

YAMAHA CDX-890/590/490

Natural Sound Compact Disc Player

Lecteur de disque audionumérique de la série "Natural Sound"

Natural Sound CD-Spieler

Natural Sound Compact Disc-spelare

Lettole di compact disc a suono naturale

Tocadiscos de Discos Compactos de Sonido Natural

Natural Sound CD-speler



OWNER'S MANUAL
MODE D'EMPLOI
BEDIENUNGSANLEITUNG
BRUKSANVISNING
MANUALE DI ISTRUZIONI
MANUAL DE INSTRUCCIONES
GEBRUIKSAANWIJZING

CAUTION

As the laser beam used in this compact disc player is harmful to the eyes, do not attempt to disassemble the cabinet. Refer servicing to qualified personnel only.

ACHTUNG

Verwendung von Reglern, Einstellungen oder Eingriffe von anderer Natur als hierin angegeben kann die Aussetzung gefährlicher Strahlendosen nach sich ziehen.

ADVARSEL

Usynlig laserstråling ved åbning. Undgå udsættelse for stråling.

VAROITUS

Laitteen käyttäminen muulla kuin tässä käyttöohjeessa mainitulla tavalla saattaa altistaa käyttäjän turvallisuusluokan 1 ylittävälle näkymättömälle lasersäteilylle.

WARNING

Om apparaten används på annat sätt än i denna bruksanvisning specificerats, kan användaren utsättas för osynlig laserstrålning, som överskrider gränsen för laserklass 1.

LET OP

Aangezien de laserstraal die in deze compact-disc speler gebruikt wordt gevaar kan opleveren voor de ogen, nooit proberen de behuizing van het apparaat te verwijderen. Laat onderhoud uitsluitend uitvoeren door een deskundige reparateur.

Varningsanvisning för laserstrålning. Placerad i apparaten.

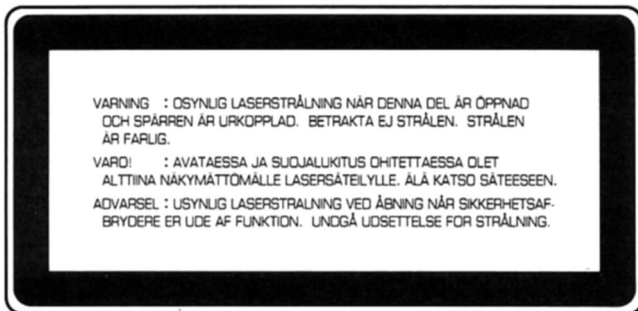

Klassmärkning för Finland

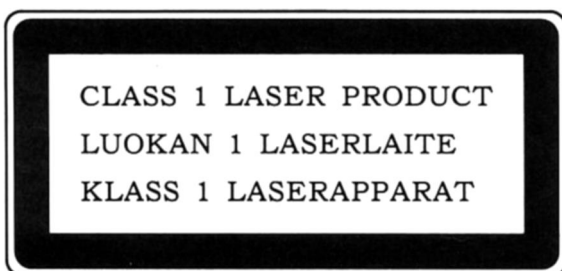

Laser Diode Properties

- Material: GaAlAs
- Wavelength: 780nm
- Emission Duration: continuous
- Laser Output: max. 44.6µW*

* This output is the value measured at a distance of about 200mm from the objective lens surface on the Optical Pick-up Block.

CAUTION (CDX-490 only)

The power switch does not disconnect the complete apparatus from the mains line.

ATTENTION (CDX-490 seulement)

L'appareil reste toujours sous tension lorsque la touche secteur est en position arrêt.

ACHTUNG (nur CDX-490)

Das Gerät steht auch bei der Netzschalter-Stellung "Aus" noch unter Spannung.

OBSERVERA! (Endast CDX-490)

Apparaten kopplas inte ur växelströmskällan (nätet) så länge som den är ansluten till vägguttaget, även om själva apparaten har stängts av.

ADVARSEL (kun CDX-490)

Netspændingen til dette apparat er IKKE afbrudt, så længe netledningen sidder i en stikkontakt, som er tændt – også selvom der er slukket på apparatets afbryder.

VAROITUS (vasta CDX-490)

Laitteen toisiopiiriin kytketty käyttökytin ei irroita koko laitetta verkosta.

AVVERTENZA (Solo per il CDX-490)

L'apparecchio rimane sotto tensione anche quando è spento tramite l'interruttore principale.

This product complies with the radio frequency interference requirements of the Council Directive 82/499/EEC and/or 87/308/EEC.

Cet appareil est conforme aux prescriptions de la directive communautaire 87/308/CEE.

Diese Geräte entsprechen der EG-Richtlinie 82/499/EWG und/oder 87/308/EWG.

Dette apparat overholder det gældende EF-direktiv vedrørende radiostøj.

Questo apparecchio è conforme al D.M. 13 aprile 1989 (Direttiva CEE/87/308) sulla soppressione dei radiodisturbi.

Este producto está de acuerdo con los requisitos sobre interferencias de radio frecuencia fijados por el Consejo Directivo 87/308 CEE.

Dit product voldoet aan de EEG normen betreffende radio-frekventie storingen 82/499/EEG en/of 87/308/EEG.

For U.K. customers

If the socket outlets in the home are not suitable for the plug supplied with this appliance, it should be cut off and an appropriate 3 pin plug fitted. For details, refer to the instructions described below.

Note: The plug severed from the mains lead must be destroyed, as a plug with bared flexible cord is hazardous if engaged in a live socket outlet.

SPECIAL INSTRUCTIONS FOR U.K. MODEL

IMPORTANT:

The wire in the mains lead are coloured in accordance with the following code:

Blue: NEUTRAL
Brown: LIVE

The colours of the wires in the mains lead of this apparatus may not correspond with the coloured markings identifying the terminals in your plug. Proceed as follows: the wire which is coloured BLUE must be connected to the terminal which is marked with the letter N or coloured BLACK. The wire which is coloured BROWN must be connected to the terminal which is marked with the letter L or coloured RED. Making sure that neither core is connected to the earth terminal of the three pin plug.

BESONDERHEITEN

- Titelprogrammwiedergabe
- Zufallswiedergabe
- Wiederholung eines Titels bzw. der ganzen CD
- Automatisches Einfügen von Leerstellen
- Automatische Titelprogrammierung für Cassettenaufnahmen
- Automatische Spitzenpegel-Suchfunktion
- CD-Synchro-Aufnahmen mit einem kompatiblen YAMAHA-Cassetdeck
- Einstellung der Anzegehelligkeit
- Fernbedienung

nur CDX-890 und CDX-590

- Lichtleiter- und Koaxial-Digitalausgang

nur CDX-490

- Lichtleiter-Digitalausgang

INHALT

Zur Beachtung	43
Anschlüsse	44
Bedienungselemente	46
Grundbedienungsschritte	48
Zufallswiedergabe	52
Wiedergabewiederholung	52
Programmierung	53
Indexsuchlauf	54
Titelprogrammierung für Cassettenaufnahme	55
CD-Synchroaufnahme	59
Hinweise für die Fernbedienung	60
Hinweise für CDs	60
Fehlersuche	61
Technische Daten	62

ZUR BEACHTUNG: BITTE LESEN SIE DIESE BEDIENUNGSANLEITUNG VOR INBETRIEBNAHME DES GERÄTES.

1. Dieses Gerät ist ein technisch hoch entwickelter CD-Spieler. Bitte lesen Sie die Bedienungsanleitung sorgfältig durch, um sich mit der Bedienung vertraut zu machen.
2. Den Aufstellungsplatz dieses Gerätes sorgfältig wählen. Das Gerät nicht an einem Ort mit direkter Sonneneinstrahlung oder nahe einer Heizung aufstellen. Das Gerät sollte nicht Vibrationen, Staub, Hitze, Kälte oder Feuchtigkeit ausgesetzt werden. Das Gerät nicht in der Nähe von Störquellen wie Transformatoren oder Motoren aufstellen.
3. Stellen Sie keine anderen Komponenten auf dieses Gerät, weil das Gehäuse verfärbt oder beschädigt werden kann.
4. Das Gerät nicht öffnen, weil es dadurch beschädigt werden kann und die Gefahr eines elektrischen Schlages besteht. Sollte ein Fremdkörper in das Gerät gelangen, wenden Sie sich an Ihren Fachhändler.
5. Bei Blitzschlaggefahr das Netzkabel aus der Steckdose ziehen.
6. Das Netzkabel immer am Stecker aus der Steckdose ziehen, niemals am Kabel ziehen.
7. Die Schalter und Regler nicht gewaltsam betätigen.
8. Wenn der Aufstellplatz dieses Gerätes geändert werden soll, zuerst das Netzkabel aus der Steckdose ziehen und alle Verbindungskabel zu anderen Geräten lösen.
9. Zur Reinigung keine Lösungsmittel verwenden, weil dadurch das Gerätegehäuse beschädigt werden kann. Das Gerät mit einem sauberen, trockenen Tuch reinigen.
10. Bevor auf einen Fehler des Gerätes geschlossen wird, den Abschnitt "FEHLERSUCHE" dieser Bedienungsanleitung, in der häufig vorkommende Bedienungsfehler beschrieben werden, durchlesen.
11. Diese Bedienungsanleitung sorgfältig aufbewahren, um auch später noch nachschlagen zu können.
12. Spannungswähler (nur allgemeines Modell)
Vor dem Anschließen an eine Netzsteckdose muß der Spannungswahlschalter an der Rückseite dieses Gerätes auf die lokale Netzspannung eingestellt werden.

VORSICHT

Um Feuergefahr und die Gefahr eines elektrischen Schlages zu vermeiden, darf das Gerät weder Regen noch Feuchtigkeit ausgesetzt werden.

Um einen elektrischen Schlag zu vermeiden, darf das Gehäuse nicht geöffnet werden. Überlassen Sie Wartungsarbeiten stets einem Fachmann.

GEFAHR

Bei geöffnetem Spieler und beschädigter oder deaktivierter Verriegelung tritt ein unsichtbarer Laserstrahl aus. Direkter Kontakt mit dem Laserstrahl ist unbedingt zu vermeiden.

ACHTUNG

Halten Sie sich beim Bedienen und Einstellen der Bedienungselemente sowie bei der Bedienungsabfolge an die Anleitung, da sonst gefährliche Strahlen austreten können.

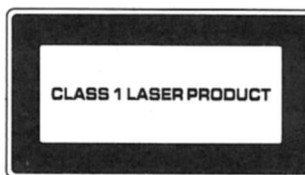

Bei diesem CD-Spieler handelt es sich um ein Laser-Produkt der Gefahrenklasse 1. Der Aufkleber mit der Aufschrift CLASS 1 LASER PRODUCT befindet sich an der Rückseite des Geräts (nur Modelle für Europa und England).

Der in diesem Gerät verwendete Laser kann eine höhere Strahlung als für die Gefahrenklasse 1 erzeugen.

WICHTIG

Bitte tragen Sie die Seriennummer Ihres Gerätes in den folgenden Freiraum ein.

Seriennummer:

Die Seriennummer ist an der Geräterückplatte angegeben. Bewahren Sie diese Bedienungsanleitung an einem sicheren Platz zum späteren Nachschlagen auf.

ANSCHLÜSSE

- Für den Anschluß müssen dieses Gerät und alle daran angeschlossenen Geräte, wie der Verstärker, ausgeschaltet werden.
- Die Anschlüsse am Verstärker bzw. an anderen Geräten müssen richtig gemacht werden.

- Falls beim Betrieb anderer Geräte wie z.B. des Tuners Störgeräusche entstehen, müssen die Geräte weiter voneinander entfernt aufgestellt werden.

CDX-890

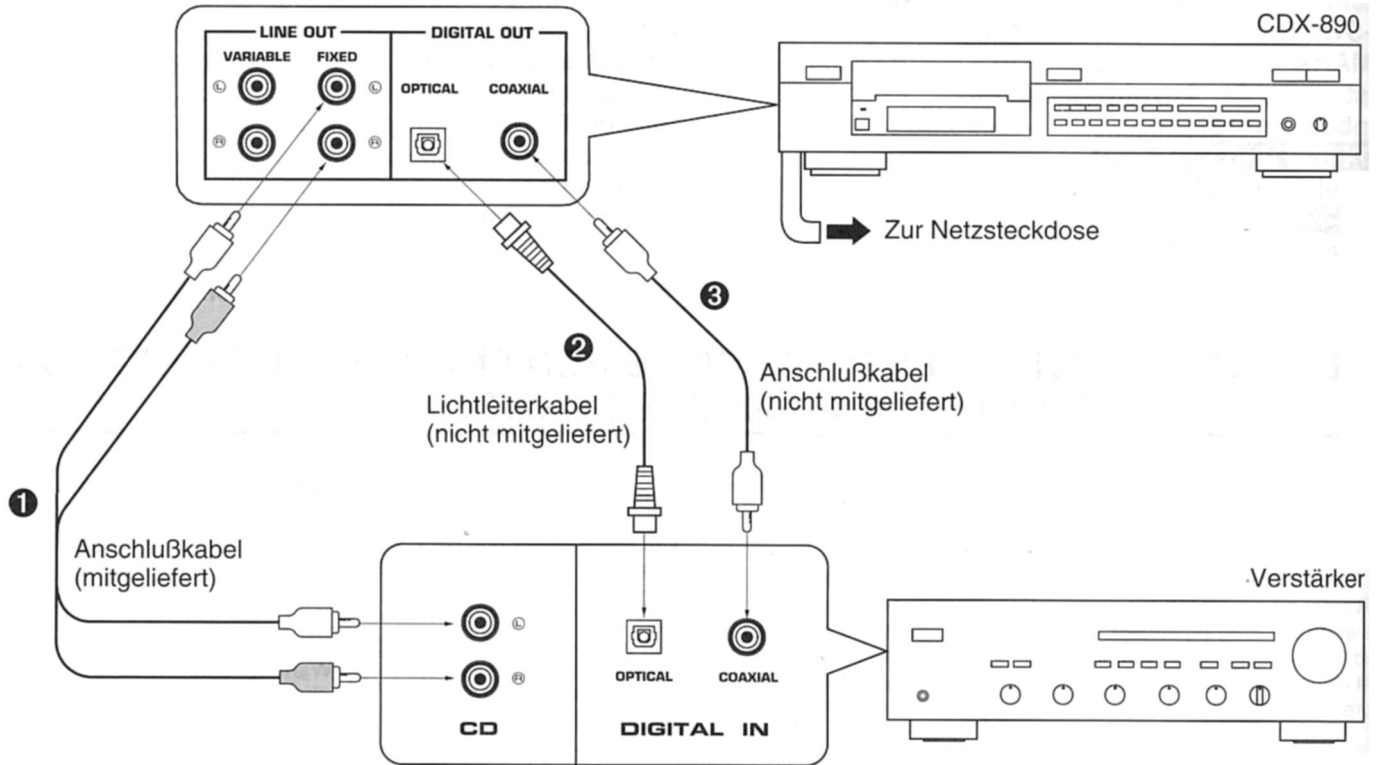

CDX-590

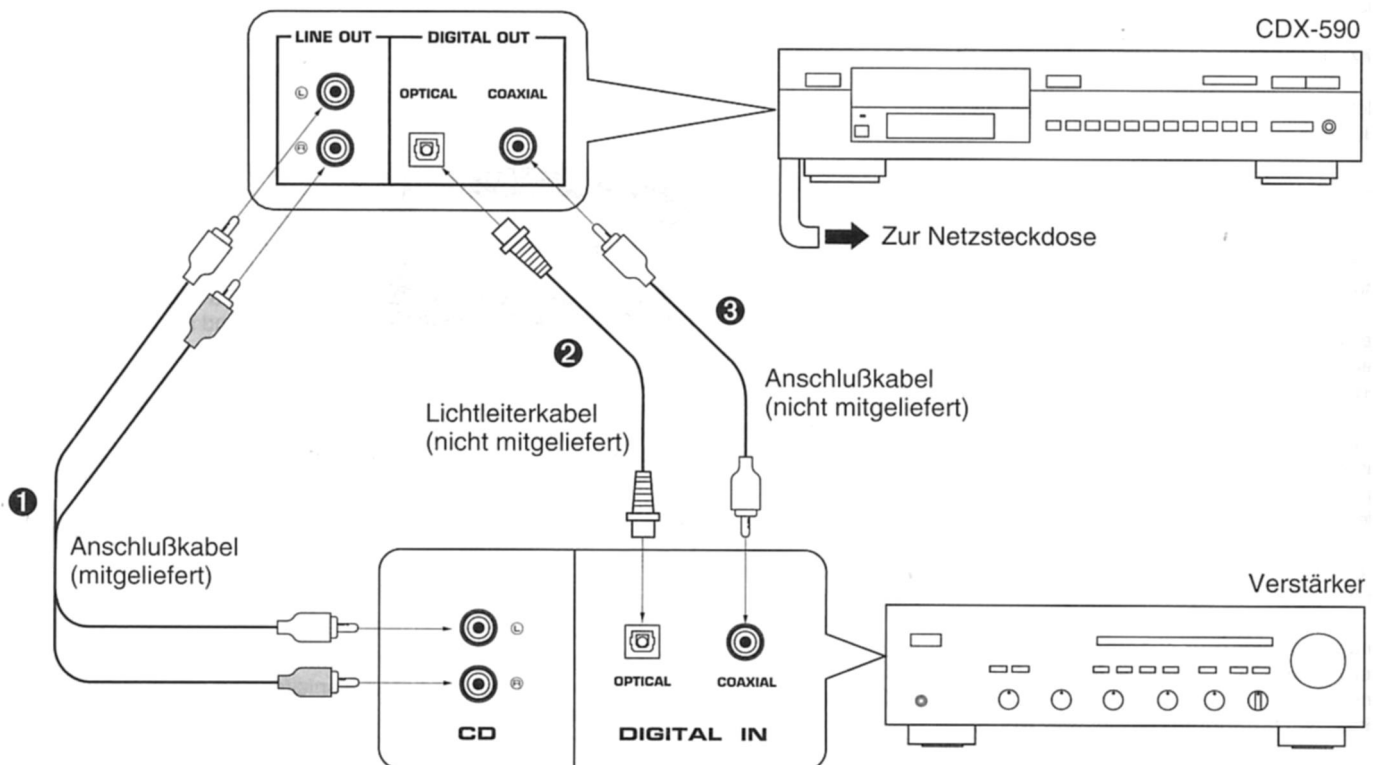

CDX-490

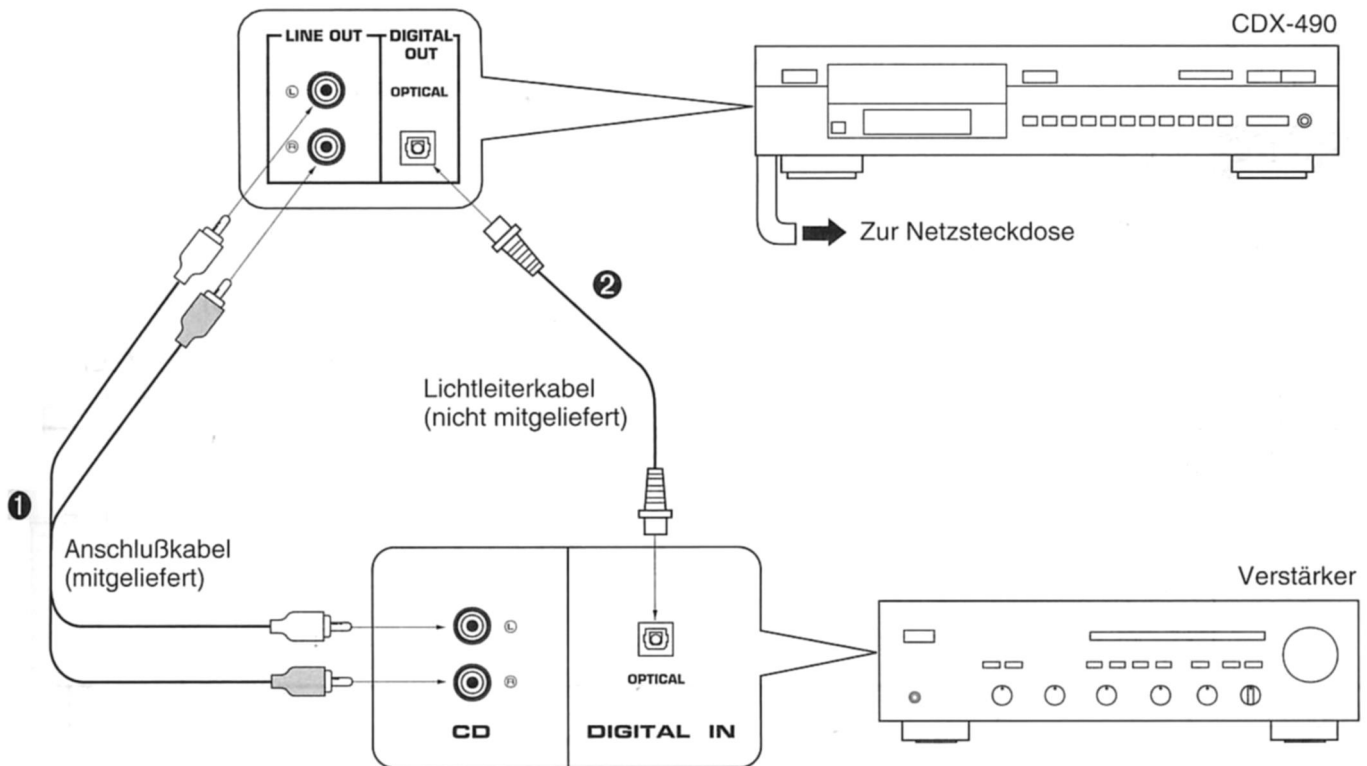

Wählen Sie die für Ihren Verstärker geeignete Anschlußart.

Bei Verwendung der analogen LINE OUT-Buchsen (①)

- Kontrollieren Sie, ob die Ausgangsbuchsen "LINE OUT" des linken (L) und rechten (R) Kanals richtig mit den entsprechenden Buchsen des Verstärkers bzw. der anderen Geräte verbunden sind.
- Die Buchsen "LINE OUT" mit den Buchsen "CD" bzw. "AUX" des Verstärkers verbinden. Falls keine solchen Buchsen vorhanden sind, können auch die Buchsen "TAPE PB" verwendet werden. Zusätzliche Hinweise zum Anschließen finden Sie in der Bedienungsanleitung des verwendeten Verstärkers.

nur CDX-890

Verwenden Sie für den Anschluß entweder die Buchsen "VARIABLE" oder "FIXED". (Verwenden Sie normalerweise die Buchsen "FIXED".)

VARIABLE: Der Ausgangspegel von diesen Buchsen kann mit der Ausgangspegeltaste (**OUTPUT LEVEL**) eingestellt werden.

FIXED: Der Ausgangspegel von diesen Buchsen kann nicht eingestellt werden.

Bei Verwendung der DIGITAL OUT-Buchse (OPTICAL) (②)

- Ziehen Sie vor dem Benutzen der Buchse die Abdeckung von der Buchse ab.
- Verbinden Sie diese Buchse mit der Lichtleiter-Eingangsbuchse des Verstärkers. Verwenden Sie dazu ein im Handel erhältliches Lichtleiterkabel.
 - * Verwenden Sie ein Lichtleiterkabel, das dem EIAJ-Standard entspricht. Bei Verwendung anderer Kabel können Störungen auftreten.
- Bringen Sie stets die Buchsenabdeckung an, wenn die Buchse nicht benutzt wird, um sie vor Staub zu schützen.
- Der Ausgangssignalpegel zum Verstärker kann mit der Ausgangspegeltaste (**OUTPUT LEVEL**) eingestellt werden.
- Diese Buchse kann für eine direkte Aufnahme einer CD mit einer Lichtleiterbuchse eines DAT-Recorders usw. verbunden werden.

nur CDX-890 und CDX-590

Bei Verwendung der DIGITAL OUT-Buchse (COAXIAL) (③)

- Verbinden Sie diese Buchse mit einem Kabel mit der Digitaleingangsbuchse des Verstärkers.
- Der Ausgangssignalpegel zum Verstärker kann mit der Ausgangspegeltaste (**OUTPUT LEVEL**) eingestellt werden.

BEDIENUNGSELEMENTE

* () bezeichnet die Seite, auf der das betreffende Bedienelement beschrieben ist.

VORDERSEITE

* Außer den im folgenden beschriebenen Ausnahmen sind die Funktionen der Bedienelemente am Gerät identisch mit denen auf der Fernbedienung.

* Die Wiedergabe/Pausentaste (**PLAY/PAUSE**) des CD-Spielers schließt beide Funktionen der Wiedergabe (**PLAY**) und der Pausentaste (**PAUSE**) der Fernbedienung ein.

CDX-890

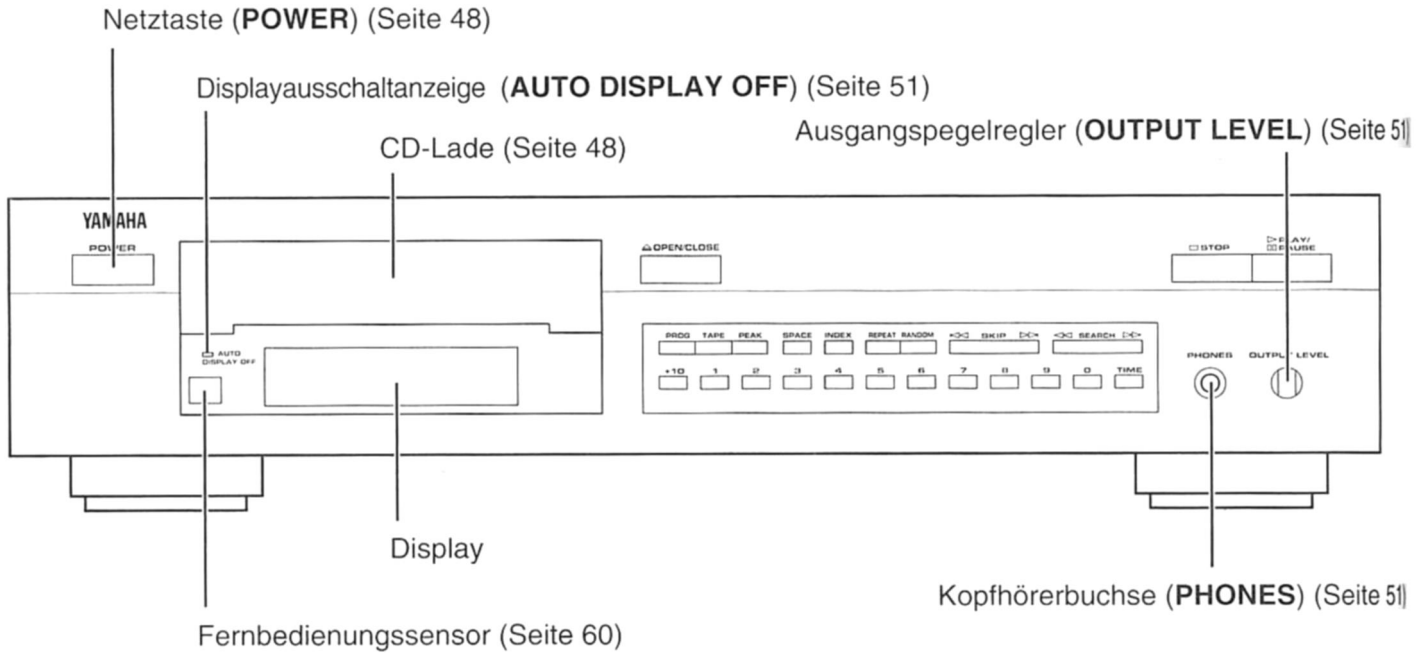

CDX-590, CDX-490

* Die Überspring/Suchlauf^{taste} (**SKIP/SEARCH**) des CD-Spielers schließt beide Funktionen der Überspring^{taste} (**SKIP**) und der Suchlauf^{taste} (**SEARCH**) der Fernbedienung ein.

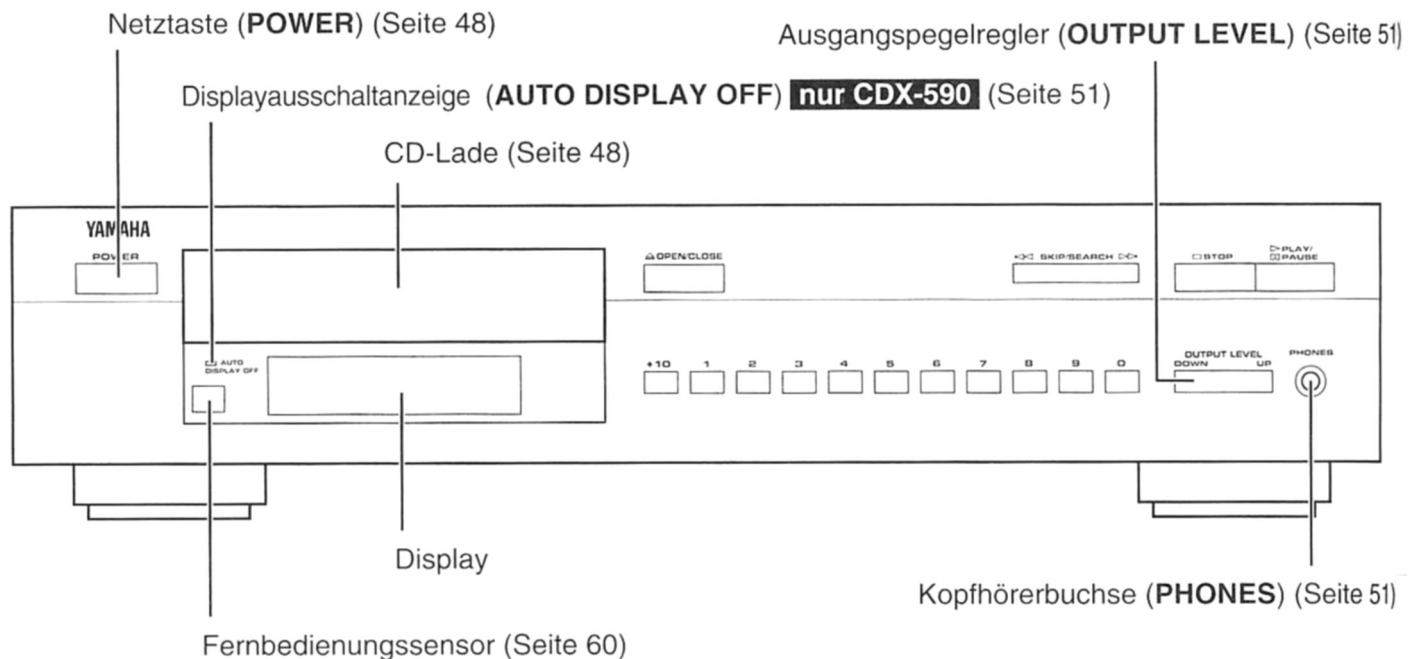

* () bezeichnet die Seite, auf der das betreffende Bedienungselement beschrieben ist.

FERNBEDIENUNG

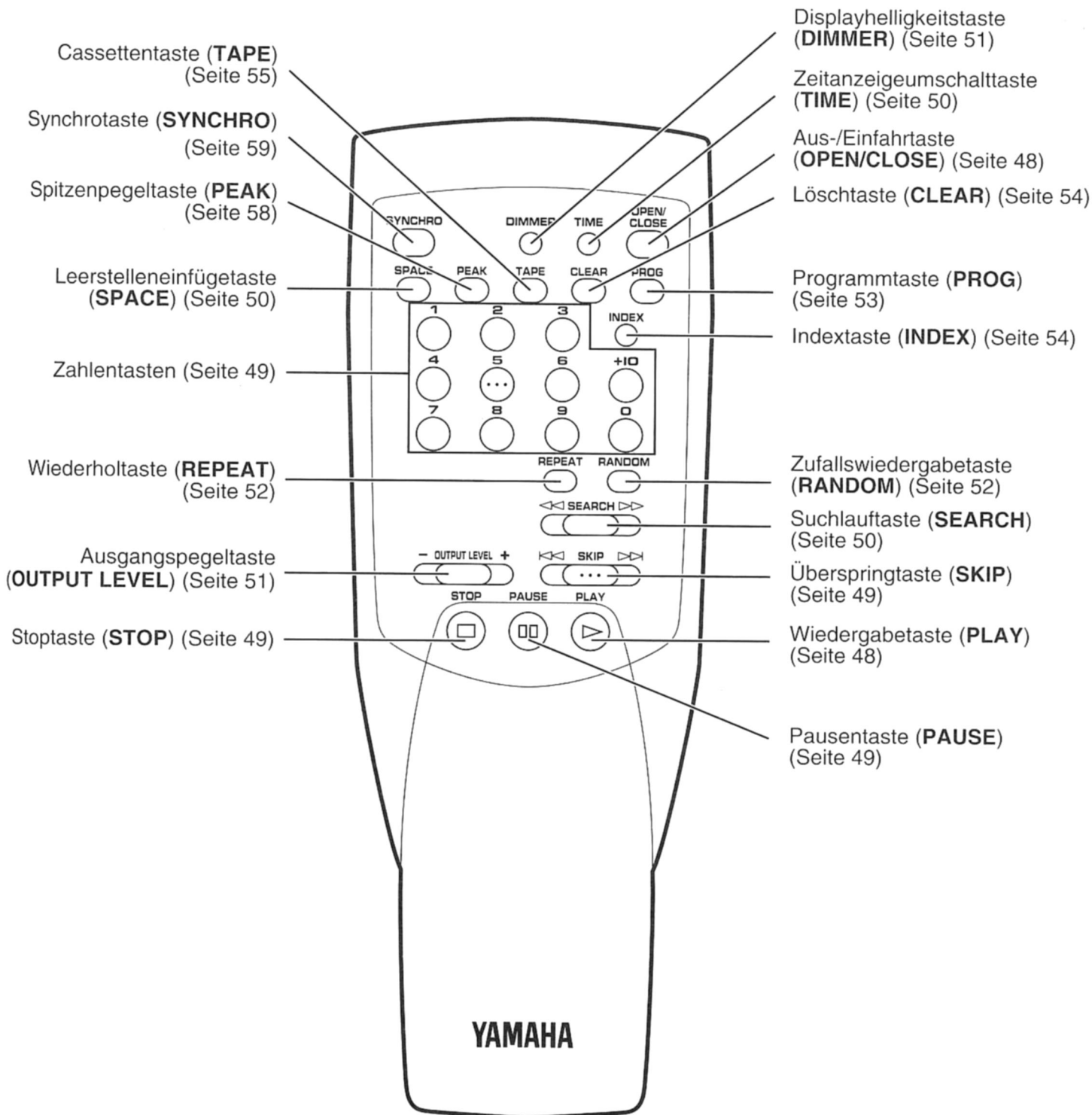

In dieser Bedienungsanleitung wird die Bedienung des Geräts mit der Fernbedienung beschrieben. Für die Bedienung mit den Bedienelementen an der Gerätevorderseite müssen Sie die betreffenden Gerätetasten betätigen.

GRUNDBEDIENUNGSSCHRITTE

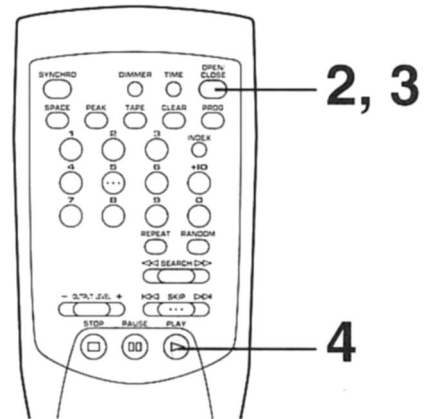
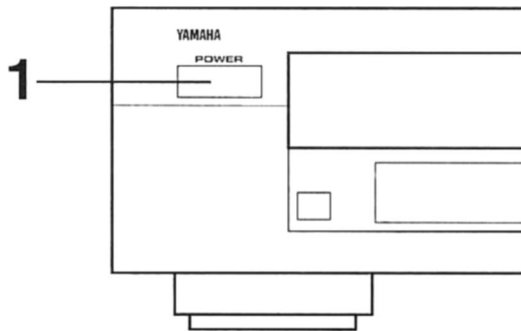

1 Schalten Sie das Gerät ein.

POWER

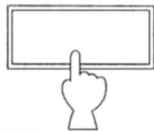

2 Legen Sie eine CD ein.

Etikett nach oben gerichtet

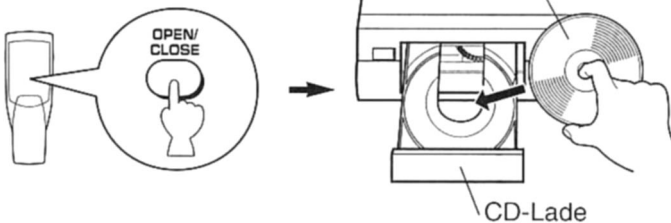

3 Die CD-Lade schließen.

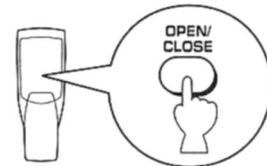

4

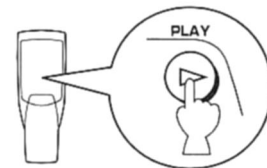

Die Wiedergabe beginnt mit dem ersten Titel der CD.

Display bei der CD-Wiedergabe

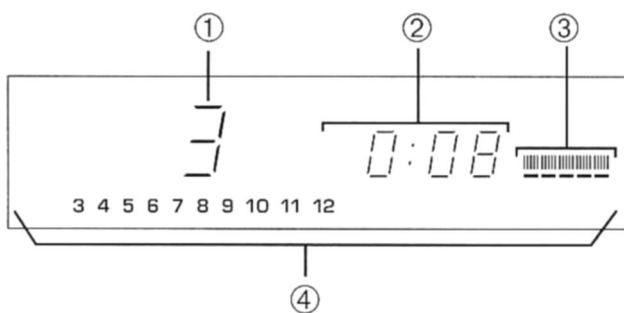

- ① Eingestellte oder wiedergegebene Titelnummer
- ② Zeitanzeige (Siehe "Umschalten der Zeitanzeige" auf Seite 50.)
- ③ Anzeige des mit der Ausgangspegeltaste (**OUTPUT LEVEL**) eingestellten Signalpegels zum Verstärker- oder Kopfhörerausgang.
- ④ Anzeige der Titelnummern der CD (bis zu 20 Titel). Nach der Wiedergabe eines Titels verlischt diese Nummer, so daß die verbleibenden Titelnummern auf einen Blick ersichtlich sind.

Hinweise

- Nach dem Schließen der CD-Lade mit der Aus-/Einfahrtaste (**OPEN/CLOSE**) wird auf dem Display kurzzeitig die Titelgesamtzahl und die Gesamtspielzeit der CD angezeigt.

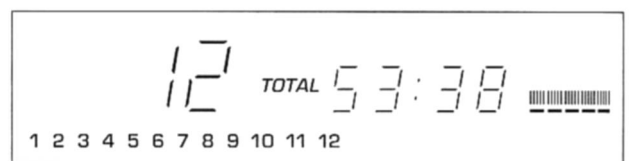

- Außerdem kann die CD-Lade mit der Wiedergabetaste (**PLAY**) bzw. Wiedergabe/Pausentaste (**PLAY/PAUSE**), einer Zahlentaste, der Zufallswiedergabetaste (**RANDOM**) oder durch leichtes Anstoßen der Ladenvorderseite geschlossen werden. In diesem Fall beginnt die Wiedergabe automatisch, aber auf dem Display wird die Titelgesamtzahl und die Gesamtspielzeit der CD nicht angezeigt.

Ausschalten

Drücken Sie die Netztaete (**POWER**) nochmals.

Unterbrechen der Wiedergabe

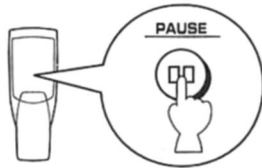

Drücken Sie zum Fortsetzen der Wiedergabe nochmals die Pausentaste (**PAUSE**), oder drücken Sie die Wiedergabetaste (**PLAY**).

* Die Wiedergabe/Pausentaste (**PLAY/PAUSE**) an der Gerätevorderseite kann kurzzeitigen Unterbrechen und zum Fortsetzen der Wiedergabe verwendet werden.

Ausschalten der Wiedergabe

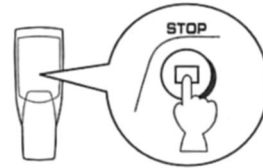

Wiedergabe eines bestimmten Titels

DIREKTWIEDERGABE

Stellen Sie den gewünschten Titel mit den Zahlentasten ein.

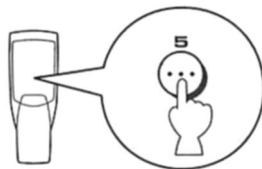

Beispiel: Einstellen der Titelnummer 25

① zweimal drücken und unmittelbar danach ② drücken.



* Falls eine höhere Titelnummer als auf der CD vorhanden eingestellt wird, wird der letzte Titel der CD wiedergegeben.

Vorsicht

Bei ausgefahrener CD-Lade dürfen Sie das innere Zahnrad nicht berühren, weil Sie die Finger beim Einfahren der Lade einklemmen können.

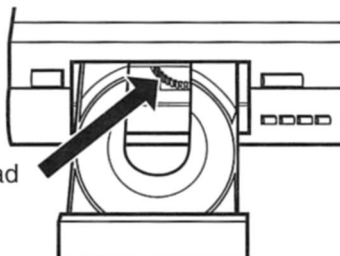

inneres Zahnrad

ÜBERSPRINGEN BEI DER WIEDERGABE

Wiedergabe vom Beginn des nächsten Titels

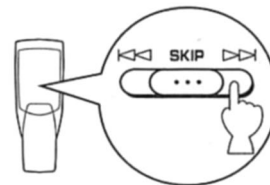

Wiedergabe vom Beginn des gerade wiedergegebenen Titels

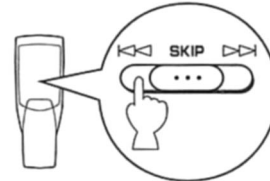

Wiedergabe vom Beginn des vorherigen Titels

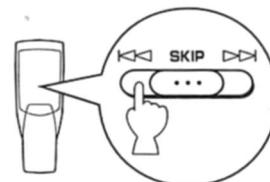

(zweimal)

- Diese Bedienungsschritte können auch in der Pausen- oder Stop-Betriebsart ausgeführt werden.
- **nur CDX-890**
Falls die Taste gedrückt gehalten wird, läuft die Titelnummer fortlaufend nach oben (oder unten).
- **nur CDX-590 und CDX-490**
Betätigung der Überspringtaste (**SKIP**) der Fernbedienung:
Falls die Taste gedrückt gehalten wird, läuft die Titelnummer fortlaufend nach oben (oder unten).
Betätigung der Überspring/Suchlauf Taste (**SKIP/SEARCH**) des Gerätes:
Halten Sie die Taste nicht gedrückt, weil sonst der eingestellte Titel mit hoher Geschwindigkeit wiedergegeben wird.

SUCHLAUF

Suchlauf in Vorwärtsrichtung



Suchlauf in Rückwärtsrichtung



- Beim Suchlauf kann die Musikwiedergabe, allerdings verzerrt, mitgehört werden, um eine bestimmte Stelle aufzufinden oder einen raschen Überblick über den Titelinhalt zu erhalten.
- Der manuelle Suchlauf ist auch während einer Wiedergabepause möglich, allerdings können Sie dabei keinen Ton hören.

• nur CDX-590 und CDX-490

Betätigung der Überspring/Suchlauffaste (**SKIP/SEARCH**) des Gerätes:

Lassen Sie die Taste unmittelbar nach dem Drücken nicht los, weil sonst die Wiedergabe zum Beginn des nächsten Titels, bzw. des gegenwärtigen Titels springt.

Automatisches Einfügen von Leerstellen

Wenn bei der Aufnahme auf eine Cassette die Leerspielzeit zwischen den Titeln zu kurz ist, ist kein Titelsuchlauf bei der Cassettenwiedergabe möglich. Drücken Sie deshalb die Leerstelleneinfügetaste (**SPACE**) vor der Aufnahme, um bei der Aufnahme auf eine Cassette zwischen den Titeln eine Pause von ca. 4 Sekunden einzufügen.

Hinweis

Bei eingeschalteter Leerstelleneinfügefunktion sind bei der Anzeige der Gesamtspielzeit und der restlichen Spielzeit die Pausen zwischen den Titeln eingeschlossen.

Aufheben der Leerstelleneinfügefunktion

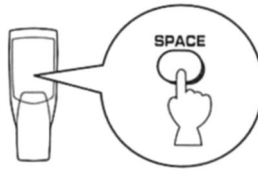
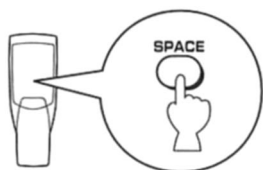

Die Anzeige (**SPACE**) erlischt.

Umschalten der Zeitanzeige

Mit der Zeitanzeigeumschalttaste (**TIME**) kann die Anzeige zwischen den vier verschiedenen Zeitanzeigen umgeschaltet werden.

① Verstrichene Spielzeit des wiedergegebenen Titels

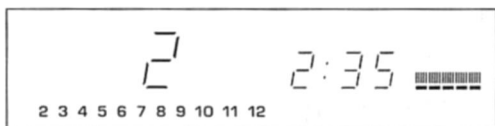

② Restspielzeit des wiedergegebenen Titels

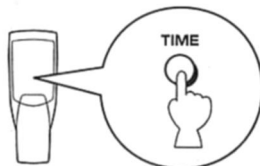
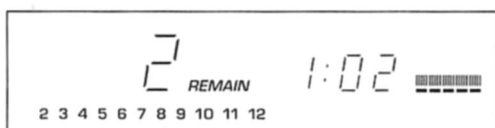

④ Gesamtrestspielzeit der CD

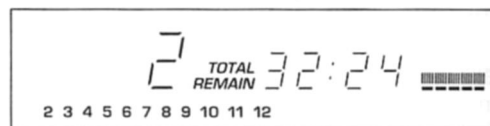

③ Gesamtspielzeit der CD



Hinweis

Für Titelnummern von 25 und höher wird keine Restzeit ② angezeigt.

Änderung der Anzegehelligkeit

CDX-890, CDX-590

Mit der Displayhelligkeitstaste (**DIMMER**) können Sie die Displayhelligkeit ändern, bzw. das Display ausschalten.

Während der Wiedergabe

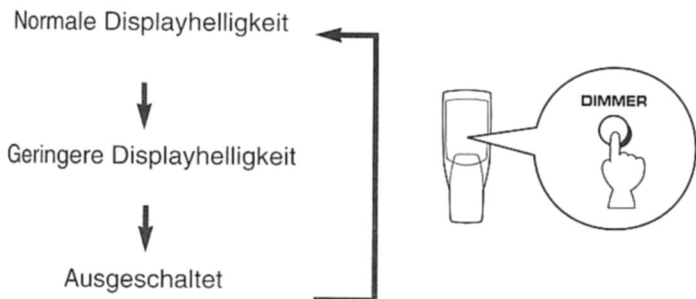

* Bei ausgeschaltetem Display leuchtet die Displayausschaltanzeige (**AUTO DISPLAY OFF**) auf der Frontseite.

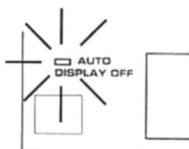

Bei ausgeschaltetem Bandtransport oder bei eingeschalteter Pause

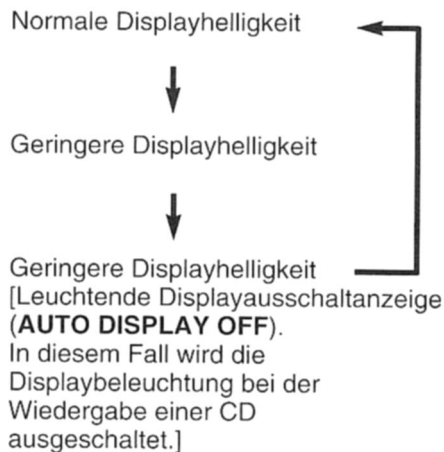

CDX-490

Falls gewünscht, kann die Displayhelligkeit durch Drücken der Displayhelligkeitstaste (**DIMMER**) in drei Stufen geändert werden.

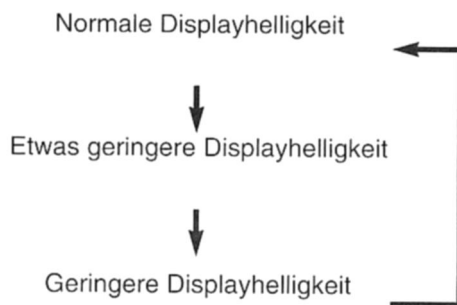
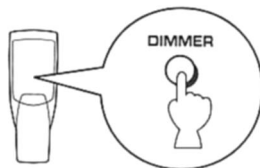

Wiedergabe über einen Kopfhörer

Schließen Sie einen Kopfhörer an der Kopfhörerbuchse (**PHONES**) an und stellen Sie die Lautstärke mit der Ausgangspegeltaste (**OUTPUT LEVEL**) ein. Mit dieser AusgangspegelEinstellung wird gleichzeitig auch der Signalausgangspegel zum Verstärker verändert.

nur CDX-890

* Falls die rückseitigen Buchsen **FIXED (LINE OUT)** am Verstärker an einem Verstärker usw. angeschlossen sind, kann der Signalausgangspegel zum Verstärker nicht mit der Lautstärketaste (**OUTPUT LEVEL**) eingestellt werden.

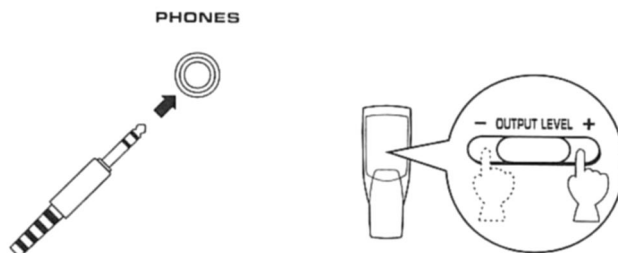

Hinein- und Herausklappen des Bedienungsreglerfeldes **nur CDX-890**

Wenn die Bedienelemente nicht benutzt werden, kann das Bedienungsreglerfeld in das Gerät hineingeklappt werden.

Herausklappen

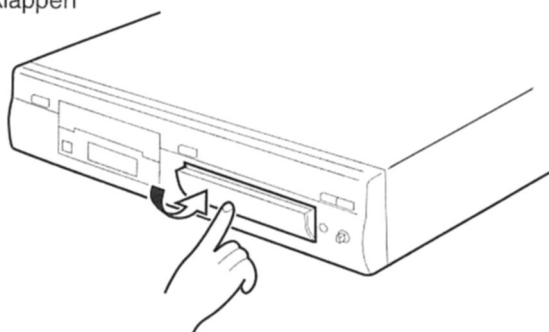

Hineinklappen

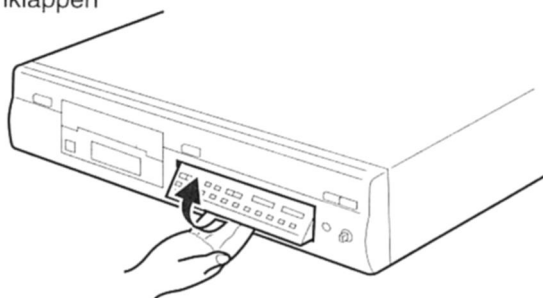

ZUFALLSWIEDERGABE

Die Titel der CD können in Zufallsreihenfolge, die durch den Mikrocomputer festgelegt wird, wiedergegeben werden.

Einschalten der Zufallswiedergabe

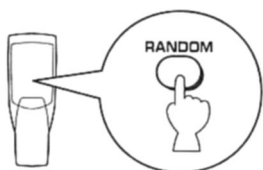

Ausschalten der Zufallswiedergabe

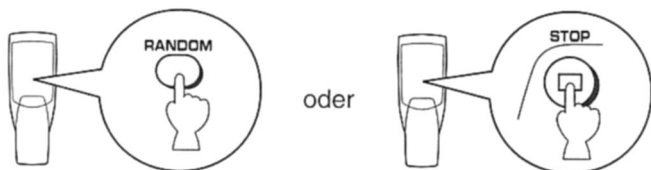

Hinweise

- Beim Programmieren oder bei der Programmwiedergabe kann diese Funktion nicht benutzt werden.
- Falls die Netztaste (**POWER**) während der Zufallswiedergabe ausgeschaltet wird, wird das Gerät beim Wiedereinschalten der Netztaste (**POWER**) automatisch wieder auf Zufallswiedergabe geschaltet. (Diese Funktion läßt sich auch für eine timergesteuerten Wiedergabe verwenden.)
- Wenn die Überspringtaste (**SKIP**) $\triangleright\triangleright$ gedrückt wird, springt die Wiedergabe zum nächsten Titel der Zufallsreihenfolge. Wenn die Taste (**SKIP**) $\triangleleft\triangleleft$ gedrückt wird, kehrt die Wiedergabe an den Anfang des gerade wiedergegebenen Titels zurück.

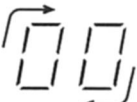
•  Anzeige während der Zufallswiedergabe

- Während der Zufallswiedergabe wird keine Restspielzeit angezeigt.

WIEDERGABEWIEDERHOLUNG

Die Wiedergabe eines Titels oder der ganzen Platte kann wiederholt werden, wenn die Wiederholtaste (**REPEAT**) gedrückt wird. Bei jedem Drücken der Wiederholtaste (**REPEAT**) wird die Betriebsart umgeschaltet.

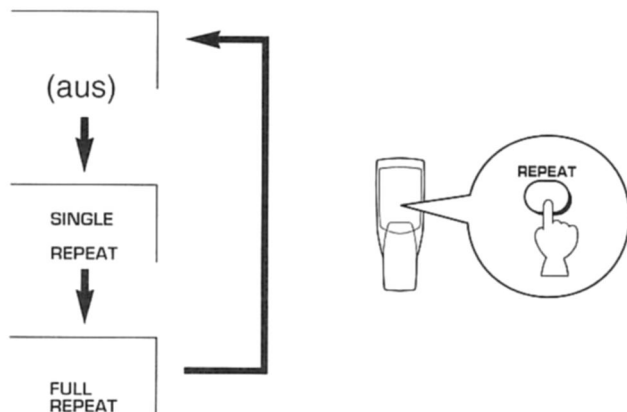

SINGLE REPEAT

Die Wiedergabe eines bestimmten Titels wird wiederholt.

- * Diese Wiedergabewiederholung ist auch in der Programm- und Zufallswiedergabebetriebsart möglich. (Beim Ausschalten der Wiedergabewiederholung wird wieder auf die Programm- bzw. Zufallswiedergabebetriebsart zurückgeschaltet.)

FULL REPEAT

Die gesamten Plattentitel werden wiederholt.

- * Bei der Programmwiedergabe werden die programmierten Titel wiederholt.
- * In der Zufallswiedergabebetriebsart werden alle Titel in der gleichen Zufallsreihenfolge wiederholt.

PROGRAMMWIEDERGABE

Durch Vorprogrammieren von Titeln können Sie die Titel in beliebiger Reihenfolge wiedergeben. Sie können bis zu 25 Titel nacheinander programmieren.

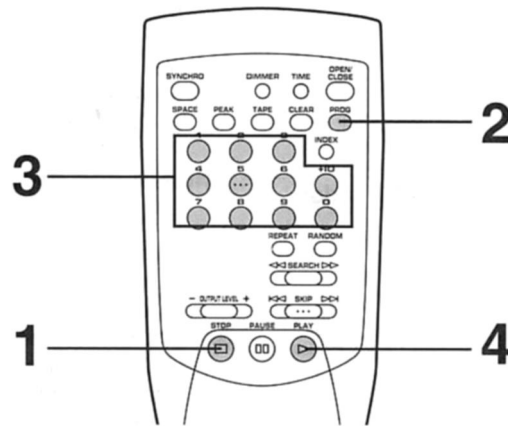

1 Schalten Sie die Wiedergabe aus.

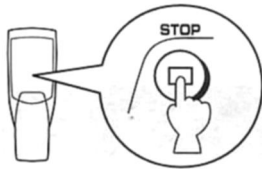

3 Drücken Sie für das Programmieren eines Titels die entsprechende Zahlentaste.

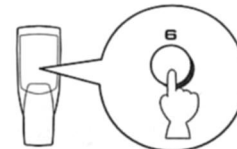

* Wiederholen Sie diesen Schritt, um weitere Titel zu programmieren. Sie können den gleichen Titel auch mehrmals programmieren.

2

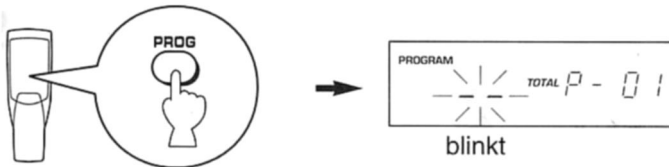

4

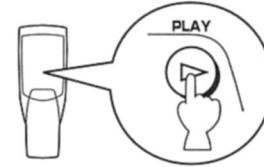

Display beim Programmieren

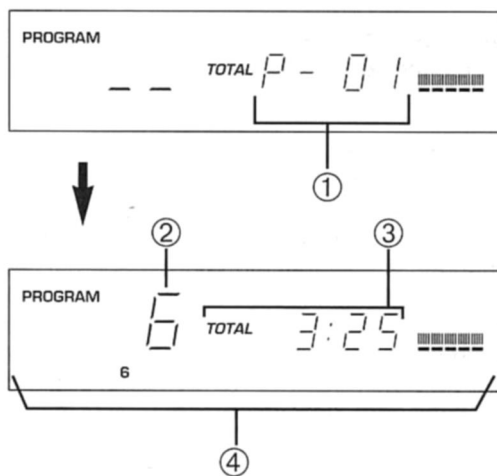

Hinweise

- Falls im 2. Schritt auf dem Display nicht "P-01" erscheint, drücken Sie die Zeitanzeigeumschalttaste (**TIME**).
- Falls während dem Programmieren die Zeitanzeigeumschalttaste (**TIME**) gedrückt wird, wird die Programmnummeranzeige auf die Gesamtspielzeitanzeige der programmierten Titel umgeschaltet. Die Anzeige kann durch nochmaligen Tastendruck wieder zurückgeschaltet werden.
- Die Überspringtasten (**SKIP** << und >>) können während der Wiedergabe nur noch im Bereich der verbliebenen Titel verwendet werden.
- Die Suchlauftasten (**SEARCH** << und >>) können während der Wiedergabe zum Suchlauf in allen Titeln, auch den nicht programmierten, verwendet werden.
- Falls anstelle einer Zahlentaste die Cassetten-taste (**TAPE**) gedrückt wird, wird eine Pause (nur einmal) programmiert. (In diesem Fall wird "O O B" angezeigt.)
- Falls bei einer CD mit mehr als 25 Titeln der 25. oder ein folgender Titel programmiert wird, erlischt auf dem Display die Gesamtspielzeit.

- ① Zeigt die Programmnummer für den nächsten Programmtitel
- ② Eingestellte Titelnummer
- ③ Gesamtspielzeit der programmierten Titel
- ④ Programmierte Titelnummern

* Falls die Gesamtspielzeit mehr als 100 Minuten beträgt, wird die Hunderter-Stelle nicht angezeigt.

Ausschalten der Programmwiedergabe

Drücken Sie die Stoptaste (**STOP**), so daß die erste programmierte Titelnummer angezeigt wird. Drücken Sie die Wiedergabetaste (**PLAY**), um die Wiedergabe wieder einzuschalten. Die Wiedergabe beginnt am Programmanfang.

Löschen des Programms

Für das Löschen gibt es die folgenden Methoden.

- Drücken Sie in der Stopbetriebart die Stoptaste (**STOP**) oder die Löschtaste (**CLEAR**).
- Fahren Sie die CD-Lade aus.
- Schalten Sie das Gerät aus.

Überprüfen des Programms

1. Drücken Sie die Stoptaste (**STOP**) während der Wiedergabe.
2. Drücken Sie die Programmtaste (**PROG**).
3. Durch Drücken der Überspringtaste (**SKIP** \gg) werden die Titelnummern in der programmierten Reihenfolge angezeigt. Durch Drücken der Überspringtaste (**SKIP** \ll) wird die Reihenfolge umgekehrt.

Ändern des Programms

1. Führen Sie die Schritte in "Überprüfen des Programms" aus.
2. Stellen Sie die zu ändernde Titelnummer mit der Überspringtaste (**SKIP**) ein.
3. Wählen Sie die Titelnummer, die Sie neu speichern wollen, mit den Zahlentasten. Der vorher gespeicherte Titel wird gelöscht und an seiner Stelle der neu eingegebene Titel abgespeichert.
4. Drücken Sie nach abgeschlossener Änderung nochmals die Programmtaste (**PROG**) oder die Wiedergabetaste (**PLAY**).

INDEXSUCHLAUF

Falls die Titel einer CD mit Indexnummern versehen sind, kann die Wiedergabe von einer gewünschten Indexnummer begonnen werden.

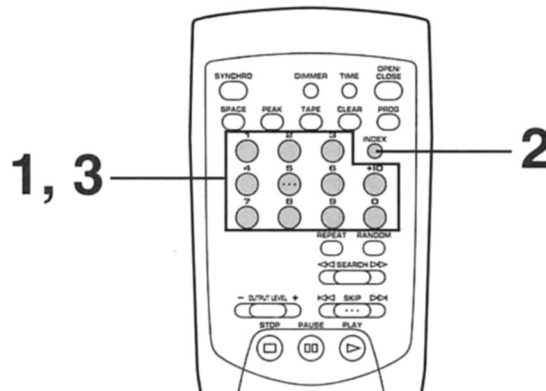

- 1** Stellen Sie einen Titel mit Indexnummern ein.

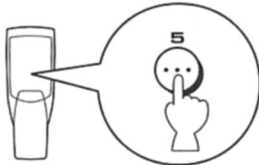

- 2** Drücken Sie die INDEX-Taste. Die Anzeige zeigt die gewählte Indexnummer (5) und die CD-Beilage (01).



- 3** Stellen Sie die gewünschte Indexnummer ein.

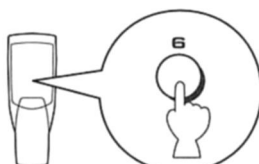

Ausschalten der Indexsuchfunktion

Drücken Sie die Indextaste (**INDEX**).

Hinweise

- Es gibt CDs, die mit Indexnummern versehen sind, um Titel, wie z.B. die Sätze einer Sinfonie, zu unterteilen. Aus der CD-Beilage ist ersichtlich, ob die CD Indexnummern enthält.
- Falls eine höhere Nummer eingegeben wird, deren Index gar nicht vorhanden ist, beginnt die Wiedergabe mit der höchsten vorhandenen Indexnummer.
- Es gibt auch CDs bei denen die Wiedergabe etwas vor der mit einer Indexnummer gekennzeichneten Stelle beginnt.
- Falls keine Indexnummern vorhanden sind, beginnt die Wiedergabe mit dem, gewählten Titel.
- Die Indexnummer kann nur bei leuchtender Indexanzeige eingegeben werden.

TITELPROGRAMMIERUNG FÜR CASSETTENAUFNAHME

Mit dieser Funktion können Titel für die Aufnahme einfach programmiert werden. Nach Eingabe der Cassettengesamtspielzeit können die Titel automatisch oder manuell für die Aufnahme programmiert werden, so daß die Aufnahmeleerzeit am Cassettenende möglichst klein ist.

■ Automatische Programmierung

Die Titel der CD werden automatisch in unveränderter Reihenfolge programmiert.

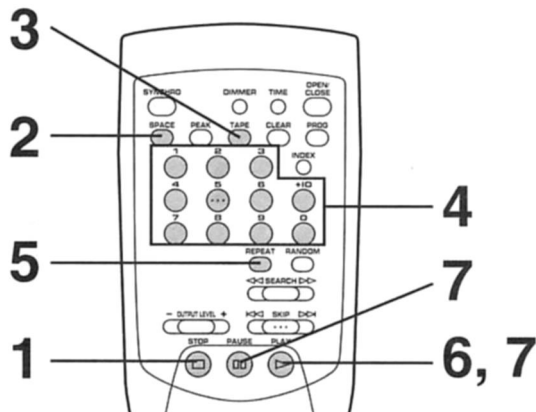

1 Schalten Sie die Wiedergabe aus.

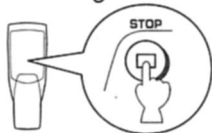

* Die Spitzenpegel-Suchfunktion erleichtert das Einstellen des richtigen Aufnahme-Aussteuerungspegels am Cassettendeck. (Siehe Seite 58.)

2 Falls gewünscht, können Sie zwischen die einzelnen Titel automatisch eine Leeraufnahmezeit einfügen. (Siehe Seite 50.)



3 Geben Sie die Cassettengesamtspielzeit ein.



Durch Drücken der Cassetten-Taste (**TAPE**) wird zwischen vier verschiedenen Cassettenspielzeiten umgeschaltet.

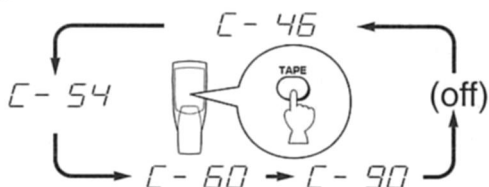

4 Die Cassettengesamtspielzeit kann auch manuell eingegeben werden.

Beispiel: C-64-Cassette (32 Minuten pro Seite)

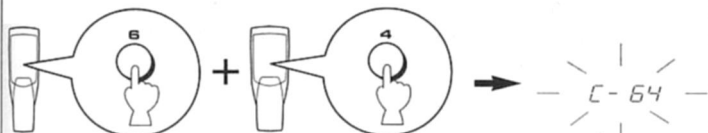

5 Drücken Sie die Wiederholtaste (**REPEAT**).



Die Titel für die Seite A und B werden automatisch entsprechend der Cassettengesamtspielzeit programmiert.

6 Beginnen Sie mit der Aufnahme des Cassetten decks und drücken Sie gleichzeitig die Wiedergabetaste (**PLAY**) des CD-Spielers.

7 Am Ende der Cassettenseite A wird der CD-Spieler auf Pause umgeschaltet. Drehen Sie danach die Cassette auf die Seite B um und setzen Sie die Aufnahme fort, indem Sie die Wiedergabetaste (**PLAY**) oder die Pausentaste (**PAUSE**) des CD-Spielers drücken.

Hinweise

- Bei unzureichender Cassettenspielzeit können nicht alle Titel programmiert werden. Verwenden Sie in diesem Fall eine Cassette mit längerer Spielzeit.
- Im Schritt 5 können Sie das Programm für die Cassettenseite A und B überprüfen.

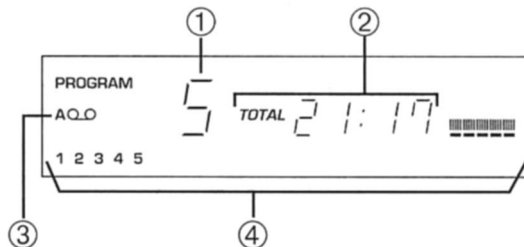

- ① Zeigt nach dem automatischen Programmieren nacheinander die Nummer der programmierten Titel für jede Seite, danach wird die Anzeige auf die Nummer des ersten für die Seite A programmierten Titels umgeschaltet.
- ② Anzeige der Gesamtspielzeit der programmierten Titel für jede Seite.
- ③ Anzeige der Cassettenseite
- ④ Anzeige der programmierten Titel für jede Seite.

- Eine CD-Synchroaufnahme ist möglich, wenn das verwendete Cassettendeck kompatibel ist. In diesem Fall müssen Sie im Schritt 6 und 7 die Synchron-Taste (**SYNCHRO**) und die Wiedergabetaste (**PLAY**) der Fernbedienung dieses Gerätes drücken. Danach beginnt die Aufnahme automatisch. (Für weitere Einzelheiten wird auf die Seite 59 verwiesen.)

Manuelle Programmierung

Für die Aufnahme gewünschter Titel in beliebiger Reihenfolge.

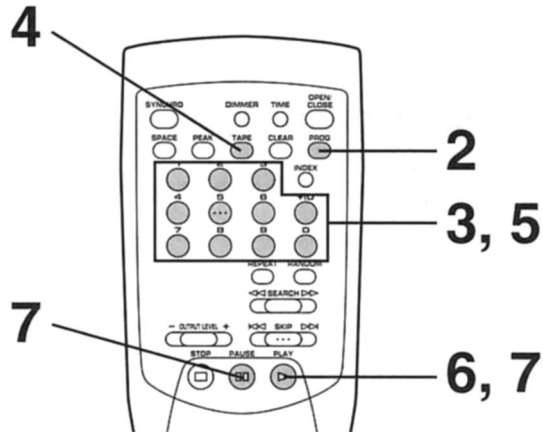

1 Führen Sie die Schritte 1 bis 4 auf Seite 55 aus.



3 Programmieren Sie die Titel (für die Aufnahme auf der Cassettenseite A) in der gewünschten Reihenfolge.

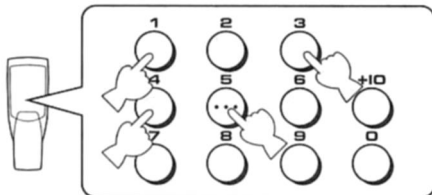

* Programmierte Titelnummern leuchten auf dem Display. Sie können Titel für die Restzeit der Cassettenseite von den blinkenden Titelnummern wählen, nichtleuchtende Titelnummern können nicht programmiert werden.

4 Drücken Sie nach der Titelprogrammierung für die Seite A die Cassettenaste (**TAPE**).

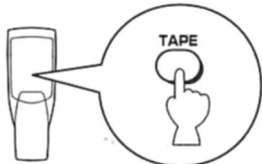

Eine Pause wird programmiert.

5 Wählen Sie die Titel für die Aufnahme (auf der Cassettenseite B) in der gewünschten Reihenfolge.

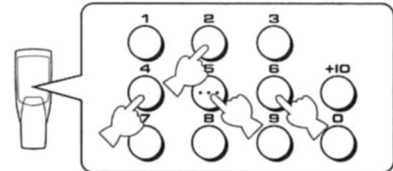

6 Beginnen Sie mit der Aufnahme des Cassettendecks und drücken Sie gleichzeitig die Wiedergabetaste (**PLAY**) des CD-Spielers.

7 Am Ende der Cassettenseite A wird der CD-Spieler auf Pause umgeschaltet. Drehen Sie danach die Cassette auf die Seite B um und setzen Sie die Aufnahme fort, indem Sie die Wiedergabetaste (**PLAY**) oder die Pausentaste (**PAUSE**) des CD-Spielers drücken.

Hinweise

- Falls im Schritt 3 oder 5 auf dem Display "E rr" erscheint, kann die gewählte Titelnummern nicht programmiert werden, weil auf der Cassette nicht genügend Spielzeit zur Verfügung steht. Falls auf dem Display eine Titelnummern blinkt, kann dieser Titel anstelle des nicht passenden Titels programmiert werden.
- Wenn im Schritt 3 oder 5 ein Titel gewählt wird, so wird die entsprechende Titelnummer und die verbleibende Cassettenspielzeit angezeigt; danach wird die nächste programmierte Titelnummer angezeigt.
- Eine CD-Synchroaufnahme ist möglich, wenn das verwendete Cassettendeck kompatibel ist. In diesem Fall müssen Sie im Schritt 6 und 7 die Synchrotaste (**SYNCHRO**) und die Wiedergabetaste (**PLAY**) der Fernbedienung dieses Gerätes drücken. Danach beginnt die Aufnahme automatisch. (Für weitere Einzelheiten wird auf die Seite 59 verwiesen.)

Hinweise zum Aufnehmen

- Zum Überprüfen, Löschen oder Ändern von Programmen wird auf die Seite 54 verwiesen.
 - Beim Überprüfen von Programmen erscheint "Pu" zwischen den Titelnummern für die Seite A und B.
- Es können insgesamt bis zu 25 Titel programmiert werden. Eine einprogrammierte Pause wird dabei als ein Titel gezählt.

- Mit dieser Funktion können nur bis zu 24 Titel programmiert werden. Falls auf der CD mehr als 24 Titel vorhanden sind, können der 25. Titel und die folgenden Titel nicht programmiert werden.

■ Programmierung in Zufallsreihenfolge

Die Titel werden für die Aufnahme auf Cassetten in Zufallsreihenfolge programmiert.

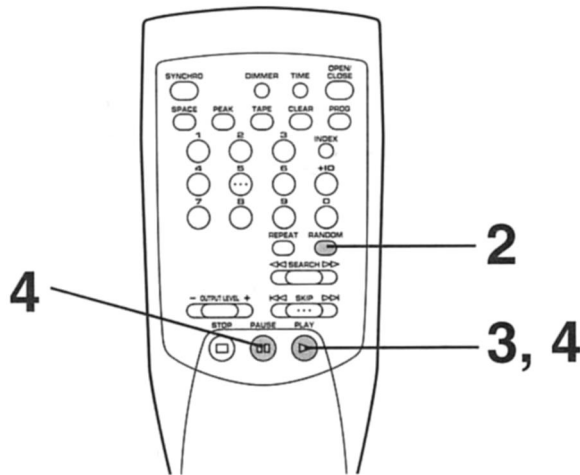

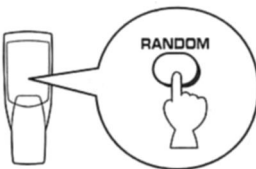
- 1** Führen Sie die Schritte 1 bis 4 auf Seite 55 aus.
- 2**

* Die Titel werden entsprechend der Cassettengesamtspielzeit automatisch für die Seite A und B programmiert.
- 3** Beginnen Sie mit der Aufnahme des Cassettendecks und drücken Sie gleichzeitig die Wiedergabetaste (**PLAY**) des CD-Spielers.
- 4** Am Ende der Cassettenseite A wird der CD-Spieler auf Pause umgeschaltet. Drehen Sie danach die Cassette auf die Seite B um und setzen Sie die Aufnahme fort, indem Sie die Wiedergabetaste (**PLAY**) oder die Pausentaste (**PAUSE**) des CD-Spielers drücken.

Hinweise

- Weil die Programmierung in Zufallsreihenfolge erfolgt, sind die programmierten Titel bei jedem Drücken der Zufallswiedergabetaste (**RANDOM**) Mal verschieden, so daß sich auch die Restzeit entsprechend ändert.
- Bei ungenügender Cassettenspielzeit können nicht alle Titel programmiert werden. Verwenden Sie in diesem Fall eine Cassette mit längerer Spielzeit.
- Im Schritt 2 können Sie das Programm für die Cassettenseite A und B überprüfen.

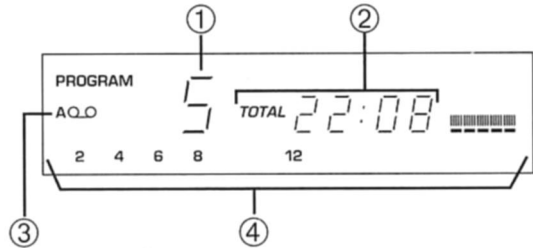

- ① Zeigt nach dem automatischen Programmieren nacheinander die Nummer der programmierten Titel für jede Seite, danach wird die Anzeige auf die Nummer des ersten für die Seite A programmierten Titels umgeschaltet.
- ② Anzeige der Gesamtspielzeit der programmierten Titel für jede Seite.
- ③ Anzeige der Cassettenseite
- ④ Anzeige der programmierten Titel für jede Seite.

- Eine CD-Synchroaufnahme ist möglich, wenn das verwendete Cassettendeck kompatibel ist. In diesem Fall müssen Sie im Schritt 3 und 4 die Synchrotaste (**SYNCHRO**) und die Wiedergabetaste (**PLAY**) der Fernbedienung dieses Gerätes drücken. Danach beginnt die Aufnahme automatisch. (Für weitere Einzelheiten wird auf die Seite 59 verwiesen.)

Automatische Spitzenpegelsuche auf einer CD

Mit dieser Funktion wird nach dem Spitzenpegel der CD gesucht. Die Stelle mit dem Spitzenpegel wird dann wiederholt wiedergegeben, um den Aufnahme-Aussteuerungspegel am Cassettendeck richtig einstellen zu können.

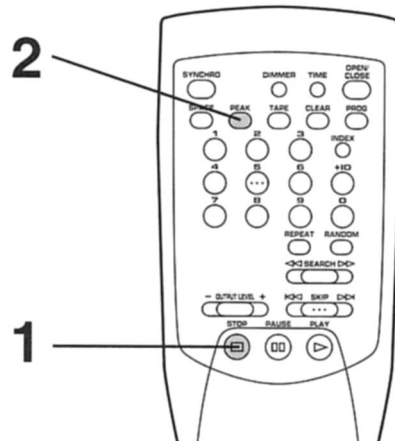

1 Schalten Sie die Wiedergabe aus.

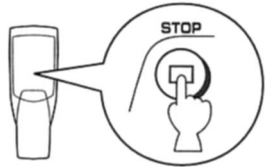

2

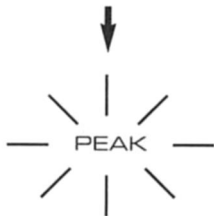
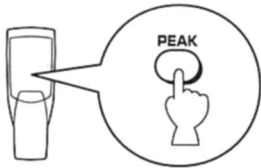

Der Spitzenpegel auf einer CD wird gesucht.

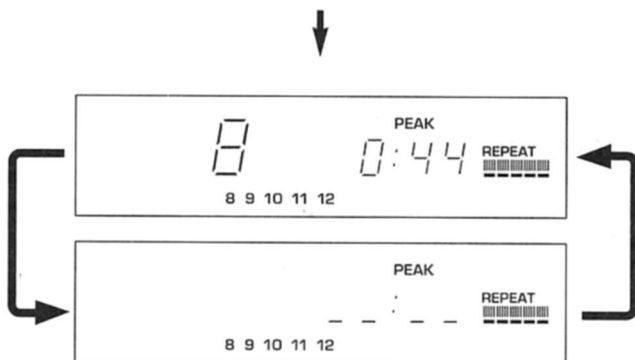

Danach wird die Stelle mit dem Spitzenpegel mehrmals wiedergegeben. Stellen Sie den Aufnahme-Aussteuerungspegel am Cassettendeck während dieser Wiedergabe ein.

Ausschalten dieser Funktion

Drücken Sie zum Ausschalten die Stoptaste (**STOP**). (Diese Funktion kann auch durch Drücken von einigen anderen Tasten ausgeschaltet werden.)

Hinweise

- Bei mehrmaliger Spitzenpegelsuche der gleichen CD ist es möglich, daß nicht immer die gleiche Stelle gefunden wird, weil die Spitzenwertsuche von bestimmten Teilen der CD, die durch den internen Microcomputer nach dem Zufallsprinzip ausgewählt werden, ausgeführt wird.
- Während der Wiedergabe kann nach dem Spitzenpegel von den programmierten Titeln gesucht werden. Dazu müssen Sie zuerst die Stoptaste (**STOP**) und danach die Spitzenpegeltaste (**PEAK**) drücken. Bei ausgeschalteter Programmwiedergabe brauchen Sie nur die Spitzenpegeltaste (**PEAK**) zu drücken.

CD-SYNCHROAUFNAHME

Bei diesem Gerät kann die Cassettenaufnahme mit der Wiedergabe einer CD synchronisiert werden. Auf diese Weise läßt sich sehr einfach eine genaue Aufnahme machen.

Für diese Aufnahmeart muß ein Cassettendeck von YAHAMA, das mit einer entsprechenden Funktion ausgerüstet ist, verwendet werden. (Schlagen Sie in der Cassettendeck-Bedienungsanleitung nach, um herauszufinden, ob das Cassettendeck kompatibel ist.)

* Dieses Gerät und das Cassettendeck müssen nahe beieinander aufgestellt werden, so daß Sie mit der Fernbedienung beide Geräte miteinander steuern können.

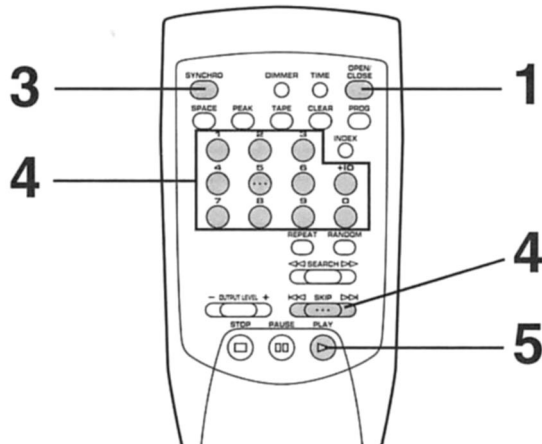

1 Legen Sie eine CD ein.

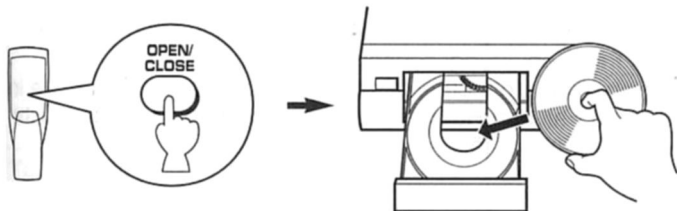

2 Legen Sie eine Cassette in das Cassettendeck ein.

* Die Spitzenpegel-Suchfunktion erleichtert das Einstellen des richtigen Aufnahme-Aussteuerungspegels am Cassettendeck. (Siehe Seite 54.)

3

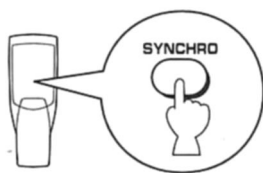

Damit wird dieses Gerät in die Pause und das Cassettendeck in die Aufnahme/pause umgeschaltet.
* In diesem Fall blinkt die Zeitanzeige dieses Gerätes.

4 Falls notwendig, stellen Sie einen gewünschten Titel ein.

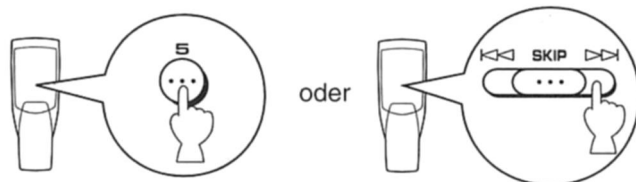

5

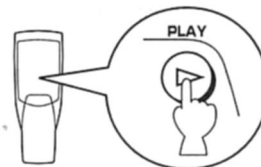

Die Wiedergabe der CD und die Aufnahme des Cassettendecks werden eingeschaltet.
* Die Wiedergabe der CD wird ein wenig verzögert eingeschaltet.

6 Um die Aufnahme kurzzeitig zu unterbrechen und mit einem anderen Titel fortzusetzen, führen Sie die Schritte 3 bis 5 ans.

Ausschalten der Funktion

Drücken Sie die Stoptaste (STOP).

Hinweise

- Zum Beenden oder Ausschalten der Aufnahme müssen Sie die entsprechenden Bedienungsschritte am Cassettendeck ausführen.
- Auf diese Weise kann anstelle einer ganzen CD auch ein Programm von zusammengestellten Titeln aufgenommen werden.
(Für das Programmieren der Titel wird auf die Seite 53–54 verwiesen.)
- Diese Funktion kann auch zusammen mit der automatischen Cassetten-Programmierungsfunktion verwendet werden. (Siehe Seite 55–57.)

HINWEISE FÜR DIE FERNBEDIENUNG

Einlegen der Batterien

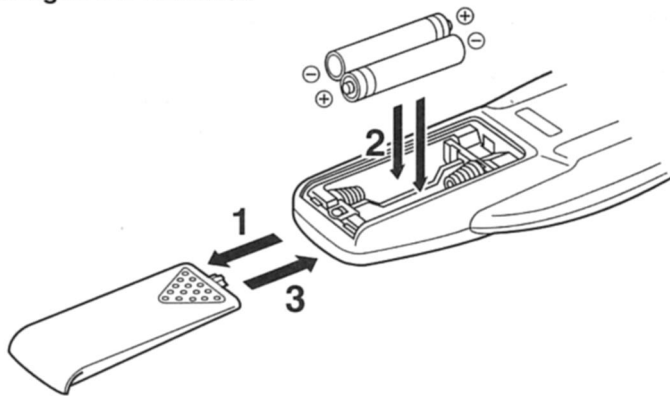

Auswechseln der Batterien

Falls der Abstand zum Hauptgerät, in dem die Fernbedienung benutzt werden kann, abnimmt, sind die Batterien erschöpft. Tauschen Sie immer beide Batterien zusammen aus.

Hinweise

- Verwenden Sie ausschließlich Batterien der Größe AA, R6, UM-3.
- Beachten Sie die im Batteriefach gezeigten Polaritäten.
- Falls die Fernbedienung für längere Zeit nicht verwendet wird, müssen Sie die Batterien herausnehmen.
- Ausgelaufene Batterien müssen sofort beseitigt werden und dürfen nicht mit Haut oder Kleidern in Berührung kommen. Vor dem Einsetzen neuer Batterien muß das Fach sorgfältig gereinigt werden.

Fernbedienungsbetrieb

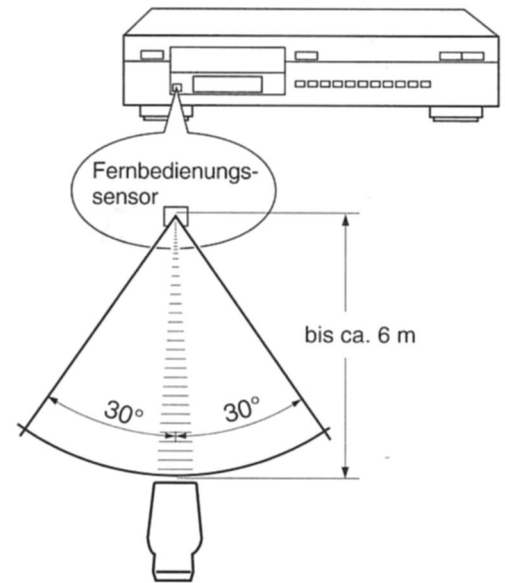

Hinweise

- Zwischen der Fernbedienung und dem Hauptgerät dürfen sich keine großen Gegenstände befinden.
- Falls helles Licht, wie von einer Fluoreszenzlampe usw. auf den Fernbedienungssensor fällt, können beim Fernbedienungsbetrieb Störungen auftreten. Stellen Sie in diesem Fall den Hauptgerät so auf, daß kein direktes Licht auf den Sensor fällt.

HINWEISE FÜR CDs

- Verwenden Sie diesen CD-Spieler ausschließlich für die Wiedergabe von CDs, die mit dem Symbol  bezeichnet sind. Legen Sie niemals eine andere Platte ein. Mit diesem Gerät können auch 8cm CD-Singles abgespielt werden.
- Drücken Sie zum Herausnehmen der CD aus der Box auf die Mittelhalterung und halten Sie die CD immer wie in der Abbildung gezeigt an der Mittelbohrung und am Rand.

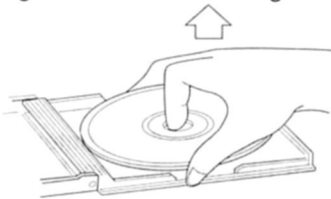

- Behandeln Sie die Platten stets sorgfältig, so daß die Oberfläche nicht verkratzt wird.



- CDs werden durch die Wiedergabe nicht abgenutzt aber Beschädigungen durch unsachgemäße Handhabung können die Wiedergabequalität beeinträchtigen.

- Die CD-Wiedergabequalität wird durch Staub oder geringe Verschmutzung der Oberfläche wie zum Beispiel Fingerabdrücke nicht beeinträchtigt. Entfernen Sie stärkere Verschmutzungen mit einem weichen, trockenen Tuch. Wischen Sie dabei niemals in einer kreisförmigen Bewegung, sondern stets von innen nach außen.

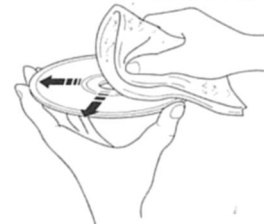

- Verwenden Sie für die CDs niemals ein Platten-Reinigungsmittel, andere Reinigungskemikalien oder ein Antistatikspray, da dadurch die Platte angegriffen werden kann.
- Setzen Sie die CD-Platten nicht direktem Sonnenlicht, hohen Temperaturen oder hoher Feuchtigkeit aus, um Verzug und Beschädigungen zu vermeiden.

NEIN!



Wiedergabe von CD-Singles

Legen Sie die CD-Single in die innere Vertiefung der CD-Lade. Legen Sie niemals eine normale CD über die CD-Single ein.

FEHLERSUCHE

Prüfen Sie bei einer auftretenden Störung zuerst, ob Sie den Fehler anhand der folgenden Tabelle beheben können. Falls dies nicht möglich ist, oder eine Störung vorliegt, die nicht aufgeführt ist, lösen Sie das Netzkabel von der Steckdose und wenden Sie sich an Ihren Fachhändler oder einen Kundendienst.

STÖRUNG	MÖGLICHE URSACHE	ABHILFE
Der CD-Spieler kann mit dem Netzschalter nicht eingeschaltet werden.	Das Netzkabel ist nicht oder nicht richtig an der Steckdose angeschlossen.	Das Netzkabel richtig anschließen.
Die CD-Lade wird nicht vollständig geschlossen.	Ein Fremdkörper hat sich in der CD-Lade verklemmt.	Die CD-Lade vorsichtig überprüfen und den Fremdkörper entfernen.
Die Wiedergabe beginnt nicht.	Die CD ist beschädigt.	Die CD vorsichtig prüfen und ggf. eine andere CD verwenden.
	Am Laser-Abtaster hat sich Kondensat niedergeschlagen.	Nach dem Einschalten 20 bis 30 Minuten mit dem Beginn der Wiedergabe warten.
	Die CD wurde verkehrt eingelegt.	Die CD mit der Beschriftung nach oben gerichtet einlegen.
	Die CD ist verschmutzt.	Die CD reinigen.
Der Beginn der Wiedergabe ist verzögert bzw. die Wiedergabe beginnt an der falschen Stelle.	Die CD ist zerkratzt oder beschädigt.	Die CD vorsichtig prüfen und ggf. eine andere CD verwenden.
Keine Tonwiedergabe	Die Verbindungskabel sind falsch angeschlossen.	Die Kabel richtig anschließen. Wenn die Störung damit nicht behoben wird, können die Kabel defekt sein.
	Bedienungsfehler des Verstärkers	Den Verstärker auf die richtige Eingangsquelle einstellen.
Tonausfälle	Der CD-Spieler ist Vibrationen oder Stößen ausgesetzt.	Den CD-Spieler an einem anderen Ort aufstellen.
	Die CD ist verschmutzt.	Die CD reinigen.
Brummgeräusche	Die Verbindungskabel sind falsch angeschlossen.	Die Kabel richtig anschließen. Wenn die Störung damit nicht behoben wird, können die Kabel defekt sein.
Tunerstörgeräusche	Der Tuner befindet sich zu nahe am CD-Spieler.	Den Tuner weiter vom CD-Spieler entfernt aufstellen.
Geräusche von der CD-Lade	Die CD ist verzogen.	Eine andere CD verwenden.
Keine Funktion der Fernbedienung	Die Batterien der Fernbedienung sind erschöpft.	Die Batterien durch neue ersetzen.
	Starkes Licht, wie direkte Sonneneinstrahlung oder von einer Fluoreszenzlampe trifft auf den Fernbedienungssensor.	Ändern Sie die Aufstellungsposition des Hauptgerätes.

TECHNISCHE DATEN

AUDIOTEIL

Frequenzgang

<CDX-890> 2 Hz – 20 kHz, $\pm 0,3$ dB
<CDX-590, CDX-490> 2 Hz – 20 kHz, $\pm 0,5$ dB

Klirrgrad (1 kHz)

<CDX-890> weniger als 0,002%
<CDX-590> weniger als 0,0025%
<CDX-490> weniger als 0,003%

Störspannungsabstand

<CDX-890> mehr als 118 dB
<CDX-590> mehr als 115 dB
<CDX-490> mehr als 105 dB

Dynamikbereich

<CDX-890, CDX-590> mehr als 98 dB
<CDX-490> mehr als 95 dB

Gleichlaufschwankungen unterhalb der Meßschwelle

Ausgangsspannung (1 kHz, 0 dB)

<CDX-890>
VARIABLE $2,0 \pm 0,5V$ max.
FIXED $2,0 \pm 0,5V$
<CDX-590, CDX-490>
VARIABLE $2,0 \pm 0,5V$ max.

Kopfhörerausgang (-20 dB)

<CDX-890> 300 ± 60 mV/150 Ohm
<CDX-590, CDX-490> 200 ± 40 mV/150 Ohm

ALLGEMEIN

Spannungsversorgung

USA- und Kanada-Modell 120V, 60 Hz
Australien- Modell 240V, 50 Hz
Europa- und Großbritannien- Modell 230V, 50 Hz
Allgemeines Modell 110/120/220/240V, 50/60 Hz

Leistungsaufnahme 20W

Abmessungen (B x H x T)

<CDX-890> $435 \times 98 \times 281$ mm
<CDX-590, CDX-490> $435 \times 96 \times 272$ mm

Gewicht

<CDX-890> 5,9 kg
<CDX-590, CDX-490> 3,8 kg

Zubehörteile Anschlußkabel
Fernbedienung
Batterien (Größe AA, R6, UM-3)

Änderungen vorbehalten.

YAMAHA

YAMAHA ELECTRONICS CORPORATION, USA 6660 ORANGETHORPE AVE., BUENA PARK, CALIF. 90620, U.S.A.
YAMAHA CANADA MUSIC LTD. 135 MILNER AVE., SCARBOROUGH, ONTARIO M1S 3R1, CANADA
YAMAHA ELECTRONIK EUROPA G.m.b.H. SIEMENSSTR. 22-34, 25462 RELINGEN BEI HAMBURG, F.R. OF GERMANY
YAMAHA ELECTRONIQUE FRANCE S.A. RUE AMBROISE CROIZAT BP70 CROISSY-BEAUBOURG 77312 MARNE-LA-VALLEE CEDEX02, FRANCE
YAMAHA ELECTRONICS (UK) LTD. YAMAHA HOUSE, 200 RICKMANSWORTH ROAD WATFORD, HERTS WD1 7JS, ENGLAND
YAMAHA SCANDINAVIA A.B. J A WETTERGRENS GATA 1, BOX 30053, 400 43 VÄSTRA FRÖLUNDA, SWEDEN
YAMAHA MUSIC AUSTRALIA PTY, LTD. 17-33 MARKET ST., SOUTH MELBOURNE, 3205 VIC., AUSTRALIA

YAMAHA CORPORATION
VT98460 Printed in France