

# YAMAHA CDX-880/580/480

*Natural Sound Compact Disc Player*

*Lecteur de disque audionumérique de la série "Natural Sound"*

*Natural Sound CD-Spieler*

*Natural Sound Compact Disc-spelare*

*Lettore di compact disc a suono naturale*

*Tocadiscos de Discos Compactos de Sonido Natural*

*Natural Sound CD-speler*



OWNER'S MANUAL  
MODE D'EMPLOI  
BEDIENUNGSANLEITUNG  
BRUKSANVISNING  
MANUALE DI ISTRUZIONI  
MANUAL DE INSTRUCCIONES  
GEBRUIKSAANWIJZING

## BESONDERHEITEN

- Titelprogrammwiedergabe
- Zufallswiedergabe
- Wiederholung eines Titels bzw. der ganzen CD
- Automatische Spitzenpegel-Suchfunktion
- Automatische Titelprogrammierung für Cassettenaufnahmen
- Automatisches Einfügen von Leerstellen
- CD-Synchro-Aufnahmen mit einem kompatiblen YAMAHA-Cassettendeck
- Einstellung der Anzeigehelligkeit
- Fernbedienung
- nur CDX-880**
- Hineinklappbares Bedienungsreglerfeld
- Optischer und Koaxial-Digitalausgang
- nur CDX-580**
- Koaxial-Digitalausgang

## INHALT

Zur Beachtung .....	43
Anschlüsse .....	44
Bedienungselemente .....	46
Einlegen und Wiedergabe von CDs .....	48
Zufallswiedergabe .....	52
Wiedergabewiederholung .....	52
Programm-wiedergabe .....	53
Indexsuchlauf .....	54
Titelprogrammierung für Cassettenaufnahme .....	55
CD-Synchroaufnahme .....	59
Hinweise für die Fernbedienung .....	60
Hinweise für CDs .....	60
Fehlersuche .....	61
Technische Daten .....	61

## ZUR BEACHTUNG: BITTE LESEN SIE DIESE BEDIENUNGSANLEITUNG VOR INBETRIEBNAHME DES GERÄTES.

1. Dieses Gerät ist ein technisch hoch entwickelter CD-Spieler. Bitte lesen Sie die Bedienungsanleitung sorgfältig durch, um sich mit der Bedienung vertraut zu machen.
2. Den Aufstellungsplatz dieses Gerätes sorgfältig wählen. Das Gerät nicht an einem Ort mit direkter Sonneneinstrahlung oder nahe einer Heizung aufstellen. Das Gerät sollte nicht Vibrationen, Staub, Hitze, Kälte oder Feuchtigkeit ausgesetzt werden. Das Gerät nicht in der Nähe von Störquellen wie Transformatoren oder Motoren aufstellen.
3. Stellen Sie keine anderen Komponenten auf dieses Gerät, weil das Gehäuse verfärbt oder beschädigt werden kann.
4. Das Gerät nicht öffnen, weil es dadurch beschädigt werden kann und die Gefahr eines elektrischen Schlages besteht. Sollte ein Fremdkörper in das Gerät gelangen, wenden Sie sich an Ihren Fachhändler.
5. Bei Blitzschlaggefahr das Netzkabel aus der Steckdose ziehen.
6. Das Netzkabel immer am Stecker aus der Steckdose ziehen, niemals am Kabel ziehen.
7. Die Schalter und Regler nicht gewaltsam betätigen.
8. Wenn der Aufstellplatz dieses Gerätes geändert werden soll, zuerst das Netzkabel aus der Steckdose ziehen und alle Verbindungskabel zu anderen Geräten lösen.
9. Zur Reinigung keine Lösungsmittel verwenden, weil dadurch das Gerätegehäuse beschädigt werden kann. Das Gerät mit einem sauberen, trockenen Tuch reinigen.
10. Bevor auf einen Fehler des Gerätes geschlossen wird, den Abschnitt "FEHLERSUCHE" dieser Bedienungsanleitung, in der häufig vorkommende Bedienungsfehler beschrieben werden, durchlesen.
11. Diese Bedienungsanleitung sorgfältig aufbewahren, um auch später noch nachschlagen zu können.
12. **Spannungswähler (nur allgemeines Modell)**  
Vor dem Anschließen an eine Netzsteckdose muß der Spannungswahlschalter an der Rückseite dieses Gerätes auf die lokale Netzspannung eingestellt werden.

### VORSICHT

Um Feuergefahr und die Gefahr eines elektrischen Schlages zu vermeiden, darf das Gerät weder Regen noch Feuchtigkeit ausgesetzt werden.

Um einen elektrischen Schlag zu vermeiden, darf das Gehäuse nicht geöffnet werden. Überlassen Sie Wartungsarbeiten stets einem Fachmann.

### GEFAHR

Bei geöffnetem Spieler und beschädigter oder deaktivierter Verriegelung tritt ein unsichtbarer Laserstrahl aus. Direkter Kontakt mit dem Laserstrahl ist unbedingt zu vermeiden.

### ACHTUNG

Halten Sie sich beim Bedienen und Einstellen der Bedienungselemente sowie bei der Bedienungsabfolge an die Anleitung, da sonst gefährliche Strahlen austreten können.

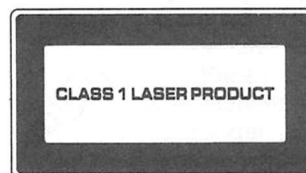

Bei diesem CD-Spieler handelt es sich um ein Laser-Produkt der Gefahrenklasse 1. Der Aufkleber mit der Aufschrift CLASS 1 LASER PRODUCT befindet sich an der Rückseite des Geräts (nur Modelle für Europa und England).

Der in diesem Gerät verwendete Laser kann eine höhere Strahlung als für die Gefahrenklasse 1 erzeugen.

# ANSCHLÜSSE

- Für den Anschluß müssen dieses Gerät und alle daran angeschlossenen Geräte, wie der Verstärker, ausgeschaltet werden.
- Die Anschlüsse am Verstärker bzw. an anderen Geräten müssen richtig gemacht werden.

- Falls beim Betrieb anderer Geräte wie z.B. des Tuners Störgeräusche entstehen, müssen die Geräte weiter voneinander entfernt aufgestellt werden.

## CDX-880

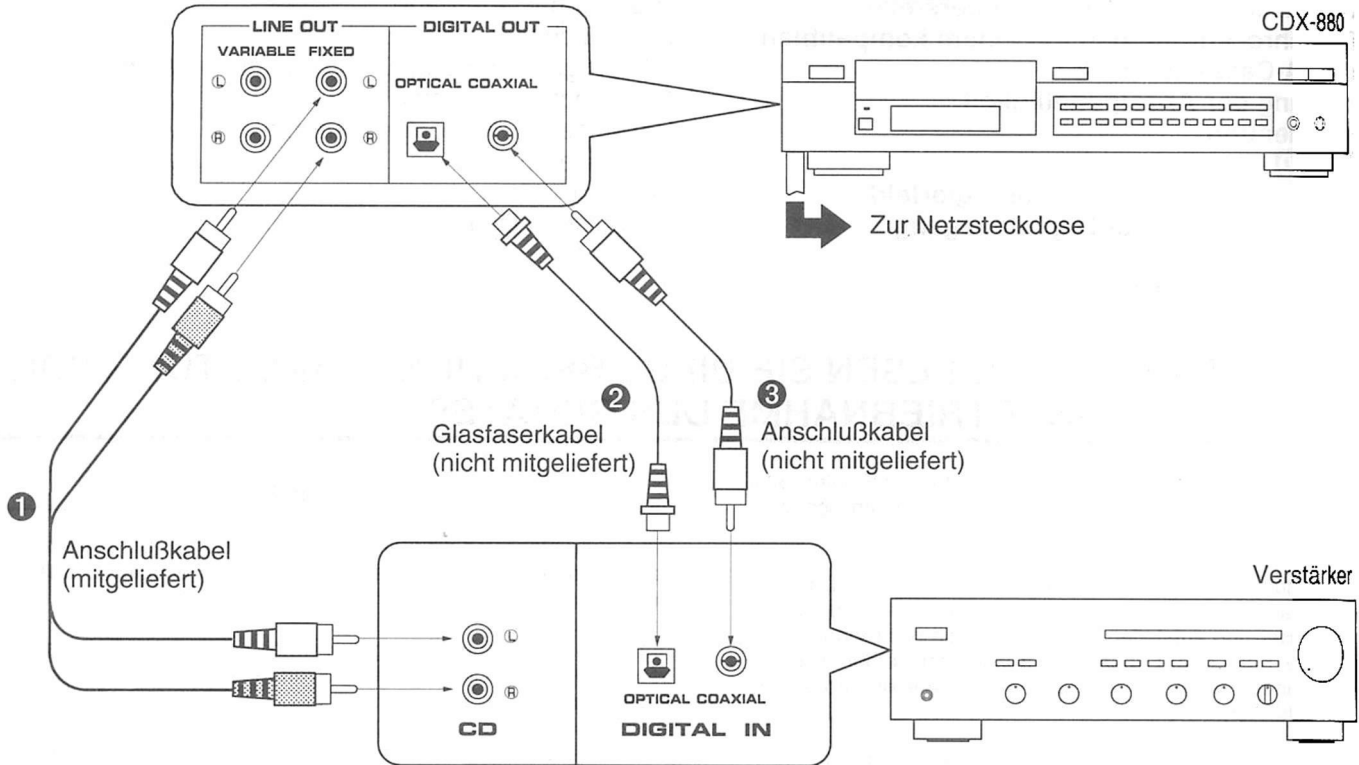

## CDX-580

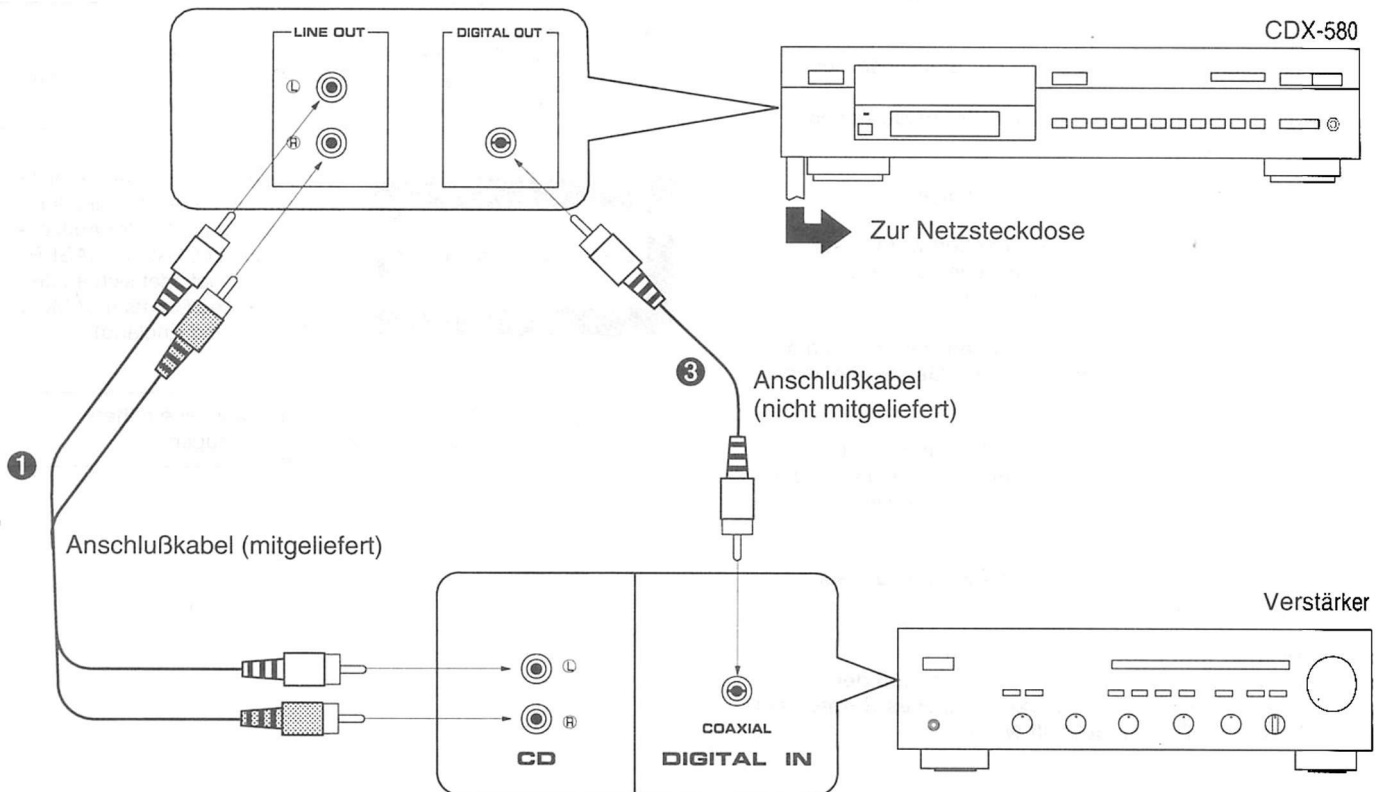

## CDX-480

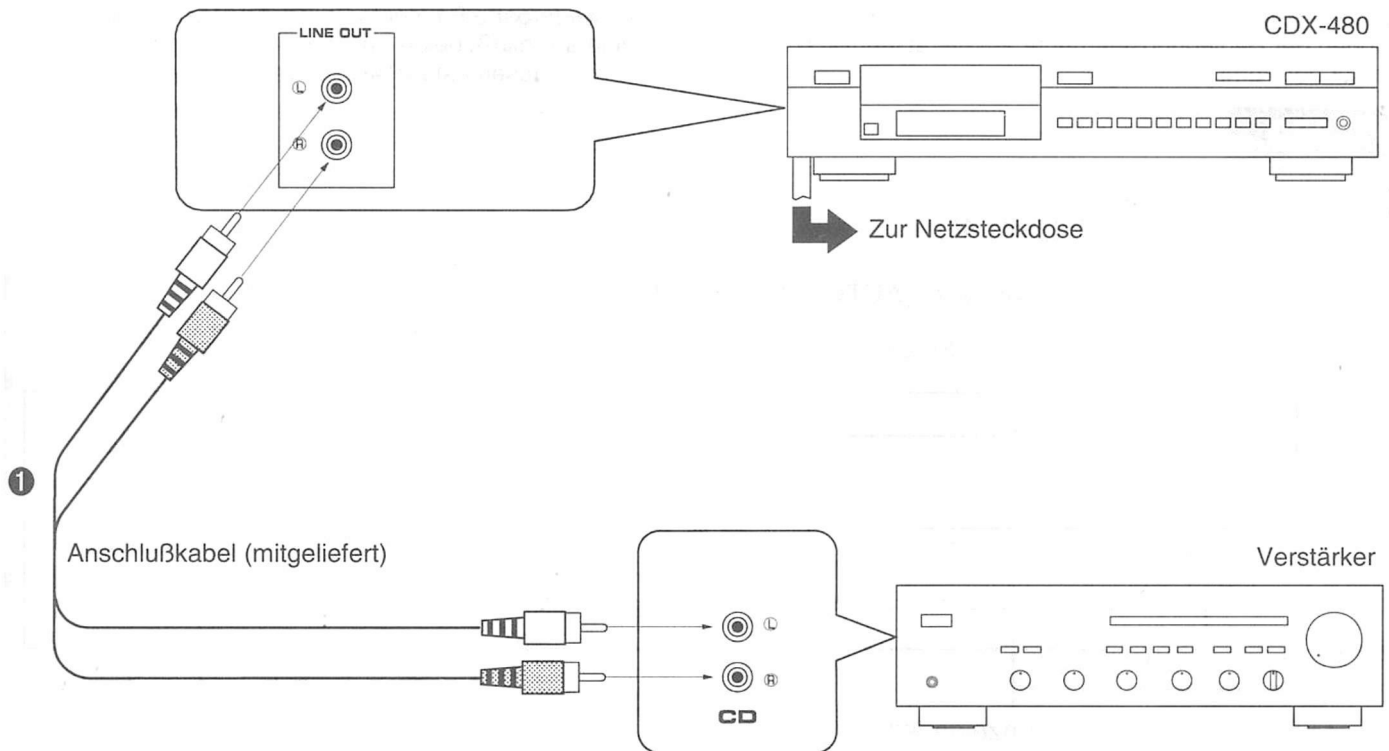

Wählen Sie die für Ihren Verstärker geeignete Anschlußart.

### Bei Verwendung der analogen LINE OUT-Buchsen

( ① )

- Kontrollieren Sie, ob die Ausgangsbuchsen "LINE OUT" des linken (L) und rechten (R) Kanals richtig mit den entsprechenden Buchsen des Verstärkers bzw. der anderen Geräte verbunden sind.
- Die Buchsen "LINE OUT" mit den Buchsen "CD" bzw. "AUX" des Verstärkers verbinden. Falls keine solchen Buchsen vorhanden sind, können auch die Buchsen "TAPE PB" verwendet werden. Zusätzliche Hinweise zum Anschließen finden Sie in der Bedienungsanleitung des verwendeten Verstärkers.

#### nur CDX-880

Verwenden Sie für den Anschluß entweder die Buchsen "VARIABLE" oder "FIXED". (Verwenden Sie normalerweise die Buchsen "FIXED".)

**VARIABLE:** Der Ausgangspegel von diesen Buchsen kann mit den Lautstärketasten (**OUTPUT LEVEL**) eingestellt werden.

**FIXED:** Der Ausgangspegel von diesen Buchsen kann nicht eingestellt werden.

### nur CDX-880

#### Bei Verwendung der DIGITAL OUT-Buchse (OPTICAL) ( ② )

- Ziehen Sie vor dem Benutzen der Buchse die Abdeckung von der Buchse ab.
- Verbinden Sie diese Buchse mit der Digitaleingangsbuchse des Verstärkers oder einem Digital-/Analog-Wandler. Verwenden Sie dazu ein im Handel erhältliches Lichtleiterkabel.
- Bringen Sie stets die Buchsenabdeckung an, wenn die Buchse nicht benutzt wird, um sie vor Staub zu schützen.
  - \* Verwenden Sie ein Lichtleiterkabel, das dem EIAJ-Standard entspricht. Bei Verwendung anderer Kabel können Störungen auftreten.
- Der Ausgangssignalpegel zum Verstärker ist fest auf den Maximalwert eingestellt und kann nicht geändert werden.

### nur CDX-880 und CDX-580

#### Bei Verwendung der DIGITAL OUT-Buchse (COAXIAL) ( ③ )

- Verbinden Sie diese Buchse mit der Digitaleingangsbuchse des Verstärkers oder einem Digital-/Analog-Wandler mit einem Kabel.
- **nur CDX-880**  
Der Ausgangssignalpegel zum Verstärker ist fest auf den Maximalwert eingestellt und kann nicht geändert werden.
- **nur CDX-580**  
Stellen Sie den Signalpegel zum Verstärker mit den Lautstärketasten (**OUTPUT LEVEL**) auf den Maximalwert ein.

# BEDIENUNGSELEMENTE

\* ( ) bezeichnet die Seite, auf der das betreffende Bedienelement beschrieben ist.

## VORDERSEITE

\* Außer den im folgenden beschriebenen Ausnahmen sind die Funktionen der Bedienelemente am Gerät identisch mit denen auf der Fernbedienung.

\* Die Wiedergabe/Pausentaste (**PLAY/PAUSE**) des CD-Spielers schließt beide Funktionen der Wiedergabe (**PLAY**) und der Pausentaste (**PAUSE**) der Fernbedienung ein.

### CDX-880

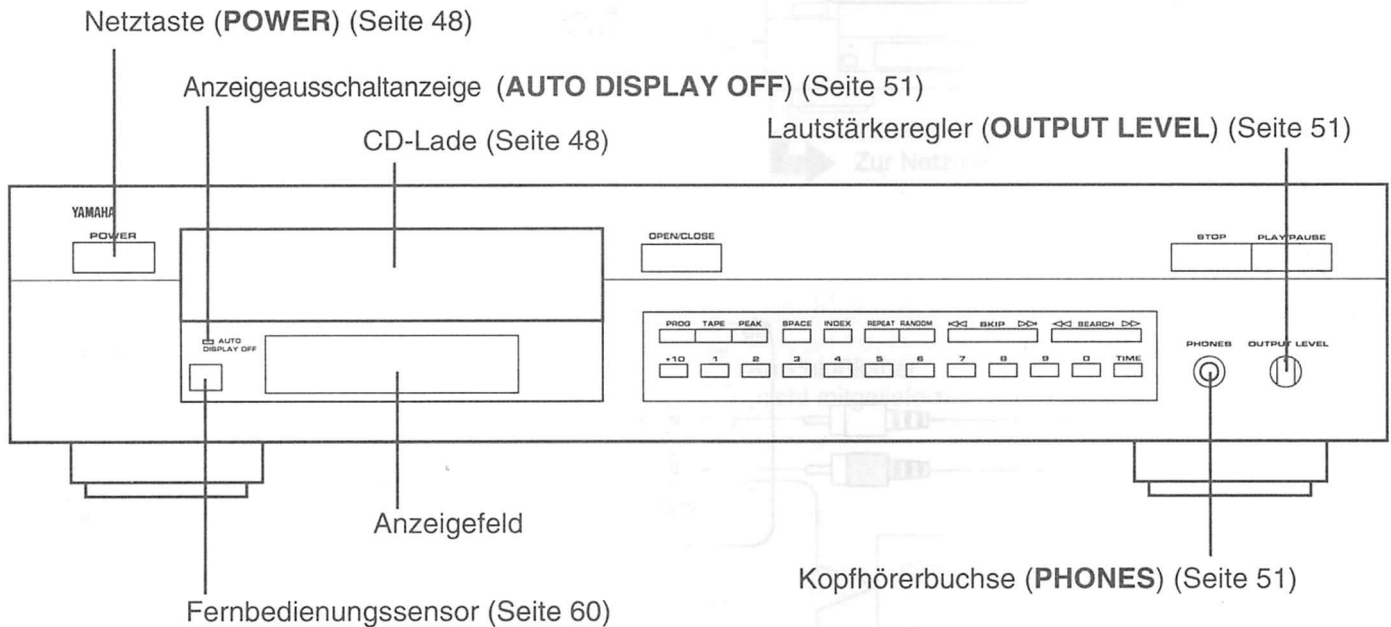

### CDX-580, CDX-480

\* Die Überspring/Suchlauffaste (**SKIP/SEARCH**) des CD-Spielers schließt beide Funktionen der Überspringtaste (**SKIP**) und der Suchlauffaste (**SEARCH**) der Fernbedienung ein.

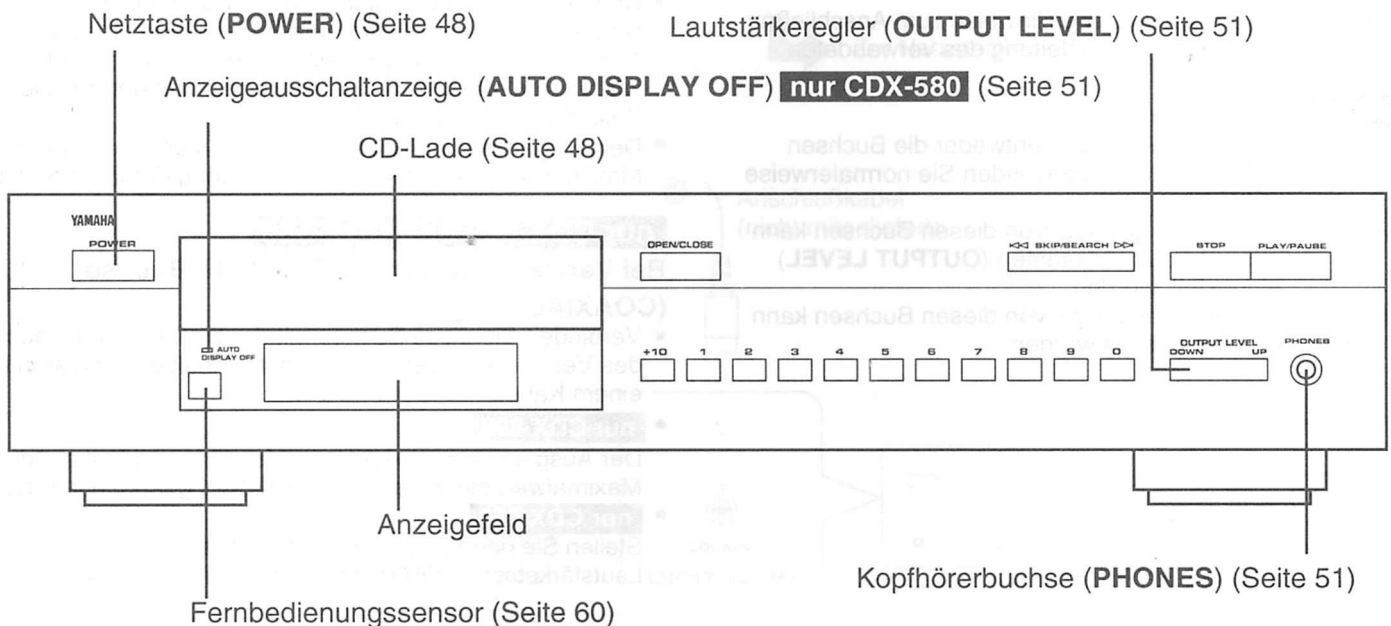

\* ( ) bezeichnet die Seite, auf der das betreffende Bedienelement beschrieben ist.

## FERNBEDIENUNG

Weil die Fernbedienung mehr Bedienelemente als das Gerät besitzt, wird in dieser Bedienungsanleitung die Bedienung mit der Fernbedienung beschrieben.

Für die Bedienung mit den Bedienelementen des Gerätes müssen Sie die betreffenden Gerätetasten, die gleich wie die der Fernbedienung bezeichnet sind, betätigen.

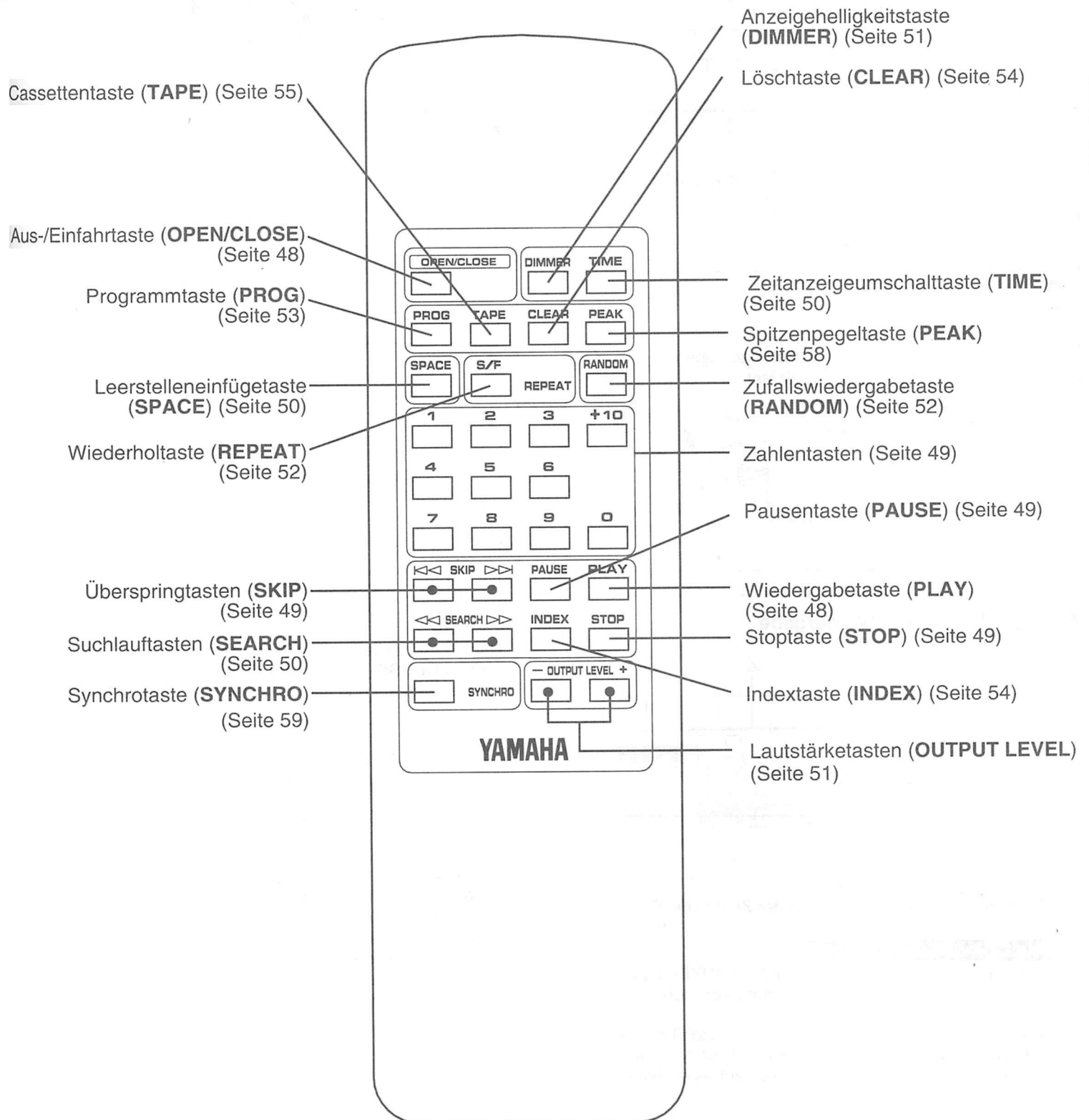

# EINLEGEN UND WIEDERGABE VON CDs

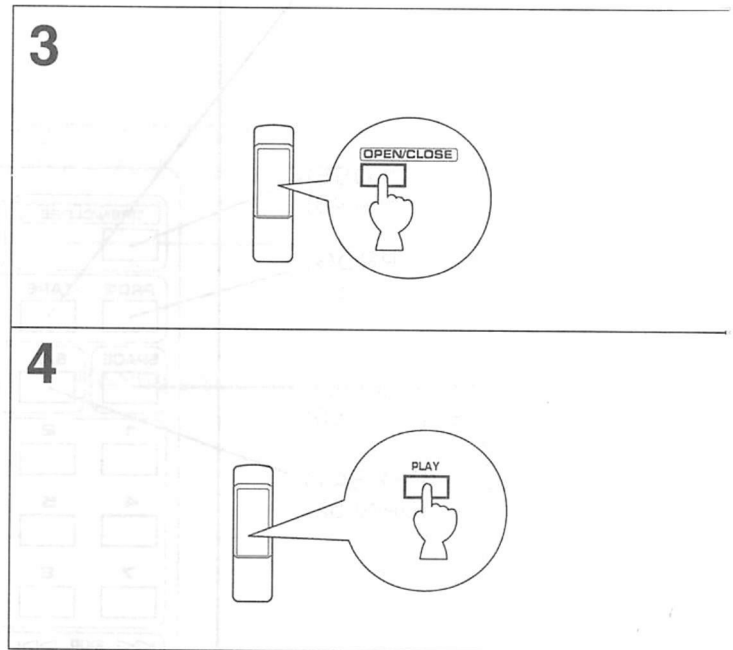
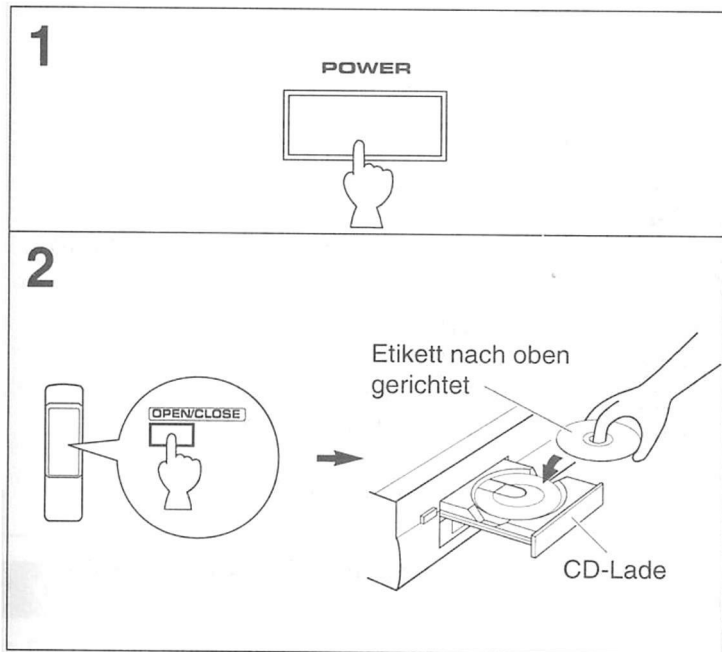
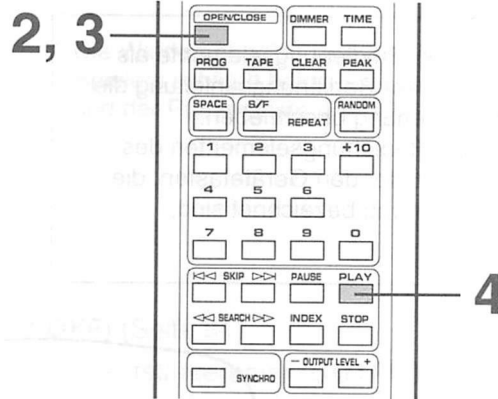
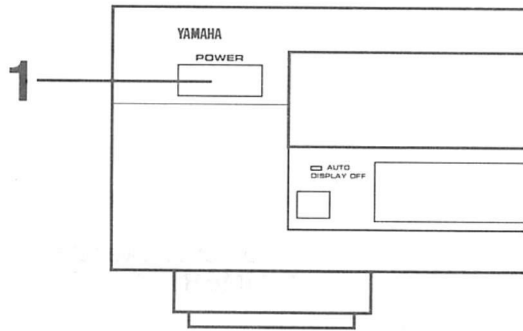

## Anzeigen bei der CD-Wiedergabe

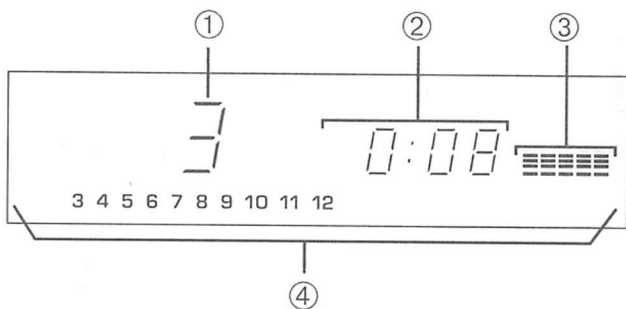

## Hinweise

- Nach dem Schließen der CD-Lade mit der Aus-/Einfahrtaste (**OPEN/CLOSE**) wird auf der Anzeige kurzzeitig die Titelgesamtzahl und die Gesamtspielzeit der CD angezeigt.

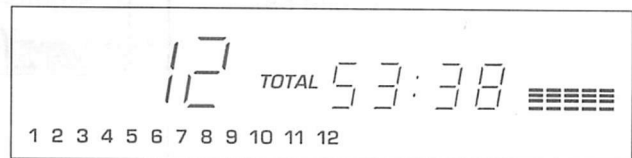

- ① Wiedergegebene Titelnummer
- ② Zeitanzeige (siehe "Umschalten der Zeitanzeige" auf Seite 50)
- ③ **nur CDX-580 und CDX-480**  
Anzeige des mit den Lautstärketasten (**OUTPUT LEVEL**) eingestellten Signalpegels zum Verstärker- oder Kopfhörerausgang.
- ④ Anzeige der Titelnummern der CD (bis zu 20 Titel). Nach der Wiedergabe eines Titels verlischt diese Nummer, so daß die verbleibenden Titelnummern auf einen Blick ersichtlich sind.

- Außerdem kann die CD-Lade mit der Wiedergabetaste (**PLAY**) bzw. Wiedergabe/Pausentaste (**PLAY/PAUSE**), einer Zahlentaste, der Zufallswiedergabetaste (**RANDOM**) oder durch leichtes Anstoßen der Ladenvorderseite geschlossen werden. In diesem Fall beginnt die Wiedergabe automatisch, aber auf der Anzeige wird die Titelgesamtzahl und die Gesamtspielzeit der CD nicht angezeigt.

## Unterbrechen der Wiedergabe

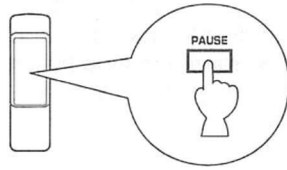

Drücken Sie zum Fortsetzen der Wiedergabe nochmals die Pausentaste (**PAUSE**), oder drücken Sie die Wiedergabetaste (**PLAY**).

\* Die Wiedergabe/Pausentaste (**PLAY/PAUSE**) an der Gerätevorderseite kann kurzzeitigen Unterbrechen und zum Fortsetzen der Wiedergabe verwendet werden.

## Ausschalten der Wiedergabe

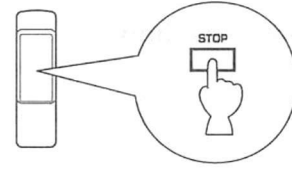

## Wiedergabe eines bestimmten Titels

### DIREKTWIEDERGABE

Stellen Sie den gewünschten Titel mit den Zahlentasten ein.

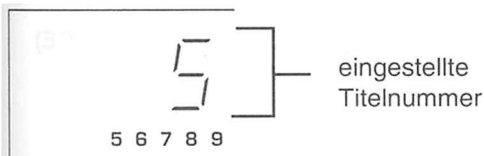
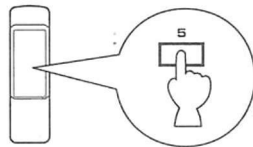

Beispiel: Einstellen der Titelnummer 25

① zweimal drücken und unmittelbar danach ② drücken.

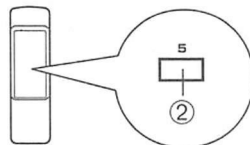
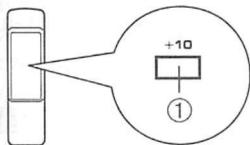

Falls eine höhere Titelnummer als auf der CD vorhanden eingestellt wird, wird der letzte Titel der CD wiedergegeben.

### ÜBERSPRINGEN BEI DER WIEDERGABE

Wiedergabe vom Beginn des nächsten Titels

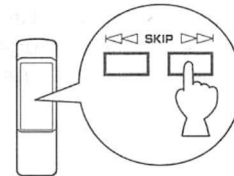

Wiedergabe vom Beginn des gerade wiedergegebenen Titels

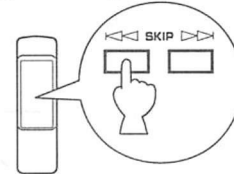

Wiedergabe vom Beginn des vorherigen Titels

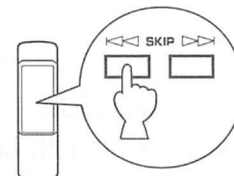

(zweimal)

- Diese Bedienungsschritte können auch in der Pausen- oder Stop-Betriebsart ausgeführt werden.
- **nur CDX-880**  
Falls eine Taste gedrückt gehalten wird, läuft die Titelnummer fortlaufend nach oben (oder unten).
- **nur CDX-580 und CDX-480**  
Betätigung der Überspringtaste (**SKIP**) der Fernbedienung  
Falls eine Taste gedrückt gehalten wird, läuft die Titelnummer fortlaufend nach oben (oder unten).  
Betätigung der Überspring/Suchlauf Taste (**SKIP/SEARCH**) des Gerätes  
Halten Sie die Taste nicht gedrückt, weil sonst der eingestellte Titel mit hoher Geschwindigkeit wiedergegeben wird.

## SUCHLAUF

### Suchlauf in Vorwärtsrichtung

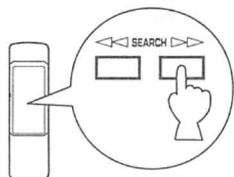

(gedrückt halten)

### Suchlauf in Rückwärtsrichtung

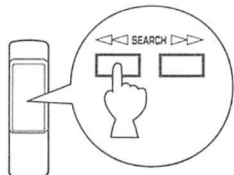

(gedrückt halten)

- Beim Suchlauf kann die Musikwiedergabe, allerdings verzerrt, mitgehört werden, um eine bestimmte Stelle aufzufinden oder einen raschen Überblick über den Titelinhalt zu erhalten.
- Der manuelle Suchlauf ist auch während einer Wiedergabepause möglich, allerdings können Sie dabei keinen Ton hören.
- **nur CDX-580 und CDX-480**  
Betätigung der Überspring/Suchlauftaste (**SKIP/SEARCH**) des Gerätes  
Lassen Sie die Taste nach dem Drücken nicht los, weil sonst die Wiedergabe zum Beginn des nächsten Titels, bzw. des vorherigen Titels springt.

## Automatisches Einfügen von Leerstellen

Wenn bei der Aufnahme auf eine Cassette die Leerspielzeit zwischen den Titeln zu kurz ist, ist kein Titelsuchlauf möglich. Drücken Sie deshalb die Leerstelleneinfügetaste (**SPACE**), um bei der Aufnahme zwischen den Titeln eine Pause von ca. 4 Sekunden einzufügen.

### Hinweis

Bei eingeschalteter Leerstelleneinfügefunktion sind bei der Anzeige der Gesamtspielzeit und der restlichen Spielzeit die Pausen zwischen den Titeln eingeschlossen.

### Aufheben der Leerstelleneinfügefunktion

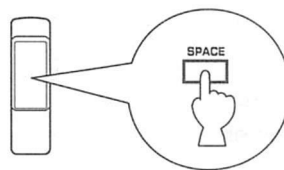
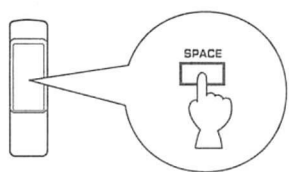

Die Anzeige (**SPACE**) verlischt.

## Umschalten der Zeitanzeige

Mit der Zeitanzeigeumschalttaste (**TIME**) kann die Anzeige zwischen den vier verschiedenen Zeitanzeigen umgeschaltet werden.

### ① Verstrichene Spielzeit des wiedergegebenen Titels

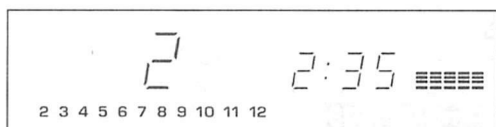

### ② Restspielzeit des wiedergegebenen Titels

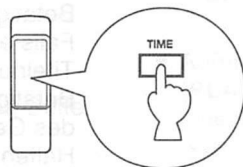
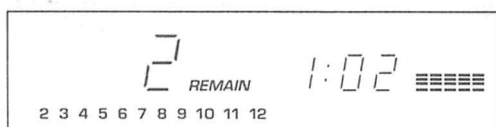

### ④ Gesamtrestspielzeit der CD

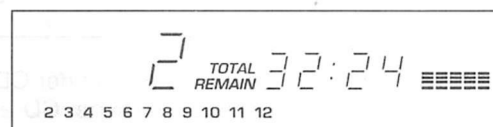

### ③ Gesamtspielzeit der CD



### Hinweis

Für Titelnummern von 25 und höher wird keine Restzeit ② angezeigt.

## Änderung der Anzegehelligkeit

### CDX-880, CDX-580

Mit der Anzegehelligkeitstaste (**DIMMER**) können Sie die Anzegehelligkeit ändern, bzw. die Anzeige ausschalten.

#### Während der Wiedergabe

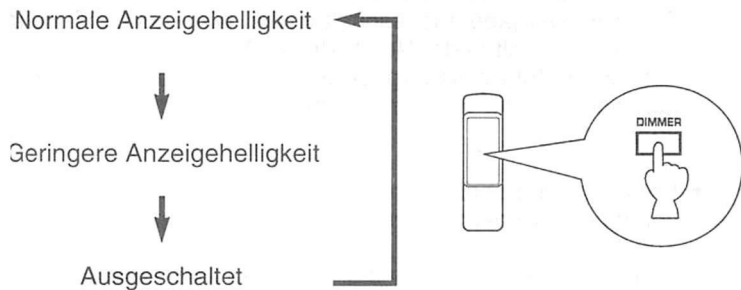

Bei ausgeschalteter Anzeige leuchtet die Anzeigausschaltanzeige (**AUTO DISPLAY OFF**) auf der Frontseite.

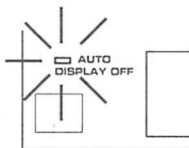

#### Außer bei der Wiedergabe

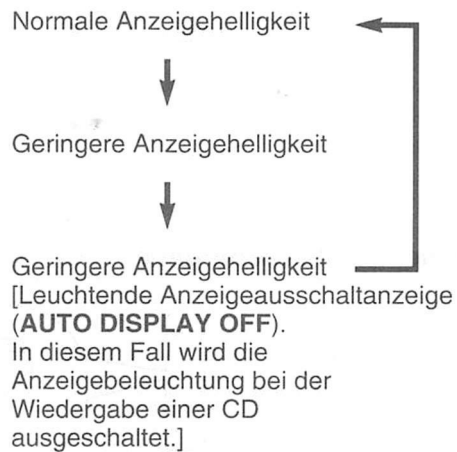

### CDX-480

Falls gewünscht, kann die Anzegehelligkeit durch Drücken der Anzegehelligkeitstaste (**DIMMER**) in drei Stufen geändert werden.

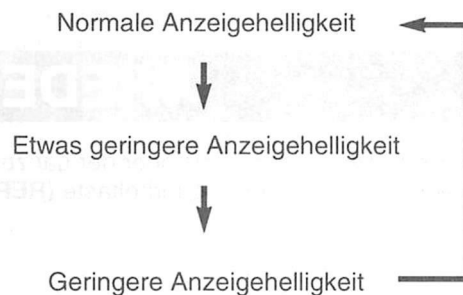
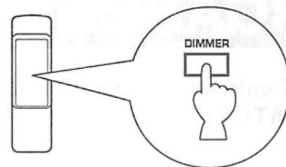

## Wiedergabe über einen Kopfhörer

Schließen Sie einen Kopfhörer an der Kopfhörerbuchse (**PHONES**) an und stellen Sie die Lautstärke mit den Lautstärketasten (**OUTPUT LEVEL**) ein. Mit dieser Lautstärkeeinstellung wird gleichzeitig auch der Signalausgangspegel zum Verstärker verändert.

### nur CDX-880

\* Falls die rückseitigen Buchsen **FIXED (LINE OUT)** am Verstärker an einem Verstärker usw. angeschlossen sind, kann der Signalausgangspegel zum Verstärker nicht mit den Lautstärketasten (**OUTPUT LEVEL**) eingestellt werden.

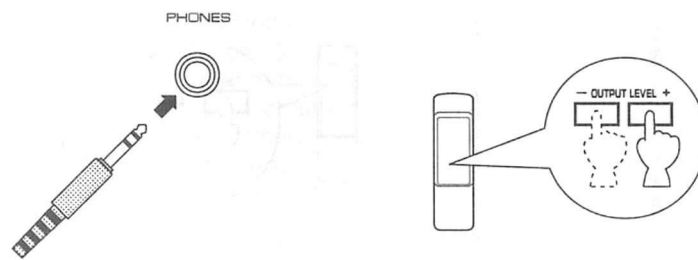

## Hineinklappen des Bedienungsreglerfeldes **nur CDX-880**

Wenn die Bedienelemente nicht benutzt werden, kann das Bedienungsreglerfeld in das Gerät hineingeklappt werden.

#### Hineinklappen

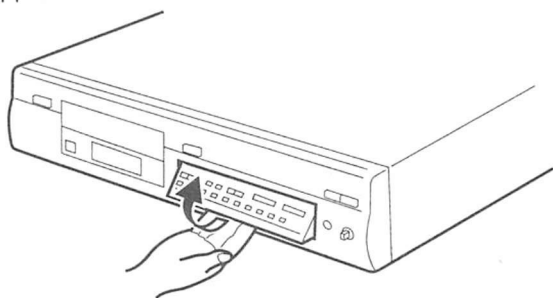

#### Herausklappen

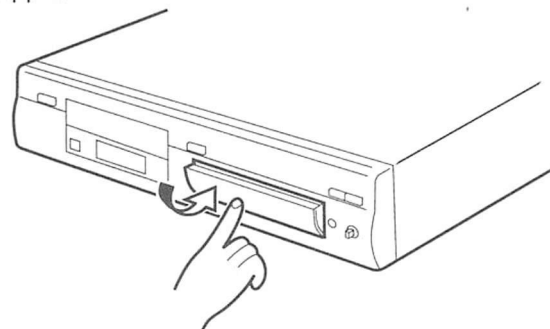

# ZUFALLSWIEDERGABE

Die Titel der CD können in Zufallsreihenfolge, die durch den Mikrocomputer festgelegt wird, wiedergegeben werden.

## Einschalten der Zufallswiedergabe

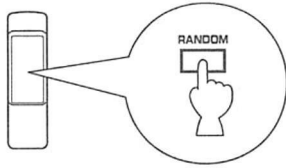

## Ausschalten der Zufallswiedergabe

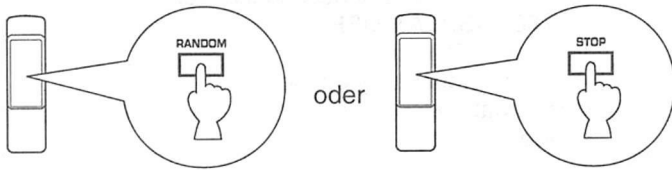

### Hinweise

- Beim Programmieren oder bei der Programmwiedergabe kann diese Funktion nicht benutzt werden.
- Falls die Netztaaste (**POWER**) während der Zufallswiedergabe ausgeschaltet wird, wird das Gerät beim Wiedereinschalten der Netztaaste (**POWER**) automatisch wieder auf Zufallswiedergabe geschaltet. (Diese Funktion läßt sich auch für eine timergesteuerten Wiedergabe verwenden.)
- Wenn die Überspringtaaste (**SKIP**)  $\triangleright\triangleright$  gedrückt wird, springt die Wiedergabe zum nächsten Titel der Zufallsreihenfolge. Wenn die Taaste (**SKIP**)  $\triangleleft\triangleleft$  gedrückt wird, kehrt die Wiedergabe an den Anfang des gerade wiedergegebenen Titels zurück.
-  Anzeige während der Zufallswiedergabe
- Während der Zufallswiedergabe wird keine Restspielzeit angezeigt.

# WIEDERGABEWIEDERHOLUNG

Die Wiedergabe eines Titels oder der ganzen Platte kann wiederholt werden, wenn die Wiederholttaaste (**REPEAT**) gedrückt wird. Bei jedem Drücken der Wiederholttaaste (**REPEAT**) wird die Betriebsart umgeschaltet.

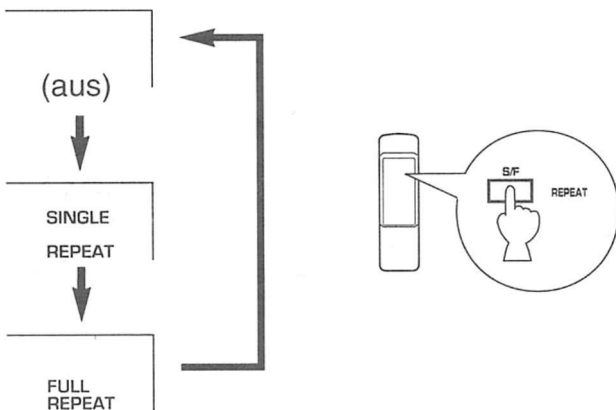

### SINGLE (S) REPEAT

Die Wiedergabe eines bestimmten Titels wird wiederholt.  
 \* Diese Wiedergabewiederholung ist auch in der Programm- und Zufallswiedergabebetriebsart möglich. (Beim Ausschalten der Wiedergabewiederholung wird wieder auf die Programm- bzw. Zufallswiedergabebetriebsart zurückgeschaltet.)

### FULL (F) REPEAT

Die gesamten Plattentitel werden wiederholt.  
 \* Bei der Programmwiedergabe werden die programmierten Titel wiederholt.  
 \* In der Zufallswiedergabebetriebsart werden alle Titel in der gleichen Zufallsreihenfolge wiederholt.

# PROGRAMMWIEDERGABE

Mit einem Programm können Sie die Titel in beliebiger Reihenfolge wiedergeben. Sie können bis zu 25 Titel programmieren.

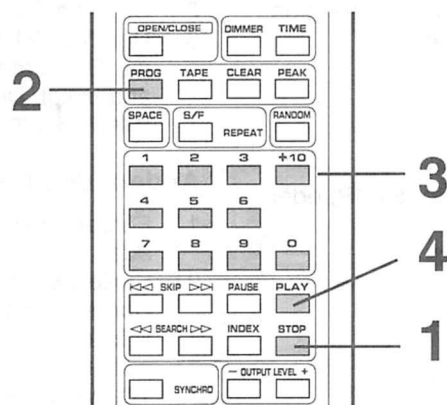

**1** Schalten Sie die Wiedergabe aus.

**2**

**3** Wählen Sie den gewünschten Titel.

\* Wiederholen Sie den Schritt 3, um weitere Titel zu programmieren. Sie können den gleichen Titel auch mehrmals programmieren.

**4**

## Anzeigen bei der Programmwiedergabe

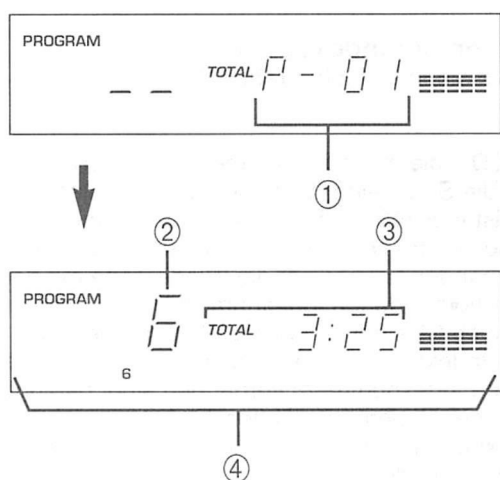

- ① Zeigt die Programmnummer für den nächsten Programmtitel
- ② Eingestellte Titelnummer
- ③ Gesamtspielzeit der programmierten Titel
- ④ Programmierte Titelnummern

\* Falls die Gesamtspielzeit mehr als 100 Minuten beträgt, werden nur die letzten zwei Stellen angezeigt.

## Hinweise

- Falls im 2. Schritt auf der Anzeige nicht "P-01" erscheint, drücken Sie die Zeitanzeigeumschalttaste (**TIME**).
- Falls während dem Programmieren die Zeitanzeigeumschalttaste (**TIME**) gedrückt wird, wird die Programmnummeranzeige auf die Gesamtspielzeitanzeige der programmierten Titel umgeschaltet. Die Anzeige kann durch nochmaligen Tastendruck wieder zurückgeschaltet werden.
- Die Überspringtasten (**SKIP** << und >>) können während der Wiedergabe nur noch im Bereich der verbliebenen Titel verwendet werden.
- Die Suchlauf Tasten (**SEARCH** << und >>) können während der Wiedergabe zum Suchlauf in allen Titeln, auch den nicht programmierten, verwendet werden.
- Falls anstelle einer Zahlentaste die Cassetten Taste (**TAPE**) gedrückt wird, wird eine Pause (nur einmal) programmiert. (In diesem Fall wird "00 B" angezeigt.)
- Falls bei einer CD mit mehr als 25 Titeln der 25. oder ein folgender Titel programmiert wird, verlischt auf der Anzeige die Gesamtspielzeit.

## Ausschalten der Programmwiedergabe

Drücken Sie die Stoptaste (**STOP**), so daß die erste Titelnummer angezeigt wird.

Drücken Sie die Wiedergabetaste (**PLAY**), um die Wiedergabe wieder einzuschalten. Die Wiedergabe beginnt am Programmanfang.

## Löschen des Programms

Für das Löschen gibt es die folgenden Methoden.

- Drücken Sie in der Stopbetriebart die Stoptaste (**STOP**) oder die Löschtaste (**CLEAR**).
- Fahren Sie die CD-Lade aus.
- Schalten Sie das Gerät aus.

## Überprüfen des Programms

1. Falls die Wiedergabe eingeschaltet ist, die Stoptaste (**STOP**) drücken.
2. Drücken Sie die Programmtaste (**PROG**).
3. Durch Drücken der Überspringtaste (**SKIP**  $\triangleright\triangleright$ ) werden die Titelnummern in der programmierten Reihenfolge angezeigt. Durch Drücken der Überspringtaste (**SKIP**  $\triangleleft\triangleleft$ ) wird die Reihenfolge umgekehrt.

## Ändern des Programms

1. Führen Sie die Schritte in "Überprüfen des Programms" aus.
2. Stellen Sie die zu ändernde Titelnummer mit der Überspringtaste (**SKIP**) ein.
3. Wählen Sie die Titelnummer, die Sie neu speichern wollen, mit den Zahlentasten. Der vorher gespeicherte Titel wird gelöscht und an seiner Stelle der neu eingegebene Titel abgespeichert.
4. Drücken Sie nach abgeschlossener Änderung nochmals die Programmtaste (**PROG**) oder die Wiedergabetaste (**PLAY**).

# INDEXSUCHLAUF

Falls die Titel einer CD mit Indexnummern versehen sind, kann die Wiedergabe von einer gewünschten Indexnummer begonnen werden.

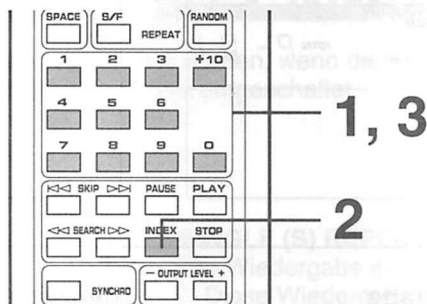

- 1** Stellen Sie einen Titel mit Indexnummern ein.

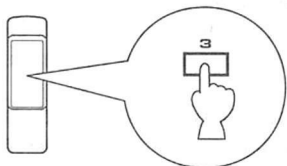

- 2** Drücken Sie die Indexsuchtaste (INDEX).

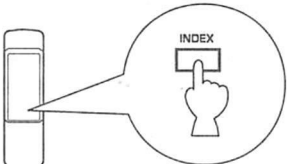

- 3** Stellen Sie die gewünschte Indexnummer ein.

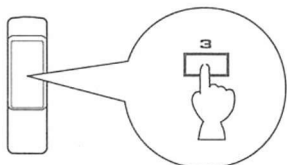

## Ausschalten der Indexsuchfunktion

Drücken Sie die Indextaste (**INDEX**).

### Hinweise

- Es gibt CDs, die mit Indexnummern versehen sind, um Titel, wie z.B. die Sätze einer Sinfonie, zu unterteilen. Aus der CD-Beilage ist ersichtlich, ob die CD Indexnummern enthält.
- Falls eine höhere Nummer eingegeben wird, deren Index gar nicht vorhanden ist, beginnt die Wiedergabe mit der höchsten vorhandenen Indexnummer.
- Es gibt auch CDs bei denen die Wiedergabe etwas vor der mit einer Indexnummer gekennzeichneten Stelle beginnt.
- Falls keine Indexnummern vorhanden sind, beginnt die Wiedergabe mit dem, gewählten Titel.
- Die Indexnummer kann nur bei leuchtender Indexanzeige eingegeben werden.

# TITELPROGRAMMIERUNG FÜR CASSETTENAUFNAHME

Mit dieser Funktion können Titel für die Aufnahme einfach programmiert werden.

Nach Eingabe der Cassettengesamtspielzeit können die Titel automatisch oder manuell für die Aufnahme programmiert werden, so daß die Aufnahmeleerzeit am Cassettenende möglichst klein ist.

## ■ Automatische Programmierung

Für die Aufnahme von Titeln, die sich am besten auf einer Cassette unterbringen lassen.

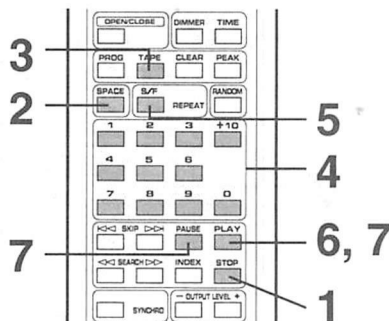

**1** Schalten Sie die Wiedergabe aus.

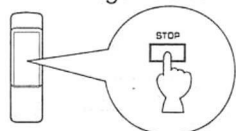

\* Die Spitzenpegel-Suchfunktion erleichtert das Einstellen des richtigen Aufnahme-Aussteuerungspegels am Cassettenende. (Siehe Seite 58.)

**2** Falls gewünscht, können Sie zwischen die einzelnen Titel automatisch eine Leeraufnahmezeit einfügen. (Siehe Seite 50.)



**3** Geben Sie die Cassettengesamtspielzeit ein.

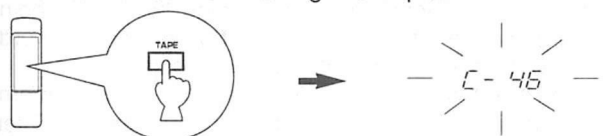

Durch Drücken der Cassetten-Taste (TAPE) wird zwischen vier verschiedenen Cassettenspielzeiten umgeschaltet.

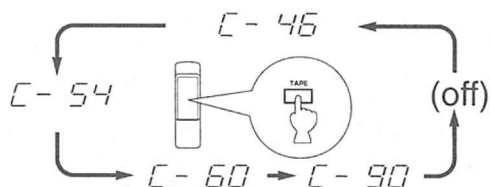

**4** Die Cassettengesamtspielzeit kann auch manuell eingegeben werden.

**Beispiel:** C-64-Cassette (32 Minuten pro Seite)



**5**

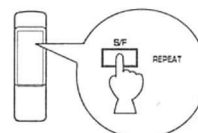

\* Beim Drücken der Wiederholtaste (REPEAT) werden die Titel entsprechend der Cassettengesamtspielzeit automatisch für die Seite A und B programmiert.

**6** Beginnen Sie mit der Aufnahme des Cassettenende und drücken Sie gleichzeitig die Wiedergabetaste (PLAY) des CD-Spielers.

**7** Am Ende der Cassettenseite A wird der CD-Spieler auf Pause umgeschaltet. Drehen Sie danach die Cassette auf die Seite B um und setzen Sie die Aufnahme fort, indem Sie die Wiedergabetaste (PLAY) oder die Pausentaste (PAUSE) des CD-Spielers drücken.

### Hinweise

- Bei unzureichender Cassettenspielzeit können nicht alle Titel programmiert werden. Verwenden Sie in diesem Fall eine Cassette mit längerer Spielzeit.
- Im 5. Schritt können Sie das Programm für die Cassettenseite A und B überprüfen.

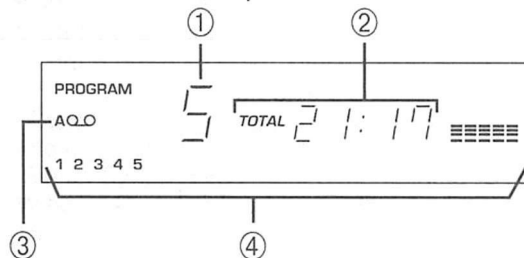

- 1 Zeigt nach dem automatischen Programmieren nacheinander die Nummer der programmierten Titel für jede Seite, danach wird die Anzeige auf die Nummer des ersten für die Seite A programmierten Titels umgeschaltet.
  - 2 Anzeige der Gesamtspielzeit der programmierten Titel für jede Seite.
  - 3 Anzeige der Cassettenseite
  - 4 Anzeige der programmierten Titel für jede Seite.
- Eine CD-Synchroaufnahme ist möglich, wenn das verwendete Cassettenende kompatibel ist. In diesem Fall müssen Sie im Schritt 6 und 7 die Synchron-Taste (SYNCHRO) und die Wiedergabetaste (PLAY) der Fernbedienung dieses Gerätes drücken. Danach beginnt die Aufnahme automatisch. (Für weitere Einzelheiten wird auf die Seite 59 verwiesen.)

## Manuelle Programmierung

Für die Aufnahme gewünschter Titel in beliebiger Reihenfolge.

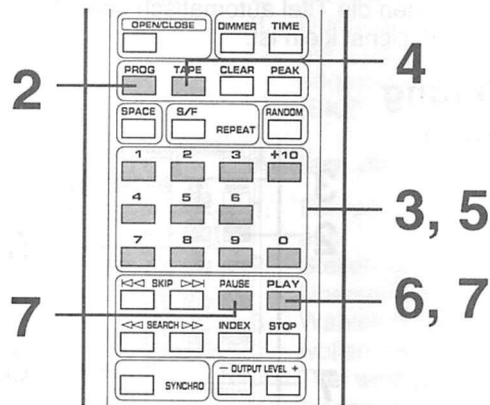

**1** Führen Sie die Schritte 1 bis 4 auf Seite 55 aus.

**2**

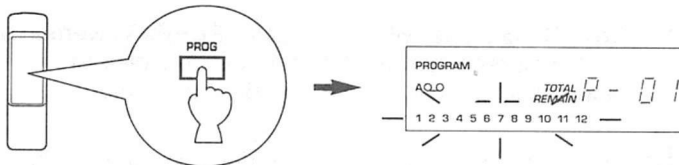

**3** Wählen Sie die Titel für die Aufnahme auf der Cassettenseite A in der gewünschten Reihenfolge.

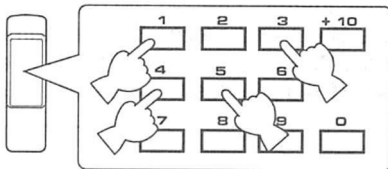

\* Programmierte Titelnummern leuchten auf der Anzeige. Sie können Titel für die Restzeit der Cassettenseite von den blinkenden Titelnummern wählen, nichtleuchtende Titelnummern können nicht programmiert werden.

**4** Programmieren Sie eine Pause.

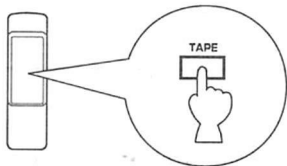

**5** Wählen Sie die Titel für die Aufnahme auf der Cassettenseite B in der gewünschten Reihenfolge.

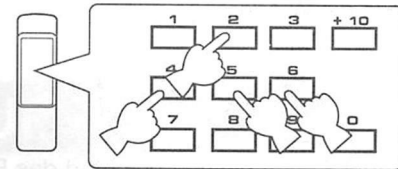

**6** Beginnen Sie mit der Aufnahme des Cassettendecks und drücken Sie gleichzeitig die Wiedergabetaste (**PLAY**) des CD-Spielers.

**7** Am Ende der Cassettenseite A wird der CD-Spieler auf Pause umgeschaltet. Drehen Sie danach die Cassette auf die Seite B um und setzen Sie die Aufnahme fort, indem Sie die Wiedergabetaste (**PLAY**) oder die Pausentaste (**PAUSE**) des CD-Spielers drücken.

### Hinweise

- Falls im 3. oder 5. Schritt auf der Anzeige "E : rr" erscheint, kann die gewählte Titelnummern nicht programmiert werden, weil auf der Cassette nicht genügend Spielzeit zur Verfügung steht. Falls auf der Anzeige eine Titelnummern blinkt, kann dieser Titel anstelle des nicht passenden Titels programmiert werden.
- Wenn im 3. oder 5. Schritt ein Titel gewählt wird, so wird die entsprechende Titelnummer und die verbleibende Cassettenspielzeit angezeigt; danach wird die nächste programmierte Titelnummer angezeigt.
- Eine CD-Synchroaufnahme ist möglich, wenn das verwendete Cassettendeck kompatibel ist. In diesem Fall müssen Sie im Schritt 6 und 7 die Synchrotaste (**SYNCHRO**) und die Wiedergabetaste (**PLAY**) der Fernbedienung dieses Gerätes drücken. Danach beginnt die Aufnahme automatisch. (Für weitere Einzelheiten wird auf die Seite 59 verwiesen.)

### Hinweise zum Aufnehmen

- Zum Überprüfen, Löschen oder Ändern von Programmen wird auf die Seite 54 verwiesen.
  - Beim Überprüfen von Programmen erscheint "Pu" zwischen den Titelnummern für die Seite A und B.
- Es können insgesamt bis zu 25 Titel programmiert werden. Eine einprogrammierte Pause wird dabei als ein Titel gezählt.

- Mit dieser Funktion können nur bis zu 24 Titel programmiert werden. Falls auf der CD mehr als 24 Titel vorhanden sind, können der 25. Titel und die folgenden Titel nicht programmiert werden.

## ■ Programmierung in Zufallsreihenfolge

Die Titel werden für die Aufnahme auf Cassetten in Zufallsreihenfolge programmiert.

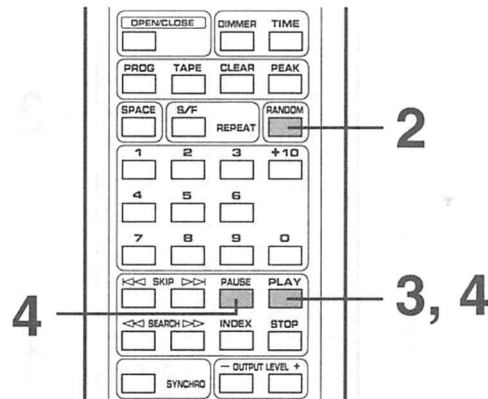

**1** Führen Sie die Schritte 1 bis 4 auf Seite 55 aus.

**2**

\* Die Titel werden entsprechend der Cassettengesamtspielzeit automatisch für die Seite A und B programmiert.

**3** Beginnen Sie mit der Aufnahme des Cassettendecks und drücken Sie gleichzeitig die Wiedergabetaste (**PLAY**) des CD-Spielers.

**4** Am Ende der Cassettenseite A wird der CD-Spieler auf Pause umgeschaltet. Drehen Sie danach die Cassette auf die Seite B um und setzen Sie die Aufnahme fort, indem Sie die Wiedergabetaste (**PLAY**) oder die Pausentaste (**PAUSE**) des CD-Spielers drücken.

### Hinweise

- Weil die Programmierung in Zufallsreihenfolge erfolgt, sind die programmierten Titel bei jedem Drücken der Zufallswiedergabetaste (**RANDOM**) Mal verschieden, so daß sich auch die Restzeit entsprechend ändert.
- Bei ungenügender Cassettenspielzeit können nicht alle Titel programmiert werden. Verwenden Sie in diesem Fall eine Cassette mit längerer Spielzeit.
- Im 2. Schritt können Sie das Programm für die Cassettenseite A und B überprüfen.

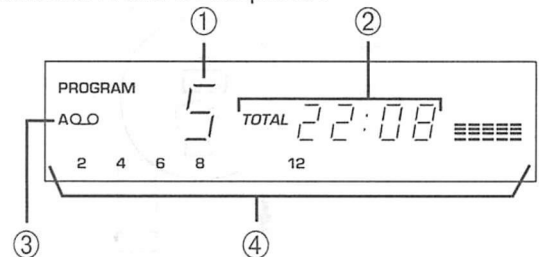

- ① Zeigt nach dem automatischen Programmieren nacheinander die Nummer der programmierten Titel für jede Seite, danach wird die Anzeige auf die Nummer des ersten für die Seite A programmierten Titels umgeschaltet.
  - ② Anzeige der Gesamtspielzeit der programmierten Titel für jede Seite.
  - ③ Anzeige der Cassettenseite
  - ④ Anzeige der programmierten Titel für jede Seite.
- Eine CD-Synchroaufnahme ist möglich, wenn das verwendete Cassettendeck kompatibel ist. In diesem Fall müssen Sie im Schritt 3 und 4 die Synchronotaste (**SYNCHRO**) und die Wiedergabetaste (**PLAY**) der Fernbedienung dieses Gerätes drücken. Danach beginnt die Aufnahme automatisch. (Für weitere Einzelheiten wird auf die Seite 59 verwiesen.)

## Automatische Spitzenpegelsuche auf einer CD

Mit dieser Funktion wird nach dem Spitzenpegel der CD gesucht. Die Stelle mit dem Spitzenpegel wird dann wiederholt wiedergegeben, um den Aufnahme-Aussteuerungspegel am Cassettendeck richtig einstellen zu können.

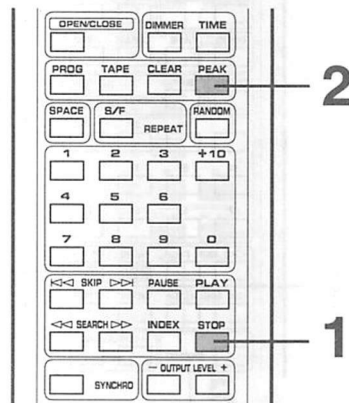

**1** Schalten Sie die Wiedergabe aus.

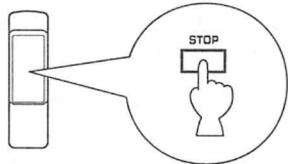

**2**

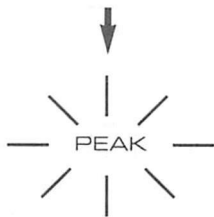
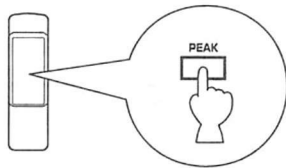

Suche nach dem Spitzenpegel der CD

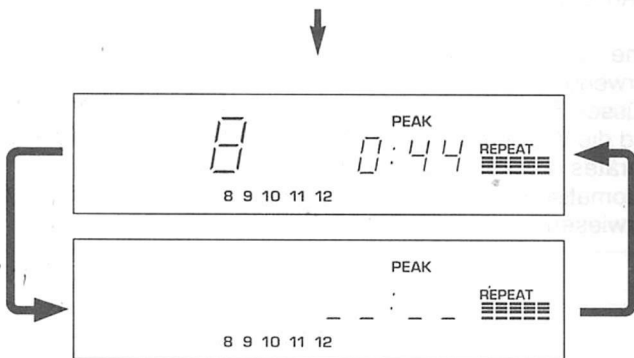

Wiederholte Wiedergabe der Stelle mit dem Spitzenpegel

Stellen Sie den Aufnahme-Aussteuerungspegel am Cassettendeck während der Wiedergabewiederholung ein.

### Ausschalten dieser Funktion

Drücken Sie zum Ausschalten die Stoptaste (**STOP**). Diese Funktion kann auch durch Drücken von einigen anderen Tasten ausgeschaltet werden.

### Hinweise

- Bei mehrmaliger Spitzenpegelsuche der gleichen CD ist es möglich, daß nicht immer die gleiche Stelle gefunden wird, weil die Spitzenwertsuche von bestimmten Teilen der CD, die durch den internen Microcomputer nach dem Zufallsprinzip ausgewählt werden, ausgeführt wird.
- Die Spitzenpegelsuche kann auch während einer Programmwiedergabe ausgeführt werden. Dazu müssen Sie zuerst die Stoptaste (**STOP**) und danach die Spitzenpegeltaste (**PEAK**) drücken. Bei ausgeschalteter Programmwiedergabe brauchen Sie nur die Spitzenpegeltaste (**PEAK**) zu drücken.

# CD-SYNCHROAUFNAHME

Bei diesem Gerät kann die Cassettenaufnahme mit der Wiedergabe einer CD synchronisiert werden. Auf diese Weise läßt sich sehr einfach eine genaue Aufnahme machen.

Für diese Aufnahmeart muß ein Cassettendeck von YAHAMA, das mit einer entsprechenden Funktion ausgerüstet ist, verwendet werden. (Schlagen Sie in der Cassettendeck-Bedienungsanleitung nach, um herauszufinden, ob das Cassettendeck kompatibel ist.)

\* Dieses Gerät und das Cassettendeck müssen nahe beieinander aufgestellt werden, so daß Sie mit der Fernbedienung beide Geräte miteinander steuern können.

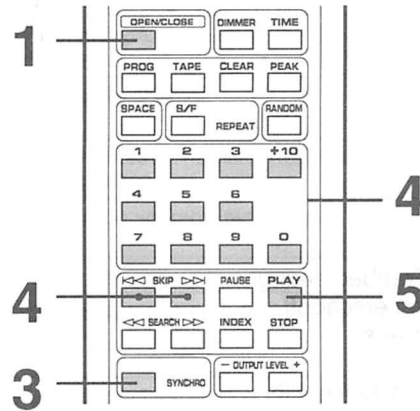

**1** Legen Sie eine CD ein.

**2** Legen Sie eine Cassette in das Cassettendeck ein.

- \* Spulen Sie das Band ganz zurück, um mit der Aufnahme am Bandanfang zu beginnen.
- \* Die Spitzenpegel-Suchfunktion erleichtert das Einstellen des richtigen Aufnahme-Aussteuerungspegels am Cassettendeck. (Siehe Seite 54.)

**3**

Damit wird dieses Gerät in die Pause und das Cassettendeck in die Aufnahmepause umgeschaltet.  
\* In diesem Fall blinkt die Zeitanzeige dieses Gerätes.

**4** Falls notwendig, stellen Sie den gewünschten Titel ein.

**5**

Die Wiedergabe der CD und die Aufnahme des Cassettendecks werden eingeschaltet.  
\* Die Wiedergabe der CD wird ein wenig verzögert eingeschaltet.

## Hinweise

- Zum Beenden oder Ausschalten der Aufnahme müssen Sie die entsprechenden Bedienungsschritte am Cassettendeck ausführen.
- Auf diese Weise kann anstelle einer ganzen CD auch ein Programm von zusammengestellten Titeln aufgenommen werden. (Für das Programmieren der Titel wird auf die Seite 53 verwiesen.)
- Diese Funktion kann auch zusammen mit der automatischen Cassetten-Programmierungsfunktion verwendet werden. (Siehe Seite 55–57.)

# HINWEISE FÜR DIE FERNBEDIENUNG

## Einlegen der Batterien

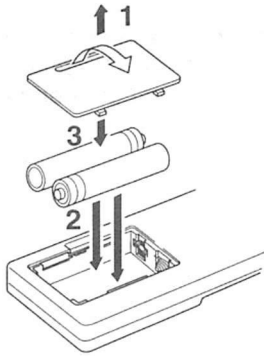

## Auswechseln der Batterien

Falls der Abstand zum Hauptgerät, in dem die Fernbedienung benutzt werden kann, abnimmt, sind die Batterien erschöpft. Tauschen Sie immer beide Batterien zusammen aus.

### Hinweise

- Verwenden Sie ausschließlich Batterien der Größe AA, R6, UM-3.
- Beachten Sie die im Batteriefach gezeigten Polaritäten.
- Falls die Fernbedienung für längere Zeit nicht verwendet wird, müssen Sie die Batterien herausnehmen.
- Ausgelaufene Batterien müssen sofort beseitigt werden und dürfen nicht mit Haut oder Kleidern in Berührung kommen. Vor dem Einsetzen neuer Batterien muß das Fach sorgfältig gereinigt werden.

## Fernbedienungsbetrieb

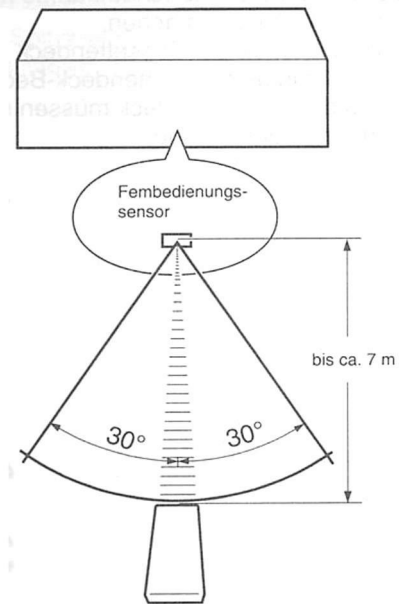

### Hinweise

- Zwischen der Fernbedienung und dem Hauptgerät dürfen sich keine großen Gegenstände befinden.
- Falls helles Licht, wie von einer Fluoreszenzlampe usw. auf den Fernbedienungssensor fällt, können beim Fernbedienungsbetrieb Störungen auftreten. Stellen Sie in diesem Fall den Hauptgerät so auf, daß kein direktes Licht auf den Sensor fällt.

# HINWEISE FÜR CDs

- Verwenden Sie diesen CD-Spieler ausschließlich für die Wiedergabe von CDs, die mit dem Symbol  bezeichnet sind. Legen Sie niemals eine andere Platte ein. Mit diesem Gerät können auch 8cm CD-Singles abgespielt werden.
- Drücken Sie zum Herausnehmen der CD aus der Box auf die Mittelhalterung und halten Sie die CD immer wie in der Abbildung gezeigt an der Mittelbohrung und am Rand.

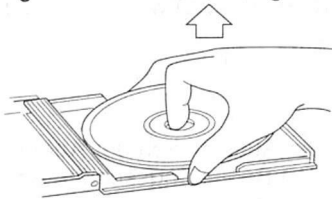

- Behandeln Sie die Platten stets sorgfältig, so daß die Oberfläche nicht verkratzt wird.

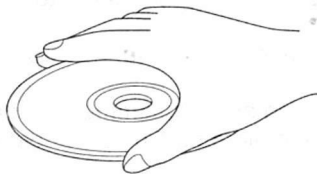

- CDs werden durch die Wiedergabe nicht abgenutzt aber Beschädigungen durch unsachgemäße Handhabung können die Wiedergabequalität beeinträchtigen.

- Die CD-Wiedergabequalität wird durch Staub oder geringe Verschmutzung der Oberfläche wie zum Beispiel Fingerabdrücke nicht beeinträchtigt. Entfernen Sie stärkere Verschmutzungen mit einem weichen, trockenen Tuch. Wischen Sie dabei niemals in einer kreisförmigen Bewegung, sondern stets von innen nach außen.

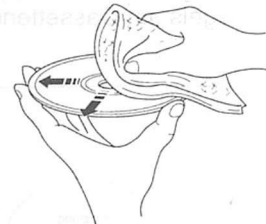

- Verwenden Sie für die CDs niemals ein Platten-Reinigungsmittel, andere Reinigungschemikalien oder ein Antistatikspray, da dadurch die Platte angegriffen werden kann.
- Setzen Sie die CD-Platten nicht direktem Sonnenlicht, hohen Temperaturen oder hoher Feuchtigkeit aus, um Verzug und Beschädigungen zu vermeiden.

**NEIN!**



## Wiedergabe von CD-Singles

Legen Sie die CD-Single in die innere Vertiefung der CD-Lade. Legen Sie niemals eine normale CD über die CD-Single ein.

# FEHLERSUCHE

Prüfen Sie bei einer auftretenden Störung zuerst, ob Sie den Fehler anhand der folgenden Tabelle beheben können. Falls dies nicht möglich ist, oder eine Störung vorliegt, die nicht aufgeführt ist, lösen Sie das Netzkabel von der Steckdose und wenden Sie sich an Ihren Fachhändler oder einen Kundendienst.

STÖRUNG	MÖGLICHE URSACHE	ABHILFE
Der CD-Spieler kann mit dem Netzschalter nicht eingeschaltet werden.	Das Netzkabel ist nicht oder nicht richtig an der Steckdose angeschlossen.	Das Netzkabel richtig anschließen.
Die CD-Lade wird nicht vollständig geschlossen.	Ein Fremdkörper hat sich in der CD-Lade verklemmt.	Die CD-Lade vorsichtig überprüfen und den Fremdkörper entfernen.
Die Wiedergabe beginnt nicht.	Die CD ist beschädigt.	Die CD vorsichtig prüfen und ggf. eine andere CD verwenden.
	Am Laser-Abtaster hat sich Kondensat niedergeschlagen.	Nach dem Einschalten 20 bis 30 Minuten mit dem Beginn der Wiedergabe warten.
	Die CD wurde verkehrt eingelegt.	Die CD mit der Beschriftung nach oben gerichtet einlegen.
	Die CD ist verschmutzt.	Die CD reinigen.
Der Beginn der Wiedergabe ist verzögert bzw. die Wiedergabe beginnt an der falschen Stelle.	Die CD ist zerkratzt oder beschädigt.	Die CD vorsichtig prüfen und ggf. eine andere CD verwenden.
Keine Tonwiedergabe	Die Verbindungskabel sind falsch angeschlossen.	Die Kabel richtig anschließen. Wenn die Störung damit nicht behoben wird, können die Kabel defekt sein.
	Bedienungsfehler des Verstärkers	Den Verstärker auf die richtige Eingangsquelle einstellen.
Tonausfälle	Der CD-Spieler ist Vibrationen oder Stößen ausgesetzt.	Den CD-Spieler an einem anderen Ort aufstellen.
	Die CD ist verschmutzt.	Die CD reinigen.
Brummgeräusche	Die Verbindungskabel sind falsch angeschlossen.	Die Kabel richtig anschließen. Wenn die Störung damit nicht behoben wird, können die Kabel defekt sein.
Tunerstörgeräusche	Der Tuner befindet sich zu nahe am CD-Spieler.	Den Tuner weiter vom CD-Spieler entfernt aufstellen.
Geräusche von der CD-Lade	Die CD ist verzogen.	Eine andere CD verwenden.
Keine Funktion der Fernbedienung	Die Batterien der Fernbedienung sind erschöpft.	Die Batterien durch neue ersetzen.
	Starkes Licht, wie direkte Sonneneinstrahlung oder von einer Fluoreszenzlampe trifft auf den Fernbedienungssensor.	Ändern Sie die Aufstellungsposition des Hauptgerätes.

## TECHNISCHE DATEN

### AUDIOTEIL

#### Frequenzgang

<CDX-880> ..... 2 Hz – 20 kHz,  $\pm 0,3$  dB  
 <CDX-580, CDX-480> ..... 2 Hz – 20 kHz,  $\pm 0,5$  dB

#### Klirrgrad

<CDX-880> ..... 0,002% (1 kHz)  
 <CDX-580> ..... 0,0025% (1 kHz)  
 <CDX-480> ..... 0,003% (1 kHz)

#### Störspannungsabstand

<CDX-880> ..... 118 dB  
 <CDX-580> ..... 115 dB  
 <CDX-480> ..... 105 dB

#### Dynamikbereich

<CDX-880, CDX-580> ..... 98 dB  
 <CDX-480> ..... 95 dB

#### Gleichlaufschwankungen

..... unterhalb der Meßschwelle

#### Ausgangsspannung

<CDX-880>  
 VARIABLE .....  $2,0 \pm 0,5V$  max.  
 FIXED .....  $2,0 \pm 0,5V$

<CDX-580, CDX-480>  
 VARIABLE .....  $2,0 \pm 0,5V$  max.

Kopfhörerausgang (-20 dB) .....  $200 \pm 40$  mV/150 Ohm

### ALLGEMEIN

#### Spannungsversorgung

USA- und Kanada-Modell ..... 120V, 60 Hz  
 Australien- und Großbritannien-Modell ..... 240V, 50 Hz  
 Europa-Modell ..... 230V, 50 Hz  
 Allgemeines Modell ..... 110/120/220/240V, 50/60 Hz

Leistungsaufnahme ..... 20W

#### Abmessungen (B x H x T)

<CDX-880> ..... 435 x 96 x 281 mm  
 <CDX-580, CDX-480> ..... 435 x 96 x 270 mm

#### Gewicht

<CDX-880> ..... 4 kg  
 <CDX-580, CDX-480> ..... 3,8 kg

#### Zubehörteile

Anschlußkabel  
 Fernbedienung  
 Batterien (Größe AA, R6, UM-3)

Änderungen vorbehalten.

# YAMAHA

---

YAMAHA ELECTRONICS CORPORATION, USA 6660 ORANGETHORPE AVE., BUENA PARK, CALIF. 90620, U.S.A.  
YAMAHA CANADA MUSIC LTD. 135 MILNER AVE., SCARBOROUGH, ONTARIO M1S 3R1, CANADA  
YAMAHA ELECTRONIK EUROPA G.m.b.H. SIEMENSSTR. 22-34, D-2084 RELINGEN BEI HAMBURG, F.R. OF GERMANY  
YAMAHA ELECTRONIQUE FRANCE S.A. 17 RUE DES CAMPANULES, LOGNES 77321 MARNE LA VALLEE CEDEX 2, FRANCE  
YAMAHA ELECTRONICS (UK) LTD. YAMAHA HOUSE, 200 RICKMANSWORTH ROAD WATFORD, HERTS WD1 7JS, ENGLAND  
YAMAHA SCANDINAVIA A.B. J A WETTERGRENS GATA 1, BOX 30053, 400 43 VÄSTRA FRÖLUNDA, SWEDEN  
YAMAHA MUSIC AUSTRALIA PTY, LTD. 17-33 MARKET ST., SOUTH MELBOURNE, 3205 VIC., AUSTRALIA

YAMAHA CORPORATION