

ONKYO

COMPACT
disc
DIGITAL AUDIO

C-721

Compact Disc Player

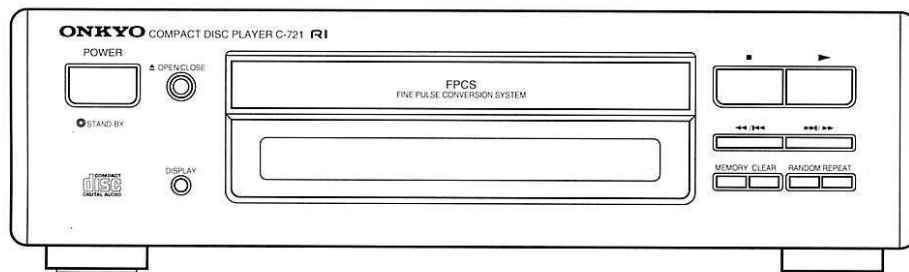

Deutsch

Compact Disc-Spieler

Bedienungsanleitung

Konformitätserklärung

Wir, ONKYO EUROPE
ELECTRONICS GMBH
INDUSTRIESTRASSE 18/20
82110 GERMERING,
GERMANY



erklären in eigener Verantwortung, daß das ONKYO-Produkt, das in dieser Betriebsanleitung beschrieben wird, mit den folgenden technischen Normen übereinstimmt: EN55013, EN55020, EN60555-2, EN60065

GERMERING, GERMANY

H. YAMAZOE

ONKYO EUROPE ELECTRONICS GMBH

Eigenschaften

- ACCUPULSE Quarzsystem mit Polysorb
- FPCS (Fine Pulse Conversion System)
- Vor- und Rücklauftaste zum Vor- und Zurückbewegen des Tonabnehmers
- Vorwärts/Rückwärts-Sprung für Titel
- Zufallspeicher mit 20 Stufen
- Wiederholfunktion mit 4 Betriebsarten: ganze Seite, Titel (nach Speicher), Speicher und Zufall
- Digitalfilter mit 8fachem Oversampling
- Ausgangsbuchsen (analog-fest, digital-optisch)
- Musikkalenderanzeige mit 20 Titeln
- Entsprechend 3-Modus (ALBUM, FADE OUT, TIME EDIT) Super-Überspielen

Technische Daten

Plattenabtastung:	Optisch, keine Berührung
Drehzahl:	Ca. 500-200 U/M. (konstante Lineargeschwindigkeit)
Lineargeschwindigkeit:	1,2 ~ 1,4 m/s
Fehlerkorrektur:	CIRC
D/A-Wandler:	1-Bit-D/A-Wandler
Samplingfrequenz:	352,8 kHz (8-faches Oversampling)
Anzahl Kanäle:	2 (stereo)
Übertragungsbereich:	5 Hz ~ 20kHz
Klirrfaktor:	0,005% (bei 1 kHz)
Dynamikbereich:	96 dB
Fremdspannungsabstand:	100 dB
Kanaltrennung:	90 dB (bei 1 kHz)
Gleichlaufschwankungen:	Unterhalb der Meßbarkeitsgrenze
Ausgangspegel:	2 Volt r.m.s.
Leistungsaufnahme:	12 W
Netzanschluß:	230V, 50Hz
Abmessungen:	275 (W) × 79 (H) × 308 (D) mm
Gewicht:	3,1 kg

Änderungen ohne vorhergehende Ankündigung vorbehalten.

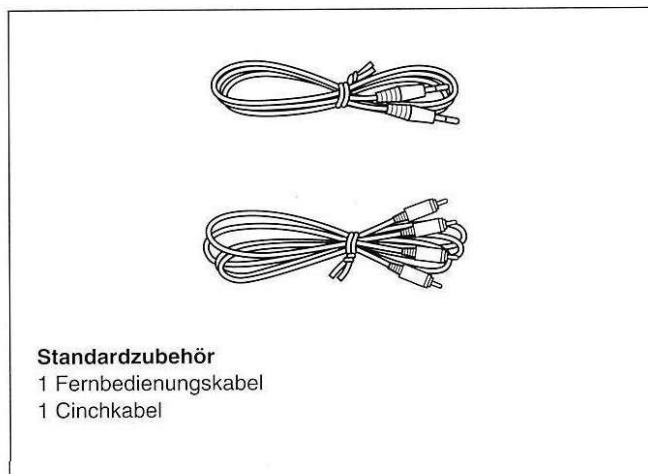

Standardzubehör

- 1 Fernbedienungskabel
- 1 Cinchkabel

“ACHTUNG”

“UM FEUER UND STROMSCHLÄGE ZU VERMEIDEN, SOLLTE DAS GERÄT WEDER REGEN NOCH FEUCHTIGKEIT AUSGESETZT WERDEN.”

VORSICHT

“DAS GEHÄUSE NIEMALS ÖFFNEN! SIE KÖNNTEN SONST EINEN SCHLAG BEKOMMEN. NICHTS DARF VOM BENUTZER GEWARTET, ODER REPARIERT WERDEN. ÜBERLASSEN SIE WARTUNGSGARBEITEN DEM QUALIFIZIERTEN KUNDENDIENST.”

- Innenteile dürfen nur von einem qualifizierten Wartungstechniker berührt werden.
- In den folgenden Fällen das Gerät von einem Wartungstechniker überprüfen lassen:
 - A. bei beschädigtem Netzkabel oder Netzstecker;
 - B. wenn Fremdkörper oder Flüssigkeiten in das Gerät gelangt sind;
 - C. falls das Gerät Regen ausgesetzt war;
 - D. bei Störungen und drastischem Leistungsabfall;
 - E. wenn das Gerät fallengelassen bzw. das Gehäuse beschädigt wurde.
- Nicht in dieser Bedienungsanleitung aufgeführte Wartungsarbeiten dürfen nur von ausgebildetem Fachpersonal vorgenommen werden. Sollten solche Arbeiten oder Reparaturen erforderlich werden, wenden Sie sich bitte an den ONKYO-Händler oder Kundendienst.

Wichtige vorbeugende Maßnahmen

BESONDERE VORSICHTSMASSNAHMEN FÜR CD-SPIELER
Dieses Gerät enthält einen Laser. Der Gebrauch von Bedienungselementen oder die Vornahme von Maßnahmen, die nicht in dieser Anleitung erwähnt werden, können zu Bestrahlung führen.

**“CLASS 1 LASER
PRODUCT”**

Dieses Hinweisschild auf der linken Geräteseite besagt folgendes:

1. Dieses Hinweisschild besagt, daß das Gerät mit einem Lasersystem der Klasse 1 ausgestattet ist.
2. Um etwaigen Störungen bzw. einer Beschädigung des Lasersystems vorzubeugen, darf das Gehäuse des Gerätes nur von ausgebildetem Fachpersonal geöffnet werden.

Vorsichtsmaßnahmen

1. Garantieschein

Die Seriennummer dieses Gerätes finden Sie an der Geräterückseite. Tragen Sie diese zusammen mit der Modellnummer in die Garantiekarte ein. Die Garantiekarte an einem sicheren Ort verwahren.

2. Nicht mit nassen Händen berühren

Bei Anfassen des Gerätes oder des Netzkabels mit nassen bzw. feuchten Händen besteht Stromschlaggefahr. Falls Flüssigkeiten in das Gerät eingedrungen sind, dieses unbedingt vom Kundendienst überprüfen lassen.

3. Aufstellung des CD-Spielers

- Auf gute Belüftung achten.
Achten Sie darauf, daß das Gerät von allen Seiten gut belüftet ist, besonders, wenn dieses in einem Audio-Rack untergebracht wird. Bei blockierter Lüftung kann es durch Überhitzung (Wärmestau) zu Fehlbetrieb kommen. Auch darauf achten, daß das Gerät waagrecht steht. Bei Aufstellung auf der Seite oder auf schrägen Unterlagen ist einwandfreier Betrieb nicht gewährleistet.
- Direktes Sonnenlicht und die Nähe von Heizkörpern usw. vermeiden, da sich sonst durch zu starkes Ansteigen der Geräteinnentemperatur die Lebensdauer des Geräts verkürzen könnte.
- Darauf achten, daß keine Vibrationen auf das Gerät übertragen werden. Auf keinen Fall auf eine Lautsprecherbox stellen.
- Meiden Sie staubige und feuchte Orte, sowie Lautsprecher-vibrationen. Stellen Sie das Gerät niemals auf einen Lautsprecher.
- Die Nähe von Rundfunk- und Fernsehempfängern vermeiden. Bei Aufstellung in direkter Nähe von Fernsehern und Tunern kann deren Empfangsqualität durch Rauschein-streuung beeinträchtigt werden.

4. Pflege

Fronttafel, Rückwand und Gehäuse regelmäßig mit einem weichen Lappen abwischen. Bei starker Verschmutzung einen in milder Seifenwasserlösung angefeuchteten (nicht nassen) Lappen verwenden. Danach sofort mit einem trockenen Tuch abwischen. Niemals Terpentin, Alkohol oder andere chemische Lösungsmittel verwenden, da durch diese das Gehäuse beschädigt bzw. die Beschriftung abgelöst werden könnte.

5. Wichtige Punkte zur Beachtung

- Wenn das Gerät aus einer kalten Umgebung in einen warmen Raum gebracht oder der Raum schnell aufgeheizt wird, beschlägt das Laser-Objektiv durch Kondensation mit Feuchtigkeit, was Betriebsstörungen hervorruft. In solchen Fällen die CD wieder entnehmen und das Gerät etwa eine Stunde lang eingeschaltet stehen lassen.
- Darauf achten, daß, abgesehen vom Einsetzen und Entnehmen der Platte, der Disc-Einschub stets geschlossen sein sollte, damit kein Staub eindringen kann.
- Beim Transport darauf achten, daß Sie mit dem Gerät nicht an Wände oder andere Hindernisse stoßen.

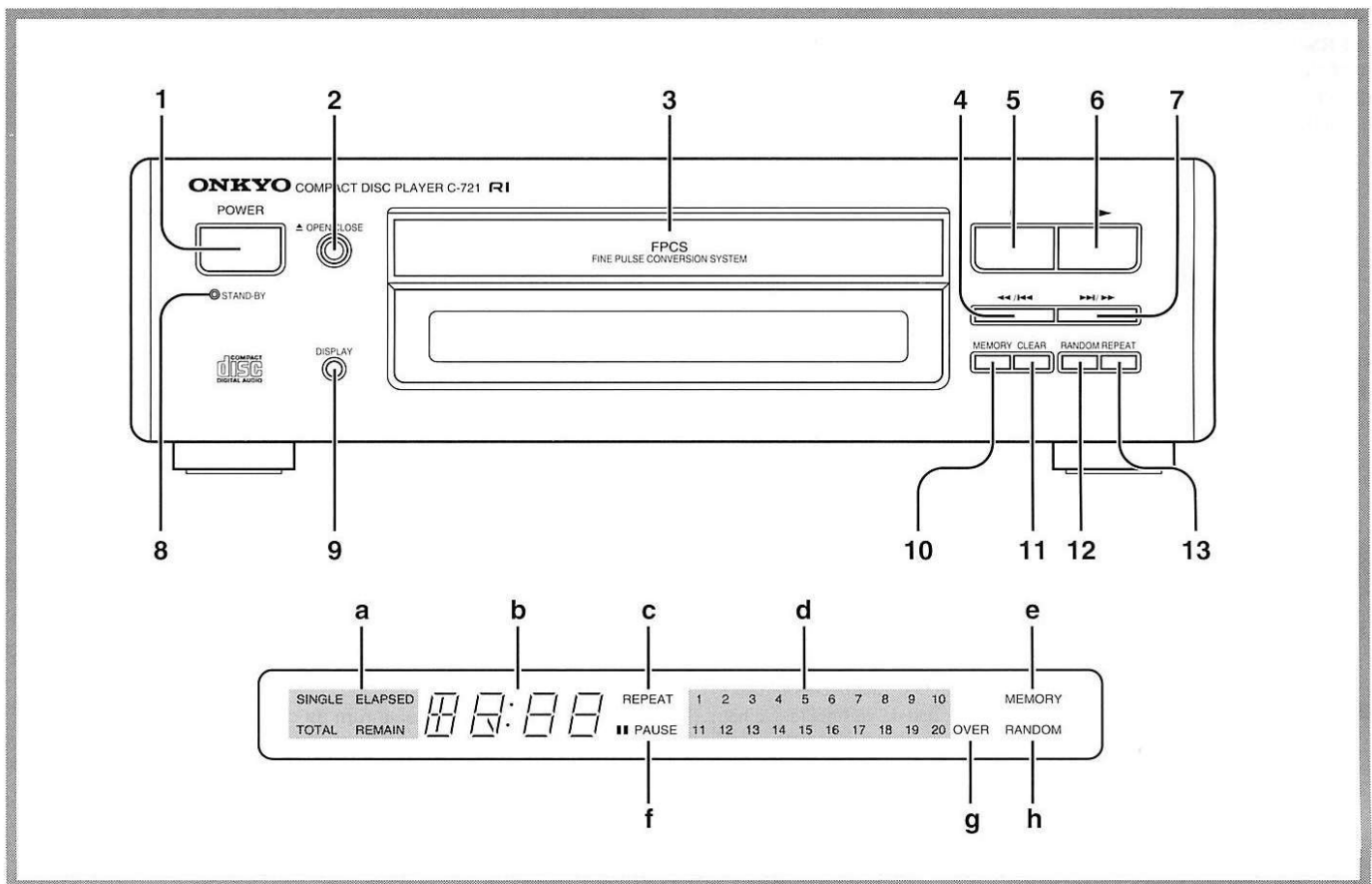

HINWEIS:

Wenn das Display mit einem Schutzfilm versehen ist, der das Ablesen erschwert, den Schutzfilm bitte abziehen.

Lage und Bezeichnung der Bedienungselemente

Näheres über die Tasten und Regler erfahren Sie auf den Seitenangaben in eckigen Klammern [].

Frontplatte

1. Netzschalter (POWER) [12]
2. Öffnungs-/Schließ Taste (▲ OPEN/CLOSE) [14]
3. Disc-Einschub [14]
4. Abwärtstaste (◀◀/|◀◀) [16]
5. Stoptaste (■) [14]
6. Starttaste (▶) [14]
7. Aufwärtstaste (▶▶/|▶▶) [16]
8. Bereitschaftsanzeige (STAND-BY) [12]
9. Displaytaste (DISPLAY) [18]
10. Speichertaste (MEMORY) [20, 22]
11. Löschtaste (CLEAR) [22]
12. Zufallstaste (RANDOM) [24]
13. Wiederholtaste (REPEAT) [24]

Display

- a. Spielzeit-Kennungen
- b. Digitalanzeige (für Spielzeit und Titelnummern)
- c. Wiederholbetrieb-Kennung
- d. Titelnummern-Anzeige
- e. Speicher-Kennung
- f. Pause-Kennung
- g. Voll-Kennung
- h. Zufallsbetrieb-Kennung

Vornahme der Anschlüsse

- Stecken Sie den Netzstecker erst in die Steckdose, wenn alle Anschlüsse vorgenommen sind.
- Bei jedem Paar Eingangs- oder Ausgangsbuchsen entspricht die untere Buchse (mit der Markierung R) dem rechten und die obere Buchse (mit der Markierung L) dem linken Kanal.

Anschließen des Verstärkers (A-922), Tuners (T-422), Cassettendecks (K-R619) oder MD-Recorders (MD-122) aus der Onkyo Separate Collection Serie

Einzelheiten siehe Bedienungsanleitung des A-922.

Wenn Verstärker und Cassettendeck der Onkyo Separate Collection Serie an diese Einheit angeschlossen werden, sind die folgenden Funktionen möglich.

Automatische Einschaltfunktion

Der Verstärker schaltet automatisch ein, wenn ein am Verstärker angeschlossener Baustein eingeschaltet oder bedient wird.

Sie können weiterhin andere Bausteine bedienen, auch wenn diese Einheit ausgeschaltet wurde, weil sie nicht benötigt wird.

Direktes Umschalten

Der Eingangswähler des Verstärkers schaltet automatisch auf CD, MD oder TAPE um, wenn Wiedergabe von diesen Bausteinen geschieht, oder auf TUNER, wenn die Taste PRESET UP/DOWN oder BAND gedrückt wird.

Programmtimer

Sie können Timerwiedergabe einsetzen.

Fernsteuerung

Dieses Gerät kann über die mit dem A-922 mitgelieferte Fernbedienung gesteuert werden. Die Tasten an der Fernbedienung können zum Senden von Signalen zum Gerät verwendet werden. (Einzelheiten siehe Bedienungsanleitung des A-922.)

CD-Überspielfunktion

Sie können auf einfachen Tastendruck von CD-Spieler oder MD-Recorder auf Cassettendeck überspielen. (Einzelheiten siehe Bedienungsanleitung des K-R619 und MD-122.)

CD-Synchronaufnahme

Wenn die CD-Wiedergabe gestartet wird, während das Cassettendeck oder der MD-Recorder im Bereitschaftsbetrieb ist, beginnt das Cassettendeck bzw. der MD-Recorder automatisch mit der Aufnahme. (Einzelheiten siehe Bedienungsanleitung des K-622, K-R619 und MD-122.)

Anschließen anderer Bausteine

Anschluß für Systemfernbedienung (RI)

Bei Anschluß des C-721 an einen Verstärker oder Receiver mit dem Onkyo RI-Zeichen kann der CD-Spieler auch mit den CD-Tasten der Verstärker/Receiver-Fernbedienung gesteuert werden.

- Ein RI-Kabel mit zweipoligen Mini-Klinkensteckern (3,5 mm) gehört zum mitgelieferten Zubehöriumfang des C-721 und aller Tuner und CD-Spieler mit RI-Zeichen.

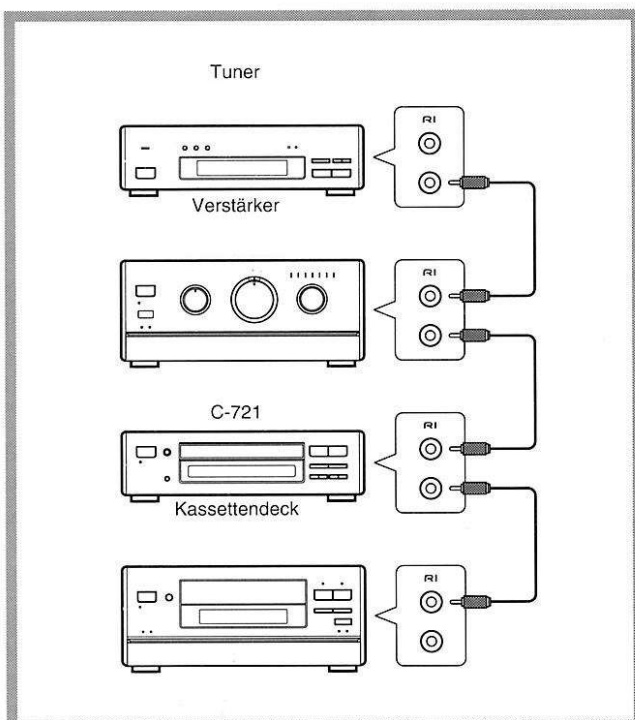

Anschließen an das Stromnetz

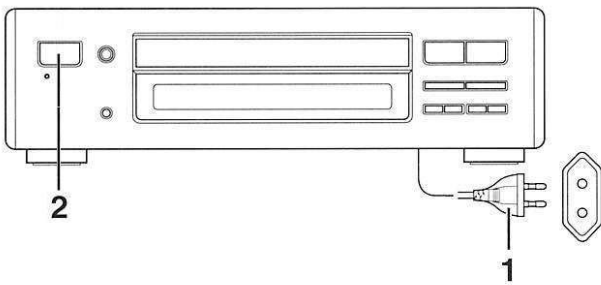
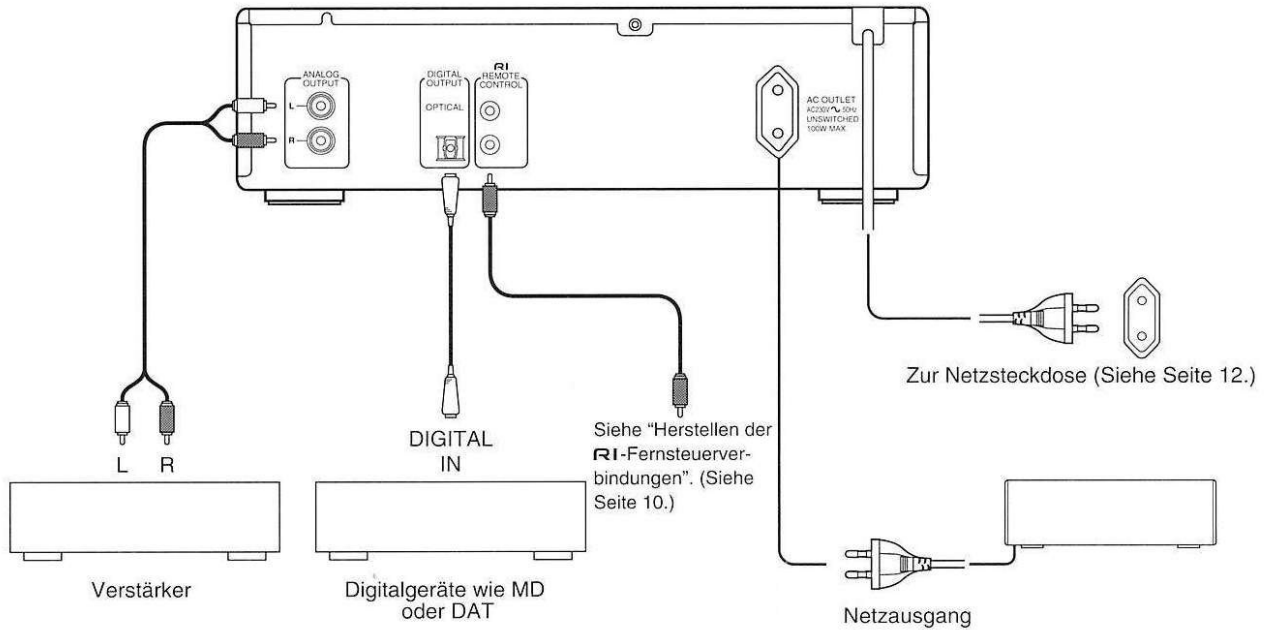

Anschließen anderer Bausteine

Anschluß an einen Verstärker

Auf der Rückseite des Gerätes befinden sich zwei Signalausgänge. Benutzen Sie den für den verwendeten Verstärker geeigneten Ausgang.

ANALOG-Ausgang:

Dies ist der bei Anschluß an herkömmliche Verstärker benutzte Ausgang. Der Anschluß erfolgt über das mitgelieferte Cinchkabel (2 x Cinch/2 x Cinch).

DIGITAL-Ausgang:

Wenn Ihr Verstärker einen optischen Digital-eingang besitzt, können Sie den CD-Spieler über ein Lichtleiterkabel anschließen. Der Ausgangspegel dieses Anschlusses ist nicht regelbar.

Beachten Sie bitte auch die Bedienungsanleitung des Verstärkers.

Digitalgeräte wie MD oder DAT

Verwenden Sie ein Lichtfaserkabel zum Anschluß an eine Digital-Eingangsbuchse eines MD oder DAT für Digitalaufnahmen. Schutzabschlußkappen sind an der Digitalbuchse angebracht. Beim Verbinden des Geräts an andere Digitalgeräte müssen diese Kappen entfernt werden. Wenn die Digitalausgänge nicht verwendet werden, müssen die Kappen wieder angebracht werden.

Netzausgang (UNSWITCHED)

Hier kann das Netzkabel eines anderen Bausteins angeschlossen werden (max. Belastbarkeit 100 W).

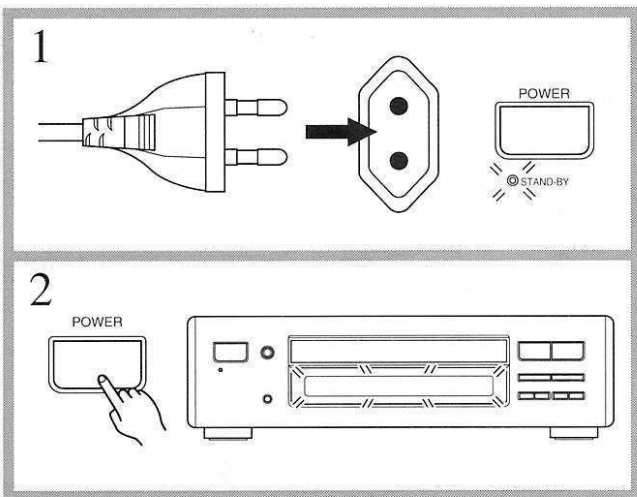

Anschließen an das Stromnetz

- Das Netzkabel des Gerätes an eine Wandsteckdose anschließen (Bereitschaftsanzeige leuchtet auf).
- Auf Drücken der POWER-Taste erlischt die Bereitschaftsanzeige und das Display leuchtet auf.
 - Wenn bei leuchtender Bereitschaftsanzeige die ▲ OPEN/CLOSE-Taste gedrückt wird, schaltet sich das Gerät automatisch ein und das Display leuchtet auf.
 - Viele Verstärker (wie z.B. der ONKYO A-922) sind mit geschalteten Netzausgängen ausgestattet. Das Netzkabel des C-721 möglichst an eine solchen Netzausgang anschließen und über den Verstärker einschalten. Mit dem Ausschalten des Verstärkers schaltet sich dann auch der CD-Spieler aus.

Wiedergabe von Compact Discs

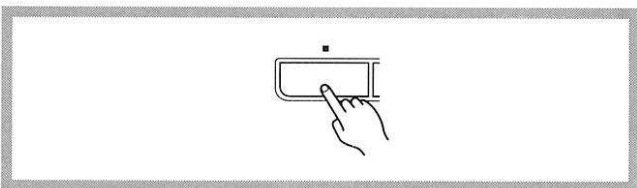
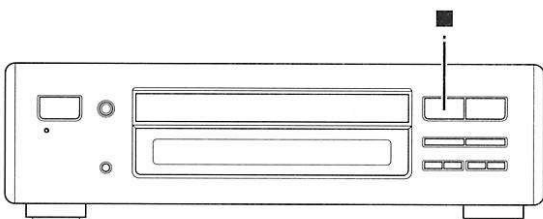
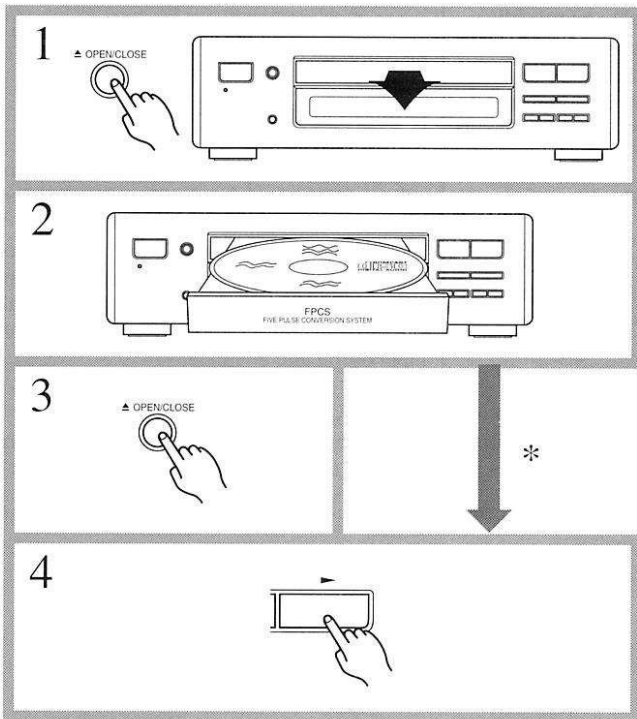
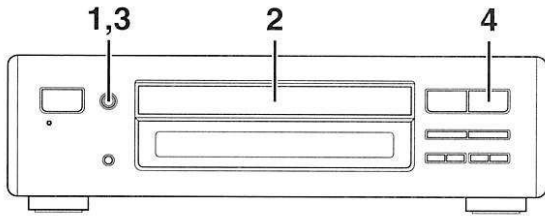

Normale Wiedergabe

1. Die **▲ OPEN/CLOSE**-Taste drücken, um den Disc-Einschub zu öffnen.
2. Die CD so in den Disc-Einschub einlegen, daß die Etikettseite nach oben weist.
3. Die **▲ OPEN/CLOSE**-Taste drücken, um den Disc-Einschub zu schließen.
4. Die **▶** Starttaste drücken, woraufhin die Wiedergabe beginnt.

Das Gerät beginnt die Wiedergabe mit dem ersten Titel (Titel Nr. 1) der Disc.

- * Schritt 3 kann auch ausgelassen und die Starttaste (**▶**) ohne vorherige Betätigung der **▲ OPEN/CLOSE**-Taste gedrückt werden. In einem solchen Fall schließt sich der Disc-Einschub automatisch und die Wiedergabe von Titel Nr. 1 beginnt.

Wenn die Wiedergabe auf Drücken der Starttaste (**▶**) nicht startet:

- Die Disc liegt u.U. verkehrt herum im Disc-Einschub. Die **▲ OPEN/CLOSE**-Taste drücken, um den Disc-Einschub wieder zu öffnen. Wenn das Etikett der Disc danach nicht sichtbar ist, diese umdrehen, so daß die Etikettseite nach oben weist.
- Kondensationsfeuchtigkeit hat sich u.U. im Inneren des CD-Spielers gebildet. Die Disc aus dem Disc-Einschub entnehmen und die Stromzufuhr etwa eine Stunde lang eingeschaltet lassen, bis die Kondensationsfeuchtigkeit verdampft ist

Beenden der Wiedergabe

Die Stoptaste (**■**) drücken.

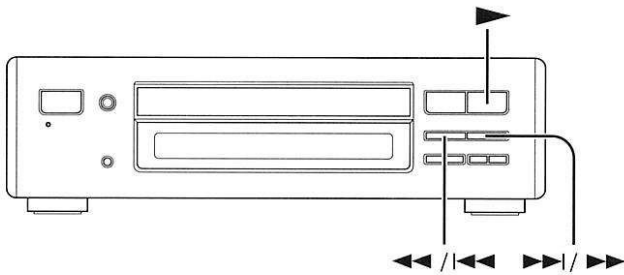

1

2

5. Titel	5	
10. Titel	--/--	1 → 10/0
21. Titel	--/--	2 → 1

1

Fernbedienung

2

Fernbedienung

Starten der Wiedergabe mit einem bestimmten Titel

1. Mit den Aufwärts/Abwärts-Tasten (◀◀/◀◀ en ▶▶/▶▶) die Nummer des gewünschten Titels einstellen.
 2. Die Starttaste (▶) drücken.
Der CD-Spieler startet daraufhin die Wiedergabe.
- * Bei Verwendung der Fernbedienung RC-320S (mit dem A-922 mitgeliefert) können Sie den zu spielen gewünschten Titel mit den Zifferntasten wählen. Die Tasten zur Wahl des Titels drücken, und die Wiedergabe beginnt automatisch.

Wiedergabe-Suchlauf

Halten Sie die Tasten ◀◀/◀◀ oder ▶▶/▶▶ bei der Wiedergabe gedrückt.

Lassen Sie die Taste los, wenn das gewünschte Musikstück erreicht ist. Die Wiedergabe beginnt an dieser Stelle.

Überspringen von Titeln

1. Jedesmal, wenn die Taste ▶▶/▶▶ (oder die Taste ▶▶ an der Fernbedienung) gedrückt wird, wird um einen Titel weitergeschaltet; jedesmal wenn die Taste ◀◀/◀◀ (oder ◀◀ an der Fernbedienung) gedrückt wird, wird um einen Titel zurückgeschaltet. Drücken Sie diese Tasten, bis die gewünschte Titelnummer erreicht ist.
2. Drücken Sie die Taste ▶ zum Beginn der Wiedergabe.

Wenn die Taste ◀◀/◀◀ (oder ◀◀ an der Fernbedienung) während der Wiedergabe gedrückt wird, wird zum Anfang des momentanen Titels gesprungen und dort auf Wiedergabe geschaltet.

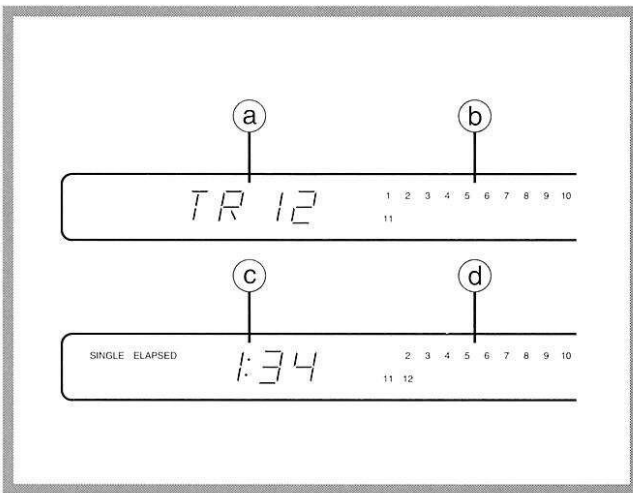

Display-Status

- Vor dem Starten der Wiedergabe, nach Einlegen der Platte
 - a Die Gesamtzahl der Titel auf der CD
 - b Für jeden Titel der CD erscheint eine Nummer im Display. Enthält eine CD mehr als 20 Titel, leuchtet die OVER-Kennung auf.
- Nach dem Starten der Wiedergabe
 - c Abgelaufene Spielzeit des laufenden Titels.
 - d Bereits abgespielte Titel werden nicht mehr angezeigt.

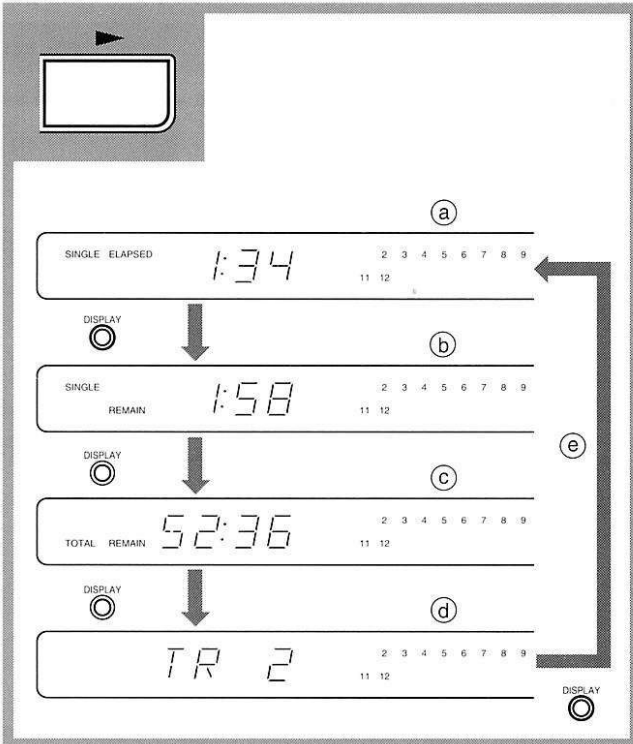

Abrufen der Spielzeit

Mit der DISPLAY-Taste kann die Digitalanzeige bei laufender Wiedergabe auf Anzeige der gewünschten Spielzeit weitergeschaltet werden.

- a **SINGLE ELAPSED**: Abgelaufene Spielzeit des laufenden Titels.
- b **SINGLE REMAIN**: Restliche Spielzeit des laufenden Titels. Bei Titeln nach dem 20. Titel erscheint " _:_:_".
- c **TOTAL REMAIN**: Restliche Spielzeit der gesamten CD. Bei Programmwiedergabe wird stattdessen die restliche Spielzeit der vorprogrammierten Titelfolge angezeigt.
- d Das Display zeigt die Titelnnummer an. Wenn die DISPLAY-Taste bei laufendem Programmbetrieb (MEMORY) gedrückt wird, erfolgt die Titelnnummer-Anzeige in der Form P-XX.
- e Die Digitalanzeige stellt sich auf normale Anzeige zurück und zeigt die abgelaufene Spielzeit SINGLE ELAPSED.

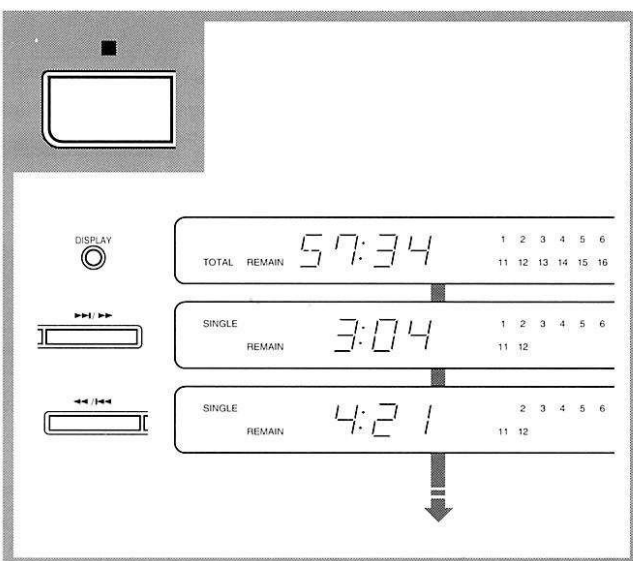

Abrufen der Spielzeiten der einzelnen Titel

- Bei auf Stop geschaltetem Gerät die DISPLAY-Taste drücken.
- Auf Drücken der Aufwärtstaste (▶▶/▶▶) erscheint in der Digitalanzeige die Spielzeit des jeweils nächsten Titels in der auf der CD vorgegebenen Reihenfolge.
 - Auf Drücken der Abwärtstaste (◀◀/◀◀) erscheint die Spielzeit des vorhergehenden Titels.

Programmbetrieb

Im Speicher können bis zu 20 Titel vorprogrammiert werden. Die Fernbedienung RC-320S, die mit Ihrem Onkyo-Verstärker A-922 mitgeliefert wurde, kann auch für den Programmbetrieb benutzt werden.

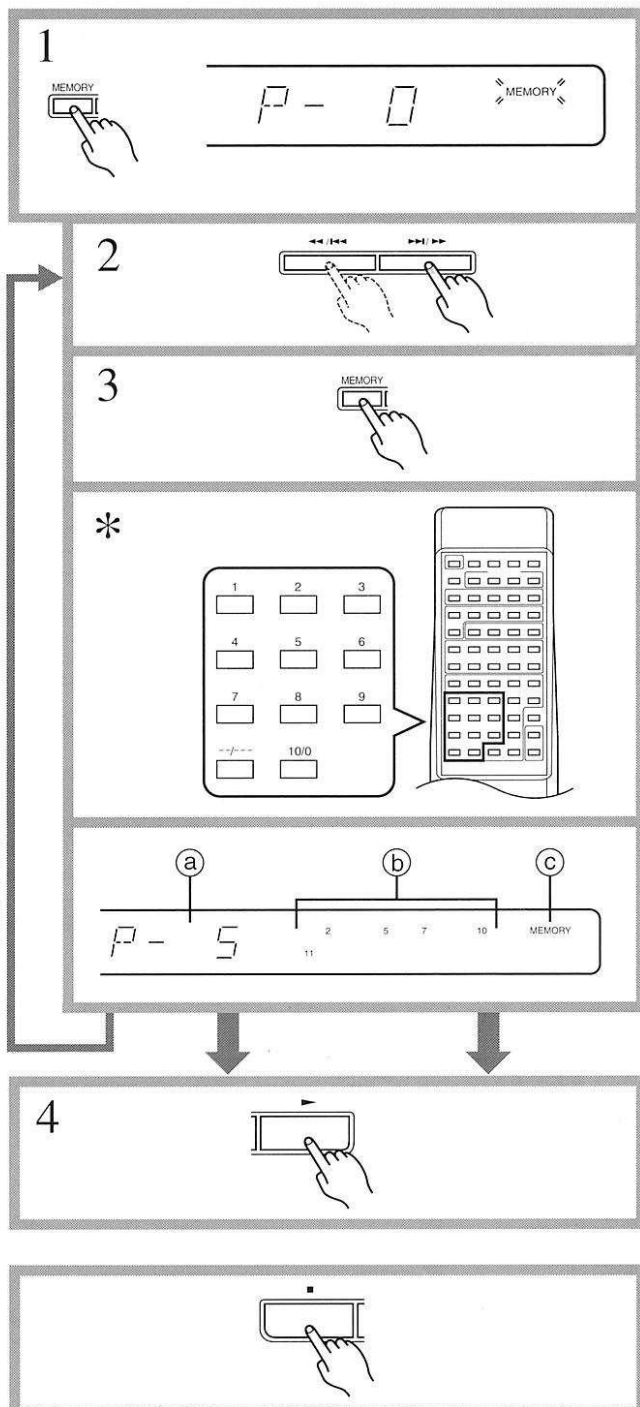
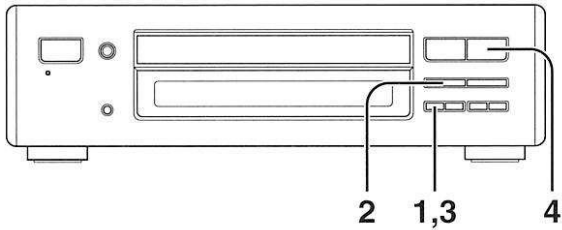

Einspeichern und Wiedergabe des Programms

1. Mit der MEMORY-Taste auf Programmbetrieb schalten.
2. Mit den Tasten (◀◀/▶▶) und (▶▶/▶▶) die Nummer des gewünschten Titels einstellen.
3. Erneut die MEMORY-Taste drücken. Der eingestellte Titel ist damit gespeichert.

* Bei Fernbedienung wird die gewünschte Titelnummer über die numerische Tastatur eingegeben.

- Zum Anfügen weiterer Titel sind die Schritte 2 und 3 bzw. * zu wiederholen.

Anzeigen im Display

Beispiel: Nach dem Programmieren der Titel 2, 5, 7, 10 und 11 im Speicher.

■ Vor dem Wiedergabestart

a) Insgesamt 5 Titel programmiert

b) Anzeige der im Speicher programmierten Titelnummern

c) Das Leuchten von MEMORY zeigt an, daß der C-721 auf Programmbetrieb geschaltet ist.

4. Auf Drücken der Starttaste (▶) wird die programmierte Titelfolge in Reihenfolge der Titeleingabe abgespielt.

HINWEISE:

- Wenn mehr als 20 Titel eingegeben werden, blinkt in der Digitalanzeige "FULL", um anzuzeigen, daß der Speicher voll ist.
- Wenn die MEMORY-Taste bei laufender Wiedergabe gedrückt wird, wird dadurch der laufende Titel im Speicher vorprogrammiert.

Bei Fernbedienung können weitere Titel auf die im Abschnitt mit dem Sternchen beschriebene Weise programmiert werden..

Beenden des Programmbetriebs

Die Stoptaste (■) drücken.

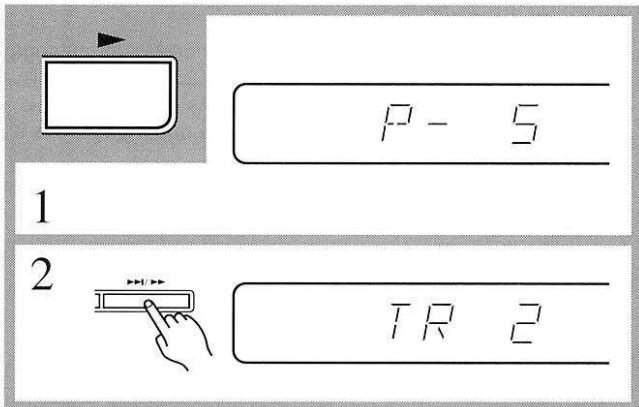
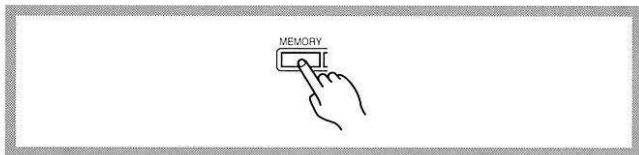
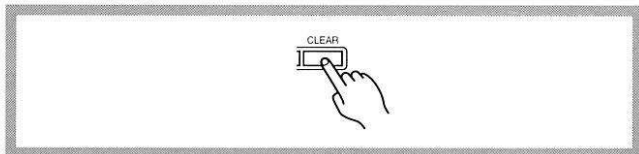
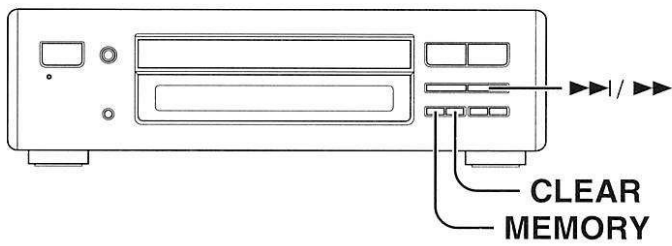

Löschen des letzten programmierten Titels

Die CLEAR-Taste drücken.
Dadurch wird die letzte Eingabe im Speicher gelöscht.

Löschen des gesamten Programms

Die MEMORY-Taste drücken.
Dadurch werden sämtliche Titelnummern im Speicher gelöscht.

Prüfen des Speicherinhalts (nur Fernbedienung)

1. Wenn das Gerät während der Programmwiedergabe auf Stop geschaltet wird, erscheint die letzte programmierte Titelnummer im Display.
2. Auf Drücken der Taste (▶▶|▶▶) zeigt das Gerät die programmierten Titelnummern der Reihe nach im Display an.

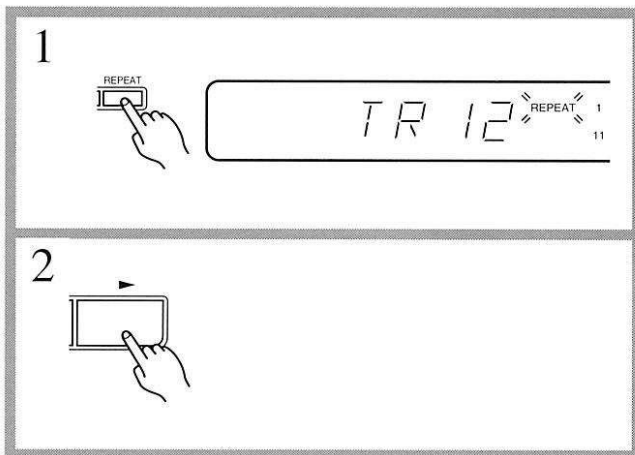
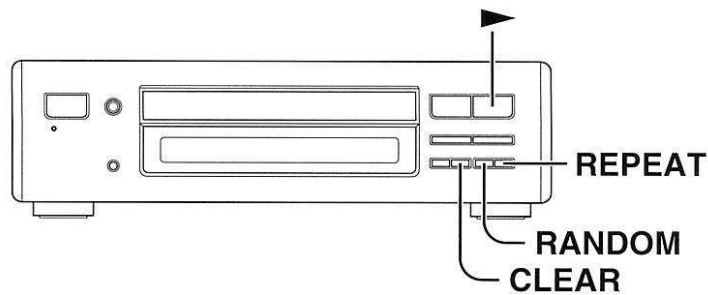

Wiederholtes Abspielen aller Titel der CD

1. Mit der Wiederholtaste (REPEAT) auf Wiederholbetrieb schalten.

Die REPEAT-Kennung leuchtet auf.

2. Die Starttaste (▶) drücken.

Der CD-Spieler startet daraufhin die Wiedergabe. Nach beendtem Abspielen des letzten Titels der Disc kehrt der Abtaster an den Anfang des ersten Titels zurück und das Abspielen CD wird wiederholt. Die Wiederholfunktion kann bei normaler Wiedergabe, Programmwiedergabe und Zufallswiedergabe eingesetzt werden. Die Wiederholtaste (REPEAT) kann wahlweise vor Beginn oder während der laufenden Wiedergabe gedrückt werden.

Zum Beenden des Wiederholbetriebs erneut die Wiederholtaste (REPEAT) drücken.

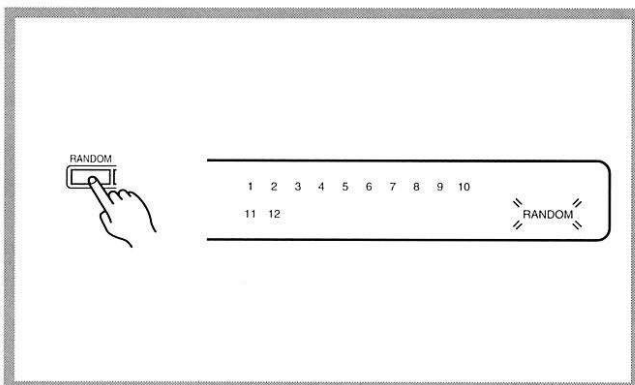

Wiedergabe in zufälliger Reihenfolge

Zufallswiedergabe schalten.

Das Gerät beginnt mit der Wiedergabe, wobei die Titel in zufälliger Reihenfolge ausgewählt werden.

- Die Zufallswiedergabe wird beendet, wenn erneut die Zufallstaste (RANDOM) gedrückt wird, die Stoptaste (■) gedrückt wird oder alle Titel einmal abgespielt worden sind.
- Zufallswiedergabe ist auch in Verbindung mit dem Programmbetrieb (MEMORY) und Wiederholbetrieb (REPEAT) möglich.
- Der CD-Spieler spielt bis zu 99 Titel in zufälliger Reihenfolge ab.

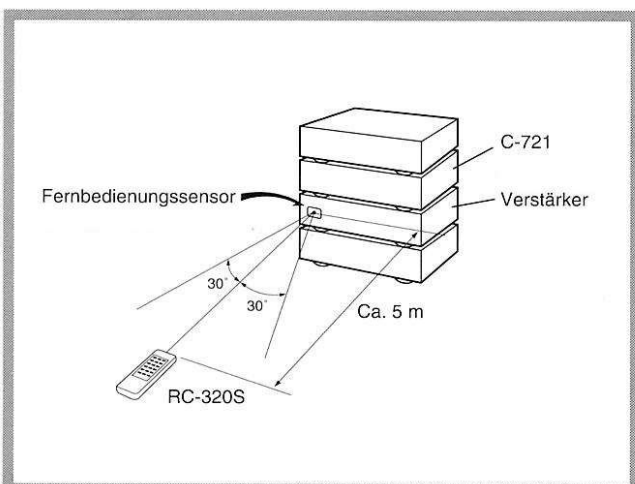

Benutzung der Fernbedienung

Wenn eine mit dem Verstärker A-922 mitgelieferte Fernbedienung benutzt wird, ist diese auf den Fernbedienungssensor des Verstärkers zu richten.

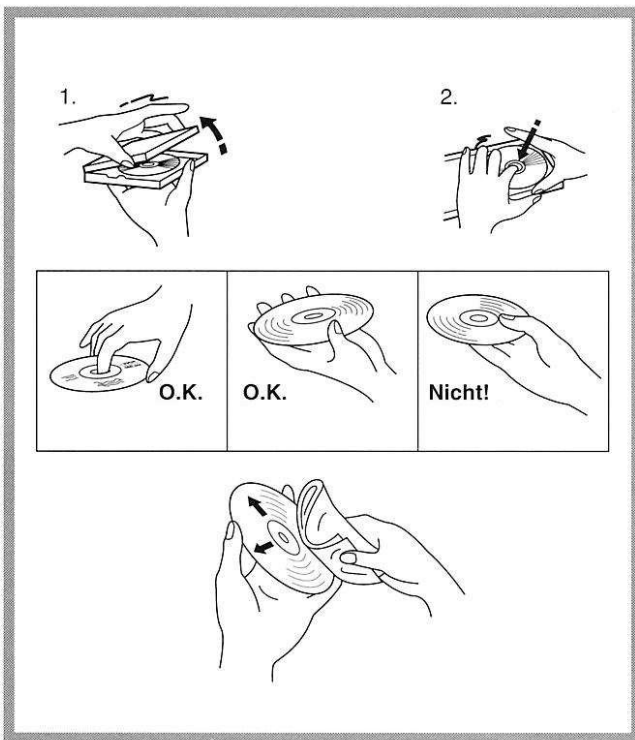

Handhabung der CDs

Entnehmen der CD aus dem Etui

1. Das Disc-Etui mit einer Hand halten und den Deckel zum Aufklappen hochziehen.
2. Die Halterung im Mittelloch der Disc mit dem Finger leicht andrücken und die CD entnehmen.

Wichtiges zur Handhabung von CDs

- Die CD vorsichtig aus der Box entnehmen. Dabei die CD stets nur am Rand oder am Mittelloch anfassen.
- Staub und Fingerabdrücke mit einem trockenen, weichen Tuch von der Oberfläche der Disc abwischen. Keine leichtflüchtigen Chemikalien wie Terpentin oder Alkohol zum Reinigen von CDs verwenden. Für herkömmliche Schallplatten bestimmte Reinigungsflüssigkeiten und Antistatik-Sprays dürfen ebenfalls nicht benutzt werden.
- CDs nicht in direkter Sonneneinstrahlung oder an Orten aufbewahren, wo sie hoher Luftfeuchtigkeit oder niedrigen Temperaturen ausgesetzt sind.
- Eine CD nach dem Abspielen nicht längere Zeit im Disc-Einschub des CD-Spielers zurücklassen.

Betriebsprobleme und deren Behebung

- **Gerät läßt sich nicht mit dem Netzschalter einschalten.**
Ursache: Das Netzkabel ist nicht richtig an die Netzsteckdose angeschlossen.
Abhilfe: Den Netzstecker fest in die Steckdose schieben.
- **Disc eingelegt, aber keine Wiedergabe möglich.**
Ursache: Disc verkehrt herum eingelegt.
Abhilfe: Disc mit der Etikettseite nach oben einlegen.
Ursache: Disc ist verschmutzt.
Abhilfe: Disc reinigen.
Ursache: Im CD-Spieler hat sich Kondensationfeuchtigkeit gebildet.
Abhilfe: Die Disc entnehmen, den CD-Spieler an einen warmen Ort bringen und die Stromzufuhr etwa eine Stunde lang eingeschaltet lassen.
- **Kein Ton**
Ursache: Unvollständige oder fehlerhafte Anschlüsse.
Abhilfe: Auf korrekte Anschlußweise überprüfen (siehe Seite 10 – 13).
Abhilfe: Alle Stecker bis zum Anschlag in die Buchsen schieben.
Ursache: Falsche Einstellung des Eingangswählers am Verstärker.
Abhilfe: Den Eingangswähler richtig einstellen. Einzelheiten sind der Bedienungsanleitung des Verstärkers zu entnehmen.
- **Tonaussetzer bei der Wiedergabe**
Ursache: Die Disc ist verschmutzt.
Abhilfe: Die Disc reinigen.
Ursache: Die Disc ist zerkratzt.
Abhilfe: Eine andere Disc verwenden.
Ursache: Der CD-Spieler wurde einer Erschütterung ausgesetzt.
Abhilfe: Den CD-Spieler auf einer stabilen Unterlage aufstellen.
- **Extrem lange Zugriffszeiten (beim Aufsuchen eines bestimmten Titels)**
Ursache: Die Disc ist verschmutzt.
Abhilfe: Die Disc reinigen.
Ursache: Die Disc ist zerkratzt.
Abhilfe: Eine andere Disc verwenden.
- **Titelnummern können nicht gespeichert werden.**
Ursache: Keine Disc im Disc-Einschub.
Abhilfe: Disc einlegen.
Ursache: Eine auf der Disc nicht vorhandene Titelnummer wurde vorgegeben.
Abhilfe: Nur Nummern eingeben, für die tatsächlich Titel auf der Disc vorhanden sind.

ONKYO CORPORATION

Sales & Product Planning Div. : 2-1, Nisshin-cho, Neyagawa-shi, OSAKA 572, JAPAN
Tel: 0720-31-8111 Fax: 0720-33-5222

ONKYO U.S.A. CORPORATION

200 Williams Drive, Ramsey, N.J. 07446, U.S.A.
Tel: 201-825-7950 Fax: 201-825-8150

ONKYO EUROPE ELECTRONICS GmbH

Industriestrasse 18-20, 82110 Germering, GERMANY
Tel: 089 84 93 20 Fax: 089 84 93 226

ONKYO FRANCE

Immeuble Le Diamant, Domaine Technologique de Saclay, 4 Rue René Razel,
91892 SACLAY, FRANCE Tel: (1) 69 33 14 00 Fax: (1) 69 41 35 84

SN 29342307

01-86-3K-TMN

Printed in Japan

ONKYO
HOME PAGE
<http://www.onkyo.co.jp/>

G D Sw F S I