

ONKYO

COMPACT  
disc  
DIGITAL AUDIO

# Compact Disc Changer DX-C340



Deutsch | Nederlands | Svenska

CD-Wechsler  
CD-wisselaar  
CD-skivväxlare

Bedienungsanleitung  
Gebruiksaanwijzing  
Bruksanvisning

**SÆRLIG ADVARSEL MED HENSYN TIL COMPACT DISC AFSPILLER**

Denne Compact Disc Player indeholder et laser system og er klassificeret som "klasse 1 laser produkt". Læs derfor bargsanvisningen grundigt og opbevar den som opslagsbog i fremtiden. Hvis der opstår problemer med anlægget, kontakter den forretning hvor apparatet indikøbtes. Prøv ikke at åbne afskærmningen; De kunne blive udsat till direkte laser-stråling.

**"CLASS 1 LASER  
PRODUCT"**

Denna mækning er anbragt på apparatets højre side og indikerer, at apparatet arbejder med laserstråler af klasse 1, hvilket betyder, at der anvendes laserstråler af svageste klasse, og at man ikke på apparatets yderside kan blive udsat for utilladelig kraftig stråling.

**APPARATET BØR KUN ÅBNES AF FAGFOLK MED SE FLIGT KENDSKAB TIL APPARATER MED LASERSTRÅLER!**

ADVARSEL: USYNLIG LASERSTRÅLING  
VED ÅBNING, NÅR SIKKERHEDSAF-  
BRYDER ER UDE AF FUNKTION.  
UNNGÅ UDSÆTTELSE FOR STRÅLING.

Indvendigt i apparatet er anbragt den her gengivne advarselsmerkning, som advarer imod at foretage sådanne indgreb i apparatet, at man kan komme til at udsætte sig for laserstråling.

"LUOKAN 1 LASERLAITE"

**"CLASS 1 LASER  
PRODUCT"**

VAROITUS! LAITTEEN KÄYTTÄMINEN MUULLA KUIN TÄSSÄ KÄYTTÄJEESSA MAINTULLA TAVALLA SAATTAÄ ALTISTAA KÄYTTÄJÄN TURVALLISUUSLUOKAN 1 YLITTÄVÄLLE NÄKYMÄTTÄLLE LASERSÄTEILYLLE.

**"CLASS 1 LASER  
PRODUCT"**

ADVARSER—USYNLIG LASERSTRÅLING NÅR DEKSEL ÅPNES OG SIKKERHEDSLÄS BRYTES. UNNGÄ EKSPONERING FOR STRÄLEN.

**Vielen Dank**, daß Sie sich für den CD-Wechsler von Onkyo entschieden haben.  
Bitte lesen Sie sich diese Bedienungsanleitung gründlich durch, bevor Sie das Gerät anschließen und einschalten.  
Die Bedienungshinweise in dieser Anleitung sollen Ihnen helfen und gewährleisten, daß Sie über Jahre Freude an Ihrem CD-Wechsler haben.  
Bitte bewahren Sie die Bedienungsanleitung an einem sicheren Ort auf.

**Hartelijk** dank voor uw aankoop van de Onkyo CD-wisselaar.  
Lees a.u.b. deze gebruiksaanwijzing aandachtig door, voor u dit apparaat aansluit en inschakelt.  
Als u de aanwijzingen precies opvolgt, zult u al gauw kunnen genieten van de veelzijdige prestaties en het muzieklezier dat uw nieuwe CD-wisselaar biedt.  
Bewaar deze gebruiksaanwijzing voor eventuele naslag.

**Tack** så mycket för att Du har valt Onkyos CD-skivväxlare.  
Läs igenom den här bruksanvisningen noggrant innan Du gör några anslutningar och slår på strömmen.  
Genom att följa instruktionerna i den här bruksanvisningen kan Du till fulla tillnjuta skivväxlarens prestanda och den lyssnarglädje som CD-skivväxlaren erbjuder.  
Bevara den här bruksanvisningen för framtida bruk.

#### Standardzubehör

Cinchkabel (1)

RI-Kabel (1)

Fernbedienung RC-331C (1)

Batterien (Größe AA, R6 oder UM-3) (2)



#### Bijgeleverde toebehoren

Audio-aansluitsnoer (1)

RI afstandsbedieningskabel (1)

Afstandsbediening RC-331C (1)

Batterijen (AA-formaat, R6 of UM-3) (2)



#### Medföljande tillbehör

Ljudanslutningskabel (1)

RI-kabel (1)

Fjärrkontroll RC-331C (1)

Batterier (storlek AA, R6 eller UM-3) (2)



## INHALT INHOUDSOPGAVE INNEHÅLL

Eigenschappen  
Kenmerken  
Egenskaper

4-5

Wichtige Hinweise zu Ihrer Sicherheit  
Belangrijke voorzorgsmaatregelen  
Viktiga säkerhetsåtgärder

4-6

Spezielle Vorsichtsmaßnahmen beim CD-Spieler

Speciale voorzorgsmaatregelen bij de CD-speler  
Speciella råd för CD-spelaren

6-7

Vorsichtsmaßnahmen  
Wetenswaardigheden  
Försiktighetsåtgärder

8-9

Lage und Bezeichnung der Bedienelemente  
Plaats en naam van de bedieningsorganen  
Kontrollernas placering och namn

10-13

Herstellen der Anschlüsse  
Maken van aansluitingen  
Systemanslutningar

14-15

CD-Wiedergabe  
Weergeven van compact discs  
Spelning av CD-skivor

16-27

Programmetrieb  
Geprogrammeerde weergave  
Minnesstyrt musikval

28-31

Fehlersuchanleitung  
Verhelpen van storingen  
Felsökning

32-33

Technische Daten  
Technische gegevens  
Tekniska data

34-35

### Konformitätserklärung

Wir, ONKYO EUROPE  
ELECTRONICS GMBH  
INDUSTRIESTRASSE 18/20  
82110 GERMERING,  
GERMANY



erklären in eigener Verantwortung, daß das ONKYO-Produkt, das in dieser Betriebsanleitung beschrieben wird, mit den folgenden technischen Normen übereinstimmt: EN55013, EN55020, EN60555-2, -3, EN60065

GERMERING, GERMANY

H. YAMAZOE

ONKYO EUROPE ELECTRONICS GMBH

### Verklaring van conformiteit

Wij, ONKYO EUROPE  
ELECTRONICS GMBH  
INDUSTRIESTRASSE 18/20  
82110 GERMERING,  
DUITSLAND



verklaren onder eigen verantwoordelijkheid, dat het ONKYO product beschreven in deze gebruiksaanwijzing voldoet aan de betreffende technische normen, zoals: EN55013, EN55020, EN60555-2, -3, EN60065

GERMERING, DUITSLAND

H. YAMAZOE

ONKYO EUROPE ELECTRONICS GMBH

### Föresäkran om konformitet

Vi, ONKYO EUROPE  
ELECTRONICS GMBH  
INDUSTRIESTRASSE 18/20  
82110 GERMERING,  
TYSKLAND



betygger på eget ansvar att den ONKYO-produkt som beskrivs i denna bruksanvisning uppfyller föreskrifterna för följande tekniska standards: EN55013, EN55020, EN60555-2, -3, EN60065

GERMERING, TYSKLAND

H. YAMAZOE

ONKYO EUROPE ELECTRONICS GMBH

## Eigenschaften

- Karussell für 6 CDs – nur ONKYO führt einen solchen Wechsler – bietet mehr Komfort und ein besseres Preis-Leistungsverhältnis.
- Dank eines ausgeklügelten Systems können während der Wiedergabe bis zu 5 neue CDs eingelegt werden.
- NEXT SELECTION – eine weitere Onkyo-Neuheit – erlaubt die Anwahl des nächsten Titels/der nächsten CD, ohne die Wiedergabe des derzeitigen Titels zu unterbrechen.
- 1-Bit PWM (Pulsbreitenmodulation) D/A-Wandler lösen Linearitätsprobleme im unteren Bereich, die typisch sind für Geräte, die mehrere Bits verwenden. Auch in leisen Passagen ist die Qualität also optimal.
- Speziell entwickeltes AccuPulse Quartz-System mit Polysorb verhindert Timing-Probleme des Zeittaktoszillators.
- 8faches Oversampling
- Analog-Ausgänge mit fest eingestelltem Pegel
- Auch bei offenem Schlitzen kann das Display abgelesen werden.
- Überdimensionierter Netztransformator
- 6 Wiederholungsbetriebe: ganze CD, alle CDs, Zufalls-wiedergabe, Programm-wiedergabe, Zufalls-Programm-wiedergabe, ein Titel
- 3 Zeitanzeigebetriebsarten: Titel, verstrichene/Restspiel-dauer, Gesamtrestspiel-dauer
- RI-kompatible Fernbedienung
- Mit Disc Intro Scan können Sie sich die ersten acht Sekunden aller CDs anhören.
- Direkter Zugriff auf die Spuren und CDs über die Fernbedienung.

## Wichtige Hinweise zu Ihrer Sicherheit

### ACHTUNG

UM FEUER UND STROMSCHLÄGE ZU VERMEIDEN, SOLLTE DAS GERÄT WEDER REGEN NOCH FEUCHTIGKEIT AUSGESETZT WERDEN.

### VORSICHT

UM STROMSCHLÄGE ZU VERMEIDEN, WEDER DAS GEHÄUSE (NOCH DIE RÜCKSEITE) ÖFFNEN. NICHTS IM GEHÄUSE DARF VOM BENUTZER GEWARTET WERDEN. WENDEN SIE SICH AN DEN QUALIFIZIERTEN KUNDENDIENST.

Um einen störungsfreien Betrieb sicherzustellen, bitte folgende Vorsichtsmaßnahmen beachten:

1. Staub und übermäßige Feuchtigkeit, direkte Sonnenbestrahlung sowie übermäßig hohe und niedrige Temperaturen vermeiden.
2. Darauf achten, daß keine Erschütterungen auf das Gerät übertragen werden. Dieses Gerät daher niemals auf einer Lautsprecherbox abstellen.
3. Das Gerät immer auf einer stabilen und waagerechten Unterlage abstellen.
4. Belüftung — Das Gerät so aufstellen, daß es jederzeit gut belüftet ist. Das Gerät niemals auf einem Bett, einem Sofa, auf dem Teppich oder einer ähnlichen Unterlage, die ausreichende Belüftung verhindert, aufstellen. Sollte das Gerät in ein Bücherregal, einen Schrank oder auf andere Weise in Ihre Wohnungseinrichtung eingebaut werden, so daß der Luftstrom durch die Belüftungsöffnungen beeinträchtigt werden könnte, ist unbedingt darauf zu achten, daß ein Freiraum von mindestens 20 cm um das Gerät herum bleibt und daß die Rückseite des entsprechenden Möbelstücks entfernt wird, so daß ausreichende Belüftung jederzeit garantiert ist.

# Kenmerken

- CD-wisselaar met carousel voor 6 compact discs — exclusief van Onkyo — geeft u meer muziek en bedieningsgemak voor uw geld.
- Uniek ontwerp stelt u in staat om tot 5 discs te verwisselen zonder het afspeLEN van de zesde disc te onderbreken.
- Next Selection functie — nog een exclusief Onkyo snuffje — om tijdens weergave het volgende muziekstuk of de volgende CD te kiezen terwijl het afspeLEN gewoon doorgaat.
- Enkel-bit PWM (Puls-breedte modulatie) digitaal-analog omzetter, voorkomt de problemen met lineaire weergave bij gering signaalniveau, waar zoveel multi-bit CD-spelers mee te kampen hebben — resulterend in kristalheldere muzikale detaillering tijdens zachtere passages.
- Origineel AccuPulse Quartz systeem met Polysorb elimineert vrijwel elke kans op timing-fouten in de klok-oscillator.
- 8-voudige overbemonstering.
- Analoge uitgangen met vast niveau.
- Overzichtelijke aanduidingen, ook bij uitgeschoven disc-lade.
- Grote vermogenstransformator.
- 6 Herhaalfuncties: volledige CD, alle discs, willekeurige nummers, geprogrammeerde muziekstukken, willekeurige geheugennummers, enkel muziekstuk.
- 3 Tijdsaanduidingen: verstrekken of resterende speelduur van een enkel muziekstuk, totale resterende speelduur.
- Interactieve RI afstandsbediening.
- Disc-intro weergavefunctie voor het automatisch afspeLEN van de eerste 8 seconden van iedere compact disc.
- Directe toegang tot muziekstukken/discs met behulp van de afstandsbediening.

# Belangrijke voorzorgsmaatregelen

## WAARSCHUWING

OM BRAND OF ELEKTRISCHE SCHOKKEN TE VOORKOMEN MAG DIT APPARAAT NIET AAN VOCHTIGHEID OF REGEN BLOOTGESTELD WORDEN.

## OPGELET

OM ELEKTRISCHE SCHOKKEN TE VOORKOMEN MAG NOCH DE BEHUZZING NOCH HET ACHTERPANEEL WORDEN GEOPEND. LAAT ONDERHOUD AAN PROFESSIONELE ONDERHOUDSMONTEURS OVER.

Om een jarenlang probleemloos gebruik te garanderen, moeten de volgende voorzorgsmaatregelen in acht genomen worden.

1. Plaats het apparaat niet in het direkte zonlicht en evenmin op plaatsen waar het extreem warm of koud is.
2. Vermijd vochtige of stoffige plekken en plekken waar het functioneren van het apparaat beïnvloed kan worden door trillingen van de luidsprekers. Plaats het apparaat in ieder geval nooit op of boven een van de luidsprekers.
3. Vermijd plaatsing op een wankel ondergrond en op hoge plekken waar het apparaat vanaf zou kunnen vallen.
4. Ventilatie — Zorg dat het apparaat zodanig wordt geplaatst dat er een goede doorstroming van lucht is. Zet het apparaat daarom niet op een bed, divan, kleedje of andere zachte ondergrond, daar hierdoor de ventilatieopeningen afgesloten kunnen worden. Als het apparaat in een boekenrek, kast of audiorek met minder goede ventilatie wordt geplaatst, dient u ervoor te zorgen dat er minimaal 20 cm vrije ruimte rondom het apparaat is en moet zo nodig de achterwand van het rek of de kast wordt verwijderd.

# Eigenschappen

- Karusellväxlare för 6 skivor - enbart från Onkyo - erbjuder mer musik och bekvämlighet för pengarna.
- Unik utformning som medger byte av upp till 5 skivor utan att avbryta skivan som spelas.
- Funktion för nästa musikval - ännu en nyhet från Onkyo - som gör det möjligt att välja nästa skiva/ spår utan att avbryta speLningen.
- D/A-omvandlare med 1-bits PWM (pulsbreddmodulation) minimerar de problem med lågnivålinearitet som förekommer hos flerbittsspelare - vilket gör att det ej förekommer förlust av musikaliska detaljer under stillsamma passager.
- Privatägt AccuPulse kvartssystem med Polysorb avlägsnar praktiskt taget risken för tidsfel hos klock-oscillatorn.
- 8-faldig översampling.
- Fast analog utgång.
- Synlig display när skivfacket står öppet.
- Överdimensionerad krafttransformator.
- 6 repeteringsfunktioner: enskild skiva, alla skivor, slumpvis valda spår, programmerade spår, minnesinnehåll i slumpvis ordning, enskilt spår.
- 3 tidsvisningslägen: förluten tid i spåret, återstående tid i spåret, återstående tid på skivan.
- RI-kompatibel fjärrkontroll.
- Skivasökning som spelar de 8 första sekunderna på varje skiva.
- Direkt skivval/spårval med fjärrkontrollen.

# Viktiga säkerhetsåtgärder

## VARNING

FÖR ATT REDUCERA RISKEN FÖR ELDSVÅDA OCH ELEKTRISKA STÖTAR TIDEN HÄR APPARATEN INTE UTSÄTTAS FÖR REGN ELLER FUKT.

## OBSERVERA

PÅ GRUND AV RISK FÖR ELEKTRISKA STÖTAR FÅR HÖLJET (ELLER BAKPANELEN) INTE AVLÄGSNAS. DET FINNS INGA DELAR INNE I APPARATEN SOM KAN REPARERAS AV KONSUMENTEN. ÖVERLÄT ALLT REPARATIONSARBETE TILL KVALIFICERAD PERSONAL.

Om du följer dessa råd, kan du räkna med många års problemfri användning.

1. Undvik platser med direkt solskin samt mycket höga eller låga temperaturer.
2. Undvik dammiga och fuktiga platser, samt platser som direkt påverkas av högtalarbrutiner. Placera aldrig apparaten på eller ovanför en högtalare.
3. Undvik skrangliga och höga platser, varifrån apparaten kan falla ned.
4. Ventilations — Apparaten skall placeras på så vis att en ordentlig ventilation tillförsäkras. Till exempel får apparaten inte placeras på en säng, en soffa, en matta eller liknande yta som kan blockera ventilationsöppningarna. Om apparaten placeras i en bokhylla, ett skåp, eller sedvanlig installation som kan hindra luftströmmen genom ventilationsöppningarna, krävs ett utrymme på minst 20 cm omkring apparaten, och att bokhyllans eller skåpets bakre vägg avlägsnas.

#### Speichererhalt

Dieses Gerät benötigt keine Batterien für den Erhalt des Speichers. Ein eingebautes Backup-System erhält den Inhalt des Speichers bei Stromausfall oder während des Transports. Das Gerät muß an das Netz angeschlossen werden, um das Backup-System wieder aufzuladen.

Die Zeitspanne, die der Speicherinhalt nach dem Herausziehen des Steckers erhalten bleibt, hängt von den klimatischen Bedingungen und dem Aufstellungsort des Gerätes ab. Im Normalfall sollte diese Zeit einige Wochen betragen. Diese Lebensdauer verkürzt sich, wenn das Gerät einem sehr feuchtem Klima ausgesetzt ist.

#### Voeding van het geheugen

Dit apparaat heeft geen speciale batterijen voor het vasthouden van de informatie in het geheugen. Een ingebouwd geheugen-reservevoedingssysteem zorgt ervoor dat de geheugeninhoud niet verloren gaat tijdens een netstoring of als de stekker uit het stopcontact wordt getrokken. Het apparaat moet echter op het lichtnet aangesloten zijn voor het opladen van het reservevoedingssysteem.

De tijdsduur dat de geheugeninhoud wordt vastgehouden nadat de stekker uit het stopcontact is getrokken, varieert afhankelijk van het klimaat en de opstelling van het apparaat. Over het algemeen wordt de geheugeninhoud een aantal weken vastgehouden nadat de stekker uit het stopcontact is getrokken. Deze periode is korter als het apparaat aan hoge vochtigheid blootgesteld staat.

#### Inbyggd strömkrets som minnesstöd

Stödbatterier för minnet krävs inte i denna förstärkare. En inbyggd strömkrets sörjer för att minnesinnehållet kvarhålls i minnet under ett strömavbrott och efter att nätkabeln kortvarigt har kopplats ur. Nätkabeln måste anslutas till ett nätuttag för att ladda den inbyggda strömkretsen.

Den tidsperiod då minnesinnehållet skyddas mot radering varierar beroende på klimatet och förstärkarens placering. I normala fall skyddas minnet mot radering i några veckor efter att nätkabeln har kopplats ur. Denna tidsperiod kan förkortas när förstärkaren utsätts för hög luftfuktighet eller används på en plats med mycket fuktigt klimat.

- Die Nähe von Heizkörpern und elektrischen Geräten mit starker Wärmeentwicklung vermeiden.
- Innenteile dürfen nur von einem qualifizierten Wartungstechniker eingestellt bzw. gereinigt werden.
- Darauf achten, daß durch die Belüftungsschlitze keine Gegenstände eindringen und keine Flüssigkeiten auf das Gerät verschüttet werden.
- In den folgenden Fällen die Anlage von einem qualifizierten Wartungstechniker überprüfen lassen:
  - Wenn das Netzkabel oder der Netzschalter beschädigt ist
  - Wenn Gegenstände oder Flüssigkeiten in das Gerät eingedrungen sind
  - Wenn das Gerät übermäßiger Feuchtigkeit ausgesetzt wurde
  - Wenn Betriebsstörungen bzw. anormale Betriebsbedingungen festgestellt werden
  - Wenn das Gerät fallengelassen bzw. das Gehäuse beschädigt wurde
- Nicht in dieser Bedienungsanleitung aufgeführte Wartungsarbeiten dürfen vom Benutzer nicht selbst ausgeführt werden. Falls solche Wartungsarbeiten erforderlich werden sollten, wenden Sie sich bitte an einen qualifizierten Wartungstechniker.

## Spezielle Vorsichtsmaßnahmen beim CD-Spieler

### BESONDERE VORSICHTSMASSNAHMEN FÜR CD-SPIELER

Dieser CD-Spieler enthält ein Halbleiterlasersystem und ist daher ein "LASERERZEUGNIS DER KLASSE 1". Richtige Bedienung ist erst nach Durchlesen der Bedienungsanleitung möglich. Nehmen Sie im Falle einer Störung Kontakt auf mit Ihrem Vertragshändler. Um Bestrahlung zu vermeiden, sollten Sie das Gehäuse niemals öffnen.

#### GEFAHR:

Entfernen Sie während des Betrieb niemals die obere Haube, da unsichtbare Laserstrahlen austreten können.

#### VORSICHT

Dieses Gerät enthält einen Laser. Der Gebrauch von Bedienungselementen oder Einsatzzwecke, die nicht in dieser Anleitung erwähnt werden, können zu Bestrahlung führen.

**"CLASS 1 LASER  
PRODUCT"**

Dieser Aufkleber rechts auf der Rückseite bedeuten:

- Dieses Hinweisschild besagt, daß das Gerät mit einem Lasersystem der Klasse 1 ausgestattet ist.
- Um etwaigen Störungen bzw. einer Beschädigung des Lasersystems vorzubeugen, darf das Gehäuse des Gerätes nur von ausgebildetem Fachpersonal geöffnet werden.

5. Warmte — Het apparaat mag niet in de nabijheid van warmtebronnen (kachels, radiatoren, enz.) of elektrische apparaten, die warmte produceren, geplaatst worden.
6. Het schoonmaken van onderdelen binnenin het apparaat mag uitsluitend verricht worden door professionele onderhoudsmonteurs.
7. Zorg ervoor dat er geen voorwerpen of vloeistoffen via de openingen in het apparaat terecht kunnen komen.
8. In de volgende gevallen moet het apparaat door een professionele onderhoudsmonteur nagezien worden:
  - A. Wanneer het stroom snoer of de stekker beschadigd is.
  - B. Wanneer voorwerpen of vloeistoffen in het apparaat terecht zijn gekomen.
  - C. Wanneer het apparaat in de regen heeft gestaan.
  - D. Wanneer het apparaat niet op de normale wijze functioneert of wanneer de prestaties afnemen.
  - E. Wanneer het apparaat gevallen is of de ombouw beschadigd is.
9. Onderhoudswerkzaamheden die niet in deze handleiding genoemd zijn, mogen niet door de gebruiker zelf uitgevoerd worden, maar moeten uitgevoerd worden door professionele onderhoudsmonteurs.



## Speciale voorzorgsmaatregelen bij de CD-speler

### BIJZONDERE VOORZORGSMAATREGELEN VOOR CD-SPELERS

Dit apparaat is een klasse-1 laserproduct, voorzien van lasereenheid. Maak dit apparaat niet open, om directe blootstelling aan laserstralen te voorkomen! Schakel voor service uw ONKYO dealer in! Neem voor service contact op met de handelaar van wie u het apparaat hebt gekocht.

#### GEVAAR:

MOCHT ER, WANNEER HET APPARAAT OPEN STAAT, ONVERHOOPT STORING OPTREDEN IN DE AUTOMATISCHE BEVEILIGING, DAN KAN ONZICHTBARE LASERSTRALING VRIJKOMEN. VERMIJD BLOOTSTELLING AAN DEZE STRALING.

#### OPGELET

DIT APPARAAT BEVAT EEN LASER. REPARATIES DIE NIET IN DEZE HANDLEIDING VERMELD WORDEN KUNNEN STRALINGSGEVAAR TOT GEVOLG HEBBEN.

**"CLASS 1 LASER  
PRODUCT"**

Dit etiket op de achter kant van de behuizing verklaart dat:

1. Dit apparaat is een **KLASSE 1 LASER PRODUCT** en maakt gebruik van een laser binnenin de behuizing.
2. Verwijder de behuizing niet om te voorkomen dat de laser wordt blootgesteld. Laat onderhoud en reparatie over aan een vakkundig personeel.

5. Värme — Placera inte apparaten i närheten av värmekällor som element, spisar eller annan utrustning som avger värme (inklusive förstärkare).
6. Endast kvalificerad servicepersonal skall rengöra apparaten invändigt.
7. Vårdslöshet — Var försiktig så att inga föremål kommer in i apparaten och så att ingen vätska spills in i apparaten genom öppningarna.
8. Skada som kräver reparation — Apparaten skall repareras av kvalificerad servicepersonal i följande fall:
  - A. När nätkabeln eller dess kontakt har skadats.
  - B. När föremål eller vätska har kommit in i apparaten.
  - C. När apparaten har utsatts för regn.
  - D. När apparaten inte fungerar normalt eller dess prestanda ändras märkligt.
  - E. När apparaten har tappats i golvet eller höljet har skadats.
9. Service — Du får aldrig försöka att vidta andra åtgärder än de som beskrivs i bruksanvisningen. All övrig service skall skötas av kvalificerad servicepersonal.

## Speciella råd för CD-spelaren

### SPECIELLA FÖRSIKTIGHETSÅTGÄRDER FÖR CD-SPELARE

Denna CD-spelare innehåller lasersystem och har klassificerats "klass 1 laserprodukt". Läs därför noggrant igenom bruksanvisningen för rätt användning av apparaten. Behåll också anvisningen för framtida bruk. Kontakta alltid den affär, där du köpte CD-spelaren, vid eventuella fel på apparaten. Apparats hölje får inte öppnas vid risk för direkt blottställelse av laserstrålen.

#### FARA:

RISK FÖR OSYNLIG LASERSTRÅLNING NÄR LOCKET ÖPPNAS OCH/ELLER SKYDDSKRETSSEN RÅKAR UT FÖR FELFUNKTION.

#### OBS!

DENNA PRODUKT ANVÄNDER EN LASER. ANVÄNDNING AV KONTROLLER, JUSTERINGAR ELLER VIDTAGANDE AV ÅTGÄRDER ÖTÖVER VAD SOM SPECIFICERAS I BRUKSANVISNINGEN KAN RESULTERA I FARLIG BESTRÅLNING.

**"CLASS 1 LASER  
PRODUCT"**

Denna etikett på baksidan förklarar att:

1. Denna apparat är en **LASERPRODUKT KLASS 1** och således har en laser innanför höljet.
2. För att förhindra att lasern blottas, ska höljet aldrig öppnas. Överlåt alla reparationer åt kvalificerad servicepersonal.

# Vorsichtsmaßnahmen

## 1. Garantie

Im Garantiefall bitte die Seriennummer sowie den Kaufbeleg bei Ihrem ONKYO Händler zur Reparatur einreichen. Die Seriennummer dieses Gerätes finden Sie auf der Geräterückseite.

## 2. Pflege

Von Zeit zu Zeit sollten Sie alle Seiten des Gehäuses mit einem weichen Tuch reinigen. Bei stärkerer Verschmutzung tauchen Sie das Tuch in eine milde Seifenlösung, wringen es gut aus und wischen den Schmutz ab. Wischen Sie sofort mit einem trockenen Tuch nach. Benutzen Sie als Tuch keine groben Materialien und verwenden Sie keine Lösungsmittel wie Terpentin, Alkohol oder andere chemische Lösungsmittel, da diese die Oberfläche angreifen und die Beschriftungen ablösen können.

## 3. Netzstrom

### WARNUNG

BEVOR SIE DAS GERÄT DAS ERSTE MAL AN DAS NETZ ANSCHLIESSEN, SOLLTEN SIE DEN FOLGENDEN ABSCHNITT SORGFÄLTIG LESEN.

- Die Betriebsspannung des Netzteils hängt vom Ort der Auslieferung ab. Stellen Sie sicher, daß die Netzspannung in dem Gebiet, in dem das Gerät verwendet wird, der erforderlichen, auf der Geräterückseite verzeichneten Betriebsspannung entspricht (in der Regel Wechselstrom mit 230 V bei 50 Hz oder 120 V bei 60 Hz).

### Modelle mit Spannungswahlschalter

Einige für weltweite Auslieferung vorgesehene Modelle sind mit einem Spannungswahlschalter ausgerüstet, um das Gerät an die jeweilige Netzspannung anpassen zu können. Vergewissern Sie sich unbedingt, daß dieser Schalter auf die bei Ihnen verwendete Netzspannung eingestellt ist, ehe Sie das Gerät an das Netz anschließen.

## 4. Nicht mit nassen Händen berühren

Bei Anfassen des Gerätes oder des Netzkabels mit nassen bzw. feuchten Händen besteht Stromschlaggefahr. Falls Flüssigkeiten in das Gerät eingedrungen sind, dieses unbedingt vom Kundendienst überprüfen lassen.

## 5. Aufstellung des CD-Spielers

### Auf gute Belüftung achten.

Achten Sie darauf, daß das Gerät von allen Seiten gut belüftet ist, besonders, wenn dieses in einem Audio-Rack untergebracht wird. Bei blockierter Lüftung kann es durch Überhitzung (Wärmestau) zu Fehlbetrieb kommen. Auch darauf achten, daß das Gerät waagrecht steht. Bei Aufstellung auf der Seite oder auf schrägen Unterlagen ist einwandfreier Betrieb nicht gewährleistet.

- Direktes Sonnenlicht und die Nähe von Heizkörpern usw. vermeiden, da sich sonst durch zu starkes Ansteigen der Geräteinnentemperatur die Lebensdauer des Geräts verkürzen könnte.

- Darauf achten, daß keine Vibrationen auf das Gerät übertragen werden. Auf keinen Fall auf eine Lautsprecherbox stellen.

- Meiden Sie staubige und feuchte Orte, sowie Lautsprechervibrationen. Stellen Sie das Gerät niemals auf einen Lautsprecher.

- Die Nähe von Rundfunk- und Fernsehempfängern vermeiden. Bei Aufstellung in direkter Nähe von Fernsehern und Tunern kann deren Empfangsqualität durch Rauscheinstrahlung beeinträchtigt werden.

## 6. Wichtige Punkte zur Beachtung

- Wenn das Gerät aus einer kalten Umgebung in einen warmen Raum gebracht oder der Raum schnell aufgeheizt wird, beschlägt das Laser-Objektiv durch Kondensation mit Feuchtigkeit, was Betriebsstörungen hervorruft. In solchen Fällen die CD wieder entnehmen und das Gerät etwa eine Stunde lang eingeschaltet stehen lassen.

- Darauf achten, daß, abgesehen vom Einlegen und Entnehmen der CD, der Schlitten stets geschlossen ist, damit kein Staub eindringen kann.

- Beim Transport darauf achten, daß Sie mit dem Gerät nicht an Wände oder andere Hindernisse stoßen.

# Wetenswaardigheden

## 1. Garantiekaart

Het serienummer van dit apparaat staat aangegeven op het achterpaneel. Voor reparatie of onderhoud binnen de garantietermijn dient u dit nummer te vermelden.

## 2. Onderhoud

Van tijd tot tijd dient u de behuizing, het voor- en achterpaneel van het apparaat met een zachte doek schoon te vegen. Hardnekkig vuil is te verwijderen met een zachte doek, bevochtigd met water en zeep, en grondig uitgewrongen. Droog het apparaat vervolgens na met een schone droge doek. Gebruik voor het reinigen in geen geval ruw materiaal, oplosmiddelen als benzine of spiritus of andere chemicaliën, aangezien dergelijke middelen de afwerking van het apparaat zodanig kunnen aantasten, dat bijv. de aanduidingen op het paneel niet meer leesbaar zijn.

## 3. Netspanning

### WAARSCHUWING

VOORDAT U STEKKER VAN HET APPARAAT VOOR DE EERSTE KEER IN HET STOPCONTACT STEEKT, DIENT U EERST DE VOLGENDE PARAGRAAF AANDACHTIG TE LEZEN.

- Het voltage van de beschikbare netvoeding verschilt tussen landen en gebieden. Verzeker u ervan dat de netspanning van het gebied waar u dit apparaat gaat gebruiken voldoet aan het vereiste voltage (bijv. 230 V AC, 50 Hz of 120 V AC, 60 Hz) zoals dat wordt vermeld op het achterpaneel.

- **Modellen uitgerust met een keuzeschakelaar voor het voltage**  
Internationale modellen zijn uitgerust met een keuzeschakelaar voor het voltage die u kunt instellen overeenkomstig de plaatselijke netvoeding. Voordat u de stekker van het apparaat in het stopcontact steekt, dient u ervoor te zorgen dat de keuzeschakelaar zo is ingesteld dat deze overeenkomt met de plaatselijke netvoeding.

## 4. Raak de speler niet aan met vochtige handen.

Raak noch de speler noch het netsnoer aan wanneer uw handen vochtig zijn. Indien er water of om het even welke andere vloeistof in het apparaat terecht komt, ga dan onmiddellijk naar een professionele onderhoudsmonteur.

## 5. Opstelling van de compact disc speler

- Zet de compact disc speler op een goed geventileerde plaats. Er dient aan alle kanten voldoende luchtdoorstroming mogelijk te zijn, vooral ook wanneer het apparaat in een audiorek staat. Bij onvoldoende ventilatie kan het inwendige van het apparaat oververhit raken.
- Stel de speler nooit bloot aan rechtstreeks zonlicht of warmtebronnen omdat de temperatuur van het apparaat anders toeneemt, hetgeen de levensduur van de afspelkop verkort.
- Plaats het apparaat nooit op een luidspreker.
- Stel de speler steeds horizontaal op. Plaats hem nooit op een hellend of wankel oppervlak.
- Plaats de speler nooit in de nabijheid van TV's of tuners. Doet u dat wel dan kan er interferentie optreden die voor brom zorgt in het tv-toestel of de tuner.

## 6. Onthoudt dit:

- Als u de speler van een koude ruimte naar een warme brengt of een koude ruimte snel verwarmt, kan er condens gevormd worden op de lens van de afspelkop, waardoor juist functioneren belemmerd wordt. Verwijder in zo een geval de disc en laat de speler ongeveer een uur aan staan om de condens de kans te geven te verdwijnen.
- De disc-houder steeds sluiten als u geen disc inlegt of uitneemt, om de interne onderdelen te beschermen tegen stof.
- Wees voorzichtig bij het transport. Bescherm de speler tegen stoten.

# Försiktighetsåtgärder

## 1. Reparation under garantitiden

Serienumret finns på baksidan. Serienumret måste anges i det fall att produkten måste sändas för reparation under garantitiden.

## 2. Skötsel

Du bör då och då torka av apparaten med en mjuk trasa. Fukta en mjuk trasa i mild diskmedelslösning för att torka av fläckar som är svåra att avlägsna. Torka sedan torrt med en torr trasa. Använd aldrig grova rengöringsvampar och/eller starka lösningar, som t. ex. lösningsmedel för färg, bensin och liknande, eftersom dessa kan skada ytbehandlingen.

## 3. Strömmatning

### VARNING:

LÅS FÖLJANDE NOGA INNAN DU ANSLUTER ENHETEN TILL STRÖMMEN FÖR FÖRSTA GÅNGEN.

- Spänningen på elektriciteten varierar i olika delar av världen. Kontrollera att elektriciteten där du bor stämmer med det som enheten är avsedd för (t.ex. 230 V 50 Hz eller 120 V 60 Hz), se bakre panelen.

- **Modeller med spänningsväljare (bakpanelen)**

Internationella modeller har en spänningsväljare som kan kopplas om alltefter den lokala spänningen. Kontrollera innan du ansluter enheten att denna väljare är inställd på den spänning som motsvarar elektriciteten där du bor.

## 4. Vidrör inte spelaren med våta eller fuktiga händer

Om vatten eller annan vätska skulle spillas och komma innanför hölet, ska du ta med spelaren till en auktoriserad serviceverkstad och få den inspekterad innan den används igen.

## 5. Placering av spelaren

- Placera spelaren på en väl ventilerad plats. Var särskilt noga med att ventilationen är tillfredsställande runt hela spelaren, i synnerhet när den placeras i ett rack. Om ventilationen blockerats, kan det hända att spelaren överhettas och inte längre fungerar på rätt sätt.
- Utsätt inte enheten för solsen eller hög värme. Pickupens livslängd kan förkortas om den inte temperaturen stiger hastigt.
- Undvik dammiga och fuktiga platser, samt platser som direkt påverkas av högtalarvibrationer. Placera aldrig apparaten på eller ovanför en högtalare.
- Se till att spelaren placeras i vågrätt läge. Placera den aldrig på sidan eller på ett lutande underlag, eftersom detta kan resultera i felaktig funktion.
- Placera inte spelaren i närheten av en tuner eller en TV-apparat. Om spelaren placeras nära en TV-apparat eller en tuner, kan den orsaka störningar i mottagningen, vilket resulterar i brus i TV- eller tunerljudet.

## 6. Kom ihåg dessa punkter

- Om spelaren tas från en kall omgivning till ett varmt rum, eller om den finns i ett kallt rum som har värmts upp hastigt, kan det hända att kondens bildas på pickupen, vilket förhindrar korrekt funktion. I sådana fall ska du ta ur digitalskivan och låta strömmen vara påslagen i omkring en timme så att kondensen försvinner.
- Låt alltid skivfacket vara stängt när du inte lägger i eller tar ur skivorna så att de inre delarna skyddas mot damm.
- När du fraktar spelaren, ska du vara försiktig så att du inte stöter den mot andra föremål.

**Gerätevorderseite**  
**Voorpaneel**  
**Framsidan**

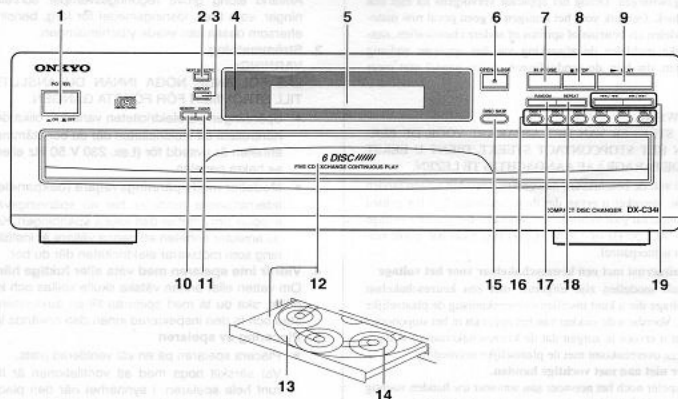

**Anzeige**  
**Uitleesvenster**  
**Display**

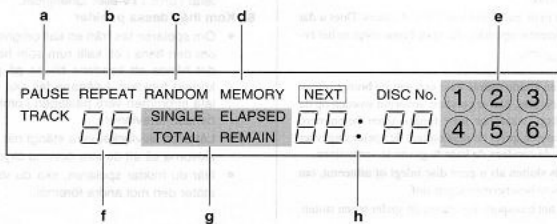

# Lage und Bezeichnung der Bedienelemente

## HINWEIS:

- Falls sich noch ein Schutzfilm auf der Oberfläche der Anzeige befindet, der das Lesen der Anzeige erschwert, diesen entfernen.
- Nähere Hinweise zur Funktion der Tasten und Regler entnehmen Sie bitte den in [ ] angegebenen Seiten.

### Gerätevorderseite

1. POWER-Taste (Netzschalter) [14]
2. NEXT SELECTION-Taste [24]
3. DISPLAY-Taste [18]
4. Fernbedienungssensor [12]
5. Display (Anzeige)
6. AUF/ZU-Taste [16]
7. PAUSE-Taste [18]
8. STOP-Taste [18, 22]
9. PLAY-Taste (Wiedergabe) [16-21, 26, 28]
10. MEMORY-Taste (Speicher) [28, 30]
11. CLEAR-Taste (Löschen) [30]
12. Schlitten
13. Karussell
14. CD-Teller
15. DISC SKIP-Tasten (nächste CD) [16]
16. Direktanwahl-tasten [20, 24, 28]
17. RANDOM-Taste (Zufallswiedergabe) [26]
18. REPEAT-Taste (Wiederholung) [26]
19. Such-/Anwahl-tasten (◀◀/◀◀, ▶▶/▶▶) [18-25, 30]

### Anzeige

- a. PAUSE-Anzeige
- b. REPEAT-Anzeige (Wiederholung)
- c. RANDOM-Anzeige (Zufallswiedergabe)
- d. MEMORY-Anzeige (Speicher)
- e. CD-Nummernanzeige
- f. Titelnummernanzeige
- g. ELAPSED/REMAIN-Anzeige (Spieldauer/Restdauer)
- h. Zeitanzeige

# Plaats en naam van de bedieningsorganen

## OPMERKINGEN:

- Indien het oppervlak van het uitleesvenster bedekt is met een laag beschermfolie die het aflezen bemoeilijkt, dient u deze eerst te verwijderen.
- Zie voor nadere bijzonderheden over de toetsen en knoppen de bladzijden waarnaar de nummers tussen de [ ] haakjes verwijzen.

### Voorpaneel

1. Aan/uit-schakelaar (POWER) [14]
2. Volgende-nummer toets (NEXT SELECTION) [24]
3. Aanduidingskeuzetoets (DISPLAY) [18]
4. Afstandsbedieningssensor [12]
5. Uitleesvenster
6. Disc-lade open/sluittoets (OPEN/CLOSE) [16]
7. Pauzetoets (PAUSE) [18]
8. Stoptoets (STOP) [18, 22]
9. Weergavetoets (PLAY) [16-21, 26, 28]
10. Geheugentoets (MEMORY) [28, 30]
11. Wistoets (CLEAR) [30]
12. Disc-lade
13. Carrousel
14. Disc-uitsparingen
15. Volgende-disc toets (DISC SKIP) [16]
16. Directe disc-keuzetoetsen (DISC 1-DISC 6) [20, 24, 28]
17. Willekeurige-weergavetoets (RANDOM) [26]
18. Herhaaltoets (REPEAT) [26]
19. Verspring/zoektoetsen (◀◀/◀◀, ▶▶/▶▶) [18-25, 30]

### Uitleesvenster

- a. Pauze-indicator (PAUSE)
- b. Herhaal-indicator (REPEAT)
- c. Willekeurig-indicator (RANDOM)
- d. Geheugen-indicator (MEMORY)
- e. Discnummer-indicators
- f. Muziekstuknummer-aanduiding
- g. Verstrekten/resterende-tijd indicators (ELAPSED/REMAIN)
- h. Tijdsaanduiding

# Kontroller-nas placering och namn

## OBS!

- Om det sitter en skyddsfilm över displayen, tag då bort den om den försävar avläsningen.
- Vi hänvisar till sidnumren [ ] inom klamrar angående detaljer.

### Framsidan

1. Strömbrytare (POWER) [14]
2. Väljare för nästa musikstycke (NEXT SELECTION) [24]
3. Indikeringsknapp (DISPLAY) [18]
4. Fjärrkontrollgivare [12]
5. Indikeringsruta
6. Öppnings/stängningsknapp (OPEN/CLOSE) [16]
7. Pausknapp (PAUSE) [18]
8. Stoppknapp (STOP) [18, 22]
9. Avspelningsknapp (PLAY) [16-21, 26, 28]
10. Minnesknapp (MEMORY) [28, 30]
11. Raderingsknapp (CLEAR) [30]
12. Skivfack
13. Karusell
14. Skivbrickor
15. Överhoppningsknappar (DISC SKIP) [16]
16. Direktspelningsknappar (DISC 1-DISC 6) [20, 24, 28]
17. Knapp för spelning i slumpmässig ordningsföljd (RANDOM) [26]
18. Repeteringsknapp (REPEAT) [26]
19. Söknings/överhoppningsknappar (◀◀/◀◀, ▶▶/▶▶) [18-25, 30]

### Display

- a. Pausindikator (PAUSE)
- b. Repeteringsindikator (REPEAT)
- c. Indikator för spelning i slumpmässig ordningsföljd (RANDOM)
- d. Minnesindikator (MEMORY)
- e. Skivnummerindikator
- f. Spårnummerindikator
- g. Indikatorer för gången/återstående tid (ELAPSED/REMAIN)
- h. Tidsindikering

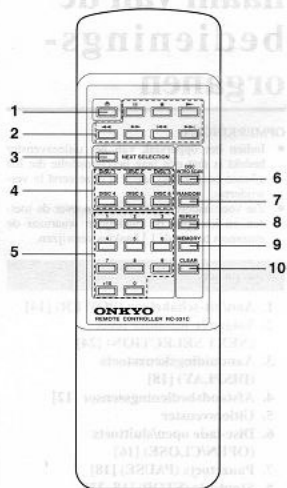

Legen Sie die Batterien gemäß Abbildung in das Fernbedienungsteil ein.  
 Plaats de batterijen in de afstandsbediening zoals in de afbeelding wordt aangegeven.  
 Sätt i batterierna i fjärrkontrollen enligt bilden.

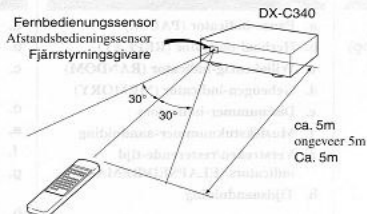
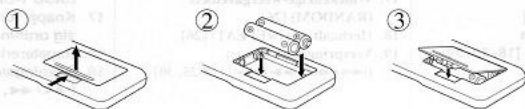

## Lage und Bezeichnung der Bedienelemente

### Fernbedienung

- Auf/Zu-Taste [16]**
- Transporttasten**
  - : Stopptaste [18, 22]
  - || : Pausetaste [18]
  - ▶ : Wiedergabetaste [16-21, 26, 28]
  - ◀◀ : Schnellrücklaufaste [18, 30]
  - ▶▶ : Schnellvorlaufaste [18, 30]
  - ◀◀ : Voriger Titel [22, 28]
  - ▶▶ : Nächster Titel [22, 28]
- NEXT SELECTION-Taste [24]**
- Direktanwahlkasten (DISC1-DISC6) [20, 24, 28]**
- Zehntertastenfeld und +10-Taste [20, 24, 28]**
- DISC INTRO SCAN-Taste [22]**
- RANDOM-Taste (Zufallswiedergabe) [26]**
- REPEAT-Taste (Wiederholung) [26]**
- MEMORY-Taste (Speicherwiedergabe) [28, 30]**
- CLEAR-Taste (Löschen) [30]**

### Einlegen der Batterien in die Fernbedienung

Die durchschnittliche Lebensdauer der Batterien beträgt etwa ein Jahr, richtet sich aber nach der Häufigkeit des Einsatzes der Fernbedienung sowie nach den Umgebungsbedingungen (Temperatur und Luftfeuchtigkeit). Nur die in der nachstehenden Tabelle aufgeführten Batterien dürfen verwendet werden.

Typ	Nennspannung	Größe
Mangan oder Alkali	1,5 V	AA, RC (UM-3) oder LR6 (AM-3)

### Warnung

- Verbrauchte Batterien sofort aus dem Batteriefach entfernen, um das Auslaufen von Elektrolyt und eine Beschädigung der Fernbedienung zu verhindern.
- Keine NiCd-Akkus verwenden.
- Stets beide Batterien gleichzeitig auswechseln – nicht eine alte und eine neue Batterie gemeinsam verwenden.

### Umgang mit der Fernbedienung

Eine sorgfältige Beachtung der folgenden Hinweise gewährleistet optimale Ergebnisse bei Verwendung der Fernbedienung.

- Die Anlage darf nicht an einem Ort aufgestellt werden, wo sie einer starken Lichtquelle ausgesetzt ist, da sonst u.U. kein einwandfreier Betrieb der Fernbedienung erzielt wird.
- Die Anlage darf nicht in einem Audio-Rack mit farbigen getönten Glasuren aufgestellt werden, da der Fernbedienungssensor die FernbedienungsSignale sonst u.U. nicht empfangen kann.
- Bei Verwendung einer anderen Fernbedienung im gleichen Raum kann es durch Interferenz zu einer Beeinträchtigung des Betriebs kommen.

## Plaats en naam van de bedieningsorganen

### Afstandsbediening

- Disc-lade open/sluittoets [16]**
- Afspeelfunctietoetsen**
  - : Stopstoets [18, 22]
  - || : Pauzetoets [18]
  - ▶ : Weergavetoets [16-21, 26, 28]
  - ◀◀ : Terugzooctoets [18, 30]
  - ▶▶ : Vooruitzooctoets [18, 30]
  - ◀◀ : Terugspringtoets [22, 28]
  - ▶▶ : Vooruitspringtoets [22, 28]
- Volgende-nummer toets (NEXT SELECTION) [24]**
- Directe disc-keuzetoetsen (DISC 1 - DISC 6) [20, 24, 28]**
- Nummertoeetsen en +10 toets [20, 24, 28]**
- Disc-intro weergavetoets (DISC INTRO SCAN) [22]**
- Willekeurige-weergavetoets (RANDOM) [26]**
- Herhaaltoets (REPEAT) [26]**
- Geheugetoets (MEMORY) [28, 30]**
- Wistoets (CLEAR) [30]**

### Inleggen van batterijen in de afstandsbediening

De gemiddelde levensduur van de batterijen is ongeveer één jaar. De levensduur kan een weinig variëren afhankelijk van hoe vaak de afstandsbediening gebruikt wordt en de omstandigheden (temperatuur en vochtigheidsgraad) waaronder de afstandsbediening gebruikt wordt. Gebruik uitsluitend de voorgeschreven batterijen (zie onderstaande tabel).

Type	Spanning	Formaat
Mangaan of alkali	1,5 V	AA, RC (UM-3) of LR (AM-3)

### Waarschuwingen

- Neem de batterijen uit de afstandsbediening als deze uitgeput zijn. Dit om beschadiging veroorzaakt door lekkage van de batterijen te voorkomen.
- Gebruik geen nikkelcadmium (oplaadbare) batterijen.
- Ipden de batterijen vernieuwd moeten worden, dienen beide batterijen vervangen te worden. Gebruik niet gelijktijdig een oude en een nieuwe batterij.

### Gebruik van de afstandsbediening

Lees de volgende informatie aandachtig door voor een juist en optimaal gebruik van de afstandsbediening.

- Houd dit apparaat uit de buurt van een heldere lamp, daar deze de werking van de afstandsbediening zou kunnen beïnvloeden.
- Zet het apparaat niet in een audiomeubel met deuren van gekleurd glas. Als dit wel wordt gedaan, is het mogelijk dat het afstandsbedieningssignaal niet ontvangen kan worden.
- Wanneer gelijktijdig andere afstandsbedieningen met dit apparaat in dezelfde kamer gebruikt worden, kan er interferentie optreden, hetgeen resulteert in een foutieve werking.

## Kontrollernas placering och namn

### Fjärrkontrollen

- Öppnings/stängningsknapp [16]**
- Funktionsknappar**
  - : Stopppknapp [18, 22]
  - || : Pausknapp [18]
  - ▶ : Avspelningsknapp [16-21, 26, 28]
  - ◀◀ : Snabbåterspelningsknapp [18, 30]
  - ▶▶ : Snabbframspelningsknapp [18, 30]
  - ◀◀ : Knapp för överhoppning bakåt [22, 28]
  - ▶▶ : Knapp för överhoppning framåt [22, 28]
- Väljare för nästa musiktycke (NEXT SELECTION) [24]**
- Direktspelningsknappar (DISC 1-DISC 6) [20, 24, 28]**
- Nummerknappar och +10-knapp [20, 24, 28]**
- Knapp för avsökning av musikstyckenas början (DISC INTRO SCAN) [22]**
- Knapp för spelning i slumpmässig ordningsföljd (RANDOM) [26]**
- Repeteringsknapp (REPEAT) [26]**
- Minnesknapp (MEMORY) [28, 30]**
- Raderingsknapp (CLEAR) [30]**

### Isättning av fjärrkontrollens batterier

Batteriernas livslängd beräknas i medeltal till ca. ett år. Livslängden kan bli kortare beroende på hur ofta fjärrkontrollen används och beroende på den miljö (temperaturer och luftfuktigheter) fjärrkontrollen används i. Använd endast batterier enligt nedanstående tabell.

Batterityp	Spänning	Storlek
Mangan eller alkaliska	1,5 V	AA, RC (UM-3) eller LR6 (AM-3)

### Varning!

- Låt inte urladdade batterier ligga kvar i batterifacket eftersom de kan orsaka batteriläckage som kan skada fjärrkontrollen.
- Använd aldrig laddningsbara nikkelcadmiumbatterier.
- Byt ut båda batterierna på en och samma gång. Sätt inte i ett nytt batteri tillsammans med ett använt batteri.

### Fjärrstyrning med fjärrkontrollen

Följande underlättar fjärrstyrning med denna fjärrkontroll.

- Placera denna apparat på en plats där den inte utsätts för starkt ljus, beroende på att fjärrstyrningen kan misslyckas om fjärrstyrningsgivaren utsätts för ljus.
- När denna apparat placeras i en stereomöbel, får inte dörrarna i stereomöblen vara av färgat eller dekorerat glas, på grund av att dessa slags dörrar kan bli osäkra till fel vid fjärrstyrning.
- Det kan uppstå störningar vid skivspelning när andra fjärrkontroller används i det rum där denna apparats fjärrkontroll används.

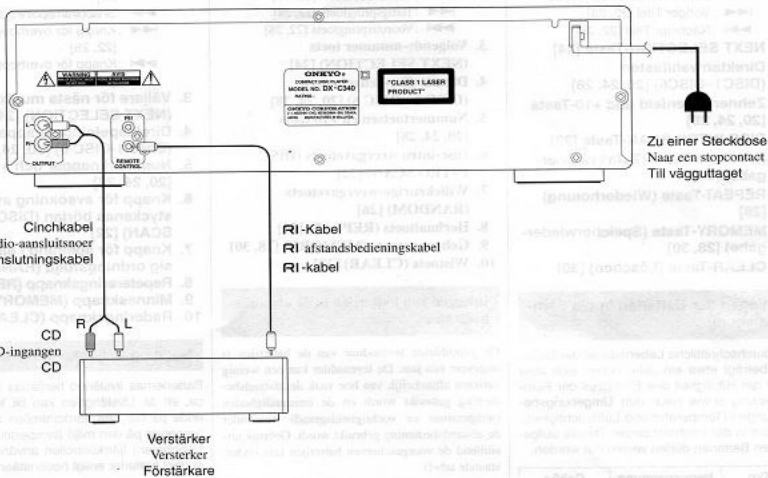

1



**Zu Netzsteckdose**  
Naar een stopcontact  
Till ett växelströmsuttag

2



POWER

ON OFF

# Herstellen der Anschlüsse

- Stecken Sie das Netzkabel erst in eine Steckdose, wenn alles ordnungsgemäß angeschlossen ist.
- Bei Eingangs- und Ausgangsbuchsenpaaren steht 'R' jeweils für den rechten Kanal und 'L' für den linken Kanal.

## Anschließen an eine Anlage

**OUTPUT-Buchsen (analoge Ausgänge)**  
Verbinden Sie diese Buchsen mit den CD-Eingängen des Verstärkers. Verwenden Sie hierfür das beiliegende Audiokabel.

## Anschlüsse für die Fernbedienung (RI)

Wenn Sie auch andere Onkyo-Geräte besitzen, müssen Sie auch das **RI**-Kabel anschließen, damit die Fernbedienung der Haupteinheit auch zum Bedienen aller anderen Geräte verwendet werden kann.

1. Wenn Sie den CD-Wechsler im Verbund mit einem Verstärker (oder Receiver), einem Cassetendeck und einem Tuner mit **RI**-Buchse verwenden möchten, müssen Sie die Fernbedienungsverbindung mit dem **RI**-Kabel herstellen. Dieses muß an die **REMOTE CONTROL**-Buchsen angeschlossen werden.
2. Die Anschlußreihenfolge der **RI**-Kabel ist unerheblich. Es steht Ihnen also frei, den Verstärker (oder Receiver) mit dem Tuner, dem Cassetendeck oder dem CD-Wechsler zu verbinden und die übrigen Geräte dann durchzuschleifen.
3. Die Fernbedienung funktioniert nur ordnungsgemäß, wenn Sie sie zum Sensor des Verstärkers (oder Receivers) halten.

### ACHTUNG:

- Die obere und untere **RI REMOTE CONTROL**-Buchse haben jeweils die gleiche Funktion.
- Der Betrieb über die Fernbedienung ist nur möglich, wenn das **RI**-Kabel angeschlossen ist – allerdings dürfen Sie nicht vergessen, auch die Audioverbindungen herzustellen.
- Ein **RI**-Kabel mit 3,5mm-Mini-Klinke gehört zum Lieferumfang dieses Geräts und auch aller anderen Tuner, Cassetendecks usw., die mit dem **RI**-Logo versehen sind.

## Netzanschluß

Bevor Sie dieses Gerät an eine Steckdose anschließen, kontrollieren Sie am besten, ob alle anderen Anschlüsse stimmen.

1. **Verbinden Sie das Netzkabel mit einer Steckdose.**
2. **Drücken Sie die POWER-Taste.**

- Wenn Sie das Gerät das erstmal einschalten, dreht sich das Karussell, um eine CD zu suchen, hält dann aber automatisch an, wenn sich keine CD auf dem Teller befindet.

# Maken van aansluitingen

- Steek de stekker pas in het stopcontact als alle andere aansluitingen in orde zijn.
- Bij elk stel in- en uitgangsaansluitingen dient de met R gemerkte stekkerbus voor het rechter kanaal en de met L gemerkte stekkerbus voor het linker kanaal.

## Aansluiten op een stereo-installatie

**Verbind de uitgangen (OUTPUT):**  
Analogue uitgangen met de CD-ingangen van de versterker via het bijgeleverde audio-aansluit snoer.

## Aansluitingen voor afstandsbediening (RI)

Bij gebruik van Onkyo apparatuur dient u de **RI** kabel(s) aan te sluiten, om de afstandsbediening van de hoofdeenheden te kunnen gebruiken voor het bedienen van de gehele geluidsinstallatie.

1. Om deze CD-wisselaar samen met een versterker (of tuner/versterker), cassettedeck en tuner met een **RI** afstandsbedieningsaansluiting te bedienen, sluit u de **RI** afstandsbedieningskabel aan op de **REMOTE CONTROL** stekkerbussen.
2. Voor de aansluitvolgorde van de **RI** kabel(s) maakt het niet uit of het snoer van de versterker of ontvanger direct op de tuner, het cassettedeck of de compact disc wisselaar wordt aangesloten.
3. Voor een juiste werking van de afstandsbediening dient u deze recht op de afstandsbedienings-sensor van de versterker (of tuner/versterker) te richten.

### OPMERKINGEN:

- De **RI REMOTE CONTROL** aansluitingen boven- en onderaan hebben dezelfde functie.
- Het is niet mogelijk de apparatuur op afstand te bedienen, als alleen de **RI** kabels zijn aangesloten — daarnaast moeten ook de audio-aansluitingen worden aangesloten.
- Bij dit apparaat, bij elke tuner en elk cassettedeck met het **RI** teken is een **RI** afstandsbedieningskabel met 3,5 mm diameter tweepolige minstekker bijgeleverd.

## Aansluiten van de stroomvoorziening

Voor u de stekker in het stopcontact steekt, dient u te controleren of alle aansluitingen naar behoren zijn gemaakt.

1. **Steek de stekker van het netsnoer in het stopcontact.**
2. **Druk de POWER aan/uit-schakelaar in.**

- Onmiddellijk na het inschakelen gaat het carroussel draaien op zoek naar een disc, om te stoppen wanneer er een disc wordt gevonden.

# Systemanslutningar

- Anslut inte nätkabeln förrän samtliga anslutningar har gjorts.
- På var och en av ingångarna eller utgångarna motsvarar den in- eller utgång som är märkt med R den högra kanalen och den som är märkt med L den vänstra kanalen.

## Anslutning till en ljudanläggning

**Utgång (OUTPUT) (analog utgång):**  
Anslut dessa utgångar till förstärkarens CD-ingångar med den medföljande ljudanslutningskabeln.

## Anslutning för fjärrkontrollen (RI)

När Du ansluter Onkyos produkter är det nödvändigt att använda **RI**-kabeln för att Du skall kunna använda fjärrkontrollen för huvudkomponenten för att styra hela ljudanläggningen.

1. För att använda den här CD-skivväxlaren med en förstärkar (eller radiomottagare), en kassetbandspelare och en radioenhet som har ett lämpligt **RI**-uttag skall Du ansluta komponenterna med **RI**-kabeln till uttagen märkta **REMOTE CONTROL**.
2. Eftersom den exakta anslutningsföljden för **RI**-kabeln inte är av vikt, kan Du ansluta från förstärkaren (eller radiomottagaren) till radioenheten, kassetbandspelaren eller CD-skivväxlaren.
3. För att den skall fungera på rätt sätt måste fjärrkontrollen riktas mot fjärrkontrollgivaren på förstärkaren (eller radiomottagaren).

### ANMÄRKNINGAR:

- De övre och undre uttagen märkta **RI REMOTE CONTROL** har samma funktion.
- Fjärrkontroll är inte möjlig när enbart **RI**-kabeln har anslutits - ljudanslutningskabeln måste också anslutas.
- En **RI**-kabel som är utrustad med en tvålednings hörftelefonprop som är 3,5 mm i diameter medföljer den här CD-skivväxlaren och med alla radioenheter och kassetbandspelare som har **RI**-uttag.

## Strömanslutning

Kontrollera att samtliga systemanslutningar gjorts på korrekt sätt innan strömmen ansluts till förstärkaren.

1. **Anslut kontakten på nätkabeln till ett nätuttag.**
2. **Tryck på strömbrytaren POWER.**

- Efter det första strömpåslaget till förstärkaren börjar skivkarusellen rotera och stannar automatiskt om det ligger en CD-skiva på någon skivbricka.

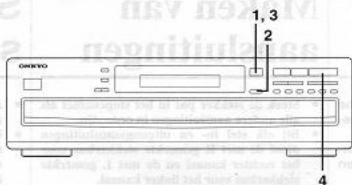

1

OPEN/CLOSE



Vorderer CD-Teller  
Vorste disc-uitsparing  
Bricka i framläge

2



DISC SKIP



3

OPEN/CLOSE



4

▶ PLAY

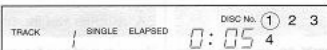

# CD-Wieder- gabe

## Normale Wiedergabe

1. Drücken Sie die **▲ OPEN/CLOSE-Taste**, um den Schlitten zu öffnen.
2. Legen Sie alle benötigten CDs auf die CD-Teller. Die Beschriftung muß jeweils nach oben weisen.
  - Drücken Sie ab und zu auf **DISC SKIP**, damit sich das Karussell weiterdreht. Dann können Sie auch auf die übrigen Teller CDs legen.
  - Es wird jeweils der Teller angeboten, dessen Nummer in der Anzeige erscheint.
  - In der Regel dreht sich das Karussell gegen den Uhrzeigersinn. Wenn Sie die **DISC SKIP-Taste** jedoch viermal schnell drücken, dreht es sich im Uhrzeigersinn.
  - Wenn Sie die CDs auf die Teller legen und anschließend auf **▶▶ PLAY** statt auf **▲ OPEN/CLOSE** drücken, wird der Schlitten wieder eingefahren. Das Karussell dreht sich dann und das Gerät startet die Wiedergabe der CD auf dem vordersten Teller.
3. Drücken Sie noch einmal auf **▲ OPEN/CLOSE**, um den Schlitten wieder zu schließen.

Wenn Sie den Schlitten schließen, liest das Gerät zuerst die CD, die sich auf dem vordersten Teller befindet. Die Anzeige der Titellanzahl und Spieldauer im Display bezieht sich jeweils auf diese CD.

Wenn der vorderste Teller keine CD enthält, dreht sich das Karussell so lange, bis eine CD gefunden wird. Die Nummern der leeren Teller erscheinen nicht im Display.
4. Drücken Sie die **▶▶ PLAY-Taste**.

Es wird nun die CD auf dem vordersten Teller abgespielt. Sobald alle eingelegten CDs einmal abgespielt worden sind, sieht die Anzeige ungefähr wie im 3. Schritt links aus.

## Laden einer CD bei laufender Wiedergabe

1. Drücken Sie bei laufender Wiedergabe die **OPEN/CLOSE-Taste**.
  2. Drücken Sie auf **DISC SKIP**.

Das Karussell dreht sich nun, so daß Sie eine CD, die gerade nicht wiedergegeben wird, gegen eine andere austauschen können.
  3. Drücken Sie die **OPEN/CLOSE-Taste**, um den Schlitten wieder zu schließen.
- Achtung:**  
Solange der Schlitten geöffnet ist, können Sie keine andere CD für die Wiedergabe anwählen. Vergessen Sie also nicht, den Schlitten nach dem Austauschen einer CD wieder zu schließen.

# Weergeven van compact discs

## Normale weergave

1. Druk op de **▲ OPEN/CLOSE** toets om de disc-lade te openen.
2. Leg de compact disc(s) in de disc-uitsparing(en), met de label-kant boven.
  - Druk op de **DISC SKIP** toets om het carousel door te draaien, zodat u ook in de andere disc-uitsparingen compact discs kunt plaatsen.
  - De disc-uitsparing waarvan het discnummer in het uitleesvenster omcirkeld is aangegeven komt in de voorste stand.
  - Meestal draait het carousel linksom. Soms kan het echter rechtsom draaien, wanneer u viermaal achtereen op de **DISC SKIP** toets drukt.
  - Als u na het inleggen van de discs de **▶▶ PLAY** weergavetoets indrukt in plaats van de **▲ OPEN/CLOSE** toets, gaat de disc-lade dicht, het carousel draait door en dan begint de CD-wisselaar onmiddellijk met weergave van de compact disc in de voorste disc-uitsparing.
3. Druk nogmaals op de **▲ OPEN/CLOSE** toets om de disc-lade te sluiten.

Na het sluiten van de disc-lade leest de CD-wisselaar de gegevens van de disc in de voorste disc-uitsparing en dan verschijnt in het uitleesvenster het totale aantal muziekstukken en de totale speelduur van die disc.

Als er geen disc in de voorste disc-uitsparing aanwezig is, draait het carousel door naar de eerstvolgende disc. De nummers van de uitsparingen zonder disc verdwijnen uit het uitleesvenster.
4. Druk op de **▶▶ PLAY** weergavetoets.

Het afspelen van de disc begint vanaf het eerste muziekstuk. Nadat de CD-wisselaar alle discs in het carousel heeft afgespeeld, verschijnen in het uitleesvenster weer de aanduidingen getoond bij stap 3.

## Verwisselen van een compact disc tijdens weergave

1. Druk tijdens afspelen op de **OPEN/CLOSE** toets.
  2. Druk op de **DISC SKIP** toets.

Het carousel draait door, zodat u een andere dan de weergave disc kunt verwisselen.
  3. Druk weer op de **OPEN/CLOSE** toets om de disc-lade te sluiten.
- Opmerking:**  
U kunt geen nieuwe disc voor weergave kiezen wanneer de disc-lade open staat. Na het verwisselen van de disc(s) dient u allereerst de disc-lade te sluiten.

# Spelning av CD-skivor

## Normal avspelning

1. Tryck på knappen **▲ OPEN/CLOSE** för att öppna skivfacket.
2. Placera skivorna på skivbrickorna med etiketterna riktade uppåt.
  - Tryck på knappen **DISC SKIP** för att rotera på karusellen så att Du kan lägga i skivor på de andra skivbrickorna.
  - Den skivbricka vars skivnummer är markerat med en cirkel på indikatorn kommer att ligga längst fram.
  - Karusellen roterar vanligtvis i moturs riktning. Den kan dock ibland rotera i medurs riktning om Du trycker på knappen **DISC SKIP** fyra gånger i rad.
  - Om Du placerar skivorna på skivbrickorna och sedan trycker på knappen **▶▶ PLAY** i stället för på knappen **▲ OPEN/CLOSE**, kommer skivfacket att stängas, karusellen kommer att rotera och den skiva som ligger på den främsta skivbrickan kommer att spelas.
3. Tryck på knappen **▲ OPEN/CLOSE** igen för att stänga skivfacket.

När Du stänger skivfacket, kommer skivväxlaren att avläsa den skiva som finns på den främre skivbrickan och indikera antalet musikspår och skivans inspelningstid. Om det inte finns någon skiva på skivbrickan, roterar karusellen tills den hittar en skivbricka med en skiva på. Skivnummer utan skivbrickor försvinner från indikeringsrutan.
4. Tryck på knappen **▶▶ PLAY**.

Skivväxlaren startar avspelningen av skivan från det första musikspåret. Efter att CD-skivväxlaren har spelat samtliga skivor som finns i karusellen, återgår indikeringsrutan till att visa vad som kan ses i åtgärd 3.

## Byte av skiva under pågående spelning

1. Tryck på knappen **OPEN/CLOSE** under pågående spelning.
  2. Tryck på knappen **DISC SKIP**.

Karusellen kommer att rotera så att Du kan byta till en annan skiva än den som håller på att spelas.
  3. Tryck på knappen **OPEN/CLOSE** för att stänga skivfacket.
- Anmärkning:**  
Du kan inte välja en ny skiva för avspelning om skivfacket är öppet. När Du har bytt skiva, skall Du omedelbart stänga skivfacket.

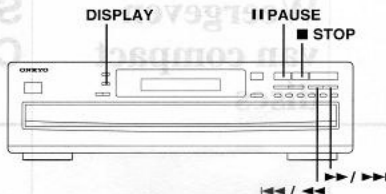

**II PAUSE**

1. Tryck på knappen **II PAUSE** för att pausa skivan.  
2. Tryck på knappen **II PAUSE** igen för att återuppta spelandet.  
3. Tryck på knappen **II PAUSE** för att pausa skivan igen.  
4. Tryck på knappen **II PAUSE** för att återuppta spelandet igen.

1. First, press the **II PAUSE** button to pause the disc.  
2. Press the **II PAUSE** button again to resume playback.  
3. Press the **II PAUSE** button to pause the disc again.  
4. Press the **II PAUSE** button to resume playback again.

1. Appuyer sur la touche **II PAUSE** pour arrêter la lecture.  
2. Appuyer sur la touche **II PAUSE** à nouveau pour reprendre la lecture.  
3. Appuyer sur la touche **II PAUSE** pour arrêter la lecture à nouveau.  
4. Appuyer sur la touche **II PAUSE** pour reprendre la lecture à nouveau.

**STOP**

1. Tryck på knappen **STOP** för att stoppa skivan.  
2. Tryck på knappen **STOP** för att återuppta spelandet.  
3. Tryck på knappen **STOP** för att stoppa skivan igen.  
4. Tryck på knappen **STOP** för att återuppta spelandet igen.

1. Press the **STOP** button to stop the disc.  
2. Press the **STOP** button to resume playback.  
3. Press the **STOP** button to stop the disc again.  
4. Press the **STOP** button to resume playback again.

1. Appuyer sur la touche **STOP** pour arrêter la lecture.  
2. Appuyer sur la touche **STOP** à nouveau pour reprendre la lecture.  
3. Appuyer sur la touche **STOP** pour arrêter la lecture à nouveau.  
4. Appuyer sur la touche **STOP** pour reprendre la lecture à nouveau.

**PLAY**

1. Tryck på knappen **PLAY** för att starta skivan.  
2. Tryck på knappen **PLAY** för att återuppta spelandet.  
3. Tryck på knappen **PLAY** för att starta skivan igen.  
4. Tryck på knappen **PLAY** för att återuppta spelandet igen.

1. Press the **PLAY** button to start the disc.  
2. Press the **PLAY** button to resume playback.  
3. Press the **PLAY** button to start the disc again.  
4. Press the **PLAY** button to resume playback again.

1. Appuyer sur la touche **PLAY** pour commencer la lecture.  
2. Appuyer sur la touche **PLAY** à nouveau pour reprendre la lecture.  
3. Appuyer sur la touche **PLAY** pour commencer la lecture à nouveau.  
4. Appuyer sur la touche **PLAY** pour reprendre la lecture à nouveau.

**DISPLAY**

1. Tryck på knappen **DISPLAY** för att visa speltiden.  
2. Tryck på knappen **DISPLAY** för att visa återstående speltid.  
3. Tryck på knappen **DISPLAY** för att visa total återstående speltid.

1. Press the **DISPLAY** button to show the elapsed time.  
2. Press the **DISPLAY** button to show the remaining time.  
3. Press the **DISPLAY** button to show the total remaining time.

1. Appuyer sur la touche **DISPLAY** pour afficher le temps écoulé.  
2. Appuyer sur la touche **DISPLAY** pour afficher le temps restant.  
3. Appuyer sur la touche **DISPLAY** pour afficher le temps restant total.

**(a)**  
TRACK 9 SINGLE ELAPSED 0:41 4 5 6 DISC No. 1 2 3

**(b)**  
TRACK 9 SINGLE REMAIN 4:08 4 5 6 DISC No. 1 2 3

**(c)**  
TRACK 9 TOTAL REMAIN 11:37 4 5 6 DISC No. 1 2 3

## CD-Wiedergabe

### Unterbrechen der Wiedergabe (Pause)

**Drücken Sie die **|| PAUSE**-Taste.**  
Die PAUSE-Anzeige im Display leuchtet nun. Um die Wiedergabe fortzusetzen, drücken Sie entweder auf **▶▶ PLAY** oder noch einmal auf **|| PAUSE**. Der CD-Wechsler setzt die Wiedergabe dann an exakt der Stelle fort, an der Sie den Pausetrieb aktiviert haben.

### Anhalten der Wiedergabe

**Drücken Sie die **■ STOP**-Taste.**

- Wenn Sie den Schlitzen nun öffnen, befindet sich die gerade angehaltene CD auf dem vordersten Teller.

### Titelsuche

**Halten Sie die **▶▶▶▶** Taste gedrückt, um innerhalb des laufenden Stückes vorzuspielen.**

**Halten Sie die **◀◀◀◀** Taste gedrückt, um innerhalb des laufenden Stückes zurückzuspielen.**

Wenn Sie die gewünschte Stelle erreicht haben, können Sie die **▶▶▶▶** oder **◀◀◀◀** Taste wieder freigeben.

Das gleiche Ergebnis erzielen Sie übrigens, wenn Sie die **◀◀** und **▶▶** Taste der Fernbedienung (statt der **◀◀◀◀** und **▶▶▶▶** Taste des Wechslers) verwenden.

- Der Vor- und Rücklauf werden anfangs mit 10facher Wiedergabegeschwindigkeit durchgeführt. Nach etwa vier Sekunden schaltet das Gerät jedoch auf 60fache Wiedergabegeschwindigkeit um.
- Während des Schnellvor- und -rücklaufs wird die CD mit geringerer Lautstärke abgespielt.
- Falls Sie beim Schnellvorlauf das Ende einer CD erreichen, wird die Wiedergabe der nächsten CD gestartet.
- Sobald Sie den Beginn der gegenwärtigen CD erreichen, wird der Schnellrücklauf deaktiviert. Statt dessen beginnt die Normalwiedergabe bei Titel 1 dieser CD.

### Kontrolle der verstrichenen oder Restspieldauer

**Drücken Sie während der Wiedergabe auf **DISPLAY**.**

Die Anzeige ändert sich jedesmal, wenn Sie die **DISPLAY**-Taste drücken.

- SINGLE ELAPSED:** Zeigt an, wie lang der derzeitige Titel schon wiedergegeben wird.
- SINGLE REMAIN:** Zeigt an, wie lang der derzeitige Titel noch dauert. Bei Titelnummern höher als 20 wird ":-:" angezeigt.
- TOTAL REMAIN:** Zeigt die Restspieldauer der CD an. Während der Speicherwiedergabe bezieht sich der angezeigte Wert auf die Restspieldauer aller gespeicherten Titel.
- Das Display kehrt wieder in den **SINGLE ELAPSED**-Betrieb zurück.

## Weergeven van compact discs

### Pauzeren van de weergave

**Druk op de **|| PAUSE** toets.**

De PAUSE indicator licht op. Om de weergave te hervatten drukt u op de **▶▶ PLAY** weergave-toets of nogmaals op de **|| PAUSE** toets. De CD-wisselaar gaat dan door met afspelen vanaf het exacte punt waar u de weergave had onderbroken.

### Stoppen met afspelen

**Druk op de **■ STOP** toets.**

- Als u nu de disc-lade openit, zal de laatste weergegeven disc in de voorste disc-uitsparing zien.

### Muziekzoekfuncties

**Houd tijdens weergave de **▶▶▶▶** zoektoets ingedrukt om een punt verderop in hetzelfde muziekstuk op te zoeken.**

**Houd tijdens weergave de **◀◀◀◀** zoektoets ingedrukt om snel terugwaarts te zoeken binnen hetzelfde muziekstuk.**

Laat de **▶▶▶▶** of **◀◀◀◀** zoektoets los wanneer u het punt bereikt waar u de weergave wilt hervatten.

U kunt voor het zoeken ook de **◀◀** en **▶▶** toets op de afstandsbediening gebruiken, op dezelfde wijze als de **◀◀◀◀** en **▶▶▶▶** zoektoetsen.

- De CD-wisselaar doorzoekt de muziek eerst even met 10 maal de afspeelsnelheid en vier seconden met 60 maal de afspeelsnelheid.
- Tijdens het zoeken zult u het geluid versneld horen, minder luid dan de normale weergave.
- Als bij het zoeken het einde van de disc wordt bereikt, gaat het apparaat verder met weergave van de volgende disc.
- Als bij het terugwaarts zoeken het begin van de disc wordt bereikt, stopt het zoeken en begint de normale weergave vanaf het eerste muziekstuk (nummer 1).

### Controleren van de verstreken of resterende speelduur

**Druk tijdens weergave op de **DISPLAY** toets.** Telkens wanneer u op deze toets drukt, verspringt de tijdsaanduiding in het uitleesvenster.

- SINGLE ELAPSED:** Dit is de verstreken speelduur van het weergegeven muziekstuk.
- SINGLE REMAIN:** De resterende speelduur tot het einde van het weergegeven muziekstuk. Bij muziekstukken met een nummer boven de 20 zal er slechts ":-:" worden aangegeven.
- TOTAL REMAIN:** De resterende speelduur tot het einde van de gehele compact disc. Tijdens de geheugen-weergave wordt de totale resterende speelduur voor de gehele reeks geprogrammeerde muziekstukken aangegeven.
- Bij nogmaals drukken verschijnt in het uitleesvenster weer de "SINGLE ELAPSED" verstreken speelduur van het weergegeven muziekstuk.

## Spelning av CD-skiavor

### Tillfälligt avbrott av spelningen

**Tryck på knappen **|| PAUSE**.**

Indikatorn PAUSE kommer att tändas. För att återuppta avspelingen skall Du trycka på knappen **▶▶ PLAY**, eller på knappen **|| PAUSE** igen. CD-skivväxlaren påbörjar avspelingen igen exakt från den punkt där avspelingen avbröts.

### Avbrott av spelningen

**Tryck på knappen **■ STOP**.**

- När Du öppnar skivfacket kommer den skiva som nyss spelades att finnas på den främre skivbrickan.

### Sökning

**Håll knappen **▶▶▶▶** intryckt för att snabbframspola det inställda musikspåret under avspeling.**

**Håll knappen **◀◀◀◀** intryckt för att snabbt återspola det inställda musikspåret under avspeling.**

Släpp knappen **▶▶▶▶** eller **◀◀◀◀** när Du har nått den punkt från vilken Du vill spela igen.

Du kan även använda fjärrkontrollen genom att använda knapparna **◀◀** och **▶▶** i stället för knapparna **◀◀◀◀** och **▶▶▶▶**.

- Skivväxlaren börjar att snabbframspola 10 gånger så fort som den normala hastigheten, och efter fyra sekunder kommer den att snabbframspola 60 gånger så fort som den normala hastigheten.
- Under snabbframspolingen kommer Du att kunna höra en sötkton med låg ljudnivå.
- När skivans slut nås, kommer skivväxlaren att spela nästa skiva.
- Om Du söker fram skivans början, kommer skivväxlaren att upphäva snabbframspolningsfunktionen och starta avspelingen från skivans början (musikspår 1).

### Kontroll av den gångna eller återstående tiden

**Tryck på knappen **DISPLAY** under avspeling.**

Indikeringen ändras varje gång Du trycker på knappen **DISPLAY**.

- SINGLE ELAPSED:** Indikerar hur länge det nuvarande musikspåret har spelats.
- SINGLE REMAIN:** Indikerar hur lång tid som återstår av det nuvarande musikspåret. Efter det 20:e musikspåret kommer skivväxlaren att indikera ":-:".
- TOTAL REMAIN:** Indikerar hur lång tid som återstår av hela skivan att spela. Under minnesställd spelning indikeras den spelningstid som återstår för hela den följd av musikspår som har programmerats i minnet.
- Indikeringen återgår till att visa **SINGLE ELAPSED**.

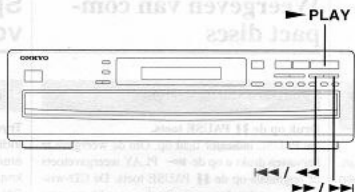

This section illustrates disc selection. At the top, there are six buttons labeled 'DISC 1' through 'DISC 6'. A hand is shown pointing to the 'DISC 2' button. Below this, a disc tray is shown with a disc inside. A hand is shown pointing to the disc. To the right of the tray, there are six buttons labeled 'DISC 1' through 'DISC 6', with a hand pointing to the 'DISC 5' button.

This section shows the 'PLAY' button. A hand is shown pointing to the 'PLAY' button, which is located on the right side of the control panel. Below the 'PLAY' button are other control buttons: a double left arrow, a right arrow, and a double right arrow.

This section illustrates numeric keypad selection. A hand is shown pointing to a numeric keypad with buttons labeled '1' through '11'. Below the keypad, there are buttons labeled '1' through '11', with a hand pointing to the '10' button.

## CD-Wiedergabe

### Wiedergabe einer bestimmten CD starten

Drücken Sie die Direktwahl Taste (DISC1-DISC6) auf der Frontplatte oder der Fernbedienung, um die Wiedergabe der betreffenden CD zu starten.

- Die gewählte CD wird nun abgespielt.
- Wenn Sie während der Wiedergabe auf eine Direktwahl Taste (DISC1-DISC6) drücken, springt der Wechsler sofort zum ersten Titel der gewählten CD.
- Wenn Sie während der Wiedergabe auf DISC SKIP drücken, wird die Wiedergabe ausgeschaltet. Im Anschluß daran beginnt die Wiedergabe beim ersten Titel der nächsten CD. (Wenn Sie die Wiedergabe der 6. CD abbrechen, beginnt der Wechsler wieder beim ersten Titel der ersten CD.)
- Auch bei angehaltener Wiedergabe können Sie mit DISC SKIP die nächste CD anwählen. Allerdings müssen Sie dann die PLAY-Taste drücken, um die Wiedergabe des ersten Titels zu starten.

### Wiedergabe eines bestimmten Titels

#### Titelanwahl mit den Suchtasten

1. Solange das Gerät nichts abspielt, können Sie mit **▶▶▶/▶▶▶** oder **◀◀◀/◀◀◀** einen Titel anwählen.
  - Halten Sie die betreffende Taste jedoch nicht gedrückt. Um zu einem weiter entfernten Titel zu springen, müssen Sie sie mehrmals drücken.
  - Die Nummer des gewählten Titels wird jeweils im TRACK-Teil des Displays angezeigt.
2. Drücken Sie die **▶ PLAY**-Taste.
  - Hierdurch starten Sie die Wiedergabe des soeben gewählten Titels.

#### Titelanwahl mit dem Zehntastentfeld

1. Geben Sie mit den Zifferntasten die Nummer des Titels ein, den Sie sich anhören möchten.

Der Wechsler startet dann automatisch die Wiedergabe dieses Titels. Sie brauchen die **▶ PLAY**-Taste also nicht zu drücken.

  - Mit der +10-Taste können Sie Titel "10" sowie alle nachfolgenden Titel wählen. Um zum Beispiel Titel 30 zu wählen, müssen Sie dreimal diese Taste und einmal die "0" drücken.
  - Wenn Sie keinen Titel anwählen, beginnt die Wiedergabe beim ersten Titel der gewählten CD.

## Weergeven van compact discs

### Beginnen met afspelen bij een bepaalde compact disc

Kies de disc die u wilt afspelen met een druk op de bijbehorende direct disc-keuzetoets (DISC 1 - DISC 6) op het voorpaneel of de afstandsbediening.

- De CD-wisselaar begint met afspelen van de gekozen compact disc.
- Als u tijdens weergave op een directe disc-keuzetoets (DISC 1 - DISC 6) drukt, stopt het afspelen en wordt vervolgwd met het eerste muziekstuk van de door u gekozen compact disc.
- Als u tijdens weergave op de DISC SKIP toets drukt, stopt het afspelen en wordt vervolgwd met het eerste muziekstuk van de volgend genummerde compact disc. (Drukt u op de DISC SKIP toets tijdens weergave van disc nummer 6, dan begint het afspelen weer vanaf het eerste muziekstuk van disc 1.)
- Ook als de weergave gestopt is, kunt u met de DISC SKIP toets doorgaan naar een volgende compact disc. Na het kiezen van de disc drukt u dan op de PLAY weergavetoets om het afspelen vanaf het eerste muziekstuk te starten.

### Beginnen met afspelen vanaf een bepaald muziekstuk

Opzoeken van het begin van een muziekstuk met de verspringtoetsen

1. Druk in de toestand op de **▶▶▶/▶▶▶** of **◀◀◀/◀◀◀** verspring/zoektoets om een gewenst muziekstuk op te zoeken.
  - Houd de toets niet ingedrukt. Wilt u verder zoeken, klik dan meermalen kort even op de toets.
  - Het nummer van het bereikte muziekstuk wordt in het uideesvenster aangegeven.
2. Druk op de **▶ PLAY** weergavetoets.
  - Het afspelen begint dan vanaf het begin van het door u gekozen muziekstuk.

Opzoeken van een muziekstuk met de nummertoeetsen

1. Kies het nummer van het muziekstuk dat u wilt afspelen met de nummertoeetsen.

De CD-wisselaar begint dan onmiddellijk met afspelen van het gekozen muziekstuk. U hoeft dus niet op de **▶ PLAY** weergavetoets te drukken.

  - De +10 toets dient voor het kiezen van muziekstuknummer 10 en hoger. Voor muziekstuk nummer 30 bijvoorbeeld drukt u driemaal op deze toets en dan op nummertoeets 0.
  - Als u niet speciaal een muziekstuknummer kiest, zal het afspelen altijd beginnen met het eerste muziekstuk op een disc.

## Spelning av CD-ski- vor

### Spelingsstart från en given skiva

Tryck på knappen Direct Play för en skiva som Du vill spela (DISC 1-DISC 6) på den främre panelen eller på fjärrkontrollen.

- Skivväxlaren kommer att spela den valda skivan.
- Om Du trycker på knappen Direct Play (DISC 1-DISC 6) under pågående avspeling, kommer avspelingen att upphävas, och skivväxlaren kommer då att starta spelningen av musikspår 1 på den valda skivan.
- Om Du trycker på knappen DISC SKIP under pågående avspeling, kommer avspelingen att upphävas, och skivväxlaren kommer då att starta spelningen av musikspår 1 på nästa skiva. (Om avspelingen av skiva 6 upphävs, kommer skivväxlaren att starta spelningen av skiva 1.)
- Du kan välja en skiva genom att trycka på knappen DISC SKIP när avspelingen har avbrutits. Efter att Du har valt en skiva skall Du trycka på knappen PLAY för att starta avspelingen från musikspår 1.

### Spelingsstart från ett givet musikspår

Användning av överhoppningsknapparna för att välja det musikspår som skall spelas

1. När avspelingen har avbrutits skall Du trycka på knappen **▶▶▶/▶▶▶** eller **◀◀◀/◀◀◀** för att välja ett musikspår.
  - Håll inte knappen intryckt. Tryck på den kort och lått ett flertal gånger.
  - Musikspårindikatorn kommer att visa numret på det valda musikspåret.
2. Tryck på knappen **▶ PLAY**.
  - Skivväxlaren kommer att starta avspelingen från det valda musikspåret.

Användning av nummerknaparna för att välja ett musikspår för avspeling

1. Välj det musikspår Du vill spela genom att använda nummerknaparna.

CD-skivväxlaren kommer automatiskt att starta spelningen. Du behöver inte trycka på knappen **▶ PLAY**.

  - Nummerknapen +10 används för att välja ett musikspår vars nummer är 10 eller högre. För att välja, till exempel, spårnummer 30 skall Du trycka på den här knappen 3 gånger och sedan på 0.
  - Om Du inte väljer något musikspår, kommer avspelingen att startas från det första musikspåret på den valda skivan.



## CD-Wiedergabe

### Verwendung der Suchtasten

Hierfür brauchen Sie die Tasten **◀◀/▶▶** und **▶▶/▶▶**.

Allerdings können Sie den DX-C340 auch mit **◀◀** und **▶▶** der Fernbedienung (statt der **◀◀/▶▶** und **▶▶/▶▶** Taste auf der Frontplatte) bedienen.

**Drücken Sie während der Wiedergabe auf ▶▶/▶▶.**

Der Wechsler unterbricht nun die Wiedergabe des derzeitigen Titels und springt sofort zum nächsten.

Während der Speicherwiedergabe (siehe "Programmtrieb" auf Seite 28) können Sie mit dieser Taste zum nächsten gespeicherten Titel bzw. zur nächsten gespeicherten CD springen.

Wenn Sie diese Taste während der Zufallswiedergabe (siehe "Zufallswiedergabe" auf Seite 26) drücken, bricht der Wechsler die Wiedergabe des derzeitigen Titels ab und springt zum Beginn eines beliebigen anderen Titels.

**Drücken Sie während der Wiedergabe auf ◀◀/▶▶.**

Der Wechsler unterbricht nun die Wiedergabe und springt zum Beginn dieses Titels zurück. Um zum Beginn des vorangehenden Titels zu springen, müssen Sie **◀◀/▶▶** noch einmal drücken, bevor die Wiedergabe beginnt.

Während der Speicherwiedergabe können Sie mit dieser Taste zum vorigen gespeicherten Titel bzw. zur vorigen gespeicherten CD springen.

Wenn Sie diese Taste während der Zufallswiedergabe drücken, wird die Wiedergabe wieder am Beginn des derzeitigen Titels (also nicht des vorigen Titels) gestartet.

- Während der Wiedergabe des letzten Titels einer CD bzw. des letzten gespeicherten Titels ist die **▶▶/▶▶** Taste nicht belegt.
- Während der Wiedergabe des ersten Titels einer CD (Track 1) bzw. des ersten gespeicherten Titels können Sie mit **◀◀/▶▶** ausschließlich zum Beginn dieses Titels zurückkehren.

### Kontrolle der Spieldauer eines Titels

Wenn Sie auf **▶▶/▶▶** drücken, erscheint jeweils die Spieldauer des nächsten Titels im Display. Der "nächste" Titel befindet sich immer auf derselben CD.

- Wenn Sie auf **◀◀/▶▶** drücken, wird die Spieldauer des vorigen Titels angezeigt.

### Vorschau der ersten Takte jeder CD (DISC INTRO SCAN)

Mit der DISK INTRO SCAN-Funktion können Sie sich jeweils die ersten Takte aller eingelegten CDs anhören.

Aktivieren Sie diese Funktion, indem Sie die DISK INTRO SCAN-Taste der Fernbedienung drücken.

Nun spielt der Wechsler jeweils die ersten 8 Sekunden aller CDs ab.

## Weergeven van compact discs

### Verspringen naar een ander muziekstuk

Gebruik de **◀◀/▶▶** en **▶▶/▶▶** verspring/zoektoetsen.

Voor de verspringfunctie van de DX-C340 kunt u ook de **◀◀** en **▶▶** toets op de afstandsbediening gebruiken, op dezelfde wijze als de **◀◀/▶▶** en **▶▶/▶▶** verspring/zoektoetsen.

**Druk tijdens weergave op de ▶▶/▶▶ verspring/zoektoets.**

De CD-wisselaar stopt dan met afspelen van het weergegeven muziekstuk en gaat dan het volgende muziekstuk afspelen vanaf het begin.

Tijdens de geheugen-weergave (zie "Geoprogrammeerde weergave" op blz. 28) kunt u met een druk op deze toets doorgaan naar het begin van het volgende geoprogrammeerde muziekstuk of de volgende compact disc.

Bij indrukken van deze toets tijdens de willekeurige weergave (zie "Weergave van muziekstukken in willekeurige volgorde" op blz. 26) stopt het afspelen van het weergegeven muziekstuk, dan kiest de CD-wisselaar een willekeurig ander muziekstuk en speelt dat af vanaf het begin.

**Druk tijdens weergave op de ◀◀/▶▶ verspring/zoektoets.**

De CD-wisselaar keert terug naar het begin van het weergegeven muziekstuk en speelt dit dan opnieuw af vanaf het begin.

Tijdens de geheugen-weergave kunt u met deze toets terugkeren naar het begin van het vorige geoprogrammeerde muziekstuk of de vorige compact disc.

Bij indrukken van deze toets tijdens de willekeurige weergave kunt u met deze toets alleen terugkeren naar het begin van het weergegeven muziekstuk, niet naar een voorgaand muziekstuk.

- De **▶▶/▶▶** verspring/zoektoets werkt niet tijdens het afspelen van het laatste muziekstuk op de disc of het laatste geoprogrammeerde muziekstuk.
- Tijdens afspelen van het eerste muziekstuk (nummer 1) van de disc of het eerste geoprogrammeerde muziekstuk kunt u met de **◀◀/▶▶** toets alleen terugkeren naar het begin van het weergegeven muziekstuk, niet verder.

### Controlleren van de speelduur van een muziekstuk

Wanneer u in de stopstand op de **▶▶/▶▶** toets drukt, geeft het uitleesvenster telkens de speelduur van het volgende muziekstuk aan, in de volgorde van de muziekstukken op de CD.

- Wanneer u op de **◀◀/▶▶** toets drukt, geeft het uitleesvenster de speelduur van het voorgaande muziekstuk aan.

### Doornemen van de eerste muziek op disc (Disc-intro weergave)

De disc-intro weergave is een bijzonder handige functie voor het controleren van de inhoud van uw compact discs.

Voor het gebruik van deze functie drukt u op de DISK INTRO SCAN toets van de afstandsbediening.

De CD-wisselaar geeft dan van alle discs in volgorde alleen de eerste acht seconden van de muziek weer.

## Spelning av CD-skiavor

### Överhoppning av musikstycken vid avspelning

Använd knapparna **◀◀/▶▶** och **▶▶/▶▶**.

Du kan även använda fjärrkontrollen för att manövrera DX-C340 genom att använda knapparna **◀◀** och **▶▶** i stället för knapparna **◀◀/▶▶** och **▶▶/▶▶**.

**Tryck på knappen ▶▶/▶▶ under pågående avspelning.**

CD-skiväxlaren kommer att stoppa spelningen av det nuvarande musikspåret och starta spelningen av det följande musikspåret från början.

Om Du trycker på den här knappen under minnesinställd avspelning (se "Minnesstyrd musikal" på sidan 28), kommer spelningen att hoppa fram till det följande programmerade musikspåret eller till nästa skiva.

Om Du trycker på den här knappen vid spelning i slumpmässig ordningsföljd (se "Avspelning av musikspår i slumpmässig ordningsföljd" på sidan 26), kommer avspelningen att avbrytas, och skivväxlaren kommer att välja nästa musikspår på ett slumpmässigt sätt och sedan spela det valda musikstycket.

**Tryck på knappen ◀◀/▶▶ under pågående avspelning.**

CD-skiväxlaren kommer att återgå till början av det nuvarande musikspåret, varefter samma musikspår kommer att avspelas igen. För att hoppa tillbaka till det föregående musikspåret skall Du snabbt trycka på knappen **◀◀/▶▶** igen innan avspelningen startas.

Under minnesinställd avspelning kan Du trycka på den här knappen för att hoppa tillbaka till början av det föregående musikspåret eller till skivans början.

Om Du trycker på den här knappen vid spelning i slumpmässig ordningsföljd, kommer början på det musikspår som spelas att ställas in, och inte det föregående musikspåret.

- Funktionen för knappen **▶▶/▶▶** upphävs när skivväxlaren spelar det sista musikspåret på en skiva eller det sista programmerade musikspåret.
- När det första musikspåret på en skiva (spår 1) eller det första programmerade musikspåret spelas, fungerar knappen **◀◀/▶▶** enbart för att hitta musikspårets början.

### Kontroll av speltiden för ett musikspår

När Du trycker på knappen **▶▶/▶▶**, visar indikeringsrutan speltiden för det följande musikspåret, i den följd som musikspåren finns på CD-skivan.

- När Du trycker på knappen **◀◀/▶▶**, visar indikeringsrutan speltiden för det föregående musikspåret.

### Hållande önsning till skivornas början (Avsökning av musikspår)

Den här funktionen är mycket bekväm när Du snabbt vill kontrollera vilka musikstycken som finns på skivorna.

För att aktivera funktionen skall Du trycka på knappen DISK INTRO SCAN på fjärrkontrollen.

CD-skiväxlaren kommer att spela endast början av var och en av skivorna i cirka 8 sekunder.

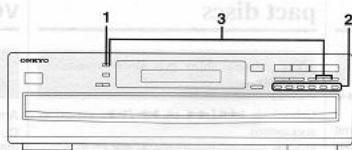

1

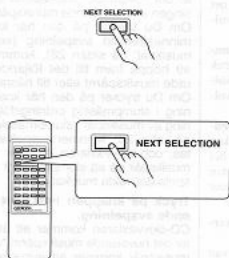

2

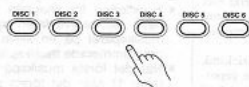

3

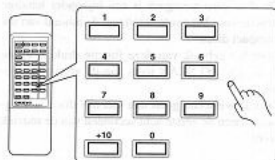
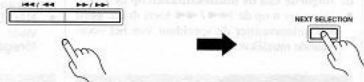

## CD-Wiedergabe

### Vorwahl des nächsten Titels

Mit dieser Funktion können Sie den nächsten Titel auswählen.

- 1. Drücken Sie während der Wiedergabe auf die NEXT SELECTION-Taste.**
- 2. Wählen Sie im Bedarfsfalle eine andere CD an, indem Sie eine Direktanwahl-taste (DISC1-DISC6) drücken.**
  - Die jeweils nächste CD kann auch mit der DISC SKIP-Taste angewählt werden.
  - Wenn Sie sich die gesamte CD anhören möchten, müssen Sie nun noch einmal auf NEXT SELECTION drücken. ("AL" bedeutet "alle Titel").
  - Wenn Sie innerhalb von acht Sekunden keine andere CD wählen, wird die soeben vorgenommene Anwahl wieder gelöscht. Wiederholen Sie dann den 1. und 2. Schritt.
- 3. Wählen Sie die Nummer des Titels durch Drücken der <=> <=> <=> <=> <=> <=> Taste und drücken Sie auf NEXT SELECTION.**

Am Ende des gegenwärtigen Titels wird dann der soeben angewählte Titel abgespielt.

- Der gewünschte Titel kann auch mit den Zifferntasten der DX-C340-Fernbedienung aufgerufen werden. In dem Fall brauchen Sie die NEXT SELECTION-Taste nicht zu drücken.
- Wenn Sie die gesamte CD anhören, spielt der Wächler erst die verbleibenden Titel der derzeitigen CD ab und fährt dann erst mit der gewählten CD fort. Wenn Sie hingegen einen bestimmten Titel vorwählen, wird der derzeitige Titel erst zu Ende gespielt. Anschließend beginnt dann die Wiedergabe des gewählten Titels.
  - Die NEXT SELECTION-Funktion kann auch während der Zufalls- und Speicherwiedergabe (siehe "Programmtrieb" auf Seite 28 und "Zufallswiedergabe" auf Seite 26) verwendet werden. Auch dann wird der derzeitige Titel jedoch vollständig abgespielt, bevor die Wiedergabe des gewählten Titels bzw. der nächsten CD beginnt. Anschließend wird die Zufalls- oder Speicherwiedergabe deaktiviert.

### ACHTUNG:

- Wenn Sie nach Vorwahl eines Titels auf DISC SKIP <=> <=> oder <=> <=> bzw. eine Zifferntaste drücken, wird die Vorwahl wieder gelöscht.
- Die NEXT SELECTION-Funktion kann nur jeweils einmal verwendet werden. Sobald die Wiedergabe des vorgewählten Titels bzw. der vorgewählten CD beginnt, wird dieser Speicher jedoch wieder gelöscht und kann neu belegt werden.
- Wenn Sie die STOP-Taste drücken, wird die Vorwahl wieder gelöscht.

### Vorwahl eines anderen Titels/einer anderen CD...

Drücken Sie die NEXT SELECTION-Taste. Die Nummer des derzeitigen Titels/der derzeitigen CD blinkt nun im Display. Nun können Sie eine andere Nummer eingeben (siehe oben).

### Löschten der Vorwahl...

- Drücken Sie die NEXT SELECTION-Taste. Die Nummer des gewählten Titels/der gewählten CD blinkt nun im Display. Drücken Sie die CLEAR-Taste, um die Titel- oder CD-Vorwahl wieder zu löschen. Betätigen Sie anschließend noch einmal die NEXT SELECTION-Taste.
- Die NEXT SELECTION-Anzeige erlischt nun wieder.

## Weergeven van compact discs

### Kiezen van het volgende muziekstuk voor weergave

Met deze functie kunt u tijdens het afspelen al het volgende muziekstuk of de volgende disc voor weergave kiezen.

- 1. Druk tijdens weergave op de NEXT SELECTION toets.**
- 2. Kies de volgende disc die u wilt afspelen met de directe disc-keuzetoetsen (DISC 1 - 6).**
  - U kunt ook de DISC SKIP toets gebruiken voor het kiezen van een volgende disc.
  - Om te kiezen voor afspelen van de gehele compact disc, drukt u nu weer op de NEXT SELECTION toets. (De aanduiding "AL" staat voor alle muziekstukken.)
  - Als u de volgende disc niet binnen ongeveer acht seconden kiest, komt uw keuze te vervallen. Dan zal u stap 1 en 2 opnieuw moeten uitvoeren.
- 3. Kies het muziekstuk dat u als volgende wilt horen met de <=> <=> <=> <=> <=> <=> toetsen en druk dan weer op de NEXT SELECTION toets.**

Na afloop van het weergegeven muziekstuk wordt dan uw gekozen muziekstuk afgespeeld. U kunt het volgende muziekstuk ook kiezen met de nummer-toetsen op de afstandsbediening van de DX-C340. In dat geval hoeft u niet opnieuw op de NEXT SELECTION toets te drukken.

- Als u een gehele disc kiest om als volgende af te spelen, dan speelt de CD-wisselaar eerst de huidige disc in zijn geheel af en gaat dan door met de volgende disc. Als u echter een bepaald muziekstuk kiest, dan geeft de CD-wisselaar alleen het huidige muziekstuk weer en gaat dan door met het door u gekozen muziekstuk.
- U kunt deze functie voor het kiezen van het volgende muziekstuk gebruiken tijdens de geheugen-weergave, de willekeurige weergave en de geheugen-weergave in willekeurige volgorde (zie "Geprogrammeerde weergave" op blz. 28 en "Weergave van muziekstukken in willekeurige volgorde" op blz. 26). Daarbij zal de CD-wisselaar dan eerst het weergegeven muziekstuk afmaken, om vervolgens door te gaan met het door u gekozen muziekstuk of de volgende disc; de geheugen-weergave, willekeurige weergave of geheugen-weergave in willekeurige volgorde dan uitgeschakeld.

### OPMERKING:

- Als u na het kiezen van het volgende muziekstuk de DISC SKIP toets, de <=> <=> of <=> <=> toets of de nummer-toetsen gebruikt om door te gaan naar een ander muziekstuk voor weergave, dan komt uw oorspronkelijke keuze te vervallen.
- Met de NEXT SELECTION keuze kunt u slechts een volgend muziekstuk of disc tegelijk kiezen. Zodra de weergave van het volgende gekozen muziekstuk of de disc begint, wordt deze functie automatisch uitgeschakeld.
- Als u op de STOP toets drukt, vervalt uw keuze van een volgend gekozen muziekstuk of disc.

**Kiezen van een andere disc of ander muziekstuk**  
Druk op de NEXT SELECTION toets. Het op dat moment gekozen nummer voor de volgende disc of muziekstuk gaat in het uitleesvenster knippen. Dan kunt u het nummer op de gebruikelijke manier wijzigen.

### Anuleren van uw keuze

- Druk op de NEXT SELECTION toets. Het op dat moment gekozen nummer voor de volgende disc of muziekstuk gaat in het uitleesvenster knippen. Druk op de CLEAR toets, dan komt het gekozen nummer te vervallen. Druk nogmaals op de NEXT SELECTION toets.
- De NEXT SELECTION indicator dooft dan.

## Speling van CD-ski-voor

### Val av det följande musikspåret för avspeling

Den här funktionen gör att Du kan välja det följande musikspåret eller den följande skivan för avspeling.

- 1. Tryck på knappen NEXT SELECTION under pågående avspeling.**
- 2. Välj den skiva Du vill spela med hjälp av knapparna Direct Play (DISC 1-6).**
  - Du kan även använda knappen DISC SKIP för att välja en skiva.
  - För att indikera att Du vill spela hela skivan skall Du här trycka på knappen NEXT SELECTION. (AL betyder samtliga musikspår).
  - Om Du inte väljer någon skiva inom cirka åtta sekunder, kommer Ditt skivval att upphävas. I ett sådant fall skall Du upprepa åtgärd 1 och 2.
- 3. Välj det spårnummer Du vill spela med hjälp av knapparna <=> <=> <=> <=> <=> <=> och tryck sedan på knappen NEXT SELECTION.**

När avspelingen av det nuvarande musikspåret har fullbordats, kommer det valda musikspåret att spelas.

- Du kan använda nummerknapparna på fjärrkontrollen för DX-C340 för att välja ett spårnummer. I detta fall behöver Du inte trycka på knappen NEXT SELECTION.
- Om Du väljer en hel skiva för avspeling, kommer skivväxlaren först att fullborda avspelingen av den nuvarande skivan, och därefter spela den valda skivan. Om Du väljer ett musikspår för avspeling, kommer skivväxlaren först att fullborda avspelingen av det nuvarande musikspåret, och därefter spela det valda musikspåret.
  - Du kan använda funktionen Next Selection under minnesinställd avspeling, avspeling i slumpmässig ordningsföljd och minnesinställd avspeling i slumpmässig ordningsföljd (se "Minnesstyr musikal" på sidan 28, och "Avspeling av musikspår i slumpmässig ordningsföljd" på sidan 26). I dessa fall kommer skivväxlaren först att fullborda avspelingen av det nuvarande musikspåret, och därefter starta avspelingen av den valda skivan eller det valda musikspåret, och minnesinställd avspeling, avspeling i slumpmässig ordningsföljd och minnesinställd avspeling i slumpmässig ordningsföljd kommer att upphävas.

### ANMÄRKNING:

- Om Du, efter att ha gjort Ditt val, använder knapparna DISC SKIP <=> <=> och <=> <=> eller nummerknapparna för att byta till ett annat musikspår för avspeling, kommer inställningarna att upphävas.
- Funktionen Next Selection fungerar endast en gång i taget. Funktionen kommer att upphävas när den valda skivan eller det valda musikspåret börjar att spelas efter att spelingen av den nuvarande skivan eller det nuvarande musikspåret har fullbordats.
- Inställningen kommer att upphävas om Du trycker på knappen STOP.

### Val av en annan skiva eller ett annat musikspår...

Tryck på knappen NEXT SELECTION. Den valda skivans eller det valda musikspårets nummer kommer att blinka på panelen. Du kan ändra på detta nummer på vanligt sätt.

### Upphävning av ett val...

- Tryck på knappen NEXT SELECTION. Den valda skivans eller det valda musikspårets nummer kommer att blinka på panelen. Tryck på knappen CLEAR så att den valda skivan eller det valda musikspåret upphävs. Tryck på knappen NEXT SELECTION.
- Indikatorn NEXT SELECTION kommer att släckna.

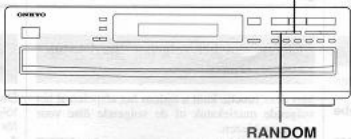

RANDOM

TRACK SINGLE ELAPSED 68:35

DISC No: 1 2 3  
4 5 6

RANDOM

TRACK SINGLE ELAPSED 0:00

DISC No: 1 2 3  
4 5 6

RANDOM

REPEAT

TRACK 12 TOTAL REMAIN 68:35

DISC No: 1 2 3  
4 5 6

REPEAT

TRACK SINGLE ELAPSED 2:48

DISC No: 1 2 3  
4 5 6

PLAY

## CD-Wiedergabe

### Zufallswiedergabe

Drücken Sie die **RANDOM**-Taste auf dem Wechsler bzw. der **DX-C340-Fernbedienung**.

Nun spielt der CD-Wechsler alle Titel aller eingelegten CDs in einer Zufallsreihenfolge ab.

• Drücken Sie auf **■ STOP** oder **RANDOM**, um die Zufallswiedergabe wieder auszuschalten.

• Sobald alle Titel aller eingelegten CDs einmal abgespielt worden sind, wird die Zufallswiedergabe wieder deaktiviert.

Wenn Sie die **REPEAT**-Taste gedrückt haben, wird die Zufallswiedergabe noch einmal wiederholt, bis alle Titel aller CDs einmal abgespielt worden sind.

• Während der Zufallswiedergabe sind die Tasten **DISC1-DISC6**, **DISC SKIP** sowie das Zehnerstufenfeld nicht belegt.

• Während der Zufallswiedergabe können andere CDs eingelegt werden. Wenn die neu eingelegte CD mehr oder weniger Titel als die entnommene enthält, werden alle Titel dieser CD abgespielt. Enthält die neue CD die gleiche Titelanzahl wie die entnommene CD, werden die Nummern, die bereits abgespielt worden sind, nicht mehr wiedergegeben. Wenn Sie eine CD auswechseln, deren Titel bereits alle abgespielt worden sind, wird kein einziger Titel der neu eingelegten CD wiedergegeben.

• Die Zufallswiedergabe kann mit dem Speicherbetrieb kombiniert werden. Wenn jedoch eine ganze CD gespeichert worden ist, werden alle Titel dieser CD in einer Zufallsreihenfolge abgespielt. Erst danach werden die Titel der übrigen CDs in die Zufallswiedergabe einbezogen. (Nähere Einzelheiten zur Verwendung der Speicherfunktion entnehmen Sie bitte dem Abschnitt "Programmbetrieb" auf Seite 28.)

### Wiederholung aller Titel aller CDs

1. Drücken Sie die **REPEAT**-Taste auf der Frontplatte oder der Fernbedienung, um den Wiederholungsbetrieb zu aktivieren. Die **REPEAT**-Anzeige leuchtet nun im Display.

2. Drücken Sie die **▶ PLAY**-Taste. Nun werden alle Titel aller eingelegten CDs wiederholt abgespielt. Die Wiedergabewiederholung kann während der normalen, der Zufalls- und der Speicherwiedergabe verwendet werden (siehe "Programmbetrieb" auf Seite 28). Diese Taste können Sie entweder vor oder während der Wiedergabe drücken.

3. Um den Wiederholungsbetrieb wieder zu deaktivieren, drücken Sie die **REPEAT**-Taste noch einmal (die dazugehörige Anzeige erlischt wieder).

## Weergeven van compact discs

### Weergave van muziekstukken in willekeurige volgorde

Druck op de **RANDOM** toets op de **DX-C340** zelf of op de afstandsbediening om de willekeurige weergave in te schakelen.

De CD-wisselaar speelt dan alle muziekstukken van alle zes compact discs in willekeurige volgorde af.

• Om de willekeurige weergave uit te schakelen, drukt u op de **■ STOP** toets of nogmaals op de **RANDOM** toets.

• De CD-wisselaar zal automatisch stoppen wanneer alle muziekstukken in willekeurige volgorde zijn weergegeven.

Als u echter de **REPEAT** herhaalttoets hebt ingedrukt, zal de CD-wisselaar nadat alle muziekstukken eenmaal zijn weergegeven, ze opnieuw allemaal gaan afspelen, weer in willekeurige volgorde.

• Tijdens de willekeurige weergave zullen de directe disc-keuzetoetsen **DISC 1-6**, de **DISC SKIP** toets en de nummertoesen niet werken.

• Tijdens de willekeurige weergave kunt u net als altijd nog discs wisselen. Plaats u hierbij een nieuwe disc met een verschillend aantal muziekstukken, dan zullen deze allemaal worden afgespeeld. Bij een disc met hetzelfde aantal muziekstukken vervallen de nummers die al zijn afgespeeld. Een vervangt u een disc waarvan alle muziekstukken al zijn weergegeven, dan wordt de nieuwe disc helemaal niet afgespeeld.

• De willekeurige weergave is te combineren met de geheugenweergave en de herhaalde weergave. Als u echter een gehele disc als enkele stap in het geheugen programmeert, zullen er geen andere muziekstukken tussen worden weergegeven voordat die disc in zijn geheel in willekeurige volgorde is afgespeeld. (Zie "Geprogrammeerde weergave" op blz. 28 voor nadere bijzonderheden over de geheugenweergave.)

### Herhalen van alle muziekstukken van alle discs

1. Druck op de **REPEAT** toets op de **DX-C340** zelf of op de afstandsbediening om de herhaalfunctie in te schakelen. De **REPEAT** herhaal-indicator licht op.

2. Druck op de **▶ PLAY** weergavetoets. Alle muziekstukken van alle geplaatste compact discs worden dan herhaald weergegeven. Deze herhaalfunctie is te combineren met de normale weergave, de willekeurige weergave en de geheugenweergave (zie "Geprogrammeerde weergave" op blz. 28). U kunt de herhaalfunctie met deze toets zowel voor als tijdens weergave inschakelen.

3. Om de herhaalfunctie uit te schakelen, drukt u weer op de **REPEAT** toets zodat de herhaal-indicator dooft.

## Speling av CD-ski- vor

### Avspeling av musikspår i slumpmässig ordningsföljd

Tryck på knappen **RANDOM** på **CD-våxlaren** eller på fjärrkontrollen för **DX-C340** för att aktivera slumpmässig speling.

CD-våxlaren spelar samtliga spår på alla sex skivor i slumpmässigt utvald ordning.

• Tryck på knappen **■ STOP** eller **RANDOM** för att upphäva spelningen i slumpmässig ordningsföljd.

• Skivväxlaren stannar när samtliga musikspår på alla skivor har spelats.

Om Du har tryckt in knappen **REPEAT**, kommer skivväxlaren att repetera avspelingen av alla musikspår i slumpmässig ordningsföljd efter att samtliga musikspår har spelats en gång.

• Under avspeling i slumpmässig ordningsföljd kommer funktionerna för knapparna **DISC1-DISC6**, knappen **DISC SKIP** och nummerknapparna att upphävas.

• Skivorna kan bytas under spelning i slumpmässig ordningsföljd. Men om Du lägger till en skiva som innehåller ett annat antal musikspår kommer alla musikspår att spelars. En skiva som innehåller samma antal musikspår kommer inte att spela de skivnummer som redan har spelats. Om en skiva, vars samtliga musikspår har spelats, byts ut, kommer den nya skivan inte att spelars.

• Funktionen för spelning i slumpmässig ordningsföljd kan manövreras tillsammans med minnesfunktionerna och repeteringsfunktionerna. Men om hela skivan inte lagras i minnet och skivan väljs, kommer inga andra musikstycken att spelars förrän spelningen i slumpmässig ordningsföljd av musikspårna på denna skiva har fullbordats. (Se "Minnesstyrta musikal" på sidan 28 för ytterligare detaljer beträffande minnesinställd avspeling.)

### Repetering av alla musikspår på samtliga skivor

1. Tryck på knappen **REPEAT** på **CD-våxlaren** eller på fjärrkontrollen för **DX-C340** för att aktivera repetering. Indikatorn **REPEAT** tänds.

2. Tryck på knappen **▶ PLAY**. Alla musikspår på samtliga skivor som har lagts in på skivriktorna kommer att spelars upprepningsvis.

Den repeterade avspelingen kan användas vid normal spelning, spelning i slumpmässig ordningsföljd och vid minnesinställd avspeling. (Se "Minnesstyrta musikal" på sidan 28). Du kan trycka på den här knappen antingen före eller under pågående avspeling.

3. Tryck på knappen **REPEAT** för att upphäva repeteringsfunktionen och så att repeteringsindikatorn släcks.

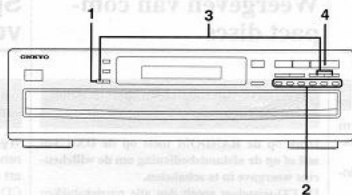

1

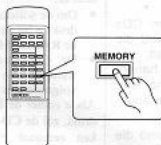

2

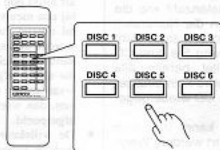

3

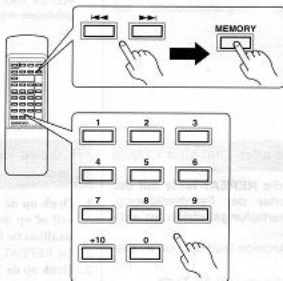
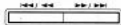

4

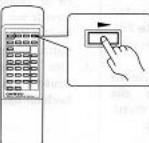

# Programmbetrieb

## Speichern en wiedergeben eines Programms

Es können bis zu 40 Titel gespeichert werden.

1. **Drücken Sie die MEMORY-Taste.** Die MEMORY-Anzeige leuchtet nun.
2. **Wählen Sie die benötigte CD mit den Direktwahl-tasten (DISC 1-DISC 6).**
  - Sie können allerdings auch die DISC SKIP-Taste verwenden.
  - Wenn Sie die gesamte CD speichern möchten, müssen Sie nach Anwahl dieser CD die MEMORY-Taste drücken. (Im Display erscheint dann die Meldung "AL".)
  - Wenn Sie die Fernbedienung verwenden, können Sie die gesamte CD durch Drücken der Taste "0" auswählen.
3. **Wählen Sie mit der <=</=> und >>/>> Taste den gewünschten Titel und drücken Sie die MEMORY-Taste.** Der betreffende Titel ist nun gespeichert.

Für die Anwahl der Titel kann auch das Zehnerstastfeld der Fernbedienung verwendet werden. In dem Fall brauchen Sie die MEMORY-Taste nicht zu drücken.

- Wiederholen Sie den 2. und 3. Schritt, um weitere Titel anderer CDs zu speichern.
  - Wiederholen Sie den 3. Schritt, um weitere Titel der gerade gewählten CD zu speichern.
  - Wenn Sie mehr als 40 Titel zu speichern versuchen, blinkt die Meldung "FULL" im Display, um Sie darauf hinzuweisen, daß der Speicher voll ist.
4. **Drücken Sie die >> PLAY-Taste.** Die Titel werden nun in der sechsen programmierten Reihenfolge abgespielt.
  - Wenn Sie während der Wiedergabe die MEMORY-Taste drücken, wird die Nummer des gerade wiedergegebenen Titels gespeichert. Mit den Zifferntasten können weitere Titel programmiert werden.
  - Titel anderer CDs können nur gespeichert werden, wenn Sie die betreffende CD vorher anwählen.

### ACHTUNG:

- Wenn die Gesamtspeieldauer mehr als 99 Minuten und 59 Sekunden beträgt oder wenn zwei oder mehr Gesamt-CDs gespeichert wurden, wird die Meldung "----" angezeigt.
- Wenn es den gewählten Titel oder die gewählte CD nicht gibt, leuchtet die betreffende Titel- oder CD-Nummer zwar (um anzudeuten, daß sie gespeichert wurde), jedoch werden derartige Titel oder CDs nicht wiedergegeben. Statt dessen wird sofort die nächste Speicher-Nummer abgespielt.

## Inhalten der Speicherwiedergabe

Drücken Sie die ■ STOP-Taste.

# Geprogrammeerde weer-gave

## Een selectie nummers in het geheugen programmeren en afspeelen

In het afspeelgeheugen kunt u tot 40 muziekstukken programmeren.

1. **Druk op de MEMORY geheugentoes.** De MEMORY geheugen-indicator licht op.
2. **Kies de gewenste disc voor weergave met de directe disc-keuzetoetsen (DISC 1-6).**
  - U kunt ook de DISC SKIP toets gebruiken voor het kiezen van de te programmeren disc.
  - Om te kiezen voor geheugen-weergave van de gehele compact disc, drukt u na kiezen van het nummer voor de MEMORY geheugentoes. Dan licht de aanduiding "AL" (voor alle muziekstukken) op.
  - Om een gehele disc te kiezen met de nummer-toetsen op de afstandsbediening moet u eerst op de "0" toets drukken.
3. **Gebruik de <=</=> en >>/>> toetsen om het gewenste muziekstuk te kiezen en druk weer op de MEMORY toets.** Het gekozen muziekstuk wordt dan in het geheugen geprogrammeerd.

U kunt het muziekstuk voor geheugen-weergave ook kiezen met de nummer-toetsen op de afstandsbediening van de DX-C340. In dat geval hoeft u niet opnieuw op de MEMORY toets te drukken.

- Om vervolgens muziekstukken van andere discs in het geheugen te programmeren, herhaalt u de stappen 2 en 3.
  - Om nog meer muziekstukken van dezelfde disc te programmeren, herhaalt u stap 3.
  - Als u probeert meer dan 40 muziekstukken te programmeren, verschijnt de aanduiding "FULL" in het tijdsvenster om aan te geven dat het afspeelgeheugen vol is.
4. **Druk op de >> PLAY weergave-toets.** De CD-wisselaar speelt dan de geprogrammeerde muziekstukken af, in de door u gekozen volgorde.
  - Als u tijdens weergave op de MEMORY geheugentoes drukt, wordt het weergegeven muziekstuk in het geheugen geprogrammeerd. U kunt dan de nummer-toetsen gebruiken om nog meer muziekstukken te programmeren.
  - Telkens wanneer u een muziekstuk van een andere dan de weergegeven disc wilt programmeren, zult u hiervoor ook het discnummer moeten kiezen.

### OPMERKINGEN:

- Als de totale resterende speelduur meer bedraagt dan 99 minuten en 59 seconden, of als er in het geheugen nummers van 2 of meer compact discs zijn geprogrammeerd, dan zal in plaats van de speelduur slechts "----" worden aangegeven.
- Als een gekozen disc of muziekstuk niet bestaat, zal wel de bijbehorende indicator (DISC of TRACK) oplichten en zal het nummer wel meelullen in het totale aantal geprogrammeerde nummers, maar dan zal het muziekstuk of de disc bij de geheugen-weergave worden overgeslagen en zal de weergave onmiddellijk doorgaan met het volgende geprogrammeerde muziekstuk of de volgende disc.

## Stoppen met geheugen-weergave

Druk op de ■ STOP toets.

# Minnesstyrt musikval

## Lagring av ett program i minnet och avspeling av programmet

Upp till 40 musikspår kan lagras i minnet.

1. **Tryck på knappen MEMORY.** Indikatorn MEMORY kommer att tändas.
2. **Välj önskad skiva med knapparna Direct Play (DISC 1-6).**
  - Du kan även använda knappen DISC SKIP för att välja en skiva.
  - Om Du vill programmera hela skivan, skall Du välja den önskade skivan och trycka på knappen MEMORY. ("AL" (alla) kommer att visas).
  - För att använda nummerknapparna på fjärrkontrollen för att välja hela skivan skall Du trycka på knappen "0".
3. **Använd knapparna <=</=> och >>/>> för att välja det önskade musikspåret, och tryck sedan på knappen MEMORY.**

De valda musikspåren lagras då i minnet.

Du kan använda nummerknapparna på fjärrkontrollen för DX-C340 för att välja ett spårnummer. I detta fall behöver Du inte trycka på knappen MEMORY.

- För att lagra musikspår på andra skivor i minnet skall Du upprepa åtgärderna 2 och 3.
  - Upprepa åtgärd 3 för att välja ett musikspår från samma skiva.
  - Om Du försöker att välja flera än 40 musikspår, kommer "FULL" att blinka i tidindikeringsrutan för att indikera att minnet är fullt.
4. **Tryck på knappen >> PLAY.** CD-skivväxlaren kommer att spela de programmerade musikspåren i den följd Du valde.
  - Om Du trycker på knappen MEMORY under pågående avspeling, kommer det musikspår som spelas att lagras i minnet. Du kan använda nummerknapparna för att programmera flera musikspår.
  - Du måste välja en skiva varje gång när Du vill programmera ett musikspår från en skiva som inte håller på att spelas.

### ANMÄRKNINGAR:

- Om den sammanlagda återstående tiden är längre än 99 minuter och 59 sekunder, eller när minnets innehåll rämmer till ytterligare 2 eller flera skivor, kommer "----" att indikeras.
- Om en vald skiva eller ett valt musikspår inte existerar, kommer motsvarande indikator (skiva eller musikspår) att tändas och valet kommer att inkluderas i programmeringen, men valet kommer att ignoreras och den följande skivan eller det följande musikspåret i programmet kommer att spelas.

## Avbrott av minnesinställd speling

Tryck på knappen ■ STOP.

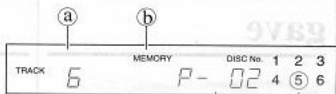

Nach zwei Sekunden  
Na twee seconden  
Efter två sekunder

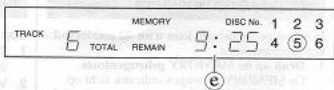

CLEAR



CLEAR



MEMORY



MEMORY

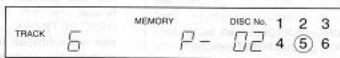
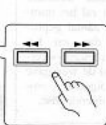
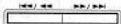

## Programmbetrieb

### Meldungen im Display

Beispiel: Wenn der 6. Titel der 5. CD als zweiter Titel (P-02) gewählt wird:

- Ⓐ Titelnnummer
- Ⓑ MEMORY-Anzeige
- Ⓒ Programmnummer
- Ⓓ CD-Nummer
- Ⓔ Anzahl der bereits gespeicherten Programme

### Löschen des zuletzt gespeicherten Titels

Drücken Sie die CLEAR-Taste.

Der zuletzt gespeicherte Titel wird nun gelöscht.

### Löschen des gesamten Programms

Drücken Sie die MEMORY-Taste.

Nun werden alle gespeicherten Titel wieder gelöscht.

### Kontrolle der gespeicherten Titel

- Falls die Speicherwiedergabe (MEMORY) gerade läuft, müssen Sie die STOP-Taste drücken. Im Display des CD-Wechslers erscheint nun die Nummer des zuletzt gespeicherten Titels.
- Wenn Sie die ►►/►► Taste gedrückt halten, werden die Titelnummern in der gespeicherten Reihenfolge angezeigt. Wenn Sie die ◀◀/◀◀ Taste gedrückt halten, werden die Titelnummern in umgekehrter Reihenfolge angezeigt.

## Geprogrammeerde weergave

### Programma-aanduidingen in het uitleesvenster

Bijvoorbeeld: als het zesde muziekstuk van disc nummer 5 in het geheugen is geprogrammeerd als tweede muziekstuk voor weergave (programma-nummer P-02).

- Ⓐ Muziekstuknummer
- Ⓑ MEMORY geheugen-indicator
- Ⓒ Programma-volnummer
- Ⓓ Discnummer
- Ⓔ Totale speelduur van de geprogrammeerde muziekstukken

### Wissen van het laatst geprogrammeerde nummer

Druk op de CLEAR wistoets.

Het laatst geprogrammeerde muziekstuk wordt uit het geheugen gewist.

### Wissen van het gehele programma

Druk op de MEMORY geheugenttoets.

De gehele inhoud van het geheugen wordt gewist.

### Controleren van de geprogrammeerde nummers in het geheugen

- Als de CD-wisselaar al bezig is met geheugenweergave, drukt u eerst op de STOP toets. Dan toont de CD-wisselaar in het uitleesvenster het laatst geprogrammeerde nummer in het geheugen.
- Als u vervolgens de ►►/►► toets ingedrukt houdt, worden de muziekstuknummers in het geheugen nu aangegeven in de volgorde waarin ze zijn geprogrammeerd. Als u de ◀◀/◀◀ toets ingedrukt houdt, verschijnen de geprogrammeerde nummers in omgekeerde volgorde.

## Minnesstyrtd musikval

### Indikeringsrutans innehåll

Exempel: När det sjätte musikspåret på skiva #5 lagras i minnet som det andra musikspåret för avspelning (P-02).

- Ⓐ Spårnummer
- Ⓑ Minnesindikator (MEMORY)
- Ⓒ Programmnummer
- Ⓓ Skivnummer
- Ⓔ Totalt antal lagrade program

### Radering av det sist lagrade musikspåret

Tryck på knappen CLEAR.

Det musikspår som sist lagrades i minnet raderas.

### Radering av hela programmet

Tryck på knappen MEMORY.

Minnets hela innehåll raderas helt och hållet.

### Kontroll av vad som finns lagrat i minnet

- Om CD-skivväxlaren håller på att spela i minnesinställd avspelningsfunktion, skall Du trycka på knappen STOP. CD-skivväxlaren kommer då att indikera det sista programnumret som lagrades i minnet.
- Om Du trycker på och håller knappen ►►/►► intryckt, kommer spårnumren i minnet att visas i indikeringsrutan i den följd de programmerades. Om Du trycker på och håller knappen ◀◀/◀◀ intryckt, kommer spårnumren i minnet att visas i indikeringsrutan i omvänd följd.

• **Kein Strom**

**Ursache:** Netzstecker nicht richtig eingesteckt.  
**Abhilfe:** Netzstecker fest in die Steckdose schieben.

• **CD eingelegt, aber keine Wiedergabe möglich.**

**Ursache:** CD verkehrt herum eingelegt (mit dem Etikett nach unten).

**Abhilfe:** CD mit der Etikettseite nach oben einlegen.

**Ursache:** CD ist verschmutzt.

**Abhilfe:** Die CD reinigen.

**Ursache:** Im CD-Wechsler hat sich Kondensationsfeuchtigkeit gebildet.

**Abhilfe:** Die CD(s) aus dem Gerät nehmen, und den CD-Wechsler an einen warmen Ort bringen. Das Gerät etwa eine Stunde lang eingeschaltet lassen.

• **Kein Ton bei Wiedergabe.**

**Ursache:** Unvollständige oder fehlerhafte Anschlüsse.

**Abhilfe:** Alle Anschlüsse überprüfen und ggf. korrigieren. Alle Stecker bis zum Anschlag in die Buchsen schieben.

**Ursache:** Eingangswahlschalter des Verstärkers nicht richtig eingestellt.

**Abhilfe:** Den Eingangswahlschalter am Verstärker richtig einstellen. Einzelheiten entnehmen Sie bitte der Bedienungsanleitung Ihres Verstärkers.

• **Tonaussetzer bei der Wiedergabe.**

**Ursache:** Die CD ist verschmutzt.

**Abhilfe:** Die CD reinigen.

**Ursache:** Die CD ist zerkratzt.

**Abhilfe:** Eine andere CD verwenden.

**Ursache:** Der CD-Wechsler wurde einer Erschütterung ausgesetzt.

**Abhilfe:** Den CD-Wechsler auf einer stabilen Unterlage aufstellen.

• **Extrem lange Zugriffszeiten (bei der Suche nach einem bestimmten Titel).**

**Ursache:** Die CD ist verschmutzt.

**Abhilfe:** Die CD reinigen.

**Ursache:** Die CD ist zerkratzt.

**Abhilfe:** Eine andere CD verwenden.

• **Titelnummern lassen sich nicht im Programm speichern.**

**Ursache:** Keine CD im Schlitten.

**Abhilfe:** Eine CD in den Schlitten legen.

**Ursache:** Eine auf der CD nicht vorhandene Titelnummer wurde vorgegeben.

**Abhilfe:** Nur Nummern eingeben, für die tatsächlich Titel auf der CD vorhanden sind.

• **Die Bedienelemente auf der Frontplatte funktionieren, die der Fernbedienung jedoch nicht.**

**Ursache:** Die Fernbedienung enthält keine Batterien.

**Abhilfe:** Legen Sie Batterien ein.

**Ursache:** Die Batterien sind erschöpft.

**Abhilfe:** Legen Sie neue Batterien ein.

## Wichtige Hinweise zur Handhabung von CDs

- Die CD sorgfältig aus dem Behälter herausnehmen und sicherstellen, daß die CD nur am Rand oder am Loch in der Mitte gehalten wird.
- Mit einem weichen Tuch Staub und Fingerabdrücke von der Oberfläche der CDs abwischen. Keine sich verflüchtigenden Mittel wie Verdünnern oder Benzin auf CDs verwenden. Nehmen Sie auch keine herkömmlichen Schallplattenreiniger oder Antistatikmittel.
- CDs keinem direkten Sonnenlicht aussetzen und niemals an Orte legen, die hoher Luftfeuchtigkeit oder niedriger Temperatur ausgesetzt sind.
- Eine CD nicht über einen längeren Zeitraum im Schlitten des CD-Spielers lagern.

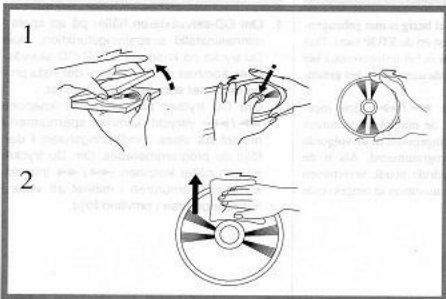

# Verhelpen van storingen

- **Geen stroom.**  
*Oorzaak:* De stekker van het netsnoer is niet in het stopcontact gestoken.  
*Oplossing:* Steek de stekker stevig in het stopcontact.
- **Er is een disc in de CD-wisselaar, maar er wordt niet begonnen met weergeven.**  
*Oorzaak:* De disc ligt ondersteboven in de disc-lade.  
*Oplossing:* Plaats de disc met het label naar boven in de disc-lade.  
*Oorzaak:* De disc is vuil.  
*Oplossing:* Maak de disc schoon.  
*Oorzaak:* Er heeft zich condenswater in de CD-wisselaar afgezet.  
*Oplossing:* Neem de disc uit de CD-wisselaar. Zet de CD-wisselaar in een warme ruimte en laat hem ongeveer een uur ingeschakeld staan zodat het condenswater kan verdampen.
- **Geen geluid.**  
*Oorzaak:* Loszittende of onjuiste aansluitingen.  
*Oplossing:* Controleer of alle snoeren goed zijn aangesloten. Steek de stekkers stevig in de aansluitingen.  
*Oorzaak:* De bronkeuschakelaar van de versterker staat verkeerd ingesteld.  
*Oplossing:* Zet de bronkeuschakelaar in de juiste stand. Raadpleeg de gebruiksaanwijzing van de versterker voor nadere bijzonderheden.
- **Het geluid hapt of springt over.**  
*Oorzaak:* De disc is vuil.  
*Oplossing:* Maak de disc schoon.  
*Oorzaak:* De disc is bekrast.  
*Oplossing:* Vernieuw de disc.  
*Oorzaak:* De CD-wisselaar staat blootgesteld aan hevige trillingen.  
*Oplossing:* Zet de CD-wisselaar op een stabiele ondergrond.
- **De zoektijd (bij opzoeken van een bepaald muziekstuk) is erg lang.**  
*Oorzaak:* De disc is vuil.  
*Oplossing:* Maak de disc schoon.  
*Oorzaak:* De disc is bekrast.  
*Oplossing:* Vernieuw de disc.
- **De muziekstuknummers kunnen niet in het geheugen worden vastgelegd.**  
*Oorzaak:* Er is geen disc aanwezig.  
*Oplossing:* Plaats een disc in de disc-lade.  
*Oorzaak:* U probeert een niet bestaand muziekstuknummer in het geheugen vast te leggen.  
*Oplossing:* Gebruik nummers die ook daadwerkelijk op de disc voorkomen.
- **De toetsen op het voorpaneel werken wel, maar die op de afstandsbediening niet.**  
*Oorzaak:* Er zitten geen batterijen in de afstandsbediening.  
*Oplossing:* Plaats een stel batterijen in de afstandsbediening.  
*Oorzaak:* De batterijen in de afstandsbediening zijn leeg.  
*Oplossing:* Vervang de batterijen door nieuwe.

## Belangrijke opmerkingen bij het om-gaan met CD's

1. Neem de compact disc voorzichtig uit het doosje, en houd de disc daarbij alleen bij de rand en het gatje in het midden vast.
2. Stof en vingerafdrukken kunnen met een droog zacht doekje van de compact disc worden verwijderd. Gebruik geen vluchtige reinigingsmiddelen zoals verdunner of benzine om een disc schoon te maken. Gebruik ook geen conventionele platenreiniger of antistatische spray.
- Leg nooit een CD rechtreeks in het zonlicht of op plaatsen die aan hoge vochtigheid of lage temperatuur blootgesteld kunnen worden.
- Laat nooit een CD voor lange tijd in de disc-lade achter.

# Felsökning

- **Utan ström.**  
*Orsak:* Nätkabelns kontakt har inte anslutits korrekt till vägguttaget.  
*Åtgärd:* Sätt in kontakten ordentligt.
- **En skiva har satts in i skivfacket, men skivspelning startar inte.**  
*Orsak:* Skivan har satts in upp-och-ned.  
*Åtgärd:* Sätt in skivan med etikettsidan vänd uppåt.  
*Orsak:* Skivan är smutsig.  
*Åtgärd:* Rengör skivan.  
*Orsak:* Kondens har bildats inne i CD-växlaren.  
*Åtgärd:* Tag bort skivan från skivfacket, ställ CD-växlaren på en varm plats och låt den stå påslagen ca. en timme.
- **Inget ljud.**  
*Orsak:* Ej kompletta eller felaktiga anslutningar.  
*Åtgärd:* Kontrollera samtliga anslutningar. Sätt in alla kontakter ordentligt i uttagen.  
*Orsak:* Förstärkarens ingångsväljare felinställd.  
*Åtgärd:* Ställ in väljaren korrekt. Se förstärkarens bruksanvisning för ytterligare upplysningar.
- **Överhoppning.**  
*Orsak:* Skivan är smutsig.  
*Åtgärd:* Rengör skivan.  
*Orsak:* Skivan är repig.  
*Åtgärd:* Byt ut skivan.  
*Orsak:* Du stötte till CD-växlaren.  
*Åtgärd:* Ställ CD-växlaren på en mera stabil plats.
- **Uppsökningstiden är mycket lång (vid flyttning till en viss melodi).**  
*Orsak:* Skivan är smutsig.  
*Åtgärd:* Rengör skivan.  
*Orsak:* Skivan är repig.  
*Åtgärd:* Använd en annan skiva.
- **Melodinummer kan inte programmeras i minnet.**  
*Orsak:* Det finns ingen skiva i skivfacket.  
*Åtgärd:* Sätt in en skiva i skivfacket.  
*Orsak:* Du försöker programmera ett melodinummer som inte finns på skivan.  
*Åtgärd:* Använd endast de melodinummer som finns på skivan.
- **Den främre panelens reglage fungerar, men fjärrkontrollen fungerar inte.**  
*Orsak:* Inga batterier i fjärrkontrollen.  
*Åtgärd:* Sätt i batterier.  
*Orsak:* Batterierna har laddats ur.  
*Åtgärd:* Byt ut batterierna.

## Viktigt om hantering av CD-skivor

1. Ta försiktigt upp skivan ur skivdراlet och se till att du håller i kanten eller mitthålet.
2. Du kan använda en torr mjuk trasa för att torka av damm och fingeravtryck från skivytan. Använd inte lättflyktiga lösningsmedel på skivorna som thinner eller bensin, och inte heller rengöringsmedel eller antistatmedel avsedda för vanliga skivor.
- Lägg inte skivan i direkt solljus eller på ställen som är utsatta för hög fuktighet eller låg temperatur.
- Förvara inte en CD-skiva i skivfacket under en längre tid.

<b>Plattenabtastrung:</b>	Optisch, keine Berührung
<b>Drehzahl:</b>	Ca. 500 bis 200 U/min (konstante Lineargeschwindigkeit)
<b>Lineargeschwindigkeit:</b>	1,2 bis 1,4 m/s
<b>Fehlerkorrektur:</b>	CIRC
<b>D/A-Wandler:</b>	1-Bit-D/A-Wandler (PWM/ACCUPULSE)
<b>Sampling-Frequenz:</b>	352,8 kHz (8faches Oversampling)
<b>Anzahl der Kanäle:</b>	2 (stereo)
<b>Frequenzgang:</b>	5 Hz bis 20 kHz
<b>Klirrfaktor:</b>	0,005% (bei 1 kHz)
<b>Dynamikbereich:</b>	96 dB
<b>Fremdspannungsabstand:</b>	92 dB
<b>Kanalrennung:</b>	92 dB (bei 1 kHz)
<b>Gleichlaufschwankungen:</b>	Unterhalb der Meßbarkeitsgrenze
<b>Ausgangspegel:</b>	2 Volt Effektivwert
<b>Leistungsaufnahme:</b>	10 Watt
<b>Stromversorgung:</b>	120 V, 60 Hz 230 V, 50 Hz 220-230 V/120 V einstellbar, 50/60Hz
<b>Abmessungen (B × H × T):</b>	435 × 131 × 433 mm
<b>Gewicht:</b>	6,9 kg

Änderungen der technischen Daten und der Geräteausführung ohne vorhergehende Ankündigung vorbehalten.

# Technische gegevens

Signaal-uitleesysteem:	Optisch, geen fysiek contact
Toerental:	Ca. 500 - 200 toeren per minuut (constante lineaire snelheid)
Lineaire snelheid:	1,2 - 1,4 m/s
Foutcorrectiesysteem:	Cross Interleave Reed-Solomon code
D/A omzetter:	1-bit PWM/ACCUPULSE
Bemonsteringsfrequentie:	352,8 kHz (met achtvoudige overbemonstering)
Aantal kanalen:	2 (stereo)
Frekventiebereik:	5 Hz - 20 kHz
Totale harmonische vervorming:	0,005% (bij 1 kHz)
Dynamisch bereik:	96 dB
Signaal/ruisverhouding:	92 dB
Kanaalscheiding:	92 dB (bij 1 kHz)
Snelheidsfluctuaties:	Beneden de meetbare grens
Uitgangsniveau:	2 volt r.m.s.
Stroomverbruik:	10 watt
Voeding:	120 V, 60 Hz 230 V, 50 Hz 220-230 V/120 V omschakelbaar, 50/60 Hz
Afmetingen (B x H x D):	435 x 131 x 433 mm
Gewicht:	6,9 kg

De technische gegevens en het ontwerp zijn onderhevig aan veranderingen ten behoeve van productverbetering zonder voorafgaande kennisgeving.

# Tekniska data

Signalavläsningsystem:	Optiskt utan kontakt med skivan
Avläsningshastighet:	Ca. 500 - 200 v/min (konstant linjärhastighet)
Linjär hastighet:	1,2 - 1,4 m/sek.
Felkorrigeringssystem:	Korsinterfolerad Reed-Solomon-kod
D/A-omvandlare:	1-bits PWM/ACCUPULSE
Samplingsfrekvens:	352,8 kHz (8 gångers översampling)
Antal kanaler:	2 (stereo)
Frekvensgång:	5 Hz - 20 kHz
Total harmonisk distorsion:	0,005 % (vid 1 kHz)
Dynamikomfång:	96 dB
Signalbrusförhållande:	92 dB
Kanalseparation:	92 dB (vid 1 kHz)
Svaj:	Under mätbarhetströskeln
Utnivå:	2 volt r.m.s.
Effektförbrukning:	10 watt
Nätspänning:	120 V, 60 Hz 230 V, 50 Hz 220-230 V/120 V omkopplingsbart, 50/60 Hz
Mått (B x H x D):	435 x 131 x 433 mm
Vikt:	6,9 kg

Tekniska data och utförande kan, i förbättringssyfte, ändras utan föregående meddelande.

SONY CORPORATION  
300 Williamstown Drive, Paramus, N.Y. 10765, U.S.A.  
Tel: (516) 261-3300 Fax: (516) 261-3301

SONY EUROPE ELECTRONICS GmbH  
Königsplatz 10, D-7000 Stuttgart 70, GERMANY  
Tel: (0714) 89-0230 Fax: (0714) 89-0231

SONY FRANCE  
10 rue de Valenciennes, F-75013 Paris, FRANCE  
Tel: (1) 47 87 10 00 Fax: (1) 47 87 10 01



# Tekniska data

Öppna data enligt med denna	Signalöverföringssystem
Ca. 500 - 2000 MHz	Antennsystem
(Kontakt krävs)	Frekvensband
1,2 - 1,4 MHz	Totalt frekvensband
Kontaktadress: R&D-Gruppen för	Dynamisk räckvidd
1-direkt FM/AAC-LTP	Bitförmåga
0,25 s	Modulations
0,5 GHz (överföring)	Uppskattning
5 (antenn)	Uppskattning
2,11 - 20 MHz	Uppskattning
0,005 s (vid 1 MHz)	Uppskattning
95 dB	Uppskattning
95 dB	Uppskattning
0,5 dB (vid 1 MHz)	Uppskattning
Uppskattning	Uppskattning
2 s	Uppskattning
10 watt	Uppskattning
100 V 50 Hz	Uppskattning
300 V 50 Hz	Uppskattning
500-250 V (120 V omkopplingsbar)	Uppskattning
0,5 s	Uppskattning
0,2 s	Uppskattning
0,5 s	Uppskattning

Tekniska data för tekniska data / tekniska data / tekniska data

# Technische gegevens

Öppna data enligt med denna	Signalöverföringssystem
Ca. 500 - 2000 MHz	Antennsystem
(Kontakt krävs)	Frekvensband
1,2 - 1,4 MHz	Totalt frekvensband
Kontaktadress: R&D-Gruppen för	Dynamisk räckvidd
1-direkt FM/AAC-LTP	Bitförmåga
0,25 s	Modulations
0,5 GHz (överföring)	Uppskattning
5 (antenn)	Uppskattning
2,11 - 20 MHz	Uppskattning
0,005 s (vid 1 MHz)	Uppskattning
95 dB	Uppskattning
95 dB	Uppskattning
0,5 dB (vid 1 MHz)	Uppskattning
Uppskattning	Uppskattning
2 s	Uppskattning
10 watt	Uppskattning
100 V 50 Hz	Uppskattning
300 V 50 Hz	Uppskattning
500-250 V (120 V omkopplingsbar)	Uppskattning
0,5 s	Uppskattning
0,2 s	Uppskattning
0,5 s	Uppskattning

Tekniska data för tekniska data / tekniska data / tekniska data

## ONKYO CORPORATION

Sales & Product Planning Div. : 2-1, Nisshin-cho, Neyagawa-shi, OSAKA 572, JAPAN  
Tel: 0720-31-8111 Fax: 0720-33-5222

### ONKYO U.S.A. CORPORATION

200 Williams Drive, Ramsey, N.J. 07446, U.S.A.  
Tel: 201-825-7950 Fax: 201-825-8150 E-mail: onkyo@onkyousa.com

### ONKYO EUROPE ELECTRONICS GmbH

Industriestrasse 18-20, 82110 Germering, GERMANY  
Tel: 089 84 93 20 Fax: 089 84 93 226

### ONKYO FRANCE

Immeuble Le Diamant, Domaine Technologique de Saclay, 4 Rue René Razel,  
91892 SACLAY, FRANCE  
Tel:(1) 69 33 14 00 Fax: (1) 69 41 35 84



107960