

ONKYO

AUDIO/VIDEO 1998-1999

MASTER VOLUME

AC-3 THX5.1

VIDEO-4 UDP

VIDEO 4
0dB

PROGRAM FORMAT
TONE DEPEAT

VIDEO OUT
SOURCE | VIDEO 4
TAPE 12 TUNER PHONO CD



LUCASFILM

THX

VIDEO IN
S-VIDEO VIDEO L ALD
OUT IN VIDEO-7

-∞dB

+20dB

DOLBY DIGITAL

VIDEO 4 VIDEO 3 VIDEO 2 VIDEO 1 VIDEO 0 TAPE 1 TAPE 2 TAPE 3 TAPE 4 TAPE 5 TAPE 6 TAPE 7 TAPE 8 TAPE 9 TAPE 10 TAPE 11 TAPE 12

VIDEO OUT
SOURCE | VIDEO 4
TAPE 12 TUNER PHONO CD

VIDEO OUT
SOURCE | VIDEO 4
TAPE 12 TUNER PHONO CD

Die absolute Nummer 1

Bei Onkyo kennen wir nur ein Qualitätsniveau:

Das Beste! Seit mehr als fünfzig Jahren begeistern

Onkyo-Komponenten die Musikbranche, inspirieren

Musiker und lassen den Wunsch nach einem

außergewöhnlichen Hörerlebnis wahr werden.

Über unsere HiFi-Geräte gibt es vieles zu sagen,

aber letzten Endes muß man sie selbst hören, um

zu verstehen, warum sie so besonders sind. Besuchen

Sie noch heute Ihren Onkyo-Fachhändler,

und überzeugen Sie sich mit Ihren eigenen Ohren

von dem unübertroffenen Onkyo-Klangerlebnis.

INHALT

Heimkino-Komponenten	4
Multiroom-Zubehör	9
HiFi-Receiver	13
CD-Spieler	16
MiniDisc-Decks	19, 27, 31, 33
Cassettendecks	20
Vollverstärker	22
Tuner	25
Separate Collection	26
CD-Receiver	32,35
CD/MD-Receiver	34
Plattenspieler/Racks	35
Technische Daten und Features	(beigeheftet)





TX-DS939 Integra THX 5.1 DOLBY DIGITAL RECEIVER

BLACK

**DER BESTE A/V-RECEIVER, DEN SIE KAUFEN KÖNNEN**

Das Ziel bestand nicht darin, eine Gerätegattung zu verbessern, sondern darin, eine völlig neue Geräteklasse für Heimkino-Komponenten zu schaffen. Das Ergebnis? Der TX-DS939 setzt Maßstäbe - ein Receiver, der meisterhaft die Kraft und Leistung separater High-End-Geräte mit der neuesten Surround Technologie kombiniert: Dolby Digital/AC-3 und volle 5.1-Kanal-THX-Tauglichkeit sorgen dafür, daß sich beim TX-DS939 alles auf höchstem Niveau abspielt. Angefangen bei seiner nahezu unerschöpflichen Leistung, mit der er - selbst nach strengsten Meßkriterien - alle 5 Kanäle an 6 Ohm DIN mit 160 Watt beschickt, bis hin zur Vielzahl der A/V-Anschlußmöglichkeiten. Aber das Beste ist, daß er sehr leicht zu bedienen ist.



Verpassen Sie der Akustik Ihres Heimkinos mit dem mitgelieferten hochempfindlichen Mikrophon den professionellen Feinschliff. Stellen Sie einfach das Mikrophon an

Ihrem bevorzugten Hörplatz auf, und der Akustik-Analyzer des TX-DS939 paßt den Schalldruck und die Verzögerungszeit für jeden Kanal genau an.



Die Fernbedienung ist einzigartig. Sie ist programmierbar, steht aufrecht und glänzt durch einfache und übersichtliche Bedienung.

Die farbigen Tasten sind in neun unterschiedliche Formen eingeteilt - damit Sie auch in dunklen Räumen immer den richtigen Knopf erwischen.



Dual 24-Bit Motorola-Prozessoren und Onkyos patentierte DSP-Schaltung ermöglichen

das Dekodieren des Dolby Digital/AC-3 Signals in 5.1-Kanäle und die gleichzeitige Verarbeitung durch ein THX-System, daß Ihren Hörgenuß nochmals erheblich steigert. Zusammen katapultieren diese Technologien Ihr Wohnzimmer auf

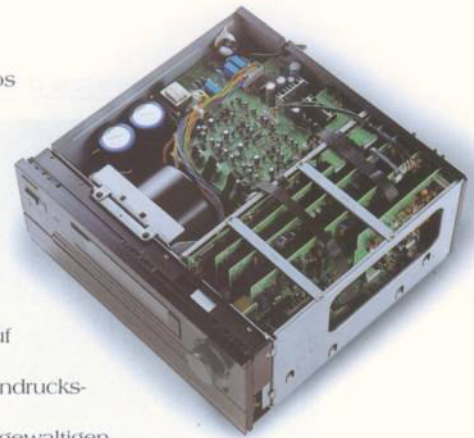

das Niveau erstklassiger Kinosäle. Seinen eindrucksvollen Sound schöpft der Receiver aus fünf gewaltigen, diskret aufgebauten, niederohmigen High-Current-Endstufen plus dem größten und schwersten Netzteil (5,5 kg), das man in einem Receiver überhaupt nur finden kann. HiFi-Puristen dürften sich für die Non-Negative-

Feedback-Schaltungstechnik mit Dual-Inverted-Darlington-Schaltkreisen interessieren, die die IM-Verzerrung auf bisher nie dagewesene Werte reduziert. Und außergewöhnlich große Kondensatoren gewährleisten überragende Kraftreserven. Eine aufwendige Multi-Emitter-Ausgangsschaltung mit kürzeren Ansprechzeiten sorgt für eine größere Dynamik. Im übersichtlichen

3-seitigen Onscreen-Display können Sie zwischen 7 Farben für die grafische Darstellung der Menüs wählen, das die Einstell-Parameter übersichtlich darstellt.

Beleuchtete Bedien-Konsole mit zusätzlichen Anzeigen und seltener benutzten Bedienelementen.



Zehn Paar hochwertige Schraubklemmen-Lautsprecheranschlüsse ermöglichen Ihnen, z. B. in Ihrem Schlafzimmer ein weiteres Heimkino einzurichten.

Durch den direkten digitalen Anschluß von DVD, CD und LD können Sie die D/A-Wandler dieser Geräte umgehen und dadurch eine hörbar bessere Klangqualität erzielen.

TX-DS838 Integra DOLBY DIGITAL RECEIVER

BLACK



BEEINDRUCKEND. REALISTISCH. DOLBY DIGITAL. ECHT STARK!

Etwas für wahre Heimkino-Fans. Er verfügt über 5 diskret aufgebaute, niederohmige High-Current-Endstufen und einen integrierten Dolby Digital/AC-3-Decoder. Die Non-Negative-Feedback Schaltungstechnik der Front-Kanäle eliminiert praktisch jede IM-Verzerrung. Mit 12 Raumklang-Varianten wie zum Beispiel AC-3 Action, AC-3 Drama und AC-3 Musical macht das Kinoerlebnis noch mehr Spaß. Vorprogrammierte Fernbedienung. 3 x 140 W (Front), 2 x 60 W (Surround) an 6 Ohm DIN.



TX-DS747 DOLBY DIGITAL RECEIVER

BLACK



DOLBY DIGITAL DER SPITZENKLASSE ZUM ERSCHWINGLICHEN PREIS

Alles High-End - nur nicht der Preis. Kraftvolle, diskret aufgebaute, niederohmige High-Current-Endstufen für fünf Kanäle. Low-Negative-Feedback Schaltung. Hochauflösende 18-Bit-D/A- und A/D-Wandler. 'Multiroom/Multisource'-Funktion. 3D-Baß. 12 Raumklang-Varianten. Die integrierte Video-Y/C-Mischstufe sorgt für eine verbesserte Bildqualität auf Monitoren ohne S-Video-Eingang. Vorprogrammierte Fernbedienung und vieles mehr. 3 x 110 W (Front), 2 x 50 W (Surround) an 6 Ohm DIN.

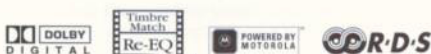

TX-DS656 DOLBY DIGITAL RECEIVER

BLACK



DAS HIGH-END-GERÄT FÜR ONKYO HEIMKINO-BEGEISTERTE

Der TX-DS656 bietet eine beeindruckende Mehrkanal-Leistung und einen integrierten Dolby Digital-Decoder. Außerdem verfügt er über einen externen Decoderanschluß für 5.1 Kanäle, der manuell an der Gerätevorderseite oder über die Fernbedienung aktiviert wird. Sie können also einen zusätzlichen DTS-Decoder oder MPEG2-Audio Decoder anschließen. Der Receiver bietet vier S-Video-Anschlüsse, von denen sich einer - zum Anschließen der neuen Mini-DV-Camcorder - an der Gerätevorderseite befindet. Weiterhin ist er mit sechs Vorverstärkerausgängen für externe Verstärker und sieben Paar bananensteckerkompatiblen Lautsprecheranschlüssen ausgestattet. Mindestens 115 Watt an 6 Ohm DIN Ausgangsleistung an allen 5 Kanälen.



5.1 Kanal-Eingang zum Anschließen von externen Decodern - damit Sie für die digitale Zukunft gerüstet sind.



Cinema Re-EQ™ paßt die überbetonte Höhenwiedergabe des Kinotonns speziell an die akustischen Verhältnisse normaler Wohnräume an und sorgt dafür, daß die Klangwiedergabe zuhause wie im Kino wirkt.



Blenden Sie das Onscreen-Display im Superimpose-Modus einfach in das Fernsehbild ein.

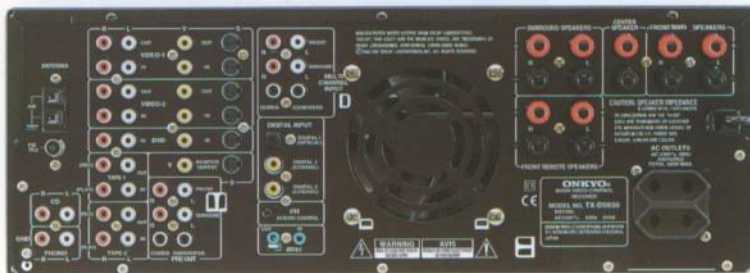

Damit Ihnen auch in der Zukunft alle Optionen offenstehen, verfügt das Gerät über 5.1 Kanal-Eingang, 7 bananensteckerkompatible Lautsprecheranschlüsse, 6 Vorverstärkerausgänge für externe Verstärker, 4 A/V- und 4 Audioeingänge, 4 S-Videoeingänge (1x front) und 3 digitale Eingänge.

TX-DS555 DOLBY DIGITAL RECEIVER

SILVER BLACK



WOZU DOLBY DIGITAL PLUS 5.1 KANAL-EINGANG

Damit Sie jetzt und in Zukunft jedes 5.1-Kanalformat nutzen können. Zu den benutzerfreundlichen Ausstattungsmerkmalen zählen die programmierbare Fernbedienung, drei digitale Eingänge (1 x optisch und 2 x koaxial), sechs exzellente DSP-Raumklangvarianten und bananensteckerkompatible Anschlüsse für die drei Frontlautsprecher. Cinema Re-EQ™ und leistungsfähige - von Onkyo speziell entwickelte - Algorithmen für den neuesten 24-Bit-Chip von Motorola tragen zusammen zur beeindruckenden Dolby Digital- und Dolby Pro Logic Leistung des TX-DS555 bei. Jeder der 5 Kanäle leistet an 6 Ohm DIN satte 100 Watt.

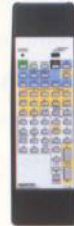

Das dimmbare 35-Segment-Punktmatrix-Display ist kostspieliger als andere Display-Typen, läßt sich aber besonders in hellen Räumen aus der Ferne besser ablesen.



Der Onkyo Smart-Scan-Controller dient zum Einstellen der Raumklang-Varianten, Einstellungsparameter, Ausgangspegel aller 6 Kanäle und weiterer Optionen.



Cinema Re-EQ™ paßt die überbetonte Höhenwiedergabe des Kinos speziell an die akustischen Verhältnisse normaler Wohnräume an und sorgt dafür, daß die Klangwiedergabe zuhause wie im Kino wirkt.



Als perfekte Heimkino-Zentrale verfügt der TX-DS555 über einen 5.1-Kanal-Eingang, umschaltbare Ein- und Ausgänge zum problemlosen Überspielen zwischen Videorecordern und Cassetendecks, bananensteckerkompatible Anschlüsse für die drei Frontlautsprecher und vieles mehr.

A-DS650 DOLBY DIGITAL -VOLLVERSTÄRKER

BLACK

**STARKE LEISTUNG FÜR HEIMKINO-FANS**

Zusätzlich zum integrierten Dolby Digital-Decoder und gleich hoher Leistung auf allen fünf Kanälen verfügt der A-DS650 über einen 5.1-Kanal-Eingang, an den Sie externe Decoder anschließen können. Weitere Ausstattungsmerkmale, die diesen Vollverstärker deutlich gegenüber Konkurrenzmodellen auszeichnen, sind Cinema Re-EQ, das den Frequenzgang des Heimkinosounds speziell an die akustischen Verhältnisse normaler Wohnräume anpaßt und dafür sorgt, daß die Klangwiedergabe zuhause wie im Kino wirkt, bananensteckerkompatible Anschlüsse für die drei Front-Lautsprecher, Motorola-Prozessor für sechs astreine DSP-Raumklangvarianten und eine lernfähige Fernbedienung. Jeder der 5 Kanäle leistet 100 Watt an 6 Ohm DIN.



Der kraftvolle Verstärker ist mit einer aufwendigen DSP-Schaltung von Motorola ausgestattet, die einen klaren und superpräzisen Surround-Sound liefert, und verfügt außerdem über einen 5.1-Kanal-Eingang für externe Decoder sowie digitale Eingänge (2 x koaxial, 1 x optisch) für höhere Klangqualität durch direktes, digitales Anschließen von DVD- und CD-Spielern oder MiniDisc-Decks. Weitere Merkmale: 5 Audio und 3 A/V-Eingänge zum Anschließen zusätzlicher Komponenten und 'Multiroom/Multisource'-Funktionen.

MULTIROOM/MULTISOURCE FERNBEDIENUNGSSYSTEM**ERWEITERN SIE IHR SYSTEM AUF MEHRERE RÄUME**

ONKYO Multiroom: Mit Hilfe der entsprechenden Zubehörtelle von Onkyo können Sie zwei oder mehrere Räume einrichten und sogar Komponenten, die nicht von Onkyo stammen, von einem anderen Raum aus fernbedienen.

**HR-10****HR-10 MULTIROOM-FERNBEDIENUNGSEMPFÄNGER**

Zur Fernbedienung eines Onkyo-Receivers oder -Verstärkers von einem anderen Raum aus. Wandmontage möglich.

**HE-50/AC****FERNBEDIENUNGSENDER**

Dient zum Übertragen von Signalen z.B. vom HR-10 zu Audio/Video-Komponenten fremder Hersteller, die sich in einem Nebenraum befinden.

**HE-10****ZUSATZSENDER**

Dient zum Steuern von in mehreren Räumen verteilt aufgestellten Komponenten von einem dritten Raum aus. Wird an HE-50AC angeschlossen.

**RC-AV20M****LERNFÄHIGE UNIVERSAL-FERNBEDIENUNG**

Steuert nahezu jede Onkyo-Komponente und kann anstelle der meisten Fernbedienungen anderer Hersteller verwendet werden.

**RC-MR1H****ZWEIT-FERNBEDIENUNG FÜR ONKYO MULTI-SOURCE BETRIEB**

Lassen Sie Ihre normale Fernbedienung im Wohnzimmer, und verwenden Sie die Zweit-Fernbedienung zum Beispiel im Schlafzimmer.

In die Beispielkonfiguration wurden mehrere Komponenten anderer Hersteller einbezogen

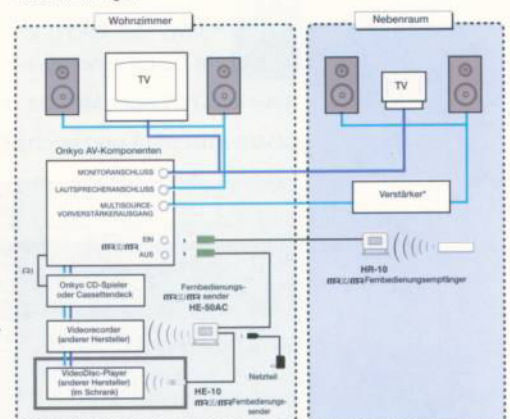

TX-SV545 RECEIVER MIT DOLBY DIGITAL-OPTION

SILVER BLACK



EIN BESTSELLER MIT BESTEN REFERENZEN

Wieder ein Bestseller - was sonst? Kraftvolle, diskret aufgebaute, niederohmige High-Current-Endstufen für fünf Kanäle sowie 5.1-Kanal-Eingang zum Nachrüsten auf z.B. Dolby Digital. Zum gleichzeitigen Betrieb von zusätzlichen Lautsprechern in einem Nebenraum (Multisource) ist kein weiterer Verstärker erforderlich. Hochauflösende 5fach-DSP mit Motorola-Prozessor. RDS. RI-Fernbedienung. 3 x 100 W (Front), 2 x 35 W (Surround) an 6 Ohm DIN.



ED-301 DOLBY DIGITAL DECODER

BLACK



DAS IDEALE ZUSATZGERÄT FÜR RECEIVER MIT DOLBY DIGITAL OPTION

In Klangqualität, Funktionsumfang und PreisLeistungsverhältnis ist dieser Decoder unschlagbar. Das Gerät bietet einen 5.1 Kanal Eingang zum Anschließen zusätzlicher Decoder wie zum Beispiel DTS oder MPEG2 und verfügt über zwei Versionen von 5.1-Kanal-Ausgängen: einen DB-25-Anschluß und sechs Cinch-Anschlüsse - somit ist die Anschlußmöglichkeit an praktisch jedes Gerät gewährleistet.



(Nordamerika-Modell)

TX-SV454 RECEIVER MIT DOLBY DIGITAL-OPTION

SILVER BLACK

**BEREIT FÜR DOLBY DIGITAL**

Dieser Receiver läßt so gut wie keine Wünsche offen. Außerdem bietet er viele „Extras“, die Sie sonst nur bei teureren Modellen finden. Leistungsstarke Stromversorgung für eine eindrucksvolle Wiedergabe auch über niederimpedante Lasten, alle Kanäle mit diskret aufgebauten, stabilen High-Current Endstufen, Non-Negative-Feedback Schaltungstechnik und ein überdimensionierter Aluminiumkühlkörper. Weitere Ausstattungsmerkmale: 5.1-Kanal-Eingang, programmierbare Fernbedienung, Cinema Re-EQ und vieles mehr. 3 x 100 W (Front), 2 x 30 W (Surround) an 6 Ohm DIN.

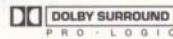
**TX-SV353** DOLBY PRO LOGIC RECEIVER

BLACK

**DER PREISWERTESTE ONKYO A/V-RECEIVER**

Erstaunlich reichhaltige Ausstattung. Lernfähige Fernbedienung, mit der Sie auch Geräte anderer Hersteller mitbedienen können, Dolby Pro Logic, mit dem Kinofilme - und sogar Fernsehsendungen - zu spannenden Heimkino-Klangerlebnissen werden, und Hall Surround, das dem Klang auf Knopfdruck Live-Atmosphäre verleiht. Vier Audio- und zwei A/V-Eingänge sowie ein zusätzlicher Subwoofer-Vorverstärkerausgang bieten Ihnen jede Menge Anschlussmöglichkeiten. 3 x 60 Watt Leistung (Front), 2 x 15 W (Surround) an 6 Ohm DIN.

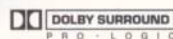

DV-S501 HiFi DVD/VIDEO CD/CD SPIELER

BLACK



AUßERGEWÖHNLICHE FARBTREUE, SCHÄRFE UND BRILLANZ

Dieser elegante DVD-Spieler der zweiten Generation befriedigt höchste Ansprüche. Nicht nur, weil wir für ihn hochwertige Bauteile aus unseren High-End-CD-Spielern verwenden, sondern er begeistert auch durch seine klare 20-Bit/96 kHz-Audio-Wiedergabe, durch die hohe Lebenserwartung, durch weitere umfangreiche Ausstattungsmöglichkeiten, wie seine MPEG-Wiedergabemöglichkeiten und seine hohe, auf 10-Bit-Video-D/A-Umwandlung beruhende Bildqualität. Außerdem verfügt er über Video- und S-Video-Ausgänge. Beim Einlegen von DVDs können Sie alle Einstellungen über das Onscreen-Display auch am Gerät vornehmen, ohne erst nach der Fernbedienung suchen zu müssen. Weiterhin bietet das Gerät vierfache Bildvergrößerung, mit der Sie bei ruckfreier Wiedergabe sowohl in normaler Geschwindigkeit, als auch in Zeitlupe in einen von 25 Bildschirmbereichen hineinzoomen können, sechs Wiedergabegeschwindigkeiten und MPEG2-Wiedergabe und vieles mehr.

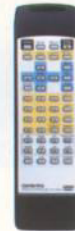

Die optischen und koaxialen digitalen Ausgänge ermöglichen erstklassige, dynamische Wiedergabe von Dolby Digital-, Dolby Pro Logic-, MPEG- und digitalen Stereosignalen.



Die Vierfach-Bildvergrößerung ermöglicht es, einen von 25 möglichen Bildausschnitten während der Normalwiedergabe oder in Zeitlupe nah 'heranzuzoomen', um bestimmte Details des Bildes ganz genau in Augenschein zu nehmen.



Das robuste, separate Analognetzteil versorgt den Abtastlaser mit Strom und gewährleistet, daß keine digitalen Störspannungen in den Audioteil des DVD-Spielers eindringen können. Das Ergebnis: Die berühmte Onkyo-Klangqualität.

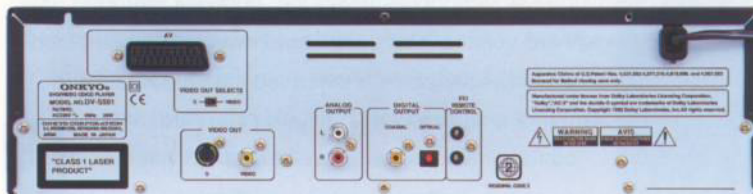

Digitale Audioausgänge ermöglichen den einfachen Anschluß an einen Dolby Digital-Receiver, -Decoder oder -Verstärker mit nur einem Kabel. Für optimale Bildqualität steht ein S-Video-Ausgang zur Verfügung.

TX-8511 HIGH FIDELITY RDS RECEIVER

BLACK

**DORT, WO SIE KEIN HEIMKINO BRAUCHEN...**

Der TX-8511 besitzt keinen Dolby Pro Logic-Decoder, verfügt aber über 4 Audio-Eingänge und AV-Schaltmöglichkeiten, so daß Sie mit einem Tastendruck von Video-1 nach Video-2 überspielen können. Die 'Tape-2-Monitor'-Funktion ermöglicht Ihnen bei Verwendung eines Cassettendecks mit 3 Köpfen, das gerade aufgezeichnete Signal mitzuhören. Er verfügt außerdem über Lautsprecher-AB-Umschaltung, APR, 30 Speicherplätze für UKW/MW-Sender, 'Selective Tone'-Funktion, eine umfangreiche Systemfernbedienung und weitere Ausstattungsmerkmale: 100 W pro Kanal an 4 Ohm DIN.

**TX-8211** HIGH FIDELITY RDS RECEIVER

SILVER BLACK

**SOLIDER AUDIO-RECEIVER IN NEUEM DESIGN**

Bietet die gewohnte Onkyo-Zuverlässigkeit, kristallklaren Sound und eine Menge von Ausstattungsmerkmalen, wie zum Beispiel eine diskret aufgebaute Endstufenschaltung, die niederimpedante Lasten mit stabiler Leistung versorgen kann. Er verfügt weiterhin über Tape-2-Monitor, 4 Audio-Eingänge, Lautsprecher-AB-Umschaltung, APR, 30 Speicherplätze für UKW/MW-Sender, automatischen Sendersuchlauf, 'Sleep Timer'-Funktion, Fernbedienung für alle Funktionen und weitere nützliche Ausstattungsmerkmale: 70 W pro Kanal an 4 Ohm DIN.



HTS-SYSTEM-2 6 TEILIGES THX/DOLBY DIGITAL/AC-3 LAUTSPRECHERSYSTEM



HTS-F2 Lautsprecher für linken und rechten Front-Kanal



HTS-C2 Lautsprecher für Center-Kanal



HTS-S2 Dipolare Lautsprecher für linken und rechten Surround-Kanal



HTS-SW2 Aktiver Dual-Drive-Subwoofer (Bipolar)

BEI DIESEM QUALITATIV HOCHWERTIGEN THX-SYSTEM BRAUCHEN SIE NUR NOCH ZUZUGREIFEN...

Das schwer zu erlangende THX-Zertifikat bedeutet, daß dieses System den originalen Kinound Sound akkurat reproduziert. Es wurde speziell konzipiert, um auch den erweiterten Hochtonbereich und die größere Dynamik von Dolby Digital/AC-3 reproduzieren zu können. Den kompakten, schwenkbaren Center-Lautsprecher können Sie auf den optimalen Abstrahlwinkel einstellen. Die schlanken Standsäulen wurden auf eine außergewöhnlich exakte klangliche Wiedergabe selbst feinsten Klangnuancen abgestimmt.



Onkyos Dual-Drive-Subwoofer



Gehäusevibrationen

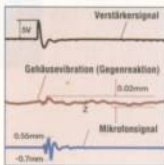

Durch die Rücken-an-Rücken-Montage der Onkyo-Baßlautsprecher werden unerwünschte Gehäusevibrationen eliminiert, die ansonsten zu einer verschwommenen und reduzierten Baßwiedergabe führen können.

Konventioneller Single-Drive-Lautsprecher

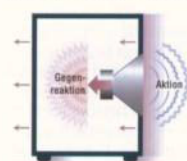

Gehäusevibrationen

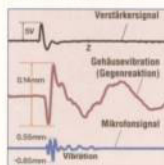

Ein einzelner Baßlautsprecher übt Kraft auf das Gehäuse aus, wenn die Membran in die Gegenrichtung beschleunigt wird. Das Gehäuse schwingt auch nach dem Ende des Signals weiter. Resultat: Eine verschwommene, reduzierte Baßwiedergabe.

Onkyos abgewinkelte Dipol-Surroundlautsprecher

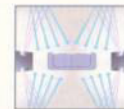

Konventionelle Dipollautsprecher



Die präzise ausgerichteten abgewinkelten Dipol-Surroundlautsprecher von Onkyo eliminieren schalltote Bereiche, die bei Lautsprechern konventioneller Bauweise häufig auftreten. Daher sitzen Sie wirklich mittendrin, wenn's im Film regnet, statt den Regen wie durch ein offenes Fenster zu hören.

SKW-320AKTIVER DUAL DRIVE SUBWOOFER**SKW-310**AKTIVER DUAL DRIVE SUBWOOFER**SUBWOOFER MIT TROCKENEN, KLAREN UND DRUCKVOLLEN BÄSSEN!**

Diese elegant konstruierten Subwoofer, deren Kraftfülle vom warmen bis hin zum markerschütternden Baß alles mühelos reproduziert, brillieren sowohl bei der Wiedergabe von Filmtönen, als auch bei normaler Musikwiedergabe. Ein extrem stabiles, sorgfältig verstrebt und druckdichtes Gehäuse beherbergt zwei identische Baßlautsprecher, die einander genau gegenüberliegen. Auf diese Weise hebt sich ihre gleichstarke, aber gegengerichtet Bewegungsenergie auf, wodurch unerwünschte Gehäusevibrationen eliminiert werden.

SKS-305CENTER/SURROUND LAUTSPRECHERKOMBINATION**SKS-301**CENTER/SURROUND LAUTSPRECHERKOMBINATION**VERWANDELN SIE IHRE JETZIGE HiFi-ANLAGE IN EIN HEIMKINO MIT VÖLLIG NEUEN KLANGDIMENSIONEN**

Die speziell für den Heimkinobereich sorgfältig aufeinander abgestimmten, dreiteiligen Lautsprecherkombinationen enthalten jeweils einen magnetisch abgeschirmten Center-Lautsprecher und zwei Dipol-Surround-Lautsprecher. Der technisch perfekt aufgebaute Center-Lautsprecher sorgt für frische und saubere Wiedergabe der Onscreen-Soundeffekte und für eine erheblich bessere, klarere Dialogwiedergabe. Die präzise ausgerichteten, abgewinkelten Dipol-Surroundlautsprecher gewährleisten eine breite Schallverteilung. Dadurch wird ein realistischeres Klangfeld erreicht.

DX-7911 Integra CD SPIELER

SILVER BLACK

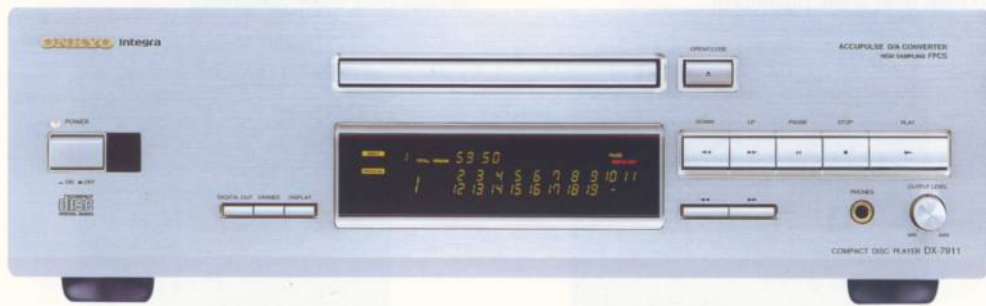

CD-SPIELER DER ABSOLUTEN SPITZENKLASSE MIT UNÜBERTROFFENER PRÄZISION

Für Audiophile. Dieser CD-Spieler verfügt über einen hochbelastbaren Dual-Core-AEI-Transformator, der enorm hohe Ströme bei außergewöhnlich geringem Streufeld liefert, eine zukunftsweisende High-Sampling-Schaltung zur extrem präzisen D/A-Wandlung, aufwendige Audio-Tuned-Referenzkondensatoren, FPCS, einen modularen Chassisaufbau, um die Schaltungsbereiche voneinander abzuschirmen, Digitalausgänge und vieles mehr.



Das von Onkyo entwickelte ACCUPulse-Quarzsystem ist auf einem ebenfalls von Onkyo entwickelten dämpfenden Polysorb-Material montiert, um eine be-

sonders fein auflösende Musikwiedergabe, wärmer klingende leise Passagen und ein realistischeres 'Feeling' für den Aufnahmeort zu erreichen.

DX-7711 Integra CD SPIELER

SILVER BLACK



HIGH-END-KOMPONENTE VON ONKYO - DER FEINE UNTERSCHIED, DEN SIE HÖREN KÖNNEN

Der DX-7711 ist bezüglich seiner Bauweise und der Ausstattung nahezu identisch mit dem DX-7911, einschließlich AccuPulse und FPCS für wärmeren Digitalklang. Damit sich noch mehr CD-Liebhaber hochwertige Wiedergabequalität leisten können, haben unsere Fachleute die High-Sampling-Schaltung und die ATR-Kondensatoren weggelassen und den Dual-Core-AEI-Transformator durch einen Single-Core-Transformator ersetzt.





DX-7511
CD SPIELER

ENTDECKEN SIE MIT IHREN CDS NEUE KLANGDIMENSIONEN

Dieser CD-Spieler verfügt über das Onkyo AccuPulse Quartz-System für eine detailreichere Musikwiedergabe besonders während leiser Passagen. Dank des koaxialen Digitalausgangs, den Sie sonst selten bei einem Spieler dieser Klasse finden, können Sie jederzeit auch andere Digital/Analog-Wandler anschließen. Der DX-7511 verfügt außerdem über einen optischen Digitalausgang für Direktverbindung zu DAT- oder MiniDisc Decks.



DX-7211
CD SPIELER

PREISWERTE KOMBINATION AUS GUTEM DESIGN UND QUALITÄT

Dieser CD-Spieler ist bestens verarbeitet und steckt voller Funktionen. Der DX-7211 verfügt über einen Single-Bit Wandler, einen optischen Digitalausgang, "Next Selection"-Funktion, um das nächste Musikstück auszuwählen, ohne den Titel, der gerade läuft, zu unterbrechen, sowie Peak Search, Memory Reverse und Time Edit. Mit der Time Edit-Funktion können Sie die Anzahl von Stücken berechnen, die auf eine Cassettenseite passen.



DX-7111
CD SPIELER

UNSER PREISWERTESTER EINZEL CD-SPIELER

Mit bewährter Onkyo-Zuverlässigkeit gebaut, modernste und leistungsfähigste Technik - und alles zu einem Preis, den Sie sich ganz bestimmt leisten können. Damit das Musikhören mit dem DX-7111 noch mehr Spaß macht, verfügt er über Memory Reverse, damit Titel, die Sie nicht hören möchten, aus dem Programmspeicher gelöscht werden, Programmspeicher für 36 Titel, 20-Titel-Programmkalender und ein großes FL-Display.

DX-C540

CD-KARUSSELL-WECHSLER FÜR 6 CDs



BLACK



LEISTUNG, DIE SICH MIT EINZEL-CD-SPIELERN MESSEN KANN

Es ist einfach genial. Custom Program & File speichert die vom Benutzer eingegebenen CD-Titel, zeigt sie an - und das auf Wunsch für bis zu 202 CDs. Damit können Sie auch Wiedergabeprogramme für bis zu 202 CDs erstellen. Zu den weiteren Ausstattungsmerkmalen zählen AccuPulse, optischer Digitalausgang, Next Selection und Disc Intro Scan, sechs Wiederholfunktionen, 40 Programmspeicherplätze, ein in 3 Stufen dimmbares Display und direkter Titel/CD-Zugriff über die Tasten auf der Gerätevorderseite sowie über die Fernbedienung.



DX-C340

CD-KARUSSELL-WECHSLER FÜR 6 CDs



SILVER BLACK



MEHR MUSIK FÜR'S GELD

Genau wie der DX-C540 verfügt auch dieser CD-Wechsler über einen Single-Bit Wandler mit AccuPulse zur genaueren D/A-Wandlung, Disc IntroScan, sechs Wiederholfunktionen, Next Selection, 40 Programmspeicherplätze und einen 20-Titel-Programmkalender. Nicht vorhanden sind die Ausstattungsmerkmale Custom Program & File, das dimmbare Display und der direkte Titel/CD-Zugriff über die Tasten auf der Gerätevorderseite.



Was ist noch besser als ein CD-Karussell Wechsler für 5 CDs? Natürlich ein CD-Karussell Wechsler für 6 CDs - und den gibt's nur bei Onkyo! Sie brauchen keine Magazine zu laden,

und die CD-Beschriftungen sind deutlich sichtbar. Und das Beste ist: Sie können bis zu fünf CDs wechseln, während die sechste abgespielt wird.

MD-2521 MINIDISC SPIELER/RECORDER

SILVER BLACK

**STEIGEN SIE AUF IN DIE MINIDISC-KLASSE - DIE DIGITALE ART DER MUSIKAUFZEICHNUNG**

Die exzellente Klangqualität dieses Onkyo MD-Recorders der zweiten Generation beruht auf aufwendigen Elektrolytkondensatoren, die unter audiophilen Gesichtspunkten entwickelt wurden und deutlich geringere Signalverzerrungen produzieren, sowie einem 24 Bit D/A-Wandler der neuesten Generation, der eine unverfälschte, natürliche und sehr detaillierte Klangreproduktion erst ermöglicht. Flexible Einsatzmöglichkeiten bieten die drei digitalen Eingänge (2 x optisch, 1 x digital). Einer der beiden optischen Eingänge befindet sich an der Gerätefrontseite und dient zum Anschließen tragbarer MD-Spieler (oder anderer digitaler Komponenten). Weiterhin verfügt der MD-Spieler über die Signal-Sync-Funktion zur Synchron-Aufnahme von Geräten anderer Hersteller und erlaubt zudem bis zu 148 Minuten Mono-Aufnahmen auf einer 74-Minuten-MD. Lichtleiterkabel ist im Lieferumfang enthalten.

**MD-2321** MINIDISC SPIELER/RECORDER

SILVER BLACK

**FÜR ALLE, DIE WERT AUF ÜBERLEGENE TECHNİK LEGEN**

Der leistungsfähige 20 Bit A/D-D/A-Wandler ermöglicht eine klare Wiedergabe besonders leiser und filigraner Musikpassagen. Weitere Ausstattungsmerkmale: Analoge und optische Ein- und Ausgänge, Aufnahmekapazität von bis zu 148 Minuten bei Monoaufnahmen auf einer 74-Minuten-MD, Signal-Sync-Funktion, Jog-Dial auf der Gerätevorderseite zum schnellen und einfachen Zugriff auf alle MD-Editierfunktionen und ein Timerschalter für Aufnahme und Wiedergabe. Das Full-Size-Gehäuse (Breite: 435 mm) fügt sich perfekt in die Silhouette der perfekt aufeinander abgestimmten Komponenten der Onkyo 500er- und 200er-Serie ein. Lichtleiterkabel ist im Lieferumfang enthalten.





TA-6711 Integra
DREIKOPF CASSETTENEDECK MIT DREIMOTORENLAUFWERK

FÜR ALLE, DIE WERT AUF PROFESSIONELLE AUFNAHMEQUALITÄT LEGEN

Das Dreimotorenlaufwerk des TA-6711 arbeitet mit geregelter Dual-Capstan-Antrieb mit voll-elektronischer Logiksteuerung. Dadurch wird eine optimale Bandstraffung für den konstanten Kontakt zwischen Kopf und Band über die gesamte Bandlänge gewährleistet. Der Linear-Glide-Lademechanismus und der Cassettenstabilisator halten das Cassettengehäuse sicher in Position und unterdrücken dabei störende Vibrationen. Das TA-6711 verfügt über getrennte Köpfe für Aufnahme und Wiedergabe. Dadurch können Sie sofort die Aufnahmequalität auf dem Band kontrollieren. Eine diskret aufgebautes, lineares Schaltnetzteil mit ultra-niedriger Impedanz in Verbindung mit einem hochwertig abgeschirmten AEI-Transformator minimieren elektromagnetische Störungen, die die Signalqualität beeinträchtigen könnten.



TA-6511
ZWEIKOPF CASSETTENEDECK MIT ZWEIMOTORENLAUFWERK

AUFNAHMEN, SO LEBENDIG WIE DAS ORIGINAL

Das TA-6511 ist mit lizenzierte, professioneller Dolby-S-Rauschunterdrückung ausgestattet. Es verfügt über vollautomatische Accubias-Einstellung, um mit allen Cassetten aller Hersteller optimalen Frequenzgang zu gewährleisten. Es verfügt außerdem über Dolby B/C und HX Pro Rauschunterdrückung, CD-Synchro-Aufnahme, Musiksuchlauf, Wiederholung des ganzen Bandes oder eines bestimmten Bereichs, Aussteuerungsanzeigen mit 13 Segmenten, automatisches Einfügen von Leerstellen, getrennte Aussteuerungs- und Balanceregler, 4-stelliges, elektronisches Bandzählwerk und einen schaltbaren MPX-Filter.



TA-6211
ZWEIKOPF CASSETTENEDECK

SEHR GUT VERARBEITETES, PREISWERTES EINZELDECK

Das TA-6211 kombiniert qualitativ hochwertige Konstruktion, überlegenen Klang und ausgewogene Ausstattung, damit das Musikhören richtig viel Spaß macht. Außerdem hat es alles, was man zum Aufnehmen braucht: ONKYOs Accubias, Dolby B/C und HX Pro Rauschunterdrückung sowie CD-Synchro-Aufnahme. Es verfügt außerdem über eine Wiederholungsfunktion (ganze Cassette oder stückweise innerhalb eines vorgegebenen Bereichs), Aussteuerungsanzeigen mit 13 Segmenten, automatisches Einfügen von Leerstellen, getrennte Aussteuerungs- und Balanceregler, 4-stelliges, elektronisches Bandzählwerk und einen schaltbaren MPX-Filter.

TA-RW544 DOPPELCASSETTENECK

BLACK

**AUTOREVERSE-AUFNAHME/WIEDERGABE AUF BEIDEN LAUFWERKEN**

Mit Doppel Autoreverse-Aufnahme können Sie längere Musik- oder Fernsehsendungen aufnehmen, oder auch zwei gleichzeitige Kopien einer Quelle erstellen. Mit der Continuous-Play Funktion können Sie stundenlang unterbrechungsfreie Hintergrundmusik abspielen. Das TA-RW544 verfügt außerdem über Dolby HX Pro- und B/C-Rauschunterdrückung, CD-Synchro-Aufnahme, Musiksuchlauf, Aussteuerungsanzeigen mit 8 Segmenten, automatische Bandsortenwahl, High-Speed-Dubbing, automatisches Einfügen von Leerstellen, getrennte Aussteuerungs- und Balanceregler und ein 4-stelliges, elektronisches Bandzählwerk.

TA-RW244 DOPPELCASSETTENECK

SILVER BLACK

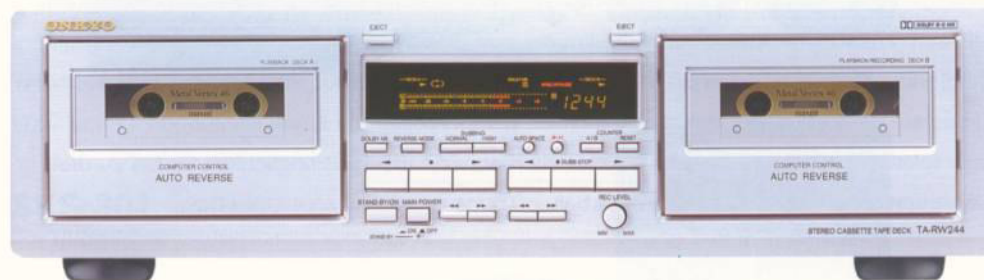
**GUTE UND SOLIDE VERARBEITUNG, ZWEIFACH-AUTOREVERSE**

Mit Zweifach-Autoreverse können Sie beide Seiten einer Cassette mit einem einzigen Knopfdruck kopieren oder beide Seiten zweier Cassetten ohne Unterbrechung nacheinander abspielen lassen. Außerdem ist das Deck mit Dolby B und C zur effektiven Unterdrückung des Bandrauschens ausgestattet und verfügt über Auto-Spacing zum automatischen Einfügen von Leerstellen zwischen Musiktiteln. High-Speed-Dubbing, Aussteuerungsregelung, CD-Synchro-Aufnahme, Aussteuerungsanzeigen mit 8 Segmente, automatische Bandsortenwahl und ein 4-stelliges, elektronisches Bandzählwerk runden den Funktionsumfang des TA-RW244 ab.

A-9911 Integra VOLLVERSTÄRKER

SILVER BLACK



ONKYO INTEGRA-SERIE - TECHNIK VON IHRER BESTEN SEITE

Die innovative Non-Negative-Feedback-Technologie des A-9911 zur Reduktion geringster IM-Verzerrungen arbeitet mit Dual-Inverted-Darlington-Schaltkreisen, um die nicht-linearen Verzerrungen bei allen Pegeln dramatisch zu reduzieren. Ein weiterer, technologischer Durchbruch,



der Twin-Core-AEI (Anti-Electromagnetic-Interference)-Transformator, reduziert Streuverluste auf ein Niveau, das andere Hersteller neidisch werden läßt. Unser ganzes technisches Wissen haben wir auch in das Chassis und die Bauteileanordnung gesteckt. Die Schaltungen der verschiedenen Verstärkerstufen sind in modularer Bauweise angeordnet, wobei jede Schaltung in einem eigenen, abgeschirmten, massiven Gehäuse untergebracht ist.



Die Gehäusemodule sind zur Erhöhung der Stabilität untereinander querverbunden. Zur genaueren Klangeinstellung dient der MidBass-Präsenzregler, mit dem eine Feinabstimmung des Mittenbereichs auf spezifische Raumverhältnisse und persönliche Präferenzen vorgenommen werden kann. Überdimensionierte Audio-Tuned-Referenzkondensatoren gewährleisten erhöhte Leistungsabgabe bei niedrigen Frequenzen und gleichzeitig gewaltige kontinuierliche Leistungsreserven auch bei sehr dynamischen Musikstücken. Zusätzliche Ausstattungsmerkmale: 7 Audio-Eingänge, Präzisions-Lautstärkereger mit Spritzgußrahmen, getrennte Höhenregler für rechts und links, Source-Direkt-Schalter (zum Umgehen der Klangregelung), Subsonicfilter, Balanceregler mit Einraststellungen, verlustarme Leiterplatten mit 70 Mikrometer starken Leiterbahnen, Anschlußmöglichkeit für bis zu drei Cassettedecks und Aufnahmewahlschalter. 160 W pro Kanal an 4 Ohm DIN.



Im A-9911 wurden Bauteile eingesetzt, die jeden Audiophilen begeistern werden, denn Sie wurden einzig nach dem Gesichtspunkt einer noch exzellen-

teren Klangwiedergabe handverlesen: Riesige ATR-Kondensatoren und verlustarme Leiterplatten mit 70 Mikrometer starken Leiterbahnen.

A-9711 Integra VOLLVERSTÄRKER

SILVER BLACK

**INTEGRA – KLANG, DER WIRKLICH BEEINDRUCKT**

Onkyos jüngster, kühner Vorstoß zur Reduzierung nicht-linearer Verzerrungen, die Non-NFB-Architektur mit Dual-Inverted-Darlington-Schaltkreisen bietet die Gewähr dafür, daß Sie einen Verstärker erhalten, der mit außerordentlich teuren, "esoterischen" Modellen mithalten kann. Überdimensionierte ATR (Audio-Tuned Reference)-Kondensatoren gewährleisten erhöhte Leistungsabgabe bei niedrigen Frequenzen und gleichzeitig gewaltige, kontinuierliche Leistungsreserven auch bei sehr dynamischen Musikstücken. Das modular aufgebaute Chassis stellt ein Beispiel für intelligent angewandte Technik dar. Seine optimierte Bauteilleanordnung, bei der jeder Schaltkreis in einem eigenen abgeschirmten, massiven Gehäuse untergebracht ist, erhöht insgesamt die mechanische Stabilität. Alle Signalwege verlaufen so einfach, direkt und kurz wie möglich vom Eingang zum Ausgang. Der lasergeschnittene Dual-Core-AEI-Transformator trägt noch weiter zu einer transparenten und klaren Klangwiedergabe bei, weil durch ihn elektromagnetische Störfelder auf einen bisher unerreichbaren Wert reduziert werden. Weitere Leistungsmerkmale: 7 Audio-Eingänge, Anschlußmöglichkeit für bis zu drei Cassettendecks, Aufnahmewahlschalter, isolierte, massive Lautsprecher-Schraubklemmen, hochwertige Klangregelung, verstärkte resonanzhemmende Füße und eine komfortable Fernbedienung für alle Funktionen. 140 W pro Kanal an 4 Ohm DIN.



A-9511 VOLLVERSTÄRKER

SILVER BLACK



DA FREUEN SICH ALLE HiFi-ENTHUSIASTEN: HIGH-END – ABER NICHT HIGH-PRICE

Vollgepackt mit technischen Raffinessen, die für die Integra-Serie entwickelt wurden. Dazu gehören zum Beispiel: Non-Negative-Feedback-Schaltungstechnik mit Dual-Inverted-Darlington-Schaltkreisen, niederohmige diskret aufgebaute High-Current-Endstufen, ATR-Kondensatoren, ein überdimensionierter Transformator, ein elektrisch isolierter, großer Kühlkörper, Source-Direkt-Schaltung, motorgetriebener Eingangswahlschalter, 6 Audio-Eingänge, Lautsprecher-AB-Umschaltung und der Aufnahme-Wahlschalter. 100 W pro Kanal an 4 Ohm DIN.



A-9211 VOLLVERSTÄRKER

SILVER BLACK



REINE KLANGQUALITÄT FÜR DAUERHAFT ZUFRIEDENHEIT

Der A-9211 bietet herausragende Vorzüge. Seine wichtigsten Ausstattungsmerkmale: niederohmige, diskret aufgebaute High-Current-Endstufen, großer, abgeschirmter Transformator, extragroßer Kühlkörper, Source-Direkt-Schaltung, Aufnahmemöglichkeit Tape-1/Tape-2, sechs Audio-Eingänge, Loudness-Schaltung, Lautsprecher-AB-Umschaltung, isolierte Lautsprecherschraubklemmen, Frontplatte und Lautstärkereglerknopf aus Aluminium, Lautstärkereglerknopf mit LED, Kopfhöreranschluß und mehr. 60 W pro Kanal an 4 Ohm DIN.





T-4711 Integra
UKW RDS TUNER

WENN IHNEN HiFi NICHT MEHR REICHT: 'HIGHER-FIDELITY'

Wie Sie von einem Tuner dieser Klasse erwarten können, verfügt er über Onkyos Automatic-Precision-Reception, die permanent die Signalqualität überwacht und automatisch die optimale Einstellung findet. Außerdem AccuClock, die Uhr wird automatisch anhand der Zeitinformation, die von Radiosendern über RDS übermittelt wird, eingestellt. Weitere wichtige Ausstattungsmerkmale finden Sie unter 'Technische Daten und Features'.



T-4511
UKW/MW RDS TUNER

MIT IHM EMPFANGEN SIE AUCH SCHWÄCHERE SENDER KLAR UND DEUTLICH

Der hochwertige Tuner T-4511 bietet die höchste Empfindlichkeit und Trennschärfe aller Tuner seiner Klasse. Daher können Sie auch schwächere Radiostationen, die in den Frequenzbereichen zwischen starken Sendern liegen, klar und deutlich empfangen. Auch sein gut verarbeiteter, massiver und sanft drehbarer Abstimmknopf wird Ihnen gefallen.



T-4211
UKW RDS TUNER

SUCHEN SIE EINEN TUNER, MIT DEM SIE LANGE ZUFRIEDEN SEIN WERDEN?

Dieser empfangsstarke, präzise gearbeitete Tuner bietet außergewöhnlich hohe Empfindlichkeit und überlegene Trennschärfe, 2fach-APR, um wichtige Empfangsmodi automatisch einzustellen und um die bestmögliche Klangqualität zu erzielen, weiterhin RDS (PTY, TP, RT, CT, PS), 30 frei programmierbare Sender für alle Frequenzbereiche und drei programmierbare Gruppen, manuelle Sendernameneingabe, automatischen Sendersuchlauf, Empfangsstärkenanzeige und mehr.





A-922
VOLLVERSTÄRKER

GROBE KRAFTRESERVEN, ÜBERLEGENE TECHNIK

Große Kraftreserven, diskreter Endstufenaufbau, Elektrolytkondensatoren und ein massiver, abgeschirmter Transformator sind nur einige der zahlreichen Highlights dieses technisch wohlkonzipierten Verstärkers. Er verfügt über zwei Paar schaltbare Lautsprecher-Schraubanschlüsse, 7 Audio-Eingänge, Subwoofer-Vorverstärkerausgang, Source-Direct-Schaltung, CD-Direct-Schaltung, Aufnahme-Wahlschalter, Überspielmöglichkeit Tape-1/Tape-2 und Kopfhörerausgang. 70 W pro Kanal an 4 Ohm DIN.



A-921
VOLLVERSTÄRKER

NIEDERIMPEDANTE LAUTSPRECHER? – KEIN PROBLEM!

Ein exzellentes technisches Konzept und qualitativ hochwertige Teile, wie zum Beispiel diskret aufgebaute Endstufen und ein massiver Transformator erlauben es diesem Verstärker, auch große, niederimpedante Lautsprecher mühelos anzusteuern. Zusätzlich verfügt der A-921 über zwei Paar schaltbare Lautsprecher-Schraubanschlüsse, 7 Audio-Eingänge, Source-Direct-Schaltung, Tape-1-Monitor und Überspielmöglichkeit Tape-1/Tape-2 sowie Kopfhörerausgang. 50 W pro Kanal an 4 Ohm DIN.



T-422
UKW/MW RDS QUARZ SYNTHESIZER TUNER

ENTWICKELT FÜR DEN PERFEKTEN GENUß BEIM RADIOHÖREN

Der T-422 ist sehr empfangsstark und steckt voller nützlicher Funktionen, damit das Radiohören noch mehr Spaß macht. Das RDS-Teil verfügt über PS, PTY, AF, TP, RT und CT. AccuClock stellt die Zeitanzeige anhand der Zeitinformation, die von Radiosendern ausgestrahlt wird, automatisch ein. Weitere Ausstattungsmerkmale: 30 programmierbare Stationsspeicherplätze, automatische Timerfunktion für Wiedergabe und Aufnahme, automatischer Sendersuchlauf und Fluoreszenz-Display.





R-811RDS
UKW/MW RDS HiFi RECEIVER

IDEALE KOMBINATION VON TECHNISCHER RAFFINESSE UND BEDIENUNGSKOMFORT

Der R-811 RDS verfügt über diskret aufgebaute Endstufen, unabhängige Stromversorgungen, einen extragroßen Kühlkörper, 2 Paar Lautsprecher-Schraubklemmen, hochwertige Elektrolytkondensatoren und alle Vorteile eines empfangsstarken Onkyo RDS-Tuners. Sie können ihn mit Hilfe des 2fach-Timers für Werktag und Wochenende getrennt programmieren. Außerdem verfügt er über sechs Audio-Eingänge, Super-Bass, Subwoofer-Vorverstärkerausgang und vieles mehr. 50 W pro Kanal an 4 Ohm DIN.



SR-211PRO
DOLBY PRO LOGIC SURROUND PROCESSOR

VERWANDELT IHRE WOHNZIMMER IN EIN HEIMKINO

Ein vollständiger Dolby Pro Logic-Decoder mit Verstärkerstufen für Center- und Rear-Kanäle gewährleistet einen hervorragenden Surround-Klang. Der SR-211 Pro verfügt über 3 S-Video-Eingänge, die Raumklangvarianten Hall, Stadium und Disco, eine digitale einstellbare Verzögerungs-Schaltung, automatische Eingangs-Balanceregulierung, drei Klangregler für die Front-Kanäle, Stummschaltung, motorgetriebenes Lautstärkepotentiometer und Fernbedienung.



MD-121 
MINIDISC SPIELER/RECORDER

RUNDET IHRE SEPARATE COLLECTION AB.

Der MD-121 hat einen optischen Digitalausgang. Mit ihm können Sie direkte, digitale Überspielungen auf einen weiteren MiniDisc-Spieler oder DAT-Deck vornehmen. Der integrierte Sampling Rate Converter ermöglicht direkte, digitale Überspielungen von DVDs, CDs und DAT-Recordern. Zwei optische Digitaleingänge, der Jog-Dial und die Programmiermöglichkeit für 25 Titel garantieren größte Flexibilität.



SC-290Bu 2 WEGE BADREFLEX LAUTSPRECHER

Kompakt und dennoch leistungsstark

Für kristallklare Höhen, natürlich klingenden Stimmen und grundsolide Bässe. Raumfüllender Sound auch bei geringen Lautstärken. Dieser Lautsprecher wurde mit größter Sorgfalt klanglich auf die Komponenten 185, 205 und 275 der Onkyo Separate Collection abgestimmt. Der natürliche Klang der SC-290Bu wird hervorragend durch sein ansehnliches, sorgfältig gearbeitetes Buchenholzgehäuse ergänzt. Auf der Rückseite befinden sich hochwertige bananensteckerkompatible vergoldete Schraub-Anschlüsse, die zuverlässige und verlustfreie Verbindungen gewährleisten. Impedanz: 4 Ohm. Nur in ausgewählten Märkten lieferbar.



C-722
CD SPIELER

BRILLIANTER KLANG, TOLLES DESIGN, OPTIONALE FERNBEDIENUNG

Das von Onkyo entwickelte, technologisch bahnbrechende AccuPulse/Single Bit-Wandler-System verleiht dem C-722 eine enorme Klangtreue. Eine weitere Onkyo-Eigenentwicklung, das Fine-Pulse-Conversion-System, verbessert die Aufbereitung der Digitalsignale. Dadurch wird eine erstaunlich präzise Wiedergabe mit einer für CD-Spieler ungewöhnlichen Natürlichkeit erreicht, die selbst die Wärme analoger Wiedergabeverfahren nicht vermissen läßt. Außerdem bietet der C-722 in Kombination mit bestimmten anderen Separate Collection-Komponenten professionelle Überspielmöglichkeiten, zum Beispiel Fade Out und Time Edit.



Fernbedienung
RC-298 optional
erhältlich



C-721
CD SPIELER

IHRE CDS KLINGEN WÄRMER UND NATÜRLICHER

Idealer CD-Spieler für Musikliebhaber mit schmalen Geldbeutel, die das technische Know-How Onkyos im Bereich klangreiner, digitaler Wiedergabe genießen möchten. Die Leistungsmerkmale des C-721 entsprechen in etwa denen des C-722, es wird jedoch ein weniger aufwendiges Gehäuse verwendet, und der Mehraufwand eines Fernbedienungssensors mit der entsprechenden Steuerelektronik entfällt. Der C-721 ist jedoch völlig RI-kompatibel. Sie können ihn also mit praktisch jeder Onkyo-RI-Fernbedienung fernsteuern, wenn Sie ein RI-Kabel anschließen.



C-M716
CD WECHSLER FÜR 6 CDS

LEGEN SIE FÜNF NEUE CDS EIN, WÄHREND DIE SECHSTE ANGESPIELT WIRD.

Sehr kompakt und faßt trotzdem 6 CDs dank des Onkyo Non-Magazin-Systems. Da die CDs unabhängig voneinander eingelegt und entnommen werden können, können Sie das Abspielprogramm jederzeit ändern. Die Komponente verfügt außerdem über AccuPulse für hochstabile D/A-Wandlung, optischen Digitalausgang, Programmiermöglichkeit für 40 Titel, Programmkalender für 20 Titel, 4 Wiederholfunktionen und mehr.





K-622
DREIKOPF CASSETTENECK MIT
DREIMOTORENLAUFWERK

GENIEßEN SIE TADELLOSE AUFNAHME- UND WIEDERGABEQUALITÄT

Das 3-Motoren-Laufwerk mit geregelten Doppel-Capstan-Antrieb sorgt für einen besonders sanften Bandtransport, reduzierte Gleichlaufschwankungen und eine außergewöhnlich lange Lebensdauer. Getrennte Köpfe ermöglichen Hinterbandkontrolle während der Aufnahme. Weitere Ausstattungsmerkmale: Echtzeit-Zählwerk, Dolby HX Pro- und B/C-Rauschunterdrückung, Power-Glide-Lademechanismus, Musiksuchlauf und vieles mehr.



K-W606
AUTO REVERSE DOPPELCASSETTENECK

KOMFORT EINES DOPPELDECKS, QUALITÄT EINES EINZELDECKS

Das K-W 606 ist mit grundsoliden Laufwerken mit jeweils zwei Motoren ausgestattet. Beide verfügen über vollelektronische Logiksteuerung, Autoreverse und Endloswiedergabe. Durch den Einsatz von getrennten Capstan- und Wickelmotoren ist das K-W 606 besser vor Überlastungen geschützt, und die Stabilität des Bandtransports wird vergrößert. Außerdem verfügt dieses Cassettendeck über Dolby HX Pro- und B/C-Rauschunterdrückung, CD-Synchro-Aufnahme, automatische Bandsorteneinstellung, getrennte Aussteuerungsregler, Aussteuerungsanzeige mit 8 Segmenten und mehr.



K-R619
QUICK AUTO REVERSE CASSETTENECK

NON-STOP-MUSIK

Komfortabler als Autoreverse ist nur noch Quick-Autoreverse. Mit Quick-Autoreverse können Sie Ihre Lieblingscassetten wiedergeben und bespielen, ohne Sie manuell umdrehen zu müssen und ohne die sonst unvermeidliche lange Pause beim Cassettenwechsel. Weitere Leistungsmerkmale: CD-Synchro-Aufnahme, Echtzeit-Zählwerk, Dolby HX Pro- und B/C-Rauschunterdrückung, Power-Glide-Lademechanismus, automatische Bandsorteneinstellung und Aussteuerungsanzeige mit 9 Segmenten.



A-905
VOLLVERSTÄRKER

4-OHM-TECHNIK. - SELTEN ZU FINDEN, BEI EINEM GERÄT DIESER GRÖSSE

4-Ohm-Technik auf so engem Raum erfordert eine technisch exzellent gemeisterte Wärmeableitung und die Verwendung hochwertigster Bauteile. Der Vorteil: An diesem Verstärker können Sie praktisch jeden Lautsprecher betreiben, ohne daß Verzerrungen auftreten. Aufwendige, diskret aufgebaute Endstufen sorgen für überlegene Klangeigenschaften. Weitere Ausstattungsmerkmale: massiver Transformator, Anschluß für Decoder, schraubbare Lautsprecheranschlüsse, Subwooferausgang und vieles mehr.



T-405R
UKW STEREO QUARZ SYNTHESIZER TUNER

HOHE EMPFINDLICHKEIT UND TRENNSCHÄRFE

Der T-405R verfügt über eine sehr hohe Empfindlichkeit. Auch bei den Ausstattungsmerkmalen haben wir nicht gespart, wie das RDS-Teil (PS und RT) und die AccuClock-Funktion beweisen. Es stehen Ihnen 30 frei programmierbare Stationsspeicherplätze für ihre bevorzugten Sender zur Verfügung. Wenn Sie mal richtig ausschlafen möchten, können Sie die Weckzeiten mit Hilfe des 4fach-Timers programmieren.



C-705
CD SPIELER

BEI DIESEM CD-SPIELER STEHT DIE KLANGQUALITÄT IM VORDERGRUND

Onkyos große Erfahrung im HiFi-Bereich, ein Single-Bit-Wandler und ein hochwertiger abgeschirmter Transformator tragen in diesem CD-Spieler zu einer weichen, natürlichen und detaillierten Wiedergabe Ihrer CDs bei. Dazu kommen attraktive Ausstattungsmerkmale, wie 4 verschiedene Wiederhol-Funktionen, frei programmierbare Speicherplätze für bis zu 25 Titel, CD-Synchro-Aufnahme, 15-Titel-Programmkalender, One-Touch-Power-On/Play-Funktion und eine Frontplatte aus elegant gebürstetem Aluminium. Fernbedienung als Sonderzubehör erhältlich.





K-505
AUTO REVERSE CASSETTENDECK

LEICHT ZU BEDIENEN – TOLLER SOUND

Bleiben Sie ruhig sitzen. Dieses Cassettendeck hat Autoreverse. Das erspart Ihnen das andauernde, lästige Cassettenumdrehen von Hand. Außerdem verfügt das Gerät über alle grundlegenden Überspielmöglichkeiten und die sprichwörtliche Onkyo-Qualität. Dolby B und C reduzieren das Bandrauschen und sorgen für klare Aufnahmen. Dolby HX Pro optimiert während der Aufnahme automatisch den Frequenzgang. Auto-Space fügt automatisch Leerstellen zwischen den einzelnen Musiktiteln ein. Das ist nützlich, wenn Sie Musiktitel von verschiedenen Quellen auf einem Band zusammenstellen oder bereits bespielte Bänder bearbeiten möchten. Weiterhin ist das K-505 mit Vorwärts/Rückwärts-Musiksuchlauf, CD-Synchro-Aufnahme, automatischer Bandsortenwahl und mehr ausgestattet.



MD-105
MINIDISC SPIELER/RECORDER

GÖNNEN SIE SICH DIE NEUE DIMENSION DER DIGITALEN KLANGQUALITÄT

MiniDiscs bieten alle Vorteile digitaler Musikaufzeichnung: einfache Aufnahmemöglichkeiten, Bedienkomfort wie bei der CD (zum Beispiel Sofortzugriff auf jeden gespeicherten Musiktitel) und rauschfreien, digitalen Sound. Der integrierte Sampling Rate Converter ermöglicht Ihnen zum Beispiel direkte, digitale Überspielungen von DVDs, CDs und DAT-Recordern. Schließen Sie einfach Ihren CD-Spieler (oder eine anderes digitales Gerät) über das im Lieferumfang enthaltene Lichtleiterkabel an einen der beiden optischen digitalen Eingänge an, und schon können Sie Aufnahmen von CDs oder anderen digitalen Medien anfertigen.



D-062A
2 WEGE BAßREFLEX LAUTSPRECHER

GENIEßEN SIE RAUMFÜLLENDEN SOUND – AUCH MIT VERSTÄRKERN MIT GERINGER AUSGANGSLEISTUNG

Genießen Sie den sauberen Klang und die geradlinigen, trockenen und kraftvollen Bässe des D-062A. Er verfügt über einen hochwertigen 13-cm-Baßlautsprecher mit Bio-Hybrid-Membran, einen Soft-Dome-Hochtöner mit hohem Wirkungsgrad und ein oberflächenveredeltes MDF-Gehäuse. Dieser Lautsprecher ist magnetisch abgeschirmt, damit Sie ihn direkt neben Ihrem TV-Gerät aufstellen können. Er ist mit bananensteckerkompatiblen Schraubklemmen ausgestattet. High-Purity-Kupfer-Lautsprecherkabel im Lieferumfang enthalten (2 x 2,5 m).



CHR-185X
CD WECHSLER RECEIVER FÜR 3 CDS

FÜR LEUTE, DIE AUF NICHTS VERZICHTEN MÖCHTEN, ABER WENIG PLATZ HABEN.

Der sorgfältig verarbeitete Lautstärkereglernopf wurde aus hochwertigem Aluminium in einem Stück gefertigt. Erfreuen Sie sich an der qualitativ hochwertigen Verarbeitung, dem Vollmetall-Chassis, dem extragroßen Spezialkühlkörper und daran, daß dieser Verstärker mühelos auch niederimpedante 4-Ohm-Lautsprecher verkraftet.



CR-185X
CD RECEIVER

FÜR LEUTE, DIE ETWAS VON MUSIK VERSTEHEN...

Kein anderes Gerät dieser Größe hat einen solchen Klang. Das kommt daher, daß wir bei seiner Konstruktion nur hochwertige, audiophile Bauteile verwendet haben. An dieses Gerät, in dem die ganze sprichwörtliche Onkyo Erfahrung steckt, können Sie problemlos auch niederimpedante 4-Ohm-Lautsprecher anschließen.



K-185X
AUTO REVERSE CASSETTENDECK

GARANT FÜR KLANGQUALITÄT UND MECHANISCHE PRÄZISION

Ideal für Leute, denen es auf außergewöhnlich dauerhafte Zuverlässigkeit und guten Klang ankommt, und das bei äußerst geringem Platzbedarf. Verfügt über Dolby B/C, HX Pro, automatische Bandsorteneinstellung und noch vieles mehr.



MD-185X 
MINIDISC SPIELER/RECORDER

MD-SOUND, DER HÖCHSTEN ANSPRÜCHEN GENÜGT

Der leistungsfähige 20 Bit-A/D-D/A-Wandler ermöglicht eine klare Wiedergabe besonders leiser und filigraner Musikpassagen. Wenn Sie die CD Dubbing-Taste drücken, während Sie sich ein Stück von einer CD anhören, nimmt der MD-185X dieses Stück automatisch von Anfang an auf. Mit Signal-Sync können Sie von jedem Gerät Synchro-Aufnahmen anfertigen - auch von Geräten anderer Hersteller. Der MD-185X bietet zwei optische Digitaleingänge (Lichtleiterkabel im Lieferumfang enthalten) und der integrierte Sampling Rate Converter ermöglicht direkte, digitale Überspielungen von DVDs, CDs und DAT-Recordern.



Hier nur ein Beispiel für die zahlreichen Möglichkeiten, wie Sie die Komponenten miteinander kombinieren können: Der CR-185X mit einem K-185X und dem D-032A-Lautsprechersystem.



MACHEN SIE ES SICH EINFACH - MIT ALL-IN-ONE-HiFi

Der FR-V5 verfügt über kraftvolle High-Current-Endstufen, einen innovativen MD-Recorder, einen technisch perfekten CD-Spieler und einen empfangsstarken UKW-RDS-Tuner. Er liefert Ihnen einen vollen, raumfüllenden Klang und ermöglicht super-einfache Überspielungen auf MD. Daß diese Komponente auch mit 4-Ohm-Lautsprechern keine Probleme hat, beruht auf den aufwendigen, diskret aufgebauten Endstufen und der technisch exzellent gelösten Wärmeableitung. Ideal für qualitätsbewußte Musikfans, die auch in Nebenräumen oder an Orten mit wenig Platz nicht auf die berühmte Onkyo-Klangqualität verzichten möchten.



Der Onkyo FR-V5 CD/MD-Receiver liefert tollen Sound für kleine Räume und ist daher ideal für kleine Wohnungen oder als Zweit-Anlage in Schlafzimmer, Büro, Küche oder Hobbyraum.

CR-70R UKW RDS CD RECEIVER

CD R-D-S SILVER BLACK

**EINFACH NUR LAUTSPRECHER ANSCHLIEßEN, ZURÜCKLEHNEN UND ENTSPANNEN...**

Um außerordentliches HiFi mit dieser bemerkenswerten Three-in-One-Komponente zu genießen, brauchen Sie nur die Lautsprecher Ihrer Wahl anzuschließen. Der CR-70R ist der erste CD-Receiver im Fullsizeformat – ein Hochleistungsgerät, das auf maximale Effizienz hin konzipiert wurde. Er verfügt über diskret aufgebaute Endstufen, die einen beeindruckenden HiFi-Klang liefern und ohne hörbare Anstrengung niederimpedante Lautsprecher ansteuern können. Vollgepackt mit leicht zu bedienenden Funktionen. 50 W pro Kanal an 4 Ohm DIN.



Der Kopfhörerausgang und seltener benutzte Regler sind sauber verdeckt hinter einer aufklappbaren Blende angebracht.

PLATTENSPIELER UND RACKS**SAUBER VERARBEITETER PLATTENSPIELER FÜR IHRE LPS UND STABILE RACKS FÜR IHRE KOMponentEN**

Onkyo hat mehr als ein halbes Jahrhundert Erfahrung. Der CP-1400A arbeitet mit einem präzisen, geraden Tonarm mit geringer Masse, der sich beim Abspielen in genau demselben Winkel seitlich bewegt, wie die Rillen ursprünglich geschnitten wurden. Die elegant designten Racks tragen nicht nur Ihre wertvollen Komponenten, sondern bereichern auch jeden Wohnraum.

**CP-1400A**

Plattenspieler

**UR-911**

● BxHxT 450 x 962 x 380 mm

**UR-921**

● BxHxT 780 x 552 x 450 mm

**UR-931**

● BxHxT 635 x 902 x 400 mm

ONKYO®

IMAGINATIVE SIGHT & SOUND

Schutzgebühr DM 1.-



BESUCHEN SIE UNS IM INTERNET: <http://www.onkyo.de>

ONKYO CORPORATION

Sales & Product Planning Div.: 2-1, Nisshin-cho, Neyagawa-shi OSAKA 572-8540, JAPAN
Tel: 0720-31-8111 Fax: 0720-33-5222 Internet: <http://www.onkyo.co.jp/>

ONKYO EUROPE ELECTRONICS GmbH

Industriestrasse 20, 82110 Germering, DEUTSCHLAND
Tel.: ++49-(0)-89-84932-0 Fax: ++49-(0)-89-84932-65
Infoline Tel.: ++49-(0)89-84932-66 E-mail: info@onkyo.de Internet: www.onkyo.de

ONKYO EUROPE FRANCE BRANCH

Domaine Technologique de Saclay 4, Rue Eune Razel SACLAY-91892 ORSAY CEDEX, FRANCE
Tel: (1) 69 33 14 15 Fax: (1) 69 41 35 84

ONKYO U.S.A. CORPORATION

200 Williams Drive, Ramsey, N.J. 07446, USA
Tel: 201-825-7950 Fax: 201-825-8150 E-mail: onkyo@onkyousa.com

ONKYO CHINA LIMITED

Units 2102-2107 Metroplaza Tower I, 223 Hing Fong Road, Kwai Chung, N.T., HONG KONG
Tel: 852 2429 3118 Fax: 852 2428 9039

Dolby, AC-3, Pro Logic und das Doppel-D-Symbol **■ ■** sind Warenzeichen der Dolby Laboratories Licensing Corporation.

THX und HOME THX CINEMA sind eingetragene Warenzeichen von LUCASFILM LTD.

Re-Equalization und Timbre Matching sind Warenzeichen von LUCASFILM LTD.

Motorola ist ein eingetragenes Warenzeichen von Motorola, Inc.

Technische Daten, Ausstattungsmerkmale und Design können sich ohne vorherige Ankündigung ändern. Irrtümer vorbehalten

Die Verfügbarkeit von einzelnen Komponenten oder Farben ist je nach Verkaufsgebiet unterschiedlich.

Ihr ONKYO-Fachhändler berät Sie auch gerne über Lieferbarkeit einzelner Produkte oder informiert Sie über die ortsüblichen Netzspannungen.

Die Garanzzeit für in Deutschland gekaufte Ware beträgt: Elektronik 2 Jahre, Lautsprecher 3 Jahre.

German

Katalog-Nr. 98C08