



# SCHAUB-LORENZ

## S E R V I C E

### „WEEKEND 80 Automatik“

Typ 120161 weinrot wine red  
 Typ 120163 royalblau royal blue  
 Typ 120167 perlweiß pearl white  
 Typ 120169 anthrazit anthracite

1967

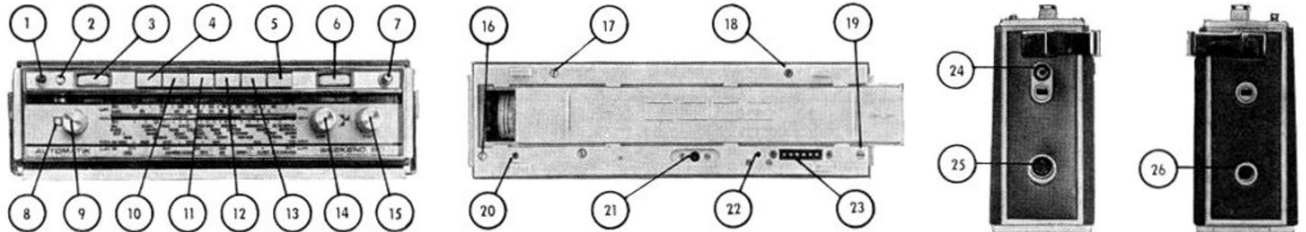

**Bei Batteriewechsel:** Den Bodenschieber nach rechts herausziehen (siehe Abb.). Beim Batteriewechsel darauf achten, daß die Lage der Batterien den aufgedruckten Sinnbildern auf dem Schieber entspricht.

**Öffnen des Gerätes:** Bei evtl. Reparaturen kann nach dem Lösen der Schrauben ⑭, ⑰ und ⑱ und nach dem Abziehen der Bedienungsknöpfe ⑨, ⑭ und ⑮ das Gehäuse nach oben abgezogen werden.

**When renewing the batteries:** The bottom part of the cabinet can be slid to the right to make the batteries accessible. Replace batteries in accordance with the position as illustrated on the sliding cover.

**To open the receiver:** In case of repairs, the cabinet may be removed by pulling it in an upward direction after loosening the screws ⑭, ⑰ and ⑱ after pulling off the knobs ⑨, ⑭ and ⑮.



### Kurzanleitung – Abridged Instructions

- ①, ⑦ = Ausziehbare Stabantennen  
 ① und ⑦ ausgezogen: UKW-Betrieb  
 nur ⑦ ausgezogen: KW-Betrieb
- ② = Druckknopfschalter für die Skalenbeleuchtung bei Kofferbetrieb, Hell-Dunkel-Schaltung bei Autobetrieb
- ③ = Baßregler
- ④ = AFC-Taste: ungedrückt: Aus (Automatik) gedrückt: Ein
- ⑤ = Antennentaste für Autoantenne
- ⑥ = Diskantregler
- ⑦ = siehe oben unter ①
- ⑧ = Betriebsanzeige „Ein-Aus“ (Ein = rotes Feld)
- ⑨ = Ein-Aus-Schalter und Lautstärkereglern
- ⑩ = LW-Taste
- ⑪ = MW-Taste } Wiedergabe von Schallplatten  
 und Tonbändern
- ⑫ = UK-Taste }
- ⑬ = KW-Taste }
- ⑭ = AM-Senderabstimmung für KW, MW, LW
- ⑮ = FM-Senderabstimmung für UK
- ⑯-⑰ = Schrauben zum Öffnen des Gerätes
- ⑱ = a) Automatische Umschaltbuchse für die Lautsprecherwahl bei Autobetrieb  
 b) Automatische Umschaltbuchse von der eingebauten Batterie auf die Autobatterie
- ⑳ = Anschlußbuchse für das Netzanschlußgerät „NG 1000“, „NG 2000“ oder „Touroclock“
- ㉑ = Automatische Umschaltbuchse an die Autoantenne bei Autobetrieb (Ferritantenne wird abgeschaltet)
- ㉒ = Anschluß-Kontakte für Autobatterie, Außenlautsprecher und Auto-Antenne bei Autobetrieb
- ㉓ = Anschlußbuchse für Ohrhörer oder Außenlautsprecher
- ㉔ = Anschlußbuchse für Plattenspieler oder Tonbandgerät
- ㉕ = Anschlußbuchse für eine Autoantenne

- ①, ⑦ = Telescopic rod antennas  
 ① and ⑦ extended: FM reception;  
 only ⑦ extended: SW reception
- ② = Push-button switch for dial illumination during portable operation and bright/dark switching during car radio reception
- ③ = Bass control
- ④ = Push-button for automatic frequency control  
 released: off  
 depressed: on
- ⑤ = Car antenna push-button for car radio reception
- ⑥ = Treble control
- ⑦ = See above under ①
- ⑧ = Indicator "ON-OFF" (ON = red field)
- ⑨ = On-Off switch and volume control
- ⑩ = Push-button "LW"
- ⑪ = Push-button "MW" } Reproduction of gramophone records and tape recordings
- ⑫ = Push-button "UK" (FM) }
- ⑬ = Push-button "KW" (SW) }
- ⑭ = AM station tuning
- ⑮ = FM station tuning
- ⑯-⑰ = Screws to open receiver
- ⑱ = a) Automatic switching socket for loudspeaker selection in car radio reception  
 b) Automatic switching socket for change-over from internal battery to car battery
- ⑳ = Socket for mains adaptor "NG 1000", "NG 2000" or "Touroclock"
- ㉑ = Automatic switching socket for change-over to car antenna in car radio reception (ferrite antenna is disconnected)
- ㉒ = Contacts for connecting car battery, external loudspeaker and car antenna in car radio reception
- ㉓ = Socket for earphone or external loudspeaker
- ㉔ = Socket for record player or tape recorder
- ㉕ = Socket for car radio antenna

### Technische Daten – Technical Specification

Batterie Spannung	Battery Voltage	6 V	Wellen-Bereiche	Wave Bands	UKW (FM) 87– 104 MHz (Mc) / 2,88–3,45 m KW (SW) 5,8– 7,8 MHz (Mc) / 38,5–51,7 m MW 510–1620 kHz (Kc) / 185– 588 m LW 147– 275 kHz (Kc) / 1091–2040 m
Kreise	Circuits	AM 7 FM 11	Laut-sprecher	Loud-speaker	perm. dyn LP 915/16/95 A
ZF	IF	AM 460 kHz (Kc) FM 10,7 MHz (Mc)	Skalen-beleuchtung	Dial illumination	2 x 7 V 0,1 A
Transistoren	Transistors	AF 106, AF 125, AF 136, AF 138, AF 137 2 x AC 122, 2-AC 117	Gehäuse-Maße	Cabinet dimensions	Breite Width 28,0 cm Höhe Height 17,0 cm Tiefe Depth 8,0 cm
Ausgangs-Leistung	Output	1 W, Autobetrieb Car operation 2,5 W	Gewicht	Weight	2,5 kg 5.6 lbs (mit Batterien / with batteries)
Batterie-bestückung	Batteries	4 Monozellen (Monocells) at 1,5 V			

**ZF-Abgleich** Erforderliche Meßgeräte: 1 Wobbler mit 10,7 MHz Wobbelbereich und Eichmarke, 1 Oszillograph, 1 Outputmeter.\*\*)  
Achtung! Vor dem Abgleich ist der Gleichstromabgleich zu kontrollieren.

Reihenfolge des Abgleichs	Be-reichs-Taste	Abgleich-Frequenz	Meßgeräteanschluß und Meßaufbau	Abgleich	Kurve	
1.	ZF L 601/L 317	UKW	10,7 MHz	Wobbler über 10 nF an Meßpunkt TP 4, Oszillograph an Meßpunkt TP 5, Elko-Brücke an Lö. 602 und Lö. 603 ablöten	L 604 verstimmen L 601/317 auf max. Verstärkung und Kurvensymmetrie (unteres Maximum)	
2.	ZF L 316/L 314	UKW	10,7 MHz	wie unter 1., nur Wobbler über 10 nF an Meßpunkt TP 3	L 316/L 314 auf max. Verstärkung und Kurvensymmetrie (unteres Maximum)	
3.	ZF L 311/L 313/L 206	UKW	10,7 MHz	wie unter 1., nur Wobbler über 3 pF an Meßpunkt TP 2	L 311/L 313/L 206 auf max. Verstärkung und Kurvensymmetrie (unteres Maximum)	
4.	Diskriminator-Kurvenabgleich L 604	UKW	10,7 MHz	Wobbler über 3 pF an Meßpunkt TP 2, Oszillograph über 0,22 µF an Meßpunkt TP 6. Nach dem Abgleich Elko-Brücke wieder anlöten	L 604 auf Kurvensymmetrie abgleichen	

**IF Alignment** Test equipment required: 1 Sweep Generator at 10,7 Mc and Frequency Markers, 1 Oscilloscope, 1 Outputmeter.\*\*)  
Note: Check direct current alignment before carrying out alignment. Positive terminal of battery to receiver chassis.

Sequence of Alignment	Wave Range	Alignment Frequency	Test Equipment Connections	Adjust	Curve	
1.	IF L 601/L 317	FM	10,7 Mc	Connect sweep generator via 10000 MMF to test point TP 4 and oscilloscope to test point TP 5 Disconnect bridge of electrolytics between soldering terminal 602 and 603	Detune L 604 • L 601/317 for max. gain and for symmetry of response curve (lower maximum)	
2.	IF L 316/L 314	FM	10,7 Mc	Same as under point 1 with sweep generator connected to test point TP 3 via 10000 MMF	L 316/L 314 for max. gain and for symmetry of response curve (lower maximum)	
3.	iF L 311/L 313/L 206	FM	10,7 Mc	Same as under point 1 with sweep generator connected to test point TP 2 via 3 MMF	L 311/L 313/L 206 for max. gain and for symmetry of response curve (lower maximum)	
4.	Alignment of discriminator response curve L 604	FM	10,7 Mc	Connect sweep generator via 3 MMF to test point TP 2, oscilloscope connected via 0,22 MF to test point TP 6. After this alignment re-connect bridge of electrolytics	L 604 for symmetry of response curve	

**HF-Abgleich \*)**

Erforderliche Meßgeräte: 1 Meßsender mit 60 Ohm Ausgang, 1 Outputmeter \*\*)

Reihenfolge des Abgleichs	Be-reichs-Taste	Skalen-zeiger	Meßsender		Einspeisung	C-Ab-gleich	Skalen-zeiger	Meßsender		L-Ab-gleich	Anzeige
			Frequenz	Modulation				Frequenz	Modulation		
Oszillator	UKW	104 MHz Kanal 57-	104 MHz	FM 22,5 kHz	an TP 1	C 212	89,1 MHz	89,1 MHz	FM 22,5 kHz	L 204	Max. Output **)
Zwischenkreis	UKW	104 MHz Kanal 57-	104 MHz	FM 22,5 kHz	an TP 1	C 205	89,1 MHz	89,1 MHz	FM 22,5 kHz	L 202	Max. Output **)

\*) Der Abgleich muß unbedingt bei 104 MHz begonnen werden.  
Nach erfolgtem Abgleich muß der Oszillator-kern (L 204) am rechten Anschlag (104 MHz) ca. 1 mm über das Ende des Variometerkörpers herausragen. Der Zwischenkreiskern muß am linken Anschlag (87 MHz) ca. 1 mm in das Variometer hineingedreht sein (gemessen vom Ende des Variometerkörpers).

\*\*\*) Instrument darf nicht mit dem Chassis in Verbindung stehen.

**RF Alignment \*)**

Test equipment required: 1 Signal Generator with 60 Ω output, 1 Outputmeter \*\*)

Sequence of Alignment	Wave Range	Dial Pointer	Signal Generator		Connect High Side of Signal Generator to	Trimmer Adjust-ment	Dial Pointer	Signal Generator		Coil Adjust-ment	Indication
			Frequency	Modulation				Frequency	Modulation		
Oscillator	FM	104 Mc Channel 57-	104 Mc	FM 22,5 Kc	TP 1	C 212	89,1 Mc	89,1 Mc	FM 22,5 Kc	L 204	Max. Output **)
Intermediate Circuit	FM	104 Mc Channel 57-	104 Mc	FM 22,5 Kc	TP 1	C 205	89,1 Mc	89,1 Mc	FM 22,5 Kc	L 202	Max. Output **)

\*) Always begin the alignment at 104 Mc/s.  
After the alignment the oscillator core (L 204) at the right-hand stop (104 Mc/s) must protrude about 1 mm from the end of the variometer body. The intermediate circuit core must be screwed at the left-hand stop (87 Mc/s) about 1 mm into the variometer (measured from the end of the variometer body).

\*\*\*) The instrument should not be connected to chassis.

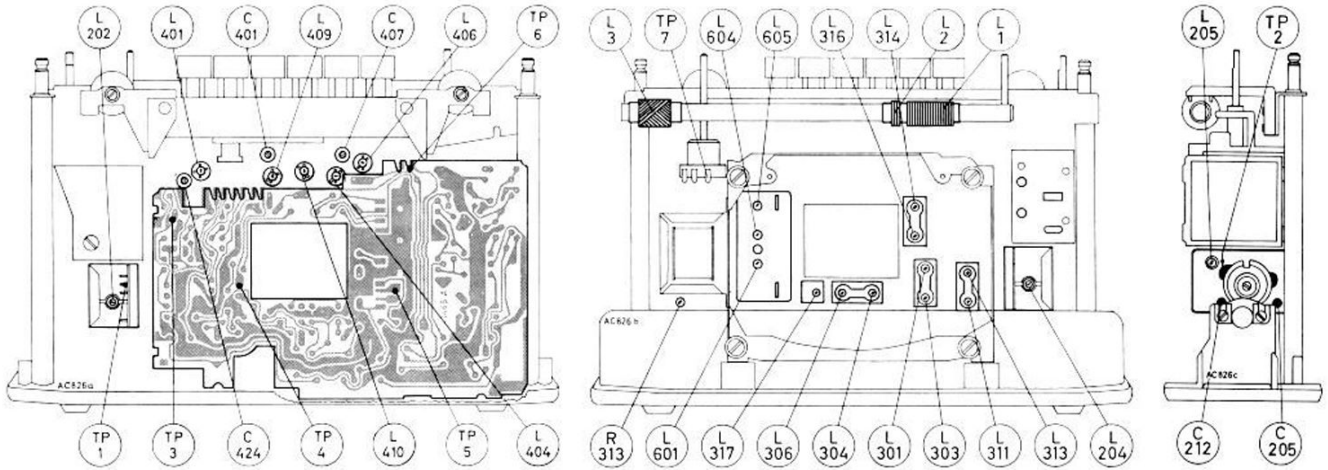

**Gleichstromabgleich** Vor dem Abgleich zuerst die Batterie-Nennspannung (6 V-) und die Spannung der Stabilisierungs-Dioden D 301, D 302 prüfen (ca. 1,4 V).

Reihenfolge des Abgleichs	R-Einstellung	Meßpunkte	Anzeige
Ic Endstufe (T 306 und T 307) (Lautstärke zurückdrehen)	R 313	Zwischen Lö 315 und Tr 101/8 (Elko C 106 von Ausg.-Obertr. Tr. 101/8 oder /1 trennen)	6 mA
Gesamtstrom (ohne Eingangssignal, Lautstärke zurückdrehen)	—	Batterie-zuleitung auftrennen	AM ca. 23–26 mA FM ca. 26–29 mA

Ströme und Spannungen gemessen bei Batterie-Spannung 6 Volt, Instrument  $\geq 33$  Kohm/Volt.

**Direct Current Alignment** Before alignment check the battery voltage (nominal voltage 6 V) and the voltage of the stabilizing diodes D 301, D 302 (approx. 1.4 V).

Sequence of Alignment	R-Adjustment	Test points	Indication
Ic Output stage (T 306 and T 307) (Volume control at minimum)	R 313	Between soldering tag 315 and Tr 101/8 (Disconnect C 106 from Tr 101/8 or /1)	6 mA
Total current (without input signal, Volume control at minimum)	—	Disconnect battery lead	AM approx. 23–26 mA FM approx. 26–29 mA

Currents and voltages measured with B-supply of 6 volts, instrument  $\geq 33$  Kohms/Volt.

**AM-Abgleich Achtung!** Vor dem Abgleich ist der Gleichstromabgleich zu kontrollieren.

Reihenfolge des Abgleichs	Bereichs-Taste	Skalenzeiger	Meßsender 1)		Einspeisung	L-Abgleich	Skalenzeiger	Meßsender		C-Abgleich	Anzeige
			Frequenz	Modulation				Frequenz	Modulation		
ZF III	MW	1620 kHz	460 kHz	AM 30 %	über 0,1 MF zu TP 4	L 605	—	—	—	—	Max. Output 2)
ZF II	"	"	"	"	"	L 304/6	—	—	—	—	"
ZF I	"	"	"	"	über 0,1 MF zu TP 3	L 301/3	—	—	—	—	"
Oszillator MW	MW	555 kHz	555 kHz	"	"	L 406	1500 kHz	1500 kHz	AM 30 %	C 407	"
Oszillator KW	KW	6 MHz	6 MHz	"	"	L 404	—	—	—	—	"
Ferritstab MW <sup>3)</sup>	MW	555 kHz	555 kHz	"	lose induktiv an Ferritstab	L 1	1500 kHz	1500 kHz	"	C 424	"
Ferritstab LW <sup>3)</sup>	LW	165 kHz	165 kHz	"	"	L 3	—	—	"	—	"
Eingang KW	KW	6 MHz	6 MHz	"	über 33 K an rechte Stabantenne	L 401	—	—	—	—	"
Eingang MW <sup>4)</sup>	MW	555 kHz	555 kHz	"	Auto-Antennenbuchse <sup>5)</sup>	L 409	1500 kHz	1500 kHz	"	C 401	"
Eingang LW <sup>4)</sup>	LW	165 kHz	165 kHz	"	"	L 410	—	—	"	—	"

1) Meßsender mit 60 Ohm Ausgang; 2) Instrument darf nicht mit dem Chassis in Verbindung stehen; 3) Für den Abgleich der Ferritantenne ist das Gehäuse mit dem Ziergitter gegen den Lautsprecher zu stellen; 4) Bei diesem Abgleich ist der Ferritstab abzuschalten, dazu wird die Auto-Antennentaste gedrückt; 5) Meßsender-Einspeisung an Auto-Antennenbuchse über Anpaßglied (siehe Anschlußschema Seite „Gedruckte Schaltungen“).

**AM Alignment Note:** Check direct current alignment before carrying out alignment.

Sequence of Alignment	Wave Range	Dial Pointer	Signal Generator 1)		Connect High Side of Signal Generator to	Coll-Adjustment	Dial Pointer	Signal Generator		Trimmer Adjustment	Indication
			Frequency	Modulation				Frequency	Modulation		
IF III	MW	1620 Kc	460 Kc	AM 30 %	thru 5000 MMF to TP 4	L 605	—	—	—	—	Max. Output 2)
IF II	"	"	"	"	"	L 304/6	—	—	—	—	"
IF I	"	"	"	"	thru 5000 MMF to TP 3	L 301/3	—	—	—	—	"
Oscillator MW	MW	555 Kc	555 Kc	"	"	L 406	1500 Kc	1500 Kc	AM 30 %	C 407	"
Oscillator SW	KW	6 Mc	6 Mc	"	"	L 404	—	—	—	—	"
Ferrite rod MW <sup>3)</sup>	MW	555 Kc	555 Kc	"	Loose inductive coupling to ferrite rod	L 1	1500 Kc	1500 Kc	"	C 424	"
Ferrite rod LW <sup>3)</sup>	LW	165 Kc	165 Kc	"	"	L 3	—	—	"	—	"
Input SW	KW	6 Mc	6 Mc	"	Via 33 k to right-hand antenna rod	L 401	—	—	"	—	"
Input MW <sup>4)</sup>	MW	555 Kc	555 Kc	"	Socket for car antenna <sup>5)</sup>	L 409	1500 Kc	1500 Kc	"	C 401	"
Input LW <sup>4)</sup>	LW	165 Kc	165 Kc	"	"	L 410	—	—	"	—	"

1) Signal generator with 60  $\Omega$  output; 2) The instrument should not be connected to chassis; 3) To align the ferrite antenna place the cabinet with the ornament grille toward the speaker; 4) When carrying out this alignment, switch off ferrite rod by pushing the car antenna button; 5) Signal generator connected to socket for car antenna (see circuit diagram "Printed Circuits").

## Ersatzteile-Liste — Replacement Parts

Gegenstand	Description	Bestell-Nr. Part No.
<b>1. Gehäuse und Zubehör</b>	<b>1. Cabinet and accessories</b>	
Chassisboden kpl. (Batteriehalter)	Chassis bottom, compl. (battery holder)	6143 01 59
Chassisbodenschieber kpl.	Chassis bottom slider, compl.	6135 17 01
Gehäuse kpl.	Cabinet, compl.	
für Typ 120161 weinrot	for model 120161 (wine red)	6143 01 66
für Typ 120163 royalblau	for model 120163 (royal blue)	6143 01 67
für Typ 120167 perlweiß	for model 120167 (pearl white)	6143 01 70
für Typ 120169 anthrazit	for model 120169 (anthracite)	6143 01 65
Gehäuse-Seiten-Abdeckung (links)	Cabinet side cover (left)	
für Typ 120161	for model 120161	6135 03 07
für Typ 120163	for model 120163	6135 03 08
für Typ 120167	for model 120167	6135 03 11
für Typ 120169	for model 120169	6135 03 12
Gehäuse-Seiten-Abdeckung (rechts)	Cabinet side cover (right)	
für Typ 120161	for model 120161	6135 03 01
für Typ 120163	for model 120163	6135 03 02
für Typ 120167	for model 120167	6135 03 05
für Typ 120169	for model 120169	6135 03 06
Skala	Dial	6462 03 01
Skalenzerrahmen	Dial-frame	6416 01 19
Schriftzug	Schaub-Lorenz sign.	6622 02 30
Traggriff kpl.	Carrying handle, compl.	6341 06 01
Zierrgitter für Lautsprecher	Ornamental grille for loudspeaker	6411 01 20
Zierrgitter für Rückwand	Ornamental grille for back panel	6411 01 19
Karton kpl.	Carton, compl.	6162 03 01
<b>2. Kondensatoren</b>	<b>2. Condensers</b>	
Drehkondensator AM C 298, 299	Tuning condensers AM C 298, 299	3414 31 01
Trimmer C 401 7-35 pF	Trimmer C 401 7-35 pF	3411 12 47
Trimmer C 424 5-20 pF	Trimmer C 424 5-20 pF	3411 12 44
Trimmer C 205, 212, 407 3,5-13 pF	Trimmer C 205, 212, 407 3,5-13 pF	3411 12 37
<b>3. Spulen</b>	<b>3. Coils</b>	
Eingangsspule UKW L 201	Input coil L 201	4543 11 01
Korrekturspule UKW L 203	Correction coil FM L 203	4548 01 01
Variometer UKW L 202, 204	Variometer L 202, 204	4541 04 01
Eingangsspule KW L 401, 402	Input SW L 401, 402	4543 16 01
Eingangsspule MW (Autoantenne) L 408, 409	Input MW (car antenna) L 408, 409	4543 17 01
Eingang LW (Autoantenne) L 410	Input LW (car antenna) L 410	4543 02 25
Eingang MW (Ferritstab) L 1, 2	Input MW (ferrite rod) L 1, 2	4543 15 01
Eingang LW (Ferritstab) L 3	Input LW (ferrite rod) L 3	4543 14 01
Oszillator KW L 404	Oscillator SW L 404	4545 10 01
Oszillator MW/LW L 406	Oscillator MW/LW L 406	4545 11 01
I. ZF-Filterstufe 460 kHz L 301, 303 kpl.	IF filter I 460 kc/s L 301, 303 compl.	4551 05 01
II. ZF-Filterstufe 460 kHz L 304, 306 kpl.	IF filter II 460 kc/s L 304, 306 compl.	4551 07 01
I. ZF-Filterstufe 10,7 MHz L 311, 313 kpl.	IF filter I 10,7 Mc/s L 311, 313 compl.	4552 04 01
II. ZF-Filterstufe 10,7 MHz L 314, 316 kpl.	IF filter II 10,7 Mc/s L 314, 316 compl.	4552 07 01
III. ZF-Filterstufe 10,7 MHz L 317 kpl.	IF filter III 10,7 Mc/s L 317, compl.	4552 06 03
ZF-Filterstufe 10,7 MHz L 206	IF filter coil 10,7 Mc/s L 206	4552 01 02
Umwandelfilter kpl.	Ratiodetektor compl.	4552 10 11
<b>4. Widerstände (Potentiometer)</b>	<b>4. Resistors (potentiometers)</b>	
Einstellregler R 313, 1 k	Control R 313, 1 k	3111 51 56
Potentiometer R 1, 50 k (Baß) mit Knopf kpl.	Potentiometer R 1, 50 k (bass) with knob	3112 56 27
Potentiometer R 2, 50 k (Diskant) mit Knopf	Potentiometer R 2, 50 k (descant) with knob	3112 56 27
Potentiometer R 102, 50 k (Lautstärke)	Potentiometer R 102, 50 k (volume control)	3112 36 39
<b>5. Sonstiges</b>	<b>5. Miscellaneous</b>	
Anschlußbuchse TA, TB	Socket for TA, TB	4145 02 01
Anschlußbuchse für Ohrhörer und Lautsprecher	Socket for earphone and loudspeaker	4144 04 01
Anschlußbuchse für Netzgerät	Socket for mains adapter	4134 01 04
Autoantennenbuchse kpl.	Car-antenna socket compl.	4143 03 06
Ausgangsübertrager Tr. 101 kpl.	Output transformer Tr. 101 compl.	4521 05 03
Diode D 201, 300, 603 AA 112	Diode D 201, 300, 603 AA 112	3662 01 01
Diode D 202 BA 111	Diode D 202 BA 111	3651 02 01
Diode D 301, 302 SD	Diode D 301, 302 SD	3654 01 01
Diode D 601, D 602 2-AA 112	Diode D 601, D 602 2-AA 112	3661 01 01
Ferritstab kpl. L 1, L 2, L 3	Ferrite rod, compl. L 1, L 2, L 3	4543 90 01
Gedruckte Schaltungen	Printed circuits	
UKW-Platte kpl.	FM board, compl.	6914 14 01
HF-Platte kpl.	RF board, compl.	6923 01 08
ZF- und NF-Platte kpl.	IF and AF board, compl.	6913 01 08
Demodulatorplatte	Demodulator board	6913 03 04
Heißleiter HL 300, 100 Ohm	Thermistor HL 300, 100 ohms	3171 20 11
Knopf kpl. für Senderwahl AM, UKW und Lautstärke	Knob, compl. for tuning AM, FM and volume	6322 08 02
Knopf für Beleuchtung	Knob for illumination	8371 03 02
Lautsprecher Lt. 1 LP 915/16/95 A	Loudspeaker Lt. 1 LP 915/ 16/95 A	4311 20 12
Messerleiste kpl.	Terminal strip	4135 11 01
Schalter für Beleuchtung	Switch for dial illumination	4115 01 02
Seilrad kpl. UKW	Drive drum tuning gang, FM	7553 10 01
Seilrad kpl. AM	Drive drum tuning gang, AM	7553 11 01
Seilrolle $\phi$ 10 mm	Drive cord pulley 10 mm diam.	7551 01 05
Seilrolle $\phi$ 9 mm	Drive cord pulley 9 mm diam.	7536 01 01
Stabantenne kpl.	Telescope antenna, compl.	4471 30 77
Tastatur	Push-button assembly	4112 23 01
Transistor T 201 AF 106	Transistor T 201 AF 106	3622 01 01
Transistor T 202 AF 125	Transistor T 202 AF 125	3622 06 01
Transistor T 301 AF 136/20	Transistor T 301 AF 136/20	3622 09 01
Transistor T 302 AF 138/20	Transistor T 302 AF 138/20	3622 11 01
Transistor T 304, T 305 AC 122	Transistor T 304, T 305 AC 122	3624 02 02
Transistor T 306, T 307 2-AC 117	Transistor T 306, T 307 2-AC 117	3625 01 02
Transistor T 601 AF 137	Transistor T 601 AF 137	3622 10 01
UKW-Teil	FM tuner	5831 01 01
Zwischenübertrager Tr. 301	Intermediate transformer Tr. 301	4523 03 02
Zeiger kpl. AM für Skala	Dial pointer, compl. AM	6443 08 02
Zeiger kpl. FM für Skala	Dial pointer, compl. FM	6443 07 02
<b>6. Ersatzteile des Anschlußkästchens zur Autohalterung Type 930237</b>	<b>6. Spare parts of the connection box for the car bracket type 930237</b>	
Antennenbuchse kpl.	Antenna socket, compl.	4143 01 10
Anschlußkasten kpl.	Connection box, compl.	931.682
Drossel L 800	Choke L 800	625-183/126-182
Umschaltplatte kpl.	Switch plate, compl.	931.754

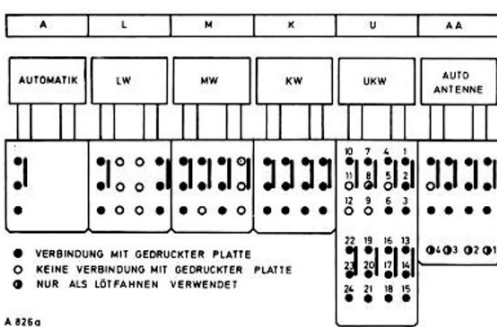
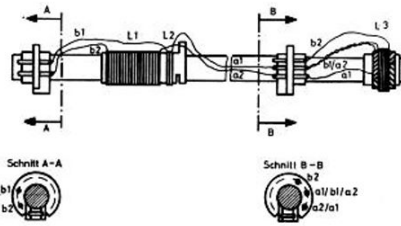
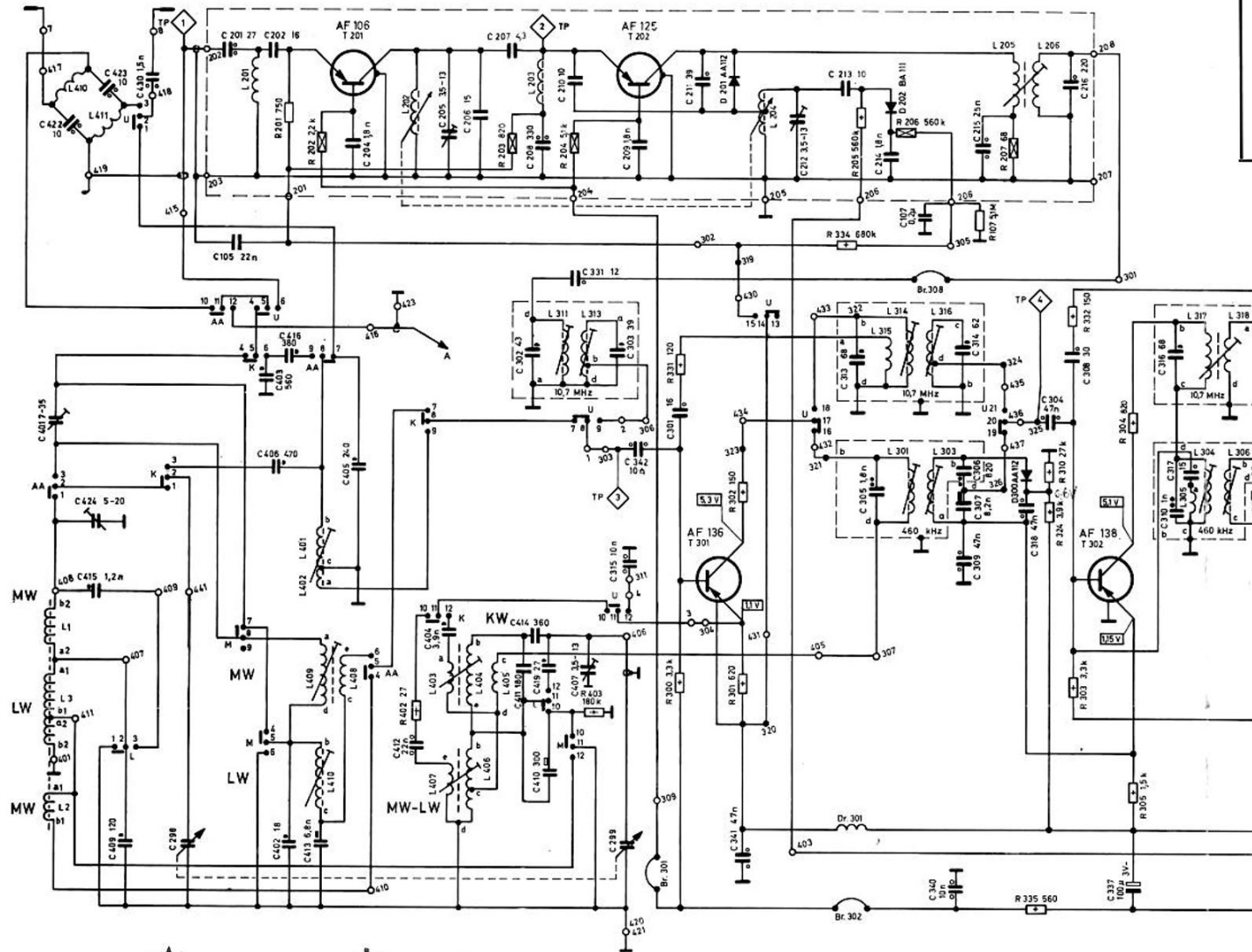

● VERBINDUNG MIT GEDRUCKTER PLATTE  
○ KEINE VERBINDUNG MIT GEDRUCKTER PLATTE  
○ NUR ALS LÖTLAHNEN VERWENDET

A 825a



STRÖME UND SPANNUNGEN GEMESSEN BEI BATTERIE SPANNUNG 6 VOLT MIT UVA-INSTRUMENT 100 KOHM / VOLT.  
SPANNUNGEN GEMESSEN BEI ZURÜCKGE-DREHTER LAUTSTÄRKE UND GEDRÜCKTER UKW-TASTE.

CURRENTS AND VOLTAGES MEASURED WITH BATTERY SUPPLY OF 6 VOLT WITH INSTRUMENT UVA-100 KOHM/VOLT.

VOLUME CONTROL AT MINIMUM FOR VOLTAGE MEASUREMENTS AND FM KEY DEPRESSED.

LAGEPLAN DER BAUELEMENTE  
LOCATION OF COMPONENTS

PL-Nr. PL. No.	BEZEICHUNG DESIGNATION	POS.-Nr. POS.-No.
1	TASTATUR KEY ASSEMBLY	1 - 99
	AM CHASSIS ON CHASSIS	100-199
2	UKW - TEIL FM - TUNER	200-299
3	ZF - NF - PLATTE IF - AF - BOARD	300-399
4	NF - PLATTE RF - BOARD	400-499
5	AM - FM - DEMODULATOR PLATTE / BOARD	500-699

WELLENBEREICHE / WAVE - RANGES

UKW	87 - 104 MHz (mc)
KW	5,8 - 7,8 MHz (mc)
MW	510 - 1620 kHz (Kc)
LW	147 - 275 kHz (Kc)
ZF / IF	460 kHz (Kc) 10,7 MHz (mc)

BELASTBARKEIT DER WIDERSTÄNDE  
LOAD OF RESISTORS

□	1/8 W
□	1/4 W
□	1/2 W
□	1 W
□	2 W
□	11 W
□	1/20 W

KERAMIK / CERAMIC

□	30V	STYROFLEX	125V
□	125V		500V
□	250V	POLYESTER	
□	250V		125V
□	500V		400V
□	500V		500V
□	30V		160V

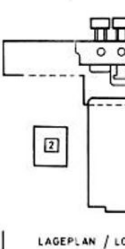

LAGEPLAN / LO



MESSERLEITUNG  
TERMINAL 5

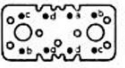

R- und C-Werte der gedruckten Platten – Component values of printed circuit boards

R-Werte			C-Werte		
R 201	750 Ω	R 314	47 k	R 334	680 k
R 202	2,2 k	R 316	47 Ω	R 335	560 Ω
R 203	820 Ω	R 317	220 Ω	R 338	10 Ω
R 204	5,1 k	R 318	100 Ω	R 339	180 k
R 205	560 k	R 319	6,8 k	R 340	10 k
R 206	560 k	R 320	47 k	R 402	27 Ω
R 207	68 Ω	R 321	6,8 k	R 403	180 k
R 300	3,3 k	R 322	10 k	R 407	560 k
R 301	620 Ω	R 323	2,2 k	R 601	1,2 k
R 302	150 Ω	R 324	3,9 k	R 602	150 Ω
R 303	3,3 k	R 325	75 Ω	R 604	180 Ω
R 304	820 Ω	R 326	47 Ω	R 605	1,8 k
R 305	1,5 k	R 327	470 Ω	R 606	680 Ω
R 306	3,3 k	R 329	2,2 k	R 607	15 k
R 310	27 k	R 331	120 Ω	R 608	15 k
R 311	47 Ω	R 332	150 Ω	R 609	10 k
R 313	1 k	R 333	43 Ω	R 610	10 k
C 201	27 pF	C 303	39 pF	C 324	1 MF
C 202	16 pF	C 304	47 nF	C 325	50 mF
C 204	1,8 nF	C 305	1,8 nF	C 326	0,22 MF
C 205	3,5-13 pF	C 306	820 pF	C 327	1 MF
C 206	15 pF	C 307	8,2 nF	C 329	50 MF
C 207	4,3 pF	C 308	30 pF	C 330	250 MF
C 208	330 pF	C 309	47 nF	C 331	12 pF
C 209	1,8 nF	C 310	1 nF	C 333	0,1 MF
C 210	10 pF	C 311	6,8 nF	C 334	10 nF
C 211	39 pF	C 312	820 pF	C 337	100 MF
C 212	3,5-13 pF	C 313	68 pF	C 338	2,2 nF
C 213	10 pF	C 314	62 pF	C 339	10 nF
C 214	1,8 nF	C 315	10 nF	C 340	10 nF
C 215	25 nF	C 316	68 pF	C 341	47 nF
C 216	220 pF	C 317	15 pF	C 342	10 nF
C 301	16 pF	C 318	47 nF	C 343	220 pF
C 302	43 pF	C 319	22 pF	C 401	7-35 pF
C 402	18 pF	C 422	10 pF		
C 403	560 pF	C 423	10 pF		
C 404	3,9 nF	C 424	5-20 pF		
C 405	240 pF	C 428	1 MF		
C 406	470 pF	C 430	1,5 nF		
C 407	3,5-13 pF	C 601	47 nF		
C 408	0,1 MF	C 603	51 pF		
C 409	120 pF	C 604	43 pF		
C 410	300 pF	C 605	270 pF		
C 411	180 pF	C 606	270 pF		
C 412	22 nF	C 607	2,2 nF		
C 413	6,8 nF	C 608	1 MF		
C 414	360 pF	C 609	1 nF		
C 415	1,2 nF	C 610	3,9 nF		
C 416	380 pF	C 611	5 MF		
C 419	27 pF	C 612	4,7 nF		

HF-Platte – RF Board  
Verdrahtungsseite –

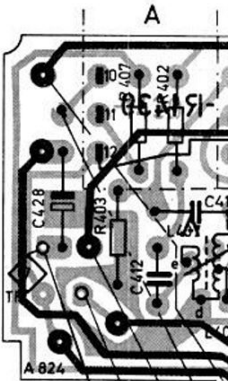

ZF- und NF-Platte –  
Verdrahtungsseite –

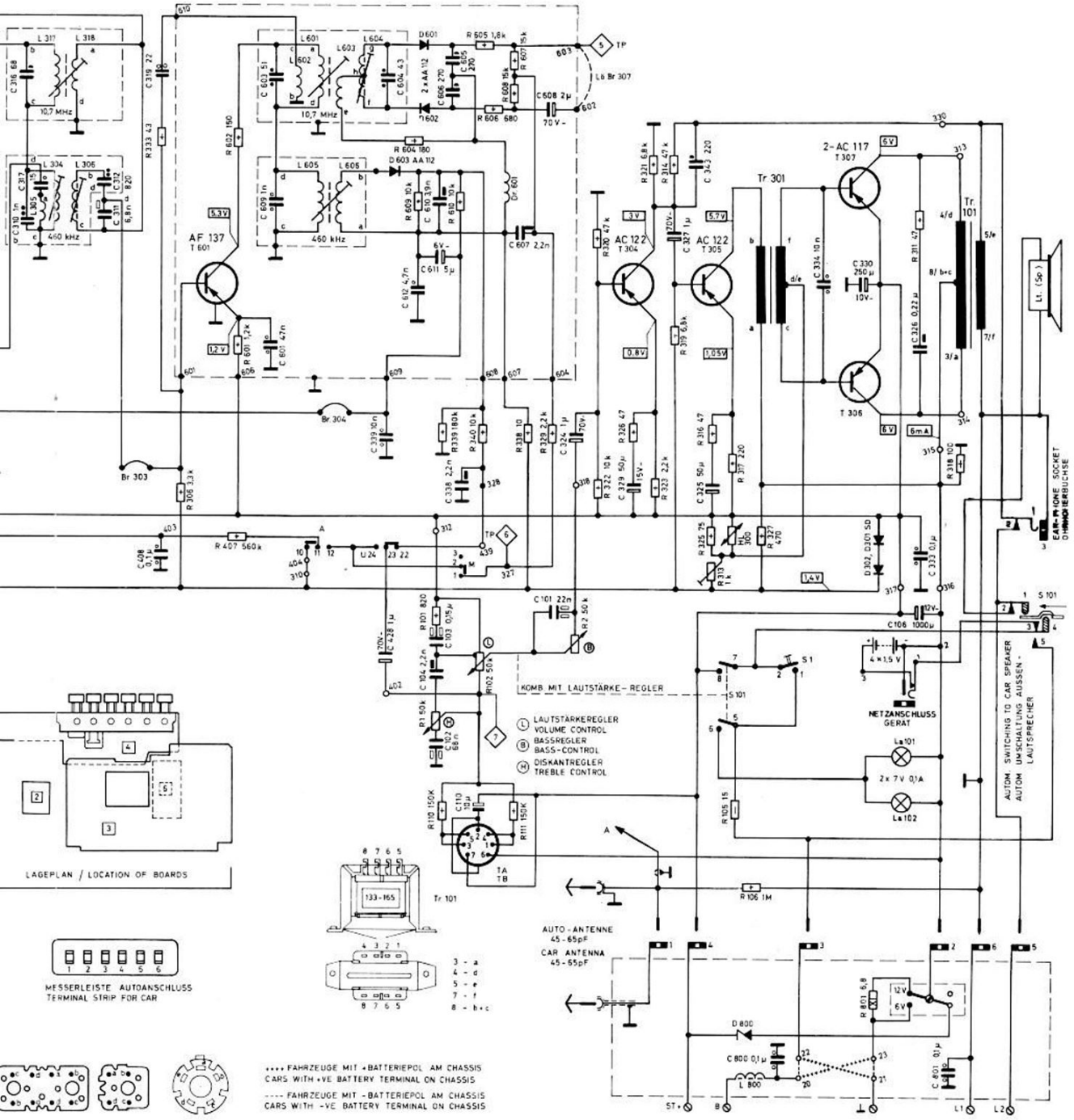
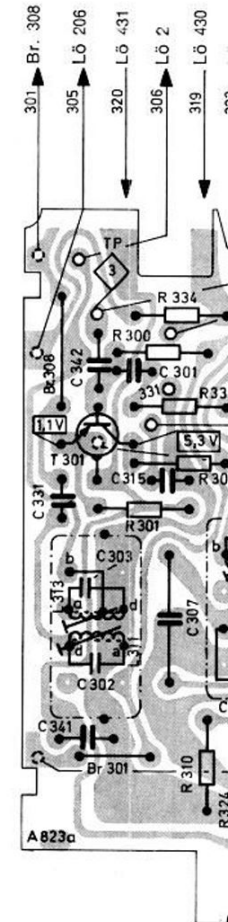

LAGEPLAN / LOCATION OF BOARDS

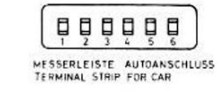

MESSELEISTE AUTOKONTAKT  
TERMINAL STRIP FOR CAR

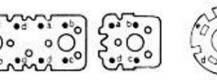

... FAHRZEUGE MIT +BATTERIEPOL AM CHASSIS  
CARS WITH +VE BATTERY TERMINAL ON CHASSIS  
--- FAHRZEUGE MIT -BATTERIEPOL AM CHASSIS  
CARS WITH -VE BATTERY TERMINAL ON CHASSIS

LAUTSTÄRKE-REGLER  
VOLUME CONTROL  
BASS-REGLER  
BASS-CONTROL  
DISKANT-REGLER  
TREBLE CONTROL

AUTO-ANTENNE  
45-65pF  
CAR ANTENNA  
45-65pF

NETZANSCHLUSS GERÄT  
AUTOM. SWITCHING TO CAR SPEAKER  
AUTOM. UMSCHALTUNG AUSSEN -  
LAUTSPRECHER



**Demodulatorplatte**  
Demodulator Board  
Verdrahtungsseite – Wiring Side

6

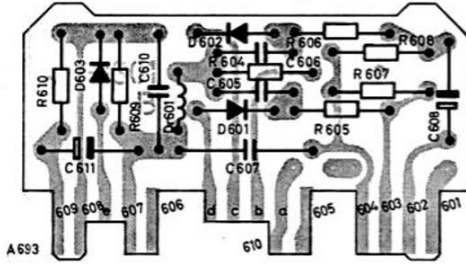

**Filter-Platte – Filter Board**  
Verdrahtungsseite – Wiring Side

6

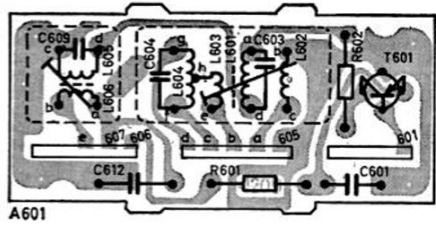

**UKW-Platte – FM Board**  
Verdrahtungsseite – Wiring Side

2

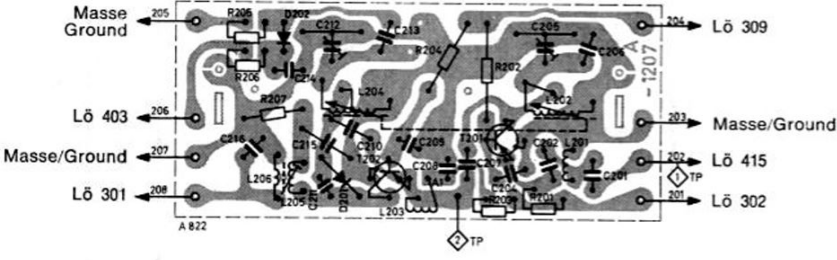

**Anschlußschema – Circuit Diagram**

für Meßsendereinspeisung in eine Autoantennenbuchse (siehe Vorkreisabgleich)  
for connecting signal generator to socket for car antenna (see: Input Alignment)

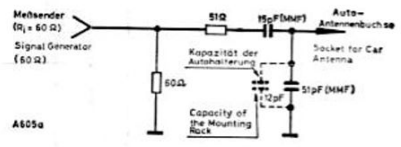

**Auflegen der Skalenseite**

**AM**  
Der Drehko wird bis zum Anschlag nach rechts gedreht. Seilrad ① ist in der Stellung wie in der Zeichnung anzuschrauben. Das Seil bei ① in die untere Nut A mit einem Knoten einhängen, in Pfeilrichtung auflegen und das Seilende in der oberen Nut B einhängen.

**FM**  
Variometerachse nach links bis zum Anschlag drehen. Seilrad ① in gezeichneter Stellung anschrauben; Schlitz des Seilrades ① oben, Haltelappen C unten. Seil bei ① mit Schlaufe in Haltelappen einhängen und 1/2 mal im Uhrzeigersinn umschlingen (Seil am hinteren Bund von ① anliegend). Über ②-③-④ zur Antriebswelle ⑤, dann 3 Umschlingungen von oben nach unten entgegen dem Uhrzeigersinn. Von der Antriebswelle ⑤ über Bolzen ⑥, Umlenkrolle ⑦, unter Bolzen ⑧, weiter über Seilrollen ⑨-⑩ zum Seilrad ①. Nach 1/2 Umschlingungen im Uhrzeigersinn die Feder im Haltelappen einhängen.

**Dial cord stringing**

**AM**  
Rotate the variable capacitor fully clockwise. Screw on the drive drum ① in the position shown in the drawing; slot of drive drum ① at top, fastening tab at bottom. Hook cord with loop to fastening tab C at ① and lay cord with 1/2 turns clockwise around drum (cord rests against rear rim of ①). String the cord over ②-③-④ up to the drive shaft ⑤, then 3 counter-clockwise turns from top to bottom. From the drive shaft ⑤, string the cord over the stud ⑥ and deviation pulley ⑦ then under the stud ⑧ and over the pulleys ⑨-⑩ up to the drive drum ①. After 1/2 clockwise turns, hook the spring to the fastening tab.

**FM**  
Rotate the variometer shaft fully counter-clockwise. Screw on the drive drum ① in the position shown in the drawing; slot of drive drum ① at top, fastening tab at bottom. Hook cord with loop to fastening tab C at ① and lay cord with 1/2 turns clockwise around drum (cord rests against rear rim of ①). String the cord over ②-③-④ up to the drive shaft ⑤, then 3 counter-clockwise turns from top to bottom. From the drive shaft ⑤, string the cord over the stud ⑥ and deviation pulley ⑦ then under the stud ⑧ and over the pulleys ⑨-⑩ up to the drive drum ①. After 1/2 clockwise turns, hook the spring to the fastening tab.

**Antriebsschema – Drive Cord Assembly**

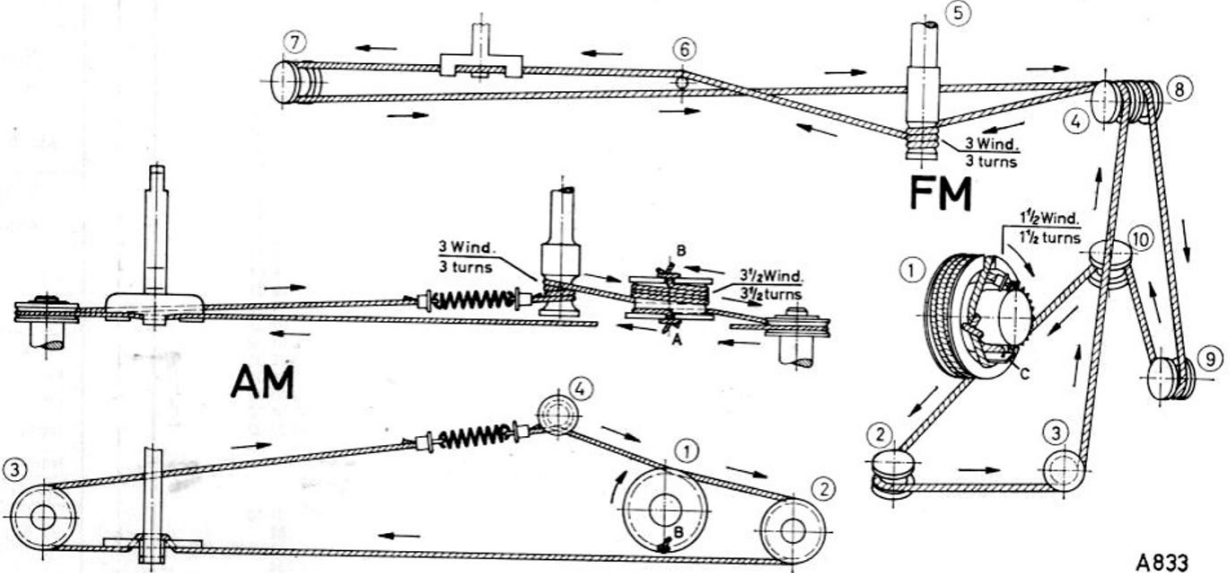

A833