

**UHER**

# HiFi-Programm

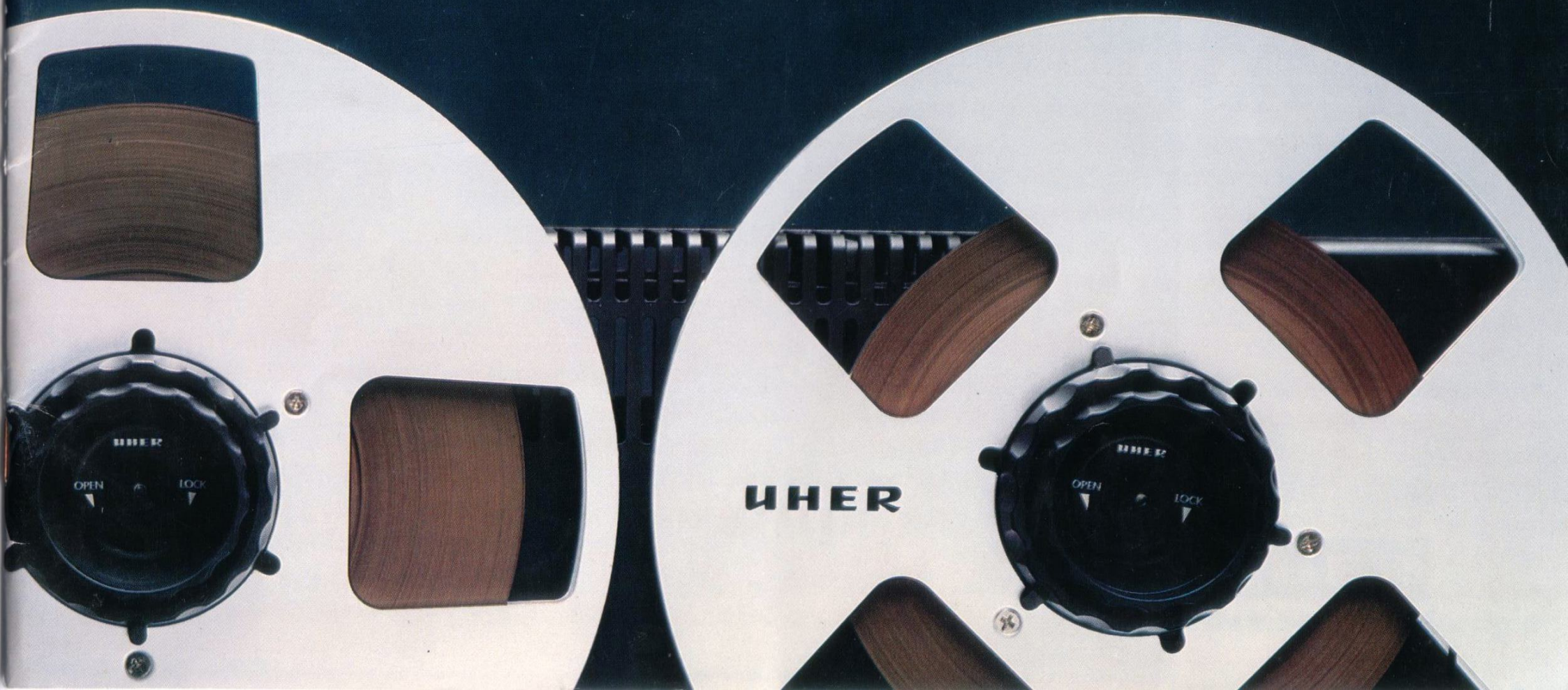

Pionierleistung, hoher technischer Standard und ein ungetrübtes Qualitätsbewußtsein mißt sich nicht an der Größe eines Werkes. Maßstab kann nur die Bereitschaft sein, jahrelang zu forschen und zu investieren. Um dann wieder einen Schritt weiter in der Bandmaschinen- oder Cassettengeräte-Technik zu tun. Dieser Fortschritt läßt sich nicht messen am modischen Styling – und noch weniger am Neuheitsversprechen des Herstellers. Entscheidend kann nur sein: Technik, die sich in Zahlen messen und beweisen läßt. Und Erfahrung, die zu ungewöhnlichen Lösungen führt. Lösungen, die dann neue Maßstäbe setzen. Nicht für Wochen – sondern für Jahre!

1961: UHER schuf mit dem Report 4000 das Vorbild für alle netzunabhängigen Tonbandgeräte. Seine Perfektion ist bis heute unerreicht. Und sein Ruf reicht von der NASA bis zum Rundfunk in Kalikutta.

1966: UHER entwickelt den Bandzugkomparator für die Spulengeräte UHER Variocord und UHER Royal. Diese patentierte Steuereinheit sorgt z. B. dafür, daß das UHER SG 560 Royal bis heute die besten Gleichlaufwerte aller Spulengeräte in seiner Klasse hat.

1973: UHER stellt auf der Rundfunk- und Phono-Ausstellung in Berlin im August 1973 eine Weiterentwicklung des CR 124 vor: das UHER CR 210 Stereo. Das kleinste transportable HiFi-Stereo-Cassettengerät der Welt mit optoelektronischer Laufwerksteuerung und Auto-Reverse-Betrieb. Gleichzeitig wird das erste HiFi-Stereo-Cassetten-Tonbandgerät mit Dolby\*-IC-Technik und Computersteuerung präsentiert. Das UHER CG 360.

1974: UHER erweitert sein Cassetten-Tonbandgeräte-Programm mit dem CG 320. Ein 2-Motoren-HiFi-Stereo-Gerät mit hervorragenden Gleichlauf-eigenschaften.

1976: UHER präsentiert seine neue Spulenmaschine SG 630 LOGIC. Eine Tonbandmaschine mit neuen Technologien: 4-Motorenlaufwerk, System **Ω OMEGA DRIVE**, weglose Bandzugreglung und 27-cm- Spulen.

\*Dolby is a trademark of DOLBY Laboratories Inc.

# UHER 4000 Report IC/4200/4400 Report Stereo IC



Das Wichtigste in Stichpunkten:

## UHER 4200/4400 Report Stereo IC

- Netzunabhängige HiFi-Stereo-Bandgeräte (DIN 45500)
  - Typ 4200 = 2Spur-Ausführung
  - Typ 4400 = 4Spur-Ausführung
- 4 Bandgeschwindigkeiten
- Bandzugregelung
- Langlebensdauer-Tonkopf
- Stereo-IC-Endstufe und eingebauter Lautsprecher
- Mikrofon-Fernstop für Interview und Reportage
- Stabiler Alu-Druckguß-Rahmen
- Energieversorgung durch: Monozellen, Akku, Netzladegerät, Kfz-Batterie

## UHER 4000 Report IC

- HiFi-Mono 2Spur-Bandgerät (DIN 45500)
- Abschaltbare Aussteuerungsautomatik mit 2 Zeitkonstanten
- IC-Endstufe und eingebauter Lautsprecher
- Tonhöhenregelung
- Sonstige Ausstattung wie Report 4200/4400

**UHER**  
Dem Spaß auf der Spur

### UHER Report HiFi-Bandgeräte

Manche Hersteller von Tonbandgeräten scheinen der Versuchung erlegen zu sein, ständig Neues zu produzieren. Oft auf Kosten der Qualität. Oder der Ehrlichkeit gegenüber dem Verbraucher. Schließlich macht ein modernes Gehäuse allein noch lange nicht ein neues Gerät aus.

Dieser Hast nach „Neuigkeiten“ setzt UHER die Konzeption der ausgewogenen und ausgereiften Neuschöpfung gegenüber.

Den Beweis für die Richtigkeit dieser Überzeugung erbringen die UHER Report HiFi-Bandgeräte.

Sie haben die Entwicklung aller transportablen Spulengeräte unserer Zeit entscheidend geprägt.

Die Report-Serie ist weltberühmt geworden, weil sie selbst unter extremen Bedingungen absolut zuverlässig arbeitet. Und weil sie inzwischen mehr als 600 000 mal bewiesen hat, daß es keinen adäquaten Vergleich dazu gibt.

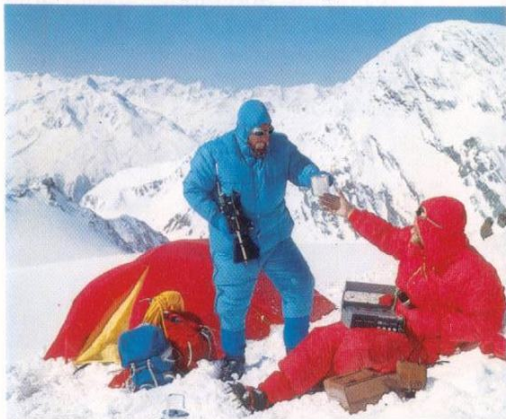

Die Grundkonzeption dieser transportablen HiFi-Geräte begeistert schon seit 15 Jahren Fachleute und Amateure. Wir haben das Report in all diesen Jahren nie verändert, nur im Detail verfeinert. Heute besitzen die UHER Report-Bandgeräte aufgrund ihrer genialen Konzeption weltweit eine Sonderstellung.

In Rundfunkanstalten und bei der NASA. Im Urlaubsgepäck genauso wie zuhause als hochwertigen HiFi-Baustein. 15 Jahre ganz vorn. Das soll UHER mal einer nachmachen!

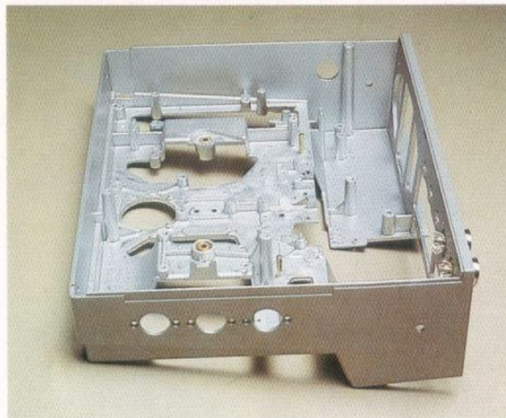

Die Report-Geräte sind speziell auf den mobilen Einsatz ausgerichtet. Das wird deutlich durch kompakte Abmessungen und das robuste, verwindungsfreie Aluminiumdruckguß-Gehäuse.

„Trudelsicherheit“ des Laufwerks garantiert ein außergewöhnlich schnell laufender Rotor, der seine Leistung auf das Tonwellensystem überträgt. Die Rotationsenergie des Tonwellensystems ist so gering, daß selbst Erschütterungen den Gleichlauf und die Stabilität des Bandlaufs nicht beeinträchtigen.

Die Energieversorgung ist möglich durch Monozellen, Akku, Kfz-Batterie oder Netzgerät.

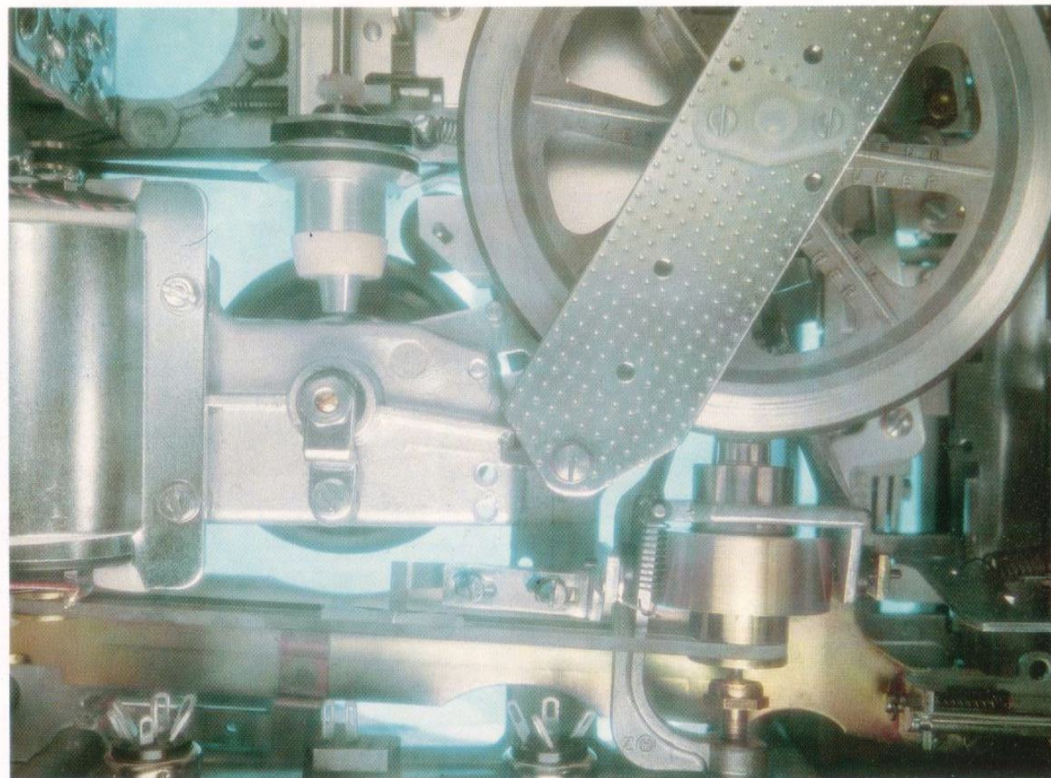

### UHER 4000 Report IC

Dieses Gerät gehört seit langem zur Ausstattung der Reporter-Teams vieler Rundfunkanstalten. Seine Mono-Zweispurtechnik gewährleistet hochwertige HiFi-Aufnahmen. Die Aussteuerungsautomatik (abschaltbar) übernimmt die Einstellung für Musik- oder Sprachaufnahmen. Maximale Spieldauer pro Spule (Spulendurchmesser 13 cm): 12 Stunden.

### UHER 4200/4400 Report Stereo IC

Die perfekten transportablen Aufnahmegeräte für hochwertige HiFi-Stereo-Aufnahmen durch getrennte Aussteuerungsregler und Anzeigenelemente. Ihre Leistung macht sie auch zum idealen Baustein für die HiFi-Anlage.

Das UHER Report 4200 ist mit Zweispurtechnik, das UHER Report 4400 mit Vierspürtechnik ausgestattet. Maximale Spieldauer des UHER Report 4400 pro Spule: 24 Stunden.

Interessant für Filmamateure: Diese beiden Geräte eignen sich zur synchronen Filmvertonung.

**Ganzmetallgehäuse**  
Das Gerät arbeitet vollkommen geschützt in einem Ganzmetallgehäuse. Das gibt ihm jene Stabilität, die man im harten Einsatz bei Expeditionen und auf Reisen benötigt.

**Anschlußbuchse**  
Außenlautsprecher/Kopfhörer, linker Kanal

**Anzeigeeinstrumente**  
Bei Stereo-Aufnahmen wird die Aussteuerung der beiden Kanäle getrennt angezeigt. Bei Mono-Aufnahmen tritt immer nur das linke Anzeigeeinstrument in Funktion.

**Zählwerk**  
mit Nullstell-Taste

**Spurwählertasten**  
Für Stereo-Aufnahmen werden beide Tasten gedrückt. Bei Mono für die gewünschte Spur linke oder rechte Taste drücken.

**Hinweis:**  
UHER 4200 Report Stereo IC gleiche Ausführung in 2Spur-Technik.

**Bandzugreglung**

**Eingebauter Lautsprecher**

**Lautstärkereglern**  
Dient zur Regelung der Wiedergabe-Lautstärke und des Mithörens.

**Pegelregler I** Durch Ziehen des Reglerknopfes können beide Instrumente beleuchtet werden.

**Pegelregler II**  
Der Pegelregler II wird nur bei Stereo betätigt. Die Anzeige erfolgt auf dem rechten Instrument. Durch Ziehen des Reglerknopfes wird der Batterie-zustand geprüft.

**UHER 4000 Report IC**  
Mono 2Spur-Ausführung der Report-Serie, mit abschaltbarer Aussteuerungs-Automatik (zwei Zeitkonstanten) und Tonblende. Sonstige Ausstattung wie Report 4200/4400.

**Klappdeckel**  
mit Sichtfenster.

**Rückklaufaste**  
für schnellen Rücklauf.

**Starttaste**

**Pausetaste**  
Für kurze Unterbrechung des Bandlaufes bei Aufnahme und Wiedergabe.

**Stoptaste**  
Stoppt den Bandlauf und schaltet gleichzeitig die Stromversorgung ab. Alle Tasten ausgenommen Pause rasten aus.

**Aufnahmetaste**

**Vorlaufaste**  
für schnellen Vorlauf.

**Anschlußbuchsen:**  
Zusatz-Geräte (Netzladegerät Z 124) Außenlautsprecher/Kopfhörer, rechter Kanal Radio/Phono

**Haltevorrichtung für Tragegriff**  
(serienmäßig) gleichzeitig Arretierung für Zubehör, Ledertasche.

**Tragegriff**  
abnehmbar.

**unten:**  
Batteriefach für Batterien, Akku oder Netzladegerät.

**Bandgeschwindigkeitswähler**  
Mit diesem Kulissenschalter wird die Bandgeschwindigkeit gewählt.

**Mikrofonbuchse I und II**  
Mikrofonbuchsen mit Stecker-Verriegelung für den Anschluß des Mikrofons M 517 mit Start/Stop-Einrichtung sowie für alle niederohmig asymmetrisch beschalteten Mikrofone und gleichzeitige Versorgungsspannung zum Anschluß von Kondensator-Mikrofonen.





**UHER 4000 Report IC**  
**UHER 4200 Report Stereo IC**  
**UHER 4400 Report Stereo IC**

**Gemeinsame Technische Daten**

Alle technischen Daten werden entsprechend den durch die deutschen Normen (DIN) festgelegten Meßvorschriften für Magnetongeräte angegeben.

Bandgeschwindigkeit:  
 19 cm/s, 9,5 cm/s, 4,7 cm/s, 2,4 cm/s

max. Spulendurchmesser:  
 13 cm

Frequenzbereiche (DIN 45500):  
 19 cm/s: 35-20000 Hz  
 9,5 cm/s: 35-16000 Hz  
 4,7 cm/s: 35- 8000 Hz  
 2,4 cm/s: 35- 5000 Hz

Sollgeschwindigkeitsabweichung:  
 $\leq \pm 1,5\%$

Tonhöschwankungen (DIN 45507):  
 19 cm/s:  $\leq 0,20\%$   
 9,5 cm/s:  $\leq 0,25\%$   
 4,7 cm/s:  $\leq 0,35\%$

Generatorfrequenz:  
 55 kHz

Technische Daten	4000 Report IC	4200 Report Stereo IC	4400 Report Stereo IC
Geräuschspannungsabstand (DIN 45500):			
19 cm/s:	$\geq 64$ dB	$\geq 64$ dB	$\geq 62$ dB
9,5 cm/s:	$\geq 63$ dB	$\geq 62$ dB	$\geq 60$ dB
4,7 cm/s:	$\geq 60$ dB	$\geq 60$ dB	$\geq 59$ dB
Löschdämpfung:	$\geq 70$ dB	$\geq 70$ dB	$\geq 70$ dB
Ausgang:	1 V an 15 kOhm	1 V an 15 kOhm je Kanal	1 V an 15 kOhm je Kanal
Übersprechdämpfung:			
Mono:	$\geq 60$ dB	$\geq 60$ dB	$\geq 60$ dB
Stereo:		$\geq 45$ dB	$\geq 45$ dB
Eingänge:			
Mikrofon:	0,12 mV-40 mV 200 Ohm	0,12 mV-40 mV 200 Ohm	0,12mV-40 mV 200 Ohm
Radio:	2,4 mV-700 mV 47 kOhm	1,8 mV-700 mV 47 kOhm	1,8 mV-700 mV 47 kOhm
Phono:	45 mV-20 V 1,0 MOhm	70 mV-20 V 1,0 MOhm	70 mV-20 V 1,0 MOhm
Ausgangsleistung an 4 Ohm:	nach DIN 45324 0,80 W	2×0,80 W	2×0,80 W
Leistungsaufnahme:	ca. 2,5W bei 6V	ca. 3W bei 6V	ca. 3W bei 6V
Netzspannung:	100-130 V, 200-240 V Wechselstrom (50 Hz, 60 Hz) Netzladegerät Z 124, Akku, Batterien oder Kfz-Batterie	Gleichstrom 6V	Gleichstrom 6V
Abmessungen: (B×H×T)	28,5×9,5×22,7 cm	28,5×9,5×22,7 cm	28,5×9,5×22,7 cm
Gewicht:	3,6 kg	3,8 kg	3,8 kg

**Spezial-Zubehör für die UHER Report-Serie**

Netz-Ladegerät	Z 124
Akku „PC“	Z 212
Akku „NC“	Z 214
Tragetasche schwarzes Leder	Z 514
Tragetasche Profiausführung Vollrindleder	Z 516
Metalleerspule 13 cm Ø max.	Z 813
Spezial-Reinigungssatz	Z 172
Akustomat	F 411
Dia-Pilot	F 423
HiFi-Stereo-Mono-Kopfhörer	W 674
Stereo-Mischpult Mix 500	A 124
Telefonadapter	A 261
Schaltuhr	A 403
Autoanschluß- und Ladekabel 12V	K 715
Autoanschlußkabel 12V	K 717
Autoradio-Tonleitung „Mono“	K 524
Autoradio-Tonleitung „Stereo“	K 525
Dynamisches Reporter-Mikrofon mit Start/Stop	M 517
Mikrofonanschlußkabel	K 112
Dynamische Stereo-Mikrofon-Kombination	M 634
Stereo-Überspielleitung	K 541
Mono-Überspielleitung	K 511



**UHER WERKE MÜNCHEN**

Barmseestraße 11  
 8000 München 71  
 Telefon 78721  
 Telex 0522932

Änderungen und Liefermöglichkeiten vorbehalten. Printed in Western Germany.  
**UHER-Geräte sind nur im Fachhandel erhältlich.**

# UHER SG 630 LOGIC

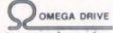

## Das Wichtigste in Stichpunkten:

- HiFi-Stereo Tonbandmaschine der Spitzenklasse
- Computergesteuertes, vollelektronisches 4-Motoren-Laufwerk.
- 1. Tonbandmaschine mit UHER-System 
- Vollelektronische, »weglose« Bandzugregelung.
- Elektronisch verriegelte Tipp-Tasten-Steuerung in CMOS-Technik.
- 26,5 cm Spulen.
- Auswechselbare Tonkopftträger 2/4-Spur.
- Langlebensdauer-Tonköpfe.
- Limiter mit LED-Spitzenanzeige.
- Professionelles Aussteuerungssystem mit Spitzenwert-Anzeige.
- Master-Regler.
- Elektronik in modernster Steckmodul-Technik.
- Bandwahlschalter.
- Cueing-Einrichtung.
- Extrem hohe Umspulggeschwindigkeit 1280 m in 120 sec.
- Stroboskopscheiben (50 Hz und 60 Hz).
- Stereo-Kopfhörer-Endstufe.
- Wiedergabekopf-Feineinstellung.
- Vor-/Hinterbandkontrolle in Stereo.
- Monitor-Ausgang.
- Eingebauter Diapilot.
- Eingebauter Steuerkopf für synchrone Schmalfilmvertonung.

**UHER**  
Dem Spaß auf der Spur

Technik ist für UHER nie Selbstzweck. Und wenn wir bis heute immer wieder neue, revolutionierende Leistungen im Bereich der Tonbandgeräte-Technik erbracht haben, dann deshalb, um mit all den Erfahrungen aus unserer Arbeit wieder einen Schritt weiterzukommen. Einen Schritt weiter zum Maximum. Zu einer neuen Dimension im Bau von HiFi-Stereo-Tonbandgeräten.

Wir glauben, daß dieser Schritt gelungen ist. Mit einem neuen Tonbandgerät, das mit Sicherheit das Optimum an Technik und Perfektion bietet, die heute überhaupt möglich sind.

#### UHER SG 630 LOGIC.

Der Anfang einer neuen Generation von Spulen-Tonbandmaschinen.

Bei der Entwicklung dieses Gerätes stand die Funktionalität im Vordergrund. Eine Konzeption, die auch nach außen sichtbar wird – durch ein elegantes Design ohne jegliche optische Spielerei.

Entscheidend waren für uns die inneren Werte dieses Gerätes. Die Ausschöpfung modernster technologischer Möglichkeiten. Die Integrierung maximalen Bedienungskomforts.

Die Realisierung größtmöglicher Service-Freundlichkeit und höchster qualitativer Wertarbeit.

Und vor allem – die Realisierung optimalen HiFi-Stereo-Erlebnisses.

Denn wir haben dieses Gerät nicht gebaut, weil wir technische Fantasten sind. Sondern engagierte Spezialisten, die Ihnen ein Höchstmaß an HiFi-Stereo-Vergnügen ermöglichen wollen.

Und dabei natürlich auch ein Höchstmaß an Kauf-Sicherheit – in technologischer wie auch in qualitativer Hinsicht.

Schauen Sie sich das neue UHER SG 630 LOGIC einmal an. Oder hören Sie sich's einmal an. Sie werden erkennen, daß hier ein neuer Zeitabschnitt begonnen hat. Ein Vorsprung in eine neue HiFi-Stereo-Dimension der Tonbandgeräte.

Die entscheidenden Kriterien bei einer hochwertigen HiFi-Stereo-Tonbandmaschine sind die Qualität des Laufwerks und der Magnetton-Elektronik. Hier hat UHER durch konsequente Forschung und Entwicklung neue Lösungen gefunden und neue Maßstäbe gesetzt.

#### UHER SG 630 LOGIC Das 4-Motoren-Laufwerk neuer Konzeption

Wir haben ein völlig neues Laufwerk konstruiert mit einer neuen Regeltechnik und einem neuen Bandantriebssystem. Diese Konzeption ermöglicht, auf verschleißbehaftete mechanische Teile wie Kupplungen und Reibräder zu verzichten. Dadurch wird die Zuverlässigkeit und Langlebigkeit des Laufwerks entscheidend erhöht.

Motor 1 + 2: Neuartige eisenlose und massearme Gleichstrommotore im SG 630 Logic für direkten Wickelantrieb besitzen im Vergleich zu herkömmlichen Motoren ein weitaus geringeres Trägheitsmoment, das heißt: sie reagieren wesentlich schneller. Der Vorteil: Das UHER SG 630 Logic ist auf optimale Bandschonung ausgelegt. Im Bedarfsfall können alle Bandsorten ohne Bedenken eingesetzt werden.

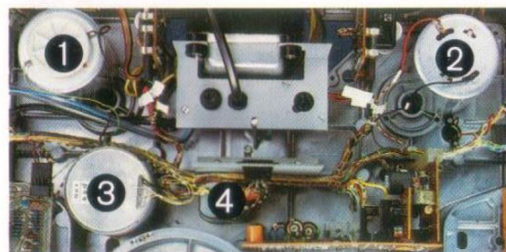

Es empfiehlt sich jedoch, das UHER-Professionalband (Z 830) in Verbindung mit dem UHER-Spezial-NAB-Adapter (Z 800) zu verwenden, um die

volle Leistungsfähigkeit der Maschine auszuschöpfen.

Motor 3: Ein kollektorloser, elektronisch gesteuerter Motor für den Antrieb der Tonwelle (Capstan). Vorteil: Verschleißfester, ruhiger und äußerst gleichmäßiger Lauf.

Motor 4: Ein Servo-Getriebe-Motor, der zur Herstellung der Omega-Schleife dient. Vorteil: Das Bandeinlegen ist vollkommen unproblematisch.

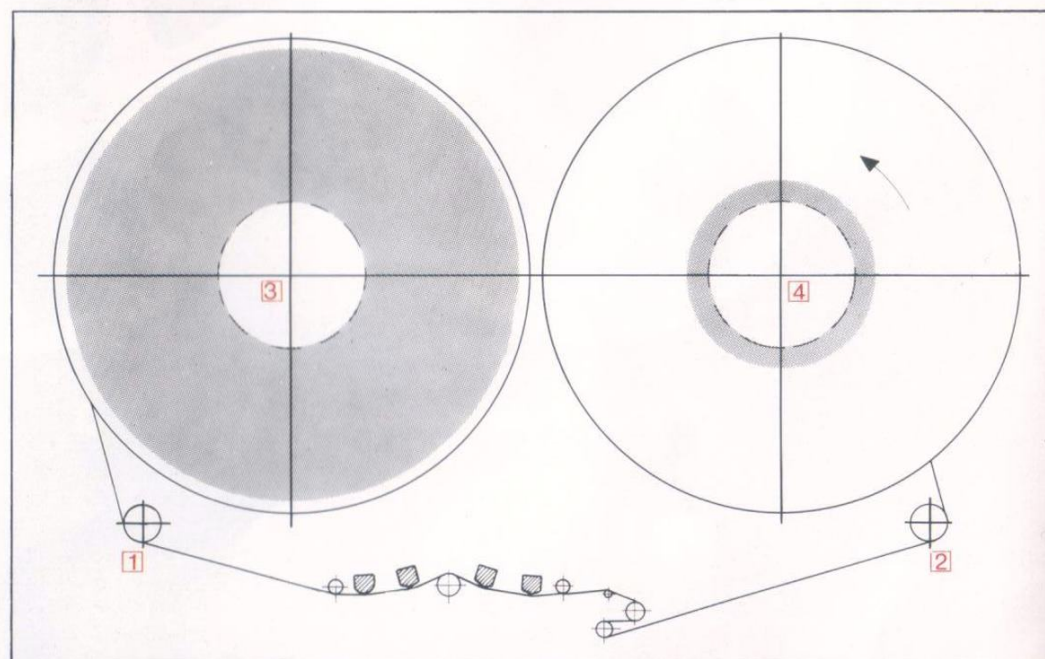

#### UHER SG 630 LOGIC. Die »weglose« Bandzugregelung.

Bei allen Betriebsarten wird der Bandzug (1 und 2) unabhängig vom Wickeldurchmesser der Tonbänder konstant gehalten. Selbst beim Übergang von einer Betriebsart in die andere (schnel-

ler Vorlauf in schnellen Rücklauf, schneller Rücklauf in Stop usw.) treten keine überhöhten Bandzüge auf. Die Bandzugregelung wirkt immer gleichzeitig sowohl auf der Abwickelseite (3) als auch auf der Aufwickelseite (4).

Ein von UHER entwickeltes neuartiges Regelsystem erfaßt über Bandzugsensoren (1 und 2) in kürzester Zeit die jeweils vorhandenen Bandzüge und liefert über die zugehörige Regelelektronik die Regelinformation an den Abwickel- (3) bzw. Aufwickelmotor (4).

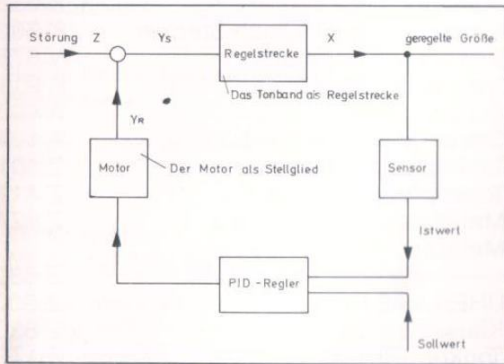

Diese Steuersignale beeinflussen kontinuierlich das Brems- bzw. Aufwickelmoment und halten dadurch den Bandzug auf dem vorgegebenen Wert.

### UHER SG 630 LOGIC. Die erste Tonbandmaschine mit System $\Omega$ OMEGA DRIVE

Durch die Omega-Schleife des UHER SG 630 LOGIC entfällt die Andruckrolle. Das Band läuft mit der Rückseite gegen die Tonwelle, wobei es diese  $\Omega$ -förmig umschließt.

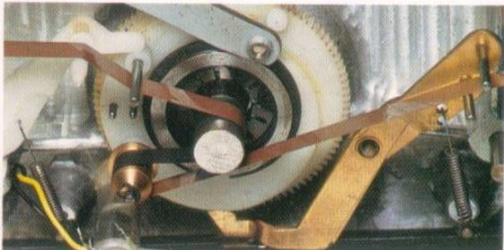

Das heißt: Das Band wird nicht mehr angepreßt, die Bandkanten werden geschont, es entstehen keine welligen Bandkanten mehr. Und – es werden keine Schmutzpartikel in die magnetische Schicht eingepreßt.

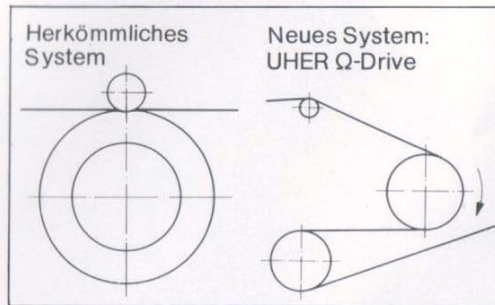

### UHER SG 630 LOGIC.

#### Der überlegene Bedienungskomfort

Für den Anwender ist anspruchsvolle Technik nur dann sinnvoll, wenn sie problemlos zu bedienen ist. Deshalb haben wir bei dieser neuen Maschine einen Bedienungskomfort realisiert, der jeden engagierten Tonbandfreund begeistern wird. Alle Bedienungsorgane sind in einem Bedienungsfeld logisch und sinnvoll angeordnet. Das Laufwerk wird über elektronisch verriegelte Tipp-tasten gesteuert.

Sämtliche Funktionen werden durch Leuchtdioden angezeigt. Bei den Potentiometern hat sich Uher für Drehregler entschieden, weil damit ein präziseres Arbeiten möglich ist. Eine Ausnahme bildet der Masterregler, der als Schiebpotentiometer ausgeführt ist. Er dient zum gleichzeitigen Beeinflussen beider Stereo-Kanäle und erlaubt ein knackfreies Umblenden von Eingang Mikro auf Eingang Radio/Phono.

### Computergesteuertes Laufwerk

Das UHER SG 630 Logic denkt mit. Das UHER SG 630 Logic denkt mit. In Computerpräzision – durch eine Digital-Laufwerksteuerung in CMOS-Technik. Das bedeutet: Sie können alle Tipptasten gleichzeitig betätigen, wobei der letzte Impuls gespeichert und in eine Laufwerk-Funktion umgesetzt wird.

### Umspulggeschwindigkeit

Es gibt wohl kaum eine andere Tonbandmaschine, die so schnell umspult wie das UHER SG 630 LOGIC: 1280 m in 120 sec. Eine Geschwindigkeit, die für Spulen-Tonbandgeräte bisher unerreichbar war.

### Service-Freundlichkeit.

Auch das gehört zum Bedienungskomfort. Die gesamte Elektronik-Einheit des UHER SG 630 LOGIC ist auf einem schwenkbaren Chassis integriert und kann spielend einfach ausgetauscht oder überprüft werden.



In das UHER SG 630 LOGIC sind Langlebigkeit und Zuverlässigkeit hineinkonstruiert. Zur Verarbeitung kommen ausschließlich hochwertige Materialien, die die strengen Qualitäts-Normen der UHER-Qualitätssicherung erfüllt haben. So, wie Sie es vom Namen UHER erwarten.

### UHER SG 630 LOGIC HiFinessen

#### Monitor.

Da das UHER SG 630 LOGIC getrennte Tonköpfe für Aufnahme und Wiedergabe besitzt, kann die Aufnahme über die Monitortaste vor oder hinter Band in Stereo mitgehört werden. Die Stellung des Monitorschalters kennzeichnen zwei Leuchtdioden.

#### Stroboskopscheibe 50/60 Hz

Eine ungewöhnliche Einrichtung für Tonbandgeräte. Mit der Stroboskopscheibe läßt sich die Bandgeschwindigkeit genau kontrollieren. Die Bandgeschwindigkeitsabweichung darf nach DIN 45 500  $\pm 1,5\%$  betragen. Mit Hilfe eines Reglers und der Stroboskopscheibe kann die Bandgeschwindigkeitsabweichung auf 0% reguliert werden.

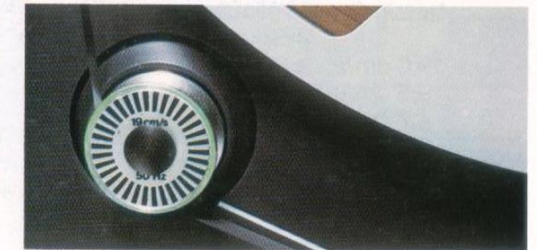

#### Auswechselbarer Tonkopfträger.

Eine Einrichtung, die UHER eingeführt hat und schon seit Jahren mit Erfolg praktiziert. Sie sind auf keine vorgegebene Spurbreite festgelegt. Sie tauschen einfach den Tonkopfträger aus. Mit wenigen Handgriffen. Und können so von 2- auf 4-Spur-Technik wechseln – oder umgekehrt.

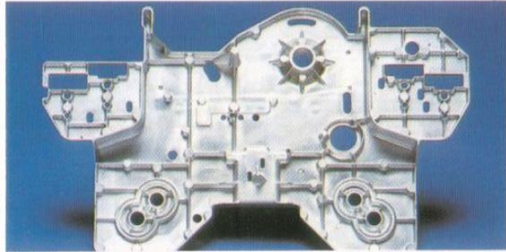

Voraussetzung für das System der auswechselbaren Tonkopftträger ist ein verwindungsfreier Rahmen. UHER verwendet deshalb hochwertige Alu-Druckguß-Chassis.

#### Langlebensdauer-Tonköpfe.

Tonköpfe sind aufgrund ihrer unvermeidbaren Abnutzung eines der anfälligsten Teile des Tonbandgerätes.

Das UHER SG 630 LOGIC besitzt Spezial-Tonköpfe, die größtmögliche Lebensdauer garantieren. Erreicht wird dies durch Bandkantenfräsung und hochabriebfestes Kopfspiegelmaterial.

#### Anti-Schwingungs-Rolle.

Eine Bandberuhigungsrolle, die vor dem Aufnahmekopf sitzt, verhindert Longitudinalschwingungen und damit Modulations-Rauschen.



#### Wiedergabekopf-Feineinstellung

Bei der Wiedergabe von Fremdaufnahmen ist es wichtig, daß die Spaltlage des Wiedergabekopfes parallel mit der

vorhandenen Aufzeichnung übereinstimmt. Nur durch die Feineinstellung ist es möglich, bei Fremdaufzeichnungen eine optimale Wiedergabe zu erreichen.

#### Uher Spezial-NAB-Adapter

UHER entwickelte für alle 26,5 cm-Spulen-Geräte einen NAB-Adapter mit 3-fach-Verriegelung. Eine sinnvolle und aufwendige Konstruktion, die zu meßbar besseren Ergebnissen führt.



#### Stummschaltung-Computer

Diese elektronisch gesteuerte Stummschaltung verhindert unangenehme Störgeräusche wie den »Einschaltknack« und das »Hochjaulen« bei Bandstart.

#### Aussteuerungs-Instrument mit Spitzenwert-Anzeige.

UHER hat den Wert des Aussteuerungsmessers schon immer richtig erkannt. Nur mit einem besonders für diesen Zweck geeigneten Meßinstrument läßt sich die Dynamik des Tonbandes voll ausnutzen. Das heißt, das Anzeigeninstrument muß kürzeste Dynamik-Spitzen in der Musik noch richtig anzeigen.

Deshalb verwendet UHER den aus der professionellen Technik bekannten Spitzenspannungsmesser mit langer Rücklaufzeit (1,5 sec.) des Zeigers.



Dieses Doppelanzeigeninstrument erlaubt außerdem ein gleichzeitiges präzises Überwachen der beiden Stereo-Kanäle.

#### Steuerkopf für Dia- und Filmvertonung.

Das UHER SG 630 LOGIC besitzt einen eingebauten Dia-Pilot zur Aufzeichnung von Impulsen und für die automatische Dia-Steuerung. Der Steuerkopf kann auch benutzt werden, um beim Schmalfilmen Bild und Ton zu synchronisieren. Eine Einrichtung, die sehr wertvoll sein kann, wenn Sie Bilder gerne sprechen lassen wollen.

Die Diakopf-Ausführung ermöglicht darüber hinaus die Steuerung von Multivisionsschauen.

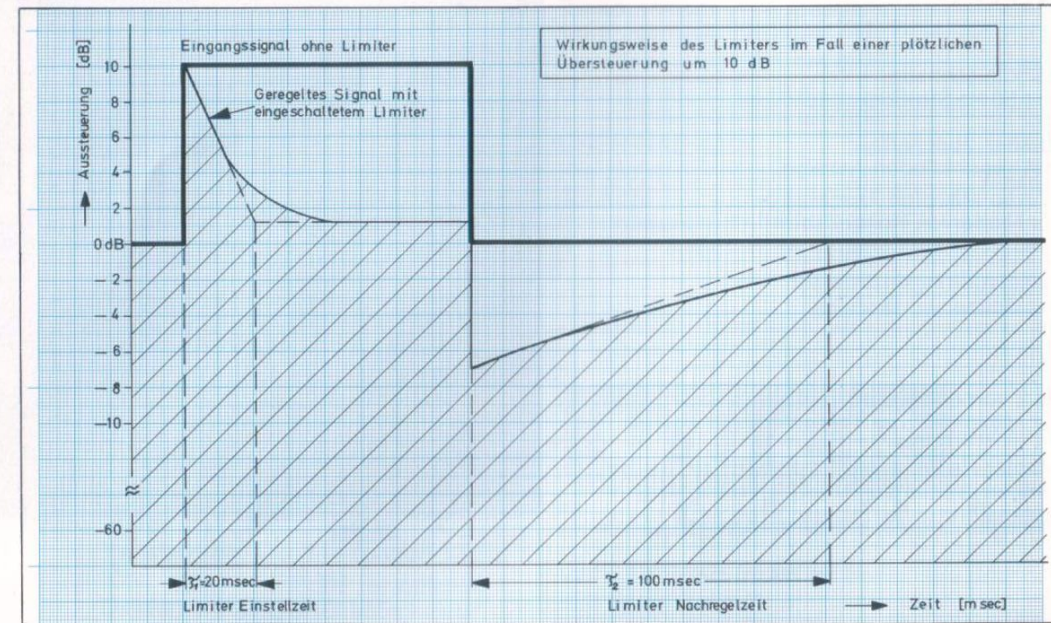

#### Aussteuerungsbegrenzer abschaltbar (Peak Level Limiter)

Bei Aufnahmen mit Aussteuerungsbegrenzer ist es nicht notwendig, bei der Aussteuerung Reserven für eventuell auftretende Lautstärke-Spitzen einzuplanen und damit Dynamik zu verschenken. Man darf das Band bis 0 dB aussteuern. Sollten dann während

der Aufnahme kurzzeitige Lautstärke-Spitzen auftreten, sorgt der Begrenzer in dieser Zeit dafür, daß diese unverzerrt heruntergeregelt werden. Man erhält damit Aufnahmen, die ein optimales Signal/Rausch-Verhalten besitzen. Ein Übersteuern der Aufzeichnung wird durch Leuchtdioden angezeigt.

## TECHNISCHE DATEN:

Bandgeschwindigkeiten:  
19; 9,5; 4,7 cm/s

Maximaler Spulendurchmesser:  
26,5 cm

Gesamt-Frequenzgang:  
4,75 cm/s 20-10000 Hz  
9,5 cm/s 20-16000 Hz  
19 cm/s 20-25000 Hz

Gleichlaufschwankungen:  
4,75 cm/s  $\leq 0,2\%$   
9,5 cm/s  $\leq 0,1\%$   
19,0 cm/s  $\leq 0,05\%$

Maximale Abweichung  
der mittleren Geschwindigkeit  
bei 19 cm/s:  $\leq 1,5\%$ ,  
mit Geschwindigkeitsfeineinsteller  
auf 0 einstellbar,  
optische Kontrolle durch Stroboskop-  
scheibe 50 Hz oder 60 Hz

Geräuschspannungsabstand  
bezogen auf Vollaussteuerung:  
4-Spur 2-Spur  
19,0 cm/s:  $\geq 65$  dB  $\geq 68$  dB  
9,5 cm/s:  $\geq 64$  dB  $\geq 67$  dB  
4,7 cm/s:  $\geq 63$  dB  $\geq 67$  dB

Übersprechdämpfung:  
 $\geq 60$  dB Mono  
 $\geq 45$  dB Stereo

Fremdspannungsabstand  
bezogen auf Vollaussteuerung:  
4-Spur 2-Spur  
19,0 cm/s:  $\geq 56$  dB  $\geq 58$  dB  
9,5 cm/s:  $\geq 55$  dB  $\geq 57$  dB  
4,7 cm/s:  $\geq 53$  dB  $\geq 54$  dB



## Eingänge:

Mikro	0,10 - 80 mV	2 K $\Omega$
Radio	1 - 200 mV	20 K $\Omega$
Phono	80 mV - 10 V	680 K $\Omega$

## Ausgänge/Ausgangsspannung und Impedanz:

DIN	ca. 750 mV	15 K $\Omega$ , einstellbar $\pm 3,5$ dB
Monitor	750 mV	15 K $\Omega$
Kopfhörer	1,7 V	200 K $\Omega$

Kubischer Klirrgrad  
bei 333 Hz und Vollaussteuerung  
des Bandes bei 19 cm/s: 3%  
Bei 0-dB-Anzeige  
am Instrument: ca. 1%

Löschdämpfung:  
 $\geq 72$  dB

Vormagnetisierungs- und  
Löschfrequenz: 100 kHz

Dämpfung einer Spur durch  
Löschen der anderen:  $\leq 1$  dB

Bestückung:  
Transistoren: 111 (davon 13 FET)  
IC: 19  
Dioden und  
Gleichrichter: 143

Stromversorgung:  
110/130 V~, 220/240 V~ 50/60 Hz

Abmessungen:  
510 x 146 x 400 mm

Gewicht:  
13 kg

## ZUBEHÖR für SG 630 LOGIC

Mikrofonanschlußkabel für M 538	K 115
Windschutz für M 538	M 944
Dynamische Stereo-Mikrofon- Kombination	M 634
Stereo-Adapter-Kabel für M 634	K 628
Stereo-Überspielleitung	K 541
Monitorkabel	K 563
Monitorkabel mit Cinch-Stecker	K 562
HiFi-Stereo-Kopfhörer	W 675
Diaprojektorkabel	K 911
Schaltuhr	A 403
Stereo-Mischpult Mix 500	A 124
Tonkopfträger Zweispur	Z 401
Tonkopfträger Vierspur	Z 411
Metalleerspule 26,5 cm $\varnothing$	Z 827
Metallspule 26,5 cm $\varnothing$ mit UHER-Band 1280	Z 830
UHER-NAB Kern	Z 800
Klarsichtabdeckung	Z 630
Tonkopf-Reinigungsset	Z 172

# UHER

## Dem Spaß auf der Spur

UHER WERKE MÜNCHEN

Barmseestraße 11  
8000 München 71  
Telefon 089/78 72-1  
Telex 05 22 932

Änderungen in Konstruktion und Ausführung  
vorbehalten.  
Printed in W-Germany. 8/76

Anschlußbuchsen  
(auf der Rückseite)  
für Radio/Phono,  
Fernsteuerbuchse,  
Monitorbuchse Phono,  
Dia und  
Schmalfilmbuchse

Auswechselbarer  
Tonkopfträger  
2/4 Spur

Regler für Bandgeschwindigkeits-  
Abweichung

Wiedergabekopf-Feineinstellung

Bandzugsensor  
mit 50 Hz Stroboskopscheibe

Limiter, abschaltbar  
mit Leuchtdioden-Anzeige

Stereo-Mikrofon-Anschluß  
für Niedervolt-Kondensator-Mikrofone und  
niederohmige Dynamische Mikrofone

Aussteuerungsinstrument  
mit Spitzenwertanzeige

Je 2 Vorpegelregler  
für Mikrofon- bzw. Radio/Phono-Eingang

Master-Regler  
Umblendregler von Mikro auf Radio/Phono  
mit rastender Nullstellung

Umschalttaste  
für Spulengröße 13/18 cm ø  
auf 26,5 cm ø mit  
Leuchtdioden-Anzeige.

Betriebsartenschalter

Monitor-Schalter  
mit Leuchtdioden-Anzeige

NAB-Adapter (Z 800)

Bandspulen-Arretierung

Cueing Schalter  
ermöglicht manuelles Bewegen der Spulen.  
Wichtig zum cuttern der Bänder

Dia-Impulstaste

Ausgangspegelregler  
für Radioausgang  
(Regelbereich  $\pm 3,5$  dB)

Bandzugsensor  
mit 60 Hz Stroboskopscheibe

Zählwerk  
mit Folienstop-Automatik

Netzschalter Ein/Aus

Lautstärkeregler  
für Stereo-Kopfhörer

Anschlußbuchsen  
für 2 Stereo-Kopfhörer

Überspielbuchse

Bandsortenwahlschalter  
für Normal- oder Ferrochrome-Band

Elektronisch verriegelte Tipptasten  
mit Leuchtdioden-Anzeige für:  
Aufnahme  
schneller Rücklauf  
Start  
Pause  
Stop  
schneller Vorlauf

Wahlschalter  
für 3 Bandgeschwindigkeiten

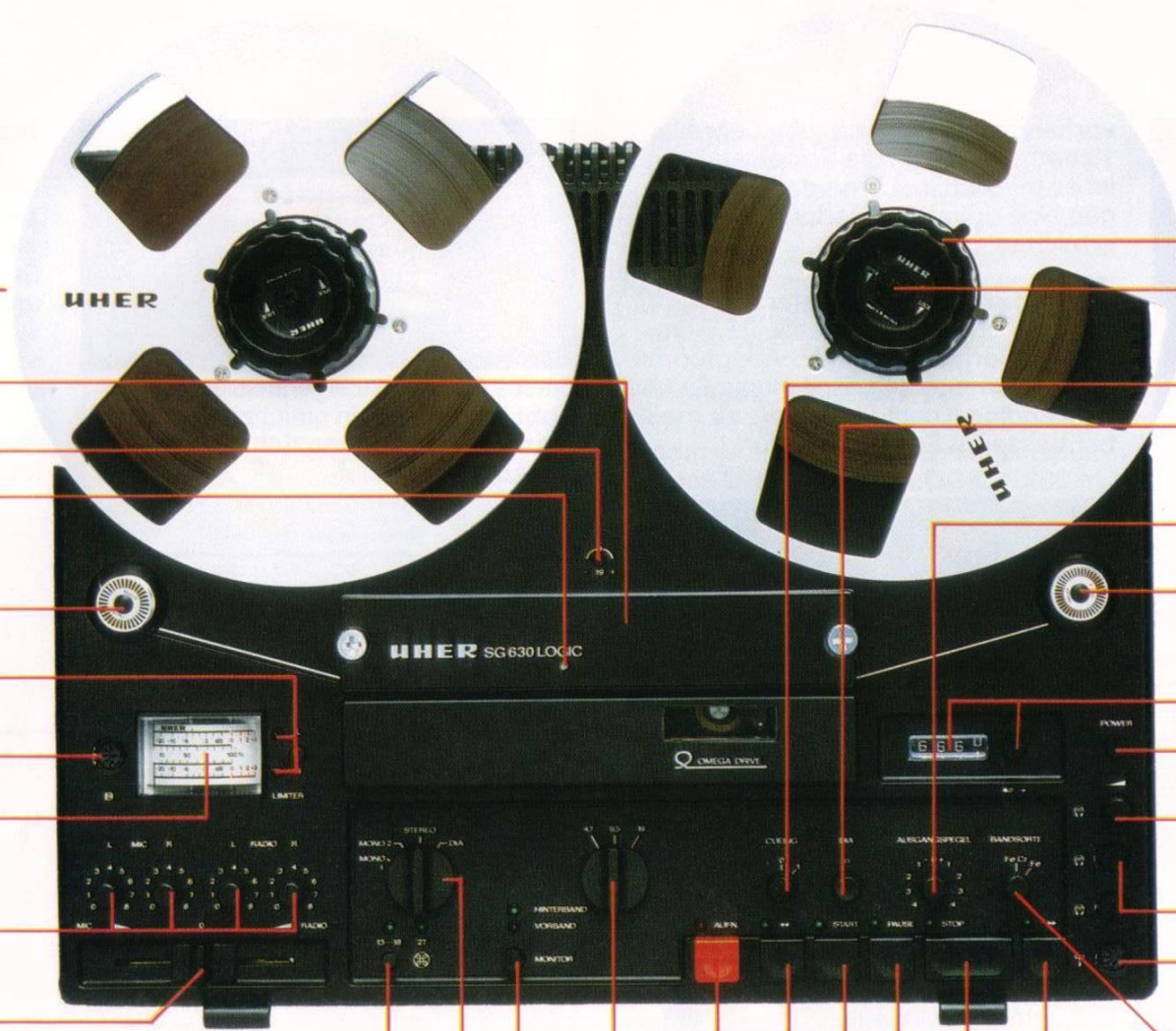

# UHER SG 510 Stereomatic



Das SG 510 Stereomatic ist für all jene Tonbandfreunde interessant, die ein leistungsstarkes HiFi-Stereo-Spulentonbandgerät zu einem günstigen Preis suchen.

Die Konzeption sieht vor, dieses Modell als Baustein in eine vorhandene HiFi-Stereo-Anlage zu integrieren. Durch die eingebaute Stereo-Endstufe und die eingebauten Lautsprecherboxen kann das SG 510 Stereomatic auch als eigenständiges Gerät betrieben werden.

Seine übersichtlich angeordneten Bedienungselemente und die abschaltbare Aussteuerungsautomatik gewährleisten eine spielend leichte Handhabung.

Das SG 510 Stereomatic ist ein technisch ausgereiftes und zuverlässiges Tonbandgerät – modern konstruiert, in typischer UHER-Qualität.

## Das Wichtigste in Stichpunkten

- HiFi-Stereo-Tonbandgerät nach DIN 45 500.
- Vier-Spur-Stereo-Ausführung.
- Zwei Bandgeschwindigkeiten.
- Eingebaute Stereo-Endstufe.
- Eingebaute Lautsprecherboxen.
- Abschaltbare Aussteuerungs-Automatik mit 2 Zeitkonstanten (Sprache/Musik).
- Summen-Aussteuerungs-Instrument für beide Stereokanäle.
- Service-freundliche Modultechnik.
- Automatische Band-Endabschaltung.
- Mechanischer Tonhöschwankungs-Filter.
- Alu-Druckguß-Rahmen.
- Ausführung: Gehäuse mattschwarz oder mit seitlichem Nußbaum-Dekor.

**UHER**  
Dem Spaß auf der Spur

**Anschlußbuchsen**  
(auf der Rückseite)  
Für Radio/Phono und  
Lautsprecher/Kopfhörer.

**Anzeige-Instrument**

**Bandspulen**

Das UHER SG 510 Stereomatic ist auf die großen 18 cm-Spulen eingerichtet. Selbstverständlich können Sie darauf auch kleinere Spulen abspielen.

Und vor allem: Sie können auch ohne Beeinträchtigung des Gleichlaufs verschieden große Spulen kombinieren.

**Bandspulen-Arretierung**

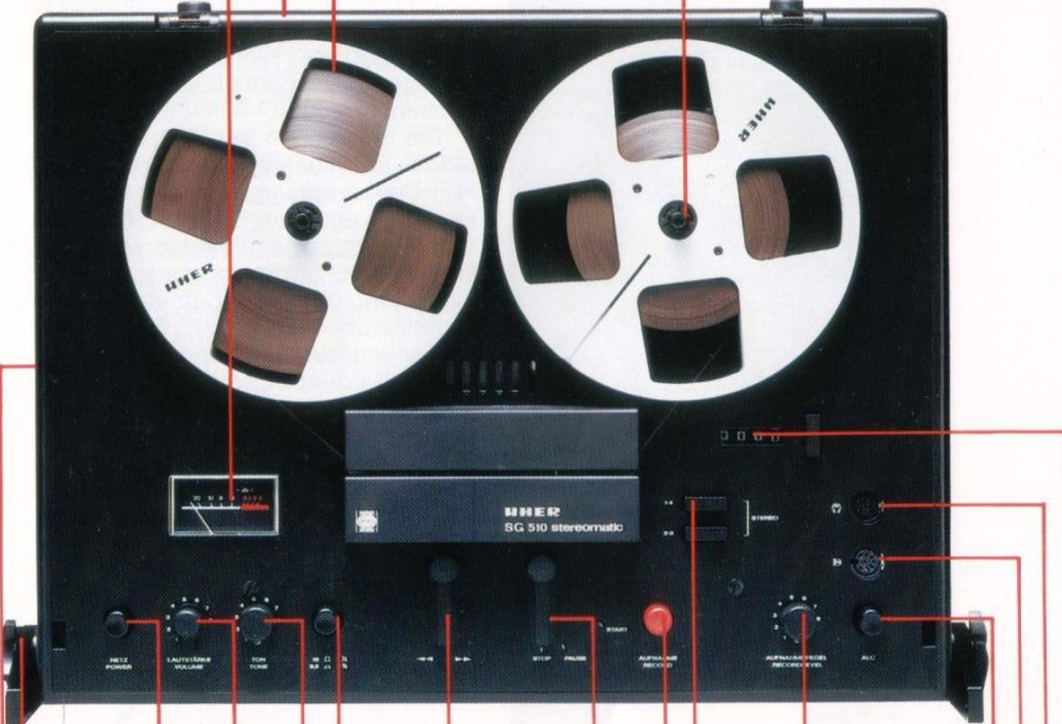

**Tragegriff**  
abnehmbar,  
zugleich  
Standfuß

**Netzschalter**  
Ein/Aus

**Lautstärke-Regler**  
Getrennte Lautstärke-  
Regelung für jeden Kanal,  
damit ist zugleich eine  
Balance-Regelung möglich.

**Klangregler**  
Tandem-Regler zur stufenlosen  
Regelung der Klangfarbe. Er  
wirkt bei Stereo auf beide Kanäle.

**Lautsprecher-Boxen**  
Links und rechts auf den  
Schmalseiten des Gerätes  
eingebaut.

**Vor- und Rücklauf**  
Schalter für schnelles  
Umspulen

**Bandlauf-Schalter**  
Für Funktionen »Start«,  
»Stop«, »Pause«.

**Aufnahme-Taste**  
**Spurwähler-Tasten**  
Das UHER SG 510 ist ein 4-  
Spur-Gerät. Das bedeutet:  
4 Spuren auf einem Tonband  
und damit mehr bespielbarer  
Raum auf einem Band. Mit  
diesen Tasten kann die Spur  
bei Aufnahme und Wieder-  
gabe eingestellt werden.

**Drucktaste**  
**für Bandgeschwindigkeiten**  
9,5 und 19 cm sec.

**Aussteuerungsregler**  
Dient zur gemeinsamen  
Aussteuerung beider Stereo-  
Kanäle.

**Abschaltbare**  
**Aussteuerungs- Automatik**  
mit zwei Zeitkonstanten  
Sprache/Musik

**Mikrofon-Buchse**  
zum direkten Anschluß  
von niederohmigen  
Stereo-Mikrofonen.

**Kopfhörer-Buchse**  
für Stereo-Kopfhörer

**Bandzählwerk**  
mit Null-Stelltaste

**UHER SG 510 Stereomatic**

**Technische Daten**

Spulendurchmesser:  
max. 18 cm

Bandgeschwindigkeiten:  
19 cm/s. 9,5 cm/s.

Frequenzbereich:  
19 cm/s 40-20000 Hz  
9,5 cm/s 35-15000 Hz

Geräuschspannungsabstand:  
19 cm/s  $\geq$  61 dB  
9,5 cm/s  $\geq$  59 dB

Löschdämpfung:  
 $\geq$  70 dB

Übersprechdämpfung:  
mono  $\geq$  60 dB  
stereo  $\geq$  45 dB

Generatorfrequenz:  
95 kHz

Tonhöschwankungen:  
(DIN 45507)  
9,5 cm/s  $\leq$  0,20  
19 cm/s  $\leq$  0,15

Eingänge:  
Mikro 0,15 mV - 100 mV/ 4 kOhm  
Radio 1 mV - 300 mV/30 kOhm  
Phono 40 mV - 12 V/ 700 kOhm

Ausgänge:  
Radio/Verstärker 1 V/ 15 kOhm  
Kopfhörer 3 V/ 200 Ohm

Stromart:  
Wechselstrom 50 Hz  
umrüstbar auf 60 Hz

Netzspannungen:  
110-130/200-240 V

Ausgangsleistung:  
an 4 Ohm (nach DIN 45324)  
2 x 5 Watt Musik  
2 x 3 Watt Sinus

Mithören bei Aufnahme:  
Kopfhörer  
Lautsprecher

Abmessungen: (B x H x T)  
46,0 x 19,2 x 35,5 cm

Gewicht:  
9,4 kg

Alle Daten werden entsprechend den durch die deutschen DIN-Normen festgelegten Meßvorschriften angegeben.

**Spezialzubehör  
für das UHER SG 510 Stereomatic**

HiFi-Stereo-Kopfhörer	W 675
Stereo-Mischpult Mix 500	A 124
Metalleerspule 18 cm ø	Z 818
Spezial-Reinigungssatz	Z 172
Dia-Pilot	F 423
Schaltuhr	A 403
Telefonadapter	A 261
Dynamisches Mikrofon »mono«	M 139
Kombination	M 634
Stereo-Adapterkabel für M 634	K 628
Stereo-Überspilleitung	K 541

**UHER**  
**Dem Spaß auf der Spur**

**UHER WERKE MÜNCHEN**  
Barmseestraße 11  
8000 München 71  
Telefon 089/78 72-1  
Telex 05 22 932

Änderungen in Konstruktion und Ausführung vorbehalten.  
Printed in W-Germany. 8/76

# UHER SG 520 Variocord



Das ist die ideale Tonbandmaschine für alle Tonbandamateure, die keine Trickmöglichkeiten benötigen, aber hohe HiFi-Stereo-Qualität von ihren Aufnahmen verlangen.

Das SG 520 Variocord ist sehr bedienungsfreundlich aufgebaut und unkompliziert zu handhaben. Eine eingebaute Aussteuerungsautomatik (abschaltbar) mit zwei Zeitkonstanten ergänzt dieses Konzept. Durch problemloses Austauschen der Tonkopfträger läßt sich die Maschine – ohne jedes Justieren – in eine Zwei-/Vierspur-Ausführung umrüsten. Das SG 520 Variocord verfügt über ein integriertes Stereo-Mischpult zum Mischen zweier Stereo-Tonquellen. Zu den technischen Besonderheiten zählt der Uher-Bandzugkomparator. Er bewirkt durch seine Regelfunktion sehr gute Gleichlaufereigenschaften und optimale Bandschonung.

Das SG 520 Variocord ist eine technisch ausgereifte Konstruktion und gehört zu den beliebtesten Spulenmaschinen in seiner Klasse.

#### Das Wichtigste in Stichpunkten:

- Auswechselbarer Tonkopfträger für 2-/4-Spur.
- Langlebensdauer-Tonköpfe.
- UHER Bandzugkomparator.
- Eingebaute Aussteuerungs-Automatik, abschaltbar.
- Eingebautes Stereo-Mischpult.
- Eingebaute Stereoendstufe.
- Zwei eingebaute Lautsprecher.
- Drei Bandgeschwindigkeiten: 19, 9,5 und 4,75 cm/s.
- 18 cm ø Spulen maximal.
- Alu-Druckguß-Chassis.

**UHER**  
Dem Spaß auf der Spur

**Anzeige-Instrument**

Der Aussteuerungsmesser zeigt zum bequemen Ablesen beide Kanäle über eine in Dezibel geeichte Skala an.

**Anschlußbuchsen (Rückseite)**

Mikrofon, Radio/Phono, Hochpegeleingang, Kopfhörer, Lautsprecher Ausgang.

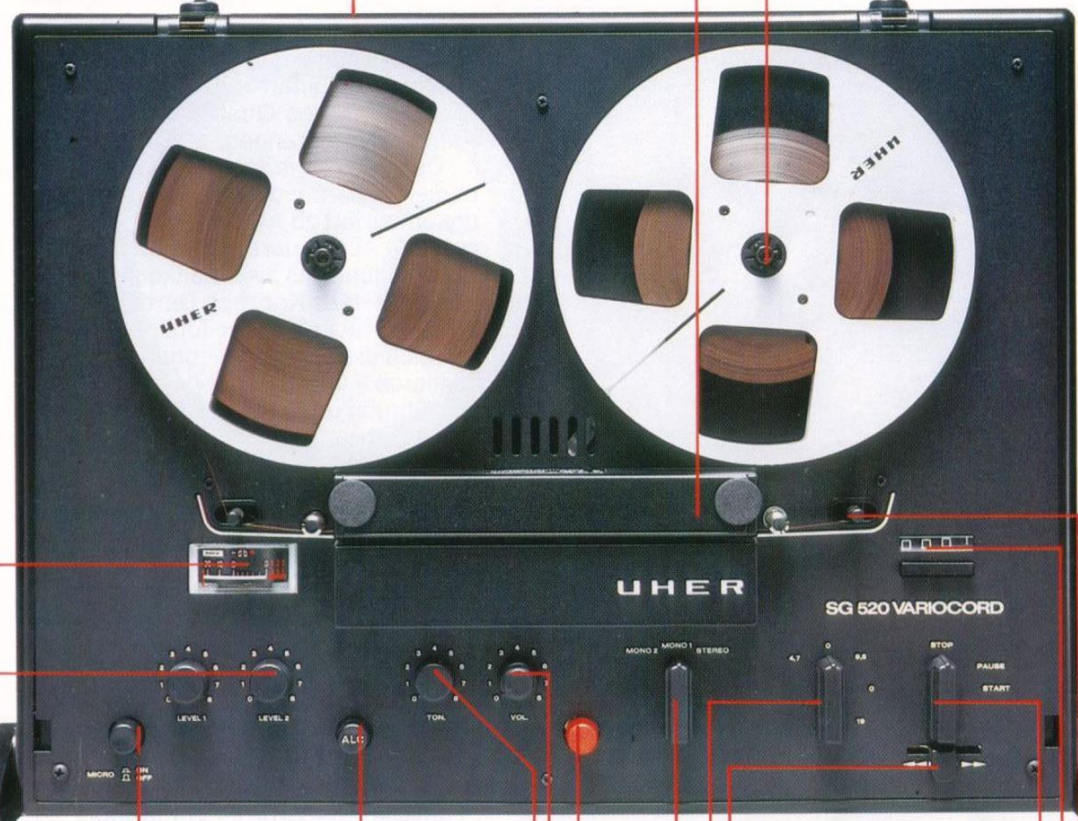
**Auswechselbarer Tonkopfräger**  
2/4 Spur.**Bandspulen-Arretierung****Mikrofon-Taste**

Bei Mikrofonaufnahmen wird diese Taste gedrückt. Radio oder Plattenspieler werden damit abgeschaltet und können deshalb angeschlossen bleiben.

**Level I**

Dient zur Aussteuerungsregelung von Mikrofon-, Radio- oder Phono-Aufnahmen.

**Level II**

Hiermit wird die Aussteuerung bei Anschluß einer Tonquelle mit höherem Pegel geregelt (siehe technische Daten), z. B. eines Plattenspielers mit Entzerrerverstärker, eines zweiten Tonbandgerätes usw.

Mischmöglichkeit zweier Stereo-Tonquellen über die Regler Level I und Level II.

**Aussteuerungs automatisch**

abschaltbar.

**Klangregler****Lautstärke-Regler****Aufnahme-Taste**

**Stereo-Mono-Umschalter**  
Zum Umschalten von Stereo- auf Mono-Betrieb. Bei 4-Spur-Betrieb zugleich Spurwähler.

**Bandgeschwindigkeitswähler**

Durch Drehen dieses Schalters wählt man eine der drei Bandgeschwindigkeiten und schaltet zugleich das Gerät ein bzw. aus.

**Vor- und Rücklauf-Schalter**

Schalter für schnelles Umspulen.

**Bandlauf-Schalter****4-Stellen-Bandzählwerk mit Nulltaste**

Zum exakten Auffinden jeder beliebigen Stelle auf dem Tonband.

**Bandzug-Komparator**

Die beiden Fühlhebel vergleichen den Bandzug mit einer konstanten Federkraft und sorgen für konstanten Bandzug bei jeder Bandauffunktion, unabhängig von Bandsorte, Spulendurchmesser und Betriebslage. Tonwelle und Andruckrolle transportieren nicht mehr wie bisher das Tonband, sondern bestimmen nur noch seine Laufgeschwindigkeit.

**UHER SG 520 Variocord****Technische Daten**

Bandgeschwindigkeiten:  
19 cm/s, 9,5 cm/s, 4,7 cm/s

Frequenzbereich:  
19 cm/s: 30-20 000 Hz  
9,5 cm/s: 30-15 000 Hz  
4,7 cm/s: 30- 8 000 Hz

Max. Spulendurchmesser:  
18 cm

Tonhöhenchwankungen: (DIN 45 507)  
19 cm/s:  $\leq 0,05\%$   
9,5 cm/s:  $\leq 0,10\%$

Geräuschspannungsabstand: (DIN 45 500)  
19 cm/s: 2-Spur 4-Spur  
 $\geq 66$  dB  $\geq 64$  dB  
9,5 cm/s: 2-Spur 4-Spur  
 $\geq 64$  dB  $\geq 62$  dB  
4,7 cm/s: 2-Spur 4-Spur  
 $\geq 64$  dB  $\geq 62$  dB

Übersprechdämpfung:  
Mono  $\geq 60$  dB  
Stereo  $\geq 45$  dB

Löschdämpfung:  
19 cm/s:  $\geq 72$  dB

Generatorfrequenz:  
100 kHz

Ausgangsleistung an 4 Ohm: (nach DIN 45 324)  
2 x 9 W Musik  
2 x 6 W Sinus

**Eingänge:**

Mikrofon 0,14 mV- 30 mV/ 2 kOhm  
Radio 1,6 mV-600 mV/ 13 kOhm  
Phono I 70 mV- 7 mV/ 1MOhm  
Phono II 150 mV- 25 mV/ 48 kOhm

**Ausgänge:**

750 mV an 56 kOhm

**Stromart:**

Wechselstrom 50 Hz,  
umrüstbar auf 60 Hz

**Netzspannungen:**

100-130 V, 200-240 V

Abmessungen: (B x H x T) ohne Haube  
46,0 x 18,3 x 35,5 cm

Abmessungen: (B x H x T) mit Haube  
46,0 x 19,2 x 35,5 cm

Gewicht:  
11,2 kg

Alle Daten werden entsprechend den durch die deutschen Normen (DIN) festgelegten Meßvorschriften für Magnettongeräte angegeben.

**Spezial-Zubehör für das UHER SG 520 Variocord.**

HiFi-Stereo-Kopfhörer	W 674
Stereo-Mischpult Mix 500	A 124
Dia-Pilot	
(Umlenkstift Z 171 bitte anfordern)	F 423
Metalleerspule 18 cm $\varnothing$ maximal	Z 818
Telefonadapter	A 261
Schaltuhr	A 403
Dynamisches Mikrofon »Mono«	M 534
Dynamische Stereo-Mikrofon-Kombination	M 634
Stereo-Überspielleitung	K 541
Spezial-Reinigungssatz	Z 172
Tonkopfräger Zweispur	Z 347
Tonkopfräger Vierspur	Z 348

# UHER

**UHER WERKE MÜNCHEN**

Barmseestraße 11  
8000 München 71  
Telefon 089/78 72-1  
Telex 05 22 932

Änderungen und Liefermöglichkeiten vorbehalten. Printed in Western Germany.

**UHER-Geräte sind nur im Fachhandel erhältlich.**

# UHER SG 560 Royal



## Das Wichtigste in Stichpunkten

- UHER Bandzugkomparator
- Trickmöglichkeiten: Synchro-Play, Multi-Play, Echo, Hall
- Auswechselbarer Tonkopfträger 2/4-Spur
- Langlebensdauer-Tonköpfe
- Eingebautes Stereo-Mischpult
- Eingebaute HiFi-Stereo-Endstufe
- Getrennter Aufnahme-/Wiedergabekopf
- Vor-/Hinterbandkontrolle in Stereo und Monitor-Ausgang
- Profi-Doppelaussteuerungsinstrument mit Spitzenwertanzeige
- Impulsgeber und Steuereinrichtung für Dia-Projektoren
- Eingebauter Steuerkopf für synchrone Filmvertonung
- Wiedergabekopf-Feineinstellung
- 2 eingebaute Lautsprecher
- Fernstop-Einsicht
- 18 cm Spulen, maximal
- 4 Bandgeschwindigkeiten: 19 - 9,5 - 4,75 und 2,4 cm/s
- Alu-Druckguß-Chassis

**UHER**  
Dem Spaß auf der Spur

Das SG 560 Royal ist eine HiFi-Stereo-Hochleistungs-Tonbandmaschine der Spitzenklasse. Sie übertrifft die HiFi-Norm 45 500 in allen wesentlichen Punkten und verfügt über die besten Gleichlaufwerte aller Spulengeräte in ihrer Klasse. Sie hat dazu viele Jahre Praxiserfahrung. Daß sie immer noch an der Spitze steht, kann nur eines bedeuten: Eine Meisterleistung, die durch eine Vielzahl zufriedener, aktiver Tonbandfreunde bestätigt wird.

Die bestechendsten Merkmale des SG 560 Royal sind zweifelsohne seine vielen Trickmöglichkeiten, der UHER-Bandzugkomparator und die auswechselbaren Tonkopfräger.

Das SG 560 Royal wurde für kreative Leute konzipiert, denen es Spaß macht, die technischen Möglichkeiten, die in dieser Maschine stecken, voll auszunutzen, und die dieses Vergnügen zu einem realistischen Preis haben wollen.



### Bandzugkomparator für optimalen Gleichlauf.

Hervorragende Gleichlaufeigenschaften gehören zu den wichtigsten Voraussetzungen für beste HiFi-Aufzeichnungen. Der von UHER entwickelte Bandzugkomparator regelt den konstanten Bandlauf und bewirkt dadurch größtmögliche Bandschonung. Auch bei unterschiedlichen Spulengrößen.

Die Gleichlaufeigenschaften des UHER SG 560 Royal sind nach wie vor unübertroffen: Die Abweichung beträgt maximal 0,05% (19 cm/s), womit die HiFi-Norm DIN 45 500 mit 0,20% weit übertroffen wird.

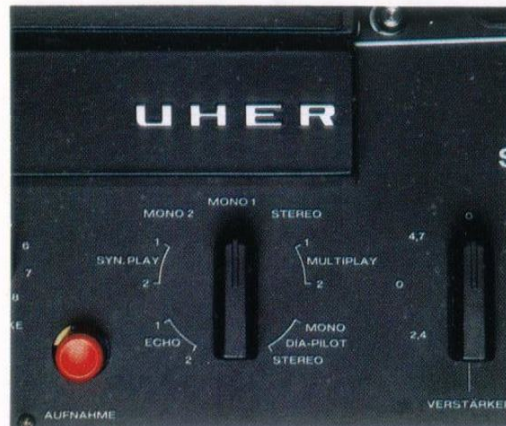

### Die Trickmöglichkeiten

Die SG 560 ist eine echte Arbeitsmaschine. Sie bietet Ihnen alle Trickmöglichkeiten wie:

Hall, Echo, Multi- oder Synchro-Play. Bei Synchro-Play können Sie per Kopfhörer eine bereits aufgenommene Melodie abhören und parallel ein Instrument oder eine Stimme dazu spielen. Bei der Wiedergabe sind beide Aufzeichnungen synchron.

Bei Multi-Play können Sie bis zu 6 Aufnahmen übereinander spielen und dann gemeinsam abhören. So wird aus einem Solisten ein volles Sextett.

### Dia-Pilot und Schmalfilmvertonung

Das SG 560 besitzt einen eingebauten Dia-Pilot zur Aufzeichnung von Impulsen und für die automatische Diasteuerung. Der Steuerkopf kann auch benutzt werden, um beim Schmalfilm Bild und Ton zu synchronisieren.

Zusätzlich gibt es einen AV Kopfräger (Z 346 AV) zur Steuerung von Multivisionsschauen.

### Auswechselbare Tonkopfräger

Eine Einrichtung, die UHER entwickelt hat. Sie sind auf keine vorgegebene Spurbreite festgelegt. Sie tauschen einfach die Tonkopfräger aus. Ein paar Handgriffe – und schon können Sie von 2-Spur auf 4-Spur-Technik wechseln – oder umgekehrt.

Da UHER einen verwindungsfreien Alu-Druckguß-Rahmen verwendet, ist Justieren nicht erforderlich.

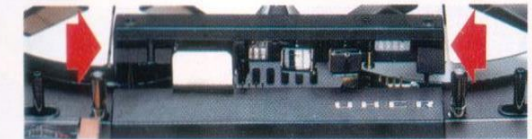

### Das UHER SG 560 Royal als HiFi-Misch-Verstärker

Sie können das Laufwerk des SG 560 Royal abschalten und den Verstärkerteil auch allein als HiFi-Verstärker verwenden.

Die getrennten regelbaren Eingänge Radio/Micro und Phono ermöglichen im Zusammenwirken mit der Stereo-Endstufe das Gerät wie einen Stereo-Mischverstärker zu betreiben.

Der Nutzen: Während einer Musikwiedergabe (vom Plattenspieler etc.) lassen sich Kommentare über Mikrofon einmischen. Wie in einer Diskothek.

**Anschlußbuchsen/Rückseite**  
Radio/Phono  
Hochpegeleingang  
Lautsprecherausgang  
Kopfhörer  
Zusatzgeräte

**Bandspulen-Arretierung**

**Anzeige-Instrument**

Dieser als Doppelsystem entwickelte Aussteuerungsmesser hat eine in Dezibel geeichte Skala. Die Zeiger sind je einem Aufnahme kanal zugeordnet, stehen einander gegenüber und dienen der exakten Anzeige.

An beiden Seiten des Anzeige-Instrumentes befinden sich je zwei Leuchtfelder (rechts rot für Aufnahme, links grün für Wiedergabe), die den jeweils gewählten Betriebszustand der Maschine anzeigen.

**Mikrofon-Buchsen**

**Mikrofon-Taste**  
Bei Mikrofonaufnahmen wird diese Taste gedrückt. Andere Tonquellen werden damit abgeschaltet und können deshalb angeschlossen bleiben.

**Pegelregler**

Es können beide Kanäle exakt getrennt oder gemeinsam geregelt werden. Oberer Drehknopf Kanal 1, unterer Kanal 2.

**Pegelregler I**

Dient zur Aussteuerungsregelung von Mikrofon-, Radio- oder Phonoaufnahmen.

**Pegelregler II**

Hiermit wird die Aussteuerung bei Anschluß einer Tonquelle mit höherem Pegel geregelt, z. B. eines Plattenspielers mit Entzerrerverstärker, eines zweiten Tonbandgerätes usw.

Diese 2 Eingangspegel können miteinander gemischt und in Stellung Mithören kann das Hinterband optimal kontrolliert werden.

**Trick-Regler Multiplay/Echo Impulstaste Dia**

Dient in Verbindung mit dem Betriebsartenwähler zur PegelEinstellung. Bei der Betriebsart »Dia-Pilot« wird durch Drücken des Reglerknopfes eine Steuerfrequenz auf der untersten Spur des Bandes verzeichnet, die dann bei Wiedergabe den Bildwechsel des Projektors auslöst. Dia-Pilot arbeitet mit 1000 Hz nach DIN 45523.

**Taste Mithören**

Für Vor- und Hinterbandkontrolle in Stereo.

**Klang-Regler (Tandemregler)**

Höhen und Bässe können getrennt stufenlos geregelt werden.

**Lautstärkeregler**

Mit diesem Regler können die beiden Kanäle in ihrer Lautstärke getrennt oder gemeinsam gehörig geregelt werden.

**Aufnahme-Taste**

**Wiedergabekopf-Feineinstellung**

Bei der Wiedergabe von Fremdaufnahmen ist es wichtig, daß die Spaltlage des Wiedergabekopfes genau mit der vorhandenen Aufzeichnung übereinstimmt. Mit dieser Feineinstellung ist es möglich, beim Abhören die Spaltlage exakt einzustellen.

**Auswechselbarer 2 Spur-/4 Spur-Tonkopfträger**

**Bandzug-Komparator**

Die beiden Fühlhebel vergleichen den Bandzug mit einer konstanten Federkraft und sorgen für konstanten Bandzug bei jeder Bandauffunktion, unabhängig von Bandsorte, Spulendurchmesser und Betriebslage. Tonwelle und Andruckrolle transportieren nicht mehr wie bisher das Tonband, sondern bestimmen nur noch seine Laufgeschwindigkeit.

**4-Stellen-Bandzählwerk mit Nulltaste**

**Bandlauf-Schalter**

**Vor- und Rücklauf-Schalter**

**Bandgeschwindigkeits-Wähler**

Zum Einstellen einer der vier Bandgeschwindigkeiten. In der Stellung »Verstärker« ist das Laufwerk der Maschine ausgeschaltet, so daß sie als HiFi-Mono- und Stereo-Verstärker verwendet werden kann. Natürlich auch als HiFi-Stereo-Mischverstärker.

**Betriebsartenwähler**

Diese Schaltzentrale mit 140 (!) Kontakten bietet bequeme Steuerung von 11 Betriebsarten.

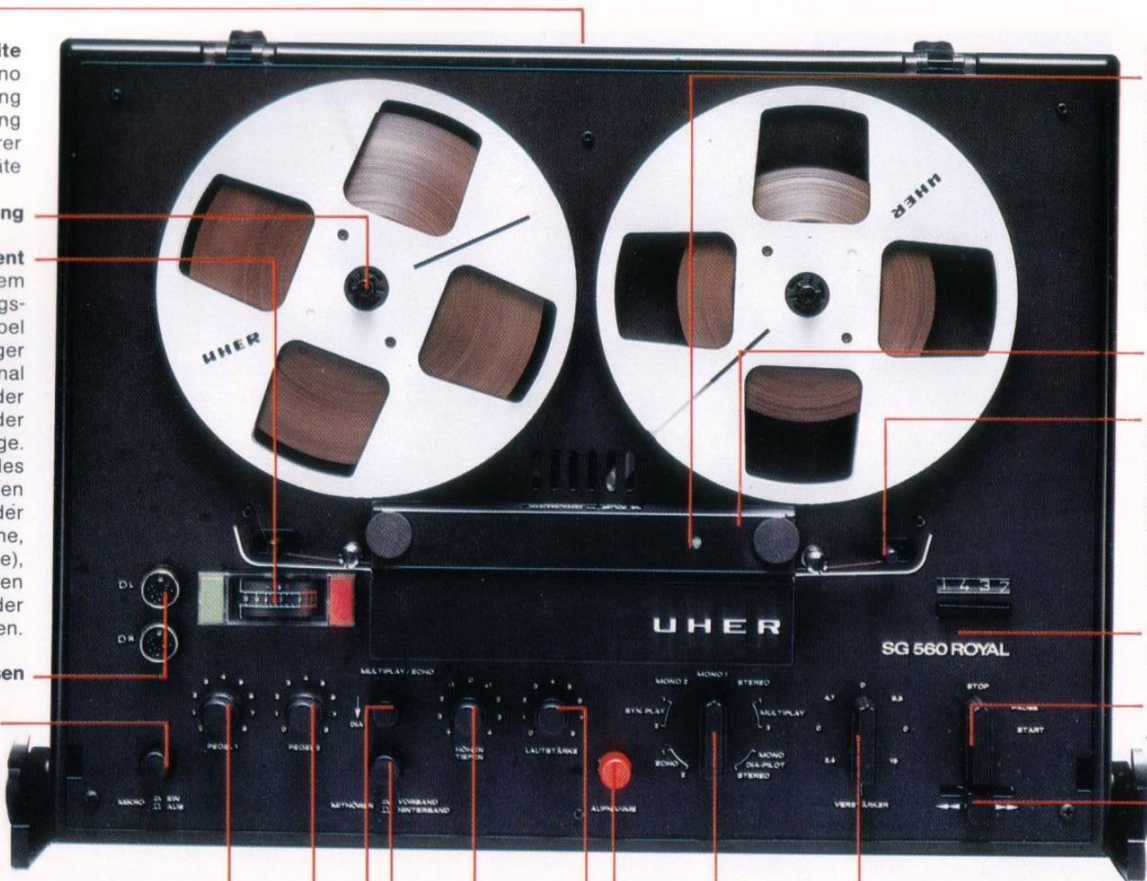

## UHER SG 560 Royal

### Technische Daten

#### Aufzeichnung:

Vierspur oder wahlweise Zweispur  
(durch austauschbaren Tonkopfräger,  
Mono- und Stereo-Aufnahme und  
-Wiedergabe.

#### Bandgeschwindigkeiten:

19 cm/s 9,5 cm/s  
4,7 cm/s 2,4 cm/s

#### Frequenzbereich:

19 cm/s: 20–20 000 Hz  
9,5 cm/s: 20–15 000 Hz  
4,7 cm/s: 20–9 000 Hz

#### Max. Spulendurchmesser

18 cm

#### Tonhöenschwankungen (DIN 45 507):

cm/s:  $\leq 0,05$   
9,5 cm/s:  $\leq 0,10$   
4,7 cm/s:  $\leq 0,20$

#### Geräuschspannungsabstand:

(DIN 45 500)	2 Spur	4 Spur
19 cm/s:	$\geq 67$ dB	$\geq 65$ dB
9,5 cm/s:	$\geq 66$ dB	$\geq 64$ dB
4,7 cm/s:	$\geq 65$ dB	$\geq 61$ dB

#### Übersprechdämpfung:

$\geq 60$  dB Mono  
 $\geq 45$  dB Stereo

#### Generatorfrequenz:

100 kHz

#### Löschdämpfung:

19 cm/s:  $\geq 72$  dB

#### Eingänge:

Mikro 0,12 mV–70 mV/2 kOhm  
Radio (gemessen bei Stereo)  
1,2 mV–110 mV/47 kOhm  
Phono I 40 mV–2,8 V/1,2 MOhm  
Phono II 200 mV–18 V/50 kOhm



#### Ausgänge:

Monitor: 750 mV/15 kOhm  
Dioden: 750 mV/15 kOhm

#### Aussteuerungskontrolle:

Doppelzeigerinstrument mit dB-Skala

#### Mithören:

vor Band oder hinter Band mit  
Kopfhörer oder Lautsprecher  
in Stereo

#### Bandendabschaltung:

elektronisch

#### Ausgangsleistung:

2 x 10 Watt Sinusleistung an 4 Ohm

#### Stromart:

Wechselstrom 50 Hz,  
umrüstbar auf 60 Hz

#### Netzspannungen:

110–150, 220–240 V

#### Abmessungen: (B x H x T)

ohne Haube 46,0 x 18,3 x 35,5 cm  
mit Haube 46,0 x 19,2 x 35,5 cm

#### Gewicht:

13,1 kg

### Spezialzubehör für das UHER SG 560 Royal

HiFi-Stereo-Kopfhörer	W 674
Stereo-Mischpult Mix 500	A 124
Tonkopfräger Zweispur	Z 345
Tonkopfräger Vierspur	Z 346
AV-Tonkopfräger Vierspur	Z 346 AV
Metalleerspule 18 cm ø	Z 818
Spezial-Reinigungsatz	Z 172
Akustomat	F 411
Schaltuhr	A 403
Telefonadapter	A 261
Diaprojektorkabel	K 911
Stereo-Überspielleitung	K 541
Dynamische Stereo-Mikrophon- Kombination	M 634
Windschutz für M 538	M 944
Fußfernswitcher Stop/Start	F 211
Monitorkabel	K 563
Monitorkabel mit Cinch-Stecker	K 562

Alle Daten werden entsprechend  
den durch die deutschen Normen  
(DIN) festgelegten Meßvorschriften für  
Magnettongeräte angegeben.

UHER-Geräte sind nur im Fachhandel erhältlich.

# UHER

### UHER WERKE MÜNCHEN

Barmseestraße 11  
8000 München 71  
Telefon 089/78 72-1  
Telex 05 22 932

Änderungen und Liefermöglichkeiten  
vorbehalten. Printed in Western Germany. 8/76  
**UHER-Geräte sind nur im Fachhandel erhältlich.**

# UHER CR 210 stereo



## Das Wichtigste in Stichpunkten:

- Kleinstes netzunabhängiges Cassetten-Gerät der Welt mit optoelektronischer Laufwerksteuerung und Auto-Reverse-Betrieb.
- Automatische Umschaltung auf CrO<sub>2</sub>-Band.
- FET Aussteuerungs-Automatik abschaltbar.
- Langlebensdauer Tonkopf.
- Eingebautes Kondensator-Mikrofon.
- Eingebaute Stereo-Endstufe.
- Kontroll-Lautsprecher abschaltbar.
- Accessoirbuchse für Schmalfilmvertonung.
- Cassetten Einschub „Front Loading System“.
- Energieversorgung durch Netz, Akku, Babyzellen und Kfz-Batterie.

**UHER**  
Dem Spaß auf der Spur

Das UHER CR 210 ist das kleinste netzunabhängige HiFi-Stereo-Cassettengerät der Welt mit Auto-Reverse-Betrieb. Seine Konzeption zielt schwerpunktmäßig auf den mobilen Einsatz — die Abmessungen sind dementsprechend dimensioniert 18,5 × 5,7 × 18 cm — Gewicht ca. 2000g. Gleichrangig ist das CR 210 als vollwertiger HiFi-Baustein in die Stereo-Anlage zu integrieren.

Dieses breite Einsatzspektrum läßt den anspruchsvollen HiFi-Freund erkennen, wieviel technischer Aufwand hier elegant gelöst wurde. Dabei zählt das CR 210 zu den ausgereiftesten und ideenreichsten HiFi-Stereo-Cassettengeräten, die der Markt offeriert. Vielleicht ist das ein Grund dafür, daß viele engagierte Tonbandfreunde — dazu gehören weltberühmte Dirigenten, Musiker, namhafte Journalisten und Expeditionsunternehmungen — erfolgreich mit diesem Gerät arbeiten.



Eines haben alle CR 210-Besitzer gemeinsam: Es sind Individualisten mit dem Gespür für das Besondere, die sich die Liebe zum Detail bewahrt haben und wissen, daß es noch Dinge gibt, die nicht in Massenproduktion zu fertigen sind. Dazu gehört auch die maßgeschneiderte praxiserprobte Reportertasche aus echtem Leder.

UHER ging es bei der Realisierung des CR 210 nicht darum, seine Leistungsfähigkeit unter Beweis zu stellen als vielmehr dem kreativen Profi-Amateur ein Medium zu bieten, das seinen gestalterischen Ansprüchen gerecht wird.

Das UHER CR 210 präsentiert sich im funktionellen Design. Der Konzeption entsprechend sind alle Bedienungselemente auf der Frontseite zusammengefaßt: Der Cassetteneinschub.

Eine sinnvolle Anordnung, weil schneller Cassettenzugriff nur in dieser Position möglich ist. Die Umschaltung auf Fe oder CrO<sub>2</sub>-Band erfolgt automatisch beim Einlegen der Cassette. Die FET-Aussteuerungsautomatik (abschaltbar) für problemloses Aussteuern, insbesondere bei Sprachaufnahmen. Das eingebaute Spezial-Kondensatormikrofon. Der Aussteuerungsregler und das Aussteuerungsinstrument mit Spitzenwertanzeige. Die Stereo-Mikrofonbuchse. Ein „Windrosenschalter mit Mehrfachfunktion“, durch den die Laufrichtung der Cassette in Sekundenbruchteilen umgeschaltet werden kann.

Weitere Ausstattungsmerkmale sind die eingebaute Stereo-Endstufe und der abschaltbare Kontrolllautsprecher. Interessant für alle Lifetontfilmer ist die nach DIN-Norm ausgelegte Accessoire-Anschlussbuchse zur Schmalfilmvertonung.

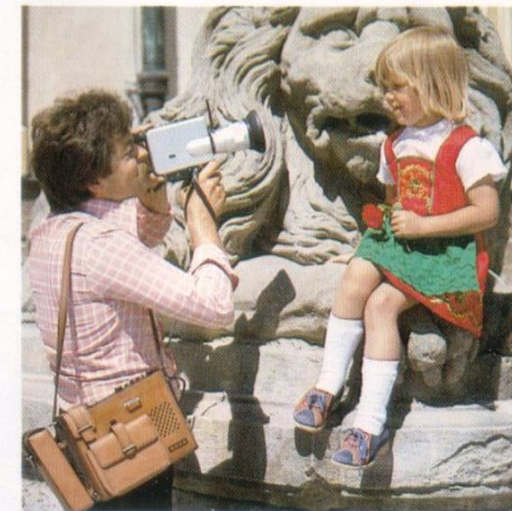

Auch aus technologischer Sicht sind neue Maßstäbe im Bau von Cassettengeräten gesetzt worden. Ein neu entwickelter Stereo-Kopf mit vier übereinanderliegenden Magnetsystemen ermöglicht Auto-Reverse-Betrieb. Das bedeutet automatische Umschaltung der Laufrichtung am Bandende (nonstop-Betrieb). Das opto-elektronische Laufwerk und der kollektorlose Gleichstrommotor gewährleisten verschleißfreien Funktionsbetrieb. Gegenläufig rotierende Schwungmassen und elektromagnetisch gesteuerte Andruckrollen gehören beim CR 210 zum technischen Standard.

Energieversorgung durch: Netz, Akku, Babyzellen und Kfz-Batterie.

**Kontrollautsprecher**

**Mikrofon**

Eingebautes feuchtigkeitsunempfindliches Spezial-Niederspannungs-Kondensator-Mikrofon.

**Auto-Reverse**

Automatische Umschaltung der Laufrichtung am Bandende (non stop-Betrieb). Das gleiche System übernimmt noch folgende Funktionen: Abschaltung bei Bandriß oder Laufhemmung durch die Cassette (verhindert „Bandsalat“).

**Lautstärke- und Aussteuerungsregler**

**Kopfhörer/Lautsprecherbuchse**

Mithörmöglichkeit bei Aufnahme und Wiedergabe in Stereo.

**Accessoirbuchse**

DIN Norm Anschlußbuchse für die impulsgesteuerte synchrone Schmalfilmvertonung.

**Radio/Phono-Buchse**

Aufnahme- und Überspielbuchse

**Mikrofonbuchse**

Mikrofon-Anschlußbuchse mit Steckverriegelung für niederohmige Stereo-, Mikrofone, Fernbedienung Start/Stop. Automatische Zeitkonstanten-Umschaltung für Sprach- und Musikaufnahmen.

**Lautsprecherabschaltung** und Stereo/Mono-Umschaltung.

**Aussteuerungsinstrument** mit Spitzenwertanzeige und übersichtlicher dB-Skala. Bei Wiedergabe als Batteriespannungs-Anzeiger.

**Rückseite:** Getrennte Anschlußbuchsen für Netzladegerät, Autoanschlußkabel sowie Autoradio-Anschlußkabel für Aufnahme, Wiedergabe und Stromversorgung.

**Einschubfach** für Netzteil, Akku, Babyzellen.

**Beleuchtetes Sichtfenster** Zur optischen Kontrolle des Bandvorrates.

**Cassetteneinschub** Front-Loading-System.

**Cassetten-Lift** Für problemloses Einziehen und Auswurf der Cassette.

**Zählwerk mit Nullstelltaste**

**Laufrichtungsanzeiger**

**Bandsorten-Umschaltung** Beim Einlegen der Cassette wird automatisch auf Fe oder CrO<sub>2</sub> Band umgeschaltet.

**Opto-elektronische Laufwerkkontrolle** Durch Infrarot-Lichtschranken wird ein störsicherer, verschleißfreier Betrieb garantiert.



**Einschalttaste für FET Aussteuerungs-Automatik**

**Mikrofon-Taste** Umschalter für eingebautes oder externes Mikrofon.

**Aufnahmetaste**

**Windrosenschalter mit Mehrfachfunktion** Ein/Aus/Pause Laufrichtung — rechts/links.

**Schneller Vor-Rücklauf** mit rastender Mittelstellung.

**Langlebensdauer-Tonköpfe** Ein Spezial-Vierspurtonkopfsystem sowie ein Doppelspalt-Ferrit-Löschkopf in Verbindung mit Keramik-Bandführung garantieren einen verschleißfreien Betrieb und damit extrem lange Lebensdauer.

## UHER CR 210 stereo Technische Daten

Alle Daten werden entsprechend den durch die deutschen Normen (DIN) festgelegten Meßvorschriften angegeben. Alle Werte gemessen bei 8 Volt.

Spurlage:  
4 Spur DIN 45516

Tonträger:  
Compact Cassette  
C 60/90/120 DIN 45516

Bandgeschwindigkeit:  
4,7 cm/sec.

Sollgeschwindigkeitsabweichung:  
 $\leq \pm 1,5\%$

Tonhöschwankungen (DIN 45507):  
 $\leq 0,2\%$

Frequenzbereich (DIN 45500):  
30-15000 Hz (CrO<sub>2</sub>)  
30-12500 Hz (Fe<sub>2</sub>O<sub>3</sub>)

Geräuschspannungsabstand (DIN 45500):  
 $\geq 58$  dB (CrO<sub>2</sub>) (DIN 45500):  
 $\geq 55$  dB (Fe<sub>2</sub>O<sub>3</sub>)

Vormagnetisierungs-Frequenz:  
HF-100 kHz

Löschdämpfung:  
 $\geq 65$  dB (CrO<sub>2</sub>)  
 $\geq 70$  dB (Fe<sub>2</sub>O<sub>3</sub>)

Übersprechdämpfung:  
Rückspur  $\geq 60$  dB  
Stereo  $\geq 20$  dB

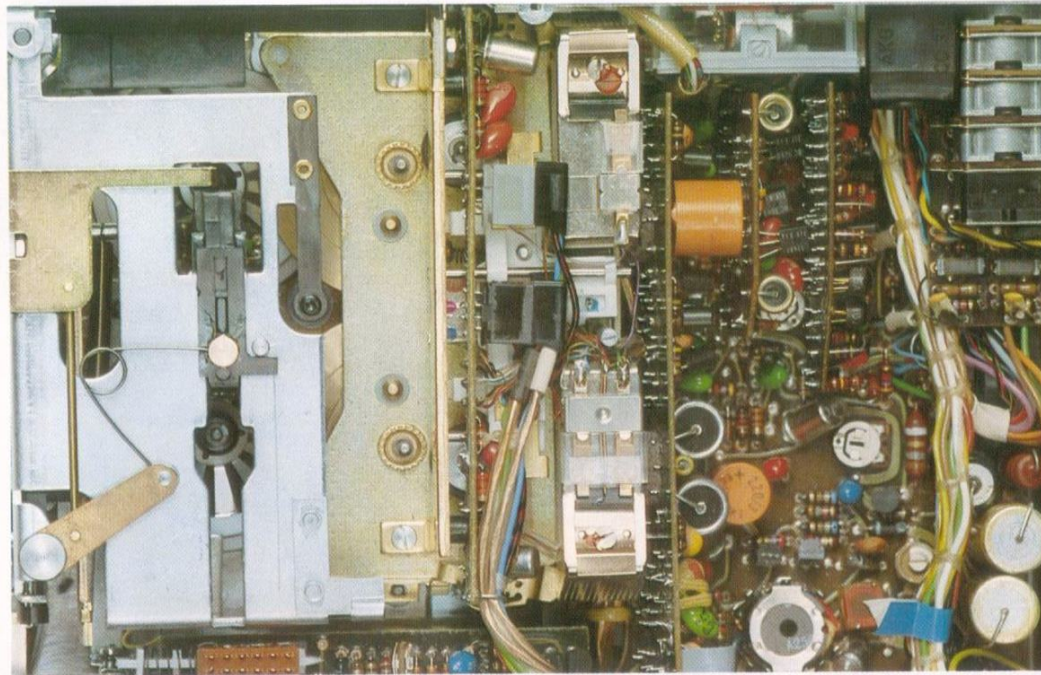

Eingänge:  
Mikro: 0,2 mV-200 mV/500 Ohm  
Radio: 4 mV-550 mV/47 kOhm  
Autoradio: 4 mV-550 mV/47 kOhm  
(Anschlußkabel für mono und stereo)  
Phono: 150 mV-15 V/1,0 M Ohm

Ausgänge:  
Radio-Receiver:  $\geq 500$  mV/  
15 kOhm  
Autoradio:  $\geq 500$  mV/15 kOhm  
(Anschlußkabel für mono und stereo)

Accessoirebuchse:  
Schmalfilmvertonung nach  
DIN 15970

Ausgangsleistung (nach DIN 45324):  
Batteriebetrieb:  $2 \times 1$  W Sinus  
Netzbetrieb:  $2 \times 1,3$  W Sinus

Stromversorgung:  
6 Babyzellen  
Spezialakkumulatoren  
Fahrzeugbatterien 12 V  
Netz- und Ladegerät 100-130 V,  
200-240 V/50/60 Hz

Abmessungen (BxHxT):  
18, 5x5, 7x18 cm

Gewicht:  
2 kg (ohne Stromquellen)

## Spezial-Zubehör für das UHER CR 210 stereo

Netz-Ladegerät	Z 131
Nickel-Cadmium-Akku	Z 215
Reportertasche, echt Leder	Z 528
HiFi-Stereo-Kopfhörer	W 675
Handfernswitcher für Stop/Start- Laufrihtungsänderung, 3 m Kabel	F 112
Stereo-Mischpult Mix 500	A 124
Stereo-Überspielleitung	K 541
Telefonadapter	A 261
Auto-Anschluß- und Ladekabel 12 V	K 719
Adapter für 2 Lautsprecherboxen	K 633
Dynamische Mono-Stereo- Mikrofon-Kombination	M 640
Zweiweg-Studio-Mikrofon	M 538
Mikrofonanschlußkabel	K 112
Dynamische Stereo- Mikrofon-Kombination	M 634
Stereo-Adapterkabel für M 634	K 628
Autotonleitung mono und 12 V-Stromversorgungs- kabel	K 528
Autotonleitung stereo und 12 V-Stromversorgungs- kabel	K 529
Adapterkabel für Mikrofon	K 629

# UHER

## UHER WERKE MÜNCHEN

Barmseestraße 11  
8000 München 71  
Telefon 78721  
Telex 0522932

Änderungen und Liefermöglichkeiten  
vorbehalten. Printed in Western Germany.  
**UHER-Geräte sind nur im Fachhandel erhältlich.**

# UHER CG 300

Das UHER CG 300 ist ein neues HiFi-Stereo-Cassetten-Tonbandgerät (DIN 45 500), das als konsequenter Baustein für die HiFi-Anlage konzipiert ist. Es verfügt über reichhaltige Ausstattungsmerkmale, die in dieser Preisklasse ungewöhnlich sind. Dazu gehört das Rauschunterdrückungssystem Dolby\* NR und ein Bandwahlschalter für drei Bandsorten. Der Cassetteneinschub und sämtliche Bedienelemente sind auf der Frontseite angeordnet, der Cassettenlift betätigt sich beim Einlegen der Cassette automatisch. Zwei groß dimensionierte VU-Meter zeigen bei Aufnahme und Wiedergabe an. Rastende Kipphebel lassen die gewählten Funktionen gut erkennen. Ein optisches Kontrollsystem ermöglicht die permanente Überwachung des Bandlaufs. Das UHER CG 300 überzeugt durch seine solide ausgereifte Konstruktion und seinen sehr günstigen Preis.

## Das Wichtigste in Stichpunkten:

- HiFi-Stereo-Cassetten-Tonbandgerät nach DIN 45 500
  - Dolby\* NR Rauschunterdrückungssystem
  - Cassetteneinschub mit automatischem Cassettenlift
  - Optische Bandlauf-Kontrolle
  - Cassettenbandwahl-Schalter
  - Getrennte Aussteuerungsregler und Anzeigeelemente
  - Stabiles Ganzmetall-Gehäuse
- \*Dolby is a trademark of Dolby Laboratories Inc.

**UHER**  
Dem Spaß auf der Spur



**Cassetten-Einschub mit automatischem Cassettenlift und automatischer Aufnahmeperrre bei bespielten Cassetten**

**Bandwahlschalter für Eisen/Chromband oder Ferrochrom-Band (Zweischichtbänder).**

**Dolby\* NR Rauschunterdrückung mit optischer Anzeige**

**Optische Aufnahmeanzeige**



**Optische Bandlauf-Kontrolle**

**3stelliges Zählwerk mit Nullstell-Taste**

**Rastende Kipphebel für Funktionen:**  
Schneller Rücklauf  
Start  
Schneller Vorlauf  
Aufnahme  
Pause

**Mikrofon-Eingang**  
linker/  
rechter  
Kanal

**Rastende Aussteuerungs-Regler**  
für beide Kanäle

**Stereo-Kopfhörerausgang**

**Kipphebel mit Doppelfunktionen**  
Stop und Cassettenauswurf.  
In Stellung Stop werden sämtliche Tastenfunktionen mit Ausnahme von Pause gelöst.

**Beleuchtete Aussteuerungsinstrumente**  
linker/rechter Kanal zeigen auch bei Wiedergabe an.

**Durch Netzeinschaltung**  
Beleuchtung der Instrumente

**Anschlußmöglichkeit auf der Rückseite**  
DIN-Buchse für Radio Aufnahme/Wiedergabe  
Cinch-Buchsen für Eingänge Line  
links + rechts  
Cinch-Buchsen für Ausgänge Line  
links + rechts

## UHER CG 300

### Technische Daten

Spurlage: 4 Spur Stereo nach DIN 45 516  
Tonträger:

Compact Cassette  
C 60/C 90/C 120  
DIN 45 516

Bandgeschwindigkeit: 4,7 cm/sec.

Sollgeschwindigkeitsabweichung:  
 $\pm \leq 1,5\%$

Tonhöenschwankungen:  
(DIN 45 507)  $\leq 0,20\%$

Frequenzbereich: 40-12500 Hz ( $Fe_2O_3$ )  
40-15000 Hz ( $CrO_2$ )

Geräuschspannungsabstand:  
 $\geq 56$  dB ( $Fe_2O_3 + CrO_2$ )  
 $\geq 62$  dB mit Dolby\* ( $Fe_2O_3 + CrO_2$ )

Übersprechdämpfung:  
 $\geq 20$  dB Stereo  
 $\geq 60$  dB Rückspur

Löschdämpfung:  $\geq 60$  dB  
Eingänge:

Mikro/Radio 0,2 mV/500 Ohm  
Line 63 mV/ 47 kOhm

Ausgang:  
Radio 700 mV/ 15 kOhm  
Kopfhörer 40 mV/ 8 Ohm

Abmessungen:  
(B x H x T) 44,7 x 11 x 23,9 cm

Gewicht: 5,6 kg

## Spezialzubehör

### für das UHER CG 300

Dynamisches Mikrofon »Mono«	M 139
Dynamisches Mikrofon »Mono«	M 534
Dynamische Stereo-Mikrofon-Kombination	M 634
Mikrofonverlängerungskabel	K 111
Stereo-Überspielleitung	K 541
Adapter für Stereo-Kopfhörer LS 7	K 633
Stereo-Mischpult Mix 500	A 124
HiFi-Stereo-Kopfhörer	W 675
Anschlußkabel Cinch	K 551

# UHER

## UHER WERKE MÜNCHEN

Barmseestraße 11  
8000 München 71  
Telefon 78721  
Telex 0522932

Änderungen und Liefermöglichkeiten vorbehalten. Printed in Western Germany.  
**UHER-Geräte sind nur im Fachhandel erhältlich.**

# UHER CG 320

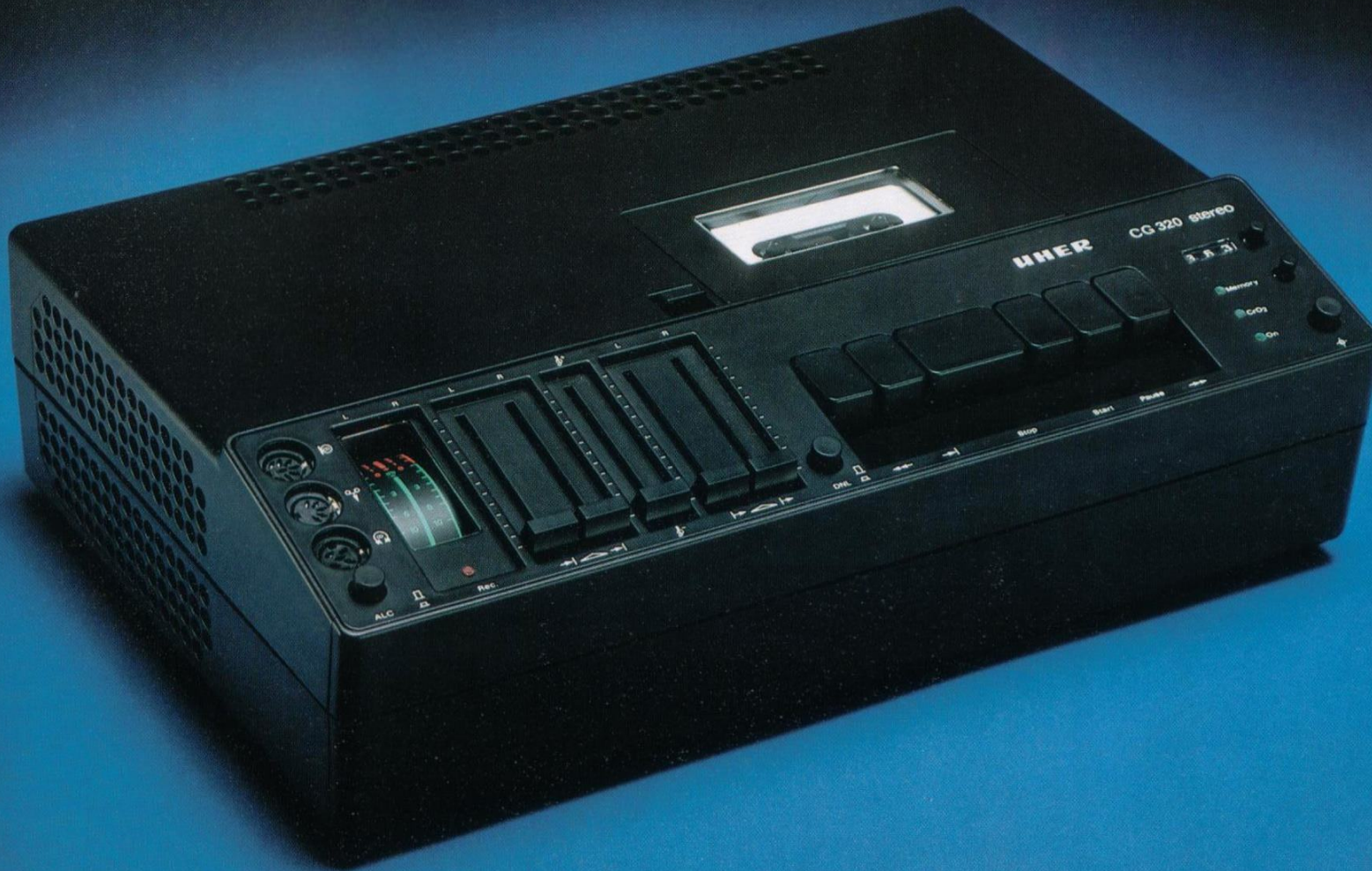

Das UHER CG 320 besitzt ein 2-Motoren-Laufwerk. Diese verschleißbaren Gleichstrommotore und der neuartige kupplungslose Antrieb zeichnen sich durch lange Lebensdauer aus. Die optimale Auslegung von Antriebsmotor und Schwungmasse garantiert einen Gleichlaufwert von 0,16%.

Die elektronische Bandlaufüberwachung sorgt für automatische Tastenrückstellung bei gestörtem Abwickelvorgang und bei Erreichen des Bandendes.

Die geringe Umspulzeit und die Kontrolle über ein dreistelliges Zählwerk mit Nullstell- und Memorytaste erleichtern das Auffinden bestimmter Programmstellen.

Die Aussteuerungs-Automatik (ALC) sowie die DNL-Rauschunterdrückung sind abschaltbar. Selbständiges Umschalten bei Verwendung von CrO<sub>2</sub>-Bandcassetten, Memory-Einrichtung und Aufnahmefunktion werden optisch angezeigt.

Für bequeme Handhabung sorgen getrennte Schieberegler bei Aufnahme und Wiedergabe. Die eingebaute Stereo-Endstufe, zwei integrierte Lautsprecherboxen und die Anschlußmöglichkeit an eine 12 V-Fahrzeuggestromerweiterung erweitern den Aktionsradius des UHER CG 320.

## Das wichtigste in Stichworten

- 2 Motoren-HiFi-Stereo-Cassetten-Tonbandgerät nach DIN 45 500
- Hervorragende Gleichlaufeigenschaften
- DNL-Rauschunterdrückung
- Langlebensdauer-Tonkopf
- Zählwerk mit Memory-Einrichtung
- Aussteuerungs-Instrument mit Spitzenwertanzeige
- Automatische Umschaltung auf CrO<sub>2</sub>-Band
- Elektronische Bandlaufüberwachung
- Eingebaute Stereo-Endstufe
- Eingebaute Lautsprecherboxen

**UHER**  
Dem Spaß auf der Spur

Aussteuerungs-  
Instrument mit  
zwei getrennten  
Anzeige-Systemen,  
Spitzenwertanzeige

optische  
Aufnahme-  
anzeige

Aussteuerungs-  
Regler,  
linker Kanal

Aussteuerungs-  
Regler,  
rechter Kanal

Schieber zum Öffnen  
des Cassettenfachs

Bei Einlegen  
der Cassette  
automatische  
Umschaltung auf  
CrO<sub>2</sub>-Band mit  
optischer  
Funktionsanzeige

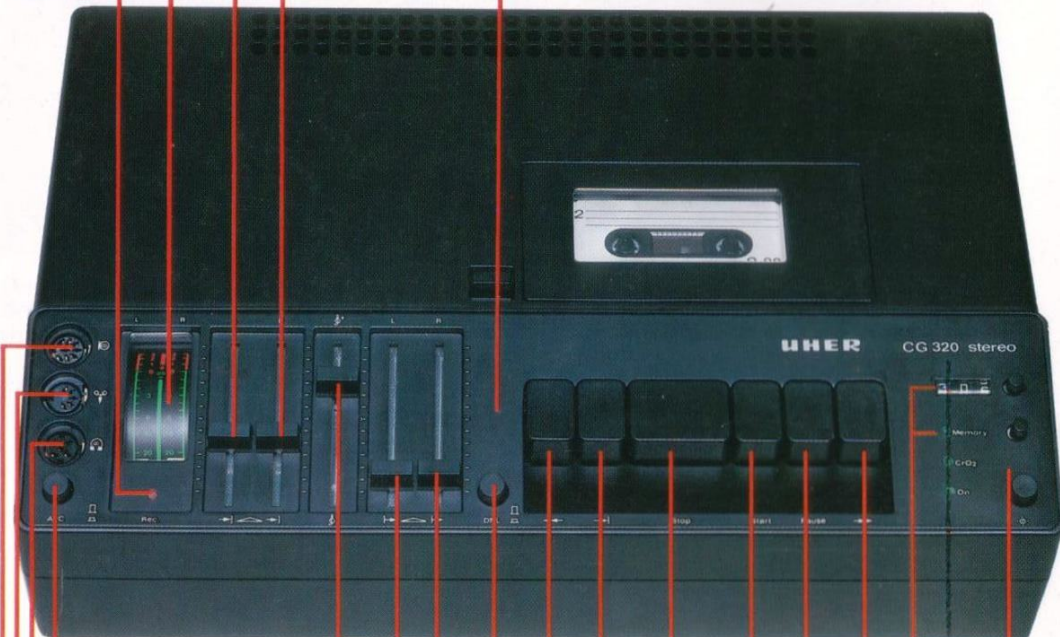

abschaltbare  
FET-Aussteuerungs-  
automatik

Stereo-Kopfhörer-  
Buchse mit automatischer  
Abschaltung der  
eingebauten  
Lautsprecherboxen

Überspielbuchse

Stereo-  
Mikrofon-Buchse  
für dynamische-  
und Kondensator-  
Mikrofone

Klang-  
regler

Lautstärke-  
Regler,  
linker Kanal

Lautstärke-  
Regler,  
rechter Kanal

Stop  
Aufnahme  
Schnelles  
Rückspulen  
DNL-Rauschunterdrückung,  
abschaltbar

Start  
Pause  
Schnelles  
Vorspulen

Anschlußbuchsen Rückseite für:  
Radio  
Phono  
12 V Kfz-Batteriebetrieb  
ext. Lautsprecher  
linker/rechter Kanal

Netz

Nullstelltaste  
Zählwerk  
mit Memory-  
einrichtung  
und optischer  
Funktions-  
anzeige

## UHER CG 320 Technische Daten

Tonbandteil:

Spurlage:  
4 Spur DIN 45516

Tonträger:  
Compact Cassette  
C 60/90/120 DIN 45516

Bandgeschwindigkeit:  
4,7 cm/sec.

Sollgeschwindigkeitsabweichung:  
± 1,5%

Tonhöenschwankungen:  
≤ 0,16%

Frequenzbereich: (DIN 45 500)  
25-15000 Hz (CrO<sub>2</sub>)  
25-12500 Hz (Fe<sub>2</sub>O<sub>3</sub>)

Geräuschspannungsabstand: (DIN 45 500)  
DNL ≥ 60 dB (CrO<sub>2</sub>)

Löschdämpfung:  
≥ 72 dB

HF-Vormagnetisierungsfrequenz:  
100 kHz

Übersprechdämpfung:  
Rückspur ≥ 70 dB  
Stereo ≥ 45 dB

Eingänge:  
Mikrofon 0,2 mV-200 mV/500 kOhm  
Radio 4 mV-550 mV/47 Ohm  
Phono 100 mV-15 V/ 1 MOhm

Ausgänge:  
Radio/Receiver: 1 V/15 kOhm

Stromversorgung:  
115-220 V~ 50/60 Hz,  
Gleichspannung 12 V über  
Autoanschlußkabel K 719

Abmessungen:  
(B x H x T) 40 x 11,5 x 26,7 cm

Gewicht:  
6,2 kg

## UHER CG 320 Besonderheiten:

Laufwerk:  
Verschleißarmes, kupplungsloses  
2-Motoren-Laufwerk

Motore:  
Kollektorloser, Hall-Generatoren-  
gesteuerter Gleichstrommotor für  
den Tonwellenantrieb. Masseloser  
induktionsarmer Präzisionsgleich-  
strommotor für ruckfreien Lauf und  
hohe Umspulgeschwindigkeit.

Bandlaufüberwachung:  
Elektronische Bandlaufüberwachung  
bei Laufhemmung durch die  
Cassette und Bandendabschaltung  
mit automatischer Tastenauslösung.

Mithörmöglichkeit:  
Bei Aufnahme für beide Kanäle.

Steckmodule:  
Servicefreundliche Steckmodule auf  
Schwenkplatine.

Ausgangsleistung:  
2 x 5 Watt Sinus an 4 Ohm DIN 45324

Eingebaute Kompakt-Boxen:  
2 x 3,5 Watt Sinus

Höheneinstellung:  
-13 dB bis +7 dB bei 10 kHz

## UHER CG 320 Spezialzubehör

HiFi-Stereo-Kopfhörer	W 675
Dynamische Mono-Stereo- Mikrofon-Kombination	M 640
Adapter zum Anschluß von Kopfhörern mit LS-7-Steckern	K 633
Spezial-Reinigungssatz	Z 172

# UHER

**UHER WERKE MÜNCHEN**  
Barmseestraße 11  
8000 München 71  
Telefon 7 87 21  
Telex o522932

# UHER CG 360



## Das Wichtigste in Stichpunkten:

- HiFi-Stereo-Cassetten-Tonbandgerät der Spitzenklasse
  - Drei-Motoren-Laufwerk
  - Dolby\*-Rauschunterdrückung in IC-Technik
  - Digital-Laufwerksteuerung in IC-Technik
  - Automatische Umschaltung auf CrO<sub>2</sub>-Cassettenbänder
  - Langlebensdauer-Tonkopf
  - Auto-Reverse-Betrieb mit drei Abspielarten
  - Präzisions-Aussteuerungs-Instrumente mit Spitzenwertanzeige
  - Einschiebbarer HiFi-Stereo-Endstufe
  - Steckmodul-Technik
  - Kabelfernsteuerung für alle Laufwerk-Funktionen
  - Aufnahme-Korrektur-Regler
  - Eingangsempfindlichkeitstaste
  - Cassetten-Front-Loading
  - Hohe Umspulgeschwindigkeit
  - Accessoirebuchse für Schalfilm-vertonung
- \* Dolby is a trademark of Dolby Laboratories Inc.

**UHER**  
Dem Spaß auf der Spur

## UHER CG 360

### Das erste 3-Motoren-HiFi-Stereo-Cassetten-Tonbandgerät mit Dolby-IC-Technik und Computer-Steuerung.

UHER CG 360. Ein HiFi-Stereo-Cassetten-Tonbandgerät der obersten Leistungsklasse. Sämtliche Bedienelemente einschließlich des Cassetten-schubs, sind auf der Frontseite des Gerätes zusammengefaßt. Dieser Aufbau, von UHER zum ersten Mal realisiert, gilt auch nach internationalen Maßstäben als beispielhaft und ermöglicht außergewöhnlichen Bedienungs-komfort. Das UHER CG 360 ist die ideale Synthese zwischen hoch-präzisen Spulengeräten und problem-losen Cassettenkomfort. Seine technische Leistung, sein perfektes Konzept und seine qualitative Ver-arbeitung machen es zum ange-messenen Partner hochwertigster HiFi-Komponenten.

### UHER CG 360 Technik

Das UHER CG 360 gehört zu den wenigen HiFi-Stereo-Cassetten-Tonbandgeräten mit der Leistung hoch-wertiger Spulenmaschinen.

Die erstmals verwendete Dolby\*-Rauschunterdrückung in IC-Technik gewährleistet Geräuschspannungs-abstände von mindestens 65 dB! Die Rauschunterdrückung ist abschalt-bar. Eine Abtastvorrichtung reagiert automatisch auf Chrom- oder Eisen-cassetten. Die einzigartige Digital-Laufwerksteuerung in IC-Technik garantiert präzise Steuerung des 3-Motoren-Laufwerks. Drei Motoren (ein Hysterese-Synchron-Motor und zwei eisenlose Gleichstrom-Motoren) sorgen für optimalen Lauf und hohe Umspulgeschwindigkeit.

Ein neuentwickelter Präzisions-Tonkopf mit 4 übereinanderliegenden Magnetsystemen ist die Voraussetzung für direkte Laufrichtungsänderung und Endlos-Betrieb (Auto-Reverse).

Die aktiven Bauteile sind auf Steckmodulen untergebracht und garantieren dadurch hohe Service-Freundlichkeit. Bereits bei der Ent-wicklung des CG 360 wurde Raum gelassen für die auch nachträglich leicht einzuschubende Endstufe (W 319). Sie ermöglicht bei abge-schaltetem Laufwerk den Einsatz des UHER CG 360 als vollwertigen HiFi-Stereo-Verstärker. Damit ist das Gerät als HiFi-Mischverstärker im Disko-thekenbetrieb verwendbar.

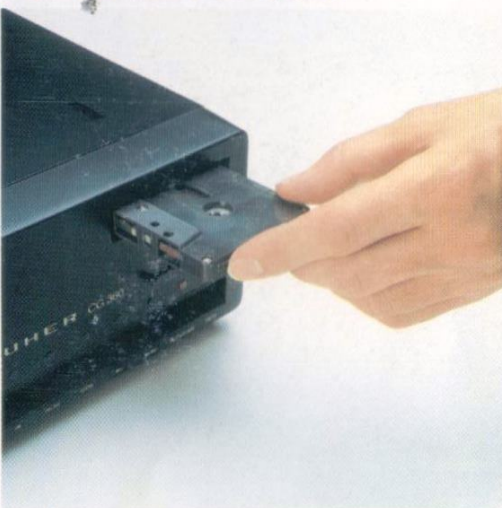

### UHER CG 360 Bedienungskomfort

Revolutionierend und unkompliziert. Alle Bedienelemente inclusive des Cassetten-Einschubs (Front-Loading-System) befinden sich an der Front-seite des CG 360. Dadurch ist eine kompromißlose Regalaufstellung möglich.

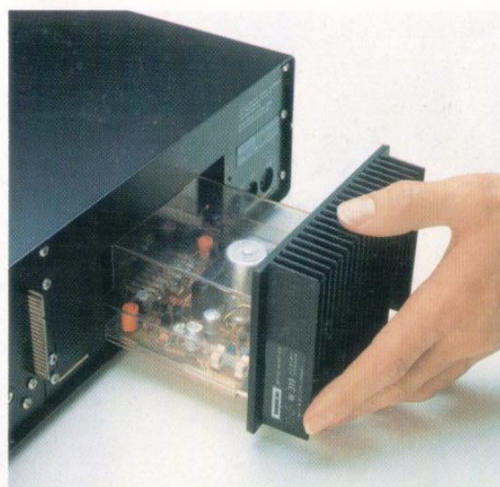

Sämtliche Laufwerk-Funktionen werden durch Tipptasten gesteuert. Eine optische Anzeige informiert sofort über den Betriebszustand.

Die Digital-Laufwerksteuerung schließt Bandbeschädigung durch Bedienungsfehler über eine elektro-nische Verriegelung aus. Auch wenn mehrere Tasten gleichzeitig bedient werden.

Ein Wahlschalter dient zur Vorprogrammierung dreier Abspiel-arten:

Eine Cassetten-Laufrichtung, die komplette Cassette (ohne Umdrehen) und Endlos-Betrieb (Auto-Reverse). Sieben Schiebe-Potentiometer gewähr-leisten exakte und angenehme Steuerungsfunktionen.

Die Aussteuerungskontrolle wird über ein geeichtes Präzisionsinstrument mit Spitzenwertanzeige vorgenommen. Die Aussteuerung der beiden Stereo-Kanäle erfolgt über einen Doppelregler. Außerdem besteht die Möglichkeit, zwei getrennte Tonquellen miteinander zu mischen, z. B. Musik/Sprache.

Die gehörrichtige Lautstärkeregelung berücksichtigt die gehörophysio-logischen Vorgänge im menschlichen Ohr. Durch Bedienung der Empfind-lichkeitstaste können geringere Aus-gangsspannungen der ange-schlossenen Tonquellen zusätzlich ver-stärkt werden. Pegeldifferenzen der beiden Stereo-Kanäle lassen sich durch den Aufnahmekorrektur-Regler aus-gleichen.

Die leicht zugänglichen Front-Buchsen dienen dem problemlosen Anschluß von Kopfhörern, Mikrofonen und anderen HiFi-Geräten. Eine Kontaktleiste an der Geräte-Rückseite ist der Fernsteuerung (F 113) vor-behalten. Damit lassen sich alle Lauf-werksfunktionen und die Aufnahme vom Sessel fernbedienen.



Dieser Bedienungskomfort ist das Maximum dessen, was anspruchs-volle HiFi-Freunde heute verlangen. Viel Technik – wenig Probleme. So wird für viele das UHER CG 360 zur leistungsmäßig gleichwertigen, aber viel komfortableren HiFi-Spulengeräte-Alternative.

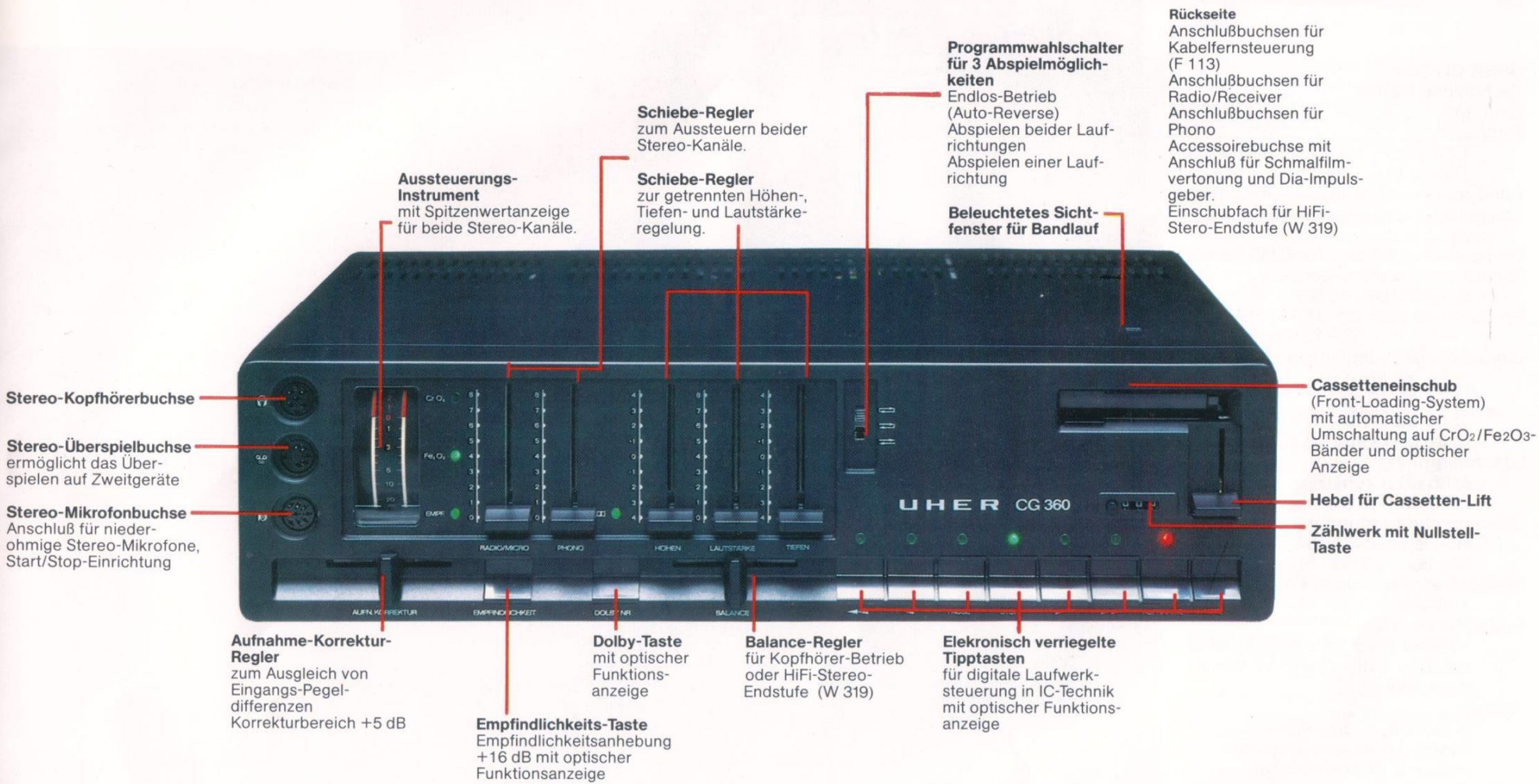

**Stereo-Kopfhörerbuchse**

**Stereo-Überspielbuchse**  
ermöglicht das Überspielen auf Zweitgeräte

**Stereo-Mikrofonbuchse**  
Anschluß für niederohmige Stereo-Mikrofone, Start/Stop-Einrichtung

**Aufnahme-Korrektur-Regler**  
zum Ausgleich von Eingangspegeldifferenzen  
Korrekturbereich +5 dB

**Empfindlichkeits-Taste**  
Empfindlichkeitsanhebung +16 dB mit optischer Funktionsanzeige

**Dolby-Taste**  
mit optischer Funktionsanzeige

**Balance-Regler**  
für Kopfhörer-Betrieb oder HiFi-Stereo-Endstufe (W 319)

**Elektronisch verriegelte Tipptasten**  
für digitale Laufwerksteuerung in IC-Technik mit optischer Funktionsanzeige

**Aussteuerungs-Instrument**  
mit Spitzenwertanzeige für beide Stereo-Kanäle.

**Schiebe-Regler**  
zum Aussteuern beider Stereo-Kanäle.

**Schiebe-Regler**  
zur getrennten Höhen-, Tiefen- und Lautstärke-regelung.

**Programmwahlschalter für 3 Abspielmöglichkeiten**  
Endlos-Betrieb (Auto-Reverse)  
Abspielen beider Laufrichtungen  
Abspielen einer Laufrichtung

**Beleuchtetes Sichtfenster für Bandlauf**

**Rückseite**  
Anschlußbuchsen für Kabelfernsteuerung (F 113)  
Anschlußbuchsen für Radio/Receiver  
Anschlußbuchsen für Phono  
Accessoirebuchse mit Anschluß für Schmalfilm-Vertonung und Dia-Impulsgeber.  
Einschubfach für HiFi-Stereo-Endstufe (W 319)

**Cassetteneinschub**  
(Front-Loading-System) mit automatischer Umschaltung auf CrO<sub>2</sub>/Fe<sub>2</sub>O<sub>3</sub>-Bänder und optischer Anzeige

**Hebel für Cassetten-Lift**

**Zählwerk mit Nullstell-Taste**

## UHER CG 360

### Technische Daten

Spurlage: 4 Spur Stereo DIN 45516

Tronträger:

Compact-Cassette C 60/90/120  
DIN 45516

Bandgeschwindigkeit: 4,7 cm/sec.

Sollgeschwindigkeitsabweichung:  
 $\pm \leq 1,5\%$

Umspulzeit: 60 sec. für C 90 Cassette

Tonhöenschwankungen:

$\leq 0,18\%$  DIN 45507

Frequenzbereich: 20–15000 Hz (CrO<sub>2</sub>)  
20–12500 Hz (Fe<sub>2</sub>O<sub>3</sub>)

Geräuschspannungsabstand:

$\geq 56$  dB (Fe<sub>2</sub>O<sub>3</sub>)

$\geq 58$  dB (CrO<sub>2</sub>)

$\geq 64$  dB Dolby\* (Fe<sub>2</sub>O<sub>3</sub>)

$\geq 66$  dB Dolby\* (CrO<sub>2</sub>)

Löschdämpfung:

$\geq 65$  dB (CrO<sub>2</sub>)

$\geq 70$  dB (Fe<sub>2</sub>O<sub>3</sub>)

Übersprechdämpfung:

Rückspur  $\geq 60$  dB/

Stereo  $\geq 20$  dB

HF-Vormagnetisierungs-Frequenz:

100 kHz

Endstufenbaustein:

Von der Rückseite einschiebbar.  
2x 10 W Sinus (2x 15 W Musik)  
nach DIN 45500

Antrieb:

3 Motore: 1 Tonwellenantriebs-  
motor: Hysterese Synchron-  
motor; 2 Wickelmotoren:  
Gleichstrommotoren mit eisen-  
losem Läufer.

Laufwerksteuerung:

Elektronisch verriegelte Tipp-  
tasten mit optischen Funktions-  
anzeigen.

\*Dolby and NR are trade marks of  
Dolby-Laboratories Inc.

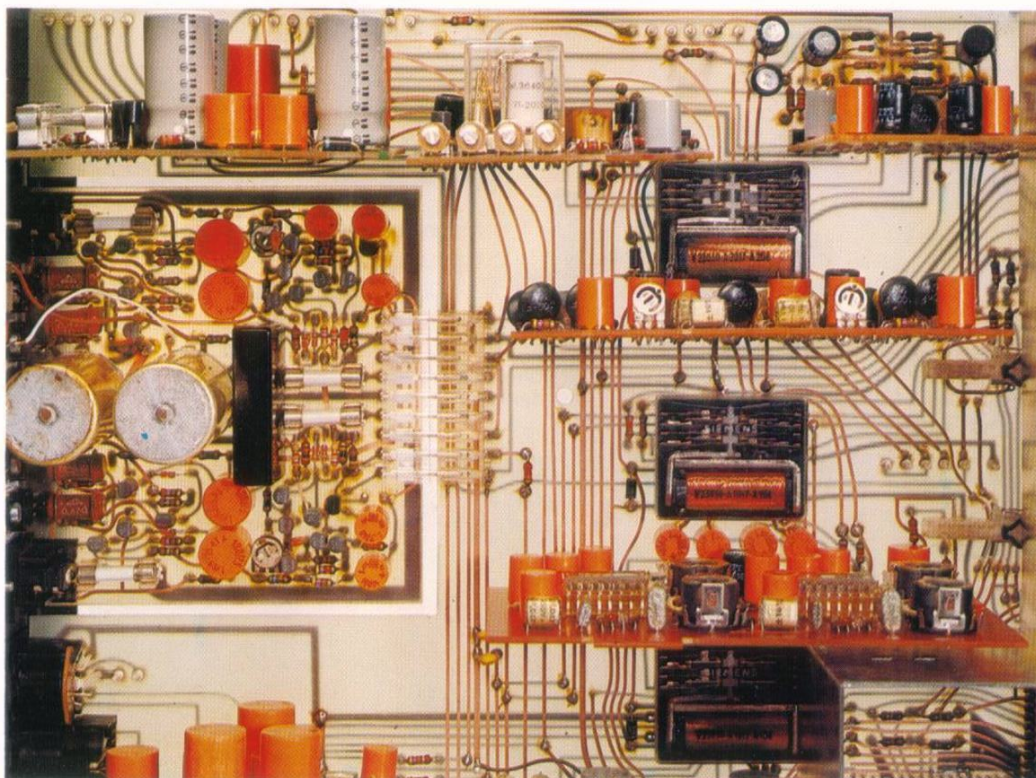

Eingang:

Mikrofon 0,2 mV–100 mV/ 3,3 kOhm

Radio 2 mV–600 mV/22 kOhm

Phono 300 mV– 7 V/ 1,0 MOhm

Überspiel 75 mV– 5 V/ 1,2 MOhm

Ausgang:

Radio/Receiver

740 mV 15 kOhm

Überspiel

740 mV 15 kOhm

(Quellenwiderstand)

Kopfhörer

750 mV 8 Ohm

(Quellenwiderstand)

Accessoirebuchse

Schmalfilmvertonung nach

DIN 1597Q

Stromversorgung:

Netzspannung 220/110 V;

50–60 Hz

Fernbedienung:

Alle Laufwerkfunktionen incl.  
Aufnahme sind über Kabel fern-  
steuerbar. Luminiszenzdioden  
zeigen die gewählte Funktion.  
Kopfhöreranschluß an der Fern-  
bedienung regelbar.

Bandlaufüberwachung:

Bandendabschaltung bei Auf-  
nahme und Umspulbetrieb.

Abmessungen: (B x H x T)

40,0 x 10,4 x 29,5 cm

Gewicht ca.:

7 kg (ohne Endstufe)

Alle Daten werden entsprechend den  
durch die deutschen Normen für  
Magnetbandgeräte (DIN) festgelegten  
Meßvorschriften angegeben.

### Zubehör für CG 360

Endstufe 2x 10 W Sinus W 319

Fernsteuerung für alle  
Laufwerkfunktionen F 113

HiFi-Stereo-Kopfhörer W 675

Stereo-Überspielleitung K 541

Mikrofonanschlußkabel  
für M 538 K 115

Dynamische Stereo-Mikrofon-  
Kombination M 634

Stereo-Adapterkabel für M 634 K 628

Stereo-Mischpult Mix 500 A 124

Dynamische Mono-Stereo-  
Mikrofon-Kombination M 640

Mikrofonverlängerungskabel  
5 m K 125

Mono-Adapterkabel für 1 Mikro K 629

Adapter für Monoquellen

Lautsprecher LS 7 K 633

Adapterkabel K 837

# UHER

UHER WERKE MÜNCHEN

Barmseestraße 11  
8000 München 71  
Telefon 7 87 21  
Telex 05 22 932

Änderungen und Liefermöglichkeiten  
vorbehalten. Printed in Western Germany.  
UHER-Geräte sind nur im Fachhandel erhältlich.

# UHER Sigma 4



Damit präsentiert UHER zum ersten Mal eine vollelektronische Radio-Uhr der neuen Generation. Schon äußerlich besticht sie durch elegantes Design und hebt sich wohltuend vom Üblichen ab. UHER Sigma 4 ist mit vielen sinnvollen Raffinessen ausgestattet und läßt sich spielend leicht bedienen. Die Abmessungen sind bewußt klein gewählt. Diese Konzeption gestattet ideale Einsatzmöglichkeiten im gesamten Wohnbereich.

UHER Sigma 4 ist ein Markenprodukt deutscher Fertigung. Das garantiert hochwertige Technik und solide Verarbeitung. Auch unter preislichem Aspekt wird UHER Sigma 4 sicher zu den interessanteren Radio-Uhren zählen, die heute angeboten werden.

## Das Wichtigste in Stichpunkten

- Vollelektronische Radio-Uhr
- 6 Stationstasten, 4 UKW, 2 MW
- leistungsstarker Konzertlautsprecher
- absolut geräuschlose elektronische Zeitanzeige durch große LED-Digital-Ziffern (7-Segmentanzeige)
- Fotozelle für automatische Helligkeitsanpassung
- 24 Stunden Weckeinrichtung
- Schlummerschalter
- Nachweckeinrichtung
- Wochenendschalter
- Minutengenaues Wecken durch Musik oder Summton
- optische Weckbereitschafts-Anzeige
- zusätzliche Steckdose
- Netzausfall-Anzeige
- 3 attraktive Farben: schwarz, rot, weiß
- Made in Germany

## UHER

Dem Spaß auf der Spur

**Großer Konzertlautsprecher**  
Musikleistung 4,5 W

**Helligkeits-Sensor**  
Paßt die Leuchtintensität der Display-Anzeige automatisch der Raumhelligkeit an. Das bedeutet: In dunklen Räumen angenehm weiche Leuchtanzeige, in hellen Räumen intensive Leuchtanzeige der Digital-Ziffern.

Dieser Leuchtpunkt zeigt die **Weckbereitschaft** an

**Vollelektronische Zeitanzeige durch große LED-Digital-Ziffern (7-Segmentanzeige)**  
Der Zeitwechsel erfolgt absolut geräuschlos. Bei Falschanzeige durch Stromausfall macht die Display-Anzeige durch Blinken darauf aufmerksam.

**Kopfhöreranschluß und Kissenlautsprecher**

**Abmessungen:**  
(H×B×T) 7,5×24,5×17 cm

Lautstärkereglern

Tonblende

2 Stationstasten für MW

4 Stationstasten für UKW

Vorteil der Stationstasten:  
Sie stellen Ihren Lieblingssender einmal ein und können ihn danach durch einfachen Tastendruck exakt abrufen.

Rückseite:

Antennenbuchse für UKW-Hausantenne

**Weckeinrichtung ein/aus**  
Die Weckeinrichtung kann durch diese Taste abgeschaltet werden, wobei die programmierte Weckzeit gespeichert bleibt.

**Weckzeit-Anzeige**  
gleichzeitig 9 Minuten Nachweck-Einrichtung.

**Schlummer-Schalter**  
Anzeige und Einschalten der vorprogrammierten Spieldauer bis zu 59 Minuten.

Radio ein/aus

**Zeiteinstellung langsam**  
für minutengenaues Einstellen

**Zeiteinstellung schnell**

**Wecken mit Summton.**



**Netzsteckdose** 220 V 16 A  
zum Anschluß einer Nachttischlampe oder weiterer Elektrogeräte

**UHER**

**UHER WERKE MÜNCHEN**

Barmseestraße 11

8000 München 71

Telefon 78721

Telex 0522932

Änderungen und Liefermöglichkeiten vorbehalten.  
Printed in Western Germany.

**UHER-Geräte sind nur im Fachhandel erhältlich.**

# UHER Stereo Mix 500

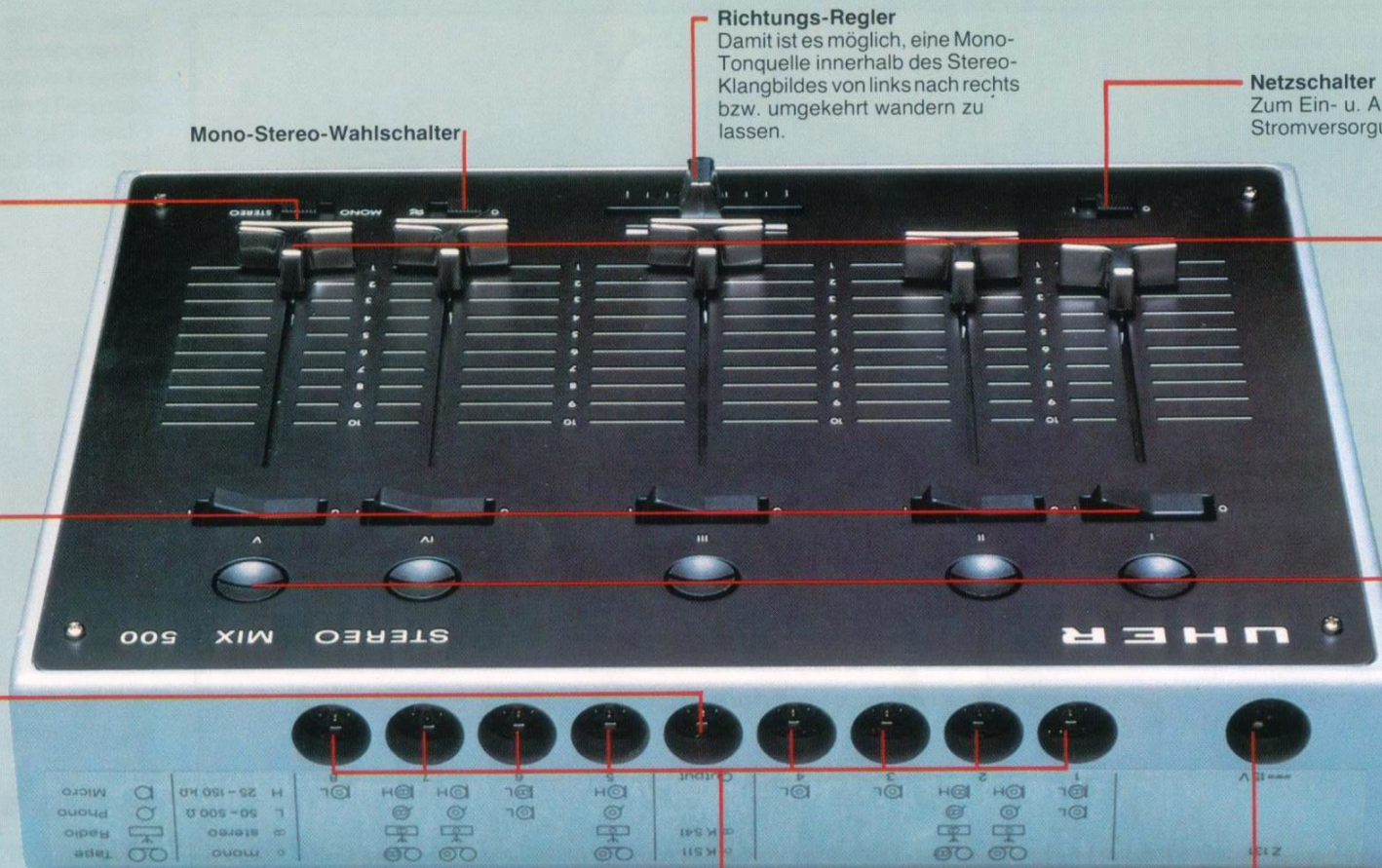

**Mono-Stereo-Wahlschalter**

**Richtungs-Regler**

Damit ist es möglich, eine Mono-Tonquelle innerhalb des Stereo-Klangbildes von links nach rechts bzw. umgekehrt wandern zu lassen.

**Netzschalter**

Zum Ein- u. Ausschalten der Stromversorgung.

**Betriebsschalter**

für den Pegeltongenerator  
Dieser Pegeltongenerator erfüllt zwei Funktionen:  
1. Betriebsspannungskontrolle bei Batteriebetrieb  
2. Einpegeln bei Aufnahme auf 0 dB-Vollaussteuerung

**Flachbahn-Mischregler**

Je ein Mischregler pro Kanal dient zur Einstellung der gewünschten Lautstärke. Die daneben liegenden Skalen ermöglichen die optische Kontrolle der eingestellten Lautstärke.

**Wippschalter**

Je ein Schalter pro Kanal zum knackfreien Ein- u. Ausschalten.

**Vorpegelregler**

Je ein Vorpegelregler pro Kanal dient zur Nivellierung der Eingangsspannungen am Mischpult. Damit erreicht man, daß bei gleicher Stellung der Mischregler gleiche Lautstärken der einzelnen Tonquellen erzielt werden.

**Ausgangsbuchse**  
der Tonmischung.

**8 Norm-Eingangsbuchsen**

Zum Anschluß verschiedener Tonquellen.

**Stromversorgungsbuchse**

Zum Anschluß durch UHER Netzteil Z 131.

**UHER**

**Dem Spaß auf der Spur**

### UHER Stereo Mix 500.

Wer sich kreativ mit der Tonaufzeichnung beschäftigt, für den ist ein Mischpult fast unentbehrlich. Denn damit lassen sich mehrere Tonquellen problemlos mischen und überblenden – wobei sich durch den Richtungsregler überraschende Effekte erzielen lassen.

#### UHER Stereo Mix 500.

Ein netzunabhängiges Mischpult, das in vielen Bereichen einsetzbar ist. Mit dem UHER Stereo Mix 500 lassen sich Filme und ganze Dia-Serien zusammen mit einem Tonbandgerät effektiv vertonen.

Ähnlich ist es bei Hörspielen. Und vor allem auch dann, wenn Sie mit Musikmischungen in professioneller Technik und Qualität herstellen wollen. Das UHER Stereo Mix 500 gibt Ihnen mehr Spielraum. Auch wenn Sie sich z. B. eine „Privat-Diskotheek“ einrichten. Musik einspielen, übers Mikrofon Durchsagen bringen, zwei Tonquellen umblenden . . . Sie sind Regisseur und Tonmeister in einer Person.

Wie mobil dieses Gerät sein kann, zeigt am besten ein außergewöhnliches Beispiel: Viele Vogelfreunde arbeiten mit diesem Mischpult. Sie placieren ihre Richtmikrofone an den zu erwartenden Stand-Punkten ihrer Vögel und können somit zentral aufnehmen.

Wir haben dieses Gerät so logisch und konsequent konstruiert, daß Sie in der praktischen Arbeit sehr schnell feststellen werden, wieviel mehr Spaß in Ihrem Hobby „Tonbandgerät“ damit stecken kann.

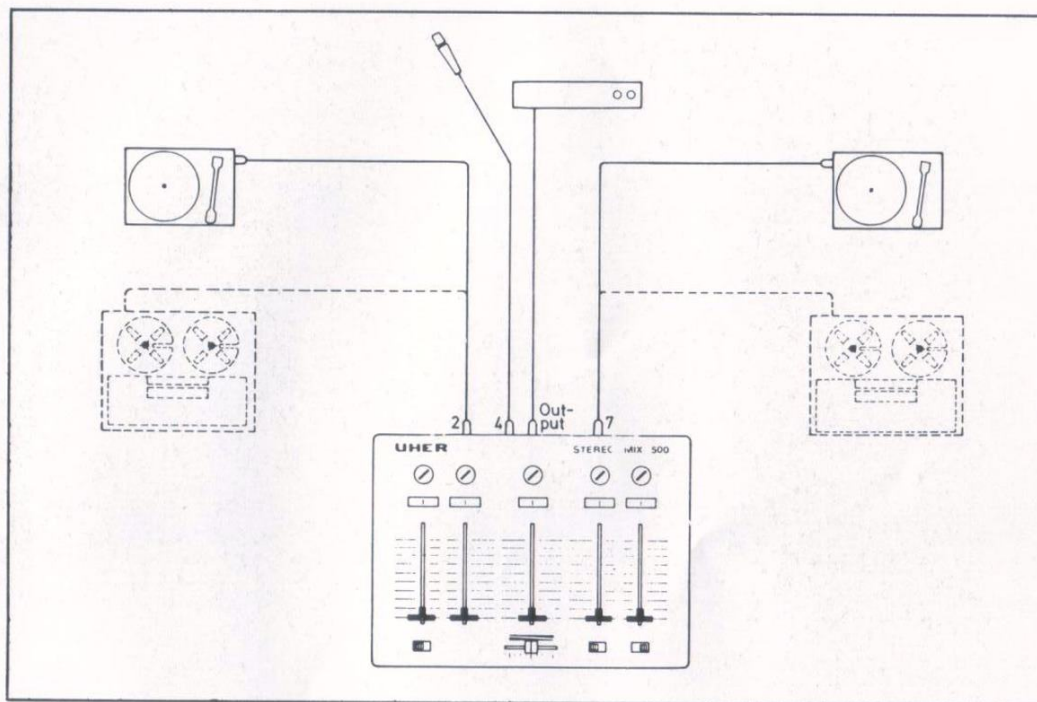

### UHER Stereo Mix 500.

#### Technische Daten

Fünfkanales Transistor-Mischpult für Mono- und Stereo-Betrieb.

Fünf rauscharme zweistufige Transistor-Verstärker und zwei dreistufige Hochpegelausgangsverstärker.

Frequenzbereich:  
20-20000 Hz

Dynamik:  
≥ 70 dB

Eingänge:  
Mikro (Typ L)  
0,1 mV-25 mV/3 kOhm  
Radio oder Mikrofone (Typ H)  
3,5 mV-500 mV/47 kOhm  
Phono  
70 mV-10 V/1,0 MOhm

#### Ausgänge:

30 mV/25 kOhm  
500 mV/600 Ohm

#### Stromversorgung:

Batterie 9 V EC 6F22, Varta  
NC-Akku TR 7/8 oder Netzteil  
UHER Z 131

Pegeltongenerator:  
1000 Hz

Stromaufnahme:  
ca. 6 mA

Abmessungen: (BxHxT)  
30×6, 1×22, 8 cm

### Spezial-Zubehör

Stereo-Tonleitung	K 541
Mono-Tonleitung	K 511
Stereo-Tonleitung mit Cinch-Stecker	K 551
Netzanschluß-Gerät	Z 131
Mikrofon-Verlängerungskabel	K 111

# UHER

### UHER WERKE MÜNCHEN

Barmseestraße 11  
8000 München 71  
Telefon 78721  
Telex 0522932

Änderungen und Liefermöglichkeiten vorbehalten. Printed in Western Germany.  
**UHER-Geräte sind nur im Fachhandel erhältlich.**

UHER gehört zu den führenden Lehranlagen-Herstellern. Das Vertriebsprogramm umfaßt Lehrgeräte, Spulen- und Cassettenlehranlagen – wahlweise in HS – HSA – Ausführungen.



UHER LA 501 CC. Vollelektronische Lehranlage mit Compactcassette



UHER AWR 100. Tonstudio für eigene Tonaufnahmen



UHER Universalgerät 5000



UHER Universal Lehrgerät

UHER-Geräte sind nur im Fachhandel  
erhältlich.

UHER Tape Recorders only with your  
recommended HiFi dealers.

Magnétophone UHER – seulement  
chez les magasins spécialisés HiFi.

Printed in Western Germany.  
Änderungen und Liefermöglichkeiten  
vorbehalten.

**UHER**

**UHER WERKE MÜNCHEN**

Barmseestraße 11

8000 München 71

Telefon 78721

Telex 0522932

