

Ein Hörspiel in acht Bildern

# DER TONJÄGER

Regie: Helmut Grill  
Ausstattung: Fritz Goller  
Drehbuch: Erik A. Mosel  
Kamera: Günther Kaufmann  
Farbe: Kodak Ektachrome

Eine Concept Data Produktion  
im Sonderauftrag der  
Uher Werke München  
Spezialfabrik für Tonbandgeräte  
Printed by Feyl Berlin

Dies ist die Geschichte von Simon McTaper, den man den Tonjäger nennt. Seine Jagdleidenschaft ist ohne Beispiel in der großen, weiten Welt der Töne. Niemand, der Rang und Ton hatte, war vor McTaper sicher — und vor seinem Assistenten, dem Mixer. Simon McTaper hat ein Geheimnis: er stiehlt Stimmen und Töne. Er speichert sie auf seinen hochentwickelten Aufzeichnungsgeräten und schließt die Bänder in seinen Tresor. So geht der Menschheit Stimme um Stimme, Ton um Ton verloren. Bis ihm eines Tages das Handwerk gelegt wurde — wie, das erzählt dieses Hörspiel in Bildern...



„Ich... Benjamin...“ sprach der erste sprechende Gorilla der Welt in einem zoologischen Garten irgendwo in Irland.

Aber — er sagte es nur einmal — denn Simon McTaper und sein Assistent waren dabei und stahlen die beiden sensationellen Worte.

Benjamin, der Gorilla, holte sich eine Banane, setzte sich in eine Ecke und sprach fortab kein Wort mehr.

Das Uher 4000 Report-L ist als erfolgreichstes Reportergerät in den Dschungeln Malayas genauso bewährt wie im ewigen Eis Grönlands. Leicht, robust und überall sofort betriebsbereit (Monozellen, Fahrzeugbatterien, Akku und Netzanschluß). Rundfunkanstalten in aller Welt haben ihre Aufnahmeteams mit dem Uher 4000 Report ausgerüstet — denn das „Report“ liefert Aufnahmen in Hifi-Qualität. 4 Bandgeschwindigkeiten und 13-cm-Bandspulen gestatten vielseitige Verwendungsmöglichkeiten.

Das Uher 4200 Report Stereo ist kleiner als eine Aktentasche — und dabei ein vollwertiges Reise-Hifi-Stereogerät für Aufnahme und Wiedergabe! Es kann wahlweise am Netz, aus Fahrzeugbatterien, mit Akku oder Monozellen gespeist werden — deshalb überall sofort betriebsbereit. Das Uher 4200 Report Stereo ist die Stereoausführung des weltbekannten 4000 Report.

Es wird in Zweispurausführung als 4200 und in Vierspurausführung als 4400 Report Stereo geliefert.







Ein paar Wochen später lag der Tonjäger erneut auf der Lauer. Im Madison Square Garden in New York.

Er stahl das Lied „all you need is gloves“ der weltberühmten Sängerin Judy Kissdoll.

Die Manager des Stars gerieten außer Rand und Band vor Kummer. Denn sie hatten sich mindestens 200 000 verkaufte Platten von dem neuen Hit versprochen.

Das Uher 714 ist in seiner Preisklasse ein Spitzengerät.

Erstaunlich preiswert – dabei in Form und Technik ein echtes Uher-Gerät: mit dem stabilen und aufwendigen Druckgußrahmen, über den alle Uher-Geräte verfügen.

Elegante Metallplatine, hervorragendes Laufwerk, perfekte 4-Spur-Technik, große 18-cm-Spulen, modernste Transistorbestückung mit rauscharmen Silicium-Transistoren.

Mit dem Uher 714 können Sie auch Stereobänder – mono – abspielen.



Aber die Jagdleidenschaft ließ Simon McTaper nicht ruhen.

Er bat eine junge Soziologin der Universität Murxdale, Virginia, um ein Interview und bemächtigte sich auf diese Weise einer revolutionierend neuen These zur Lösung des Überbevölkerungsproblems.

McTaper merkte allerdings nicht, daß ihm der Geheimdienst bereits auf der Spur war (FBI-Mann, im Bild ganz rechts).

(Pause. Ende des ersten Teils.)

Das Uher Universal 5000 ist ein echtes Universalgerät. Im Büro das perfekte Diktiergerät mit hervorragender Sprachwiedergabe – zu Hause ein Heimtonbandgerät für hohe Ansprüche. Das Uher Universal 5000 ist mit

einer äußerst robusten Relaissteuerung ausgestattet und damit in allen Funktionen elektronisch fernsteuerbar. Es eignet sich deshalb auch für die Dauer-Musikwiedergabe in Büros und Geschäften und für automatische Ansagen in Museen, Ausstellungen etc.



Bitte entschuldigen Sie, daß wir das Hörspiel in Bildern so hart unterbrechen.

Aber wir möchten Ihnen in der Pause einiges über Uher erzählen.

Nichts für ungut. Aber ein bißchen Werbung muß halt sein, und überhaupt gibt es über Uher noch einiges zu sagen, was Sie vielleicht interessieren könnte:

So zum Beispiel die Tatsache, daß das Uher „Report“ zu den bekanntesten und meistverwendeten tragbaren Aufnahmegeräten der Welt zählt. Tonbandgeräte der Uher Serie „Report“ sind bei der NASA im Kontrollzentrum Houston genauso im Einsatz wie bei Señor Alvarez Chuon, Ethnologe, der Indianer-Dialekte des oberen Amazonasgebiets sammelt.

So zum Beispiel die Tatsache, daß von der Insel Mauritius (berühmt durch die gleichnamige Briefmarke) über Neuseeland, Island, den USA und sogar bis nach Japan die Rundfunkanstalten Uher-Geräte verwenden. Serienmäßige, wohlgerneht! Das sagt



doch eigentlich alles über die Qualität der Uher-Geräte. Denn, wie jeder weiß, sind Rundfunkanstalten sehr pingelig, was perfekte Technik betrifft.

So zum Beispiel die Tatsache, daß Uher über das in unserem Hörspiel gezeigte Programm an tragbaren und Heimtonbandgeräten hinaus noch komplette Sprachlehr-Anlagen, Lehr-Geräte und ein professionelles Reportage-Gerät mit Pilot-Einrichtung anzubieten hat. Und natürlich ein breites Spektrum von Spezial-Zubehör.



So zum Beispiel die Tatsache, daß sich Uher entschlossen hat, einer weltweiten Anregung zu folgen und das Tonbandgeräte-Programm folgerichtig zu ergänzen: mit einem leistungsfähigen Uher-Verstärker. Aber darüber werden wir Ihnen noch ausführlich berichten.

Wir wünschen Ihnen viel Spaß im zweiten Teil unseres Hörspiels. So, das wär's.

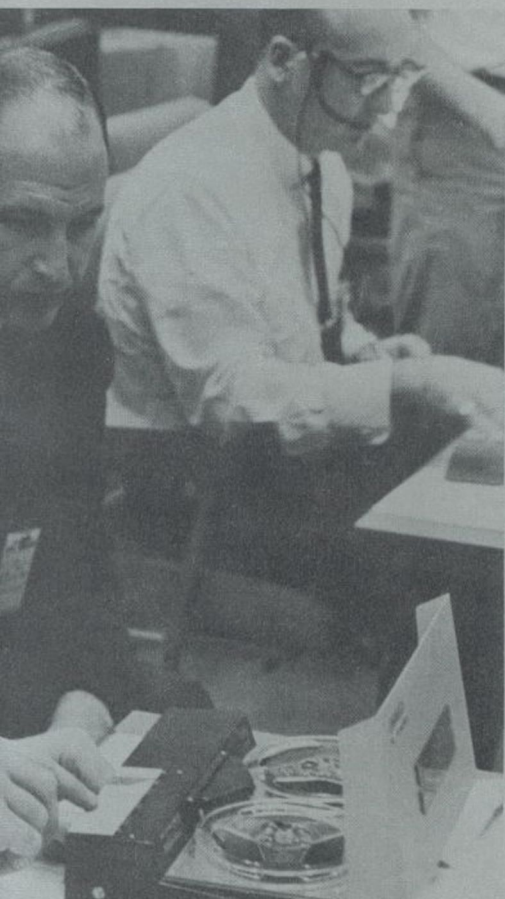
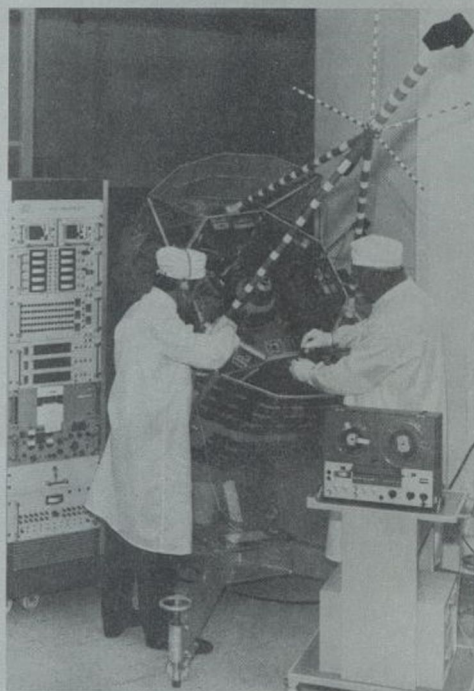

Der Bandzugkomparator. Das Ding mit dem komplizierten Namen ist im Grunde eine ganz einfache Sache:

Wie wir alle wissen, ist der konstante Bandlauf das A und O eines guten Tonbandgerätes. Für einen konstanten Bandlauf wiederum ist ein konstanter Bandzug nötig. Gut. Und nun fragen wir Sie, wie kann der Bandzug konstant bleiben, wenn doch beim Abspielen des Bandes das Band von der linken auf die rechte Spule gewickelt wird – wenn also der Bandwickel auf der rechten Spule zunimmt und auf der linken Spule weniger wird?

Genau da erfüllt unser Bandzugkomparator seine erste, wichtige Funktion: er sorgt für Ausgleich. Er kontrolliert den Bandzug. Wie macht er das, der Bandzugkomparator?

Ganz einfach: zwei Fühlhebel sind in ständiger „Kontaktföhlung“ mit dem Bandzug. Sie sind so angeordnet, daß der Bandzug vom Bandwickel direkt gesteuert wird. Eine Schraubenfeder bestimmt dabei die absolut konstante Größe des Bandzugs. Das war Nummer 1.

Nummer 2 ist die Anpassung des Bandzugs vom Normallauf an die Geschwindigkeiten beim Umspulen und beim Abstoppen. Auch das ist für den Bandzugkomparator kein Problem: die Zugkraft der Schraubenfeder wird automatisch umgeschaltet – es bleibt der ideale Wert. Bänder können nicht reißen, Bänder werden nicht gedehnt. Gut, nicht wahr? So gut, daß nur Uher-Geräte den Bandzugkomparator haben!

Schließlich und endlich ist der Bandzugkomparator auch dafür verantwortlich, daß Sie Uher-Maschinen senkrecht und waagrecht bei gleichbleibenden Werten betreiben können. Uher hat sich als erster und einziger Hersteller die Mühe gemacht, das spezielle Problem des Senkrecht- und Waagrecht-Betriebes völlig neu zu durchdenken und zu lösen.

Die Lösung heißt Bandzugkomparator!

So. Jetzt gehören Sie zu den paar Dutzend Tonbandfreunden, die wirklich wissen, was der Bandzugkomparator ist und was er leistet.

Damit Sie wissen, was Sie für Ihr Geld bekommen, sagen wir Ihnen noch, daß in Uher-Geräten sogar Kugellager verwendet werden. Wenn Sie mal ein wenig rumfragen, werden Sie feststellen, daß das keineswegs gang und gäbe ist.

Und wenn ein Uher-Gerät manchmal nicht von heute auf morgen zu haben ist, lohnt es sich wirklich, etwas zu warten.

Folgende Geräte arbeiten mit diesem Prinzip:  
 Variocord 23  
 Variocord 63 S  
 Variocord 263 Stereo  
 Royal de Luxe  
 Royal de Luxe C

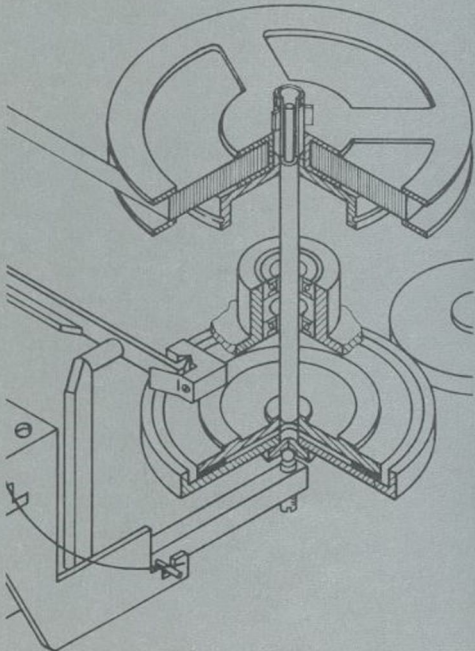
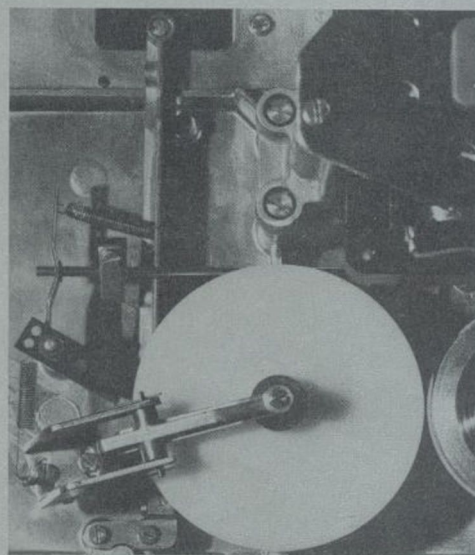

Technische Daten		714	Variocord 23	Variocord 63 S
Anzahl der Spuren (internat. Norm)		4	4 (2)	4 (2)
Maximale Spulengröße (∅ cm)		18	18	18
Bandgeschwindigkeit (cm/s)		9,5	19 / 9,5 / 4,7	19 / 9,5 / 4,7
Frequenzbereich (Hz)		40 – 15 000	30 – 20 000 30 – 15 000 30 – 8 000	30 – 20 000 30 – 15 000 30 – 8 000
Ruhegeräuschspannungsabstand (dB)	19 cm/s	—	≧ 54 (≧ 56)	≧ 54 (≧ 56)
	9,5 cm/s	≧ 51	≧ 53 (≧ 55)	≧ 53 (≧ 55)
	4,7 cm/s	—	≧ 53 (≧ 55)	≧ 53 (≧ 55)
Tonhöhen-schwankungen (max. ±%)	19 cm/s	—	0,05	0,05
	9,5 cm/s	≧ 0,3	0,10	0,10
	4,7 cm/s	—	0,20	0,20
	2,4 cm/s	—	—	—
Aufnahme / Wiedergabe		mono	mono	mono
Hifi Norm DIN 45500		—	×	×
Anzahl der Transistoren		7	10	10
Netzspannung (V)		100 – 130	100 – 130	100 – 130
Wechselstrom (50–60 Hz)		220 – 240	200 – 240	200 – 240
Leistungsaufnahme in W ca.		25	30	35
Ausgangsleistung in W (Dauerleistung)		2	2	6
Eingänge:	Mikrofon	0,15 mV	≧ 0,12 mV <sub>max. 100 mV</sub>	≧ 0,12 mV <sub>max. 100 mV</sub>
	Radio	1,5 mV	≧ 1,2 mV <sub>max. 200 mV</sub>	≧ 1,2 mV <sub>max. 200 mV</sub>
	Phono I	30 mV	≧ 45 mV <sub>max. 7 V</sub>	≧ 45 mV <sub>max. 7 V</sub>
	Phono II	—	≧ 100 mV <sub>max. 25 V</sub>	≧ 100 mV <sub>max. 25 V</sub>
Ausgänge:	Radio / Verst.	0,8 V	1V an 15 kOhm	1V an 15 kOhm
	Außenlautsprecher	4 Ohm	4 Ohm	4 Ohm
Mithören bei der Aufnahme		Kopfhörer Lautsprecher	Kopfhörer Lautsprecher	Kopfhörer Lautsprecher
Hinterbandkontrolle		—	—	—
Auswechselbarer Tonkopfräger		—	×	×
Bandzugkomparator		—	×	×
Automatik nachrüstbar, abschaltbar		—	×	×
Fernbedienung / Akustomat		—	—	—
Automatische Endabschaltung		×	×	×
Bandzählwerk		×	×	×
Abmessungen (cm / B×H×T)		39,7×16,8×35,3	43,5×17,5×33,2	43,5×17,5×33,2
Gewicht (ca. kp)		8	9,6	9,6

Alle technischen Daten werden entsprechend den durch die deutschen Normen (DIN) festgelegten Meßvorschriften für Magnetongeräte unter Verwendung von Low Noise Band angegeben. Änderungen, die dem technischen Fortschritt dienen, behalten wir uns vor.  
Uher Werke, 8 München 71, Postfach 7110 20

Variocord 263 Stereo	4000 Report L	4200 (4400) Report Stereo	Universal 5000	Royal de Luxe Royal de Luxe C
4 (2)	2	2 (4)	2	4 (2)
18	13	13	15	18
19 / 9,5 / 4,7	19 / 9,5 / 4,7 / 2,4	19 / 9,5 / 4,7 / 2,4	9,5 / 4,7 / 2,4	19 / 9,5 / 4,7 / 2,4
30 - 20 000	40 - 20 000	40 - 20 000	40 - 16 000	20 - 20 000
30 - 15 000	40 - 16 000	40 - 16 000	40 - 8 000	20 - 15 000
30 - 8 000	40 - 8 000	40 - 8 000	40 - 4 000	20 - 9 000
	40 - 4 500	40 - 4 500		20 - 4 500
$\geq 55$ ( $\geq 57$ )	$\geq 57$	$\geq 57$ ( $\geq 55$ )	—	$\geq 56$ ( $\geq 58$ )
$\geq 53$ ( $\geq 55$ )	$\geq 56$	$\geq 56$ ( $\geq 53$ )	$\geq 54$	$\geq 55$ ( $\geq 57$ )
$\geq 53$ ( $\geq 55$ )	$\geq 53$	$\geq 54$ ( $\geq 52$ )	$\geq 51$	$\geq 55$ ( $\geq 56$ )
0,05	0,20	0,20	—	0,05
0,10	0,25	0,25	0,20	0,10
0,20	0,35	0,35	0,30	0,20
—	0,50	0,50	0,50	0,40
mono + stereo	mono	mono + stereo	mono	mono + stereo
×	×	×	—	×
20	17	25	10	de Luxe 40 de Luxe C 30
100 - 130 200 - 240	Netzgeräte 110-130 200 - 240	Netzgeräte 110-130 200 - 240	110, 125, 150, 220, 240	110, 130, 150, 220, 240, 250
40	2,5	3	30	de Luxe 80 de Luxe C 45
2 × 6	1	2 × 1	2	2 × 10
$\geq 0,12$ mV max. 300 mV	0,1 mV / 2 kOhm	0,1 mV / 2 kOhm	0,1 mV / 4 kOhm	$\geq 0,12$ mV max. 70 mV
$\geq 1,2$ mV max. 600 mV	2 mV / 47 kOhm	2 mV / 47 kOhm	0,7 mV / 47 kOhm	$\geq 1,2$ mV max. 110 mV
$\geq 45$ mV max. 7 V	30 mV / 1 MOhm	30 mV / 1 MOhm	30 mV / 2 MOhm	$\geq 40$ mV max. 2,8 V
$\geq 100$ mV max. 25 V	—	—	—	$\geq 200$ mV max. 18 V
2 × 1 V an 15 kOhm 4 Ohm	1 V / 15 kOhm 4 Ohm	2 × 1 V / 15 kOhm 4 Ohm	1 V / 4,7 kOhm 4 Ohm	0,775 V / 15 kOhm 6,4 V an 4 Ohm de Luxe C 1,15 V an 400 Ohm
Kopfhörer Lautsprecher	Kopfhörer Lautsprecher	Kopfhörer Lautsprecher	Kopfhörer Lautsprecher	Kopfh./Lautspr. de Luxe C Kopfh. stereo
—	—	—	—	—
×	—	—	—	×
×	—	—	—	×
×	—	—	—	—
—	×	×	×	×
×	—	—	×	×
×	×	×	×	×
43,5 × 17,5 × 33,2	28,5 × 9,5 × 22,7	28,5 × 9,5 × 22,7	33,5 × 15 × 32,2	46,5 × 18,8 × 35
10	3,6	3,8	8,5	de Luxe 13,7 de Luxe C 12,8



**Uher Universal-Lehrgerät**  
Spezialtonbandgerät zum privaten Sprachenstudium mit zwei parallel laufenden Tonspuren. Eine für den Lehrer, eine für den Schüler.  
Mittels Adapterkabel auch als normales Tonbandgerät verwendbar.

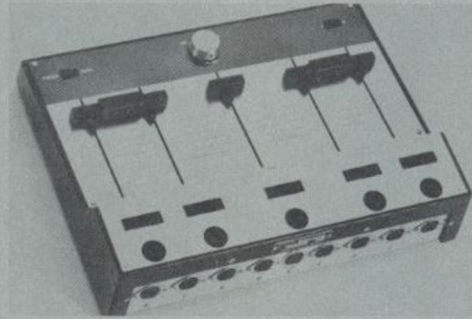

**Stereo-Transistor-Mischpult A 121**  
5 Flachbahnregler ermöglichen stufenloses Mischen und Überblenden von fünf Mono-Tonquellen oder zwei Stereo-Tonquellen und einer Mono-Tonquelle. Ein Richtungsregler ermöglicht Laufeffekte. Für alle Tonbandgeräte verwendbar.

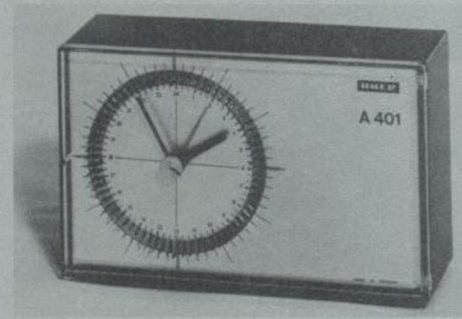

**Elektrische Synchron-Schaltuhr A 401**  
72 Schaltmöglichkeiten für alle Elektrogeräte mit Anschlußwerten bis 2 kW.  
Netzanschluß: 220 V.

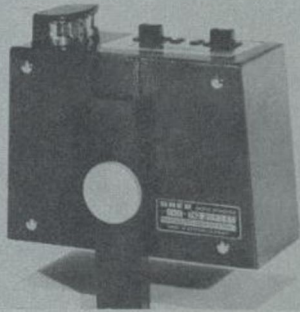

**Dia-Pilot F 422**  
Ein selbständiges Zusatzgerät für den tonbandgesteuerten Bildwechsel automatischer Dia-Projektoren. Er paßt nicht nur zu allen UHER-Tonbandgeräten, sondern auch zu jedem anderen Fabrikat, gleichgültig, ob Zwei- oder Vierspurgerät.



**Akustomat F 411**  
Akustischer Start/Stop-Schalter, passend zu 4000, 4200, 4400, Royal de Luxe, Royal de Luxe C, Universal 5000 und Lehrgerät.



**HiFi-Richtmikrofon M 537**  
Hochleistungs-Mikrofon mit Nierencharakteristik. Elastisch gelagertes Mikrofon-System. Eingebauter Sprache-Musik-Schalter, mit Stativanschlußteil M 937 und Tischstativ M 923. Frequenzbereich: 40-18 000 Hz. Dieses Mikrofon wird ohne Anschlußkabel geliefert.

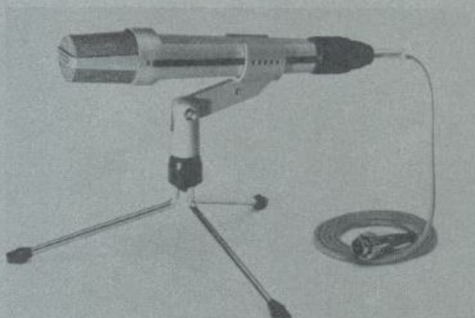

**Zweiweg-Studiomikrofon M 538**  
Hochleistungs-Mikrofon mit Nierencharakteristik. Zweiweg-Technik. Sinterbronzekappe, dadurch wind- und staubgeschützt, komplett mit Stativanschlußteil M 937 und Tischstativ M 923.  
Ohne Anschlußkabel.  
Frequenzbereich: 30-18 000 Hz.



**Studiomikrofon M 539**  
Hochleistungs-Mikrofon mit Kugelcharakteristik. Elastisch gelagertes Mikrofon-System, mit Stativanschlußteil M 937 und Tischstativ M 923.  
Ohne Anschlußkabel.  
Frequenzbereich: 50-18 000 Hz.



**Dynamisches Fernsteuer-Mikrofon M 516**  
Start/Stop- und Sprache/Musik-Schalter. Nierenförmige Richtcharakteristik. Durch Windschutzkappe besonders auch für Außenaufnahmen geeignet.  
Frequenzbereich: 70-14 000 Hz.

Dynamisches Mikrofon	M 136/M 534	alle Tonbandgeräte
Dyn. Stereomikrofonkombination	M 634	4200, 4400, 263, Royal de Luxe (C)
Lavalier-Mikrofon	M 822	alle Tonbandgeräte
Rohr-Richtmikrofon	M 815	alle Tonbandgeräte
Nahbesprechungsmikrofon	M 536	alle Tonbandgeräte
Dyn. Diktiermikrofon	M 154	Universal 5000
Mikrofon-Bodenstativ	M 911	alle Mikrofone
Tischstativ	M 923	alle Mikrofone
Stereo-Schiene	M 925	alle Mikrofone
Mikrofon-Schwannenhals	M 951	M 536
Windschutz	M 944	M 539, M 538, M 537
Windschutz	M 946	M 815
Mikrofonverlängerungskabel	K 111	M 136, M 534, M 634 und zur weiteren Verl. K 114, K 115
Mikrofonverlängerungskabel	K 123	M 154
Mikrofonverlängerungskabel	K 124	M 516 und zur weiteren Verlängerung von K 112, K 113
Mikrofonanschlußkabel	K 112 /K 113	M 537, 538, 539, 815 an 4000, 4200, 4400,
Mikrofonanschlußkabel	K 114 /K 115	M 537, 538, 539, 815 an alle Tonbandger. mit asym. Eing.
Mono-Tonleitung	K 511	alle Mono-Tonbandgeräte
Stereo-Tonleitung	K 541	alle Stereo-Tonbandgeräte
Auto-Tonleitung monaural	K 524	4000
Auto-Anschlußkabel 6 V	K 716	Auto-Tonleitung stereo K 525, 4200, 4400
Auto-Anschlußkabel 12 V	K 717	4000, 4200, 4400
Auto-Anschlußkabel 24 V	K 712	4000, 4200, 4400
Verbindungskabel für T 104	K 462	an Universal 5000
Verbindungskabel	K 713	Z 124
Monitorkabel	K 562	Royal de Luxe (C) an US-Verstärker (Cinch-Buchsen)
Monitorkabel	K 563	Royal de Luxe (C) an deutsch. Verstärker (Diodeneing.)
Projektor-kabel	K 911 /K 912	Royal de Luxe (C)/ Universal 5000
Kabelsatz für Cinch-Buchsen	K 551	US-Verstärker
Zweigleiterkabel	K 641	F 411, Z 124
Reduzierkupplung	K 853	Reduzierstück v. 5poliger Buchse auf 3poligen Stecker
Reduzierkupplung	K 836	Reduzierstück v. 6poligem Stecker auf 3polige Buchse, Universal 5000
Galv. Telefonadapter	A 261	alle UHER-Tonbandgeräte
Stereo-Filter	A 311	alle Stereo-Tonbandgeräte
Automatik-Nachrüstsatz	A 501	Variocord 23, Variocord 63 S
Automatik-Nachrüstsatz	A 502	Variocord 263 Stereo
Magn. Kleinhörer mit Ohrbügel	W 212	4000, Variocord 23, Variocord 63 S, 714, Universal 5000
Dyn. Stereo-Zwillingshörer	W 671	alle Stereo-Tonbandgeräte
Dyn. Mono-Zwillingshörer	W 672	alle Mono-Tonbandgeräte
Stereo-Lautsprecherkombination	W 883	4200, 4400, 263, Royal de Luxe
Kopfhörer-Mikrofon-Kombination	W 912	Universal-Lehrgerät
Handfern-schalter	F 111	4000, 4200, 4400, Royal de Luxe (C)
Handfern-schalter	F 161	Universal 5000
Fußfern-schalter	F 211	4000, 4200, 4400, Royal de Luxe (C)
Fußfern-schalter	F 261	Universal 5000
Werbe-Schaltautomat	F 511	Universal 5000
Netzanschluß- und Ladegerät	Z 124	4000, 4200, 4400
»dryfit«-Batterie 3 G × 3 PC	Z 212	4000, 4200, 4400
Nickel-Cadmium-Batterie	Z 214	4000, 4200, 4400
Autoladegerät 6 V für Z 212	Z 161	4000, 4200, 4400
Autoladegerät 12 V für Z 212	Z 162	4000, 4200, 4400
Autoladegerät 24 V für Z 212	Z 163	4000, 4200, 4400
Tonkopfträger 2-Spur/4-Spur	Z 322 /Z 324	Royal de Luxe (C)
Tonkopfträger 2-Spur/4-Spur	Z 342 /Z 344	Variocord 23, 63 S
Tonkopfträger 2-Spur/4-Spur	Z 336 /Z 338	Variocord 263 Stereo
Tragetasche schw., Standardausf.	Z 514	4000, 4200, 4400
Tragetasche naturfarb., Luxusausf.	Z 515	4000, 4200, 4400
Tragetasche	Z 552	Universal 5000, Lehrgerät
Staubschutzhülle	Z 559	Universal 5000, Lehrgerät
Klarsichtdeckel	Z 561	alle Variocordgeräte
Metall-Leerspule	Z 712 /Z 713	13 cm/18 cm



(Ende der Pause. Zweiter Teil.)

Der Tonjäger begab sich auf eine gefährliche politische Ebene, als er dem Premierminister von Neu-Atlantis eine überaus wichtige Rede vom Munde wegstahl. Niemand weiß daher heute, worüber der Premierminister gesprochen hatte.

Aber das hätte ohnehin keinen so richtig interessiert und so kam es, warum der Tonjäger und sein Mixer ohne Schwierigkeiten entkommen konnten.

Der FBI-Mann allerdings folgte ihnen betont unauffällig.

Das Uher Variocord 23 mit Bandzugkomparator, der für hervorragende Bandlaufeigenschaften bei waagrecht und senkrecht Betrieb sorgt. Das ist in dieser Preisklasse einzigartig. Ebenso wie die auswechselbaren Tonkopfräger für 2-Spur- und 4-Spur-Technik. (Sie haben also 2 Geräte in einem!)

Eingebautes Mischpult. Wahlweise automatische Aussteuerung. Der Automatiksatz kann nachträglich eingebaut werden. Das Variocord 23 hat eine Ausgangsleistung von 2 W, als Variocord 63 S von 6 W. Beide Geräte verfügen über 3 Bandgeschwindigkeiten (19 - 9,5 - 4,7 cm/s).





Professor M. D., Ph. D., M. S. Harvey A. Einmaleinstein entwickelte eine geniale Methode zur Herstellung taubeneigroßer Atombomben zur Selbstverteidigung.

McTaper und seinem Assistenten gelang es jedoch, in das Laboratorium einzudringen und dem Professor die Formel zu entlocken.

Damit war eine vielversprechende Rüstungsindustrie im Keim erstickt, und Millionen von Investmentsparern richteten ihren Zorn gegen McTaper.

Das Uher Variocord 263 Stereo ist ein Hifi-Stereo-Tonbandgerät mit studioartigen Gleichlauf-eigenschaften zum Preis eines normalen Heimtonbandgerätes! Mit dem Variocord Stereo erleben Sie Musik – dynamisch, brillant, plastisch, wie im Konzertsaal. Das Uher Variocord Stereo ist das ideale Gerät für eine leistungsstarke Hifi-Anlage – ein Voll-Stereogerät mit 2 x 6-W-Endstufen, 3 Bandge-

schwindigkeiten, eingebautes Stereo-Mischpult, auswechselbare Tonkopfräger (2-Spur oder 4-Spur nach Wahl), optimaler Gleichlauf bei horizontalem und vertikalem Betrieb durch Uher-Bandzugkomparator.

Wahlweise mit automatischer Aussteuerung für Mono- und Stereobetrieb. Der Automatikbausatz kann auch nachträglich eingebaut werden.



VARIOCORD 263  
stereo

UHER

RADIO MICRO PHONO  
RADIO  
MONO STEREO  
TAPES  
REVERSE



Doch der Tonjäger ahnte nicht, wie nahe er dem bitteren Ende war.

Mit unersättlichem Jagdeifer ruinierte er eine Aufführung von „Marie Antoinette“ im Schauspielhaus Zürich, indem er bei den Proben die Stimme der Hauptdarstellerin stahl und auf seinem Trophäenband speicherte.

Jedoch — unter der Kapuze des Henkers beobachteten scharfe Geheimdienst-Augen den Tonjäger.

Das Uher Royal de Luxe ist ein perfektes Heimstudio, ein Spitzenbandgerät mit allen Trickmöglichkeiten: Playback, Multiplayback, 4 Geschwindigkeiten, eingebautes Mischpult, eingebauter Hifi-Verstärker (2 x 10 W Sinusleistung), eingebauter Diapilot zur Steuerung automatischer Diaprojektoren und zur synchronen Filmvertonung (Ein-

heitstonverfahren), Mono- und Stereo-Aufnahme und -Wiedergabe in Hifi-Qualität.

Optimale Bandauf Eigenschaften durch Uher-Bandzugkomparator, auswechselbare Tonkopfräger für 2-Spur- oder 4-Spur-Technik nach Wunsch.

Als Uher Royal de Luxe C ist das Gerät auch ohne Endverstärker lieferbar.



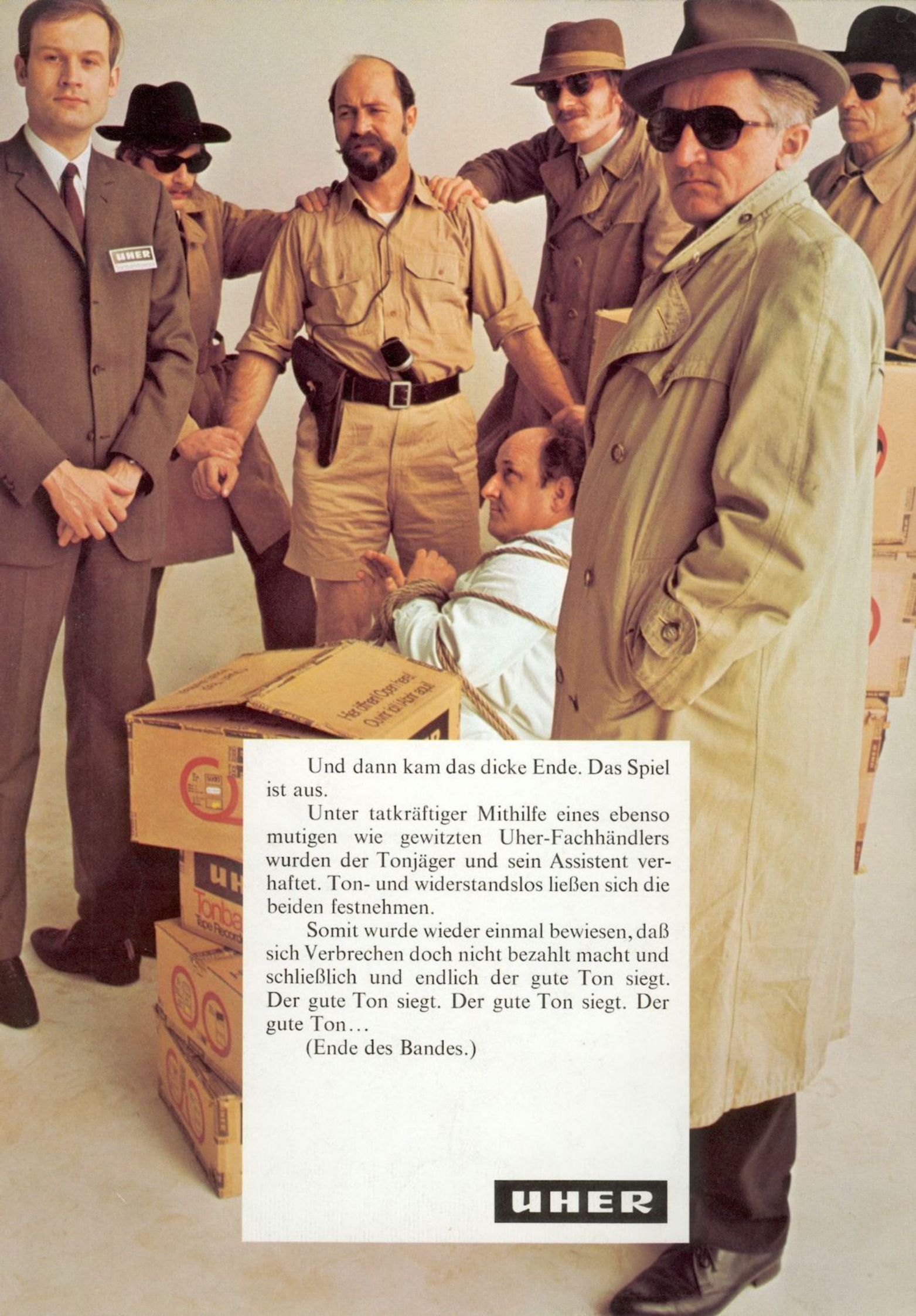

Und dann kam das dicke Ende. Das Spiel ist aus.

Unter tatkräftiger Mithilfe eines ebenso mutigen wie gewitzten Uher-Fachhändlers wurden der Tonjäger und sein Assistent verhaftet. Ton- und widerstandslos ließen sich die beiden festnehmen.

Somit wurde wieder einmal bewiesen, daß sich Verbrechen doch nicht bezahlt macht und schließlich und endlich der gute Ton siegt. Der gute Ton siegt. Der gute Ton...

(Ende des Bandes.)

**UHER**