

TOSHIBA



Micro Component

M15

Stereo Power Amplifier
SC-M15

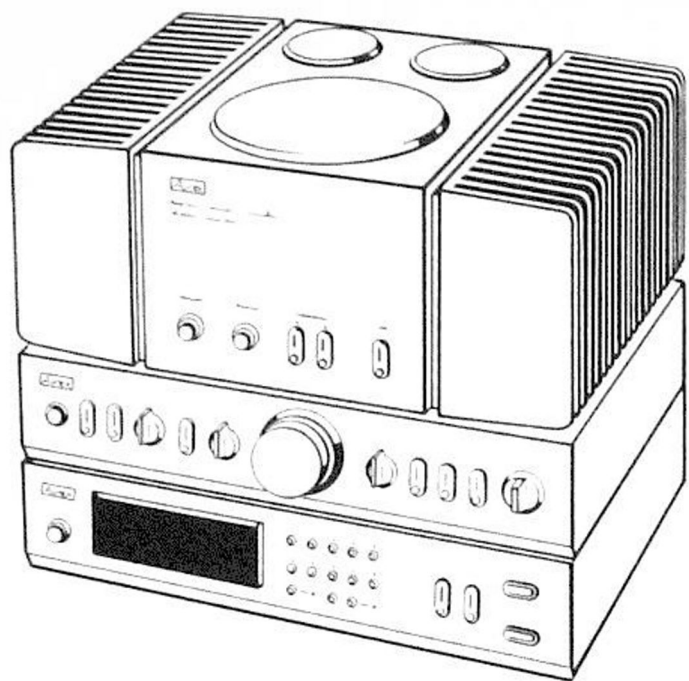

E	Instruction Manual	5 ~ 6
G	Bedienungsanleitung	7 ~ 8
F	Mode d'emploi	9 ~ 10
H	Gebruiksaanwijzing	11 ~ 12
I	Manuale d'istruzioni	13 ~ 14

EXCLUSIVE NOTE FOR U.K.

IMPORTANT

THE WIRES IN THIS MAINS LEAD ARE COLOURED IN ACCORDANCE WITH THE FOLLOWING CODE:

BLUE: NEUTRAL

BROWN: LIVE

As the colours of the wires in the mains lead of this apparatus may not correspond with the coloured markings identifying the terminals in your plug, proceed as follows.

The wire which is coloured BLUE must be connected to the terminal which is marked with the letter N or coloured BLACK.

The wire which is coloured BROWN must be connected to the terminal which is marked with the letter L or coloured RED.

E Location

The SC-M15 is a high grade power amplifier unit incorporating transistors of very high reliability. Since transistors are particularly sensitive to excessive heat, always keep this set in a dry, well ventilated, and flat location away from direct sunlight and free of dust. Good ventilation is important in assisting heat radiation, so do not rest these sets on a soft, thick cloth. Nor should other objects be placed on top of this amplifier.

G Aufstellung

Modell SC-M15 ist ein hochqualitativer Endverstärker, der Transistoren hoher Zuverlässigkeit enthält. Da Transistoren jedoch empfindlich gegen Wärme sind, immer darauf achten, dass dieses Gerät an einem gut belüfteten Ort aufgestellt wird. Direkte Sonnenbestrahlung und Staub sind zu vermeiden. Diesen Baustein niemals auf weichen Unterlagen abstellen, da ansonsten die Luftzirkulation und damit die Wärmeabfuhr beeinträchtigt wird. Aus dem gleichen Grund dürfen auch keine Gegenstände auf dem Verstärkern abgestellt werden.

F Emplacement

Le SC-M15 est un élément amplificateur de haute qualité, équipé de transistors extrêmement fiables. Il faut cependant tenir compte du fait que les semi-conducteurs supportent mal la chaleur. Par conséquent, installer l'appareil sur une surface plate, à l'abri des sources de chaleur, du soleil et de la poussière, dans un endroit sec et bien aéré. Une bonne aération est essentielle pour favoriser la dispersion des calories. Par conséquent, éviter, par exemple, de poser les appareils sur une étoffe moëlleuse, ou de poser d'autres objets sur les amplificateurs.

H Plaatsing

De SC-M15 is een hoogwaardige eindversterker met uiterst betrouwbare transistors. Het verdient echter aanbeveling deze sets op een droge, goed geventileerde en stofvrije plaats, weg van het zonlicht, te installeren, omdat de transistors niet bestand zijn tegen oververhitting. Voldoende ventilatie is belangrijk voor een goede hitteverspreiding en plaats deze sets dan ook vooral niet op een dik, zacht kled. Evenmin mogen er voorwerpen bovenop deze versterkers geplaatst worden.

I Sistemazione

L'SC-M15 è un amplificatore di grande qualità con transistori incorporati di alto rendimento. Siccome i transistori sono particolarmente sensibili al caldo eccessivo, tenete sempre queste unità in luoghi asciutti e ben ventilati, lontani dalla luce diretta del sole e dalla polvere. Una buona aerazione è importante nella dispersione del calore, per cui non sistemate queste unità su tessuti o stoffe spessi e soffici. Inoltre, non ponete nè lasciate alcunchè su questi amplificatori.

E REAR PANEL CONNECTIONS
G ANSCHLÜSSE AUF DER GERÄTERÜCKSEITE
F RACCORDEMENT AU PANNEAU ARRIERE
H ACHTERPANEEL VERBINDINGEN
I COLLEGAMENTI DEL PANNELLO POSTERIORE

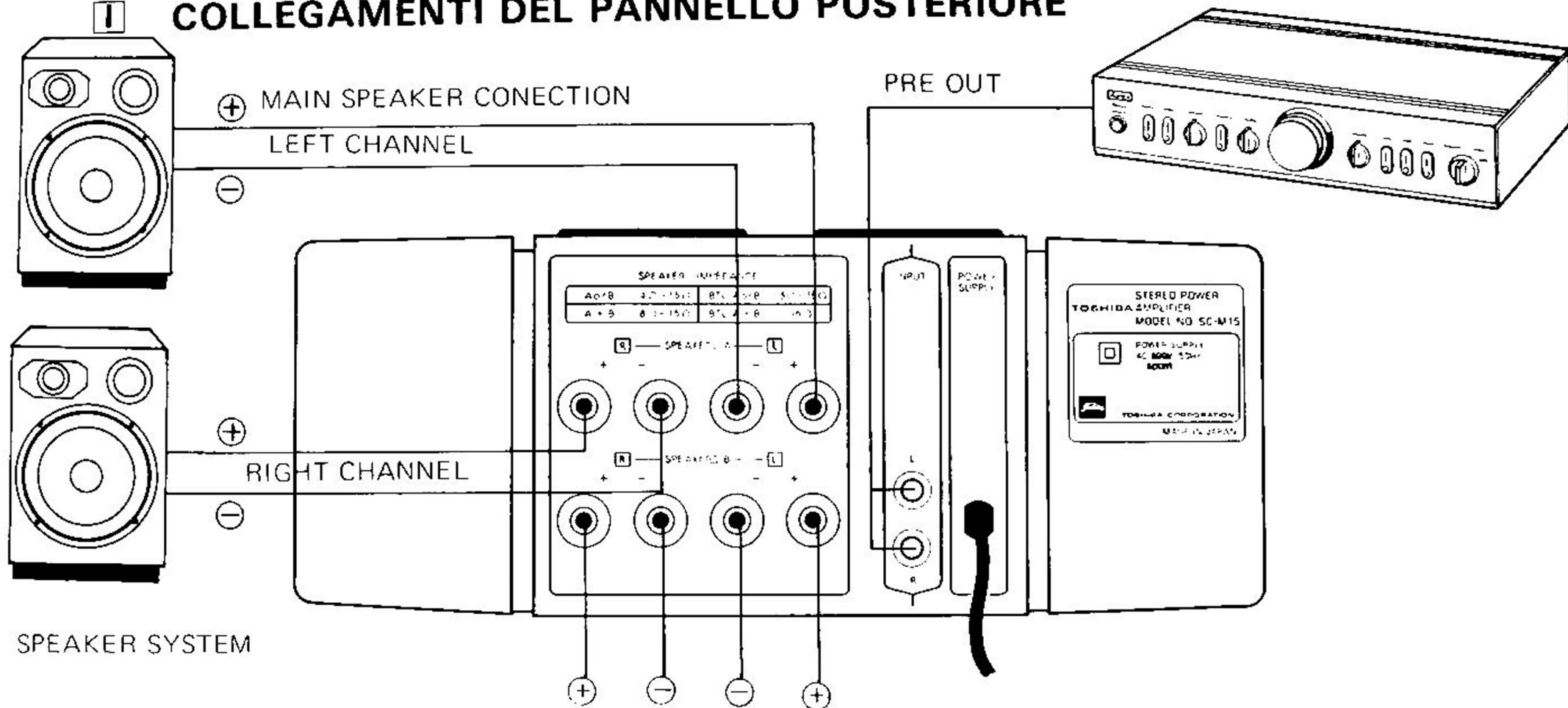

SPEAKER SYSTEM

SUB SPEAKER CONNECTION

- E** FRONT PANEL CONTROLS
- G** BEDIENUNGSELEMENTE AUF DER FRONTPLATTE
- F** ORGANES DU PANNEAU AVANT
- H** VOORPANEEL BEDIENING
- I** COMANDI DEL PANNELLO FRONTALE

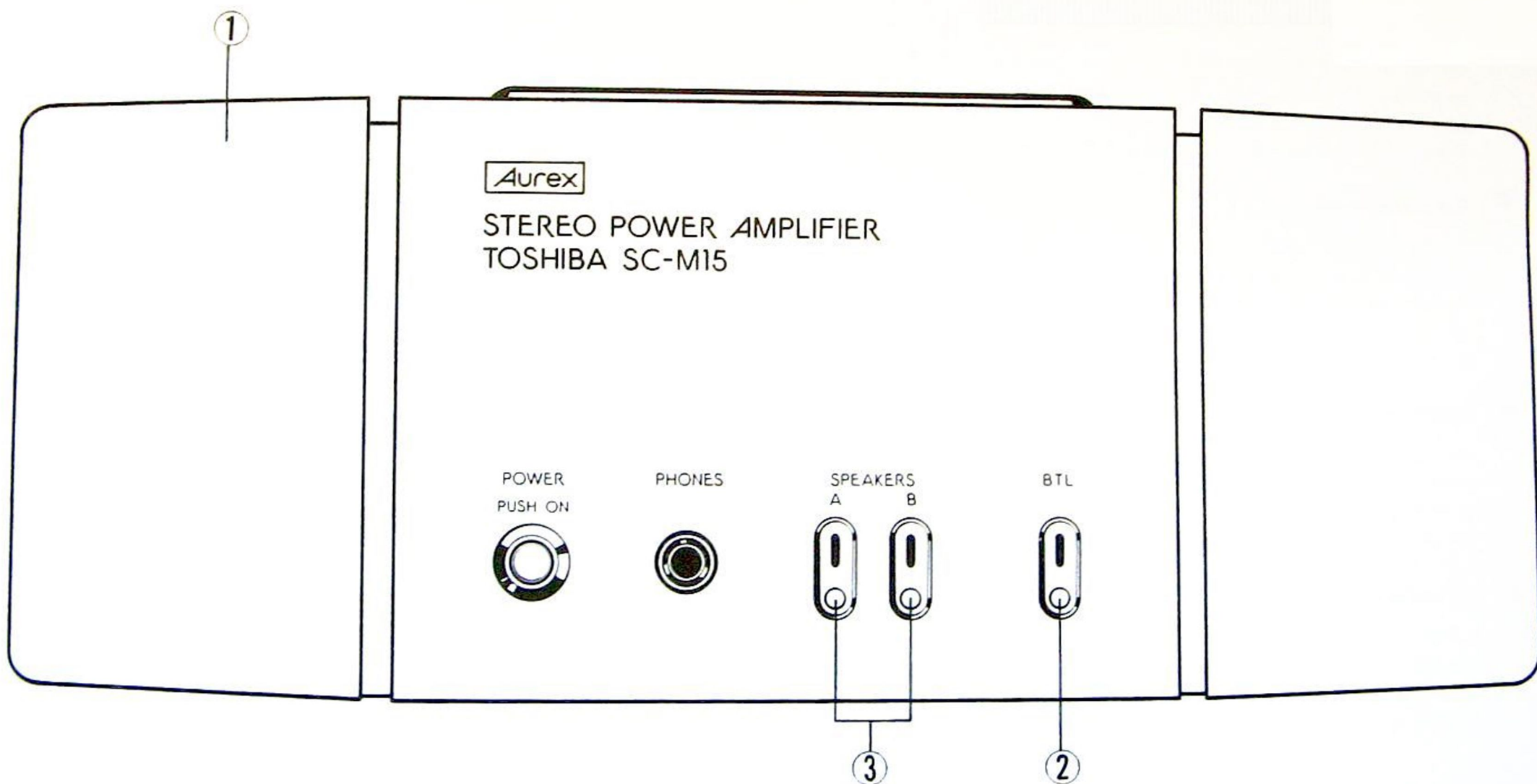

E

FRONT PANEL CONTROLS

① Cooling fins

These fins effectively dissipate the heat generated by the output transistors.

• These fins become fairly hot after the set has been operated continuously for an extended period of time. Therefore, ample caution must be exercised when carrying or otherwise handling the set.

② BTL switch

This switch is used when the amplifier is used as a monaural amplifier. See page 7 for details.

③ Speaker selector push-button

Two push-buttons correspond to the speaker terminals on the rear panel. Select according to the speaker system arrangement being used.

CONNECTING THE SPEAKER SYSTEMS

Before starting to connect the speakers, turn the amplifier power OFF.

Connection of speaker cables to the rear panel of the amplifier requires considerable care. Connect the right hand speaker to the R output terminals, and the left hand speaker to the L output terminals. Making sure, however, that plus (+) terminals are connected to plus, and minus (-) to minus. All connections must be neat and orderly, without any bare wires making contact (short circuit) with other wires or terminals.

Correct (+) to (+) and (-) to (-) connections are required to ensure stereo sound reproduction.

• Connecting the speakers

As illustrated in the figure below, there are two methods of connecting the speakers to this set. The first method is by stripping about 7mm of the covering from the end of the speaker cord, twisting the bare conductors tightly together, inserting the twisted conductors through the hole in the terminal post, and tightening the nut of the post securely.

The second method is by inserting the banana clip of a speaker cord with banana clip into the hole in the end of the terminal post.

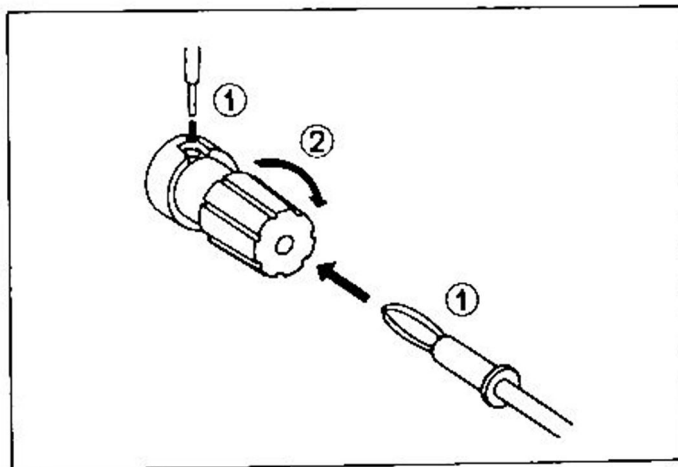

BTL MODE: OPERATION AND PRINCIPLES

In the BTL (Balanced Transformerless) mode, the two sets of amplifiers are used as a single set to obtain a high output. Although the SC-

M15 is usually used as a stereo amplifier, it may also be used as a monaural amplifier having an output of about double that of a single amplifier by using it in the BTL mode. Read the operating instructions carefully before attempting to use it in the BTL mode.

• BTL usage precautions

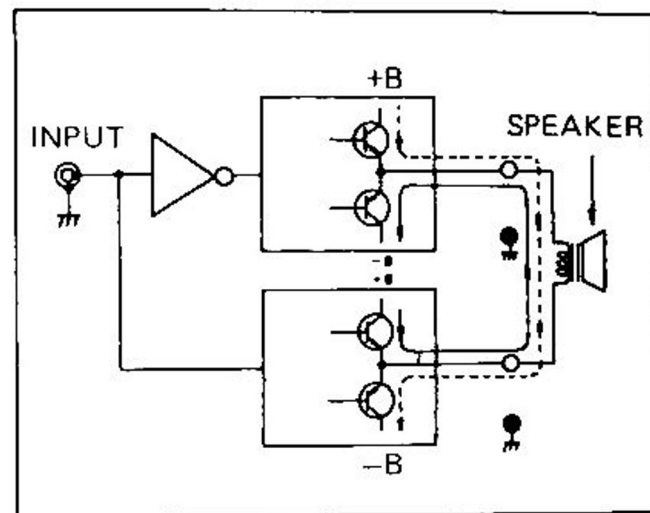

When used in the BTL mode, the set acts as a monaural amplifier. Therefore, two sets must be used for stereo reproduction. Carefully observe the following precautions when using the set in this manner.

(1) Speaker connection

Connect the speaker to the plus sides of the Lch and Rch terminals of speaker terminals (A) as illustrated in the figure.

(2) Phase must be correct for stereo

When using two amplifiers in the BTL mode,

connect the (+) terminal of each speaker to the Rch (+) terminal of its amplifier. If one speaker is connected in reverse, their phases will be reversed, resulting in deviation of the sound image localization and the loss of bass tones.

(3) Use one speaker system

Although two speaker systems can be connected to this amplifier, connect only one speaker system (system A) when it is used in the BTL mode.

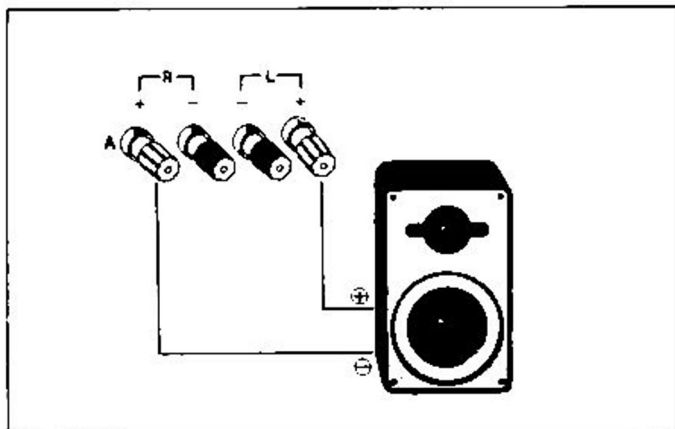

(4) Either input (L or R) may be used.

Connect the output of the preamplifier to the L or R input terminal of the power amplifier with a phono cord. The L and R terminals can be used under the same conditions.

(5) BTL switch

After checking items (1) thru (4) above, turn on the BTL switch. Be careful not to turn on this switch while power is being supplied to the set.

■ SPECIFICATIONS

Continuous Power Output

20 Hz ~ 20 kHz both ch. driven: 45W x 2 (4Ω), 40W x 2 (8Ω)

1 kHz both ch. driven: 50W x 2 (4Ω), 45W x 2 (8Ω)

Total Harmonic Distortion: 0.02% (at rated power, 8Ω)

Frequency Response: 0 ~ 70 kHz $\begin{matrix} +0 \\ -1 \end{matrix}$ dB

Power Bandwidth (IHF): 10 Hz ~ 70 kHz (0.1%)

Damping Factor: 60

S/N (IHF A Network): 115 dB

General

Power Supply: AC 220V 50 Hz

or AC 240V 50 Hz

Power Consumption: 350W

Weight: 5.8 kg

Dimensions (W x H x D): 257 x 106 x 211 mm

Note: Specifications and design subject to change without notice due to continuing improvements.

G**■ BEDIENUNGSELEMENTE AUF DER FRONTPLATTE****① Kühlrippen**

Die durch die Leistungstransistoren erzeugte Wärme wird mit Hilfe dieser Kühlrippen abgeführt. Nach längerem Betrieb können sich die Kühlrippen auf eine ziemlich hohe Temperatur erwärmen, so daß Vorsicht geboten ist, wenn das Gerät angefaßt wird.

② BTL-Schalter

Dieser Schalter wird verwendet, um die beiden Verstärkerzüge zusammenschalten, wenn das Gerät als Mono-Verstärker eingesetzt werden soll. Einzelheiten sind auf Seite 8 aufgeführt.

③ Lautsprecher-Wahltasten

Diese zwei Tasten dienen zur Wahl der Boxenpaare, die an das Gerät angeschlossen sind.

■ ANSCHLUSS DER LAUTSPRECHERBOXEN

Vor dem Anschließen der Lautsprecherboxen unbedingt den Netzschalter der Endstufe auf Position OFF stellen.

Der Anschluß der Lautsprecherkabel an die Lautsprecherklemmen an der Rückseite der Endstufe ist besonders vorsichtig durchzuführen. Die rechte Lautsprecherbox an die mit "R" bezeichneten Lautsprecherklemmen, die linke Lautsprecherbox an die mit "L" bezeichneten Lautsprecherklemmen anschließen, wobei jedoch auch auf richtige Polarität geachtet werden muß ("+" an "+" und "-" an "-").

Alle Anschlüsse müssen sauber ausgeführt werden, so daß sich blanke Kabel nicht berühren (Kurzschlußgefahr!).

Nach dem Anschließen nochmals kontrollieren, daß es keinen Kurzschluß zwischen den positiven (+) und negativen (-) Lautsprecherklemmen gibt.

● Anschluß der Lautsprecher

Die Lautsprecherboxen können auf zwei verschiedene Arten an dieses Gerät angeschlossen werden, wie es in der nachfolgenden Abbildung dargestellt ist. Ein Verfahren besteht darin, daß die Lautsprecherkabel am Ende für etwa 7mm abisoliert werden; danach sind die einzelnen Enden zu verdrehen und die Bohrungen der Klemmen einzuführen, worauf die Muttern festzuschrauben sind.

Beim zweiten Verfahren gelangen Lautsprecherkabel mit Bananenstecker zur Anwendung, wobei die Bananenstecker in die Bohrungen am Ende der Klemmen einzustecken sind.

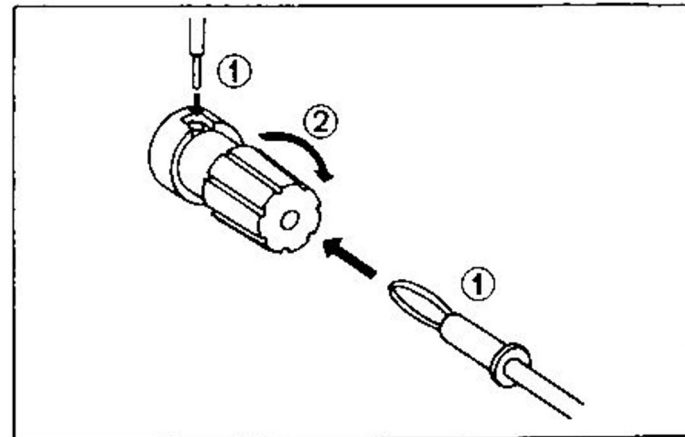
**■ BTL-BETRIEB: FUNKTIONSPRINZIP**

Die BTL-Funktion ermöglicht das Zusammenschalten der beiden Stereo-Verstärkerzüge, um

eine noch höhere Ausgangsleistung zu erhalten. Modell SC-M15 wird normalerweise als Stereo-Verstärker verwendet, kann aber auch als Mono-Verstärker mit etwa der doppelten Ausgangsleistung gegenüber Stereo-Betrieb eingesetzt werden, indem die BTL-Funktion benutzt wird. Bevor Sie das Gerät auf die BTL-Funktion schalten, sollten Sie jedoch diese Bedienungsanleitung aufmerksam durchlesen.

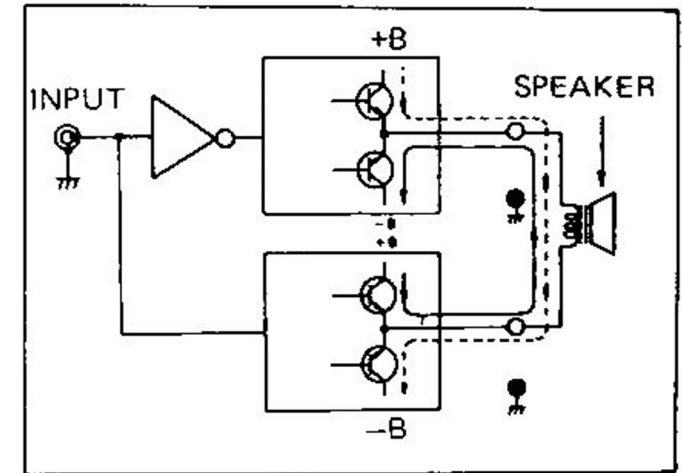
**● Vorsichtsmaßnahmen für die BTL-Funktion**

Bei auf die BTL-Funktion geschaltetem Gerät arbeitet dieses Modell als Mono-Verstärker. Für Stereo-Wiedergabe sind in einem solchen Fall daher zwei Geräte erforderlich. Wird dieses Gerät als Mono-Verstärker verwendet, dann müssen die nachfolgenden Vorsichtsmaßnahmen eingehalten werden.

(1) Anschluß der Lautsprecher

Den Lautsprecher an den positiven Anschluß des rechten und linken Kanals der Lautsprecheranschlüsse (A) anschließen, wie es in der Abbildung gezeigt ist.

(2) Phasentreue für Stereo-Betrieb

Werden zwei Verstärker in der BTL-Funktion verwendet, dann ist die positive (+) Klemme jedes Lautsprechers an die positive (+) Klemme des Verstärkers anzuschließen. Falls der Anschluß mit umgekehrter Polung erfolgt, arbeiten die Lautsprecher nicht in Phase, so daß dadurch die Ortbarkeit im Stereo-Feld sowie die Baßwiedergabe leiden.

(3) Nur ein Boxenpaar verwenden!

Dieser Verstärker ist zwar mit Anschlüssen für zwei Boxenpaare ausgestattet, sollte aber nur mit einem Boxenpaar (Lautsprecheranschlüsse A) verbunden werden, wenn die BTL-Funktion benutzt werden soll.

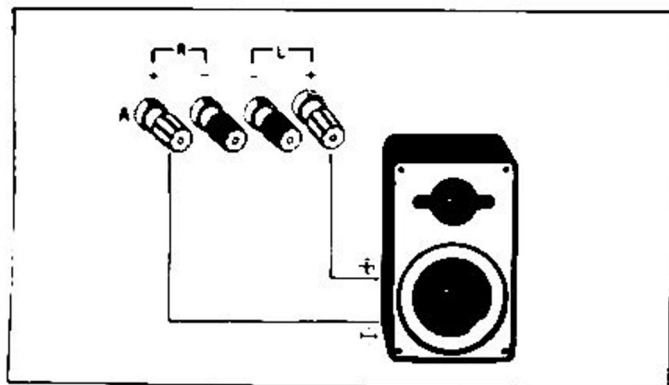

(4) Die Ausgänge des Vorverstärkers mit der linken oder rechten Eingangsbuchse der Endstufe verbinden, wonach die linken und rechten Ausgänge unter den gleichen Bedingungen benutzt werden können.

(5) BTL-Schalter

Nachdem die obigen Punkte (1) bis (4) kontrolliert wurden, den BTL-Schalter einschalten. Vor dem Einschalten des BTL-Schalters ist jedoch

darauf zu achten, daß der Netzschalter abgeschaltet ist.

■ TECHNISCHE DATEN

Sinusleistung

Bei Aussteuerung

beider Kanäle, 20 ~

20.000 Hz:

45 x 2W (an 4Ω)

40 x 2W (an 8Ω)

Bei Aussteuerung

beider Kanäle,

1 kHz:

50 x 2W (an 4Ω)

45 x 2W (an 8Ω)

Klirrfaktor

0,02% (bei Nennleistung,
an 8Ω)

Frequenzgang:

0 ~ 70.000 Hz $\begin{matrix} +0 \\ -1 \end{matrix}$ dB

Leistungsbandbreite

(IHF):

10 ~ 70.000 Hz (0,1%)

Dämpfungsfaktor

60

Fremdspannungsabstand

(IHF A Filter):

115 dB

Allgemeine Daten

Stromversorgung:

220V, 50 Hz

Leistungsaufnahme:

350W

Gewicht:

5,8 kg

Abmessungen

(B x H x T)

257 x 106 x 211 mm

Hinweis: Änderungen des Designs und der technischen Daten im Sinne ständiger Verbesserung unserer Produkte vorbehalten.

F**■ ORGANES DU PANNEAU AVANT****① Ailettes de refroidissement**

Ces ailettes sont particulièrement efficaces pour assurer une dissipation de chaleur produite par le transistor de sortie.

• Ces ailettes chauffent particulièrement quand l'appareil a fonctionné pendant un très long moment. Par conséquent, faire très attention aux manipulations ou aux déplacements de l'appareil à ce moment là.

② Interrupteur BTL

Cet interrupteur est prévu quand l'amplificateur est utilisé comme amplificateur monaural. Voir page 10 pour les détails.

③ Sélecteur d'enceintes à bouton-poussoir

Deux poussoirs correspondant au jeux de bornes d'enceintes du panneau arrière de l'appareil sont prévus. Choisir le groupe d'enceintes qui doit être utilisé.

■ RACCORDEMENT DES ENCEINTES ACOUSTIQUES

Le raccordement des enceintes au panneau arrière de l'amplificateur exige une attention toute particulière. Raccorder l'enceinte droite aux bornes de sortie "R", et l'enceinte gauche aux bornes de sortie "L", en ayant soin de faire correspondre les bornes (+) et (-) des enceintes et de l'amplificateur. Veiller à la netteté des connexions: aucun fil dénudé ne doit toucher un autre fil ou une autre borne sous peine de provoquer un court-circuit.

La reproduction stéréophonique est impossible si les pôles (+) et (-) sont inversés.

● Raccordement des haut-parleurs

Comme le montre l'illustration ci-dessous, il existe deux façons de brancher les haut-parleurs sur cet appareil. La première méthode consiste à dénuder 7mm de gaine d'un des fils de haut-parleurs, à l'introduire dans le trou de raccordement après avoir torsadé les conducteurs mis à nu, puis à serrer l'écrou du serre-fil.

La deuxième méthode consiste à introduire une fiche banane du fil de haut-parleur dans le trou d'embout de borne.

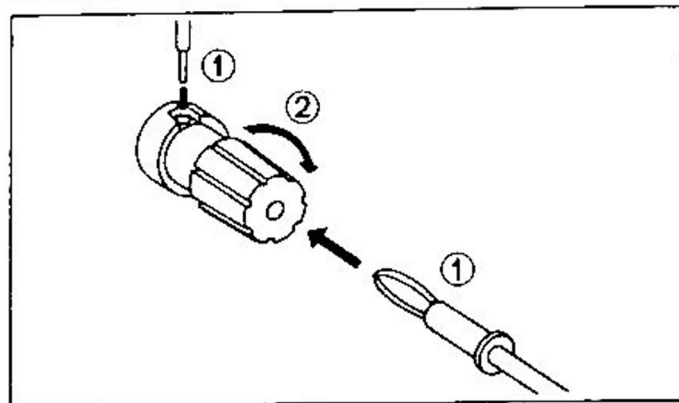
**■ MODE BTL: FONCTIONNEMENT ET PRINCIPES**

En mode BTL (équilibrage sans transformateur), les deux amplificateurs sont utilisés sous la forme d'un seul appareil pour obtenir un haut niveau de sortie. Bien que le SC-M15 soit habituellement utilisé comme amplificateur stéréo, il peut être également mis en service comme amplificateur monaural dont le niveau de sortie est double quand il est réglé en mode BTL. Lire les instructions d'utilisation avec attention avant de de l'utiliser en mode BTL.

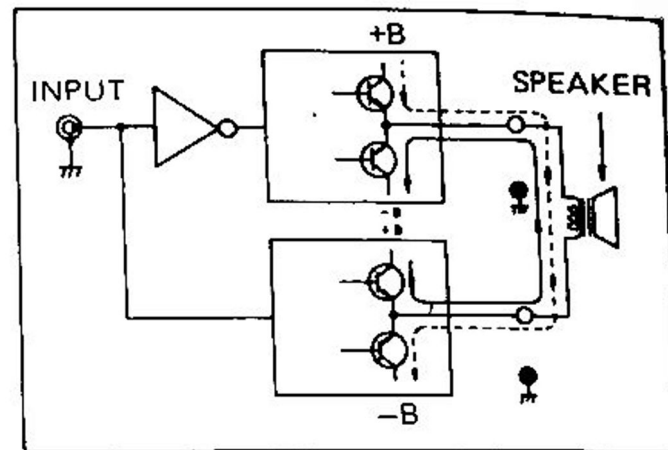
**● Précautions d'usage avec le mode BTL**

Quand l'appareil est mis en service en mode BTL, il joue le rôle d'amplificateur monaural. Par conséquent, deux appareils doivent être utilisés pour assurer une reproduction stéréo. Observer avec précision les précautions suivantes quand l'appareil est utilisé de cette manière.

(1) Branchement de haut-parleur

Raccorder les haut-parleurs au plus des bornes du canal gauche et du canal droit de la plaquette de bornes de haut-parleurs (A) comme indiqué sur l'illustration.

(2) La mise en phase doit être correcte en mode stéréo.

Quand deux amplificateurs sont utilisés en mode BTL, raccorder la borne (+) de chaque haut-parleur à la borne du canal droit (-) de chaque amplificateur. Si le branchement est fait à l'envers, les phases sont inversées et un écart de localisation du son dans l'espace se produit ce qui se traduit par une perte des graves.

(3) Utiliser une enceinte

Bien qu'il soit possible de raccorder deux enceintes à l'appareil, en raccorder qu'une (enceinte A) quand l'appareil est utilisé en mode BTL.

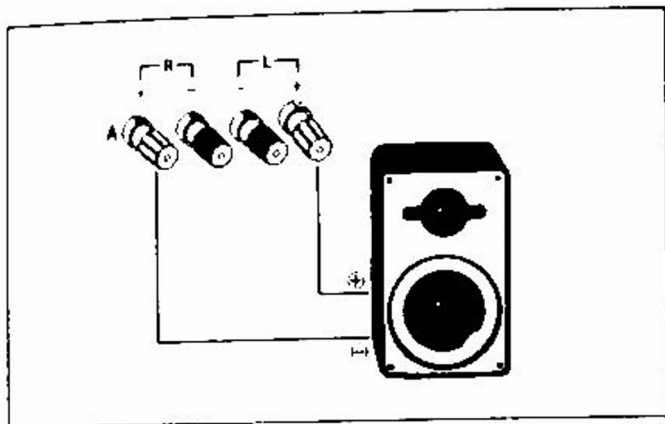

(4) L'une ou l'autre entrée (G ou D) peut être utilisée.

Raccorder la sortie du préamplificateur à la borne d'entrée gauche ou droite de l'amplificateur de puissance avec un cordon phono. Les bornes gauche et droite peuvent être utilisées de la même façon.

(5) Interrupteur BTL

Après avoir vérifié les points (1) à (4) mentionnés ci-dessus, régler l'interrupteur BTL sur marche. Faire attention de ne pas mettre l'interrupteur sur marche quand l'appareil est sous tension.

■ SPECIFICATIONS

Puissance de sortie

permanente, les deux canaux en circuit:

20 Hz ~ 20 kHz:	45W x 2 (4Ω), 40W x 2 (8Ω)
1 kHz:	50W x 2 (4Ω), 45W x 2 (8Ω)

Distorsion harmonique

totale: 0,02% (à la puissance nominale; 8Ω)

Courbe de réponse: 0 ~ 70 kHz $\begin{matrix} +0 \\ -1 \end{matrix}$ dB

Bande passante à pleine puissance (IHF): 10 ~ 70 kHz (0,1%)

Facteur d'amortissement: 60

Rapport signal/bruit (réseau A IHF): 115 dB

Général

Alimentation:	C.A. 220V 50 Hz
Consommation:	350W
Poids:	5,8 kg
Dimensions (L x H x P):	257 x 106 x 211 mm

Remarque: Les caractéristiques et la présentation sont susceptibles d'être modifiées sans préavis à fins d'amélioration.

H

■ VOORPANEEL

① Koelribben

Deze ribben verdrijven de warmte, die door de uitgangstransistor wordt voortgebracht. Als het toestel voor langere tijd onafgebroken in gebruik is, worden deze ribben tamelijk warm. Er dient daarom tijdens het dragen of andere bediening van het toestel extra op gelet te worden.

② BTL schakelaar

Deze schakelaar wordt gebruikt, wanneer de versterker als een monaurale versterker gebruikt wordt. Zie pagina 12 voor bijzonderheden.

③ Luidsprekerkeuzeschakelaar

Twee drukknoppen corresponderen met de op het achterpaneel bevindende luidsprekeringangsklemmen. Kies naar gelang het te gebruiken luidsprekersysteem arrangement.

■ HET AANSLUITEN VAN DE LUIDSPREKERSYSTEMEN

Al deze verbindingen dienen zorgvuldig en orderlijk uitgevoerd te worden zonder dat onbedekte draden kortsluiting met andere draden of uitgangen kunnen veroorzaken.

Verbinding van de luidsprekersnoeren met de op het achterpaneel van de eindversterker bevindende ingangen dient met zorg te geschieden. Sluit de rechter luidspreker op de R-uitgangen en de linker luidspreker op de L-uitgangen aan, daarbij oplettend dat de plus (+) uitgangen met plus en minus (-) uitgangen met minus worden verbonden.

Juiste (+) en (-) verbindingen zijn noodzakelijk voor stereo geluidswaergave.

● Aansluiten van de luidsprekers

Zoals afgebeeld in het hiernavolgende figuur zijn er twee manieren om de luidsprekers met dit toestel te verbinden. De eerste methode is om van het einde van het luidsprekersnoer ongeveer 7mm van het omhulsel te verwijderen, de onbedekte aderen stevig ineen te draaien, de ineengedraaide aderen in de klemopening te voegen, en de klem Schroef stevig vast te draaien.

De tweede methode is om de banaankontaktveer van een luidsprekersnoer met banaankontaktveer in de klemopening te plaatsen.

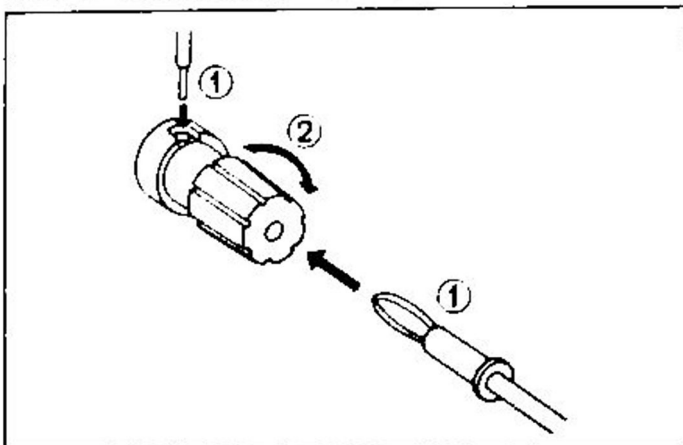

■ BTL STAND: BEDIENING EN PRINCIPE

In de BTL (Gebalanseerde Transformerloze) stand worden de twee versterkersets als een enkele set gebruikt om een hoger uitgangsvermogen te verkrijgen. Alhoewel de SC-M15 meestal als een stereo versterker wordt gebruikt, kan het eventueel ook als een monaurale versterker gebruikt worden met een uitgangsvermogen dat ongeveer dubbel is als dat van een

enkele versterker in de BTL stand. Lees de gebruiksaanwijzing zorgvuldig door alvorens het in de BTL stand te gebruiken.

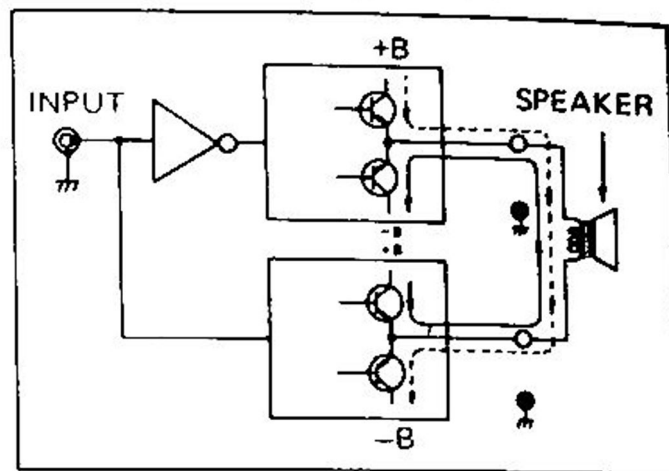

● Voorzorg bij BTL gebruik

Wanneer de set in de BTL stand gebruikt wordt, fungeert het als een monaurale versterker. Voor stereo waergave moeten er daarom twee sets gebruikt worden. Ga de hiernavolgende voorzorgsmaatregelen zorgvuldig na wanneer het toestel op deze wijze wordt gebruikt.

(1) Luidspreker aansluiting

Verbind de luidspreker met de plus zijde van de linker en rechter klemmen van de luidsprekeringangen (A), zoals in het figuur afgebeeld.

(2) Fase moet juist zijn voor stereo.

Wanneer twee versterkers in de BTL stand gebruikt worden, verbind de (+) aansluitklem van elke luidspreker met de rechter (+) klem van de versterkers. Wanneer één versterker in omgekeerde volgorde aangesloten wordt, zullen hun fasen omgekeerd zijn, hetgeen afwijking van de geluidsspiegellokalisering en verlies van bastonen ten gevolge heeft.

(3) Gebruik één luidsprekersysteem.

Alhoewel twee luidsprekersystemen op deze versterker aangesloten kunnen worden, verbind enkel één luidsprekersysteem (systeem A) wanneer het in de BTL stand gebruikt wordt.

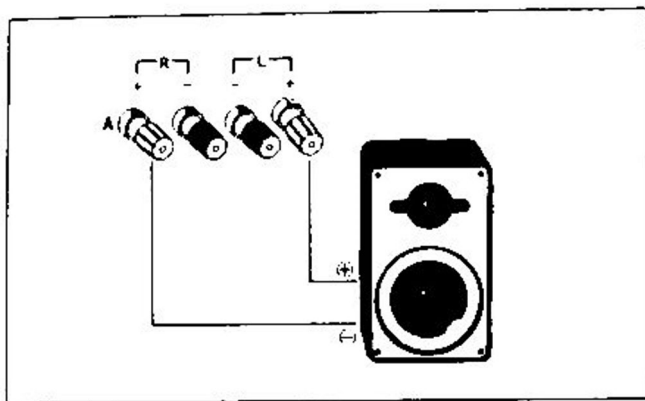

(4) Beide ingangen (L of R) kunnen gebruikt worden.

Sluit de uitgang van de voorversterker op de L of R ingangsklemmen van de eindversterker aan met een phono snoer. De L en R klemmen kunnen onder dezelfde omstandigheden gebruikt worden.

(5) BTL schakelaar

Nadat de bovenstaande vier punten gecontroleerd zijn, kan de BTL schakelaar ingesteld worden.

■ SPECIFICATIES

Continu uitgangsvermogen

20 ~ 20 kHz beide
kanalen ingesteld: 45W x 2 (4Ω),
40W x 2 (8Ω)

1 kHz beide kanalen
ingesteld: 50W x 2 (4Ω),
45W x 2 (8Ω)

Totale Harmonische
Vervorming: 0.02% (bij toegestaan
vermogen, 8Ω)

Frekwentiebereik: 0 ~ 70 kHz $\begin{matrix} +0 \\ -1 \end{matrix}$ dB

Vermogensbandbreedte
(IHF): 10 ~ 70 kHz (0.1%)

Dempingsfactor: 60

S/R waarde (IHF A
schakeling): 115 dB

Algemeen

Netvoeding: AC 220V 50 Hz

Stroomverbruik: 350W

Gewicht: 5.8 kg

Afmetingen
(W x H x D): 257 x 106 x 211 mm

NB: Ontwerp en specificaties kunnen zonder
verdere aankondiging gewijzigd worden.



■ COMANDI DEL PANNELLO FRONTALE

① Pinne di raffreddamento

Queste pinne disperdono efficacemente il calore prodotto dai transistor dell'uscita.

• Siccome esse possono surriscaldarsi se l'apparecchio viene usato per lunghi periodi di tempo, fate attenzione durante il suo trasporto e maneggiamento.

② Interruttore BTL

Fate uso di questo interruttore quando volete servirvi dell'amplificatore in funzione mono-aurale. Per i dettagli, vedere a pagina 14.

③ Pulsanti di selezione degli altoparlanti

Questi due pulsanti corrispondono ai terminali degli altoparlanti sul pannello posteriore. Effettuate la selezione a seconda del sistema di altoparlanti usato.

■ COLLEGAMENTO DEI SISTEMI DEGLI ALTOPARLANTI

Il collegamento di fili degli altoparlanti col retro del pannello dell'amplificatore richiede attenzioni particolari. Collegate l'altoparlante destro coi terminali di uscita R, e l'altoparlante sinistro coi terminali di uscita L, facendo però attenzione che i terminali (+) siano collegati coi corrispondenti (+), ed i (-) coi (-). Tutti questi collegamenti devono essere ordinati e corretti, senza che i fili scoperti vengano in contatto tra loro (corto circuito), o con terminali differenti. Prima di iniziare i collegamenti degli altoparlanti, interrompete la corrente dell'am-

plificatore sistemando l'interruttore in posizione OFF. Collegamenti corretti (+) (+) e (-) (-) sono indispensabili per la riproduzione stereo del suono.

● Collegamento degli altoparlanti

Come illustrato nella figura qui sotto, ci sono due modi per collegare gli altoparlanti con l'apparecchio. Il primo consiste nel togliere circa 7mm di isolante dall'estremità del cavo dell'altoparlante, torcerne insieme i fili solidamente e inserirli nel terminale dell'apparecchio serrandone bene il dado di fissaggio. Il secondo, nell'inserire del cavo dell'altoparlante nel foro all'estremità del terminale dell'apparecchio.

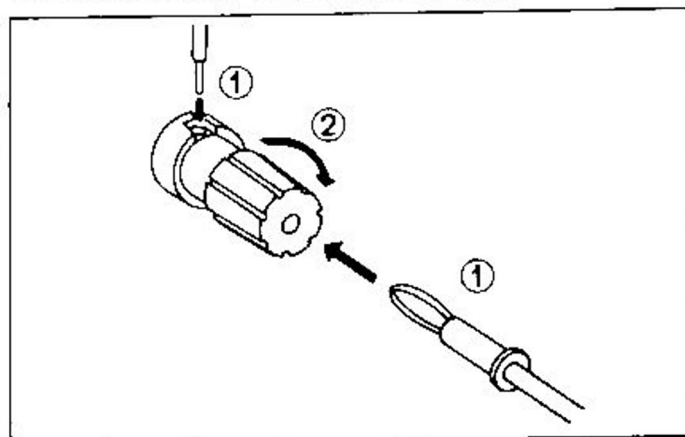

■ FUNZIONE BTL: PRINCIPIO E FUNZIONAMENTO

Nella funzione BTL (trasformatore non-compensato), le due unità di amplificazione vengono usate unitamente per creare un grande effetto di uscita. Sebbene questo SC-M15 serva normalmente da amplificatore stereofonico, con la funzione BTL esso può essere usato come amplificatore mono con un'uscita quasi doppia quella di un amplificatore singolo.

Prima però di cercare di usare l'apparecchio nella funzione BTL, leggete attentamente le istruzioni per l'uso.

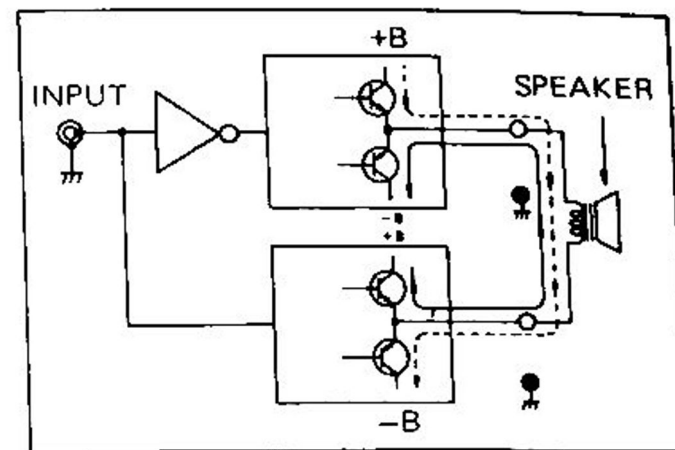

● Precauzioni sull'uso BTL

In funzione BTL, l'apparecchio funziona da amplificatore mono. Per la riproduzione stereo è quindi necessario impiegare due apparecchi. A tale scopo, osservate attentamente le precauzioni seguenti.

(1) Collegamento degli altoparlanti

Collegate gli altoparlanti al lato positivo dei terminali del canale destro (R) e sinistro (L) del sistema (A), come illustrato nella figura.

(2) Correzione stereo della fase

Impiegando due amplificatori in funzione BTL, collegate il terminale positivo (+) di ogni altoparlante con il terminale positivo (+) destro (R) degli amplificatori. Se il collegamento di un altoparlante viene operato inversamente, le loro fasi risulteranno rovesciate con deviazioni della localizzazione della sorgente sonora e perdita dei toni di base.

(3) Uso del sistema degli altoparlanti

Sebbene con questo amplificatore sia possibile collegare due sistemi di altoparlanti, quando usate la funzione BTL collegate soltanto un sistema (sistema A).

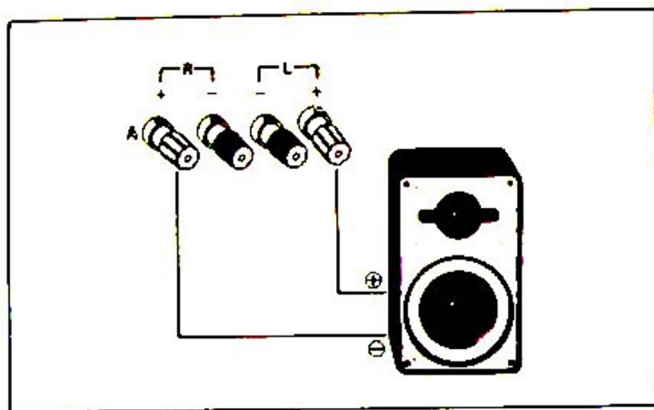

(4) E' possibile usare l'uno o l'altro ingresso (L o R)

Collegate per mezzo di un cavo l'uscita del preamplificatore con il terminale sinistro (L) o destro (R) dell'amplificatore. I terminali L e R possono essere usati nelle medesime condizioni.

(5) Interruttore BTL

Dopo aver controllato i punti da 1 a 4, attivate l'interruttore BTL. State però attenti a non farlo mentre l'apparecchio è acceso.

■ CARATTERISTICHE

Erogazione continua di energia

20 ~ 20 kHz uso di entrambi i canali: 45W x 2 (4Ω),
40W x 2 (8Ω)

1 kHz uso di entrambi i canali: 50W x 2 (4Ω),
45W x 2 (8Ω)

Distorsione armonica

totale: 0,02% (a corrente stabilita, 8Ω)

Risposta di frequenza: 0 ~ 70 kHz $\begin{matrix} +0 \\ -1 \end{matrix}$ dB

Ampiezza di banda della corrente (IHF): 10 ~ 70 kHz (0,1%)

Elemento

ammortizzazione: 60

S/N (IHF A insieme): 115 dB

Generale

Alimentazione: 220V 50 Hz

Consumo di corrente: 350W

Peso: 5,8 kg

Dimensioni

(L x A x P): 257 x 106 x 211 mm

Nota: A scopo di effettuare miglioramenti, il disegno e le caratteristiche sono soggetti a modifiche senza preavviso.



MANUFACTURED BY

TOSHIBA CORPORATION

PRINTED IN JAPAN

22902227