

THORENS

**BEDIENUNGSANLEITUNG
INSTRUCTION MANUAL
MODE D'EMPLOI**

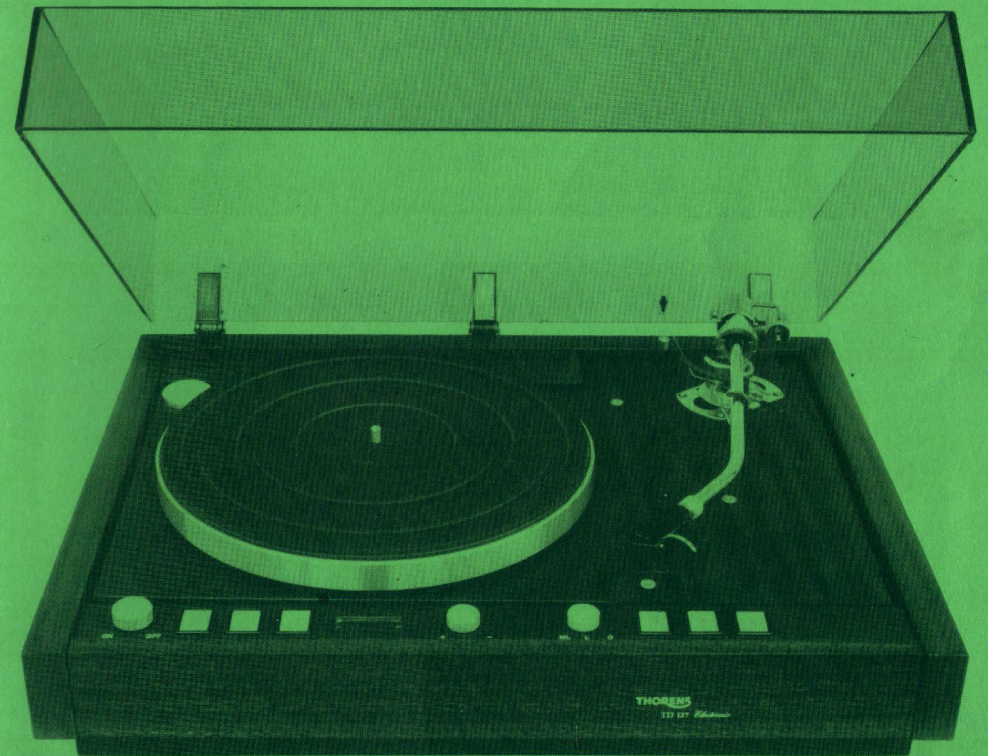

**TD 126 MK III
TD 126 MK IV
TD 127**

THORENS

Schweiz:
THORENS-FRANZ AG, Hardstrasse 41, CH-5430 Wettingen
Telefon 056/262861, Telex 53682

Deutschland:
THORENS / Gerätewerk Lahr GmbH, D-7630 Lahr, Postfach 1560
Telefon 07821/7025, Telex 0754946

Sehr verehrter THORENS-Freund!

Sie sind jetzt stolzer Besitzer eines THORENS-Plattenspielers.

Sie haben ein hochwertiges High Fidelity Gerät erworben und wir wünschen Ihnen hiermit viele Stunden ungetrübten Musikgenusses.

Die Plattenspieler TD 126 MkIII, TD 126 MkIV und TD 127 sind Präzisionsgeräte, bei denen besondere Rücksicht auf zweckmäßige Bedienung genommen wurde. Bei sachgemäßer Behandlung gewährleisten sie über viele Jahre beste Wiedergabequalität und Plattenschonung. Der automatische Endabschalter und Lift verbindet optimale Wiedergabequalität mit dem Komfort einer Endrillenautomatik.

Der TD 127 ist speziell für den Einbau von längeren und schwereren Tonarmen konzipiert worden und generell für den Einsatz eines Vakuum-Tellers vorbereitet.

Zur Vermeidung von Fehlern, die die Wiedergabequalität beeinträchtigen oder Beschädigung irgendeines Teils des Gerätes oder einer wertvollen Schallplatte verursachen können, möchten wir Ihnen empfehlen, diese Bedienungsanleitung durchzulesen, bevor Sie den Plattenspieler auspacken und in Betrieb setzen.

Dies gilt besonders dann, wenn das Gerät ohne Tonarm erworben wurde und der Einbau selbst durchgeführt wird. Hinweise hierzu finden Sie auf Seite 24.

Congratulations!

You are now the proud owner of a THORENS turntable.

You have purchased a high-quality component that has been designed to afford many hours of listening pleasure.

The TD 126 MkIII, TD 126 MkIV and TD 127 turntables are precision units designed with particular regard to functional operation. With reasonable care they will deliver optimum reproduction quality and protect your records for years to come. The autostop feature and the lifting mechanism enable faultless reproduction to be combined with the convenience of automatic shut off.

The TD 127 has been designed for the installation of longer and heavier tone arms; a THORENS vacuum platter may also be employed without further modification.

In order to prevent improper operation, which could impair reproduction quality or lead to damage of the turntable or of a valuable record, we wish to advise you to read this instruction manual completely before unpacking the turntable and putting it into operation.

This recommendation is of particular importance when the unit has been purchased without a tone arm, which is to be installed according to the instructions on page 25.

Cher ami audophile,

Nous vous félicitons d'être le propriétaire d'une table de lecture de disques THORENS.

Vous avez fait l'acquisition d'un platine Haute-Fidélité de qualité et nous vous souhaitons de longues heures de plaisir musical sans mélange.

Les tables de lecture TD 126 MkIII, TD 126 MkIV et TD 127 sont des appareils de précision construits en vue d'une utilisation fonctionnelle. Traitées correctement, elles garantissent de nombreuses années de reproduction musicale de qualité et de protection de vos disques. L'arrêt électronique et la commande automatique du bras lecteur ajoutent un grand confort d'utilisation à une qualité de reproduction irréprochable.

Le modèle TD 127 est conçu tout spécialement pour le montage de bras lecteurs longs et lourds. Il est également préparé pour l'utilisation du dispositif VCM d'aspiration du disque par pompe à vide.

Avant de déballer l'appareil et de le mettre en service, nous vous recommandons de prendre connaissance du contenu de ce mode d'emploi, afin d'éviter quelques erreurs qui pourraient retarder votre plaisir d'écouter ou risquer d'endommager soit l'un des composants de la platine, soit l'un de vos précieux disques.

Ceci est tout particulièrement important lorsque l'appareil est livré sans bras lecteur et qu'il doit être procédé au montage de ce dernier selon les instructions en page 25.

WARNUNG!

Schützen Sie das Gerät vor Nässe und Feuchtigkeit, um Brandgefahr und elektrischen Unfälle vorzubeugen!

WARNING!

To prevent fire or shock hazard, do not expose this appliance to rain or moisture.

ATTENTION!

Pour prévenir tout risque d'incendie ou de choc électrique, il est nécessaire de protéger cet appareil de la pluie et de l'humidité.

Inhaltsverzeichnis

	Seite
I. Auspacken	4
II. Zusammenbau	6
III. Elektrische Anschlüsse und Aufstellen des Gerätes	8
IV. Einstellung der Auflagekraft	12
V. Einstellung der Antiskatingkraft	14
VI. Bedienung des TD 126 MkIII, TD 126 MkIV oder TD 127	16
VII. Montage und Justierung des Tonabnehmersystems	20
VIII. Einbau eines Tonarmes	24
IX. Technische Daten	28
X. THORENS Werksgarantie	31

Contents

	Page
I. Unpacking	5
II. Assembling the turntable	7
III. Electrical connections and installation	9
IV. Tracking force adjustment	13
V. Antiskating adjustment	15
VI. Operation of the TD 126 MkIII, TD 126 MkIV or TD 127	17
VII. Mounting and adjustment of the pickup cartridge	21
VIII. Installation of a tone arm	25
IX. Technical specifications	29
X. THORENS factory warranty	31

Table des matières

	Page
I. Déballage	5
II. Assemblage de la table de lecture de disques	7
III. Connexions électriques et installation	9
IV. Réglage de la force d'appui	13
V. Réglage du dispositif de compensation de la force centripète (Anti-Skating)	15
VI. Mode d'emploi de la TD 126 MkIII, TD 126 MkIV ou TD 127	17
VII. Montage et réglage de la cellule	21
VIII. Montage d'un bras lecteur	25
IX. Données techniques	30
X. Garantie d'usine THORENS	31

I. Auspacken

Die Zusammenstellung der Plattenspieler TD 126 MkIII bzw. TD 126 MkIV und seiner Verpackung ist in Bild 2 dargestellt.

Das Oberteil der Styroporverpackung läßt sich leicht aus dem Karton nehmen, wenn man mit beiden Händen links und rechts in die Griffmulden faßt.

Nun wird der Plattenspieler aus dem Styroporunterteil herausgehoben.

Auf keinen Fall darf das Tonarmlager als Handgriff benützt werden!

Das Styropor-Oberteil enthält die Staubschutzhaube und die aufklappbare Kassette mit dem Tonarm-Endrohr TP 63 und allen Zubehörtteilen einschließlich (falls gleichzeitig mit dem Plattenspieler geliefert) dem bereits montierten Tonabnehmersystem.

Das Styroporunterteil enthält den äußeren Plattenteller mit der Gummimatte, das Gegengewicht für den Tonarm ⑫, den Mitteleinsatz ⑪ (Adapter für 45 UPM) sowie das Stereo-Koaxkabel mit der separaten Erdungslitze ⑬. Der Gummiantriebsriemen befindet sich unter dem Plattenteller (Bild 3).

Die als Transportsicherung dienenden Kartonstreifen zwischen Zarge und Schwingchassis werden entfernt. Das Kartonstück unter dem Innenplattenteller kann nach vorn herausgezogen werden, nachdem dieser etwas angehoben worden ist. Dazu faßt man mit drei Fingern in dessen Öffnungen.

Der TD 127 ist in einem stabilen Transportkarton mit Schaumstoff-Formteilen verpackt (Bild 4).

Nach dem Öffnen desselben wird der einliegende Karton mit der Staubschutzhaube entnommen. Entfernt man die Zwischenplatte, so ist das Gerät TD 127 zugänglich.

Der äußere Plattenteller mit der Gummimatte befindet sich zwischen zwei geschlitzten Schaumstoffreifen und der Karton mit dem Tonarm-Lift und sonstigen Zubehörtteilen neben dem Gerät auf der Bodeneinlage.

Die Kartonstreifen zwischen Zarge und Schwingchassis werden entfernt. Nach Herausziehen des Antriebsteilers kann der Transportsicherungs-Schaumstoffring entfernt werden.

Das Mittel zum Schutz gegen Feuchtigkeit in der Verpackung kann weggeworfen werden, zumal es durch den Kontakt mit der Außenluft rapid seine Wirkung verliert.

Die Originalverpackung des Plattenspielers sollte jedoch für einen späteren Transport aufbewahrt werden.



Bild / Figure 2



Bild / Figure 3



Bild / Figure 4

I. Unpacking

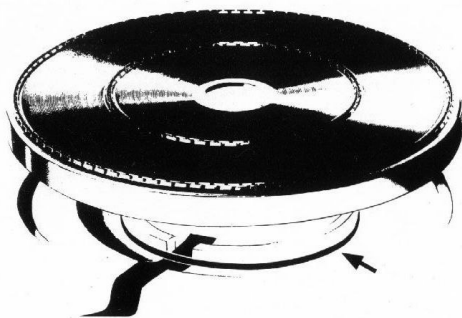
The arrangement of the packed turntable TD 126 MkIII or TD 126 MkIV is shown in Figure 2. The upper styrofoam packing may easily be removed by grasping the opening on either side and lifting straight up.

The turntable can now be taken out of the lower styrofoam packing.

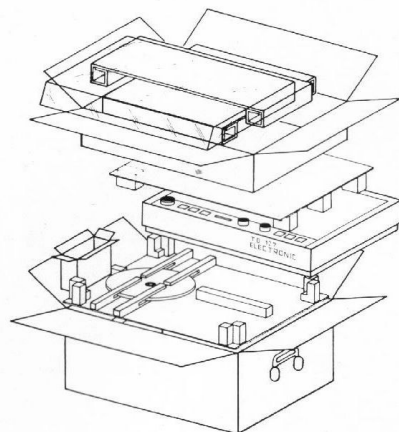
Do not use the tone arm assembly as a handle!

The top styrofoam packing enclosure contains the dust cover and a hinged storage case containing the TP 63 cartridge wand with all accessories including (if delivered with the turntable) the mounted pickup cartridge.

The lower styrofoam packing contains the outer turntable platter with rubber mat, the tone arm counterweight ⑫, and the center-hole adapter ⑪ for 45 RPM records, the coaxial stereo signal cable, and the separate grounding wire ⑬.

The rubber drive belt is packed underneath the turntable platter (Figure 3).

Remove the cardboard strips wedged between the chassis and base that serves as transport buffers. Pull out the cardboard spacer underneath the inner turntable platter by inserting three fingers into the holes provided and lifting slightly.

The TD 127 is packed in a sturdy shipping carton with foam plastic inserts (Figure 4). After opening the flaps, lift out the inner carton containing the dust cover. After the cardboard panel has been removed, the TD 127 is accessible.

The outer turntable platter with rubber mat is located between two slit foam-plastic strips. A small carton next to the unit on the bottom panel contains the accessories and the tone arm lift.

Remove the cardboard strips between the base and the suspended chassis. After lifting out the inner turntable platter, remove the foam-plastic buffer ring. Since the envelope of moisture absorbing material loses its effectiveness upon contact with the open air, it should be discarded.

Save all packing materials, including the cardboard spacers, for possible reshipment or transport at some later date.

I. Déballage

La figure 2 montre la disposition de la table de lecture TD 126 MkIII ou TD 126 MkIV dans son emballage. Ouvrir les deux battants du couvercle et retirer la cale de carton ondulé. La partie supérieure de l'emballage Styropor peut être enlevée facilement en introduisant les mains dans les évidements prévus sur les deux côtés et en tirant vers le haut.

Il est alors possible d'extraire la table de lecture de la partie inférieure de l'emballage Styropor.

Ne pas toucher au bras lecteur pour cette opération!

La partie supérieure de l'emballage Styropor contient le couvercle anti-poussière et la boîte à charnière contenant la section de bras porte-cellule TP 63, le sachet d'accessoires, ainsi que la cellule montée lorsque cette dernière est livrée avec la platine.

La partie inférieure de l'emballage Styropor contient le plateau extérieur, sa nappe de caoutchouc, le contrepoids du bras lecteur ⑫, le centre amovible ⑪ pour disques 45 t/m, le câble coaxial stéréo et le câble séparé pour le potentiel masse de l'amplificateur ⑬.

La courroie d'entraînement de caoutchouc se trouve sous le plateau extérieur (Figure 3).

Enlever les cales de carton se trouvant entre le châssis et le socle pour immobiliser l'appareil durant le transport. Retirer la cale de carton située sous le plateau intérieur en soulevant légèrement ce dernier, après avoir introduit trois doigts dans les trous prévus à cet effet.

Le modèle TD 127 est emballé dans un fort carton d'expédition muni de cales de matière synthétique moulée. Après ouverture des battants retirer le carton contenant le couvercle anti-poussière, puis la panneau de carton intermédiaire afin d'avoir accès à la table de lecture TD 127. Le plateau extérieur avec sa nappe caoutchouc est placé entre deux bandes de matière synthétique rainurées. Le petit carton posé sur le fond à côté de la platine contient le dispositif de commande du bras et les divers accessoires.

Enlever les cales de carton se trouvant entre le châssis suspendu et le socle.

L'anneau de protection en matière synthétique peut être retiré après avoir soulevé le plateau intérieur.

Le sachet hygroscopique perdant son efficacité au contact de l'air libre, il peut être jeté.

Conserver par contre l'emballage complet, y compris les cales de carton. Il vous sera utile pour tout transport ultérieur de l'appareil.

II. Zusammenbau

Die Motorachse mit Riemenscheibe, das Plattentellerlager und der Tonarm sind Präzisionsteile. Sie müssen daher gegen Stöße, Schlag und jede unsachgemäße Behandlung während der Montage und des Transportes geschützt werden. Auf sorgfältigen Zusammenbau des Plattenspielers ist zu achten.

Der äußere Plattenteller, das Tonarm-Endrohr TP 63 und das Tonarm-Gegengewicht müssen vor einem Transport entfernt werden.

Der Gummiantriebsriemen wird gemäß Bild 5 um den inneren Plattenteller und die Riemenscheibe gelegt. Nun wird der äußere Plattenteller auf den Innenteller aufgesetzt und die Gummimatte aufgelegt.

Das einwandfreie Funktionieren des Antriebssystems ist nur gewährleistet, wenn der Antriebsriemen, die Motor-Riemenscheibe mit ihrer Startkupplung und der Rand des inneren Plattentellers keine Öl- oder Fettspuren aufweisen. Wenn nötig, sind diese Teile mit einem in Alkohol (Spiritus) getränkten, nicht fasernden Lappen zu reinigen.

Der Tonarm TP 16 MkIII besteht aus der Lagereinheit und dem Tonarm-Endrohr TP 63 (Bild 6). Das Tonarm-Endrohr mit eingebautem Tonabnehmersystem wird von vorn auf die Lagereinheit geschoben und mit der Überwurfs-Rändelmutter befestigt. Die Montage eines Tonabnehmersystems im Tonarm-Endrohr wird in Abschnitt VII beschrieben.

Das Tonarm-Gegengewicht ⑫ ist auf das Tonarm-Endstück zu schieben und mit seiner Rändelschraube vorläufig zu fixieren.

Wurde der Plattenspieler ohne Tonarm erworben, so beachten Sie bitte die Einbau-Hinweise in Abschnitt VIII.

Die Staubschutzhaube des TD 126 MkIII bzw. TD 126 MkIV dem Styropor-Oberteil entnehmen und in die Scharnierwangen einsetzen.

Die Spannung der Scharnierfedern kann geändert werden, indem die gerändelten Muttern unten an den Scharnieren gedreht werden (Bild 7). Hierzu können die Scharnierkappen außen abgezogen werden.

Liegt die Haube vorne auf der Zarge nur mit einer der beiden Ecken auf, so sind die Spannungen der beiden Scharnierfedern ungleich und werden mit den Rändelmuttern neu eingestellt.

Die Staubschutzhaube des TD 127 ist in die Scharniere einzuschieben. Zuvor sollte die mittlere Scharnierzunge an der Zarge genau auf die beiden äußeren ausgerichtet werden.



Bild / Figure 5



Bild / Figure 6

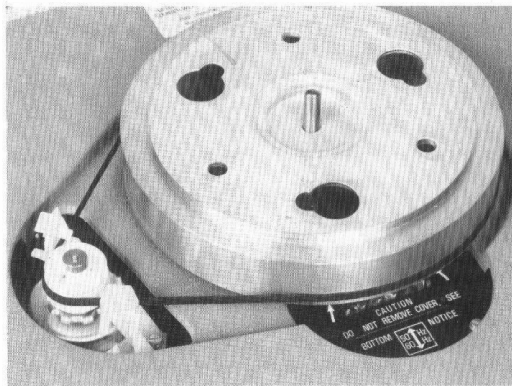

Bild / Figure 7

II. Assembling the turntable

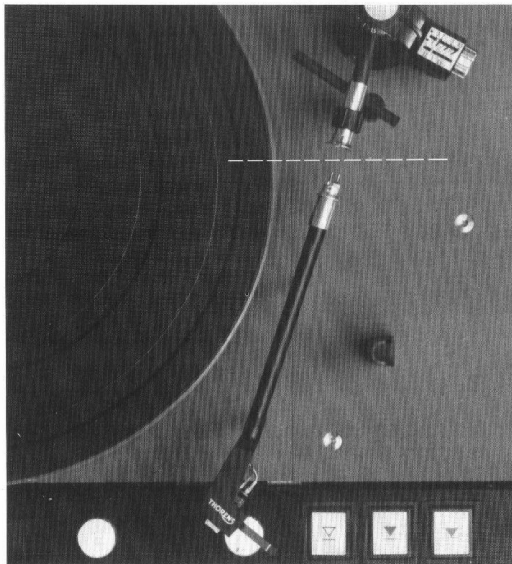
The motor spindle, motor pulley, turntable bearing and tone arm assembly are designed to very close tolerances. As precision parts, they should be protected against shock and strain. Exercise particular care in fitting or removing any part of the turntable assembly.

For shipping or transporting, always remove the large outer platter, the TP 63 cartridge wand and the tone arm counterweight from the turntable.

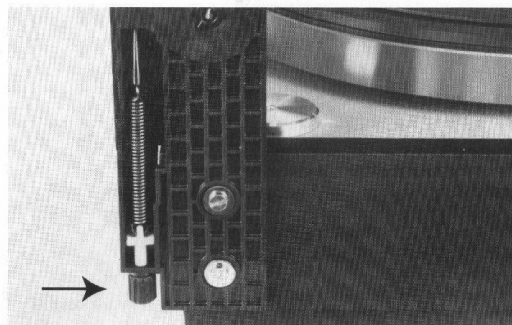
Loop the drive belt around the inner turntable platter and motor pulley as shown in Figure 5.

Center the outer turntable platter on the inner one and set the rubber mat in place.

The belt, the motor pulley and the periphery of the inner turntable should be entirely free of any trace of oil or grease. If necessary clean them with a lintfree cloth dampened with denaturated alcohol or methylated spirits.

The TP 16 MkIII tone arm consists of the bearing assembly and the TP 63 cartridge wand, illustrated in Figure 6. The cartridge wand with pickup cartridge is plugged into the bearing assembly and secured by tightening the knurled collar. Instructions for mounting a pickup cartridge in the wand are given in Section VII.

Tighten the counterweight temporarily into position at the rear end of the tone arm by means of the knurled screw.

If the turntable has been delivered without a tone arm, observe the installation instructions in Section VIII.

Remove the dust cover of the TD 126 MkIII or TD 126 Mk IV from the upper styrofoam packing and fit it into the hinges.

The tension of the hinge springs can be changed by adjusting the knurled nuts on the bottom rear of each dust cover support (Figure 7). The support covers may be pryed off to gain easy access to the nut.

Should the dust cover rest on only one of the two front corners, the tensions of the two hinge springs are unequal and must be readjusted with the knurled nuts.

For the TD 127, line up the center hinge tongue on the base with the two outer tongues and slide the dust cover onto the hinges.

II. Assemblage de la table de lecture de disques

L'axe du moteur, la poulie motrice, le palier du plateau et l'ensemble du bras lecteur sont des pièces usinées avec une grande précision, aussi doivent-elles être préservées des chocs et autres contraintes. Une attention particulière doit donc être apportée au montage et au démontage de chacune des pièces de la table de lecture.

Il est indispensable d'enlever le plateau extérieur, la section de bras tubulaire porte-cellule TP 63 et le contre-poids du bras lecteur avant tout transport de la table de lecture.

Mettre en place le courroie d'entraînement de caoutchouc autour du plateau intérieur et de la poulie motrice, comme illustré sur la figure 5.

Centrer le plateau extérieur sur le plateau intérieur et poser la nappe de caoutchouc.

Le parfait fonctionnement du système d'entraînement n'est assuré que si la courroie, la poulie motrice et la périphérie du plateau intérieur sont exemptes de toute trace d'huile ou de graisse. Si nécessaire, les nettoyer avec un tissu propre imprégné d'alcool.

Le bras lecteur TP 16 Mk III se compose de l'ensemble-paliers et de la section de bras tubulaire porte-cellule TP 63 (figure 6). Après montage de la cellule, introduire la section de bras tubulaire dans le raccord de l'ensemble-paliers et verrouiller au moyen du collier moleté. Les instructions pour le montage de la cellule se trouvent au chapitre VII.

Introduire le contre-poids sur la partie arrière du bras lecteur et le fixer provisoirement au moyen de la vis moletée.

Si la table de lecture a été livrée sans bras lecteur, veuillez consulter les instruction de montage du chapitre VIII.

Retirer le couvercle anti-poussière de la partie supérieure de l'emballage Styropor et l'introduire dans les joues de charnières.

La tension des ressorts de charnière peut être réglée au moyen des écrous moletés situés à la base des charnières (Figure 7). Pour cette opération, on peut enlever les joues des charnières.

Si le couvercle ne repose que sur l'un des angles du socle à l'avant cela signifie que la tension des ressorts des charnières n'est pas équilibrée et qu'il est nécessaire de procéder à un réglage au moyen des vis moletées.

Pour le modèle TD 127, aligner premièrement la languette centrale de la charnière du socle sur les deux languettes extérieures, puis introduire le couvercle anti-poussière dans les charnières.

III. Elektrische Anschlüsse und Aufstellen des Gerätes

Bevor der Plattenspieler an das Netz angeschlossen wird, überzeugen Sie sich bitte, daß die Netzspannung mit der Spannung übereinstimmt, die auf dem an der hinteren Zargenwand angebrachten Typenschild angegeben ist. Eine Umstellung auf eine andere Netzspannung ist durch eine interne Maßnahme möglich. Lassen Sie bitte diese Umstellung durch Ihren Fachhändler vornehmen

Bild 8 zeigt den Anschluß des Plattenspielers an einen Verstärker oder Receiver.

Das mitgelieferte Stereo-Koaxkabel ⑬ ist an beiden Enden jeweils mit einem Cinch-Stecker (US-Bezeichnung RCA-Phono) versehen, die die Markierungen "L" für den linken und "R" für den rechten Kanal tragen.

Die getrennt geführte Litze sollte an der Chassis-Erdschraube des Verstärkers angeschlossen werden. Sie stellt ein gemeinsames Nullpotential her und vermeidet so Brummscheinungen. Bild 8.

Eingänge mit einer 5-Pol-DIN-Buchse benötigen ein Übergangsstück (RCA-Buchse auf DIN-Stecker), das bei Ihrem Händler erhältlich ist.

Ist beim Betrieb des Plattenspielers ein störendes Brummen in den Lautsprechern hörbar, so ist zu prüfen

- ob das Tonarm-Endrohr mit der Lagereinheit fest verschraubt ist
- ob die Verbindungen zum Verstärker oder Receiver einwandfrei sind
- ob das Tonabnehmersystem richtig montiert ist.

Wird der Plattenspieler mit anderen Geräten zu einer Hi-Fi-Anlage zusammengebaut, so ist darauf zu achten, daß deren Netztransformatoren sich nicht in der Nähe des Tonabnehmers befinden. Netztransformatoren weisen häufig ein magnetisches Streufeld auf, das eine Brummspannung in den Tonabnehmer überträgt.

Eine Anordnung wie in Bild 9 muß vermieden werden.

Der Plattenspieler sollte nur so aufgestellt werden, daß ein ungehindertes Öffnen der Staubschutzhaube möglich ist.

Es ist darauf zu achten, daß jede Wärmeeinwirkung vermieden wird. Das Aufstellen auf einer stabilen Unterlage außerhalb des Nahfeldbereiches der Lautsprecher vermindert die Möglichkeit von Vibrationsstörungen.



Bild / Figure 8



Bild / Figure 9

III. Electrical Connections and Installation

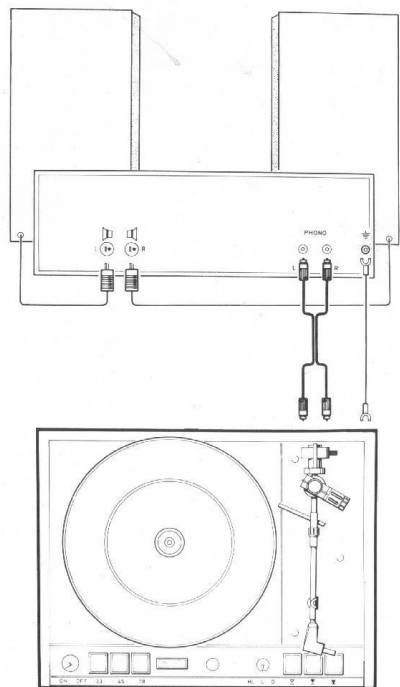
Before connecting the turntable to the electrical mains, verify that the mains voltage is the same as the voltage specified on the identification plate on the rear of the base. The turntable may be modified to operate from another mains voltage by internal means.

This modification should only be made by your dealer.

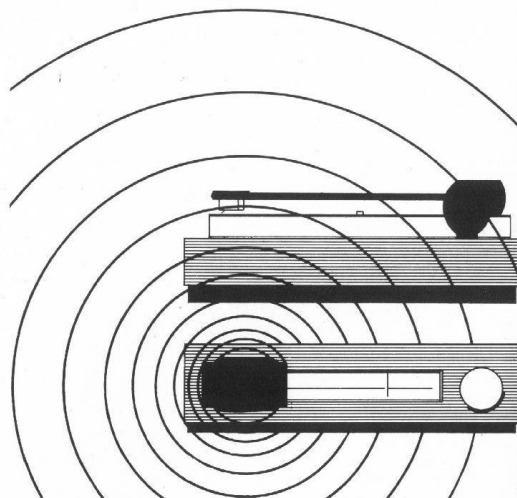
The turntable is connected to an amplifier or a receiver as shown in figure 8.

The coaxial stereo signal cable ⑬ delivered with the unit is fitted at both ends with RCA phono plugs that are designated with "L" for the left channel and "R" for the right channel.

The separate wire should be attached to the grounding screw at the chassis of the amplifier. It establishes a common ground and thus prevents hum introduction (Figure 8).

Amplifiers with a 5 pin DIN input connector require an adapter cable (RCA female to DIN male), available at your dealer.

If hum should be heard in the loudspeakers when the turntable is in use, check that the cartridge wand is firmly attached to the bearing assembly and that the connections to the amplifier or receiver and to the pickup cartridge are secure. Hum may also be produced by the close proximity of amplifiers or other appliances. Your THORENS dealer or service representative should be consulted if hum-free performance cannot be achieved.

When connecting the turntable to other hi-fi equipment, care should be taken that mains transformers incorporated within any ancillary units be not situated too close to the pickup cartridge. Magnetic cartridges are sensitive to the influence of magnetic fields of mains transformers and may produce hum as a result.

One should avoid a position such as shown in figure 9.

The turntable should be installed in a location allowing the dust cover to be opened freely.

Avoid the immediate vicinity of heating units. Placement of the turntable on a solid cabinet and out of direct line with the loudspeakers will minimize the possibility of acoustic vibrations impairing reproduction quality.

III. Connexions électriques et Installation

Avant de connecter la table de lecture au réseau, vérifier que la tension de ce dernier corresponde bien à la tension spécifiée sur la plaquette signalétique située sur la paroi arrière du socle.

L'adaptation de la table de lecture à une autre tension est possible par une intervention à l'intérieur de l'appareil. Veuillez demander à votre revendeur de procéder à une telle adaptation.

La connexion de la table de lecture à un amplificateur ou à un ampli-tuner est illustrée à la figure 8.

Le câble coaxial stéréo ⑬ fourni est pourvu à ses deux extrémités de phonoconnecteurs fiches RCA marqués "L" pour le canal de gauche et "R" pour le canal de droite.

Le câble séparé doit être relié à la borne de masse de l'amplificateur, afin d'établir un potentiel de masse commun et réduire au minimum les phénomènes de ronflement (figure 8).

Pour connecter la table de lecture aux amplificateurs munis d'une prise DIN à 5 broches, il est nécessaire d'utiliser un câble de raccordement disponible chez les revendeurs spécialisés.

Si un ronronnement se fait entendre dans les haut-parleurs lors de l'utilisation de la table de lecture, vérifier:

- que la section de bras tubulaire porte-cellule soit bien verrouillée dans le raccord de l'ensemble-paliers,
- que les connexions à l'amplificateur ou à l'amplifituner soient correctes,
- que la cellule soit bien montée

Si ces perturbations ne peuvent être éliminées, nous vous prions de consulter votre revendeur ou le service après-vente THORENS.

En cas d'emboîtement de la table de lecture dans une chaîne Haute-Fidélité intégrée il faut veiller à ce que les transformateurs d'alimentation de cette dernière ne se trouvent pas à proximité de la cartouche de pick-up. En effet, les transformateurs d'alimentation sont souvent générateurs de champs magnétiques qui occasionnent un ronronnement dans la cartouche de pick-up.

Il faut éviter une disposition tel qu'illustrée par la figure 9.

Installer la table de lecture en un endroit permettant la libre ouverture du couvercle antipoussière.

Eviter la proximité immédiate d'éléments de chauffage. L'installation de la table de lecture sur un meuble solide et en dehors de l'onde sonore directe des haut-parleurs réduira au minimum les risques de vibrations acoustiques parasites.

Magnetische Tonabnehmersysteme bringen in den Höhen nur dann einen ausgeglichenen Frequenzgang, wenn sie an der richtigen Abschlußimpedanz (Kapazität und Widerstand) betrieben werden.

Der Ausgangs-Cinchbuchse "L" bzw. "R" ist jeweils eine zweite Buchse parallel geschaltet (Bild 10). Diese bietet die Möglichkeit, den verschiedenen Tonabnehmersystemen durch Adapterstecker entsprechende Kondensatoren parallelzuschalten, um eine optimale Anpassung des Tonabnehmersystems zu erreichen. Der Abschlußwiderstand wird im allgemeinen nur vom Verstärker gebildet und beträgt meistens 47 kΩ.

Die korrekte Beschaltung ist den dem System mitgelieferten Daten zu entnehmen. Beachten Sie bitte dabei, daß die Kapazitäten von Tonarm, Verbindungskabel und Verstärkereingang sich addieren.

Die Tonarmkapazität des Gerätes TD 126 bis zur NF-Ausgangsbuchse beträgt ca. 50 pF, die Kapazität des mitgelieferten Verbindungskabels 45 pF, zusammen 95 pF pro Kanal. Die Differenz zu der vom Hersteller empfohlenen Abschlußkapazität ergibt die parallelzuschaltende Zusatzkapazität.

Hierbei ist die Eingangskapazität des nachfolgenden Verstärkers zu berücksichtigen.



Bild / Figure 10

Magnetic pickup cartridges will deliver proper high-frequency response only when connected to the appropriate load impedance (capacitance and resistance).

A second phono jack is connected in parallel to each of the output jacks, "L" and "R" (Figure 10). Adapter plugs with the required parallel capacitance may be inserted for different pickup cartridges, thus enabling optimum matching to be achieved. The load resistance is generally determined by the amplifier and is most commonly 47 kΩ.

The proper load impedance is indicated in the data delivered with the pickup cartridge. It is to be noted that the capacitances of the tone arm, the connecting cable, and the amplifier input add together to produce the total capacitance.

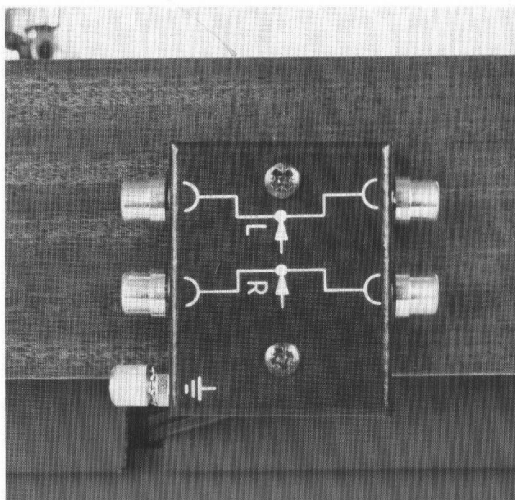
The tone arm capacitance per channel of the TD 126 is approx. 50 pF at the audio output jacks; the capacitance of the connecting cable delivered with the unit is 45 pF, resulting in a total capacitance of 95 pF per channel. The difference between this value and the capacitance recommended by the cartridge manufacturer is the required additional parallel capacitance. The amplifier input capacitance is to be subtracted from this value, and the resulting difference is the value of capacitance that should be plugged in parallel with each output jack.

Les cellules de lecture magnétiques ne fournissent une courbe de fréquence équilibrée dans les hautes-fréquences que lorsque l'impédance de charge (capacité et résistance) est correcte.

Une deuxième prise est montée en parallèle pour chaque prise de sortie (RCA) "L", respectivement "R" (figure 10).

Ce dispositif permet une adaptation optimale des cellules diverses par le montage en parallèle de condensateurs appropriés, sous la forme d'adaptateurs enfichables. La résistance de charge est fournie en général uniquement par l'amplificateur et sa valeur est le plus souvent de 47 kΩ.

La valeur correcte de l'adaptation doit être calculée à partir des données techniques fournies par le fabricant de la cellule. Il faut prendre garde à ce que les capacités du bras lecteur, des câbles de connexion et de l'entrée de l'amplificateur s'additionnent.

La capacité du bras lecteur de la TD 126 jusqu'à la prise de sortie B.F. s'élève à 50 pF et celle du câble de connexion fourni à 45 pF, au total 95 pF par voie. La différence entre cette valeur et la capacité recommandée par le fabricant de la cellule permet de calculer la capacité additionnelle à monter en parallèle après avoir encore tenu compte de la capacité d'entrée de l'amplificateur.

Magnetische Tonabnehmersysteme

vom Hersteller empfohlene

Hersteller	Modell	Abschlußkapazität
ADC	alle Modelle	275 pF
AKD	alle Modelle	470 pF
Audio Technica	AT - 71 E	250 pF
Elac	alle Modelle	300 pF
Empire	5000 EI	480 pF
Ortofon	alle Modelle	400 pF
Pickering	XV-15/625 DJ	300 pF
Pickering	XSV-4000	310 pF
Shure	M 70 EJ	430 pF
Shure	M 75 ED Typ 2	400 pF
Shure	M 95 ED	450 pF
Shure	V 15 III	400 pF
Shure	V 15 IV	250 pF
Sonus	alle Modelle	275 pF
Stanton	alle Modelle	275 pF
Technics	EPC-206 C	250 pF
Technics	EPC-270 C	500 pF

Magnetic Pickup Cartridges

Manufacturer's Recommendation

Manufacturer	Model	Load Capacitance
ADC	all models	275 pF
AKD	all models	470 pF
Audio Technica	AT - 71 E	250 pF
Elac	all models	300 pF
Empire	5000 EI	480 pF
Ortofon	all models	400 pF
Pickering	XV-15/625 DJ	300 pF
Pickering	XSV-4000	310 pF
Shure	M 70 EJ	430 pF
Shure	M 75 ED Typ 2	400 pF
Shure	M 95 ED	450 pF
Shure	V 15 III	400 pF
Shure	V 15 IV	250 pF
Sonus	all models	275 pF
Stanton	all models	275 pF
Technics	EPC-206 C	250 pF
Technics	EPC-270 C	500 pF

Cellules Magnétiques

Recommandées par le fabricant

Fabricant	Modèle	Capacité de charge
ADC	tous les modèles	275 pF
AKD	tous les modèles	470 pF
Audio Technica	AT - 71 E	250 pF
Elac	tous les modèles	300 pF
Empire	5000 EI	480 pF
Ortofon	tous les modèles	400 pF
Pickering	XV-15/625 DJ	300 pF
Pickering	XSV-4000	310 pF
Shure	M 70 EJ	430 pF
Shure	M 75 ED Typ 2	400 pF
Shure	M 95 ED	450 pF
Shure	V 15 III	400 pF
Shure	V 15 IV	250 pF
Sonus	tous les modèles	275 pF
Stanton	tous les modèles	275 pF
Technics	EPC-206 C	250 pF
Technics	EPC-270 C	500 pF

IV. Einstellung der Auflagekraft

10 mN (milliNewton) \approx 1 p (pond) = 1 g (Gramm Gewicht)

Bevor die Auflagekraft eingestellt wird, muß der Tonarm TP 16 MkIII mit dem zu verwendenden Tonabnehmer-system ausbalanciert werden.

Dazu wird das Rändelrad für die Einstellung der Auflagekraft am Tonarmlager auf Null gebracht. Den Plattenspieler einschalten und den Tonarm durch Drücken der Taste ∇ absenken. Der Plattenspieler wird dann wieder ausgeschaltet.

Nun schwenkt man den Tonarm in eine Position zwischen Tonarmhalter und Plattentellerrand. Den Tonarm mit der linken Hand festhalten, um Seitenbewegungen zu verhindern.

Durch Verschieben des Gegengewichtes wird der Tonarm so ausbalanciert, daß sich die Spitze der Abtastnadel auf der Höhe der Plattenebene befindet. Die gerändelte Schraube am Gegengewicht wird festgezogen.

Wichtig!

Das Gegengewicht des TP 16 MkIII ist für die Balancierung leichter Tonabnehmersysteme (bis ca. 8,5 g) geeignet. Schwerere Systeme erfordern ein entsprechendes Gegengewicht, das auf Anforderung geliefert wird.

Die Auflagekraft wird durch Drehen des Rändelrades eingestellt. Wie in Bild 11 zu sehen, zeigt die Einkerbung den gewählten Wert 1,5 an. Die Zahlen auf dem Rad entsprechen der Auflagekraft in Pond. Die Punkte zwischen den Zahlen markieren Zwischenwerte.

Als Annäherungswert für die richtige Auflagekraft beachte man die Empfehlungen des Tonabnehmer-Herstellers. Diese sind jedoch häufig nur für den günstigsten Betriebsfall, d.h. für Schallplatten mit geringer Aussteuerung und ohne Höhenschlag gültig. In der Praxis sind die Bedingungen für eine gute Wiedergabe oft viel strenger. Hörbare Verzerrungen in beiden Kanälen können ein Erhöhen der Auflagekraft um 2,5 oder 5 mN (0,25 oder 0,5 p) erfordern. Die Lebensdauer der Schallplatte wird durch das Vermeiden von Abtastverzerrungen erhöht, welche immer von einer plastischen Verformung des Schallplattenmaterials und damit einer frühzeitigen Abnutzung begleitet sind.

Zur optimalen Abtastung einer Schallplatte muß die Nadelspitze sauber gehalten werden. Zur Reinigung eignet sich am besten ein feiner Pinsel.

Verzerrungen, besonders in nur einem Kanal, können auch eine andere Ursache haben.



Bild / Figure 11

IV. Tracking Force Adjustment

10 mN (milliNewton) \approx 1 p (pond) = 1 g (gram weight)

Before the tracking force can be set, the tone arm TP 16 MkIII with the cartridge must be balanced as follows.

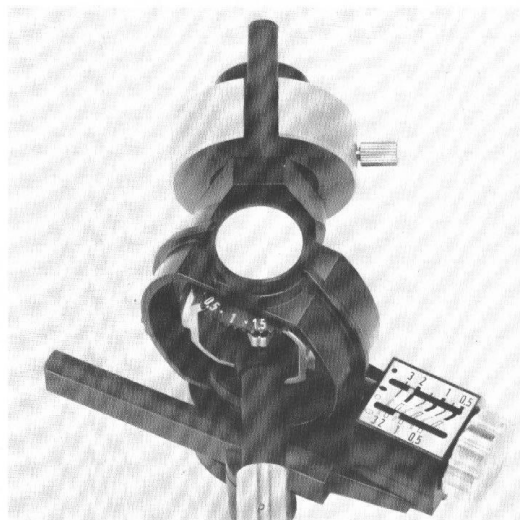
Move the knurled stylus pressure dial to the zero end of the scale. Turn on the turntable and press the play button ∇ , thus lowering the tone arm lift platform. Now turn the turntable off.

Hold the arm with the left hand to avoid damaging the stylus.

Slide the counterweight until the stylus hovers at record playing level. Tighten the knurled screw and recheck the balance.

Note:

The counterweight of the TP16 MkIII is designed for use with lightweight pickup cartridges (up to about 8.5 grams). Heavier cartridges require a heavier counterweight, available through your dealer from THORENS.

The adjustment dial may now be set to the desired tracking force, in grams. As indicated in Figure 11 the selected force is that value corresponding with the indentation; intermediate values are indicated by the white points between the numbers.

The tracking force may be initially chosen according to the recommendations of the cartridge manufacturer. This setting will often be correct; however, it should be noted that such prescribed tracking forces are frequently based on ideal playing conditions, i.e., using records containing only moderate signal modulations and exhibiting no surface warps.

In practice, the conditions for accurately tracking a record groove are often more demanding. The presence of audible distortion in both reproduction channels during loud passages may indicate the presence of tracking distortion, which can be eliminated by increasing the tracking force by 0.25 or 0.5 grams. This measure will actually extend the life expectancy of the record played, since tracking distortion is invariably accompanied by groove deformation and hence premature wear.

Distortion in only one channel may be caused by an incorrectly adjusted antiskating force, treated in Section V.

It is necessary that the stylus tip be kept free of residues to insure optimum tracking performance; use only a stylus brush made for cleaning purposes.

IV. Réglage de la force d'appui

10 mN (milliNewton) \approx 1 p (pond) = 1 gr. (gramme).

Avant de procéder au réglage de la force d'appui, il faut équilibrer le bras lecteur TP 16 MkIII équipé de la cellule choisie. A cet effet, amener tout d'abord la roue moletée du réglage de la force d'appui à sa position "0".

Mettre en marche la table de lecture et presser la touche de jeu ∇ , ce qui provoque la descente de bras. Arrêter à nouveau la table de lecture.

Placer ensuite le bras de manière à ce que la pointe de lecture se trouve entre le support du bras et le bord du plateau. Desserrer la vis de fixation du contre-poids. Tenir le bras de la main gauche pour éviter tout déplacement latéral et tout dommage à la pointe de lecture et faire glisser le contre-poids jusqu'à ce que la pointe de lecture se maintienne à la hauteur de la surface du disque. Serrer la vis moletée du contre-poids et contrôler encore une fois l'équilibrage.

Important

Le contre-poids du TP 16 MkIII est calculé pour l'équilibrage de cellules légères (jusqu'à env. 8,5 gr.). Des cellules plus lourdes requièrent un contre-poids plus lourd que nous livrons sur demande.

On peut alors procéder au réglage de la force d'appui en faisant tourner la roue dentée. Comme illustré sur la figure 11, le repère fixe indique la force d'appui choisie, exprimée en grammes, les points entre les chiffres indiquent les valeurs intermédiaires.

Pour une première approximation de la force d'appui souhaitée, il est possible de suivre les recommandations du fabricant de la cellule. Toutefois les valeurs données sont, le plus souvent, calculées pour les conditions les plus favorables seulement, c'est-à-dire pour des disques modérément modulés et sans malplat. En pratique les conditions d'une lecture parfaite du sillon sont beaucoup plus sévères.

La présence de distorsions audibles dans les deux canaux peut nécessiter l'augmentation de la force d'appui de 0,25 à 0,5 grammes (2,5 à 5 mN). La durée de vie des disques en sera, de ce fait, augmentée, grâce à la suppression des distorsions de lecture qui sont toujours accompagnées d'une déformation plastique du sillon provoquant une usure prématurée du disque.

Pour une lecture optimale, il est nécessaire de tenir la pointe de lecture toujours propre. Pour ce nettoyage, n'utiliser qu'un fin pinceau réservé à cet usage.

La présence de distorsions dans un seul canal peut être provoquée par un mauvais réglage de la compensation de la force centripète.

V. Einstellung der Antiskatingkraft

Die Reibung der Nadel in der sich bewegenden Schallplattenrinne erzeugt eine Kraft, die in eine Komponente F_r als Zugkraft längs des Tonarms und eine senkrecht auf die innere Rillenflanke gerichtete Komponente F_s aufgeteilt werden kann (Bild 12).

F_s wird als Skatingkraft bezeichnet und kann die Abtastnadel aus der Rinne herausheben und sie über die Platte nach innen gleiten lassen.

Um dieser Neigung entgegen zu wirken, übt eine reibungsfreie magnetische Einrichtung im Tonarm TP 16 MkIII eine Kraft aus, die nach außen gerichtet ist: die Antiskatingkraft.

Da die Antiskatingkraft der Abtastreibung proportional ist, berücksichtigt die Einstellskala dafür die Auflagekraft, die Form des Diamanten und die Art der Abtastung (naß oder trocken).

Die Symbole auf den vier Skalen bedeuten:

- sphärischer Diamant } Abtastung einer mit Flüssigkeit benetzten Plattenoberfläche
- elliptischer Diamant } benetzten Plattenoberfläche
- sphärischer Diamant } Abtastung einer trockenen Plattenoberfläche
- elliptischer Diamant } Plattenoberfläche

Die dicken Striche entsprechen den auf der Skala angegebenen Auflagekräften, die dünnen Striche jeweils Zwischenwerte.

In Bild 11 ist also z.B. die Antiskatingkraft für den Auflage- druck von 15 mN (1,5 p) bei trockener Abtastung und Verwendung eines elliptischen Diamanten eingestellt.

Sollten trotz Einhaltung der vom Hersteller des Abtastsystems angegebenen Auflagekraft (und der dazu gewählten Antiskatingkraft) Verzerrungen auftreten, so ist eine Korrektureinstellung notwendig.

Zur Ermittlung des richtigen Einstellwertes verwendet man eine gute Stereo-Aufnahme mit lauten Passagen kurz vor der Auslaufrille.

- Sind Verzerrungen in beiden Kanälen deutlich hörbar, so ist die Auflagekraft um jeweils 2,5 mN (0,25 p) zu vergrößern, bis die Verzerrungen in einem Kanal nicht mehr hörbar oder gegenüber dem anderen Kanal minimal geworden sind.
- Die Antiskatingkraft nun auf einen Anfangswert einstellen, z.B. 0,5. Diesen Wert um jeweils 0,25 erhöhen, bis beide Kanäle ohne Verzerrungen abgetastet werden.

Sollten sich die Verzerrungen in den anderen Kanal verlagern, so muß die Antiskatingkraft verringert werden.



Bild / Figure 12

V. Antiskating Adjustment

The friction of the stylus in the moving record groove produces a force which may be resolved into a component F_r pulling longitudinally on the tone arm and a component F_s pressing perpendicularly on the inner groove wall (Figure 12).

F_s is designated as the skating force; it can lift the stylus out of the groove and send it skating across the record surface toward the center of the turntable.

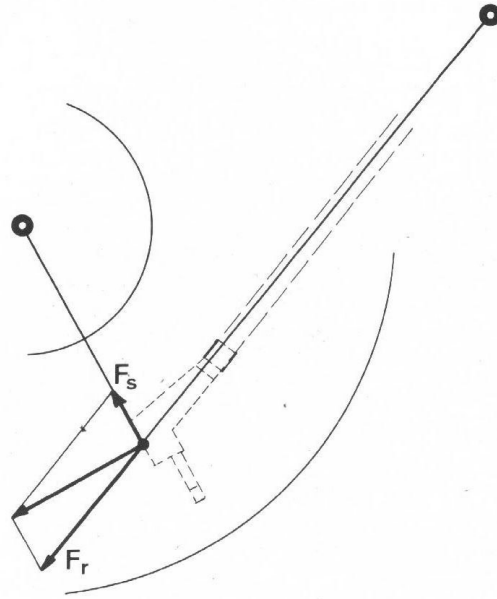
To counteract this tendency, a frictionless magnetic assembly in the TP 16 MkIII Tone Arm applies an antiskating force directed outward.

Since the antiskating force is proportional to the tracking friction, the corresponding adjustment scale includes consideration of the tracking force and tip configuration for a wet or dry record surface.

The symbols on the calibration scale represents the following tracking conditions:

- spherical stylus } wet record surface
- elliptical stylus } (liquid groove cleaning)
- spherical stylus } dry record surface
- elliptical stylus } dry record surface

The thicker calibration marks correspond to values on the tracking force dial; the lines in between are intermediate values.

The setting shown in Figure 11, for instance, illustrates the correct adjustment for a stylus force of 1.5 grams with an elliptical stylus and dry record surface.

If distortion should occur even though the stylus force recommended by the cartridge manufacturer has been set (with corresponding antiskating force), a corrective adjustment is necessary.

To determine the proper antiskating setting, select a good stereo recording containing loud, fortissimo passages near the end of the record.

- If distortion is clearly audible in both channels, increase the tracking force by small amounts (one quarter gram) until the distortion ceases or diminishes to a minimum in one channel.
- Set the antiskating force to a low position (e.g., 0,5) and observe the effect. Gradually increase the antiskating setting until the distortion ceases in both channels.

If the distortion moves to the other channel, the antiskating force is too high and must be reduced.

V. Réglage du dispositif de compensation de la force centripète (anti-skating)

Le frottement de la pointe de lecture dans le sillon du disque en rotation provoque une force qui peut être résolue en une composante F_r exerçant une traction le long du bras lecteur et une composante F_s perpendiculaire au flanc intérieur du sillon (figure 12).

Cette force centripète F_s peut faire sortir la pointe de lecture du sillon et la faire dériver sur le disque en direction du centre (anglais: skating).

Pour contrer cette tendance, le bras TP 16 MkIII est muni d'un dispositif magnétique sans frottement additionnel qui applique une force compensatoire dirigée vers l'extérieur (anti-skating).

Comme la compensation de la force centripète doit être proportionnelle au frottement de la pointe de lecture dans le sillon, l'échelle de réglage du dispositif tient compte de la force d'appui, de la taille de la pointe diamant et du type de dépolissage (à sec ou à film liquide).

Les symboles utilisés pour les quatre échelles de réglage sont les suivants:

- Diamant sphérique } système de dépolissage à film liquide sur le disque
- Diamant elliptique } système de dépolissage à film liquide sur le disque
- Diamant sphérique } système de dépolissage à sec ou pas de dépolissage
- Diamant elliptique } système de dépolissage à sec ou pas de dépolissage

Les traits larges correspondent aux forces d'appui mentionnées sur le cadran, les traits minces aux valeurs intermédiaires.

Dans l'exemple de la figure 11, le dispositif anti-skating est réglé pour une force d'appui de 1,5 gr. (15 mN) d'une pointe diamant elliptique jouant à sec sur le disque.

Au cas où des distorsions resteraient audibles, après avoir réglé la force d'appui selon les instructions du constructeur de la cellule (et appliqué la compensation de la force centripète lui correspondant), une correction de ces réglages s'impose.

Pour déterminer les valeurs correctes, utiliser un bon enregistrement stéréo avec des passages fortement modulés peu avant le sillon terminal:

- Si des distorsions sont nettement audibles dans les deux canaux, augmenter la force d'appui par paliers de 0,25 gr. (2,5 mN) jusqu'à ce que les distorsions disparaissent dans un canal, ou diminuent au minimum, par rapport à l'autre canal.
- Régler le dispositif de compensation de la force centripète sur une position initiale (par exemple 0,5). Augmenter progressivement le réglage anti-skating par paliers de 0,25 jusqu'à ce que les distorsions disparaissent ou se répartissent de manière égale dans les deux canaux.

Si les distorsions se déplacent dans l'autre canal, diminuer la force anti-skating, la compensation étant excessive.

VI. Bedienung

Die Bedienung des Plattenspielers TD 126 MkIII, TD 126 MkIV und TD 127 erfolgt über Tasten und Drehknöpfe mit folgenden Funktionen (Bild 1):

- | | | |
|---|--------|---|
| ① | ON/OFF | Netzschalter EIN/AUS |
| ② | 33 | Drehzahlwahltaste für 33 ¹ / ₃ U/min., Einschaltvorrechtigung |
| ③ | 45 | Drehzahlwahltaste für 45 U/min. |
| ④ | 78 | Drehzahlwahltaste für 78 U/min. |
| ⑤ | | Stroboskop; dient zur Anzeige der Sollgeschwindigkeit |
| ⑥ | + - | Drehzahlfeinregler |
| ⑦ | ML/L/O | Betriebsartenwahlschalter für die automatische Endabschaltung |
| ⑧ | ∇ | Tonarm heben, Tellerantrieb ausgeschaltet |
| ⑨ | ∇ | Tonarm heben, Plattenteller läuft |
| ⑩ | ∇ | Tonarm absenken, Plattenteller läuft |

Der Betriebszustand wird durch Aufleuchten der entsprechenden Taste angezeigt.

Einschalten des Geräts

Das Laufwerk wird eingeschaltet durch Drehen des Schalterknopfes ① auf ON.

Die Taste 33 ② leuchtet auf. Beim Einschalten des Gerätes ist immer die Geschwindigkeit 33¹/₃ U/min. bevorrechtigt.

Ebenfalls leuchtet eine der Tasten ∇ ⑧ oder ∇ ⑨ auf, je nach Stellung des Wahlschalters ⑦.

Beim Einschalten bleibt der Tonarm immer angehoben, um eine Beschädigung der Abtastnadel zu verhindern. War der Tonarm beim Ausschalten des Gerätes abgesenkt, so wird er beim Einschalten sofort angehoben.

Wahl der Drehzahl

Die Wahl der Drehzahl erfolgt durch Drücken der Leucht-taste 33 ②, 45 ③ oder 78 ④.

Die Drehzahl kann während des Abspielens einer Platte nicht grob geändert werden.

Die Drehzahl 33¹/₃, 45, 78 U/min läßt sich mit dem eingebauten Stroboskop ⑤ kontrollieren. Bei Nenn Drehzahl ist ein stillstehendes Lichtpunktband zu sehen.

Mit dem ± Reglerknopf ⑥ kann die Drehzahl des Plattentellers um etwa ± 6% verändert werden.

Eine Korrektur der Drehzahl während des Abspielens einer Schallplatte ist jedoch im allgemeinen nicht erforderlich. Die lastabhängige elektronische Drehzahlstabilisierung verhindert, daß die ursprünglich eingestellte Drehzahl sich ändert, auch wenn der Plattenteller durch einen Plattenreiniger zusätzlich belastet wird.

Die notwendige Nachsteuerung des Motors erfolgt automatisch.



Bild / Figure 13



Bild / Figure 14

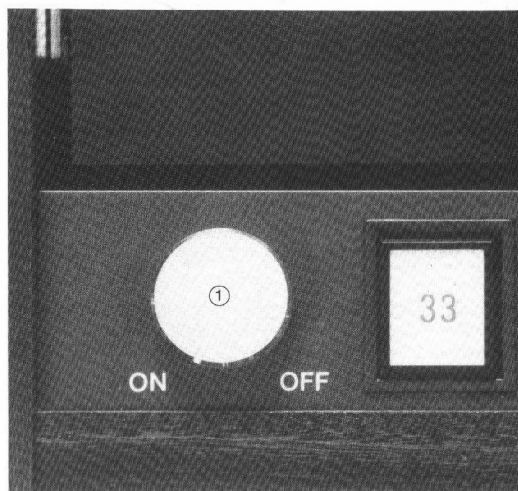

Bild / Figure 15

VI. Operation

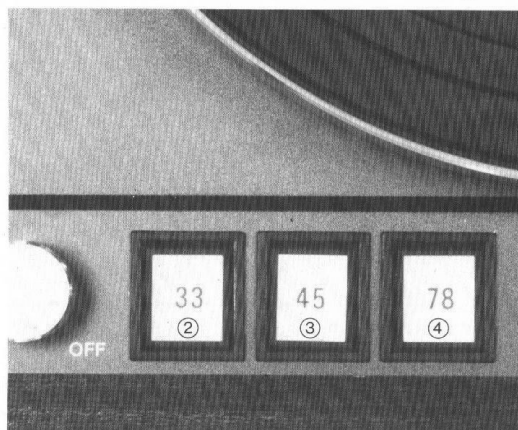
The TD 126 MkIII, TD 126 Mk IV and TD 127 turntables are operated with the following control elements (Figure 1):

- | | | |
|---|--------|--|
| ① | ON/OFF | mains power switch |
| ② | 33 | 33 1/3 RPM speed selector; automatically preselected when power is applied |
| ③ | 45 | 45 RPM speed selector |
| ④ | 78 | 78 RPM speed selector |
| ⑤ | | stroboscope for indicating the nominal speed |
| ⑥ | + - | fine speed control |
| ⑦ | ML/L/O | auto-stop mode switch |
| ⑧ | ∇ | tone arm raised, platter motor off |
| ⑨ | ∇ | tone arm raised, platter motor on |
| ⑩ | ∇ | tone arm lowered, platter motor on |

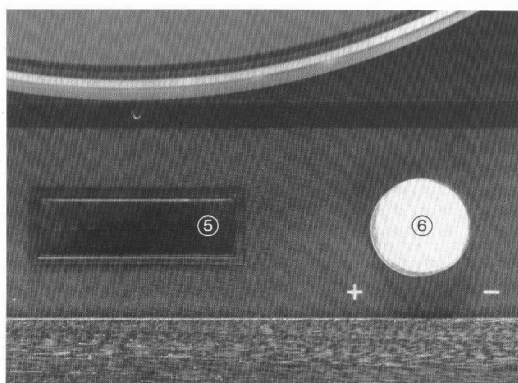
Each pushbutton illuminates when pressed to indicate the operating function selected.

Applying Power to the Unit

The turntable is turned on by turning the switch knob ① to ON.

The 33 button ② illuminates. The speed 33 1/3 is always preselected when power is applied to the unit.

At the same time, either the ∇ ⑧ or the ∇ ⑨ button illuminates, depending on the position of the mode switch ⑦.

The tone arm always remains raised when power is applied to the unit, thereby preventing damage to the pickup stylus. If the tone arm has been lowered when the unit was last turned off, it will be immediately raised when power is applied.

Speed Selection

The rotational speed is selected by pressing the respective pushbutton 33 ②, 45 ③ or 78 ④.

The speed cannot be changed while a record is playing. The rotational speeds 33 1/3, 45 and 78 rpm may be verified with the built-in stroboscope ⑤. The row of illuminated dots remains stationary at the nominal speed.

The speed of the turntable platter may be varied by approximately ± 6% with the ± control knob ⑥.

It is generally not necessary, however, to correct the speed during record play. The load-dependent electronic compensation circuit prevents speed change even when additional platter drag is produced by record cleaning devices. The necessary regulation of the motor occurs automatically.

VI. Mode d'emploi

La commande des table de lecture TD 126 MkIII, TD 126 MkIV et TD 127 se fait au moyen des touches et boutons dont les fonctions sont les suivantes:

- | | | |
|---|--------|---|
| ① | ON/OFF | interrupteur du réseau électrique: enclenche ou déclenche l'appareil. |
| ② | 33 | Touche de sélection de la vitesse 33 1/3 t/min. Cette vitesse est programmée automatiquement par la mise en marche de l'appareil. |
| ③ | 45 | Touche de sélection de la vitesse 45 t/min. |
| ④ | 78 | Touche de sélection de la vitesse 78 t/min. |
| ⑤ | | stroboscope de contrôle de la vitesse |
| ⑥ | + - | Réglage fin de la vitesse |
| ⑦ | ML/L/O | sélecteur de mode de jeu pour l'arrêt automatique |
| ⑧ | ∇ | Le bras lecteur se relève, le moteur d'entraînement du plateau s'arrête |
| ⑨ | ∇ | Le bras lecteur se relève, le moteur d'entraînement du plateau poursuit sa rotation. |
| ⑩ | ∇ | Le bras lecteur s'abaisse, le moteur d'entraînement du plateau tourne. |

Chacune des fonctions sélectionnées est indiquée par l'illumination de la touche correspondante.

Mise en marche de l'appareil

Une rotation du bouton ① sur la position "ON" enclenche l'appareil.

La touche 33 ② s'illumine puisque cette vitesse est programmée automatiquement lors de la mise en marche de l'appareil; la fonction ⑧ ∇ ou ⑨ ∇ est également pré-sélectionnée selon la position du bouton de commande ⑦.

Lors de l'enclenchement, le bras lecteur reste toujours en position relevée afin d'éviter tout dommage à la pointe de lecture. Si, lors du déclenchement de l'appareil, le bras lecteur était abaissé, il se relève immédiatement lorsqu'on l'enclenche à nouveau.

Sélection de la vitesse

Sélectionner la vitesse désirée en pressant la touche lumineuse correspondante 33 ②, 45 ③ ou 78 ④. La vitesse choisie ne peut pas être changée pendant le jeu d'un disque.

La vitesse de rotation du plateau, 33/13, 45, 78 t/m, peut être contrôlée au moyen du stroboscope incorporé ⑤. La vitesse est exacte lorsque les points de la bande du stroboscope restent stationnaires.

Le bouton ⑥ permet d'obtenir une variation de la vitesse de rotation du plateau d'environ ± 6%.

En général, une correction de la vitesse pendant le jeu ne s'avère pas nécessaire.

Le circuit de compensation automatique des forces de freinage variables prévient toute modification de la vitesse choisie, même si le plateau est soumis à une friction supplémentaire, par excelle d'un bras dépoussiéreur.

La correction nécessaire, au niveau du moteur, intervient automatiquement.

Abspielen einer Schallplatte

Die Schallplatte wird auf den Plattenteller gelegt und der Tonarm von Hand über die Einlaufrille bzw. die gewünschte Stelle der Platte geführt.

Nach Drücken der Taste ∇ ⑩ läuft der Antriebsmotor an. Der Tonarm wird verzögert abgeseht, damit der Plattenteller bei Aufsetzen der Nadel bereits seine Drehzahl erreicht hat.

Läuft der Motor bereits ∇ ⑨, so senkt sich bei Betätigen der Taste ∇ ⑩ der Tonarm sofort ab.

Der Einsatz ⑪ kann zum Abspielen von 17 cm Schallplatten mit großem Mittelloch auf die Plattentellerachse gesteckt werden.



Bild / Figure 16

Endabschaltung und Betriebsartenwahlschalter

Da die Auslaufrille der Schallplatte eine größere Steigung aufweist – benachbarte Rillen liegen weiter auseinander – erfährt der Tonarm eine Beschleunigung gegen das Plattenzentrum. Diese Winkeländerung wird elektronisch abgetastet und ausgewertet.

Die Endabschaltung spricht an, d.h. der Tonarm wird angehoben und das Gerät schaltet auf eine der beiden Funktionen ∇ oder ∇ , je nach Stellung des Betriebsartenwahlschalters ⑦.

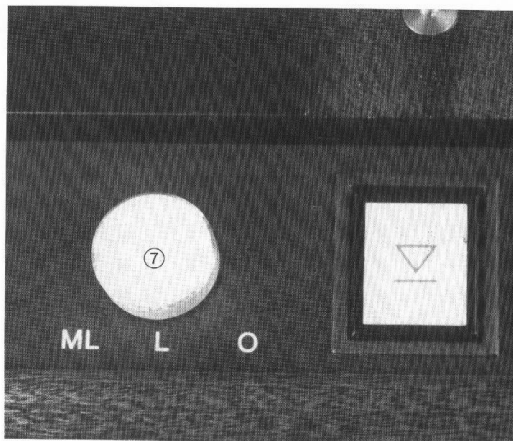
Mit dem Betriebsartenwahlschalter ⑦ können verschiedene Funktionen eingestellt werden:

ML – der Lift hebt den Tonarm an und der Motor des Plattentellers schaltet ab

L – der Lift hebt den Tonarm an, der Plattenteller läuft jedoch weiter

O – die Abschaltetelektronik ist außer Betrieb, d.h. das Gerät arbeitet als rein manuelles Laufwerk.

Die Rückführung des Tonarmes in seine Ruheposition erfolgt immer von Hand.



Bild / Figure 17

Start/Stop und Spielunterbrechung

Zum Starten des Plattentellers betätigt man die Taste ∇ ⑨. Der Tonarm wird hierbei nicht abgeseht. Die Taste ∇ ⑧ schaltet den Antrieb wieder ab.

Soll eine Schallplatte nicht zu Ende gespielt werden, kann durch Betätigen der Taste ∇ ⑨ der Tonarm angehoben werden. Der Plattenteller läuft hierbei weiter.

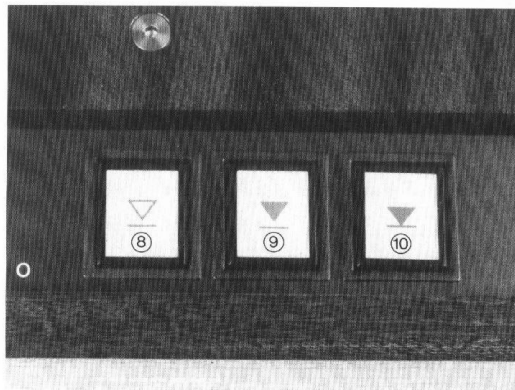
Diese Funktion dient auch zum Aufsuchen bestimmter Stellen auf einer Platte.

Die Taste ∇ ⑧ dient ebenfalls zur Spielunterbrechung. Zuerst wird der Tonarm angehoben und danach der Antriebsmotor abgeschaltet.

Playing a Record

Place a phonograph record onto the platter and manually position the tone arm over the lead-in groove or a desired location on the record.

Press the ∇ button ⑩ to start the drive motor. The tone arm is lowered after a short delay to insure that the turntable platter has run up to the correct speed before the stylus touches the record. If the motor is already running (∇ ⑨), the tone arm is lowered immediately when the ∇ button ⑩ is pressed.

The adapter ④ is employed at the center of the turntable platter for records with a large center hole.

Auto-Stop and Mode Switch

Since the lead-out groove of the record advances more rapidly toward the center (adjacent grooves are farther apart), the tone arm is accelerated inward. This angular change is sensed and evaluated electronically. The auto-stop is activated. That is, the tone arm is lifted, and the unit is switched to one of the two functions ∇ or ∇ , depending on the position of the mode switch ⑦.

Various stopping functions may be selected with the mode switch ⑦:

ML – the Lift raises the tone arm, and the platter Motor is switched off

L – the Lift raises the tone arm, but the turntable platter continues to run

O – the auto-stop is not in operation, and the unit functions as a manual turntable.

The tone arm is always returned to its rest position by hand.

Start/Stop and Interruption of Play

The turntable platter may be started by pressing the ∇ ⑨ button. The tone arm is not lowered for this function. The ∇ button ⑧ turns off the drive system.

If play is to be interrupted before the end of the record has been reached, the tone arm may be lifted by pressing the ∇ button ⑨.

The turntable platter continues running. This function is also useful in locating a particular part of the record.

The ∇ button ⑧ is likewise used to interrupt play. The tone arm is first lifted and the drive motor then turned off.

Jeu d'un disque

Le disque ayant été placé sur le plateau, amener le bras lecteur au-dessus du sillon initial du disque ou de la plage sélectionnée.

Une pression sur la touche ∇ ⑩ met en marche le moteur d'entraînement. Le bras descend avec un léger retard devant permettre au plateau d'atteindre la bonne vitesse avant que la pointe de lecture ne touche le disque. Lorsque le moteur tourne déjà ∇ ⑨, la commande de la touche ∇ ⑩ provoque la descente immédiate du bras lecteur.

Le centre amovible ④ pour disques 45 t/min. permet le jeu des disques à large trou central.

Arrêt en fin de disque et changement de présélection

Le sillon terminal d'un disque comportant une pente plus grande (les sillons sont plus écartés) le bras lecteur est soumis à une accélération vers le centre du plateau. Ce changement de la vitesse angulaire est détecté et interprété électroniquement. L'arrêt automatique est mis en marche, c.à.d. que le bras lecteur se relève et que l'appareil est commuté sur l'une ou l'autre des fonction ∇ ou ∇ , selon la position du sélecteur de mode de jeu ⑦.

Le sélecteur de mode de jeu ⑦ permet de choisir les fonctions suivantes:

ML – Le Moteur d'entraînement du plateau s'arrête et le Lift relève le bras lecteur.

L – Le Lift relève le bras lecteur, alors que le plateau poursuit sa rotation

O – L'arrêt automatique est mis hors-service c.à.d. que l'appareil fonctionne comme une table de lecture de disques purement manuelle.

Le retour du bras en position de repos s'effectue généralement à la main.

Mise en marche, arrêt et interruption de jeu.

La mise en marche se fait au moyen de la touche ∇ ⑨, le bras lecteur reste en position relevée. La touche ∇ ⑧ provoque l'arrêt du système d'entraînement.

Si un disque ne doit pas être joué jusqu'à la fin le bras lecteur peut être relevé au moyen d'une pression sur la touche ∇ ⑨. Le plateau poursuit sa rotation. Cette fonction est aussi utile pour la recherche d'une plage définie sur un disque.

La touche ∇ ⑧ permet aussi l'interruption du jeu d'un disque; dans ce cas, le bras se relève premièrement puis le moteur d'entraînement s'arrête.

VII. Montage und Justierung des Tonabnehmersystems

Die Konstruktion des Tonarm-Endrohrs TP 63 ergibt eine geringe Tonarm-Masseträgheit und dient auch einer leichten Handhabung bei wechselweiser Benutzung verschiedener Tonabnehmer.

Falls das Tonabnehmersystem nicht bereits vormontiert geliefert wurde, erfolgt die Montage nach folgender Anleitung:

1. Der Tonabnehmer wird, wie in Bild 18 gezeigt, der durchsichtigen Montagelehre gegenüber gestellt.

2. Die Nadelspitze soll mit den Peilmarken an der Vorderseite der Montagelehre verglichen und durch Wahl des entsprechenden Distanzplättchens C zur Übereinstimmung gebracht werden. Es stehen 5 Distanzplättchen C mit 1,0, 1,5, 2,0, 2,5 und 3,0 (mm) zur Verfügung.

3. Wie in der folgenden Aufstellung beschrieben, erfüllen die Plättchen A + B auch andere Funktionen. Die in Bild 19 dargestellte Stapelfolge ist daher genau einzuhalten.

Das Distanzplättchen A ist durch die kleinen Stege neben jedem Durchgangsloch gekennzeichnet. Die Stege passen in die Schlitze des Tonkopfes hinein, um ein Verdrehen zu verhindern.

Dieses Plättchen A muß daher immer verwendet werden.

Das Distanzplättchen B (0,5) besitzt einen Kragen um jedes Loch. Dieses Plättchen ist nur bei Tonabnehmersystemen mit großen Montagelöchern nötig. Dabei ist wichtig, daß die Kragen in die Montagelöcher des Tonabnehmersystems hineinpassen. Sind die Montagelöcher kleiner als die Kragen, muß Plättchen B weggelassen werden.

4. Den Metallgriff zusammen mit den Schrauben als Einheit vom Tonkopf entfernen.

Die folgenden Schritte werden nun getrennt vom Tonarm-Endrohr durchgeführt.

Man schraube die Griffereinheit auseinander, wähle zwei Schrauben passender Länge (zusammen mit Unterlagscheiben) und stecke sie durch die Löcher des Tonabnehmersystems und die Unterlagsplättchen. Danach den Griff mit der Isolationsfolie wieder anschrauben. Die Schrauben sollten nun weniger als 1 mm über die Gewindelöcher hinausragen.

5. Das so vormontierte Tonabnehmersystem wird nun auf das Tonarm-Endrohr gesteckt (Bild 20).



Bild / Figure 18



Bild / Figure 19

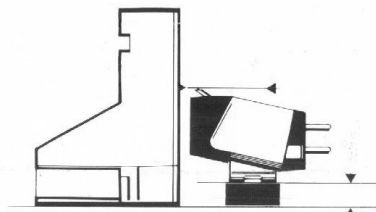

Bild / Figure 20

VII. Mounting and adjustment of the pickup cartridge

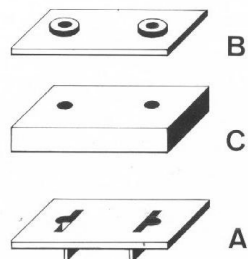
The TP 63 cartridge wand has been designed for low effective mass and for functional convenience in interchangeable use of more than one pickup cartridge with the turntable.

If the pickup cartridge intended for use is not already installed in the cartridge wand, it is to be mounted according to the following instructions:

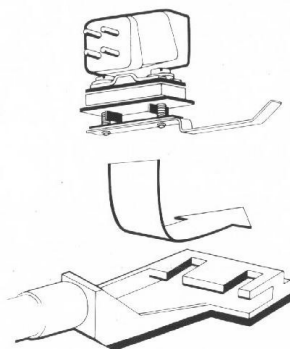
1. Place the pickup cartridge facing the transparent mounting guide as shown in Figure 18.

2. Compare the height of the stylus tip with that of the sighting graduations on the front side of the guide. Select the appropriate spacer to bring the stylus in line with the marks. There are 5 different C-spacers available, from 1 to 3 mm thick.

3. Two of the spacers, A and B, fulfill additional functions; as a consequence, the assembly scheme indicated in Figure 19 should be maintained.

The A-spacer is identifiable by the guiding ridge along each mounting hole. The shoulders fit into the mounting slits of the cartridge wand to prevent misalignment of the spacer assembly, and, **therefore, this spacer must always be used.**

The B-spacer possesses an embossed 0.5 (mm) identification and a collar around each hole. This spacer is intended for pickup cartridges with large mounting holes only; the collars snap into the holes to prevent misalignment of the cartridge.

4. Remove the metal lifting handle assembly from the headshell.

The following steps are performed outside of the wand. Disassemble it. Select two screws of appropriate length together with washers and insert them through the mounting holes of the pickup cartridge and the spacers. Secure the assembly by screwing on the metal lifting handle with the attached insulating spacer. The screws employed should not now extend more than 1 mm out of the handle when fastened.

5. Slide the mounted pickup cartridge onto the cartridge wand (Figure 20).

VII. Montage et réglage de la cellule

La section de bras tubulaire porte-cellule TP 63 a été construite de manière à réduire au minimum la masse effective, tout en maintenant l'avantage de l'interchangeabilité, ce qui permet d'utiliser plusieurs cellules différentes sur la même table de lecture.

Lorsque la cellule choisie n'est pas déjà montée sur le bras porte-cellule, elle doit être installée selon les instructions suivantes:

1. Poser la cellule face à la jauge de montage transparente selon figure 18.

2. Comparer la position de la pointe de lecture à celle des repères sur la face avant de la jauge et, par le choix d'une plaquette d'espacement C appropriée, l'amener à la bonne hauteur. Cinq plaquettes d'espacement C sont à disposition avec les valeurs de 1,0, 1,5, 2,0, 2,5 et 3,0 mm.

3. Comme indiqué ci-après, les plaquettes A + B remplissent encore d'autres fonctions; il faut donc respecter le schéma d'assemblage décrit sur la figure 19.

La plaquette d'espacement A peut être identifiée grâce aux deux barrettes à proximité des trous de montage. Ces deux barrettes doivent s'engager dans les ouvertures pratiquées dans le portecellule afin de prévenir toute erreur d'alignement.

C'est la raison pour laquelle cette plaquette d'espacement A doit toujours être utilisée.

La plaquette d'espacement B (0,5) possède une collerette autour de chaque trou. Cette plaquette d'espacement est prévue uniquement pour le montage de cellule à gros trous de fixation; les collerettes s'emboîtent dans les trous et empêchent un défaut d'alignement de la cellule. Lorsque les trous de fixation sont d'un diamètre inférieur à celui des collerettes, la plaquette d'espacement B doit être omise.

4. Retirer le sous-ensemble de l'oreille métallique du porte-cellule – les opérations suivantes doivent être effectuées hors du bras portecellule. – Démontez le sous-ensemble. Choisissez deux vis de longueur appropriée, avec leurs rondelles, et les introduire à travers les trous de fixation de la cellule et des plaquettes d'espacement. Vissez l'ensemble sur l'oreille métallique munie de sa plaquette isolante. Les vis ne doivent pas dépasser de plus d'un mm les trous taraudés.

5. Introduire l'ensemble de ce pré-montage de la cellule dans le porte-cellule (figure 20).

6. Die Montagelehre wird über den Tonkopf geschoben. Bild 21 zeigt die richtige Lage der Nadel, die in der Höhe innerhalb der rechteckförmigen Peilkerben liegen muß. Nun erweist sich, ob die Unterlagscheiben richtig ausgewählt wurden. Die vertikale Kante der Peilkerbe in Bild 21 und die Spitze der Kerbe in Bild 22 zeigen die richtige Position der Nadel in Längsrichtung. Ist die richtige Lage gefunden, werden die Schrauben angezogen. Nun muß die Längsachse des Tonabnehmersystems mit der griffseitigen Kante des Tonkopfs verglichen werden. Diese sollten parallel sein, wie in Bild 22 gezeigt.

7. Die Kontakthülsen der Anschlußblitzen werden mit einer Pinzette auf die Anschlußstifte des Tonabnehmers geschoben. Nach internationaler Übereinkunft haben die Litzen folgende Zuordnung:

Weiß – linker Kanal, Innenleiter
Blau – linker Kanal, Abschirmung

Für Mono-Tonabnehmersysteme sind die Anschlüsse für den linken Kanal zu verwenden.

Rot – rechter Kanal, Innenleiter
Grün – rechter Kanal, Abschirmung

Die zweite Kontakthülse an der grünen Litze wird auf den blanken Stift im Tonkopf gesteckt, um eine Masseverbindung mit der Abschirmung des rechten Kanals herzustellen.

Brummerscheinungen können durch eine schlechte Erdung des Tonabnehmers verursacht werden. Sollte sich brummfreier Betrieb trotz Beachtung der Anweisung in Abschnitt III nicht erreichen lassen, empfehlen wir, Ihren THORENS Fachhändler aufzusuchen.

8. Das Tonarm-Endrohr wird auf die Lagereinheit gesteckt und mit der Überwurfmutter befestigt.

9. Das Tonabnehmersystem muß genau senkrecht stehen. Zur Kontrolle legt man den kleinen Spiegel aus dem Zubehör auf den Plattenteller und senkt den Tonarm darauf ab. Die vertikale Achse des Tonabnehmersystems muß sich im Spiegelbild ohne Knick fortsetzen (Bild 23). Falls eine Korrektur nötig ist, kann der Tonkopf im Rohr verdreht werden. Dazu hebt man den Tonarm ab, hält mit einer Hand das Rohr fest und dreht mit der anderen den Tonkopf in die gewünschte Richtung.



Bild / Figure 21



Bild / Figure 22

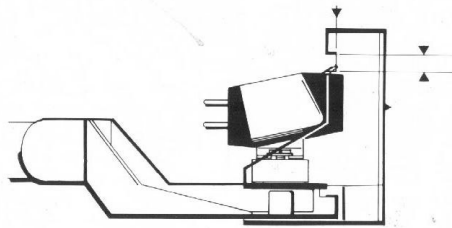

Bild / Figure 23

6. Slide the cartridge wand as far as possible into the mounting gauge. Figure 21 illustrates the correct position of the stylus tip. The longitudinal position of the stylus can be varied by sliding the cartridge with respect to the arm. If the spacers have been properly chosen, the stylus tip will lie within the sighting slits. After the correct stylus position has been achieved, the mounting screws are tightened. Thereafter, the pickup cartridge should be compared with the edge of the arm on the handle side as shown in Figure 22. If the two are not parallel, a misalignment of the cartridge is indicated.

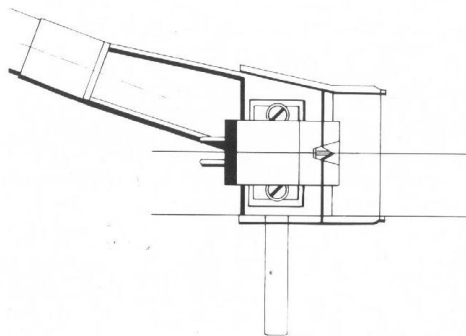
7. Using a pair of tweezers, push the contacts of the tone arm leads onto the connection pins of the cartridge. The leads are colour-coded in compliance with international standards, as follows:

White – Left channel signal lead
Blue – Left channel shield

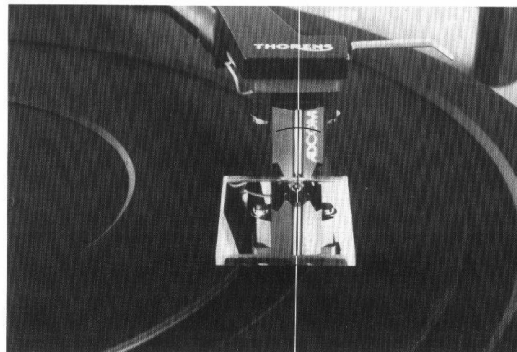
These leads are also to be used when a monophonic pickup cartridge is employed.

Red – Right channel signal lead (hot, positive)
Green – Right channel shield (cold, negative)

The second contact on the green lead is connected to the bare pin on the inner side of the cartridge wand to establish a ground connection between the shield of the right channel and the tone arm. The existence of hum may indicate poor grounding of the cartridge; should hum persist after the instructions in Section III have been followed, consult your THORENS dealer for assistance.

8. Insert the cartridge wand into the bearing assembly and tighten the knurled nut.

9. After the tone arm has been mounted and adjusted, it is necessary to verify the correct horizontal position of the cartridge with respect to the platter. Place the mirror on the platter and lower the pickup stylus onto its surface. When viewed from the front, the cartridge must be positioned symmetrically about its vertical axis. By comparing the cartridge with its mirror image, the correct position may be determined (Figure 23); if necessary, the cartridge can be adjusted by holding the wand and rotating the head part only, until symmetry is achieved.

6. Introduire la section de bras tubulaire portecellule dans la jauge de montage, bien à fond. La figure 21 montre les fentes de repérage permettant de déterminer la bonne position de la pointe de lecture. Le réglage longitudinal se fait par glissement de la cellule dans le portecellule. Lorsque les plaquettes ont été correctement sélectionnées, la pointe de lecture doit se trouver exactement entre les fentes de repérage visuel. Après avoir obtenu la bonne position de la pointe de lecture, serrer les vis de montage. Vérifier finalement que la cellule soit parallèle à l'arrêt du porte-cellule, côté de l'oreille, selon figure 22. Un manque de parallélisme indique une erreur d'alignement de la cellule.

7. Au moyen d'une paire de brucelles, introduire les coses des connecteurs du bras lecteur sur les bornes de connexion de la cellule. Ces connecteurs sont repérés par couleurs, selon le code international suivant:

Blanc – canal de gauche, fil actif
Bleu – canal de gauche, blindage

Ces deux conducteurs constituent également le canal monophonique normal.

Rouge – canal de droite, fil actif
Vert – canal de droite, blindage

La seconde cosse du conducteur vert est connectée à la borne située sur la face interne du porte-cellule afin d'assurer la connexion de masse entre la tête portecellule et le blindage du canal de droite (vert).

La présence d'un ronronnement peut signifier une mauvaise mise à la masse de la cellule. S'il persiste, après avoir suivi les instructions du chapitre III, veuillez consulter votre revendeur spécialisé.

8. Introduire la section tubulaire de bras portecellule dans le raccord de l'ensemble-paliers et verrouiller au moyen du collier moleté.

9. La cellule doit être parfaitement verticale. Pour vérifier ce point, disposer le petit miroir du jeu d'accessoires sur la surface du plateau et faire descendre le bras lecteur dessus. L'axe vertical de la cellule doit se continuer dans l'image réfléchi par le miroir, sans faire aucun angle (figure 23). Si une correction se révèle nécessaire, il faut relever le bras lecteur et, maintenant la section tubulaire d'une main, faire tourner le portecellule dans la direction nécessaire.

VIII. Einbau eines Tonarmes

Tonarme werden auf einem Plattenspieler derart montiert, daß die Abtastnadel etwas über die Plattentellerachse hinausragt.

Die Differenz zwischen der effektiven Länge L und dem Abstand des Tonarmlager-Drehpunktes zur Plattentellerachse, dem Einbauradius R (Bild 24), nennt man den Überhang H . Der Überhang H ist bei jedem Typ von Tonarm verschieden und muß exakt eingehalten werden, um den tangentialen Spurfehlwinkel minimal zu halten. Der tangential Spurfehlwinkel ist eine Ursache der geometrisch bedingten Verzerrungen.

Vor Einbau eines Tonarmes ist die Bodenplatte des Plattenspielers zu entfernen.

Beim TD 126 Mk III und TD 126 Mk IV ist die Zugentlastung im hinteren Teil der Bodenplatte befestigt. Das bewegliche "Labyrinth" dieser Zugentlastung (Bild 25) wird durch seitliches Drücken und Schieben nach innen von der Bodenplatte gelöst. Es kann bei den Einbauarbeiten am Netzkabel verbleiben.

Beim TD 127 ist das Netzkabel mit einer Kabelschelle zugentlastet, welche nicht gelöst wird.

Bitte die schwarzen Abdeckkappen der Sicherungsplatte und des Transformators **nicht** entfernen, da sonst die Gefahr eines Stromschlages besteht.

In TD 126 Mk III und TD 126 Mk IV Plattenspieler können Tonarme mit einem Einbauradius R von 205 bis 230 mm eingebaut werden.

In den TD 127 können alle nur denkbaren Tonarme eingebaut werden. Der Plattenspieler ist durch Verwendung einer verstärkten Federlagerung speziell für den Einbau von längeren und schwereren Tonarmen konzipiert worden.

Neben der Einbauanleitung ist den separat gelieferten Tonarmen ebenfalls eine Lehre beigelegt, mit der exakt der Ort für die Montagebohrungen bestimmt werden kann.

Nach Montage des Tonarms müssen die vom Tonarm kommenden Kabel so frei wie möglich im Bogen zu dem an der Zargenrückwand befindlichen NF-Anschlußkästchen geführt werden (Bild 26). Ein zu kurzes Führen der NF-Kabel könnte eine Hemmung des Schwingchassis zur Folge haben.

Für die Justage des Schwingchassis sollte der Plattenspieler so horizontal wie möglich lagern. Damit die Justageschrauben gut bedient werden können, stellt man ihn zweckmäßigerweise auf die Sitzkanten von zwei Stühlen.

Der Plattenteller und die Gummimatte werden aufgelegt. Sind die Justierschrauben richtig eingestellt, hat das Schwingchassis eine Bewegungsfreiheit von ca. 1,5 mm nach oben und unten. Die Oberfläche des Schwingchassis befindet sich in Höhe der Deck- und Bedienschiene und ist parallel zu dieser ausgerichtet.



Bild / Figure 24



Bild / Figure 25

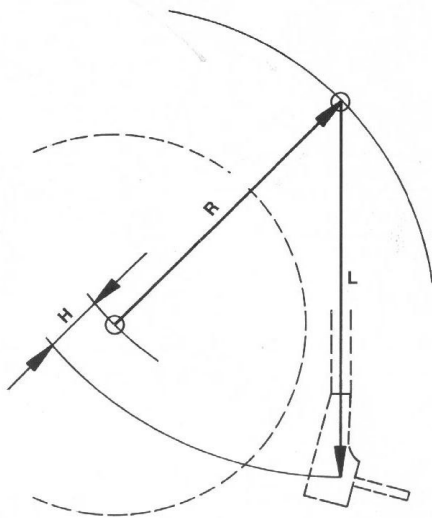

Bild / Figure 26

VIII. Installation of a tone arm

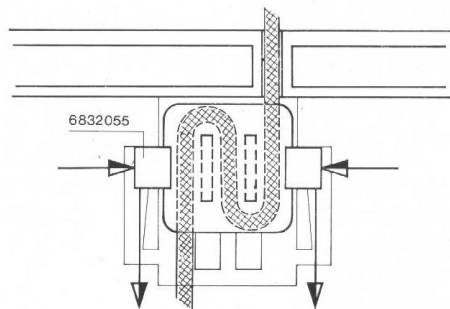
A tone arm is mounted on a turntable such that the pickup stylus touches down at a point somewhat farther than the spindle of the turntable.

The difference between the effective length L and the distance between the tone arm pivot point and the spindle (the installation radius R) is called the overhang H (Figure 24). The overhang H differs depending on the tone arm in use and must be set exactly in order to maintain the vertical tracking angle error at a minimum. This tracking angle error, one of the causes of distortion, resulting from geometric misalignment.

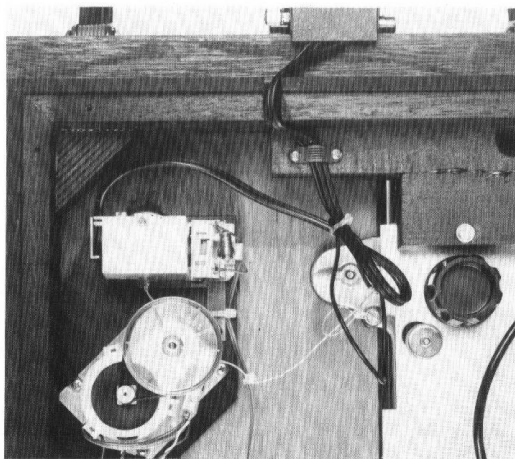
Before the tone arm can be installed, the bottom cover of the turntable must be removed.

In the TD 126 Mk III and TD 126 Mk IV the cable tension relief is located at the rear of the bottom cover. The movable "labyrinth" of this tension relief (Figure 25) is removed from the bottom cover by pressing on the sides and pushing toward the center of the unit.

The relief may remain on the power cord during the installation of the arm.

Tension relief of the power cord of the TD 127 is implemented by a cable clamp, which is not to be removed.

Do not remove the black protective covers of the fuse board and the transformer, since this would present a electrical shock hazard.

In the TD 126 Mk III and TD 126 Mk IV turntables, tone arms with installation radius R of 205 to 230 mm may be mounted.

The TD 127 permits the installation of virtually any tone arm. The turntable has been designed with stronger suspension springs especially for the employment of longer and heavier tone arms.

In addition to the installation instructions, a mounting template is provided with every component tone arm to enable the location of the installation holes to be determined exactly.

After the tone arm has been mounted, the cables coming from the arm are fed to the audio connection box at the rear of the base. The cables must hang as freely as possible (Figure 26). If the cable length is too short, binding of the suspended chassis could occur.

When the suspended chassis is adjusted, the turntable should be placed in a position that is as horizontal as possible. It is practical to support the turntable between the seats of two chairs so that the adjustment screws may be turned easily.

The turntable platter and the rubber mat are mounted. When the screws are properly adjusted, the upper surface of the suspended chassis will lie at the same height as (and parallel to) the control panel. The chassis must then exhibit a free play of approx. 1.5 mm above and below this position.

XIII. Installation d'un bras lecteur

Le montage d'un bras lecteur sur une platine doit se faire de manière à ce que la pointe de lecture dépasse un peu l'axe du plateau.

La différence entre la longueur effective L et la distance entre le point de pivotement du bras lecteur et l'axe du plateau - rayon de montage R (figure 24) est appelée "dépassement" H .

Le dépassement est différent pour chaque type de bras lecteur et il doit être exactement respecté, afin de maintenir au minimum l'erreur d'angle de lecture.

Cette erreur d'angle de lecture est une des sources de distorsions dues à une mauvaise géométrie.

Avant de procéder au montage d'un bras lecteur il est nécessaire d'enlever le fond de la platine.

Le collier du câble d'alimentation est fixé à l'arrière du fond de l'appareil. Le labyrinthe mobile de ce collier (figure 25) peut être retiré du fond de l'appareil par une pression latérale et une poussée vers l'intérieur. Il peut rester fixé au câble d'alimentation durant le montage d'un bras lecteur.

Sur le modèle TD 127, le câble d'alimentation est fixé par une bride qui ne doit pas être enlevée.

Ne pas enlever les capots de protection noirs du support des fusibles et du transformateur, au raison du danger de secousse électrique.

La TD 126 Mk III et la TD 126 Mk IV permettent le montage de bras lecteurs d'un rayon de montage R de 205 à 230 mm.

La TD 127 autorise le montage de pratiquement tout les types de bras lecteurs. Elle dispose de ressorts de suspension plus forts conçus spécialement pour l'utilisation de bras lecteurs plus longs et plus lourds.

Un gabarit de montage est joint au mode d'emploi de tout bras lecteur livré séparément; il permet de déterminer avec exactitude l'endroit où doit être percé le trou de montage.

Après avoir monté le bras lecteur, les câbles audio sortant du bras doivent être conduits à la bride de fixation sur l'arrière du socle puis à l'extérieur, en leur laissant suffisamment de liberté (figure 26). Si les câbles sont trop tendus, il peuvent empêcher le libre flottement du châssis suspendu.

Pour procéder au réglage du châssis suspendu, il est nécessaire que la table de lecture reste en position horizontale.

Pour faciliter l'accès aux vis de réglage, le moyen le plus simple est de poser l'appareil sur le bord des placets de deux chaises.

Mettre en place le plateau tourne-disques avec sa nappe caoutchouc. Lorsque les vis de réglage sont ajustées correctement, le châssis suspendu doit avoir une liberté de mouvements de 1,5 mm vers le haut et vers le bas. La surface du châssis suspendu doit se trouver à la hauteur du panneau de commande et lui être parallèle.

Ist dies nicht der Fall, beginnt man mit der dem Tonarm-lager am nächsten befindlichen Justierschraube J1. Danach die vordere J2 und zuletzt die am anderen Ende befindliche Justierschraube J3 bedienen (Bild 27).

Ebenso sollte das Schwingschassis ein horizontales freies Spiel von mindestens 2 mm nach allen Richtungen haben. Falls erforderlich, kann das gesamte Chassis gegenüber der Zarge nach Lockern der acht Befestigungsschrauben S verschoben werden.

Beim TD 127 ohne Tonarm wird der Tonarm-Lift generell mitgeliefert. Er kann auch für verschiedene fremde Tonarme eingesetzt werden.

Wollen Sie einen bestimmten Tonarm einbauen, so fragen Sie Ihren Händler nach einem vorbereiteten Tonarm Brett. THORENS hat für viele Tonarme die schon mit allen Montagebohrungen versehenen Tonarm Bretter.

Den Lift einsetzen und festschrauben sowie den Stecker mit der Leiterplatte verbinden (Bild 28).

Nach Einbau des Tonarmes wird die Liftbank aufgesetzt und in der Höhe justiert.

Die Liftbank wird so eingestellt, daß die Nadelspitze in folgenden Höhen liegt:

gehoben	6 - 9 mm oberhalb der Schallplattenoberfläche
abgesenkt	in der gleichen Höhe wie die Oberfläche des Metalltellers.

Nach Lockern der Befestigungsschraube (Bild 29) mit einem 2 mm Sechskantschlüssel kann die Bankhöhe geändert werden.

Die Hebe-Senk-Zeiten betragen bei serienmäßigen Geräten:

Heben	max. 1,5 s
Absenken	ca. 1,5 s bei schon laufendem Motor ca. 3,5 s bei gleichzeitig anlaufendem Motor.

Wichtig hierbei ist, daß der Plattenteller seine Nenn-drehzahl erreicht hat, bevor die Nadel in der Plattennille aufsetzt.

Weichen die Zeiten grob von den obengenannten Werten ab, empfehlen wir Ihnen, Ihren Händler oder eine THORENS Servicestelle zu Rate zu ziehen.

Bei manchen Tonarmen besteht auch die Möglichkeit, ihn mit dem automatischen Endabschalter auszurüsten. Lassen Sie den Einbau von Ihrem Händler oder einer THORENS-Servicestelle vornehmen. Ohne Meßgeräte läßt sich die Einjustierung und der elektrische Abgleich nicht durchführen.



Bild / Figure 27



Bild / Figure 28

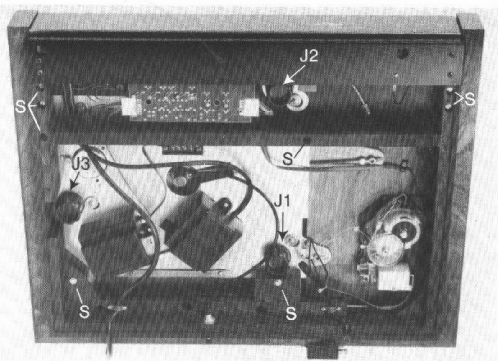

Bild / Figure 29

If the chassis position is not correct, begin with the adjustment screw J1 nearest the tone arm bearing. Proceed thereafter to the front screw J2 and then to the screw J3 at the far end (Figure 27).

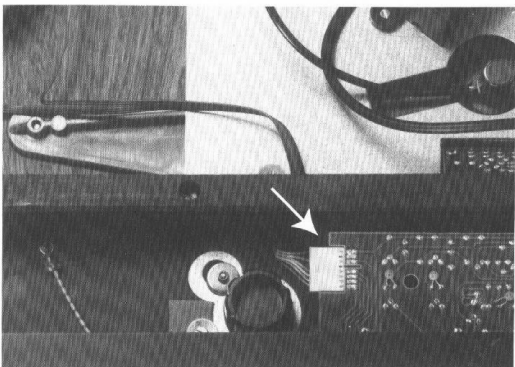
The suspended chassis should likewise exhibit a horizontal free play of at least 2 mm in all directions. If required, the position of the entire chassis may be shifted with respect to the base after loosening the eight mounting screws S.

When the TD 127 is delivered without a tone arm, a tone arm lift is supplied. It may be employed with a variety of component tone arms.

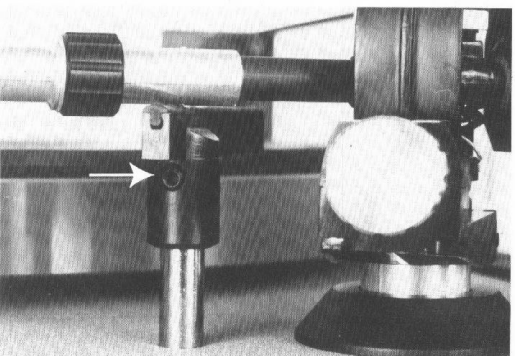
If the installation of a particular tone arm is intended, inquire at your dealer's about a specially prepared mounting board.

THORENS manufactures such boards with all necessary cutouts for a large number of component tone arms.

Insert the lift and fasten with the screw provided. Plug the connector into the printed circuit board (Figure 28).

After the tone arm has been installed, the platform is placed onto the lift shaft and the set screw temporarily tightened with a 2 mm Allen wrench.

The tone arm lift platform is adjusted to achieve the following stylus tip heights:

raised	6 - 9 mm above the record surface
lowered	at the same level as the surface of the metal platter

The height of the platform may be changed by loosening the set screw (Figure 29).

The lift phase times for standard units are as follows:

raise	max. 1.5 sec
lower	about 1.5 sec. when the drive motor is running, about 3,5 sec. when the drive motor must be started

The essential criterion here is that the platter be rotating at nominal speed before the stylus is lowered into the record groove. If the lift phase times vary significantly from the above values, we suggest consulting your dealer or a THORENS service station.

Certain tone arms may also be provided with the auto-stop function. Installation should be performed only by your dealer or a THORENS service station. The necessary adjustments and calibration cannot be performed without special test equipment.

Si ce n'est pas le cas, commencer la réglage par la vis J1 située le plus près du palier du bras, puis par la vis J2 avant et enfin par la vis J3 tout à l'arrière.

Vérifier la présence d'un jeu d'au moins 2 mm dans le plan horizontal. Si nécessaire, l'ensemble du châssis suspendu peut être déplacé par rapport au socle, après avoir desserré les huit vis de fixation S.

Le modèle TD 127 sans bras lecteur est normalement livré avec le dispositif de commande du bras (lift), ce dernier pouvant être utilisé avec nombre de bras d'autres marques.

Pour le montage d'un bras particulier, veuillez consulter votre revendeur et lui demander s'il peut vous livrer une planchette pré-percée. THORENS livre de telles planchettes pré-percées pour de nombreux types de bras lecteurs.

Introduire le lift et le fixer au moyen des vis fournies. Connecter la fiche au circuit intégré (figure 28).

Après montage du bras, poser la banquette du lift et en régler la hauteur de manière à obtenir les hauteurs suivantes de la pointe de lecture:

position relevée:	7-9 mm au dessus de la surface du disque
position abaissée:	à la hauteur de la surface du plateau métallique

La hauteur de la banquette du lift peut être réglée après avoir desserré la vis de fixation (figure 29) au moyen d'une clé Allen de 2 mm.

Sur les appareils de série, les temps de travail du lift doivent être les suivants:

Relèvement:	max. 1,5 sec.
Abaissement:	env. 1,5 s lorsque le moteur d'entraînement tourne déjà; env. 3,5 sec. lors du démarrage simultané du moteur d'entraînement.

Il est important que le plateau tourne-disques ait atteint sa vitesse nominale avant que la pointe de lecture se pose dans le sillon du disque.

Si les temps effectifs devaient par trop diverger des valeurs données plus haut, veuillez consulter votre revendeur ou le Service après-vent THORENS.

Un certain nombre de bras lecteurs peuvent aussi être équipés d'un arrêt automatique. Un tel montage doit être effectué par votre revendeur ou par le Service après-vent THORENS, car il ne peut être exécuté sans équipement de mesure adéquat.

IX. Technische Daten

	TD 126 MkIII	TD 126 MkIV/TD 127
Antriebssystem	THORENS-Riemenantrieb, einstufige Untersetzung	
Geschwindigkeit	33 $\frac{1}{3}$; 45; 78 U/min; Umschaltung elektronisch	
Geschwindigkeits-Feineinstellung	$\pm 6\%$, Kontrolle mittels beleuchtetem Stroboskop	
Plattenteller	3,2 kg nichtmagnetischer Zinkspritzguß, dynamisch ausgewuchtet	
Motor	Gleichstrommotor mit 72-pol. Tachogenerator	16-poliger Synchronmotor mit Beschleunigungskuppung für gleitenden Anlauf
Motor-Steuerung	Elektronische Komparator-Schaltung zur Schlupfkompensation	2-Phasen-Generator zur Synchronsteuerung
Tonarmlift	Servomotorgesteuert	Servomotorgesteuert*
Endabschaltung	Hochfrequenzgesteuert	Hochfrequenzgesteuert*
Plattentellerdurchmesser	30 cm	30cm
Tonhöschwankungen bewertet nach DIN 45 507	$\leq 0,035\%$	$\leq 0,035\%$
Rumpel-Fremdspannungsabstand bewertet nach DIN 45 539	> 52 dB	> 52 dB
Rumpel-Geräuschspannungsabstand nach DIN 45 539	> 72 dB	> 72 dB
gemessen mit Rumpelmeßkoppler nach DIN		
Rumpel-Fremdspannungsabstand	> 65 dB	> 65 dB
Rumpel-Geräuschspannungsabstand	> 78 dB	> 78 dB
Netzspannung	Wechselspannung 120V und 220V, 50/60 Hz, interne Umschaltung	
Leistungsaufnahme	max. 11 W	max. 11 W *Nicht mit allen Tonarmen möglich

Abmessungen

Laufwerk mit Konsole (B x T)	505 x 395 mm	560 x 460 mm
Lichte Höhe, Haube geschlossen	170 mm	210 mm
Lichte Höhe, Haube ganz geöffnet	460 mm	530 mm
Gewicht, netto	15 kg	bis 22 kg, je nach Ausstattung

Tonarm TP 16 MkIII (für TD 127: Option)

Endrohr TP 63	
Effektive Länge	232 mm
Effektive Masse	7,5 g
Überhang	16,4 mm, einstellbar
Kröpfungswinkel	23°
Max. tangentialer Spurwinkelfehler	$\leq 0,18^\circ/\text{cm}$ Schallplattenradius
Skating-Kompensation	reibungsfrei über magnetische Einrichtung
Auflagekraft-Verstellung	axiale Zugfeder, Betätigung über Rändelrad
Lagerreibung	$\leq 0,15$ mN (15 mp) in beiden Richtungen
Tonabnehmer-Systeme	1/2" Standard
Tonarmkapazität bis zur Anschlußbuchse	ca. 50 pF

Technische Änderungen vorbehalten!

IX Technical Specifications

	TD 126 MkIII	TD 126 MkIV/TD 127
Drive System	1-step belt drive	
Speeds	33 $\frac{1}{3}$, 45, and 78 RPM, electronic speed selection	
Pitch Control	$\pm 6\%$ with illuminated stroboscope	
Turntable platter	3,2 kg zinc alloy, dynamically balanced	
Motor	DC motor with 72-pole tachometer generator	16-pole synchronous motor with slip clutch for smooth start
Motor Speed Control	Electronic regulation with load-compensating automatic pitch control	2-phase generator for synchronous control
Tone Arm Lift	Servo controlled	Servo controlled*
Electronic Auto-Stop	Inductive controlled	Inductive controlled*
Platter diameter	30 cm (12")	30 cm (12")
Wow and Flutter according to DIN 45 507	$\leq 0,035\%$	$\leq 0,035\%$
Rumble unweighted according to DIN 45 539	> 52 dB	> 52 dB
Rumble weighted according to DIN 45 539	> 72 dB	> 72 dB
Rumble measured with THORENS Rumpelmeßkoppler (rumble measuring device) according to DIN 45 539		
unweighted	> 65 dB	> 65 dB
weighted	> 78 dB	> 78 dB
Mains voltage	120 and 220 VAC, 60/50 Hz, set at factory or by authorized THORENS service representative	
Power consumption	max. 11 W	max. 11 W *Not for all tone arm

Dimensions

Turntable with base (W x D)	505 x 395 mm	560 x 460 mm
Height with cover closed	170 mm	210 mm
Height with cover open	460 mm	530 mm
Weight	15 kg	up to 22 kg depending on equipment

TP 16 MkIII Tone Arm (Option)

TP 63 cartridge wand	
Effective length	232 mm
Effective mass	7.5 g
Stylus overhang	16.4 mm adjustable
Offset angle	23°
Lateral tracking error	$\leq 0.18^\circ/\text{cm}$ of radius
Skating compensation	frictionless magnetic assembly
Tracking force	by calibrated spring dial adjustment
Bearing friction	≤ 0.15 mN (15 mp) in both planes
Cartridge mounting	standard 1/2"
Capacitance from tone arm to the connection jacks	approx. 50 pF/channel

All technical modifications reserved

IX. Données techniques

	TD 126 MkIII	TD 126 MkIV/TD 127
Système d'entraînement	Par courroie caoutchouc	Par courroie caoutchouc
Vitesses	33 1/3, 45 et 78 t/min. sélection électronique de la vitesse	
Réglage de la vitesse	± 6%, stroboscope incorporé	± 6%, stroboscope incorporé
Plateau	3,2 kg, équilibré dynamiquement, alliage de zinc non magnétique	
Moteur	Moteur à courant continu avec générateur tachymétrique à 72 pôles	Moteur synchrone, 16 pôles avec dispositif d'embrayage incorporé pour un démarrage sans vibrations
Alimentation du moteur	Circuit de compensation automatique des forces de freinage variables	Générateur bi-phasé pour commande synchrone
Dispositif de commande du bras lecteur lift	Commande à servo-moteur	Commande à servo-moteur*
Arrêt automatique	Arrêt électromotricité	Arrêt électromotricité à vitesse*
Diamètre du plateau	30 cm	30 cm
Pleurage et scintillation valeur pondérée selon DIN 45 507	≤ 0,035%	< 0,035%
Niveau de bruit (rumble) non-pondéré selon DIN 45 539	> 52 dB	> 52 dB
Niveau de bruit (rumble) pondéré selon DIN 45 539	> 72 dB	> 72 dB
Mesuré au moyen du Rumpelmesskoppler non-pondéré	> 65 dB	> 65 dB
pondéré	> 78 dB	> 78 dB
Alimentation	220 V / 120 V courant alternatif 50/60 Hz comutation de la tension en usine ou par revendeur THORENS	
Consommation	11 W max.	11 W max.
	*Ne peut utilisé avec tous les types de bras lecteurs	
Dimensions		
Table de lecteur sur socle (L x P)	505 x 395 mm	560 x 460 mm
Hauteur, couvercle fermé	170 mm	210mm
Hauteur, couvercle complètement ouvert	460 mm	530 mm
Poids net	15 kg	< 22 kg, selon équipement
Bras lecteur TP 16 MkIII		
Bras porte-cellule TP 63		
Longueur du bras lecteur	232 mm	
Masse effective	7,5 g	
Dépassement par rapport à l'axe du tourne-disques	16,4 mm réglable	
Angle de courbure	23°	
Erreur de piste	≤ 0.18"/cm de rayon	
Compensation de la force centripète	par dispositif magnétique sans friction	
Réglage de la force d'appui	par ressort calibré	
Liberté des paliers	friction ≤ 0.15 mN (15 mp) dans les deux plans	
Fixation de la cellule	pour toutes cellules normalisées (12,5 mm entre les trous)	
Capacité du bras lecteur	env. 50 pF par canal	

Toutes modifications des données techniques réservées.

X.

Wi
we
ge
Die
Ge
Tri
de
no
ser
In c
Da
Fe
ste
Die
NE

X.

We
auf
pu
Th
Ge
Sh
def
ma
In t
Sh
An
not
Thi
NB

X.

No
dar
gar
La
vot
Si i
def
rec
vot
En
Le
Tou
tra
Tou
NB

TH

X. THORENS-Werksgarantie

Wir verpflichten uns, fehlerhafte Teile dieses Gerätes kostenlos zu ersetzen oder das Gerät in unseren, bzw. von uns anerkannten Vertragswerkstätten, kostenlos instandzusetzen, falls es innerhalb der Garanzzeit versagen sollte. Diese beträgt ein Jahr vom Kaufdatum an gerechnet.

Die Garantiebestimmungen sind nur gültig, wenn die beiliegende Garantiekarte ausgefüllt innerhalb von 10 Tagen nach dem Kauf des Gerätes an die THORENS-Generalvertretung Ihres Landes gesandt wird. Die Adresse erfahren Sie von Ihrem Händler.

Tritt innerhalb der Garanzzeit ein Mangel an Ihrem Gerät auf, so benachrichtigen Sie bitte die THORENS-Generalvertretung unter Angabe der Art der Störung und der Fabrikationsnummer des Gerätes. Die Generalvertretung wird entweder bei einfach zu behebendem Fehler das notwendige Ersatzteil senden, Ihnen eine nahegelegene THORENS-Service-Stelle benennen oder Sie ersuchen, das Gerät zurückzusenden.

In diesem Fall verpacken Sie das Gerät gemäß den Angaben in der Bedienungsanleitung in der Originalverpackung.

Das Porto ist vom Absender zu bezahlen.

Fehler, die durch eine Nichtbeachtung der Bedienungsanleitungen, ferner Schäden, die durch äußere mechanische Einwirkungen entstehen, sowie Transportschäden sind durch diese Garantie nicht gedeckt.

Die Garantie erlischt, wenn das Gerät außerhalb des offiziellen THORENS-Service geändert, demontiert oder repariert wurde.

NB: Bitte beachten Sie eventuelle, ergänzende Garantiebestimmungen unserer jeweiligen Landesvertreter.

X. THORENS Factory Warranty

We warrant that we shall replace free of charge every defective part of this unit or repair it free of charge in our factory in one of our authorized service stations should a defect occur within the period of warranty. The warranty period is one year from the date of the original purchase.

The above warranty is valid only if the enclosed warranty card, duly filled out, be returned within 10 days after purchase to the THORENS General Representative in your country; his address will be provided by your dealer.

Should a defect appear within the warranty period, please contact your THORENS General Representative, describing completely the defective operation and quoting the Model and Serial Number of your unit. Defective parts which are user replaceable will be sent to you by mail. Otherwise you will be given the address of the service station nearest you or be requested to ship the unit directly to the representative.

In the latter case, please pack the unit using the original packing materials.

Shipping costs must be prepaid.

Any damage caused by failure to observe the instructions contained in this manual as well as damages incurred in transport or shipping are not covered by this warranty.

This warranty will be invalidated by repairs or modifications made by anyone other than THORENS authorized service personnel.

NB: Please observe possible complementary warranty conditions issued by our authorized general representatives.

X. Garantie d'usine THORENS

Nous nous engageons à remplacer gratuitement toute pièce défectueuse de cet appareil et à procéder gratuitement à sa remise en état dans nos ateliers ou dans une station de service autorisée, au cas où un défaut de fonctionnement apparaîtrait pendant la période de garantie. Cette dernière est d'une année à compter du jour de l'achat de l'appareil.

La garantie n'est valable que si la carte de garantie ci-jointe, dûment complétée, a été retournée au représentant général THORENS dans votre pays dans les 10 jours dès la date d'achat de l'appareil. Votre marchand vous fournira volontiers l'adresse du représentant général.

Si un défaut apparaît pendant la période de garantie, veuillez en informer le représentant général en décrivant exactement la nature du défaut et en indiquant le modèle et le numéro de votre appareil. Dans les cas faciles le représentant général vous fera parvenir la pièce de rechange nécessaire, dans les autres cas il vous indiquera l'adresse de la plus proche station de service ou vous priera de lui retourner votre appareil.

En cas de retour de l'appareil, veuillez emballer celui-ci dans son emballage original, selon les instructions du mode d'emploi.

Le port doit être payé par l'expéditeur.

Tout défaut provenant de la non-observation des instructions contenues dans le mode d'emploi, de même que tout accident survenu lors du transport ou ailleurs, n'est pas couvert par la garantie.

Tout appareil ayant été démonté, modifié ou réparé hors du service officiel THORENS n'est plus couvert par la garantie.

NB: Veuillez tenir compte éventuellement des conditions de garantie complémentaires de nos représentants généraux.

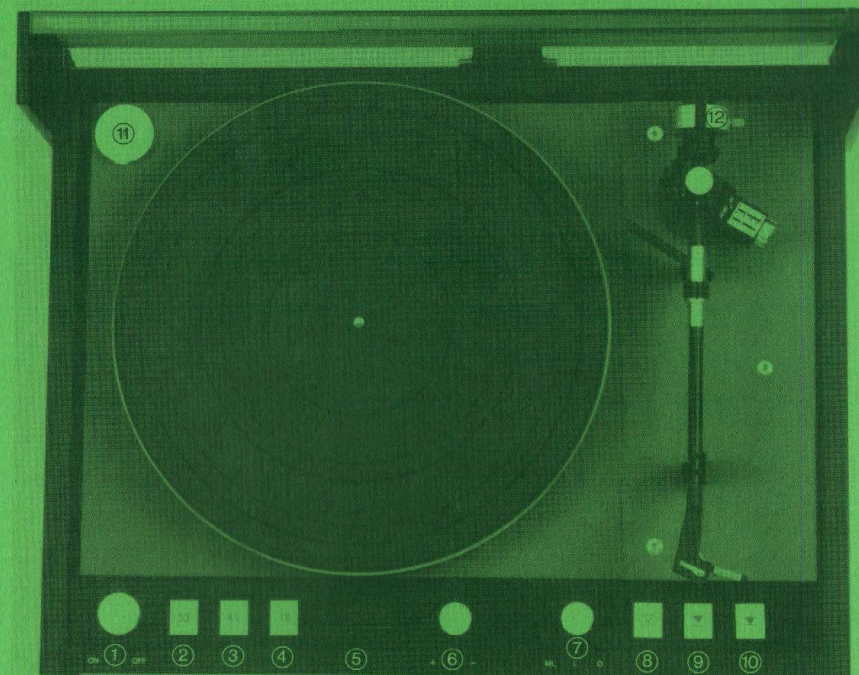

TD 126 MK III
TD 126 MK IV



TD 127
mit SME 1012