

SONY AUDIO



سوني
SONY
Scanned by: Asim Bjarani

Welcome to the Age of Digital Audio.

CD Players have become an essential part of any quality audio system and Sony is again taking the lead with a complete CD Player lineup. Now there is a Sony designed for every component system, from models loaded with convenience features to easy-to-use models with impressive sound.

لقد أصبحت أجهزة الاسطوانات المدمجة جز، اساسيا لأي نظام صوتي ذي اداء جيد، ومرة أخرى أصبحت سوني في مركز الصدارة مع خط الانتاج الكامل لأجهزة الاسطوانات المدمجة. يوجد الآن تصميم سوني لكل نظام مكونات، من الموديلات المليئة بالميزات الملائمة الى الموديلات سهلة الاستعمال ذات الصوت المثير.

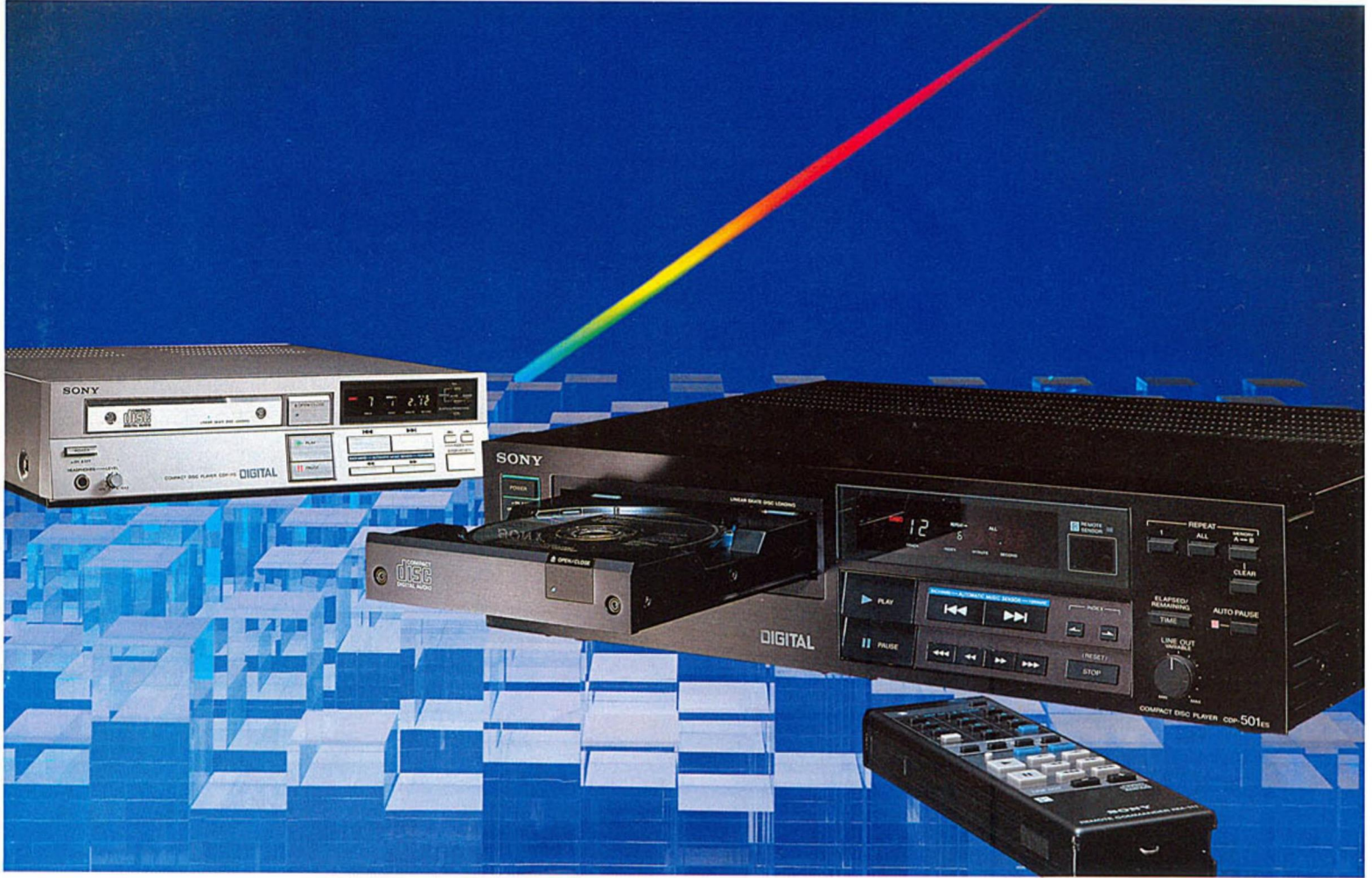

Sony's Compact Disc Players use a laser pickup to read audio signals digitally encoded on a 12cm disc. Sound quality is brought closer than ever to that of a live performance through flatter frequency response, widened dynamic range, better channel separation, and reduced distortion. Since there is no physical contact between the laser pickup and disc, there is no wear, so the disc will play indefinitely, with the same fidelity as expected from a brand new recording with no need for special care. The result is music, brought to life with startling clarity.

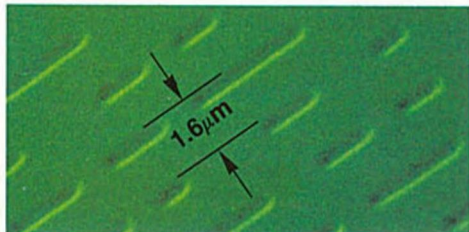

The surface of a Compact Disc magnified.
سطح اسطوانة مدمجة مكبر

الرائعة للترددات، المدى الديناميكي الواسع، الفصل الأفضل للقنوات، التقليل من التشوه. حيث أنه لا يوجد اتصال طبيعي بين التقاط أشعة الليزر والاسطوانة، فإن هذا يؤدي الى عدم وجود تآكل، لذا يمكن تشغيل الاسطوانة بلا نهاية وبنفس الدقة المتوقعة من التسجيل الجديد دون الحاجة الى عناية خاصة. والنتيجة هي الحصول على موسيقى حية مع وضوح رائع.

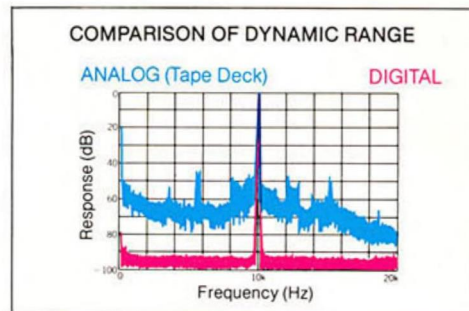

تستخدم أجهزة اسطوانات سوني المدمجة نظام الالتقاط بأشعة الليزر لقراءة الاشارات الصوتية المحولة رقميا على قرص قطره ١٢ سم. تكون جودة الصوت أكثر تطابقا لصوت الأداء، الحى مما كانت في اى وقت مضى، وذلك بسبب الاستجابة



Laser optical pickup.
بيك اب بصري بالليزر



CDP-501ES

CDP-501/501ES

Great CD Sound and Remote Control Versatility.

The CDP-501/501ES delivers tremendous sound quality with an impressive array of technological innovations. Sony's own digital/analog (D/A) converter, capable of 16-bit linear decoding, has been adopted along with twin-monaural configuration and active low-pass filters. The result is impressive performance—5 to 20,000Hz (± 0.5 dB) response with a dynamic range of 95dB or better. THD is less than 0.003%, with wow and flutter too low to measure. Sony's original laser optical pickup is servo controlled for focus, tracking, sledding, and CLV (Constant Linear Velocity) for precise signal detection. These models feature multi-function remote control through the use of a Remote Commander equipped with a 10-key pad. It can be used to input track numbers for playback and allows volume control regardless of amplifier settings. Other features include AMS (Automatic Music Sensor), 2-speed manual search in either direction, and Index Search which allows cueing in either direction within the

track of an index-encoded disc. 3 automatic repeat modes—the entire disc, a selected portion, or a single track. 430mm width, matching standard-size component systems.



(CLV) ، من أجل الاستدلال على الاشارات بدقة كبيرة. تتميز هذه الموديلات بإمكانية التحكم عن بعد المتعدد الوظائف عن طريق جهاز تحكم عن بعد ذي لوحة من ١٠ - مفاتيح ، يمكن استخدامه للتحكم في عدد المسارات الداخلة للاستماع ويسمح بالتحكم في قوة الصوت بغض النظر عن ضبط مضخم الصوت . هناك خصائص أخرى للجهاز مثل وحدة AMS (وحدة الاحساس الأوتوماتيكي بالموسيقى) ، بحث يدوي ذو سرعتين في كل اتجاه ، وبحث دليلي عن الموضع المطلوب في أي اتجاه خلال مسار الاسطوانة ذات الاشارات الدليلية. ثلاث أوضاع أوتوماتيكية للتكرار - الاسطوانة بالكامل ، جزء من الاسطوانة ، مسار واحد . عرض ٤٣٠ مم يتماشى مع أنظمة المكونات ذات الحجم القياسي .

جهاز اسطوانات مدمجة ذو صوت قوى ووحدة تحكم عن بعد متعددة الاستعمالات . يقدم جهاز الاسطوانات المدمجة CDP-501/501ES صوت ذي جودة مذهلة مع عدد كبير ومثير من الابتكارات التكنولوجية . تم الحاق محول الاشارات الرقمية/المناظرة سوني (D/A) الذي يحول الاشارات الخطية عن طريق وحدات ١٦ - بايت مع وحدات موتو - مزدوجة ومرشحات فعالة لامرار الترددات المنخفضة . والنتيجة هي أداء مشير - استجابة للاشارات من ٥ الى ٢٠٠٠٠ هرتز (± ٥ هـ .ر . ديسل) مع مدى ديناميكي ٩٥ ديسبل أو أفضل من ذلك . THD أقل من ٠.٠٠٣ % ، مع مقدار ضعيف جدا لا يمكن قياسه من تفاوت ودفيف الصوت . يتم التحكم بآلية مؤازرة في وحدة سوني البصرية المبتكرة للالتقاط بالليزر لتحديد البعد البؤري ، التتابع والانزلاق ، وكذا السرعة الخطية الثابتة



CDP-501

shows the current playback position on the disc. 430mm width.

أدق جهاز اسطوانات مدمجة سوني مع جهاز تحكم عن بعد .

يتواجد في الجهاز الدقيق CDP-701ES محول الاشارات D/A الرقمية/المناظرة سوني الذي يحول الاشارات الخطية عن طريق وحدات ١٦ - بايت ليقدّم مدى ديناميكي يزيد عن ٩٥ ديسبل . تشغيل متعدد الجوانب مع ٥ - طرق للتشغيل الأوتوماتيكي ووظائف للبحث تشمل ١٠ - مفاتيح لامكانية الوصول المباشر لأي جزء على الاسطوانة ، وحدة RMS (وحدة الاحساس بالموسيقى العشوائي) ، مسح شامل للبحث عن الموسيقى ، وحدة AMS ، بحث عن الاشارات الدليلية ، بحث يدوي ذو سرعتين . مفاتيح للتحكم باللمس الخفيف . إمكانية استعمال جهاز التحكم عن بعد بدون اسلاك . عرض FL . يحتوي على تدريج للاسطوانة ٤١ - جزء الذي يبين موضع التشغيل الحالي على الاسطوانة . عرض ٤٣٠ مم .



CDP-701ES

Sony's Finest CD Player with Remote Commander.

The state-of-the-art CDP-701ES uses Sony's 16-bit linear D/A converter to deliver a dynamic range of over 95dB. Operation versa-

tility with 5-way automatic play and search functions includes 10-key direct access to any point on the disc, RMS (Random Music Sensor), Music Scan, AMS, and 2-speed manual search. Feather-touch controls. Wireless remote control capability. FL display includes 41-segment disc scale that



CDP-11S(S)

CDP-11S

A CD Player That's Packed with Value.

Sony's sophisticated digital/analog converters and precision circuitry ensure the finest in sound reproduction. The CDP-11S brings you over 90dB of dynamic range with frequency response of 5 to 20,000Hz (± 0.5 dB). THD is less than 0.004%. AMS (Automatic Music Sensor) finds the beginning of each selection effortlessly. Index Search works on discs encoded with special index numbers. These numbers correspond to each encoded portion within a track. Through indexing, the beginning of a particular movement in a classical symphony, for example, may be easily found. Forward or backward Manual Search works at the touch of a button. There are also two repeat modes for the entire disc or a se-



lected portion. The digital display indicates the track and index numbers, elapsed time,

and time remaining on each disc, all at the touch of a button. The display also includes disc repeat status and scanning functions. 355mm width.

• جهاز اسطوانات مدمجة مليء بالمميزات محولات سوني الدقيقة للاشارات الرقمية / المناظرة والدائرة الكهربائية الدقيقة تضمن خروج صوت غاية في الدقة. يقدم لك الجهاز CDP-11S مدى ديناميكي أكبر من 90 ديسيبل مع استجابة للترددات من ٥ الى ٢٠٠٠٠ هرتز (± 0.5 ديسيبل). THD أقل من ٠.٠٠٤% وحدة AMS (وحدة الاحساس الأوتوماتيكي بالموسيقى) تبحث عن بداية كل قطعة موسيقية تختارها بدون مجهود. بحث دليلي يعمل على اسطوانة ذات اشارات محولة مع أرقام دليلية خاصة. هذه الأرقام تناظر الأجزاء المختلفة المسجلة على المسار. عن طريق هذه الأرقام الدليلية يمكن بسهولة على سبيل المثال - ايجاد بداية تشغيل مقطع خاص من سيمفونية كلاسيكية. إمكانية عمل البحث اليدوي للأمام والخلف بلمس الزرار الخاص بذلك. يوجد أيضا وضمان لتكرار الاسطوانة بالكامل أو الجزء المختار منها. يبين العرض الرقمي: رقم المسار والرقم الدليلي، الوقت المنقضي، والوقت المتبقي لكل اسطوانة. كل ذلك يتم بلماسة زرار خاص بذلك. يشمل العرض أيضا حالة تكرار الاسطوانة ووظائف البحث. عرض ٣٥٥ مم.

CDP-11S(V)



CDP-11S(B)

CD Accessories

ملحقات جهاز الاسطوانات المدمجة



MDR-CD7/CD5

Reference headphones for high fidelity digital audio.

ساعات رأس للحمول على صوت رقمي غاية في الدقة. اسطوانات.

CK-1

The Compact Disc case holds up to 10 discs.

صندوق اسطوانات مدمجة يتسع لـ ١٠ اسطوانات.



XP-CD1

Disc cleaner. نظف الاسطوانة.

The Sony ES Series.

ES مجموعة سوني

Hi-Fi Components for Digital Perfection.

مكونات هاي - فاي ذات الدقة العالية في الأداء، للحصول على أفضل معالجة رقمية.

- TA-F444ES : Amplifier
مضخم
- ST-S444ES : Tuner
جهاز موالفة
- TC-K555ESII: Cassette Deck
جهاز كاسيت
- SEQ-555ES : Program Equalizer
موازن البرنامج
- CDP-501ES : Compact Disc Player
جهاز الاسطوانات المدمجة
- APM-33W : APM Speaker System
نظام سماعات APM



Digital Sound for Recording and Playback.

Now, you can enjoy digital audio recording with your VTR thanks to Sony's Digital Audio Processors. They handle audio signals in the form of precise binary digital coding, just like the Compact Disc Systems, and deliver the same fantastic performance.

يمكنك الآن ان تستمتع بتسجيل الصوت رقمياً بواسطة جهاز تسجيل شرائط الفيديو، نتيجة لوجود وحدات المعالجة الصوتية الرقمية. تعمل هذه الوحدات على معالجة اشارات الصوت في شكل اشارات رقمية مزدوجة دقيقة، كما هو الحال تماماً في نظام الاسطوانات المدمجة وبنفس الأداء الرائع.



PCM-701ES

The Ultimate in Sound Quality.

A stylish addition to any component system, the PCM-701ES is a real plus for digital audio enthusiasts. Selectable 14-bit or 16-bit quantization, LSI encoding/decoding circuits and an effective error-correction system designed with Sony's up-to-the-minute technology.

انه القمة في جودة الصوت.

اضافة جديدة الى أي نظام مكونات. تعتبر الوحدة PCM-701ES اضافة حقيقية لمشجعي

واسع (لتحويل/ فك رموز الاشارات ونظام التصحيح الفعال للخطأ بواسطة التكنولوجيا الدقيقة لشركة سوني.

الأجهزة الصوتية الرقمية. لقد تم تصميم وحدات 14 بايت (جزء)، 16 بايت الممكن الاختيار بينها، ودوائر LSI (دوائر متكاملة ذات نطاق



PCM-501ES

Perfect for Long-Play VTR Modes.

Sharing the features which have made the PCM-701ES a sensation, the PCM-501ES meets the needs of those who require a PCM that is compatible with the long-play modes of VTRs, thanks to Sony's newly developed OVC (Optimum Video Control) circuitry. Volume control adjustment is easy with LED lighting to indicate the optimum level setting.

امتياز في اساليب التشغيل الطويل لاجهزة الفيديو.

مشاركة الخصائص التي جعلت الوحدة

PCM-701ES حدثاً مشيراً، فان الوحدة

PCM-501ES تقابل احتياجات هؤلاء

حديثاً OVC. يكون ضبط التحكم في قوة الصوت سهلاً مع اضاءة مبيات LED لتوضيح أقصى مستوى للضبط.

الذين يظلمون وحدة PCM التي تتماشى مع اساليب التشغيل الطويل لأجهزة تسجيل شرائط الفيديو، ذلك نتيجة لوجود مجموعة دوائر سوني الكهربائية (التحكم الأمثل في الفيديو) المتطورة

Sensational Audio/Video Performance.

Beta hi-fi



SL-HF100(PAL)

It's Beta Hi-Fi with incredible audio fidelity in addition to exciting video features. A Sony breakthrough, AFM (Audio Frequency Modulation) uses rotating video heads to record audio signals at high speed. The results are impressive. A dynamic range over 80dB, flat frequency response from 20 to 20,000Hz, and wow and flutter less than 0.005%. FM simulcast recording capability. Stereo and monaural recording. BetaScan/BetaSkipScan high speed picture search. Express tuning. (Beta Hi-Fi SL-2710 for NTSC)

عن الصورة بسرعة عالية بنظام بيتا للمسح العام / المسح بالنخطي. بالاضافة الى الموالفة الدقيقة بسرعة. (يستعمل الجهاز بيتا هاي - فاي SL-2710 مع النظام NTSC.)

مؤثرة. مع مدى فعال يزيد عن 80 ديسبل، استجابة للترددات المنخفضة من 20 الى 20000 هرتز، وتفاوت وديف الصوت أقل من 0.005%. امكانية تسجيل من برامج الراديو أو التلفزيون المذاعة في آن واحد على الموجة FM. امكانية تسجيل صوت ستريو ومونو. بحث

أداء مثير للفيديو/ والأجهزة الصوتية.

انه جهاز بيتا هاي - فاي ذو دقة أداء صوتي

فائقة بالاضافة الى خصائص الفيديو المثيرة.

يستعمل نظام سوني الخارق AFM (تضمن تردد

الصوت) رؤوس فيديو دوارة لتسجيل اشارات

الصوت بسرعة عالية، وبالتالي تكون النتائج

Enter the Age of Audio/Video Integration.



Audio/Video Stereo Control Center TA-AV33

Besides being a superb stereo amplifier, the TA-AV33 also serves as a video control center. It has two video inputs with stereo sound connection capability, making it an excellent choice for use with hi-fi video sources. The Theater Sound function gives lifelike simulated stereo effects to monaural VTR and television sound, and adds depth and dimension to stereo sound reproduction. Versatile switching enables high-quality audio/video dubbing operations. There are also inputs for phono, tape, tuner, and CD/AUX sources to allow simple integration of audio and video components. The 40W + 40W (at 1kHz) output is even powerful enough for digital music sources such as a Compact Disc Player. It's a component that can grow with your system.



انضم الى عصر تكامل الفيديو/الأجهزة الصوتية. بجانب كونه مضخم ستريو رائع، فان الجهاز TA-AV33 يستخدم أيضا كمركز تحكم للفيديو. ذلك لأن له فتحتين لادخال الفيديو مع امكانية توصيل صوت ستريو، مما يمكن من اختياره كجهاز رائع يستخدم مع مصادر الفيديو هاى - فاي. أداء الصوت المسرحي للجهاز يعطى تأثيرات ستريو حية لجهاز تسجيل الفيديو غير الستريو ولصوت التلفزيون، كما يضيف عمقا وبعدا لاجراء الصوت الستريو. مفاتيح ذات استعمال متعددة تسمح بنسخ الأصوات/الفيديو بجودة عالية. يوجد أيضا فتحات ادخال لجهاز اسطوانات، جهاز تسجيل، راديو، ومصادر أجهزة الاسطوانات المدمجة/الأجهزة الأخرى (CD/AUX) ليسمح بتكامل أنظمة المكونات والفيديو. قوة خرج تصل الى ٤٠ واط + ٤٠ واط (عند ١ كيلوهرتز)، وهي قوية بدرجة كافية لسماع مصادر الموسيقى الرقمية مثل جهاز الاسطوانات المدمجة. يمكن لمكونات هذا الجهاز أن ترداد لتتلاءم مع نظامك.

Compact Hi-Fi Systems. Ready for the Digital Age.

PRECISE V7



Precise V7 shown in SU-V3 rack with optional CDP-11S(V), SEH-V5, PT-V5 and MDR-80II. SU-V3 rack مع الشكل في الشكل مع الحامل SU-V3 والوحدات الاختيارية (MDR-80II, PT-V5, SEH-V5, CDP-11S(V)).

110W + 110W. Superb Sound Performance.

With wireless system remote control convenience, you can command your Precise V7 from anywhere in your listening room. The TA-V7 amplifier is rated at a powerful 110W output per channel (at 1kHz) and the matching APM-700 speaker system features Sony's exclusive APM (Accurate Pistonic Motion) design with a flat and square diaphragm best suited for reproduction of CD's wide dynamic range. The front-loading PS-FL99 turntable can be preset to play LP selections in any sequence. The TC-V7 cassette deck offers uninterrupted auto-reverse playback, while the ST-V7 quartz-locked digital synthesizer tuner brings in clear reception all day long. Total electronic control with the comfort and reliability of feather-touch controls.

بواسطة ملاءة جهاز التحكم عن بعد بدون أسلاك ، يمكنك التحكم في الوحدة V7 الدقيقة من أي مكان في حجرة الاستماع . تم اعداد المضمخ TA-V7 عند قوة خرج مقدارها 110 واط للقناة (عند 1 ك. هرتز) ونظام السماعات APM-700 المتناسقة التي تتميز بتصميم سوني الفريد APM (حركة مكبسة دقيقة) مع غشاء عريض مستوى مما يساعد على توفير أفضل ملائمة لاجراج مدى فعال واسع لصوت الاسطوانات المدمجة . يمكن اعادة ضبط التحميل الأمامي لجهاز تشغيل الاسطوانات PS-FL99 لتشغيل مختارات LP في أي تناوع ممكن . يسمح جهاز الكاسيت TC-V7 بالاستماع الى الشريط بعد عكس اتجاهه أوتوماتيكيا بدون تقطع في الصوت ، بينما يعمل موالف مقياس التردد المعياري الرقمي المحكم - بالكوارتز ST-V7 على استقبال واضح طوال اليوم . تحكم الكورس كامل مع راحة واستعمال بنقعة عالية للمفاتيح باللمس الخفيف .

110 واط + 110 واط . أداء صوتي رائع .



PRECISE V5

70W + 70W. Dynamic Power and APM Speakers.

With 70W per channel (at 1kHz), the TA-V5 amplifier combines with the accurate APM-500 speaker systems for faithful reproduction of Compact Disc Audio. The ST-V5 tuner offers precise and convenient quartz frequency synthesized tuning. The fully automatic PS-LX55II turntable with quartz-locked direct drive motor incorporates a linear-tracking tonearm for accurate tracking. With these extraordinary components brought together in the SU-V3 rack, the Precise V5 is a Sony quality system.

APM-500 لاخراج صوت مطابق للأصل من الاسطوانة المدمجة. يعطي الموالف ST-V5 المكون من الكوارتز ضبطا دقيقا وملائما للتردد. يضم جهاز تشغيل الاسطوانات PS-LX55II ذو التحكم الأوتوماتيكي الكامل بواسطة موتور الادارة المباشرة المحكم - بالكوارتز ذراعا لضبط طبقات الصوت في تتابع خطى من أجل التتابع الدقيق. مع هذه المكونات الرائعة الموجودة معا في الحامل SU-V3، فان الوحدة V5 الدقيقة تمثل جهاز سوني ذا نوعية ممتازة.



Precise V5 shown in SU-V3 rack with optional CDP-11S(V) and SEH-V5. الوحدة V5 الدقيقة تظهر في الشكل مع الحامل SU-V3 والوحدات الاختيارية SEH-V5 و CDP-11S(V).

عند قوة خرج 70 واط للقناة (عند 1 ك. هرتز)، يشترك المصمّم TA-V5 مع نظام السماعات

70 واط + 70 واط • قوة ديناميكية مع ساعات • APM

PRECISE V30

9-band Graphic Equalizer for Music Enjoyment.

The TA-V30 amplifier delivers 38W per channel of clean output power (at 1kHz) and the built-in 9-band graphic equalizer lets you shape the music to your taste and the acoustics of your sound environment. This package includes the ST-V30S quartz-locked synthesizer tuner with FM/MW/SW_{1,2} reception and random preset of 5 stations possible for each band. Also featured are the PS-LX30 fully automatic turntable, and TC-V30 cassette deck with Dolby B/C noise reduction, AMS (Automatic Music Sensor), and synchronized recording. Adding the SS-V30 2-way speaker system and SU-V3 rack with adjustable height, the Precise V30 is the most feature-laden system in its class.

للموجات FM/MW/SW_{1,2} مع امكانية ضبط مسبق عشوائى له محطات لكل نطاق موجى. يتميز أيضا بوجود جهاز تشغيل اسطوانات PS-LX30 ذو تحكم أوتوماتيكي كامل، جهاز كاسيت TC-V30 يحتوى على نظام دولبي B/C لتقليل التشويش، AMS (جهاز الاحساس الأوتوماتيكي بالموسيقى)، وكذا نظام التسجيل المتزامن. باضافة نظام سماعات SU-V30 الشائعية الاتجاه والحامل SU-V3 الذى يمكن تغيير ارتفاعه، تصح الوحدة V30 الدقيقة هي أفضل نظام يحتوى على العديد من الخصائص بالمقارنة بما في مستواها.



Precise V30 shown in SU-V3 rack with optional CDP-11S(V). الوحدة V30 الدقيقة تظهر في الشكل مع الحامل SU-V3 والوحدة الاختيارية CDP-11S(V).

التسع نطاقات موجية، مما يجعلك تكيف الموسيقى تبعاً لذوقك وتتحكم كذلك في الصوت تبعاً للجو الصوتي المحيط بك. يشتمل هذا الجهاز على موالف مقياس تردد معيارى محكم - بالكوارتز ST-V30S ذو استقبال

معادل بياني ذو 9 نطاقات موجية للاستمتاع بالموسيقى يعطي المصمّم TA-V30 الموجود في الوحدة V30 الدقيقة قوة خرج صافية قدرها 38 واط للقناة (عند 1 ك. هرتز)، بالإضافة الى المعادل البياني الداخلى ذى

Easy

Operation. Quick Connection.
Superior Quality.



PRECISE V10

One-Touch Function Selection.

Direct function selection allows one-touch switching and operation of the turntable, tuner, and cassette deck. This means that component switching can be accomplished with the touch of a single button. While listening to a tape, for example, a radio program you can't miss may be coming on the air. Simply press the tuner button, and the cassette deck will stop, turn off, and the tuner will come on—all in one automatic operation.

Easy Operation and Excellent Performance.

Recording on the compact cassette deck is easier than ever, thanks to easy-to-use controls and a synchronized recording function with the optional PS-LX30 turntable. In addition, this deck features automatic recording level adjustment and auto tape selection, Dolby B NR, and mic mixing. The tuner features quartz-locked digital synthesized tuning, drift-free FM/MW/SW_{1,2} reception, and random preset of up to 5 stations in each band. The "Wave Catcher" antenna is adjustable in any direction for best AM reception. The amplifier features a built-in 5-band graphic equalizer for shaping the sound for optimum response in any listening room, and to suit individual listening tastes. On top of this, an easy-to-read functional display and CD/AUX inputs make this 30W + 30W (at 1kHz) amplifier as simple to operate as it is attractive to look at. All components feature an exciting, futuristic look with feather-touch controls.

All-In-One Package.

The basic Precise V10 System* comes packed in a convenient carry-all for after-purchase take-home ease and greater all-around mobility. It's the perfect idea for music lovers on the move.

* Basic Package includes amplifier, tuner, cassette deck and speakers.

اختيار الوظيفة بلمسة واحدة

اختيار مباشر للوظيفة يسمح بلمسة واحدة بتشغيل الاسطوانات أو الموالف (الراديو)، أو جهاز الكاسيت. هذا يعني أن التحويل لتشغيل احد المكونات يمكن أن يتم بلمس زر واحد. مثال لذلك، أثناء الاستماع لشريط، قد يأتي موعد برنامج اذاغى يهكم أن تستمع اليه، بالضغط البسيط، على زر الراديو، سوف يتوقف جهاز الكاسيت، وسوف يعمل الراديو — كل ذلك في تشغيل أوتوماتيكي واحد.

تشغيل سلس وأداء ممتاز

يتميز التسجيل على جهاز الكاسيت المدمج بأنه اسهل مما كان في أي وقت مضى، هذا نتيجة لمفاتيح التحكم سهلة الاستعمال ووظيفة التسجيل المترامن مع جهاز الاسطوانات PS-LX30 الاختياري. بالإضافة الى ذلك، يتميز هذا الجهاز بضبط مستوى التسجيل أوتوماتيكيًا واختيار نوع الشريط أوتوماتيكيًا مع نظام دولبي B لتقليل التشويش (الضوضاء) وميكروفون لخلط الأصوات. يتميز جهاز الموالفة بموالف (راديو) ذي مقياس تردد معياري رقمي محكم بالكوارتز. استقبال للموجات FM/MW/SW_{1,2} خالي من الانحرافات، والضبط المسبق العشوائي حتى خمس محطات لكل موجة. يتم ضبط الهوائي "ملتقط الموجة" في أي اتجاه للحصول على أفضل استقبال للموجة AM. يتميز مضخم الصوت بمعادل بياني داخلي ذي 5 نطاقات موجية لجعل الصوت مناسبًا للحصول على أفضل استجابة في أي مكان للاستماع، وليناسب أذواق الاستماع المختلفة. وفوق ذلك، يوجد عرض للوظائف سهل القراءة وفتحات ادخال اسطوانات مدمجة/أجهزة أخرى CD/AUX تجعل مضخم الصوت ذو قوة الخرج 30 واط + 30 واط (عند 1 كيلوهرتز) بسيطًا في التشغيل مع شكله الجذاب. تتميز كل المكونات بشكلها المشير، مع مفاتيح للتحكم باللمس الخفيف.

الكل في وحدة واحدة.

يأتي الجهاز الأساس V10* الدقيق مجعًا في وحدة واحدة لتسهيل حمله الى المنزل بعد شراؤه ونقله في أي وقت الى أي مكان. انه التصميم المثالي لمحبي التنقل مع الموسيقى.

* الوحدة الأساسية تشمل على مضخم، موالف (راديو)، جهاز الكاسيت والساعات.





Precise V10 shown in SU-V1 turntable stand with optional CDP-11S(V), PS-LX30, MDR-40II and F-V50T.

تظهر في الشكل الوحدة V10 الدقيقة تحوي جهاز الاسطوانات SU-V1 مع الوحدات الاختيارية MDR-40II • PS-LX30 • CDP-11S(V) • F-V50T و



Precise Series Options.

الوحدات الاختيارية للمجموعة الدقيقة



SEH-V5 9-band Graphic Equalizer
معادل بياني 9 - نطاقات موجية



PT-V5 1-Day 4-Event Program Timer
مؤقت برامج ليوم - واحد و 4 - برامج



SU-V7
Audio Rack, horizontal set-up
حامل اجهزة صوتية بتركيب افقي



SU-V7
Audio Rack, vertical set-up
حامل اجهزة صوتية بتركيب رأسي



SU-V10
Audio Rack
حامل اجهزة صوتية



SU-V5
Audio Rack
حامل اجهزة صوتية



SU-V3
Audio Rack
حامل اجهزة صوتية



SU-V1
Turntable Stand
حامل جهاز الاسطوانات

280W. More Watts Up! FH-7MKII

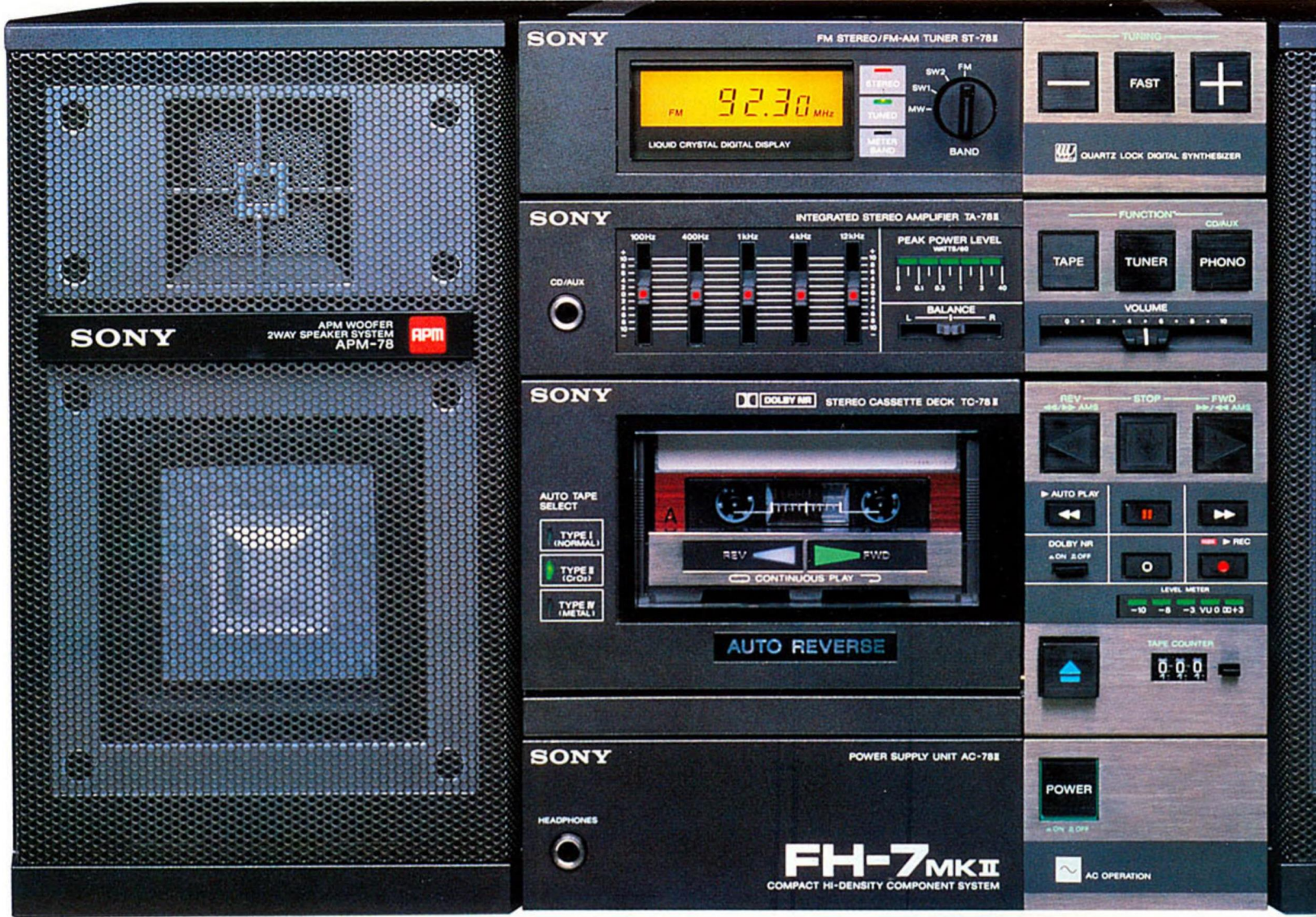



MORE WATTS UP!

280W of Peak Music Power Output.

For dynamic reproduction of high-fidelity music, Sony's FH-7MKII generates an outstanding 280W Peak Music Power Output to bring a new dimension of excitement into today's listening rooms.

قوة خرج ذرية للموسيقى قدرها ٢٨٠ واط. من اجل اخراج موسيقى حيوى وعالى الدقة، فان جهاز سونى FH-7MKII يعطى قوة خرج ذرية هائلة للموسيقى قدرها ٢٨٠ واط، ليقدّم بعدا جديدا من الاثارة في حبرات الاستماع العصرية.

Non-Stop Auto-Reverse Deck.

The cassette deck features Sony's acclaimed LaserAmorphous head and Roto-Bilateral auto-reverse. A selector allows one-cycle or continuous play. Additional features include AMS (Automatic Music Sensor), Auto Play, auto tape selector, Dolby B NR, and auto recording level control. All are operated by feather-touch controls.



إرجاع اوتوماتيكي للشريط دون توقف.

يتميز جهاز الكاسيت بوجود رأس لسرر سونى لابلورية رائعة مع خاصية ارجاع الشريط اوتوماتيكا (ثنائية الدوران). مفتاح اختيار يسمح بالتشغيل لدورة واحدة أو التشغيل المستمر. مميزات اضافية تشمل وحدة AMS (وحدة الاحساس اوتوماتيكي بالموسيقى). تشغيل اوتوماتيكي، اختيار نوع الشريط اوتوماتيكا. نظام دولبي B لتقليل التشويش (المضوضاء) ومفتاح التحكم في مستوى التسجيل اوتوماتيكا. يتم تشغيل كل ذلك بواسطة مفاتيح التحكم باللمس الخفيف.

5-band Illuminated Graphic Equalizer.

In place of conventional tone controls, the FH-7MKII boasts a 5-band graphic equalizer with LED illuminated control sliders for viewing ease. With this equalizer, sound reproduction may be shaped to suit individual tastes and variable environments.



معادل بيانى مضىء ذو ٥ نطاقات موجية. بدلا من مفاتيح التحكم في طبقات الصوت التقليدية، يتمر الجهاز FH-7MKII بوجود معادل بيانى ذو ٥ نطاقات موجية مع مفاتيح للتحكم بالانراق مضاءة بمصابيح LED (دايود باعث للضوء) لسهولة الرؤية. مع وجود هذا المعادل، يتم توجيه الصوت بحيث يناسب الأذواق الشخصية والظروف المحيطة المختلفة.

Deluxe 4-band Quartz-Locked Synthesizer Tuner.

Effortless 2-speed tuning is provided with feather-touch controls. All-inclusive FM/MW/SW₁₋₂ reception. Stereo and Tuning LED indicators add to operation ease, with the digital back-lit display indicating tuned station frequency. A memory function within the FH-7MKII stores the station last tuned after the unit has been turned off.



جهاز موالفة فاخر ذو مقياس تردد معيارى محكم بالكوارتز و٤ نطاقات موجية.

يتميز هذا الجهاز بموالفة ذات سرعتين بدون مجهود ومزود بمفاتيح للتحكم باللمس الخفيف. كل ذلك موجود في جهاز استقبال الموجات FM/MW/SW₁₋₂. مصابيح LED (دايود باعث للضوء) ستريو وموالفة تصيف السهولة الى التشغيل بالاضافة الى عرض رقمى مضاء من الخلف لتوضيح تردد المحطة التى تم موالفتها. يحتوى الجهاز FH-7MKII على ذاكرة لتخزين المحطة المضبوطة التى تم موالفتها أخيرا بعد ما يتم اطفاء الوحدة.

Powerful Sound with APM Woofer.

Naturally, all of these advanced components require the best speaker system available. Sony has chosen 2-way speakers featuring APM flat and square woofers for their highly accurate sound reproduction. The FH-7MKII is compatible with Compact Disc Players, for brilliant digital sound performance.

صوت قوى بمكبرات صوت APM.

من الطبيعى ان كل هذه المكونات المتقدمة تتطلب أفضل نظام سماعات متوفر. لقد اختارت سونى سماعات ثنائية الاتجاه متميزة بمكبرات صوت APM مسطحة ومربعة للحصول على اخراج صوت عالى الدقة. يكون الجهاز FH-7MKII متلائما مع أجهزة الاسطوانات المدمجة، للحصول على أداء صوتى رقمى رائع.

EBP-78MKII

The optional DC power supply unit, EBP-78MKII may draw power from conventional or car batteries. Available in red, black, or light silver.

يمكن للوحدة الاختيارية EBP-78MKII للاعداد بالتيار المستمر ان تستمد التيار من البطاريات التقليدية أو بطاريات السيارة. متوافرة في اللون الأحمر، الأسود، والغضى الخفيف.

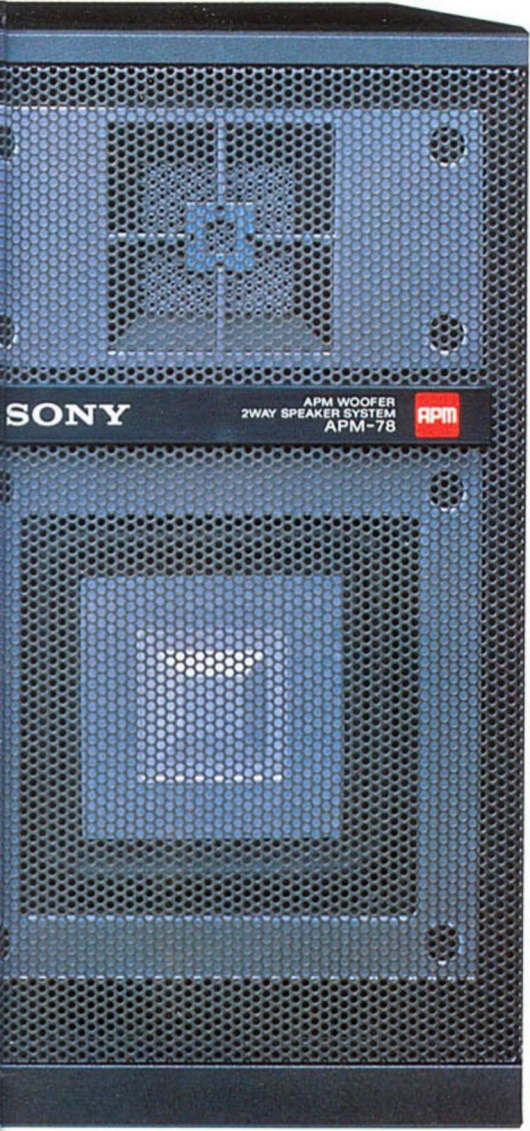

An Exciting **240W** of Peak Music Power.



FH-3



MORE WATTS UP!

240W in a Compact Size.

The FH-3 fills your listening room with the steady power of dynamic audio entertainment. With 240W of Peak Music Power Output, it delivers non-stop sound on a very large scale.

• ٢٤٠ واط في حجم مدمج.

الجهاز FH-3 يملأ حجرة الاستماع بقوة ثابتة من الصوت الحيوي الممتع. ومع أقصى قوة خرج للموسيقى ٢٤٠ واط، فإنه يعطي صوتاً بلا توقف لمدى كبير جداً.

Non-Stop Auto-Reverse Deck.

The auto-reverse cassette deck ensures hours of uninterrupted music. A back-panel



switch also provides the choice of either one-cycle or continuous tape play. Included are Sony's LaserAmorphous head, AMS (Automatic Music Sensor), Auto Play, Dolby B NR, and a 3-position tape selector.

• ارجاع أوتوماتيكي للشريط دون توقف.

جهاز كاسيت ذو خاصية ارجاع الشريط - أوتوماتيكي يضمن تشغيل الموسيقى لساعات بدون انقطاع. يمكن بمفتاح في اللوحة الخلفية اختيار تشغيل الشريط لدورة واحدة أو التشغيل المستمر. يحتوي الجهاز على رأس ليزر غير بلورية سوني، وحدة AMS (وحدة الاحساس الأوتوماتيكي بالموسيقى)، تشغيل - أوتوماتيكي، نظام دولبي B لتقليل التشويش (الضوضاء)، ومفتاح اختيار ٣ - أوضاع للشريط.

5-band Graphic Equalizer.

The built-in 5-band graphic equalizer allows precise tone control in order to shape the music to suit any taste. Enjoy the finest sound reproduction from prerecorded tapes, or create your own specially equalized recordings.



• معادل بياني ذو ٥ - نطاقات موجية.

يحتوي الجهاز على معادل بياني داخلي ذو ٥ - نطاقات موجية يسمح بتحكم دقيق في نبرة الصوت من أجل تشكيل الموسيقى بحيث تناسب كل ذوق. تمتع بالخراج الدقيق للصوت من الشرائط السابق تسجيلها. أو قم بعمل تسجيلاتك الخاصة المعادلة.

2-Way Speakers Plus AC/DC Power.

High-fidelity 2-way speakers reproduce every musical nuance and detail with eye-opening realism. Whether choosing the AC



adaptor, 10 D-size dry-cell batteries, or Sony's optional DCC-16AE car battery cord, that great sound keeps coming, hour after hour.

• ساعات ثنائية الاتجاه يمكن تشغيلها بتيار مستمر/ تيار متردد.

• ساعات ثنائية الاتجاه عالية الدقة تخرج كل الأصوات الموسيقية واضحة بالتفصيل مع واقعية مشيرة للدهشة. سواء اخترت مهايئ التيار المتردد، أو البطاريات ذات خلية جافة حجم - D، أو سلك توصيل سوني الاختياري DCC-16AE لبطارية السيارة. فأنك سوف تستمع الى صوت رائع، ساعة بعد ساعة.

FM Stereo/MW/SW_{1,2} Tuner.

The FH-3 features broadcast reception versatility that's hard to beat. FM/MW/SW_{1,2} broadcast enjoyment is available with SW fine-tuning for precise reception. Easy-to-read tuning scale with red stereo and green tuning LED.



• جهاز موالفة ٢ - MW / SW₁ / ستريو FM يتميز الجهاز FH-3 باستقبال اذاعي متعدد الجوانب يصعب التفوق عليه. يمكنك الاستمتاع بالاذاعات على الموجات ٢ - FM/MW/SW₁. يوجد نظام موالفة دقيقة للموجة SW للحصول على استقبال دقيق. وللجهاز تدرج سهل القراءة بالدايود الباعث للضوء (LED) بلون احمر يبين الستيريو ولون اخضر يبين الموالفة.

PS-Q3

Optional Compact Turntable.

Optional PS-Q3 Compact Turntable is designed to match perfectly with any FH-7MKII or FH-3 system. Available in three colors.

• جهاز اسطوانات مدمج اختياري جهاز الاسطوانات المدمج الاختياري PS-Q3 قد تم تصميمه ليتلاءم تماماً مع أي من الأجهزة FH-3 أو FH-7MKII. يتوافر في ثلاثة ألوان.



Sony-Matched Components for Thrilling Sound Realism.

The Super Session series combines a hand-picked selection of Sony's components for optimum sound performance. They feature all the state-of-the-art technology and convenience you've come to expect in a Sony.

مجموعة الأجهزة سوبر تشتمل على حفة مختارة من اجهزة سوني المركبة ، وتتميز بأدائها الصوتي الأمثل . هذه المجموعة تمثل الفن الكامل للتكنولوجيا وتحوى المميزات التي اصحت تتوقعها من اجهزة سوني .

The Super Session 6000

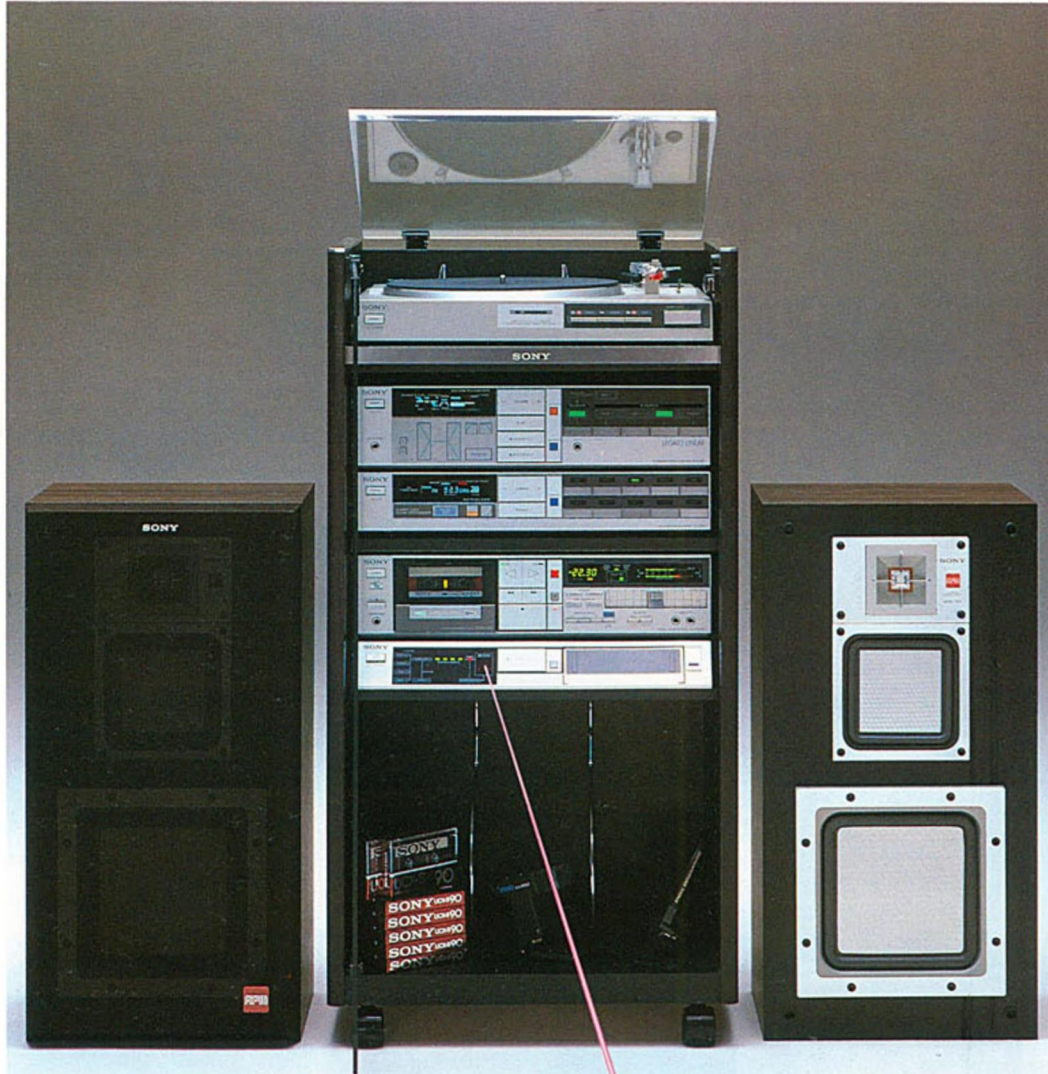

Total System Control for Complete Music Enjoyment.

The RM-S410 System Remote Controller combines total remote control operation with timer functioning and direct function control. At the center of this system is Sony's TA-AX410 Integrated Amplifier which delivers an impressive 70W + 70W output (at 1kHz). The TC-FX510R cassette deck features Roto-Bilateral auto-reverse recording and playback. The PS-LX410 turntable features a quartz-locked direct drive motor and low-mass tonearm for superior tracking. Alongside these components stand Sony's amazing APM speakers which feature revolutionary flat and square diaphragms to meet the demands of digital audio sound reproduction.

تحكم كامل في الجهاز من اجل استكمال المتعة الموسيقية .

يشمل جهاز التحكم عن بعد RM-S410 عملية التحكم الكامل عن بعد مع تشغيل المؤقت ومفتاح تحكم مباشر في التشغيل . يوجد في مركز هذا النظام مضخم سوني TA-AX410 المتكامل الذي يعطى قوة خرج مؤثرة للصوت قدرها ٧٠ واط + ٧٠ واط (عند ١ كيلوهرتز) . يتميز جهاز الكاسيت TC-FX510R بخاصية التسجيل والاستماع ثنائية الدوران مع ارجاع الشريط أوتوماتيكيا . يتميز جهاز الاسطوانات PS-LX410 بموتور الادارة المباشرة المحكم - بالكوارتز وبذراع ذي حساسية للاصوات المنخفضة لتحقيق تتبع دقيق للاصوات . بجانب هذه المكونات ، توجد سماعات سوني APM المدهشة والتي تتميز بوجود أغشية مسطحة ومربعة رائعة تتماشى مع متطلبات اخراج الصوت الرقمي .



- TA-AX410 : Amplifier
مضخم
- ST-JX410 : Tuner
جهاز موالفة
- TC-FX510R : Cassette Deck
جهاز كاسيت
- PS-LX410 : Turntable
جهاز تشغيل الاسطوانات
- APM-707AV : APM Speaker System
نظام مكبرات الصوت APM
- RM-S410 : System Remote Controller
أداة التحكم في الجهاز عن بعد
- SU-S200 : Audio Rack
حامل للأجهزة الصوتية



The Super Session 3500

Versatile Functions and Simple Elegance.

The Super Session 3500 delivers 40W + 40W (at 1kHz) output power from the TA-AX310 Integrated Amplifier, which features CD/AUX inputs. Add a quartz-synthesized tuner and a quartz-locked direct drive turntable. The SS-S350 2-way speaker system delivers superb sound reproduction.

وظائف متعددة وأناقة رقيقة.
الجهاز سوبر 3500 يعطي قوة خرج ٤٠ واط + ٤٠ واط (عند ١ كيلوهرتز) من مضخم الصوت المتكامل TA-AX310 ، الذي يتميز بوجود فتحات ادخال الاسطوانات المدمجة/الأجهزة الأخرى CD/AUX ، يضاف الى ذلك وجود موالف (راديو) كوارتز للمعالجة الدقيقة وجهاز تشغيل اسطوانات ذو ادارة مباشرة محكمة الكوارتز .
توجد سماعة SS-S350 ثنائية الاتجاه تخرج صوتا مدهشا .

TA-AX310 : Amplifier

مضخم

ST-JX310S: Tuner

جهاز موالفة

TC-FX210 : Cassette Deck

جهاز كاسيت

PS-LX311 : Turntable

جهاز تشغيل الاسطوانات

SS-S350 : Speaker System

نظام سماعات

SU-S110 : Audio Rack

حامل للأجهزة الصوتية



The Super Session 2700

The Start of Something Exciting.

The Super Session 2700 combines a big 30W + 30W (at 1kHz) of output power with a 10-key direct access receiver, convenient cassette deck, and a high-quality turntable. The SS-490 speaker system rounds out the Super Session 2700 the Sony way for exciting music enjoyment.

بداية الانارة.
يتميز الجهاز السوبر 2700 بقوة خرج كبيرة ٣٠ واط + ٣٠ واط (عند ١ كيلوهرتز) مع جهاز استقبال سهل التشغيل - ١٠ مفاتيح ، جهاز كاسيت ملائم ، وجهاز تشغيل اسطوانات ذي جودة عالية . نظام سماعات SS-490 تكمل الجهاز السوبر 2700 للاستمتاع بالموسيقى المشيرة .

STR-VX10S: Receiver

جهاز استقبال

TC-FX210 : Cassette Deck

جهاز كاسيت

PS-LX210 : Turntable

جهاز تشغيل الاسطوانات

SS-490 : Speaker System

نظام سماعات

SU-S110 : Audio Rack

حامل للأجهزة الصوتية

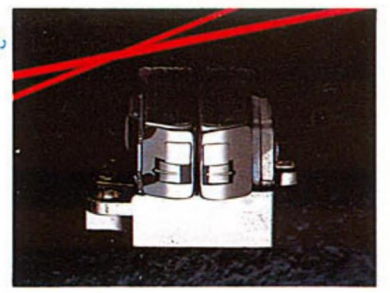

Unexcelled Technology and Exceptional Convenience.



TC-K555ES II

High Precision and Unbeatable Performance.

The unique discrete 3-head design with Sony's LaserAmorphous head permits unexcelled flat frequency response. Quartz-locked direct drive motor with a closed-loop dual-capstan mechanism. Dolby C. The digital linear counter can indicate both the time elapsed or the time remaining on a tape. 16-segment peak program meters, and adjustable bias control.

دقة عالية واداء لا يبارى •

التصميم الفريد ذو ٣ - رؤوس مع رأس الليزر غير البلورية سوني يسمح بالاستجابة للترددات المنخفضة بدرجة فائقة. موتور ادارة مباشرة محكم - بالكوارتز مع ميكانيكية كاستان ثنائي ذي دائرة مغلقة. نظام دولبي C . يمكن أن يوضح العداد الخطى الرقمي كلا من الوقت المنقضى أو الوقت المتبقى من الشريط. عدادات برامج ذرية ١٦ جزء، ومفتاح للتحكم في ضبط الانحراف.



TC-K666ES

Sony Defines the Tape Deck.

The performance of the TC-K666ES can only be described as superlative. Sony's LaserAmorphous head and Dolby C. Discrete 3-head design. Quartz-locked 3-motor direct drive and closed-loop dual-capstan mechanism. Dual-speed FF and REW functions. Adjustable bias and recording level calibrations.

موتورات ادارة مباشرة محكمة - بالكوارتز وآلية كاستان ثنائي ذي دائرة مغلقة. تشغيل بسرعة ثنائية للحركة السريعة للأمام والخلف. امكانية ضبط معايرة الانحراف ومستوى التسجيل.

سوني يضع تعريفا لجهاز الكاسيت

يمكن وصف أداء الجهاز TC-K666ES بأنه متفوق على كل ما عداه. رأس ليزر غير بلورية سوني ونظام دولبي C . تصميم فريد ذو ٣ - رؤوس. ٣ -



TC-FX510R

Roto-Bilateral Auto-Reverse.

The TC-FX510R features LaserAmorphous head, Roto-Bilateral auto-reverse recording and playback with 5-cycle capability, and automatic Pre-End Reverse for continuous music without interruption. Silver or black finish.

عكس اوتوماتيكي ثنائي - دوار مع حشد من الميزات •

يتميز الجهاز TC-FX510R برأس ليزر غير بلورية وخاصة عكس اوتوماتيكي للشريط ثنائي الدوران وذلك في حالتي التسجيل والاستماع مع امكانية التشغيل دورات وعكس الشريط اوتوماتيكي قبل الوصول لنهايته من اجل التشغيل المستمر للموسيقى دون قطع • الوان الجهاز اسود أو فضي •



TC-FX410R

Auto-Reverse for Non-Stop Music.

The TC-FX410R features Roto-Bilateral auto-reverse recording and playback, LaserAmorphous head, Pre-End Reverse, AMS (Automatic Music Sensor), Blank Skip, Auto Play, selectable Dolby B and C noise reduction.

عكس الشريط اوتوماتيكي لتقديم موسيقى متواصلة •

يتميز الجهاز TC-FX410R باحتوائه على وحدة سوني الثنائية الدوران لعكس الشريط اوتوماتيكي اثناء التسجيل والاستماع ، رأس ليزر لابلورية ، ارجاع للشريط قبل الوصول الى نهايته ، واحتوائه على وحدة AMS (وحدة الاحساس الأوتوماتيكي بالموسيقى) ، كما يشتمل على ميزة تعدى الفراغات ، والتشغيل الأوتوماتيكي ، اختيار بين نظامي دولبي B و C لتقليل التشويش (الضوضاء) •

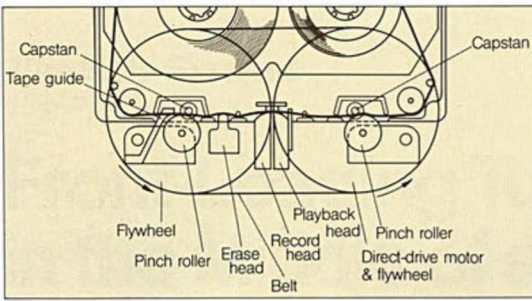

TC-FX707R

Tape Decks Enter the Digital Age.

The latest microprocessor circuitry has been incorporated with Sony's sophisticated audio technology for a radically new approach to the design of an auto-reverse cassette deck. Sony's famous LaserAmorphous head delivers outstanding frequency response with wider dynamic range. It has been incorporated into Sony's Roto-Bilateral auto-reverse system which provides precise head alignment in both directions. An infrared sensor spots direction in only 0.5 seconds for Quick Reverse that can barely be heard. The ASP (Audio Signal Processor) IC enables Digital Level Monitor operation, which displays excessive recording levels in dB reading for quick and accurate manual recording level setting. The Auto Attenuator allows proper recording levels to be automatically maintained and the Auto Fader gives professional 5-second fade-ins and fade-outs at the touch of a button. Store your most commonly used recording settings in the Audio Memory for one-button recall. Function Memory allows you to program and store up to 8 sequential FF, REW, and counter reset functions. Other

TC-FX707R features include AMS (Automatic Music Sensor), Music Scan, auto tape selector, Blank Skip, Dolby B and C, automatic input selection, and much more.

لضبط مستوى التسجيل بدوياً بدقة وبسرعة . يسمح الموهن الأوتوماتيكي بالحصول على مستوى مناسب للتسجيل وبحيث يتم المحافظة على هذا المستوى أوتوماتيكياً وبحاجب هذا ، فإن مخفف منسوب التضمين الأوتوماتيكي يعمل على تخفيف منسوب التضمين داخلياً وخارجياً في ٥ - ثوان بللمسة واحدة للزرار . خزّن معظم التسجيلات المضبوطة التي تستعملها بطريقة عادية في الذاكرة الأوتوماتيكية لتشغيلها بزرار واحد . تسمح لك ذاكرة التشغيل بمرجة أو تخزين حتى ٨ برامج متتابعة للأمام FF ، للخلف REW ، وعداد يمكن إعادة ضبطه للتشغيل ، وتشتمل الخصائص الأخرى للجهاز TC-FX707R على وجود وحدة AMS (وحدة إحساس أوتوماتيكي بالمقطوعة الموسيقية) ، البحث عن المقطوعة الموسيقية ، إختيار نوع الشريط أوتوماتيكياً ، نظام تخطي الأجزاء الخالية من التسجيل ، نظام دولبي C و B ، نظام إختيار أوتوماتيكي للإشارات الداخلة ، وأكثر من ذلك .

أجهزة الكاسيت تدخل عصر الأرقام . لقد تم إدخال أحدث دائرة ميكروكمبيوتر مع تكنولوجيا السمعيات المتطورة لشركة سوني وذلك لإدخال التحسين الجديد الجوهرى في تصميم جهاز كاسيت ذو خاصية العكس الأوتوماتيكي . تتميز رأس سوني الليزر الغير بلورية بقدرتها على إستجابة خيالية للتردد بالإضافة الى مدى فعال رائع . لقد تم دمجها في نظام سوني للارجاع الأوتوماتيكي ذو العضو الدوار ثنائي الاتجاه والذي يسمح بمحاذاة الرأس بدقة في كلا الاتجاهين . جهاز إحساس يعمل بالأشعة تحت الحمراء لتحديد الاتجاه في ٥ - ثانية فقط للعكس السريع الذى تسمح حركته بصعوبة بالغة . تمكن الدائرة المتكاملة الجزء ASP (وحدة عمليات الإشارة الصوتية) من تشغيل مراقب المستوى الرقمي الذى يعرض مستويات زائدة للتسجيل بالديسبل .

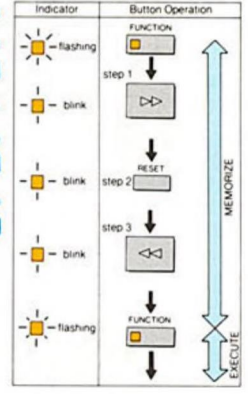
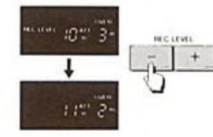

TC-FX705

Includes all of the fantastic features that make the TC-FX707R such an advanced product without auto-reverse.

يشتمل هذا الجهاز على جميع الخواص الرائعة التي تجعل الوحدة TC-FX707R جهازاً متطوراً ، بدون وجود خاصية عكس اتجاه الشريط أوتوماتيكياً .

RM-80
Wireless Remote Control Unit
وحدة تحكم عن بعد لاسلكياً



RM-70
Wireless Remote Control Unit
وحدة تحكم عن بعد لاسلكياً



RM-65
Synchronizer
الزمان



RM-50
Remote Control Unit
وحدة تحكم عن بعد لاسلكياً





TC-FX310

Operating Convenience and Sound Fidelity.

The TC-FX310 is a feature-packed deck offering excellent sound quality along with feather-touch operation, Dolby B and C, Cue and Review, and convenient Auto Play. Black or silver finish.

تشغيل مناسب وصوت مطابق للأصل.

الوحدة TC-FX310 عبارة عن مجموعة من الصفات المجتمعة التي تعطي صوتاً ذي درجة عالية من الجودة بجانب التشغيل باللمس الخفيف، نظام دولبي

B و C، البحث عن الموضع المطلوب أثناء حركة الشريط للأمام والخلف بالإضافة إلى التشغيل الأوتوماتيكي المناسب. الوان الجهاز أسود أو فضي.



TC-FX210

A Basic Value with Feather-Touch Control.

High fidelity recording and playback with an array of useful features including feather-touch operation, automatic tape selection, Cue and Review, and Auto Play. Black or silver finish.

قيمة جوهرية وتحكم باللمس الخفيف.

يتميز هذا الجهاز بدقة التسجيل والتشغيل مع عدد كبير من الصفات الهامة مثل التشغيل باللمس الخفيف، اختيار نوع الشريط أوتوماتيكياً، البحث عن

الموضع المطلوب أثناء حركة الشريط للأمام والخلف بالإضافة إلى التشغيل الأوتوماتيكي. يتوافر السطح الخارجي باللون الأسود أو الفضي.



Continuous Playback of up to 10 Cassettes.

CASSETTE BANK

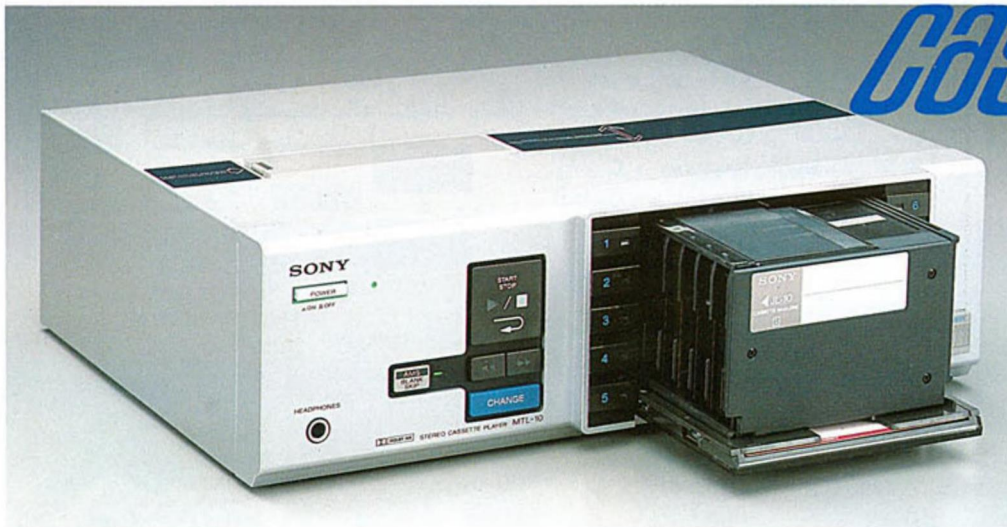

MTL-10/JL-10

Nothing offers long-playing convenience and high fidelity like the MTL-10—Sony's auto-reverse, playback deck. It is programmable to play up to both sides of 10 cassette tapes automatically. When 60-minute tapes are used, you can enjoy 10 hours of continuous music. The Blank Skip function rapidly shuttles the tape past blank spaces of more than 10 seconds for uninterrupted

listening, even those cassettes with latter sections unrecorded. Other features include memory preset of playback sequences and repeat play (up to 10 times) of the same cassette.

And the JL-10 cassette magazine serves as a convenient storage case when not in use.



استماع مستمر حتى ١٠ شرائط كاسيت لا يوجد جهاز يعطي تشغيلاً طويلاً مع دقة عالية مثل جهاز سوني MTL-10 الذي يقوم بعكس اتجاه الشريط أوتوماتيكياً، بالإضافة إلى كونه جهاز للاستماع. لقد تم برمجته لكي يشغل أوتوماتيكياً شرائط على الوجهين حتى ١٠ شرائط كاسيت. عند استخدام شرائط مدتها ٦٠ دقيقة، يمكنك أن تستمتع بموسيقى مستمرة لمدة ١٠ ساعة. بالاستفادة من وظيفة تقويت الجزء الخالي على الشريط، يقوم الجهاز بتحريك الشريط بسرعة متجاوزاً الجزء الخالي من التسجيل إذا كان يزيد عن ١٠ ثوانٍ من أجل استماع غير منقطع، حتى في شرائط الكاسيت التي يخلو الجزء الأخير فيها من التسجيل. تشمل الخواص الأخرى على ذاكرة للضغط المسبق لتتابع الاستماع وتكرار التشغيل (حتى ١٠ مرات) لنفس الشريط. وتستخدم خزانة الكاسيت JL-10 كصندوق تخزين مناسب عندما لا تكون في حالة استعمال.

Front-Loading Turntables Even Fit in the Middle of a Component Stack.



TAP

PS-FL9

The Convenience of Programmed Operation.

With a front-loading slant-panel design the PS-FL9 features the convenience of random memory play. It's possible to preset up to 15 music selections from a single LP in any order you like. Linear-tracking tonearm with quartz-locked direct drive motor for super-accurate rotation. Fully automatic operation. 430mm width.

ميزة التشغيل المبرمج .

مع تصميم لوح مائل للتحميل الأمامي ، تتميز الوحدة PS-FL9 باستعمال متلام للتشغيل بذاكرة عشوائية . انه من الممكن ضبطه مسبقا لاختيار ١٥ برامج موسيقية من LP الأحادي في أي تتابع تريده . يتواجد ذراع ضبط طبقات الصوت في تتابع خطي مع موتور الادارة المباشرة المحكم - بالكوارتز من أجل دوران غاية - في الدقة . تشغيل أوتوماتيكي كامل . عرض ٤٣٠ مم .



TAP

PS-FL99

Programmed Play in a Compact Size.

Convenient random memory play of up to 8 selections is also featured in the front-loading PS-FL99. Linear-tracking tonearm for clean, undistorted sound with excellent stereo image. Fully automatic operation, easy-to-use feather-touch controls. 355mm width to match compact component systems.

تشغيل مبرمج في حجم مدمج .

يتوافر أيضا تشغيل ملائم بذاكرة عشوائية حتى ٨ برامج يمكن اختيارها في الوحدة PS-FL99 ذات التحميل الأمامي . يوجد ذراع ضبط طبقات الصوت في تتابع خطي للحصول على صوت نقي غير مشوه وهو صوت مجسم رائع . تشغيل أوتوماتيكي كامل ، مفاتيح التحكم باللمس الخفيف يمكن استعمالها بسهولة . عرض ٣٥٥ مم يلائم أنظمة المكونات المدمجة .



TAP

PS-FL7

A New Slant-Panel Design.

With the convenience of fully automatic, front-loading, slant-panel design, the PS-FL7 features a quartz-locked direct drive motor and a linear-tracking tonearm for precise sound reproduction. 430mm width to match standard component systems.

تصميم جديد ذو لوح مائل .

مع ميزة التحكم الأوتوماتيكي الكامل ، تصميم اللوح المائل للتحميل الأمامي ، تتميز الوحدة PS-FL7 بوجود موتور الادارة المباشرة المحكم - بالكوارتز وذراع ضبط طبقات الصوت في تتابع خطي من أجل اخراج صوت دقيق . عرض ٤٣٠ مم يلائم أنظمة المكونات القياسية .



TAP

PS-FL77

The Linear-Tracking Biotracer.

The front-loading PS-FL77 features Sony's Biotracer which effectively damps tonearm resonance and elicits the finest performance from a wide variety of cartridges. Linear-tracking for minimum sound distortion and optimum separation. Fully automatic. 355mm width.

وحدة اقتفاء (استشفاف) حيوي وتتبع تخطيطي .

تتميز الوحدة PS-FL77 ذات التحميل الأمامي بوجود جهاز سوني للاستشفاف الحيوي الذي يخمد رنين ذراع ضبط طبقات الصوت بطريقة فعالة ويستتبط الأداء الأمثل من تشكيلة كبيرة من الكرتريديج . ضبط طبقات الصوت في تتابع خطي من أجل تقليل تشويه الصوت والحصول على أقصى درجة انفصال . تحكم أوتوماتيكي كامل ، عرض ٣٥٥ مم .



Sony Excellence in Turntables.



PS-X555ES

Biotracer and Linear Tracking.

The PS-X555ES employs Sony's linear-tracking Biotracer tonearm to damp out low frequency resonance for better separation and minimum modulation distortion. Total front panel control includes electronic stylus force adjustment. The linear-torque BSL direct drive motor uses both a quartz-lock and Magnedisc servo control to deliver smooth rotational precision.

اقتناء حيوي وتتبع تخطيطي
يستخدم الجهاز PS-X555ES ذراع سوني
للاستشفاف الحيوي الذي يضبط طبقات الصوت في
تتابع خطي ليخمد رنين الترددات المنخفضة للحصول
على أفضل درجة للانفصال وأقل تشويه مضمّن. يشتمل
نظام التحكم الكامل في اللوحة الأمامية على ضبط
المكثرونى لقوة ابرة التسجيل على الاسطوانة. يستخدم

موتور الادارة
المباشرة BSL ذو
العزم - الخطي كلا
من التحكم -
بالكوارتز وتحكم
مؤازر للقرص
المغناطيسى ليعطي
دوراناً سلساً دقيقاً.

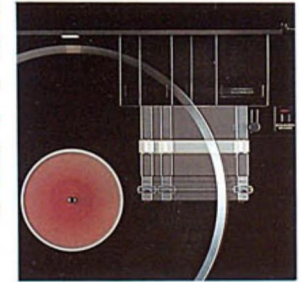

T4P

PS-LX510

Linear Tracking and Quartz-Locked Drive.

For maximum performance, the PS-LX510 features a linear-tracking tonearm and a quartz-locked direct drive motor with excellent rotational accuracy. Fully automatic operation including automatic start, return, and repeat as well as automatic record size selection and audio muting during start and return operations.

تتبع تخطيطي وادارة محكمة بالكوارتز

للحصول على أفضل أداء، فإن الوحدة PS-LX510 تتميز بوجود ذراع لضبط طبقة الصوت في تتابع خطي، وموتور ادارة مباشرة محكم - بالكوارتز ذى حركة دورانية دقيقة رائعة. تشغيل أوتوماتيكي كامل يشمل بدء وارجاع وتكرار أوتوماتيكي وكذلك اختيار أوتوماتيكي لحجم الاسطوانة بالإضافة الى أسكات الصوت اثناء عمليات البدء والارجاع.



T4P

PS-LX410

Quartz-Locked Precision with Fully Automatic Operation.

A turntable designed for superb sound performance with a quartz-locked direct drive motor. Fully automatic operation for total convenience. Feather-touch controls for easier operation. The PS-LX410 is equipped with Sony's straight low-mass tonearm for superior tracking characteristics.

دقة محكمة بالكوارتز مع تشغيل أوتوماتيكي كامل

لقد صمم هذا الجهاز لتشغيل الاسطوانات للحصول على أداء صوتي رائع بواسطة موتور الادارة المباشرة المحكم - بالكوارتز. تشغيل أوتوماتيكي كامل، من اجل الملاءمة التامة، مفاتيح تحكم باللمس الخفيف من اجل تشغيل أكثر سلاسة. لقد تم تزويد الجهاز PS-LX410 بالذراع المستقيم سوني لضبط طبقات الصوت المنخفضة لتحقيق أفضل تتبع لمسار الصوت.

T4P: Cartridges with this mark are designed for one-touch plug-in replacement and are fully interchangeable regardless of the manufacturer.

T4P : انواع الكارتريج التي تحمل هذه العلامة تم تصميمها بحيث يمكن توصيلها بلمسة واحدة ويمكن استبدالها ببعضها بغض النظر عن اختلاف العاركة.



PS-LX311

Performance with Quartz Accuracy.

With a quartz-locked direct drive motor, the PS-LX311 is an affordable turntable with the performance of higher-priced models. Semi-automatic operation. Sony's straight low-mass integrated tonearm enables optimum performance without bothersome adjustments.

أداء مع دقة الكوارتز

مع وجود موتور الادارة المباشرة المحكم – بالكوارتز ، فان الوحدة PS-LX311 هي جهاز رائع لتشغيل الاسطوانات ، ذو أداء مماثل للموديلات ذات الأسعار المرتفعة . تشغيل نصف أوتوماتيكي . ذراع مستقيم سوني المتكامل لضبط طبقات الصوت المنخفضة يمكن من الحصول على أقصى أداء دون حاجة لعمليات الضبط المعقدة .



PS-LX210

Direct Drive and Simple Elegance.

Even our basic turntable offers the performance and reliability of Sony's direct drive system. The straight low-mass integrated tonearm provides precise balance adjustment.

ادارة مباشرة واناقة رقيقة

حتى جهازنا الميسر لتشغيل الاسطوانات يتميز بذات الأداء والثقة العالية لنظام سوني ذي الادارة المباشرة . يسمح الذراع المستقيم المتكامل لضبط طبقات الصوت المنخفضة بضبط دقيق للتوازن .



PS-Q3

Its compact 215mm width lets it fit into places where other turntables can't go. Silver, black, or red.

أبعاده المدمجة (عرض 215 مم) تجعله مناسباً للتركيب في الأماكن التي لا يمكن فيها تركيب جهاز تشغيل اسطوانات عادي الحجم . ذو ألوان فضي ، أسود ، أو أحمر .



PS-LX55II

Fully Automatic with Quartz-Locked Precision.

The PS-LX55II incorporates Sony's quartz-locked direct drive motor and linear-tracking tonearm. Operation is fully automatic including automatic start, stop, repeat, and disc size selection. Compact, 355mm width.

تشغيل أوتوماتيكي كامل مع دقة محكمة بالكوارتز

تحتوي الوحدة PS-LX55II على موتور سوني للادارة المباشرة المحكم – بالكوارتز وذراع ضبط طبقات الصوت في تتابع خطي . يكون التشغيل أوتوماتيكيًا كاملاً مشتملاً على بدء تشغيل أوتوماتيكي ، إيقاف ، تكرار ، اختيار حجم الاسطوانة . حجم مدمج ، عرض 355 مم .



PS-LX30

A Blend of Simplicity and Performance.

The PS-LX30 is equipped with Sony's linear-torque BSL direct drive motor for rotational accuracy. Fully automatic operation and straight low-mass integrated tonearm. Compact, 355mm width.

مزيج من البساطة وروعة الأداء

لقد تم تزويد الوحدة PS-LX30 بموتور سوني للادارة المباشرة BSL بعزم – خطي للحصول على دقة في الدوران . تشغيل أوتوماتيكي كامل بالإضافة الى الذراع المستقيم المتكامل لضبط طبقات الصوت المنخفضة . حجم مدمج ، عرض 355 مم .

XL-MC1

Moving Coil Cartridge.

وحدات كارتريج ملف متحرك



XL-MC104P

Moving Coil Cartridge.

وحدات كارتريج ملف متحرك



XL-15B

Moving Magnet Cartridge.

كارتريج مغناطيس متحرك



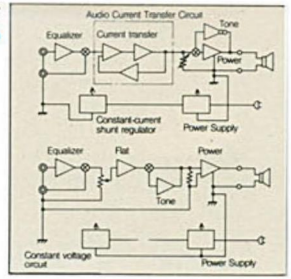

Sony Introduces Amplifiers for Digital Precision.



TA-F444ES

Perfect CD Compatibility.

The TA-F444ES features a dynamic range exceeding 120dB, THD less than 0.004% thanks to AUDIO CURRENT TRANSFER and LEGATO LINEAR amplifier construction, and channel separation over 100dB. Surpassing the capabilities of most amplifiers on the market today, the TA-F444ES lets you enjoy the realism of digitally recorded sound without losing a single nuance of the music.

ممتاز للاستخدام مع الاسطوانات المدمجة

تقدم الوحدة TA-F444ES مدى فاعليه يتعدى 120 ديسبل ، THD أقل من 0.004% ، بفضل تركيب محول تيار الصوت ومضخم LEGATO الخطي ، وفصل للقنوات أعلى من 100 ديسبل . يتفوق على قدرات معظم المضخمات الموجودة في السوق اليوم ، تجعلك الوحدة TA-F444ES تستمتع بواقعية الصوت المسجل - رقمياً دون أن تفقد أي جزء - ولو بسيط من الموسيقى .

Sony Tuners for the Best in Signal Reception.



ST-S444ES

Unsurpassed Quality.

The Direct Comparator circuitry of the Sony ST-S444ES FM/AM tuner performs PLL comparisons at a frequency well above the audible range, achieving a spectacular S/N ratio of 91dB in mono and 88dB in stereo. Random memory presets of 8 stations. AUDIO CURRENT TRANSFER for an extremely clean audio signal with an impressive 60dB of stereo separation.

نوعية لا يفوقها جهاز آخر

مجموعة الدوائر الكهربائية المباشرة للمقارن الموجودة في جهاز سوني ST-S444ES لموالفة الموجات FM/AM يحقق مقارنات PLL عند ترددات أعلى من معدل ترددات الصوت الممكن سماعها ، للحصول على نسبة S/N (الإشارة/ الضوضاء) مذهلة قدرها 91 ديسبل في حالة الصوت مونو و 88 ديسبل في حالة الصوت ستريو . ذاكرة عشوائية يمكن ضبطها مسبقاً لثمان محطات . يوجد أيضاً محول تيار الصوت للحصول على اشارات الصوت النقية جدا مع فصل مؤثر للستريو قيمته 60 ديسبل .

Sony's Direct Comparator IC, the CX-778, provides a remarkable decrease in tuner background noise.

مقارن سوني IC المباشر CX-778 يؤدي الى تقليل ملحوظ في الضوضاء الخلفية لجهاز الموالفة.

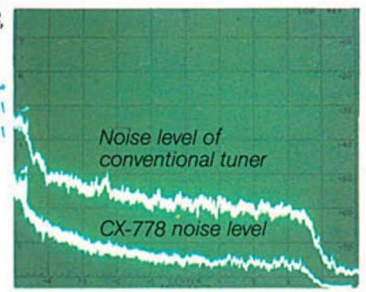

TA-F555ES

Thanks to AUDIO CURRENT TRANSFER and LEGATO LINEAR circuitry, the TA-F555ES delivers digital-era performance. With 100W + 100W (RMS) at only 0.004% THD, it delivers an incredible dynamic range of 120dB and an amazing channel separation of 100dB.

يعمل محول تيار الصوت ومجموعة الدارات الكهربية الحظية LEGATO ، يوفر الجهاز TA-F555ES أداءً عظيمًا مع قوة خرج 100 واط + 100 واط (حذر متوسط المربعات) مع 0.004% THD ، تغطي مدى فاعلية خيالي 120 ديسبل وفصل مذهن للقنوات قدره 100 ديسبل.



TA-AX500

Featuring performance to match today's digital audio sources, the TA-AX500 offers a big 80W + 80W (RMS) of pure output power with only 0.008% THD thanks to Sony's exclusive AUDIO CURRENT TRANSFER and LEGATO LINEAR amplifier construction.

دو أداء، عنصر بلائم مصادر الصوت الرقمية الموجودة اليوم ، تقدم الوحدة TA-AX500 قوة خرج كبيرة صافية 80 واط + 80 واط (حذر متوسط المربعات) مع 0.008% THD فقط نتيجة لتركيبة محول التيار الصوتي ومضخم LEGATO الخطى الفريد وكلاهما من إنتاج سوني.



TA-AX410

Sony's exclusive ASP (Audio Signal Processor) circuitry makes possible programmable memory operation with two acoustic memories plus remote control capability with the optional RM-S410. Exciting 50W + 50W (RMS) output power and LEGATO LINEAR construction.

مجموعة الدارات الكهربية ASP (وحدة التحكم في اشارات الصوت) الفريدة سوني ، تسمح بتشغيل بذاكرة مبرمجة مع ذاكرتين للصوت بالإضافة الى امكانية التحكم عن بعد بوحدة التحكم عن بعد الاختيارية RM-S410 . قوة اخراج مشرقة 50 واط + 50 واط (حذر متوسط المربعات) بالإضافة الى تركيب الوحدة الحظية LEGATO .



TA-AX310

The TA-AX310 delivers 32W + 32W (RMS) of output power. The Block Diagram Communication Display shows operation status with colorful graphics for fast and easy verification. Exclusive CD input jacks.

تعطي الوحدة TA-AX310 قوة خرج 32 واط + 32 واط (حذر متوسط المربعات) . بين الرسم التخطيطي لعرض التوصيلات حالة التشغيل مع رسوم بيانية ملونة لسرعة وسهولة الفهم . توجد أيضا مقاس ادخال أجهزة الاسطوانات المدمجة .



ST-JX410

The FM/AM quartz frequency synthesized tuner allows tuning ease at a touch of a button. Convenient 3-way tuning including auto tuning and Auto Sweep for FM. Memory Scan and 10-station memory presets.

موالفة الترددات للموجات FM/AM المكون من الكوارتز يسمح بموالفة سهلة بمجرد لمس الزر . طرق للموالفة الملائمة تتضمن الموالفة الأوتوماتيكية ، المسح الاكساحي الأوتوماتيكي للموجة FM ، مسح الكف عن الذاكرة ، الضبط المسبق للذاكرة لعشر محطات .



ST-JX310S

A multi-band FM/MW/SW₁₋₂ quartz frequency synthesized tuner assures drift-free reception. Convenient 5-station presets for each band and an auto FF function to make SW tuning quick and simple. Feather-touch operation.

يضمن موالفة الترددات المكون من الكوارتز ، ذو النطاق الموجي المتعدد FM/MW/SW₁₋₂ استقبالًا خاليًا من أي انحراف . يمكن الضبط المسبق لخمس محطات لكل نطاق موجي ، ويشتمل الجهاز على وظيفة الحركة السريعة الامامية الأوتوماتيكية لجعل موالفة الموجة SW سريعة وبسيطة . تشغيل باللمس الخفيف .



All-In-One Packaging for One and All.



CPH-400

CPH-400

For those who enjoy putting together a personalized sound system, the CPH-400 comprises three terrific Sony components that have been specially matched for impressive sound performance. Take home the all-in-one package, connect the components to your favorite speakers, and enjoy fantastic sound. The amplifier features 260W Peak Music Power Output. Feather-touch tape enjoyment is provided by the cassette deck with Dolby B NR. The 9-band graphic equalizer has separate left/right LED-equipped controls to let you shape the music the way you like it. It's an all-in-one component selection that becomes the center of any fine sound system.

في جهاز واحد ، يشمل الجهاز CPH-400 ثلاث مكونات سوني رائعة تم ملائمتها بطريقة خاصة للحصول على أداء صوتي مشير. ضع في بيتك مكونات كثيرة تتواجد في جهاز واحد ، صل المكونات بسماعاتك المفضلة وتمتع بصوت خيالي . يتميز المضخم بقوة خرج ذرورية للموسيقى ٢٦٠ واط. تم تزويد هذا النظام بجهاز كاسيت لتستمتع بالاستماع الى الشريط باللمس الخفيف ، مع وجود دائرة دولبي B لتقليل الضوضاء . أما المعادل البيانى ذو ٩ - نطاقات موجية فيحتوى على مفاتيح تحكم منفصلة يسرى / يمنى بميانات LED (دايود باعث للضوء) ليجعلك تشكّل الموسيقى بالطريقة التي تحبها . كل ذلك يتواجد في جهاز واحد ليصبح مركزا لأي نظام صوتي دقيق .

الكل في وحدة واحدة لا ينقصها شيء لهؤلاء الذين يتمتعون بتجميع عدة اجهزة صوتية



Options

SS-V310 Speakers
اخترنا
ساعات SS-V310
جهاز الراديو ST-JX310S



Take Home Hi-Fi

ماي فاي يمكن حمل

Every Sony Take Home Hi-Fi delivers music excitement in a package that sounds good. And since the components form a single package and have convenient carrying handles, they're easy to take home.

يقدم اي جهاز سوني ماى - فاي السهل الحمل موسيقى مثيرة من وحدة تعطي صوتا رائعا . وحيث ان كل المكونات تتواجد في وحدة واحدة مزودة بمقابض حمل مناسبة لذلك فإنه من السهل حملهم الى المنزل .

PRECISE V10



(CD player, Turntable, optional)
اختياريا جهاز تشغيل الاسطوانات المدمجة جهاز CD الاسطوانات

- Easy, one-touch function selection.
- Built-in 5-band graphic equalizer.
- 4-band quartz-locked synthesizer tuner.
- Synchronized recording possible.

- مفتاح الاختيار السهل لنوع التشغيل بلمسة واحدة .
- معادل بياني داخلي ذو ٥ - نطاقات موجية .
- موالف بمقياس تردد معيارى ذو ٤ - نطاقات موجية .
- إمكانية التسجيل المتزامن .

FH-7 MK II

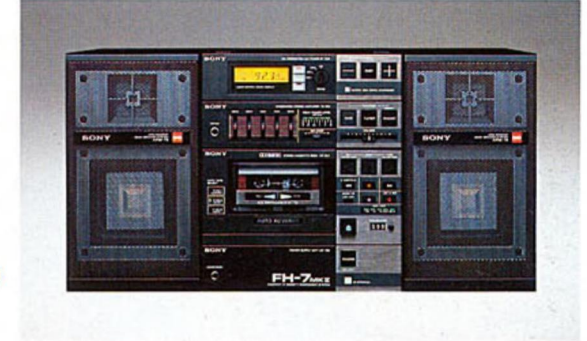

- 280W Peak Music Power Output.
- Non-stop auto-reverse cassette deck.
- Speaker system with APM flat and square woofers.
- Built-in 5-band illuminated graphic equalizer.

- أقصى قوة خرج للموسيقى ٢٨٠ واط .
- جهاز كاسيت ذو خاصية عكس الشريط أوتوماتيكيا بدون توقف .
- نظام سماعات مع مكبرات صوت APM المسطحة والمربعة .
- معادل بياني داخلي مضيء ذو ٥ - نطاقات موجية .

CPH-400



- 260W Peak Music Power Output.
- 9-band graphic equalizer.
- Feather-touch cassette deck.
- 430mm standard component size.

- أقصى قوة خرج للموسيقى ٢٦٠ واط .
- معادل بياني ذو ٩ - نطاقات موجية .
- جهاز كاسيت يعمل باللمس الخفيف .
- حجم قياسى للمكونات ٤٣٠ مم .

FH-3



- 240W Peak Music Power Output.
- Non-stop auto-reverse cassette deck.
- Built-in 5-band graphic equalizer.
- AC/DC power operation.

- أقصى قوة خرج للموسيقى ٢٤٠ واط .
- جهاز كاسيت ذو خاصية عكس الشريط أوتوماتيكيا بدون توقف .
- معادل بياني داخلي ذو ٥ - نطاقات موجية .
- إمكانية التشغيل بتيار متردد / مباشر .

TAKE HOME HI-FI

scanned by: Asim Bijarani

APM Speakers for Perfect Digital Sound.



APM-55W

Full-Range Sound Realism.

The APM-55W features superb 3-way performance in a bookshelf-type speaker system. 4 separate armatures linked directly to the voice coil drive the flat and square woofer over an extended excursion range to deliver powerful, tight bass. The flat and square aluminum honeycomb midrange driver has been constructed of special materials to deliver crisp midrange with unparalleled clarity. Extended high range is assured by the flat and square tweeter with titanium laminated skin. Maximum power handling capacity of 200W.

صوت واقعي كامل المدى.

تتميز الوحدة APM-55W بأداء رائع ثلاثي الاتجاه من نظام سماعات من النوع الذي يوضع على رف الكتب. حافظات منفصلة موصلة مباشرة بالملف الصوتي تتحكم في مكبر الصوت المربع المسطح والخاص بالصوت الخفيض التردد، فتوجهه عبر مدى طويل لإخراج صوت قوي وشديد من أصوات الجهر. المضخم الحافر الألومنيوم المتوسط المدى المسطح والمربع على شكل قرص العسل، تم تصنيعه من مواد خاصة، لإخراج صوت حاد متوسط المدى مع درجة وضوح لا نظير لها. ضمان تحقيق مدى عال وممتد نتيجة لوجود سماعة تويتر (مسقسق) للصوت عالية التردد، مسطحة ومربعة مكسوة برفائق التيتانيوم. أقصى قوة خرج هي ٢٠٠ واط.

APM-100

High Fidelity Portable Speakers.

The APM-100 2-way speaker is small, yet powerful. Its woofer's 77cm² flat and square diaphragm drastically reduces turbulence caused by the cavity effect and split vibrations which beset cone-shaped drivers. The result is excellent sound clarity and naturalness. Maximum power handling capacity of 60W.

سماعات نقالة عالية الأمانة.

السماعة APM-100 الثنائية الاتجاه هي سماعة صغيرة الحجم ومع ذلك فهي قوية جدا. يعمل الغشاء المسطح المربع ٧٧ سم² الموجود بمكبر الصوت (الووفر) على التقليل الشديد من الاضطراب الذي يحدثه تأثير التجويف والاهتزازات الشقية التي تكتنف الوحدات لدافعة المخروطية الشكل. والنتيجة هي هذا الصوت الشديد الوضوح والطبيعي بدرجة رائعة. أقصى قوة ممكنة ٦٠ واط.



Sony's APM (Accurate Pistonic Motion) speakers represent an entirely new design concept that frees them from distortion inherent in conventional speakers. The diaphragms are square to reduce "split vibrations," with multi-point drive to reduce their complexity. They are flat to avoid the "cavity effect" common to cone-shaped speakers. Diaphragms are made of aluminum honeycomb 1,000 times stiffer than ordinary cone paper to reduce undesirable vibrations. APM speakers reproduce even highly dynamic digital sources with striking clarity and presence.

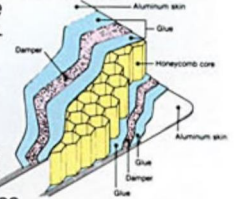

يتمثل تصميم سماعات سوني (حركة مكبسية دقيقة)

تصورا جديدا تماما يجعل الصوت الخارج من السماعات خاليا من التشويش الملازم للسماعات التقليدية. تكون الأغشية الرقيقة مربعة (عريضة) لتقليل "الذبذبات المنشقة". مع نظام حث متعدد الرؤوس للتقليل من تعقيدهما. تكون هذه السماعات مسطحة لتجنب "تأثير التجويف" الشائع في السماعات المخروطية - الشكل. الأغشية الرقيقة مصنوعة من الألومنيوم على شكل قرص العسل وهي أصلب من الورق المخروطي العادي بما يعادل ١٠٠٠ مرة لتقليل الذبذبات الغير مرغوب فيها. تخرج السماعات APM اشارات الصوت - وحتى المعالجة رقميا ذات الفعالية العالية - تامة مع وضوح مدهش واحساس بوجود الصوت.

Speaker Stands حامل السماعات



WS-1100
WS-3300
WS-5500

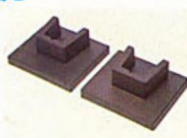

WS-300 WS-300 ▶ APM-33W
WS-500 WS-500 ▶ APM-55W/77W
WS-1100 ▶ APM-707AV
WS-3300 ▶ APM-33W
WS-5500 ▶ APM-55W/77W

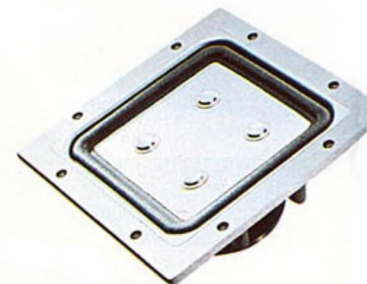



APM-77W

A bookshelf-type 3-way speaker system that's all APM, with performance comparable to floor-standing studio monitors. The flat and square woofer is driven by 4 independent voice coils with direct dual-surface drive for outstanding low frequency response and resolution. Maximum power handling capacity of 200W.

نظام سماعات ثلاثي - الاتجاه من النوع الذي يوضع على رف الكتب . هذه هي سماعات APM ، ذات الأداء المشابه لسماعات الاستوديو التي توضع على الأرض . يتم توجيه مكبرات الصوت (سماعة ووفر) المربعة والمسطحة بأربع ملفات صوتية مستقلة مع حث مباشر للسطح المزدوج للحصول على تحليل واستجابة للترددات المنخفضة بشكل واضح . أقصى قوة خرج هي ٢٠٠ واط .



APM-33W

Our most popular APM model. The 2-way design provides excellent stereo imaging. The flat and square speaker design assures razor-sharp definition with no dips and peaks in frequency response to interfere with the high fidelity sound. A built-in circuit breaker protects the tweeter from overload. Maximum power handling capacity of 160W.

هذا هو موديلنا APM الأكثر شيوعا . يقدم هذا التصميم ثنائي الاتجاه صوت ستريو رائع . يضمن تصميم السماعة المربعة والمسطحة وضوح الصوت بطريقة حادة تشبه حدة الموسى بدون انخفاضات وارتفاعات في استجابة التردد التي تتعارض مع دقة الصوت . يعمل قاطع الدائرة الداخلي على وقاية المسق (تويتر) من التحميل الزائد . أقصى قوة خرج هي ١٦٠ واط .



APM-707AV

Sony's first APM speaker especially designed for audio/video system use, the APM-707AV features a magnetically shielded driver unit to prevent color distortion, a problem when conventional speakers are placed next to video monitors. The 2-way configuration with ABR (Accurate Bass Radiation) passive radiator ensures excellent reproduction of digital and hi-fi video sound sources. Maximum power handling capacity of 100W.

أول سماعة APM سوني تم تصميمها بطريقة خاصة لتستخدم مع نظام جهاز الاستماع/الفيديو ، تتميز السماعة APM-707AV بوحدة توجيه ذات حائل مغناطيسي لمنع التشويه اللوني ، وهي المشكلة التي تنتج عند وضع السماعات التقليدية بالقرب من أجهزة مراقبة الفيديو . الشكل ثنائي الاتجاه للسماعة ذو هوائي الإرسال السلبي يضمن اخراجا ممتازا لمصادر صوت الفيديو هاي فاي الرقمي . أقصى قدرة للطاقة الخارجة ١٠٠ واط .



APM-700

A compact APM speaker with big-speaker power and performance. Incredibly rich bass from a bookshelf-size speaker. Max. power handling capacity of 160W.

سماعات APM ذات حجم مدمج وقوة خرج كبيرة مع أداء ممتاز . صوت تري بدرجة لا يمكن تصورها من سماعات في حجم رف الكتب . أقصى قوة ممتدة ١٦٠ واط .



APM-500

APM drivers can also bring out the best in a compact speaker system. Their flat and square diaphragms deliver pure sound reproduction. Maximum power handling capacity of 100W.

يمكن أيضا للمصنعات الحافظة APM أن تعطي الأفضل في نظام السماعات المدمجة . يعمل الغشاء الرقيق المربع والمسطح على اخراج صوت نقي . أقصى قوة خرج هي ١٠٠ واط .

Match Your Sony Component Sound to Your Listening Room.

Powerful Sound in a Choice of Sizes.

صوت قوى من مجموعة متنوعة الأحجام

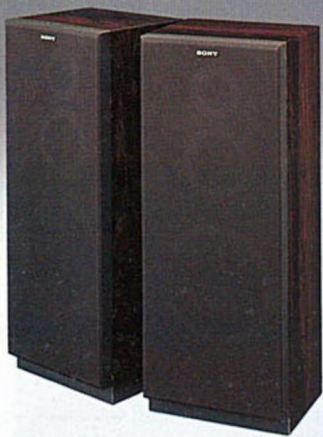

SS-S350

A tall floor-type 2-way system with a maximum power handling capacity of 60W to deliver impressively brilliant and powerful reproduction.

سماعات طويلة شائبة الاتجاه توضع على الأرض، تستعمل بقوة قصوى ٦٠ واط لإخراج صوتا قويا مؤثرا ومتألقا.



SEQ-555ES

The frequency response of your audio system is greatly affected by various factors in your room—its size, the amount of furniture, the position of the speakers, and your own listening position. In other words, the chances of attaining flat response are almost nil unless you have an equalizer like Sony's SEQ-555ES.

The SEQ-555ES automatically analyzes your room acoustics and compensates for it in a matter of seconds. You need only connect the supplied microphone and place it at your preferred listening position. A pink noise generator sends a signal tone through your speaker system which is picked up by the microphone and fed back to the equalizer. 4 equalization curves are memorized in

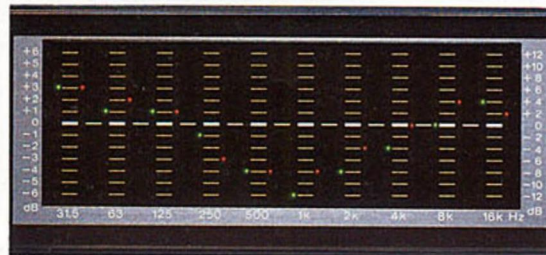

the SEQ-555ES for use at the touch of a button, according to the type of music. 4 additional curves may be input manually. The built-in spectrum analyzer indicates the sound field of your lis-

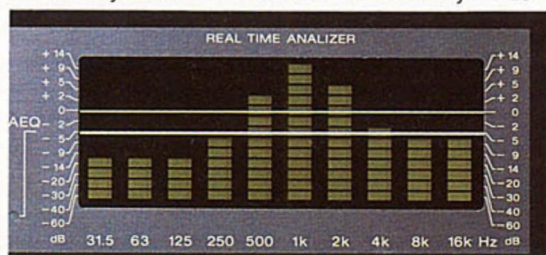

tening room accurately. And the Wireless Remote Commander gives you complete control from your favorite listening spot.



اجعل نظام مكوناتك سوني ملائما لحجرة الاستماع . استجابة التردد لجهازك الصوتي تتأثر بشدة بعدة عوامل موجودة في حجرتك : حجمها ، كمية الأثاث ، وضع السماعات ووضعك أنت اثناء الاستماع . بمعنى آخر فان فرص الحصول على استجابة ثابتة تنعدم تقريبا ما لم يكن لديك معادل مثل المعادل سوني SEQ-555ES . يقوم SEQ-555ES آليا بتحليل المناخ الصوتي في حجرتك ويتعادل معه في ثوان قليلة . لست بحاجة سوى ان توصل الميكروفون الموجود مع الجهاز وتضعه في مكان الاستماع المفضل لك . يقوم مولد الضوضاء بإرسال إشارة صوتية عبر نظام السماعات فيلتقطها الميكروفون ويعد تغذيتها للمعادل . تحوي ذاكرة المعادل SEQ-555ES ٤ منحنيات معادلة يتم استخدامها بلمس الزرار الخاص بذلك ، وتبعاً لنوع الموسيقى يمكن يدويا إضافة ٤ منحنيات أخرى . يبين المحلل الطيفي الداخلى بكل دقة المجال الصوتي للحجرة التي تستمع فيها ، وتتيح لك لوحة التحكم عن بعد باللاسلكي تحكما كاملا في الجهاز من مكانك المفضل .

SS-V30

This compact size 2-way system features improved crossover for higher definition of mid- to high-range frequencies. Maximum power handling capacity of 70W.

هذه السماعات المدمجة الحجم شائبة الاتجاه تتميز بمفروق متطور من اجل توضيح اكثر للذبذبات المتوسطة الى العالية المدى . أقصى قوة ٧٠ واط.

Sony's Uncompromising Audio Components of Lasting Value.



TA-E900

Preamplifier designed with Sony's simple and straight signal path principle.

مضخم متقدم تم تصميمه على مبدأ سوني في المسار البسيط المستقيم للإشارات.



TA-E901

Preamplifier similar to the TA-E900 featuring exceptional sonic quality.

مضخم متقدم مشابه للوحدة TA-E900 يتميز بجودة صوت رائعة.



TA-N901

Prestigious Class A stereo amplifier crafted with the same Sony amplifier technology.

مضخم ستريو رائع من الدرجة (A) يحتوى على نفس براعة تكنولوجيا مضخمات سوني.



TA-N902

MOS FET stereo/monaural power amplifier. Generous power output: Stereo, 150W + 150W; Mono, 300W.

مضخم قوى MOS FET ستريو/مونو. قوة خرج كبيرة: ستريو 150 واط + 150 واط، مونو: 300 واط.

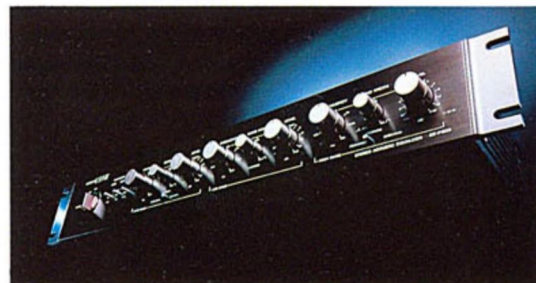

SE-P900

Extremely low distortion stereo acoustic equalizer to control frequency response.

معادل صوت ستريو قليل التشويه الى أقصى درجة ممكنة للتحكم في استجابة التردد.



TA-D900

Electronic crossover network for use in a multi-amplifier drive system.

شبكة مفرقية الكترونية للاستخدام في نظام تشغيل المضخم - المتعدد.

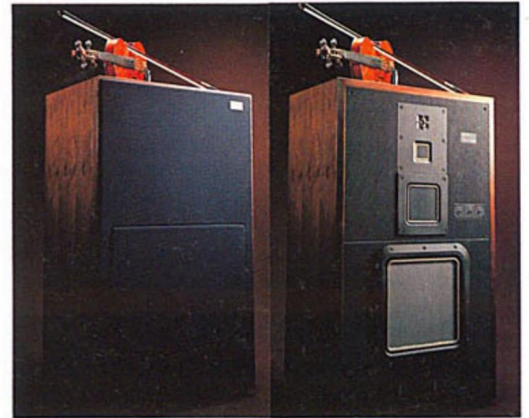

APM-8

A 4-way APM speaker system with an extraordinary capability to recreate music as it was recorded.

نظام سماعات APM رباعي - الاتجاه ذو قدرة رائعة لإخراج الموسيقى كما تم تسجيلها بالضبط.

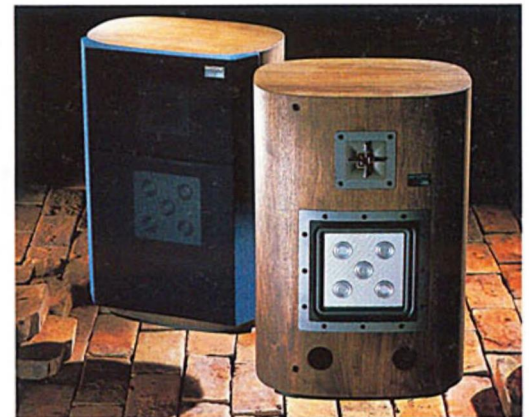

APM-6 Monitor

A 2-way APM speaker system delivering exceptional sound definition and stereo imaging.

نظام سماعات APM ثنائي الاتجاه لاعطاء صوت رائع واحساس بحيوية الستريو.



APM-4

A 3-way APM speaker system featuring Super Oval cabinet design for smoother sound radiation.

نظام سماعات APM ثلاثي الاتجاه يتميز بكابينة بيضاوية الشكل ذات تصميم رائع للحصول على صوت أكثر هدوءاً.

Sony's Walkmans Give You Carry-Around Sound.



SUPER WALKMAN WM-20

Super Small with a Super Sound.

The world's smallest, lightest Walkman, the WM-20 features powerful stereo sound in a package no larger than a cassette case. Thanks to Sony's ultra-thin BSL motor, the WM-20 is just 4.5mm in thickness and 180g in weight. The motor delivers constant torque and vibration-free tape transport on a single 1.5 volt battery. New MDR headphones provide the bright, clear sound Walkman is famous for worldwide.

•Dolby B •Metal tape compatibility •Auto shut-off (PB)/ Auto power-off (FF and REW) •180g •Available colors: red, blue, silver, or black.

صغير جدا مع صوت رائع .
يعتبر هذا الموديل WM-20 أصغر وأخف جهاز كاسيت ووكمان في العالم ، وهو يتميز باخراج صوت ستريو ذي قوة عالية من وحدة صغيرة حجمها لا يزيد عن علبة كاسيت . بفضل موتور سوني من النوع BSL (موتور لا تشقى ، لا فرجونى) الرقيق - الى أقصى حد ، فان سمك WM-20 هو ٤ مم فقط ووزنه ١٨٠ غم لا أكثر . يعطى الموتور قوة عزم دوران ثابتة ، بالإضافة الى تحريك الشريط بدون ذبذبات وذلك على تيار بطارية واحدة هر ١ فولط . تعطى سماعات الرأس الجديدة MDR صوتا واضحا ، صافيا من جهاز ووكمان الشهير على نطاق عالمي واسع .

- يحوى الجهاز على نظام دولبي B لتقليل التشويش (الضوضاء) .
- إمكانية استعمال الشرائط المعدنية • أمان اوتوماتيكي (PB) / قطع التيار اوتوماتيكي (عند نهاية الحركة السريعة للامام FF) والحركة السريعة للخلف للرجوع REW) • الورد ١٨٠ عم • الألوان التى سوار فيها الجهاز هى الأحمر ، الأزرق ، العنق ، والأزود .

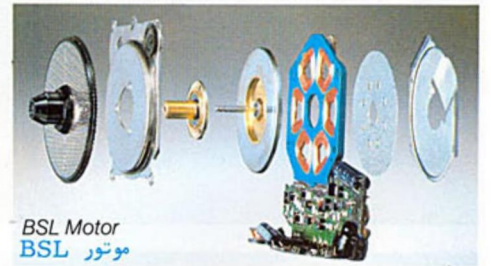

BSL Motor
موتور BSL

SUPER WALKMAN

WALKMAN is a trademark of Sony Corporation.





SUPER WALKMAN WM-F20

Super Walkman with Easy Listening
FM Stereo.

The WM-F20 combines the ultra-compactness of the Super Walkman size and features with enjoyable FM stereo sound. With the FM tuner tucked away in the cover, the WM-F20 is just 1.5mm thicker and 20g heavier than the Super Walkman WM-20.

- Dolby B • Metal tape compatibility • Auto shut-off (PB)/Auto power-off (FF and REW)
- 200g • Available colors: silver or red.

جهاز كاسيت سوبر ووكمان WM-20 ، بينما يزيد وزنه ٢٠ غم فقط .
• يحوي الجهاز على نظام دولبي B لتقليل الضوضاء (الضوضاء) / (PB)
• إمكانية استعمال الشرائط المعدنية • اغراف اوتوماتيكي (FF)
• قطع السار اوتوماتيكي (عند نهاية الحركة السرعة للامام FF)
• والحركة للرجوع للحلف (REW) • الوزن ٢٠٠ غم • الألوان التي سواها فيها الجهاز هي العنبري او الاحمر .

FM stereo tuner circuit
دائرة موالفة FM ستريو

سوبر ووكمان للاستماع للموجة FM ستريو بسهولة .
يتميز الموديل WM-F20 بأنه يجمع بين الحجم الشديد الادماج الذي يمتاز به جهاز كاسيت سوبر ووكمان ، بالإضافة الى أنه يتميز بصوت ستريو ممتع للبرنامج FM . مع وجود الموالفة FM مندمجة داخل الغطاء ، فان سمك الموديل WM-F20 يزيد 1.5 مم فقط عن سمك



WM-F15

A Small Package with a Lot of Value.

Combining clear FM stereo, and AM radio reception, the WM-F15 represents real value at popular prices. Dolby B and metal tape compatibility for clear sound reproduction. The WM-F15 comes with a detachable belt clip and color coordinated earphones.

- Dolby B • Metal tape compatibility • Auto shut-off (PB)/Auto power-off (FF and REW) • Available player/earphone color combinations: red/red, blue/blue, silver/black.

حجم صغير مع مميزات كثيرة .
يتميز هذا الموديل WM-F15 بأنه يجمع بين استقبال واضح لاذاعات الراديو FM ستريو و AM ، لذا يمثل الموديل WM-F15 قيمة حقيقية لما يحتوي عليه من مميزات وسعر رخيص مناسب . يوجد نظام دولبي B لمنع التشويش (الضوضاء) كما يمكن استعمال الشرائط المعدنية في هذا الجهاز للحصول على صوت واضح . يتوافر أيضا مع الموديل WM-F15 ، ماسك حزام يمكن فصله مع سماعات أذن متناسقة الألوان مع الجهاز .

- يحوي الجهاز على نظام دولبي B لتقليل الضوضاء (الضوضاء) • إمكانية استعمال الشرائط المعدنية • اغراف اوتوماتيكي (PB) / قطع السار اوتوماتيكي (عند نهاية الحركة السرعة للامام FF) والحركة للرجوع للحلف (REW) • الألوان التي سواها فيها الجهاز/سماعات الأذن هي : الاحمر/الاحمر ، الأزرق / الأزرق ، العنبري/الأسود .

Stereo Speakers for Walkman.

سماعات ستريو لأجهزة ووكمان .

SRS-20

Cassette-size speakers.

سماعات في حجم الكاسيت .

SRS-F20

Cassette-size speakers with FM/AM radio.

سماعات في حجم الكاسيت مع راديو

• FM/AM

SRS-30

Portable stereo speakers for Walkman.

سماعات ستريو نقالة للجهاز ووكمان .



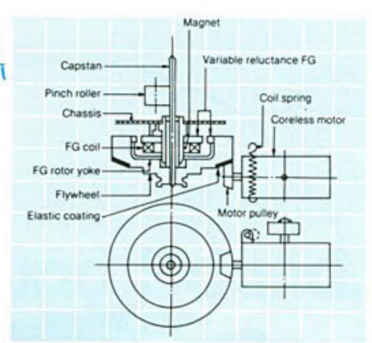

WM-22

Walkman for the Value Conscious.

Bright and lively stereo sound in a compact tape player are the hallmarks of the WM-22. An excellent value, it is as affordable as it is stylish. Features include metal tape compatibility, automatic shut-off in the playback mode, plus FF and REW for quick location of what you want to hear. Attractive shoulder strap and headphones are supplied. The available colors are red, white or blue.

انه ووكمان لمن يقدر قيمته الحقيقية .
وضوح وحيوية الصوت ستريو الخارج من جهاز
تشغيل الشرائط المدمج هي السمات المميزة
للوحدة WM-22 . ثمين رائع ، قوة في التحمل
تمائل الشكل الأنيق . يحتوي على عديد من
المزايا مثل امكانية استعمال الشرائط المعدنية ،
ايقاف اوتوماتيكي في وضع التشغيل ، بالإضافة
الى امكانية الحركة السريعة للأمام والخلف
لتحديد الموضع المطلوب الاستماع اليه . يتوافر
مع الوحدة حزام حذاء للكتف وساعات للرأس .
الألوان المتاحة هي الأحمر أو الأبيض أو الأزرق .



WM-6

An Option-Packed Value.

Light and compact, the WM-6 Walkman combines auto-reverse and Dolby B. And the silver case is as bright as the sound from the headphones.

وحدة اختيارية ذات قيمة حقيقية .
وحدة خفيفة مدمجة ، تحتوي وحدة ووكمان WM-6 على وظيفة ارجاع آلي للشريط ونظام
دولبي B . غلاف خارجي فضي متألّق كالصوت الخارج من ساعات الرأس .



WM-DDII

Even Better Disc Drive Performance.

With Sony's famous DD (Disc Drive) system with Dolby B, the WM-DDII assures rock-steady tape transport. Wow and flutter under 0.08% (WRMS) for noticeably improved sonic performance.

أداء أفضل بإدارة القرص .
نظرا لوجود نظام سوني الشهير DD
(ادارة القرص) مع نظام دولبي B ،
فان الوحدة WM-DDII تعمل على
تحريك الشريط بشكل خالي من
الاهتزازات . التفاوت والدقيف اقل من
0.08 ٪ (WRMS) لتحسين اداء
الصوت بدرجة ملحوظة .

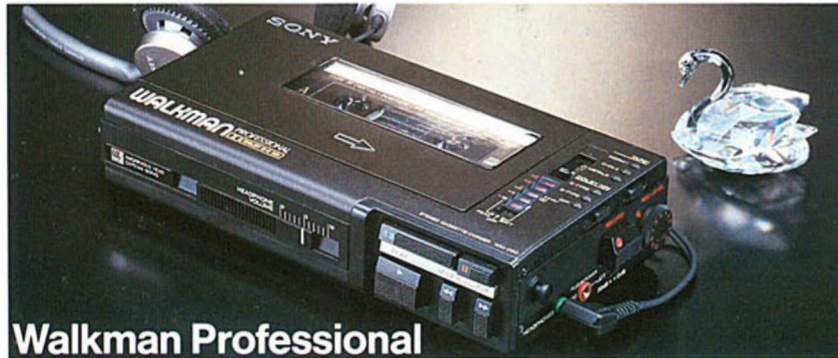

Walkman Professional

WM-D6C

The Professional's Choice.

The WM-D6C is the choice of broadcast and recording professionals. The quartz-locked capstan servo, Dolby B and C, metal tape compatibility, and amorphous head provide crystal clear sound with fantastically low wow and flutter of 0.04% (WRMS).

الجهاز الذي يختاره المحترفون .
الوحدة WM-D6C هي اختيار محترفي
الاستماع للإرسال الاداعي وكذلك
التسجيل . يعمل كل من آلية الكابستان
المحكم - بالكوارتز ونظام دولبي B ، C
مع امكانية استعمال الشرائط المعدنية وكذا
الرأس الغير متبلور ، على اعطاء صوت
واضح وصاف مع نسبة تفاوت ودقيف
منخفضة لدرجة خيالية تصل الى 0.04 ٪
(WRMS) .



Walkman Professional WM-DC2

Sony's First Walkman with Dolby C.

Sony's Disc Drive system and a quartz-locked capstan servo, Dolby B and C, and an amorphous head produce bright, clear sound. Wow and flutter are a low 0.07% (WRMS).

أول ووكمان من انتاج سوني يحتوي على نظام دولبي C .
يعمل كل من نظام ادارة القرص سوني وآلية الكابستان المحكم -
بالكوارتز ، نظام دولبي B ، C ، والرأس الغير متبلور على اخراج
صوت واضح وصاف . نسبة التفاوت والدقيف منخفضة 0.07 ٪
(WRMS) .

WALKMAN

WALKMAN is a trademark of Sony Corporation.



WM-F9

Sounds as Good as It Looks.

The WM-F9 is a light, compact FM/AM cassette player that gives you a choice of crisp, clear radio reception or powerful cassette performance. And it's a real value with up-scale features like cue and review, anti-rolling and auto shut-off found in Sony's most expensive models. Available in a distinctive gold- or silver-color case.

أصوات جيدة مثل شكله الرائع .
الوحدة WM-F9 هي جهاز تشغيل كاسيت مدمج ويستقبل برامج الاذاعة FM/AM ، خفيف الوزن ، يسمح لك باختيار استقبال واضح وحاد لاذاعة الراديو أو تشغيل الكاسيت بأداء قوى .
تتمتع القيمة الحقيقية لهذه الوحدة في احتوائها على مميزات ذات نطاق واسع مثل تحريك الشريط للأمام والخلف ، مانع - للدحرجة (الانزلاق) ، إيقاف أوتوماتيكي ، والتي تتواجد في موديلات سوني الغالية الثمن . تتوافر في غلاف مميز ذي لون ذهبي - أو فضي .



WM-9

Bright and Portable.

Small in size and light in weight, the WM-9 delivers powerful stereo sound through the headphones for great listening anywhere. It's the affordable Walkman.

جهاز منالقي يمكن حمله .
وحدة صغيرة الحجم وخفيفة الوزن . تعطي الوحدة WM-9 صوت ستريو قوى عن طريق سماعات الرأس للاستماع الرائع في أى مكان . انه ووكمان القوى التحمل .



WM-R15

Easy Stereo Listening and Binaural Recording.

Full of features. It offers full recording and playback capability with Dolby B and auto-reverse functions. And the recording microphones are tucked in the headphones so your WM-R15 will record the same natural binaural sound you hear.

استماع وتسجيل لصوت ستريو بطريقة بسيطة مع استعمال سماعتى الاذن .
وحدة مليئة بالمميزات . انها تتيح امكانية اداء كامل للتسجيل والاستماع مع نظام دولبي B وارجاع أوتوماتيكي للشريط . وحيث ان ميكروفونات التسجيل تتواجد في سماعات الرأس ، فان الوحدة WM-R15 سوف تسجل نفس الصوت الطبيعي الذى تسمعه بأذنيك .

Sports Walkman FM



WM-F5

Sports Walkman for the Active Life.

The WM-F5's rugged shockproof and waterproof construction withstands rain, snow, and even an unexpected dip in a swimming pool. The ear-phones feature the same rugged construction. The tape player uses Sony's famous Disc Drive system for stable tape travel even when subjected to bumps or vibrations.

جهاز ووكمان الرياضى من أجل حياة نشطة .
يتميز تركيب الوحدة WM-F5 المقاوم للصدمات القوية والماء بمقاومته للمطر ، الثلج وحتى السقوط الغير متوقع في حمام السباحة .
تتميز سماعات الأذن بنفس هذا التركيب القوى . ويتواجد في جهاز تشغيل الشرائط نظام ادارة القرص المشهور سوني لضمان حركة الشريط بشكل ثابت حتى عند التعرض للصدمات أو الاهتزازات .

Sports FM Walkman

SRF-6

Heavy-Duty FM Stereo.

The SRF-6 FM stereo tuner packs exciting sound into a package not much larger than a cigarette lighter. Designed for rugged use, the case and earphones are waterproof for listening enjoyment in wet weather.

FM ستريو الصعبة الاستقبال .
تستقبل وحدة الموالف الستريو SRF-6 FM الصوت المثير في وحدة صغيرة لا تزيد عن ولاعة السجائر . تم تصميمها للاستعمال الشاق . الغلاف وسماعات الأذن مقاومة للماء لمتعة الاستماع في الطقس الرطب .

Sony Cassette-Corders Mean Performance and Quality.

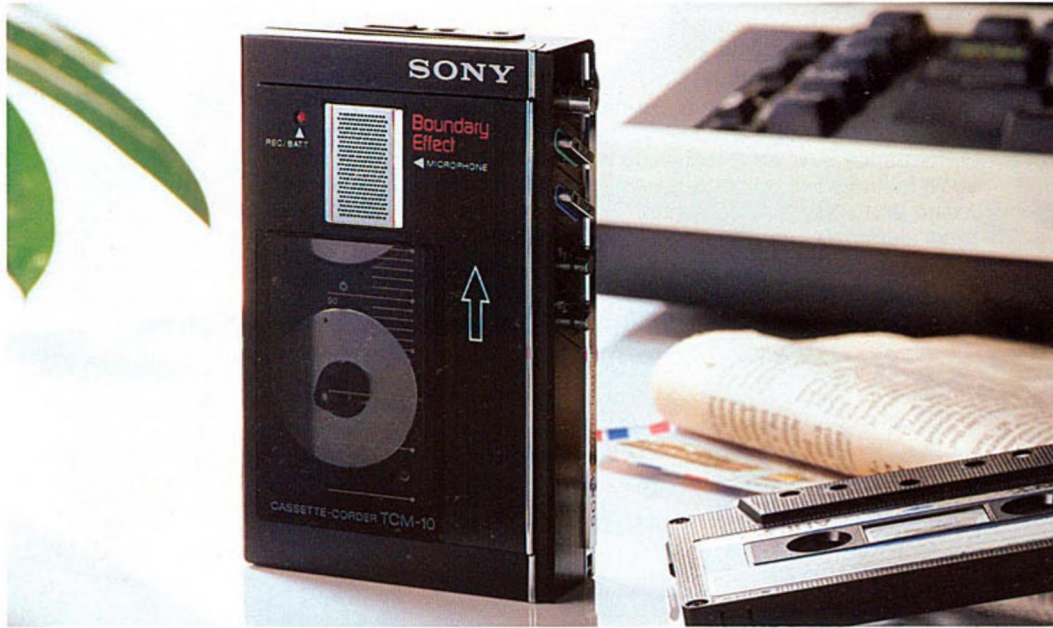

TCM-10

The World's Smallest.

The smallest standard cassette tape recorder in the world, the TCM-10 is truly the king of the TC lineup. It uses the ultra-thin BSL motor for constant torque and excellent sound reproduction. The new Boundary Effect microphone captures sound from near and far with excellent fidelity.

أصغر جهاز في العالم .
 أصغر مسجل كاسيت قياسي في العالم ، يعتبر الجهاز TCM-10 في الواقع ملك خط الانتاج TC . يتواجد في هذا الجهاز موتور BSL شديد الرقة وذلك للحصول على عزم ثابت واخراج صوت رائع . وجود ميكروفون جديد بتأثير التخم يلتقط الأصوات القريبة والبعيدة بأمانة بالغة .



TCM-2

The People's Choice for Value.

Monaural recording and playback in a compact design. The TCM-2 features a built-in microphone and speaker for handling convenience, 2-position tone control, and Sony's one-button recording capability.

يختاره الناس لقيمتها الكبيرة .
 تسجيل واستماع مونو يتوافر في تصميم مدمج . تتميز الوحدة TCM-2 بوجود ميكروفون وسماعة داخلية لاخراج صوت ملائم ، مفتاح للتحكم في نغمة الصوت ذي - وضعين ، امكانية التسجيل بنظام سوني للتسجيل بزرار واحد .



TCM-6

Compact and Packed with Features.

Variable speed playback control lets you transcribe notes and messages quickly and easily. The TCM-6 has a built-in microphone with adjustable sensitivity and a 2-position tone switch. Large speaker for clear monaural sound.

مدمج وملئ بالمميزات .
 تحكم في الاستماع بسرعة متغيرة يجعلك تدون الملاحظات والرسائل بسرعة وسهولة . تحتوي الوحدة TCM-6 على ميكروفون داخلي ذي حساسية يمكن ضبطها بالإضافة الى مفتاح للتحكم في نغمة الصوت ذي - وضعين . سماعة كبيرة لاخراج صوت مونو واضح .



TCM-3

Sony's famous one-button recording plus cue and review for extremely simple operation. Priced within easy reach.

تتميز هذه الوحدة بنظام التسجيل المشهور سوني بزرار - واحد بالإضافة الى امكانية تحريك الشريط للأمام والخلف بسهولة التشغيل لأقصى درجة ممكنة . رخيصة الثمن لتكون في متناول الجميع .



TCM-7

Featuring feather-touch controls, selectable microphone sensitivity, and a playback speed control for quick review or careful listening.

تتميز هذه الوحدة بوجود مفاتيح تحكم تعمل باللمس الخفيف ، ميكروفون ذي حساسية يمكن ضبطها (اختيارها) ، تحكم في سرعة الاستماع لتحريك الشريط بسرعة للخلف أو للاستماع بانتباه .



TCS-350

Stereo recording and stereo playback with the supplied featherweight headphones keynote the TCS-350.

تسجيل ستريو واستماع ستريو مع سماعات رأس خفيفة الوزن يمثل الفكرة الأساسية لتصميم الوحدة TCS-350 .



TCS-370

Record conferences or music with the TCS-370's one-point stereo microphone. Light and compact, reliable feather-touch controls.

سجل المؤتمرات أو الموسيقى باستخدام ميكروفون الوحدة TCS-370S الستيريو ذو الرأس الواحد . وحدة خفيفة وصغيرة الحجم ، مفاتيح للتحكم متينة تعمل باللمس الخفيف .

Cassette-Corders/Microcassette-Corders™/Portable Record Players/Accessories

أجهزة تسجيل كاسيت / أجهزة تسجيل ميكروكاسيت / أجهزة تشغيل أسطوانات نقالة / ملحقات

Sony's new VOR system recorders are sound activated, starting and stopping automatically. Thanks to a "Bucket Brigade Device" (BBD) IC, the sound signal is actually delayed until the motor is running, so you don't miss a word. This convenient system permits convenient hands-off recording of interviews, meetings, dictation, and more.

أجهزة التسجيل ذات نظام سوني الجديد VOR تعمل بتأثير الصوت، فتبدأ التشغيل وتتوقف آلياً. بفضل الدائرة المتكاملة BBD "أداء المجموعة الدلوية"، فإن إشارة الصوت تتأخر فعلياً حتى يدور الموتور، وبالتالي لن تفقد أي كلمة دون تسجيل. هذا النظام الملائم يسمح بتسجيل مناسب للاجتماعات والاملاء وغير ذلك دون حاجة لتدخلك.



Electric Voice-Operated Recorders.

أجهزة تسجيل كهربائية تعمل بتأثير الصوت

TCM-8EV

VOR System in a Compact Size.

Compact and portable, easy-to-use buttons speed set up and operation.

نظام VOR في حجم مدمج. تتميز هذه الوحدة بأنها مدمجة يمكن حملها، أزرار سهلة الاستعمال، تزيد من سرعة الضبط والتشغيل.

M-11EV

Microcassette with VOR System.

Large, easy-to-use controls feature 3-position VOR selector.

ميكروكاسيت بنظام VOR. مفاتيح للتحكم كبيرة سهلة الاستعمال. تشمل على مفتاح اختيار VOR ذي 3 - مواضع.

TCM-5000EV

The Professional's VOR System.

A 3-head design allows monitoring and on-the-spot editing. The VOR feature is cancelable.

نظام VOR للمحترفين تصميم ذو 3 - رؤوس يسمح بالمراقبة والتسجيل في الحال. يمكن إلغاء الخاصية VOR.



PS-F9/PS-F5

Carry-Around Hi-Fi.

Portable record players. Choose the PS-F9 for its quartz-locked direct drive system or the PS-F5 for its dynamically balanced linear tracking tonearm.

صوت Hi-Fi تحمله في كل مكان.

أجهزة تشغيل أسطوانات نقالة. اختر الجهاز PS-F9 لوجود نظام الإدارة (الدوران) المباشرة المحكم - بالكوارتز أو الجهاز PS-F5 لوجود ذراع تتبع خطى متوازن فعال.



M-100B

Sony's smallest micro-cassette recorder. Weighing just 150g, the M-100B features a 2-speed motor.

أصغر سجل ميكروكاسيت سوني. وزن الجهاز 150 غم فقط. يتميز الجهاز M-100B بوجود موتور ذي سرعتين.



SEQ-50

DC-operated, 5-band graphic equalizer to match Walkman.

معاادل سباني ذو 5 - نطاقات موحية يعمل بتيار مباشر للملائمة ووكرمان.



APM-090

Paperback size, battery-powered, square-diaphragm speakers for Walkman.

سماعات ذات غشاء رقيق - مربع للووكرمان في حجم الغلاف الورقي، تعمل بالبطاريات.



M-7

One-button recording and automatic recording adjustment make this palm-sized unit easy to use.

زرار واحد - للتسجيل مع ضبط التسجيل أوتوماتيكياً يجعلان هذه الوحدة التي في حجم - راحة اليد سهلة الاستعمال.



EBP-500A

Battery case for 2 D-size cells. Connects to 3V DC-IN jack.

صندوق بطاريات لحليتين ذات حجم - D . يتصل بنفس ادخال التيار 3V DC-IN



AM3GBW-2

1.5V AA-size alkaline batteries for Walkman.

مجموعة من البطاريات القلوية ذات الحجم AA ذات قوة 1.5 فولت للاستعمال في أجهزة ووكرمان.

Super Compo Styling and Super Sound in a Portable Package.

Twice the Music, Half the Size.

Sony's CFS-9000 portable total audio system pumps out an impressive 220W (PMPO) for carry-along performance that surpasses many home component systems.

موسيقى مضاعفة في نصف الحجم.

جهاز سوني CFS-9000 ، عبارة عن جهاز استماع كامل نقال يخرج قوة صوت قدرها 220 واط (PMPO) مدهشة بالنسبة لجهاز تحمله معك ويتفوق على العديد من الأجهزة المنزلية المركبة.



More Power for Better Sound.

The amplifier delivers an amazing 220W (PMPO) of sound and uses Sony's advanced miniaturization technology to shrink this powerhouse into very small dimensions. The 5-band graphic equalizer sculpts the sound for recording or playback, using the 5-segment LED peak level meter as your guide.

APM Speakers for Digital-Age Sound.

It takes special speakers to handle all that sound. These 2-way speakers feature 7cm x 7cm flat and square APM woofers with a bass reflex port and 4cm cone tweeters for stunning realism with deep, rich bass and brilliant treble.

Auto-Reverse Deck with More Functions.

The CFS-9000's auto-reverse tape deck had to be as special as the rest of this system. There's also a choice of auto-reverse play, one-cycle playback, or regular unidirectional operation. Plus AMS (Automatic Music Sensor), Auto-Play, Auto Rec Mute, Dolby B NR and auto tape selector for quality sound.

Versatile 7-band Broadcast Reception.

The FM/MW/SW_{1,5} 7-band receiver is versatile and easy to operate. FM, MW, and SW selector buttons plus a 5-position SW switch to let you choose your band quickly. The large tuning dial and LED tuning indicator make tuning fast and simple. A red LED indicator lights to indicate FM stereo reception. Telescoping antenna for FM and SW, ferrite-bar antenna for MW.

Total System Design for Total Versatility.

The CFS-9000 is compatible with CD, turntable, or other components through the input jacks on the back panel. A PHONO/AUX switch permits proper input equalization for components and the LINE OUT jacks make recording with another deck a snap. 3-way power: direct AC, 12V car battery, or self-contained batteries, make portability the byword for the CFS-9000. Weight: 8.6kg without batteries.

SW بالإضافة الى مفتاح هـ - مواضع للموجة

تجعلك تختار موجتك المفضلة بسرعة. قرص موالفة كبير ومبين موالفة LED (دايود باعت للضوء) يجعل عملية الموالفة سريعة وبسيطة. يضيء مبين LED الأحمر ليدل على استقبال FM ستريو. يوجد هوائي تلسكوبي للموجات FM و SW ، هوائي يتكون من اذرع حديد فريت للموجة MW .

تصميم لنظام كامل من أجل استعمالات متعددة شاملة.

يسمح الجهاز CFS-9000 بتوصيل مع جهاز اسطوانات مدمجة، جهاز تشغيل اسطوانات، أو أى مكونات أخرى يمكن توصيلها بالجهاز خلال مقابس الادخال الموجودة على اللوحة الخلفية.

يسمح المفتاح PHONO/AUX بمعادلة الاشارات الداخلة للمكونات بالإضافة الى مقابس خط الاخراج LINE OUT للقيام بالتسجيل مع جهاز آخر ببساطة وسهولة. وجود ثلاث طرق للامداد بالطاقة: تيار متردد مباشر، بطارية السيارة 12 فولت، أو البطاريات الذاتية الموجودة بالجهاز، يجعل تعبير الجهاز الذى يمكن حمله لاي مكان هو القول المناسب للموديل

CFS-9000 . الوزن: 8.6 كغم بدون

بطاريات.



أو تشغيل نفس الوجه الواحد باستمرار. بالإضافة الى الوحدة AMS (وحدة الاحساس الأوتوماتيكي بالموسيقى)، تشغيل أوتوماتيكي، خفت صوت التسجيل أوتوماتيكي، نظام دولبي B لتقليل الضوضاء. اختبار أوتوماتيكي لنوع الشريط للحصول على صوت ذى جودة عالية. استقبال اذاعي متعدد الاستعمالات على 7 - نطاقات موجية.

تعتبر الوحدة ذات ال 7 - نطاقات موجية FM/MW/SW₁₋₅، متعددة الاستعمالات، سهلة التشغيل. أزرار لاختيار الموجات FM ، MW ،

220W CFS-9000

APM PORTABLE AUDIO SYSTEM



المربع المسطح 7×7 سم مع فتحة انعكاس جهير الصوت ومسكقات مخروطية 4 سم للحصول على صوت مذهل حقيقي مع جهير صوت وطبقات صوت قوية رائعة.

جهاز ذو خاصية عكس الشريط أوتوماتيكيا مع وظائف متعددة.

يعتبر جهاز الشرائط ذو خاصية عكس اتجاه حركة الشريط أوتوماتيكيا للجهاز CFS-9000 وحدة خاصة مثل باقي وحدات هذا الموديل. يمكنك الاختيار بين تشغيل الشريط بحيث يتم عكس اتجاه حركته أوتوماتيكيا أو تشغيل وجه واحد فقط

(PMPO) ، يحتوي على تكنولوجيا سوني المتقدمة في صنع الاحجام الصغيرة لتقليل حجم مصدر هذه القوة الكبيرة الى وحدة ذات ابعاد صغيرة. معادل بياني ذو هـ - نطاقات موجية يجعل الصوت قويا من اجل التسجيل والاستماع ، باستخدام جهاز قياس مستوى الذروة بمسئ LED ذو الـ هـ نقط كدليل لك .

ساعات APM لاخراج صوت عصر - الأرقام . يحتاج الأمر الى ساعات خاصة لاخراج كل هذا الصوت . تتميز هذه الساعات الشائبة الاتجاه مكبرات الصوت (ووفر) APM ذات السطح

قوة أكبر من اجل صوت أفضل . مضخم يخرج صوتا مذهشا قوته ٢٢٠ واط



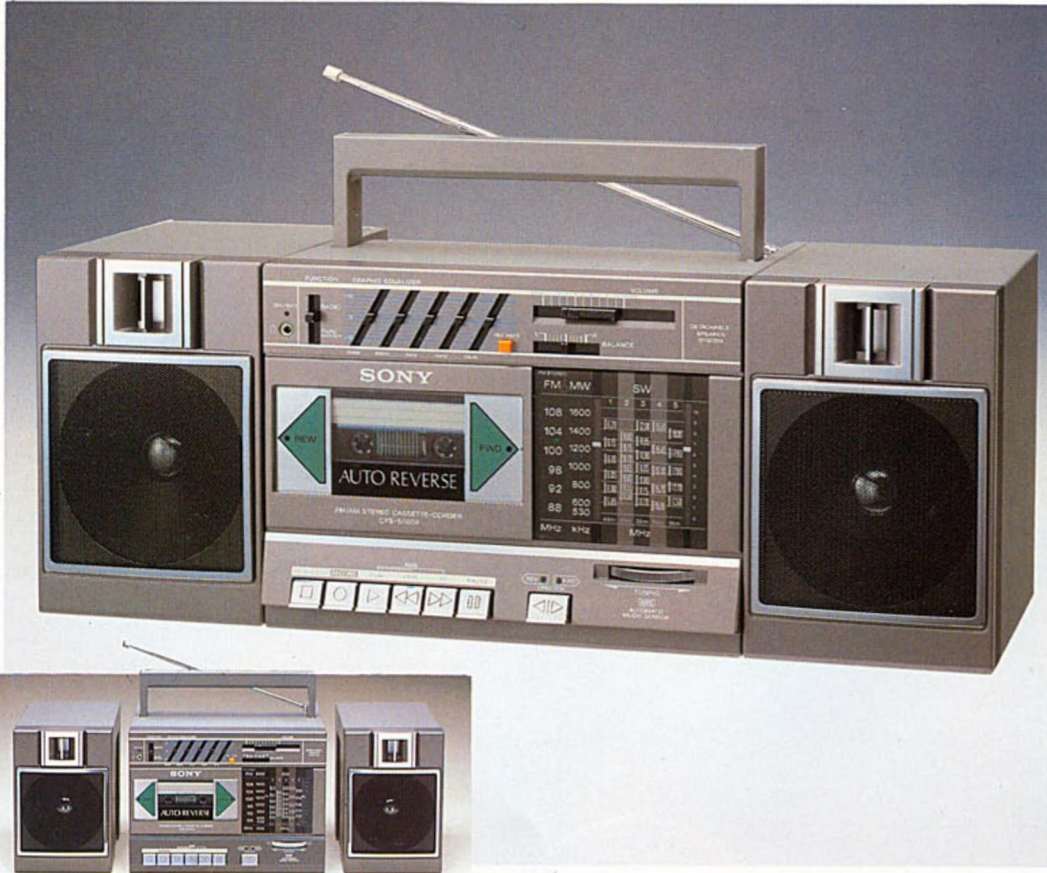

CFS-5000S

Spectacular Stereo Sound All Around.

On the beach, in your bookcase, or at a picnic, the compact CFS-5000S is a big performer in a small size. Features include a 5-band graphic equalizer, FM/MW/SW₁₋₅ 7-band receiver, and detachable 2-way speakers that pump out an amazing 35W (PMPO) of sound. The tape unit offers soft-touch auto-reverse and AMS (Automatic Music Sensor). Powered by 6 D-size batteries or house current. Available in metallic grey or metallic gold.

صوت ستريو رائع في كل مكان حولك .
على الشاطئ ، في خزانة الكتب ، أو عند التزفة ،
فان الوحدة المدمجة CFS-5000S هي أداء
كبير في حجم صغير . تتميز بوجود معادل بيانى
ذى ٥ - نطاقات موجية ، مستقبل ذى ٧ -
نطاقات موجية FM/MW/SW₁₋₅ ، وسماعات
ثنائية الاتجاه يمكن فصلها تخرج صوتا مدهشا
قوته ٣٥ واط (PMPO) . تسمح وحدة تشغيل
الشرائط بارجاع أوتوماتيكي للشريط باللمس
الخفيف بالاضافة الى AMS (الاحساس
الأوتوماتيكي بالموسيقى) . يعمل بواسطة ٦
بطاريات ذات حجم D أو بالتيار المنزلى .
يتوافر في لون رمادى معدنى أو ذهبى معدنى .

CFS-3000S

Component Performance at the Price of a Portable.

Powerful performance and portability are yours with the CFS-3000S portable system. FM/MW/SW₁₋₅ 7-band receiver. 3-band graphic equalizer. The tape deck features AMS and full play and record features. Detachable speakers deliver 20W (PMPO) of sound. Powered by 6 D-size batteries or house current. Available in silver or red.

الأداء كجهاز مركب والسعر كجهاز نقال .
قوة الأداء وامكانية الحمل تتوافر لديك باقتناك
للجهاز النقال CFS-3000S . مستقبل ٧ -
نطاقات موجية FM/MW/SW₁₋₅ . معادل
بيانى ذو ٣ - نطاقات موجية . يتميز جهاز تشغيل
الشرائط بوجود وحدة AMS وخصائص الاستماع
والتسجيل الكامل . سماعات يمكن فصلها تخرج
صوت قوته ٢٠ واط (PMPO) . يعمل بواسطة ٦
بطاريات ذات حجم D أو بالتيار المنزلى .
يتوافر في اللون الفضى والأحمر .



Sony Portables Let You Set Your Mood Everywhere.



CFS-250S

Fashionable 7-band Radio Cassette-Corder.

You'll carry exciting stereo sound wherever you go when your CFS-250S travels along. With a choice of silver or pearl white, even your music is fashionable. Radio features FM/MW/SW₁₋₅ 7-band reception. AMS skips forward to the next selection or back to the beginning of the selection in play.

مسجل - كاسيت أنيق بجهاز راديو ذي ٧ - نطاقات موجية .

سوف تحمل معك صوت ستريو مشير في أي مكان تذهب اليه عندما تحمل معك الجهاز CFS-250S طوال الرحلة . مع اختيار اللون الفضي أو الأبيض اللؤلؤي ، فانك ستحصل أيضا على موسيقى عصية . يتميز الراديو باستقبال ٧ - نطاقات موجية ١-٥ FM/MW/SW . يسمح نظام AMS بالتخطي للأمام للمقطوعة التالية أو للخلف لبداية المقطوعة التي تستمع اليها .



CFS-330S

Versatile 4-band Performance.

Slim and light, this unit is noted for its full, rich sounding speakers. Play and record features, and FM/MW/SW_{1,2} 4-band receiver. Choice of silver or pearl white.

أداء متعدد الجوانب ، ٤ - نطاقات موجية .

صغيرة وخفيفة ، تتميز هذه الوحدة بوجود سماعات تخرج صوتا حيويا ، رائعا . خواص استماع وتسجيل ، استقبال ٤ - نطاقات موجية ١-٢ FM/MW/SW . يمكنك اختيار اللون الفضي أو الأبيض اللؤلؤي .

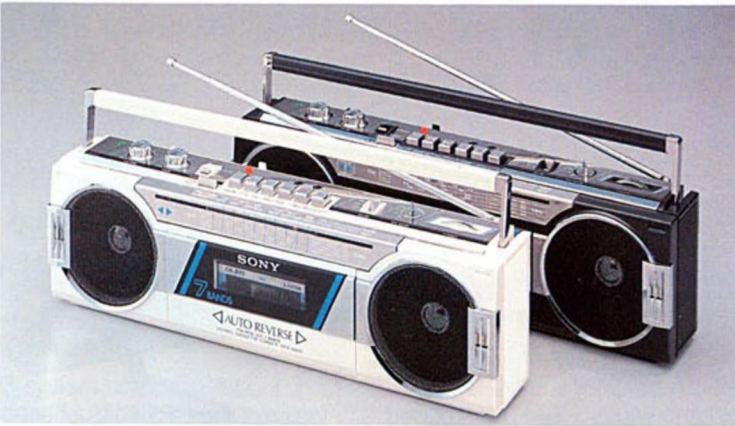

CFS-900S

Automatic Functions and 7-band Receiver.

Slim design and precise 2-way speakers combine to make the CFS-900S a real value. Auto-reverse and FM/MW/SW₁₋₅ 7-band receiver. Color choices are black or white.

جهاز استقبال ذو وظائف أوتوماتيكية و٧ - نطاقات موجية .

تصميم رقيق وسماعات دقيقة ثنائية الاتجاه يندمجان معا لجعل الوحدة CFS-900S ذات قيمة حقيقية . عكس اتجاه حركة الشريط أوتوماتيكيا واستقبال ٧ نطاقات موجية ١-٥ FM/MW/SW . يمكن اختيار احد اللونين الأسود أو الأبيض .



CFM-100S

A Portable with Powerful Sound.

Whether playing a tape or listening to the FM/AM/SW radio, you'll enjoy powerful sound from your CFM-100S. Record from the radio or through the built-in microphone. Silver.

جهاز يمكن حمله مع صوت قوي .

سوف تتمتع بصوت قوى من الجهاز CFM-100S عند تشغيل الشريط أو الاستماع الى الراديو على الموجات FM/AM/SW . امكانية التسجيل من الراديو أو من خلال الميكروفون الداخلى . ذو لون فضي .



WA-8000

Sony's Feature-Packed Radio Cassette-Corder.

A compact package with 9-band capability—7 SW bands, MW, and full FM stereo coverage. The built-in digital clock timer doubles as an alarm to wake you by switching on at preset times. Auto-reverse features and metal tape compatibility highlight the cassette section.

راديو/مسجل كاسيت سوني مليء بالمميزات . وحدة مدمجة ذات امكانية استقبال 9 - نطاقات موجية ، تغطية 7 - نطاقات موجية SW ، الموجة MW ، تغطية كاملة للموجة FM ستريو . ساعة مؤقت رقمي مركبة بالجهاز تقوم باصدار اصوات تنبيه لايقاطك في الوقت الذي تم ضبط المؤقت عليه . تغيير اتجاه حركة الشريط اوتوماتيكيا بالاضافة الى امكانية استعمال كاسيت معدني رادا من اهمية جزء الكاسيت .



WA-5000

The Most Practical Information Tool.

An FM/MW/SW₁₋₅ 7-band receiver with cassette recording and playback capability, the WA-5000 provides flexibility and convenience. Record international broadcasts right off the air. Also perfect for recording business meetings, interviews and lectures.

أفضل وسيلة اعلام عملية . راديو يستقبل 7 - موجات FM/MW/SW₁₋₅ مع تسجيل شرائط الكاسيت بالاضافة الى امكانية الاستماع للشرائط . تتميز الوحدة WA-5000 بمرونة وملائمة في الاستعمال . سجل الا أيضا لتسجيل لقاءات رجال الأعمال ، المقابلات الشخصية والمحاضرات .

WA-77

A Very Versatile Stereo Cassette-Corder.

Walkman-sized, the WA-77 performs like much larger units. Listen through the built-in speaker or stereo through headphones. FM/AM receiver, auto-reverse cassette deck for hands-off listening. And the convenience of stereo recording with Sony's latest externally-powered ECM-102 microphone (optional). White or silver.

جهاز مسجل - كاسيت ستريو متعدد الاستعمالات .

في حجم ووكمان ، يماثل أداء الجهاز WA-77 أداء أكبر الوحدات . استمع من خلال السماعة الداخلية أو استمع الى صوت ستريو خلال سماعات الرأس . مستقبل للموجات FM/AM ، جهاز كاسيت يتميز بعكس اتجاه حركة الشريط اوتوماتيكيا للاستماع بدون لمس الجهاز . يقوم بتسجيل ستريو بواسطة ميكروفون سوني الاختباري ECM-102 الحديث الذي يتم توصيله بالتيار خارجيا . ذو لون ابيض أو فضي .



ZX-7

Disc Drive and APM for Hi-Fi Performance.

Featuring Sony's APM (Accurate Pistonic Motion) speakers, the ZX-7 delivers over 22W of clean, fresh power. Dolby B, separate bass/treble controls, and FM/AM receiver. CD/LINE IN jack for reproducing signals from a host of Sony players.

ادارة قرصية ونظام سماعات APM للحصول على أداء هاي - فاي Hi-Fi .

يتميز بوجود سماعات سوني APM (حركة مكبسة دقيقة) ، يخرج الجهاز ZX-7 قوة خرج قوية صافية تزيد عن 22 واط . نظام دولبي B ، مفاتيح منفصلة للتحكم في جهير الصوت /طبقات الصوت العالية ، مستقبل للموجات FM/AM . مقبس ادخال CD/LINE IN لتسجيل الاشارات الداخلة للجهاز من العديد من أجهزة تشغيل الاسطوانات المدمجة سوني .



جهاز مسجل - كاسيت ستريو متعدد الاستعمالات . في حجم ووكمان ، يماثل أداء الجهاز WA-77 أداء أكبر الوحدات . استمع من خلال السماعة الداخلية أو استمع الى صوت ستريو خلال سماعات الرأس . مستقبل للموجات FM/AM ، جهاز كاسيت يتميز بعكس اتجاه حركة الشريط اوتوماتيكيا للاستماع بدون لمس الجهاز . يقوم بتسجيل ستريو بواسطة ميكروفون سوني الاختباري ECM-102 الحديث الذي يتم توصيله بالتيار خارجيا . ذو لون ابيض أو فضي .



ZX-5S

APM speakers deliver clear and bright sound. The cassette player system features AMS and metal tape compatibility. 7-band receiver, feather-touch controls and built-in microphones round out the package. White.

تخرج سماعات APM صوتا نقيًا واضحًا . يتميز جهاز تشغيل شرائط الكاسيت بوجود نظام AMS وامكانية تشغيل الشرائط المعدنية ، راديو ذو 7 - نطاقات موجية ، مفاتيح تحكم تعمل باللمس الخفيف ، ميكروفونات داخلية تحيط بالجهاز . ذو لون ابيض .



CFS-300S

Rich stereo sound in a slim carry-along case. FM/MW/SW₁/SW₂ reception. Automatic Music Sensor skips forward to the next selection or back to the beginning of the section in play. Blue.

صوت ستريو قوي يخرج من وحدة رقيقة يمكن حملها اينما ذهبت . استقبال الموجات FM/MW/SW₁/SW₂ . جهاز احساس بالموسيقى يتخطى اجزاء على الشريط للأمام حتى المقطوعة التالية أو للخلف حتى بداية المقطوعة التي تستمع اليها . اللون أزرق .



CFS-F11S

Loaded with features, the CFS-F11S offers auto-reverse playback. Automatic functions include auto repeat, Auto Play and automatic blank skip. Feather-touch controls. White.

مليء بالمميزات ، يتميز الجهاز CFS-F11S بعكس اتجاه حركة الشريط اوتوماتيكيا . تشمل الوظائف الأوتوماتيكية التكرار الأوتوماتيكي ، التشغيل الأوتوماتيكي والقفز الأوتوماتيكي فوق الأجزاء الخالية من الشريط . مفاتيح تحكم تعمل باللمس الخفيف . ذو لون ابيض .

All the Action in the Palm of Your Hand.



VOYAGER WATCHMAN FD-20AEB

3 TV-System Reception and 5-Power Source Capability.

3-system compatibility in a single unit, the FD-20AEB receives American EIA, Continental European CCIR, and British CCIR without modification. Perfect for world travelers, this unit stores flat. And sports fans will enjoy watching instant replays right in the stadium since it goes anywhere. The FD-20AEB can be powered 5 ways: DC batteries, the optional AC-4A AC adaptor, or by the optional EBP-6 battery case, BP-23 rechargeable batteries, or the DCC-127A car battery cord. Magnifying lens, carrying case, and AC adaptor are provided.

التيار المباشر، ومهاييء التيار المتردد، أو بصيغة عالية البطاريات الاختيارية EBP-6، بطاريات يمكن إعادة شحنها BP-23، أو سلك توصيل بطارية السيارة DCC-127A. وقد تم تزويده بعدسة تكبير، صندوق حمل، ومهاييء للتيار المتردد.

استقبال 3 أنظمة تليفزيونية وامكانية تشغيل على 5 مصادر للطاقة. 3 أنظمة تتواجد في جهاز واحد، يستقبل الجهاز FD-20AEB الإرسال الأمريكي EIA، الإرسال الأوروبي CCIR، والإرسال البريطاني CCIR بدون تعديل. مناسب جدا للرحالة في جميع أنحاء العالم، سوف يستمتع هواة الألعاب الرياضية بمشاهدة العروض الرياضية التي تعرض في نفس وقت وجودهم بالاستاد ذلك لأن الجهاز يحمل في أي مكان. يمكن امداد الجهاز FD-20AEB بالطاقة عن طريق 5 طرق: بطاريات

FD-210BE

Continental European CCIR and British CCIR.

يستقبل الإرسال الأوروبي CCIR والإرسال البريطاني CCIR.

FD-20A

American EIA and video monitoring capability.

امكانية استقبال الإرسال الأمريكي EIA ومراقبة بالفيديو.

Sony's Multi-Band Receivers Put You in Touch with the World.



Location: Mount Everest, Camp 2 at 5,800m
Date: October 15, 1983
Temperature: -25°C
Team member: Tom Hargis

المكان: جبل افرست مخيم ٢ على ارتفاع ٥٨٠٠ متر
التاريخ: أكتوبر ١٥/١٩٨٣ درجة الحرارة: -٢٥ °م
عضو الفريق: توم هارجيس

A Compact, Multi-band Receiver with Digital Tuning.

The computer-controlled, programmable memory, multi-band receiver ICF-7600D provides superior shortwave performance in a compact package. Thanks to its direct-access digital keyboard, the world's public frequency bands are never farther than the push of a button away. Up to 10 FM/LW/MW/SW stations can be preset for single-key recall or you can choose 10-key direct input, automatic scan tuning, or push-button manual tuning. And Sony's quartz synthesizer tuner assures accurate, drift-free reception.

- LCD multi-function display • Digital clock/timer • Band selector FM/LW/MW/SW₁₋₁₀
- 640g • 179(W) X 117(H) X 31(D)mm.

جهاز استقبال مدمج متعدد النطاقات الموجية مع موائفة رقمية •
جهاز استقبال موديل ICF-7600D يتم التحكم فيه بالكمبيوتر، ذاكرة يمكن
برمجتها، ذو نطاق موجي متعدد يسمح باستقبال رائع للموجة القصيرة، في
حجم مدمج. نتيجة لوجود لوحة مفاتيح رقمية سهلة التشغيل، فإن النطاق
الموجي لترددات العالم لا يكون أبعد من دفك للزرار. يمكن الضبط المسبق
حتى ١٠ محطات للموجات FM/LW/MW/SW حتى يمكن استقبال المحطات
برزار واحد أو يمكنك اختيار ١٠ - مفاتيح للاستقبال المباشر، موائفة
أوتوماتيكية للبحث عن المحطات أو موائفة يدوية بمفاتيح تعمل بالضغط. يضمن
الموائف ذو مقياس التردد المعياري سوني المحكم بالكوارتز استقبالًا دقيقًا
خاليا من الانحراف.



ICF-7600 D

• عرض بالطور السائل متعدد الوظائف • ساعة رقمية/الموقت • مفتاح اختيار النطاق الموجي
FM/LW/MW/SW 1-10 • الوزن: ٦٤٠ جم • الأبعاد: ١٧٩ مم (عرض) x ١١٧ مم (ارتفاع) x ٣١ مم
(عمق).



ICF-4900

The Valuable Traveler's Companion.

A newcomer to the Sony multi-band family, the ICF-4900 FM/MW/SW₁₋₇ 9-band receiver is light and compact enough to be the perfect traveler's companion. It utilizes dual-conversion circuitry for superior image rejection and the antenna rotates to help pull in distant signals. Feather-touch, electronically controlled band selector. Black or silver.

مرافق ذو قيمة كبيرة للمسافر.

جهاز جديد من عائلة سوني المتعددة النطاق الموجي، الجهاز ICF-4900 عبارة عن جهاز استقبال 9 - نطاقات موجية 1-7 FM/MW/SW خفيف ومدمج الى درجة تجعله رفيق مثالي للمسافر. يتواجد في الجهاز دائرة كهربية للتحويل المزدوج للتخلص من الانعكاس القوي للاشارات وهوائي يدوي يساعد على التقاط الاشارات البعيدة. تشغيل باللمس الخفيف، مفتاح اختيار الموجة يتم التحكم فيه الكرونيا، ذو اللون اسود او فضي.



ICF-7600A/AW

The World's Choice.

One of Sony's most popular receivers, the ICF-7600A/AW FM/MW/SW₁₋₇ 9-band receiver features an easy-readout band-spread system for locating even hard-to-find stations. Performance is on par with professional receivers.

اختيار العالم كله.

يعتبر هذا الجهاز واحدا من اهم اجهزة استقبال سوني الشائعة، يتميز جهاز الاستقبال ICF-7600A/AW ذو 9 نطاقات موجية 1-7 FM/MW/SW، بوجود نظام لبسط النطاق يسهل قراءته من اجل تحديد المحطات التي يصعب تحديدها. أداء، بكافى، اجهزة الاستقبال التي يستخدمها المحترفون.



ICF-4800

6-band Spread System Accuracy.

Employing the band-spread system, this ultra-compact MW/SW₁₋₅ 6-band receiver delivers accurate SW reception with extremely high sensitivity.

دقة نظام بسط 6 نطاقات.

يعطى هذا الجهاز ICF-4800 المدمج جدا ذو الـ 6 نطاقات موجية 1-5 MW/SW استقبالا دقيقا للموجة SW على درجة عالية من الحساسية وذلك باستعمال نظام بسط النطاق.



ICF-6500W

FM/MW/SW₁₋₃ 5-band receiver with a digital frequency display.

جهاز استقبال 5 - نطاقات موجية 1-3 FM/MW/SW مع عرض رقمي للترددات.



ICF-6800W

FM/MW/SW₁₋₂₉ 31-band receiver even covers SSB and CW.

جهاز استقبال 31 نطاق موجي 1-29 FM/MW/SW يغطي ايضا المدى CW • SSB

CRF-1

Professional-grade quartz-locked receiver features continuous tuning from 10kHz to 30MHz without the need to switch bands.

يتميز جهاز الاستقبال المحكم بالكوارتر من الدرجة التي يستعملها المحترفون، بامكانية الموائمة المستمرة من 10 كيلوهرتز الى 30 محاهترتز بدون الحاجة الى تحويل النطاق الموجي.



AIR-7

A compact, high-performance PLL synthesized receiver features FM/AM/AIR band coverage with sophisticated scan functions.

جهاز استقبال مدمج، يحتوي على مقياس تردد معيارى PLL عالي الأداء، يتميز بتغطية للموجات FM/AM وموجات الهواء مع تشغيل متطور لنظام مسح النطاقات الموجية.



AN-1

An active LW/MW/SW antenna for multi-band receivers.

هوائي نشط للموجات LW/MW/SW من اجل اجهزة استقبال متعددة الموجات.

Wake Up to Beautiful Sound, Carry It with You All Day.



ICF-15

A Fashion Look with Great Portable Sound.

A high fashion, carry-anywhere FM/AM 2-band receiver featuring excellent sound performance in a beautiful, light and compact package. LED indicator and large, easy-to-read numbers on the face for quick tuning. Molded-in carrying handle. Powered by 2 AA-size batteries. Silver, red or violet.

شكل أنيق مع صوت ضخم يمكن نقله.

جهاز استقبال حديث، يمكن حمله لأي مكان، ٢ - نطاق موجي FM/AM يتميز بأداء صوتي رائع في شكل أنيق، خفيف ومدمج. يوجد به مسين LED (دايود باعث للضوء) ملائم لسهولة قراءة الأرقام على سطحه من أجل المواءمة السريعة. يد للحمل مدمجة مع الجهاز. يتم تزويده بالطاقة بواسطة ٢ - بطارية ذات الحجم AA. يتوفر في الألوان الفضي والأحمر والبنفسجي.



ICF-25

Easy Listening with Style.

Designed for portability, the ICF-25 FM/MW/SW 3-band receiver delivers clear sound with a fashionable look. LED indicator and large, easy-to-read numbers on the face for quick tuning. Rotating antenna and SW fine-tuning. Molded-in carrying handle and tip-up stand for convenient listening and carrying. Powered by 3 AA-size batteries or optional AC adaptor. Silver or violet.

استماع سهل مع شكل أنيق.

لقد تم تصميم هذا الجهاز ليكون سهل الحمل، يعطي جهاز الاستقبال ICF-25 ذو ٣ - نطاقات موجة FM/MW/SW صوتاً نقياً مع شكل رائع. يوجد به مسين LED (دايود باعث للضوء) مع أرقام كثيرة سهلة القراءة توجد على سطحه وذلك بغرض المواءمة السريعة. هوائي دوار ومواءمة دقيقة للموجة SW. به يد للحمل مدمجة مع الجهاز وحامل لتسهيل الاستماع للجهاز وحمله. يعمل بواسطة ٣ - بطاريات ذات حجم AA أو مهاييء اختياري للتيار المتردد. يتوفر في الألوان الفضي والبنفسجي.



ICF-S11W

A Pocketful of Quality Sound.

Just credit card size, FM/AM 2-band receiver with a high quality built-in speaker. Red or black.

جهاز في حجم الجيب ذو صوت ممتاز.
ذو حجم يساوي حجم بطاقة الحساب البنكي.
جهاز استقبال ٢ - نطاق موجي FM/AM مع
سماعة داخلية ذات درجة عالية من الجودة.
يتوفر في الألوان الأحمر أو الأسود.



SRF-50W

Beautiful Carry-Around Stereo Sound.

Stylish FM stereo/AM 2-band stereo receiver. Large 77mm speakers deliver clean stereo sound. Includes shoulder strap for easy carrying.

صوت ستريو جميل تحمله في كل مكان.
جهاز استقبال ستريو أنيق ذو ٢ - نطاق موجي
FM/AM ستريو. تخرج السماعات
العريضة ٧٧ مم صوت ستريو نقي. يحتوي على
حزام كتف لسهولة حمله.



ICF-S30W

Palm-Size Concert Master.

FM/AM 2-band receiver in a palm-size package. A handy way to take radio sound with you.

مايسترو موسيقى في حجم راحة اليد.
جهاز استقبال ذو ٢ - نطاق موجي FM/AM في
حجم يساوي حجم راحة اليد. ملائم في
الاستعمال لتحمله معك أينما ذهبت.



SRF-20W

Go-Anywhere Shirt Pocket FM Walkman.

The SRF-20W is the FM stereo Walkman that lets you carry sparkling sound wherever you go.

Light, thin, and compact, it clips to a belt or slips into your pocket for easy carrying. And even with the included headphones, the SRF-20W is an affordable value for everyone.

جهاز ووكمان FM يوضع في جيب القميص تحمله معك في كل مكان.

يعتبر الجهاز SRF-20W جهاز ووكمان لاستقبال ستريو FM الذي يجعلك تحمل معك صوت سائق في أي مكان تذهب إليه. خفيف، رفيع ومدمج، يشت بمشك في الحزام أو يدس في جيبيك بسهولة خلفه. مع سماعات الرأس الموجودة، يكون الجهاز SRF-20W إضافة ذات قيمة لكل فرد.



SRF-33W

FM/AM Walkman.

Select clear AM or crisp FM stereo. The SRF-33W delivers clear sound from a light, compact package.

• ووكمان FM/AM يقوم هذا الجهاز باختيار موجة AM نقية وموجة ستريو FM واضحة. يخرج الجهاز SRF-33W صوتا نقيا من الجهاز الخفيف، المدمج.

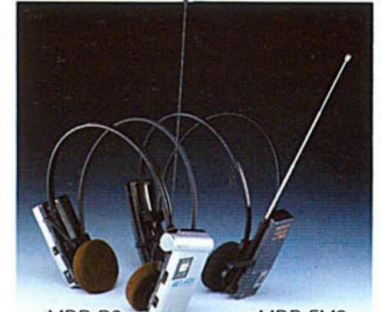

MDR-R9

MDR-FM3

MDR-R9

FM stereo/AM radio headphones.

سماعات رأس لسماع الموجة FM ستريو/موجة الراديو AM.

MDR-FM3

FM stereo radio headphones.

سماعات رأس لسماع موجة الراديو FM ستريو.



ICF-C5W

Easy Risin' to Beautiful Sound.

An FM/AM 2-band clock radio with full functions, such as 60-minute sleep timer, snooze control for an extra 8 minutes of sleep, and 2-step brightness control for the attractive FL display. The attractive cabinet features easy-to-use time controls for setting the alarm.

سهولة الحصول على صوت رائع • راديو ساعة ذو ٢ - نطاق موجي FM/AM مع وظائف كثيرة مثل مؤقت للنوم ٦٠ دقيقة، التحكم في فترة الغفوة لثمانى دقائق أخرى من النوم، التحكم في السطوع في خطوتين من أجل عرض جذاب ل FL. تتميز الكابينة الجذابة بسهولة استعمال مفاتيح التحكم في ضبط جرس التنبيه.

EZ-3

Dial Your Time.

EZ-3 provides two large, easy-to-use dials: one for the hour and the other for the minutes, to make alarm setting a breeze. The FM/AM 2-band radio includes a 120-minute sleep timer, a snooze bar, forward/reverse time set, and a battery backup for power failures.

اضبط وقتك • تم تزويد الجهاز EZ-3 بقرصين كبيرين، يسهل استعمالهما، احدهما للساعات والآخر للدقائق لجعل ضبط جرس التنبيه سهلا. يشمل الراديو ذو ٢ - نطاق موجي FM/AM مؤقتا للنوم مدته ١٢٠ دقيقة، ذراع التحكم في فترة الغفوة، ضبط الوقت بالحركة للأمام/الخلف، بطارية يمكن شحنها للاستعمال عند قصور التيار.



ICF-C10W

A Cube of Time and Music.

Sony's most popular FM/AM 2-band clock radio with a space-saving cabinet design.

وحدة مكعبة للوقت والموسيقى • أشهر راديو سوني ساعة ذو ٢ - نطاق موجي FM/AM مع كابينة ذات تصميم يساعد على توفير الحيز الذي يشغله الجهاز.



ICF-C17W

Convenience with Clear Sound.

A stylish FM/AM 2-band clock radio with total convenience and features.

ملاءمة مع صوت نقي • راديو أنيق ذو ٢ - نطاق موجي FM/AM بالإضافة إلى ساعة مع ملاءمة كبيرة ومميزات كثيرة في الاستعمال.



EZ-2

Easy Setting Wake Up Control.

An FM/AM 2-band digital quartz clock radio for use anywhere.

تحكم بسيط لضبط وقت الايقاظ • راديو ذو ساعة كوارتز رقمية، ٢ - نطاق موجي FM/AM للاستعمال في أي مكان.

Sony Car Stereos Turn Every Trip into a Musical Experience.



XR-75

Sony's Most Advanced Sound for Your Car.

The quality tuner/deck from Sony. FM/AM "X-tal Lock" frequency synthesis tuning. 3 tuning systems: memory preset of 6 AM or 6 FM stations, automatic scan, and manual tune. The deck features Dolby NR, auto-load, auto-reverse, auto-eject when the ignition is shut-off, and a dual adjust head. The easy-to-read digital display features a digital clock.

أفضل صوت سوني لسيارتك •

جهاز موافقة/جهاز كاسيت - سوني ذو جودة عالية وموافقة لترددات الموجات
جهاز موافقة/جهاز كاسيت - سوني ذو جودة عالية وموافقة لترددات الموجات
FM/AM "X-tal Lock" • ثلاثة أنظمة للموافقة: ذاكرة يمكن ضبطها مسبقاً لـ
محطات AM أو 6 محطات FM، بحث أوتوماتيكي، وموافقة يدوية. يتميز الجهاز
بوجود دائرة نظام دولبي لتقليل الضوضاء، تحميل أوتوماتيكي، عكس اتجاه
حركة الشريط أوتوماتيكي، قذف الشريط أوتوماتيكي عند إيقاف التشغيل، ورأس
ثائية للضبط. عرض رقمي سهل القراءة يتميز بوجود ساعة رقمية.

XM-E70

The Great System Expander.

25W + 25W amplifier with 7-band graphic equalizer. 3-band LED readouts tell you frequency response instantly and all controls have LED tips for quick locating and adjusting, even in the dark. Compact and easy to install. Optional booster adaptor XA-37 for installations in which receiver has no preamp out jacks.

نظام موسع كبير •

مضخم ذو قوة خرج 25 واط + 25 واط مع معادل بانيني ذو 7 نطاقات موجية •
مبيبات LED (دايود باعث للضوء) لثلاث نطاقات موجية تخبرك باستجابة
التردد في الحال وجميع مفاتيح التحكم لها رؤوس LED لسرعة تحديد مواضعها
وضبطها حتى في الظلام • مدمج وسهل التركيب • مهايئ، معزز اختياري XA-37
للوحدات التي يكون جهاز الاستقبال فيها خالياً من مقابس لاخراج المضخم
المتقدم •



XR-21

Great Sound That's a Great Value.

The affordable Sony FM/AM receiver and auto-reverse tape deck. Illuminated dials and function indicators give your car that command-center look, are functional, and are easy to use on even the darkest nights. Built-in system equalizer and 6W + 6W of output power.

صوت قوي، تلك هي قيمته الكبرى.

جهاز سوني قوي التحمل يتكون من وحدة استقبال FM/AM وجهاز كاسيت ذو خاصية الارجاع الأوتوماتيكي للشريط. تدريجات مضئمة ومبينات تشغيل تجعل سيارتك تبدو كمركز تحكم، عملية وسهلة الاستعمال حتى في الليالي الشديدة الظلام. معادل داخلي وقوة خرج قدرها ٦ واط + ٦ واط.



XR-31

The Upgrade You Can Start With.

The auto-reverse cassette deck and FM/AM tuner that grows with your system. Step equalizer with electronic selectable boost. Cassette deck is metal tape compatible, has AMS (Automatic Music Sensor). Illuminated dials and function indicators. Separate fader control and horizontal balance. 6W + 6W output, preamp out, and fader.

مستوى عال يمكن أن تبدأ به.

جهاز كاسيت ذو خاصية عكس اتجاه حركة الشريط أوتوماتيكيًا، وموالف FM/AM يبرز مع جهازك. معادل على مراحل مع تعزيز الكتروني يمكن اختياره. يتلاءم جهاز الكاسيت مع الشريط المعدني، له وحدة AMS (وحدة الاحساس الأوتوماتيكي بالموسيقى)، تدريجات مضئمة ومبينات تشغيل. مفتاح تحكم منفصل لمضاءة الصوت وللتوازن الأفقي. قوة خرج ٦ واط + ٦ واط، خروج المضخم المتقدم، مضائل للصوت.



XR-41

An FM stereo/AM cassette car stereo. PLL digital synthesizer tuner with a total of 10 memory presets and auto-scan tuning. Cassette deck with auto-reverse. LED tuning dial for easy night operation.

كاسيت سيارة ستريو وراديو FM/AM ستريو. موالف ذو مقياس تردد معيارى رقمى PLL مع ذاكرة لـ ١٠ محطات يمكن ضبطها مسبقًا وموالفة المسح الأوتوماتيكي. جهاز كاسيت ذو خاصية عكس اتجاه حركة الشريط أوتوماتيكيًا. تدرج موالفة بمبين LED (دايود باعث للضوء) للتشغيل السهل أثناء الليل.



XR-61

FM stereo/AM quartz-locked PLL digital synthesizer tuner for easy preset tuning. The cassette deck features AMS, tape select, and uses Dolby B. System equalizer, fader, and the power cord serves as the antenna.

موالف ذو مقياس تردد معيارى محكم بالكوارتز لاستقبال الموجات FM/AM ستريو من أجل موالفة سهلة يمكن ضبطها مسبقًا. يتميز جهاز الكاسيت بوجود الوحدة AMS، خاصة اختيار الشريط، ووجود نظام دولبي B. معادل للجهاز، مضائل للصوت، وسلك توصيل للطاقة يستخدم كهوائي.

Amplifiers



XM-120

80W + 80W (max.) high power amplifier. Current mixing circuit for extremely low distortion of 0.008%.
مضخم ذو قوة عالية ٨٠ واط + ٨٠ واط (أقصى قوة). دائرة خلط التيار للحصول على أقل درجة من التشويه ٠.٠٠٨٪.



XM-100

Compact but high performance power amplifier. Maximum power output of 50W + 50W. Low distortion of less than 0.01%.
مضخم مدمج ولكنه ذو قوة أداء عالية. أقصى قوة خرج هي ٥٠ واط + ٥٠ واط. نسبة تشويه بسيطة أقل من ٠.٠١٪.

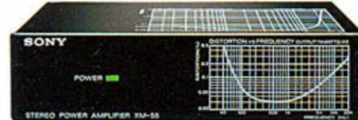

XM-55

Compact 25W + 25W amplifier. Built-in bass drive and subsonic filters. RCA phono and sure seal inputs.
مضخم مدمج ذو قوة خرج ٢٥ واط + ٢٥ واط. توجيه داخلي لجهد الصوت ومرشحات الاشارات الأهل من سرعة الصوت. مقبس RC A phono وفتحات ادخال مقفلة باحكام.



XM-45

Low distortion 20W + 20W power amplifier small enough to fit beneath the seat.
مضخم صغير لدرجة كافية لتلائم تركبته تحت المقعد ذو قوة خرج ٢٠ واط + ٢٠ واط نسبة تشويه ضئيلة.

Speakers



XS-22

Powerful 2-way enclosed box speaker system. Mounts on rear deck. 10cm woofer and 5cm tweeter.
نظام سماعات قوى ثنائي الاتجاه موضوع في صندوق. تركيب على اللوح الخلفي. مكبر صوت (ووفر) ١٠ سم ومقسق (تويتتر) ٥ سم.



XS-880

3-way system with 20cm woofer and 7.7cm mid-range, and 5cm tweeter. Mounts on rear deck. Powerful bass response.
نظام سماعات ثلاثي الاتجاه مع مكبر صوت ٢٠ سم ومتوسط المدى ٧.٧ سم ومقسق ٥ سم. يركب على اللوح الخلفي. يستجيب بقوة لجهد الصوت.



XS-606

2-way system with 16cm woofer and 6.5cm tweeter. Mounts on rear deck.
نظام سماعات ثنائي الاتجاه مع مكبر للصوت ١٦ سم ومقسق ٦.٥ سم. للتركيب على اللوح الخلفي.



XS-301

2-way system with 13cm woofer and 3cm tweeter which is angled slightly upward for optimum sound when mounted in doors.
نظام سماعات ثنائي الاتجاه مع مكبر للصوت ١٣ سم ومقسق ٣ سم الذي يتجه لأعلى بزاوية صغيرة عند تركيبه على الباب للحصول على أفضل صوت.



XS-102

2-way system with 10cm woofer and 3cm tweeter. For door or rear deck flush mounting.
نظام سماعات ثنائي الاتجاه مع مكبر للصوت ١٠ سم ومقسق ٣ سم. يركب باستواء على الباب أو على اللوح الخلفي.



XS-101

Compact 10cm double cone speaker system for mounting in doors or rear deck.
نظام سماعات مدمج على شكل مخروط مزدوج ١٠ سم للتركيب على الباب أو على اللوح الخلفي.



XS-211S

12cm double cone speaker system for door or rear deck flush mounting.
نظام سماعات على شكل مخروط مزدوج ١٢ سم للتركيب المستوي على الباب أو على اللوح الخلفي.

Woofer



XS-L16

16cm woofer designed to add clean, full bodied, low range sound.
مكبر صوت ١٦ سم تم تصميمه ليعطي صوت نقي بحجم ذي مدى منخفض.

Transceivers



ICB-303/301

A combination earphone/microphone, simple push-to-talk operation, and a splash-proof case make this the adventurer's friend. 500mW (ICB-303) or 100mW (ICB-301) transmitting power.
مجموعة مؤلفة من سماعة الأذن/الميكروفون، يمكن تشغيله بضغط بسيط. صندوق مقاوم للماء، والوحل يجعل هذه المجموعة صديق منير. قوة الإرسال قدرها ٥٠٠ مللي واط (ICB-303) أو ١٠٠ مللي واط (ICB-301)



ICB-610

Easy-to-use controls and a splash-proof case are just two reasons why these models enjoy worldwide popularity. 100mW transmitting power.
هذه الموديلات تتمتع بشعبية عالمية واسعة ذلك بسبب مقابح التحكم سهلة الاستعمال وصندوق مقاوم للماء، والوحل. قوة إرسال قدرها ١٠٠ مللي واط.



ICB-180

Despite its compact size, high sensitivity and 100mW of transmitting power combine to provide a surprisingly wide range. Weight is a mere 200g.
رغم حجمه المدمج، فإن كلا من درجة الحساسية العالية وقوة الإرسال ١٠٠ مللي واط يتدمجان معاً لتوفير مدى واسع مذهل للصوت. وزن ٢٠٠ غم.

Karaoke, the Sensation That's Got the Whole World Singing.

A sensation in Japan for years, karaoke will let you become a singing star in your own home. Simply put, karaoke consists of tapes of the orchestral sections of popular songs with the vocal parts left out. Using a special karaoke tape player, you can play the song of your choice and sing along through the hand held microphone, combining your singing voice with the music.

الكاراوكه سوف يجعلك مطربا لامعا في منزلك وهو حدث رائع موجود في اليابان منذ سنوات . ببساطة ، الكاراوكه يتكون من شرائط موسيقى الأوركسترا لأغاني شعبية بدون الأجزاء الصوتية . باستخدام جهاز كاراوكه خاص لتشغيل هذه الشرائط ، يمكنك تشغيل الأغنية التي تختارها وتغني معها خلال ميكروفون تمسكه بيدك ، ليتم دمج صوت غناك مع الموسيقى . لقد أصبح الكاراوكه ذا شعبية كبيرة في العالم للاستمتاع بالحفلات وللتسلية في المنزل .



ANK-100

Features That Keep the Songs Coming All Party Long.

The ANK-100 karaoke player features super-fast Music Search, an absolute address Automatic Music Sensor, and Random Memory Programming. Record/playback double deck system, remote function control, and an electronic echo system for music hall sound. Speed control feature. 3 power source capability: AC/DC/Car Battery. The powerful speaker system features a 20cm woofer and 7cm tweeter.

• 9-song random memory per deck • 30W amplifier • Volume controls: MIC1, MIC2, Tape, Echo, Tape Speed • Input jacks: Mix MIC X 2, DC-IN X 1 • Dimensions (W X H X D): 375 X 540 X 210mm • Weight: 11.8kg. (including batteries).

خصائص تجعل الأغاني تتتابع طوال الحفل .

يتميز الكاراوكه ANK-100 بالبحث السريع جدا عن الموسيقى ، ووجود جهاز الاحساس الأوتوماتيكي بالموسيقى الذي يقوم بالتوجيه الكامل ، وبرمجة للذاكرة العشوائية . نظام مزدوج تسجيل/استماع ، وظيفة التحكم عن بعد ، ونظام اليكتروني للصدى للحصول على صوت كما لو كنت في مسرح منوعات . خاصة التحكم في السرعة . إمكانية استخدام ٣ - مصادر للطاقة : تيار متردد / تيار مباشر / بطارية سيارة . يتميز نظام الساعات القوي بمكبر صوت ٢٠ سم ومقسق ٧ سم .

• ذاكرة عشوائية ل ٩ - أغاني لكل جهاز • مضخم ذو قوة خرج ٣٠ واط • مغانج التحكم في قوة الصوت : ميكروفون 11 MIC ، ميكروفون 2 MIC ، مطاس • السرعة Tape Speed ، المحدى Echo ، سرعة التريط Tape Speed ، مفاس الإدخال : ميكروفون خلط الأصوات 2 x (Mix Mic) ، مفاس ادخال السار الماتر 1 x (DC-IN) ، الانعاد (عرض بارتفاع x عمق) : ٢٧٥ x ٥٤٠ x ٣١٠ سم • الوزن : ١١.٨ كغم (مستلا على البطاريات)



SPP-22

Cordless Phone Set You Free.

Compatible with all tele-phones, the SPP-22 cordless phone lets you make and receive telephone calls as far as 300 meters away from the base station. 3 numbers can be stored in memory and with the Automatic Security Code System the base station automatically identifies your handset's signal only, preventing anyone else with a handset from making free calls from your base station.

تلفونات بدون أسلاك تجعلك حرا . مناسب للاستعمال مع كل التلفونات . يسمح لك التلفون SPP-22 بدون الأسلاك أن تطلب وتستقبل نداءات تلفونية على بعد ٣٠٠ متر من المحطة الأساسية . يمكن تخزين ٣ أرقام في الذاكرة . نظام شفري أوتوماتيكي للأمان . يجعل المحطة الأساسية تحدد أوتوماتيكيا إشارة سماع تلفونك فقط ، مانعة أي شخص آخر من حرية عمل النداءات التلفونية بواسطة سماع تلفون من قاعدتك الأساسية .



HL-1

Lightweight and portable, the HL-1 intercom system can be installed and used anywhere there is AC wiring to carry the signal. Both parties can talk and listen simultaneously. Just pick up the handset and talk.

خفيف الوزن ويمكن نقله . يمكن تركيب واستعمال نظام الاحمال الداخلي HL-1 في أي مكان يكون به اسلاك توصيل التيار المتردد لحمل الاشارات . يمكن للطرفان التحدث والاستماع في نفس الوقت . فقط ارفع السماع وتحدث .

Headphones/Microphones/Cassette Tapes/Accessories

سماعات رأس / ميكروفونات / شرائط كاسيت / ملحقات

Stereo Unimatch Plug:
This plug has an adaptor type stereo phone plug screwed on a stereo mini plug. It fits any equipment with a stereo phone jack or stereo mini jack.

قابس ستريو يلائم كل الأجهزة:
ذو قابس ستريو فون من نوع مهاس، مثبت لوليبيا في
قابس صغير ستريو. وهو يلائم أي جهاز يحتوى على
مقبس للسماعات ستريو أو مقبس صغير ستريو.



Sony Accessories Brighten Up Your Sound.

Headphones سماعات رأس



MDR-CD7/CD5

Sony's revolutionary MDR headphones refined specifically for perfect reproduction of the wide dynamic range of digitally recorded music.

سماعات رأس سوني MDR سم تطورها بطريقة خاصة لإخراج مدى فعال من الموسيقى المسجلة رقما.

MDR-A50LV

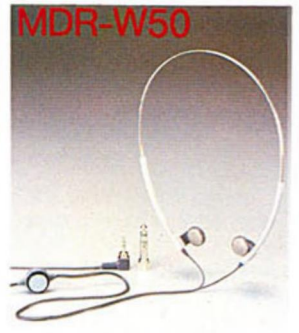
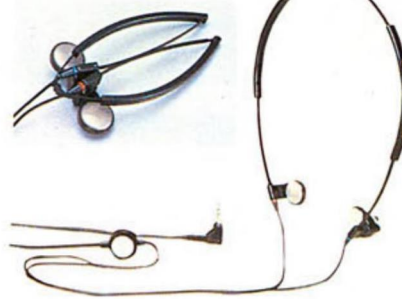

Microphones ميكروفونات



F-V30T
The Mic
الميكروفون

F-V50T
The Vocal Mic
ميكروفون صوت

ECM-220T
The Instrument Mic
ميكروفون الجيتار

F-99T
The Stereo Mic
ميكروفون ستريو

ECM-16T
The Tie-Tac Mic
ميكروفون للتثبيت



F-V10T



ECM-D15
The new "Boundary Effect" pick-up system for clear recording of the targeted sound by suppressing extraneous noise.

نوافذ عظام الالتقاط الحديد "الحد الفعال" لتسجيل نغى للصوت المحدد بكم الصوا، العرصة.



Cassette Tapes/Video Cassette Tapes شرائط كاسيت / شرائط فيديو كاسيت



Metallic (90/60/46 min.)
A new approach to the finest possible sound.
عبر الشريط المعدني طريق جديد
لامكانة الحصول على صوت أكثر
دقة.



UCX-S (90/60/46 min.)
The ultimate Type II tape for wide dynamic range recording.
شريط لا مثيل له من النوع II
للحصول على تسجيل ذو مدى فعال
واسع.



UCX (90/60/46 min.)
The standard Type II tape for high-fidelity sound recording.
شريط قياسي من النوع II
للحصول على تسجيل ذو صوت غابة
في الدقة.



AHF (90/60/46 min.)
High performance Type I tape for quality music recording.
شريط ذو درجة أداء عالية من النوع
I للحصول على تسجيل جيد
للموسيقى.



BHF (90/60/46 min.)
Type I tape for clean, pure and realistic sound reproduction.
شريط من النوع I للحصول على
إخراج صوت واضح، نقي وواقعي.



CHF (120/90/60/46/30 min.)
Standard low-noise tape suited to a variety of applications.
شريط قياسي ذو أقل درجة من
التشويش لسلامة مع الاستعمالات
المختلفة.



HF (120/90/60/46/30 min.)
Type I tape for hi-fidelity sound reproduction from any source.
شريط من النوع I للحصول على
صوت غابة في الدقة من أي مصدر.

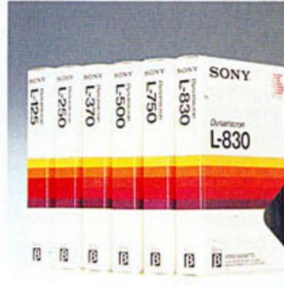

Dynamicron Tapes

Beta cassettes for use in PCM recording. Dynamicron series (left): Standard type Dynamicron UHG series (right): Ultra high-grade type

شرائط دينامكرون
شرائط كاسيت سبنا تستخدم في
تسجيل PCM. مجموعة شرائط
دينامكرون (الموجة على الجانب
الأسير). من النوع القياسي.
مجموعة شرائط دينامكرون (الجانب
الأسير) نوع درجة فوق العالمية
(UHG).

Accessories مهايئات التيار المتردد AC Adaptors



AC-D1 (E3)
Rated input: 110, 120, 220, 240V AC, 50/60Hz
Rated output: 1.5V DC, 700mA

معدل الدخل: تيار متردد 110، 120، 220، 240 فولت، 60/50 هرتز
معدل الخرج: تيار مستمر 1.5 فولت، 700 مللي أمبير



AC-4A
Rated input: 110, 120, 220, 240V AC, 50/60Hz
Rated output: 6V DC, 350mA

معدل الدخل: تيار متردد 110، 120، 220، 240 فولت، 60/50 هرتز
معدل الخرج: تيار مستمر 6 فولت، 350 مللي أمبير



AC-38
Rated input: 110, 120, 220, 240V AC, 50/60Hz
Rated output: 3V DC, 300mA

معدل الدخل: تيار متردد 110، 120، 220، 240 فولت، 60/50 هرتز
معدل الخرج: تيار مستمر 3 فولت، 300 مللي أمبير



AC-122
Rated input: 110, 120, 220, 240V AC, 50/60Hz
Rated output: 4.5, 6, 12V DC, 600mA

معدل الدخل: تيار متردد 110، 120، 220، 240 فولت، 60/50 هرتز
معدل الخرج: تيار مستمر 4.5، 6، 12 فولت، 600 مللي أمبير



AC-30 (E3)
Rated input: 110, 120, 220, 240V AC, 50/60Hz
Rated output: 3V DC, 700mA

معدل الدخل: تيار متردد 110، 120، 220، 240 فولت، 60/50 هرتز
معدل الخرج: تيار مستمر 3 فولت، 700 مللي أمبير

Car Battery Cords



DCC-70
Power input: 12V DC
Power output: 1.5, 3V DC
Max. output current: 1.2A

القدرة الداخلة: تيار مستمر 12 فولت
القدرة الخارجة: تيار مستمر 1.5، 3 فولت
أقصى تيار خارج: 1.2 أمبير



DCC-120
Power input: 12V DC
Power output: 6, 9, 10.5, 12V DC
Max. output current: 0.6A (6V), 0.8A (9, 10.5V), 1.2A (12V)

القدرة الداخلة: تيار مستمر 12 فولت
القدرة الخارجة: تيار مستمر 6، 9، 10.5، 12 فولت
أقصى تيار خارج: 0.6 أمبير (6 فولت)، 0.8 أمبير (9، 10.5 فولت)، 1.2 أمبير (12 فولت)



DCC-127A
Power input: 12V DC
Power output: 3, 4.5, 6V
Max. output current: 0.35A (3V), 0.5A (4.5V), 0.6A (6V)

القدرة الداخلة: تيار مستمر 12 فولت
القدرة الخارجة: تيار مستمر 3، 4.5، 6 فولت
أقصى تيار خارج: 0.35 أمبير (3 فولت)، 0.5 أمبير (4.5 فولت)، 0.6 أمبير (6 فولت)



Dry Batteries
Three types to meet any need—New Super, Ultra Super and Alkaline.

سوافر 3 - أنواع تتناسب مع أي
احتياجات - سو سوپر والـ سو سوپر
وظلوية.

Compact Disc Players	CDP-701ES	CDP-501ES/501	CDP-11S
Laser	Semiconductor laser (λ = 780nm)	Semiconductor laser (λ = 780nm)	Semiconductor laser (λ = 780nm)
Spindle speed rpm	200 to 500 (CLV)	200 to 500 (CLV)	200 to 500 (CLV)
Scan velocity m/sec	1.2-1.4	1.2-1.4	1.2-1.4
Error correction	Sony Super Strategy (Cross Interleave Reed Solomon Code)	Sony Super Strategy (Cross Interleave Reed Solomon Code)	Sony Super Strategy (Cross Interleave Reed Solomon Code)
Number of channels	2	2	2
D/A conversion	16-bit linear	16-bit linear	16-bit linear
Frequency response Hz	5-20,000 ±0.5dB	5-20,000 ±0.5dB	5-20,000 ±0.5dB
Harmonic distortion %	Less than 0.003 (1kHz)	Less than 0.003 (1kHz)	Less than 0.004 (1kHz)
Dynamic range dB	More than 95	More than 95	More than 90
Separation dB	More than 90	More than 90	More than 90
Wow and flutter	Below measurable limits	Below measurable limits	Below measurable limits
Dimensions (W x H x D) mm	430 x 105 x 385 including projecting parts and controls	430 x 105 x 325 including projecting parts and controls	355 x 95 x 340 including projecting parts and controls
Weight kg	11.5	8.6	6.6

PCM Processors	PCM-701ES/701ES (P)	PCM-501ES/501ES (P)
Signal system	NTSC TV system (PCM-701ES) CCIR PAL/SECAM TV system (PCM-701ES(P))	NTSC TV system (PCM-501ES) PAL/SECAM system (PCM-501ES(P))
Recording format	EIAJ standard format (14 bit & 16 bit)	EIAJ standard format (14 bit & 16 bit)
Sampling frequency kHz	44.056 (NTSC) 44.1 (PAL/SECAM)	44.1 (NTSC) 44.1 (PAL/SECAM)
Quantization bit	14-bit linear/16-bit linear switchable	14-bit linear/16-bit linear switchable
Frequency response Hz	10-20,000 ±0.5dB	10-20,000 ±0.5dB
Harmonic distortion %	Less than 0.007 (14-bit) Less than 0.005 (16-bit)	Less than 0.007 (14-bit) Less than 0.005 (16-bit)
Dynamic range dB	More than 86 (14-bit) More than 90 (16-bit)	More than 86 (14-bit) More than 90 (16-bit)
Separation dB	More than 80	More than 80
Wow and flutter	Below measurable limits	Below measurable limits
Power consumption W	40	33
Dimensions(WxHxD) mm	430 x 80 x 375	430 x 80 x 350
Weight kg	8.5	6

Turntable Systems	PS-X555ES	PS-LX510	PS-LX410	PS-LX311	PS-LX210	PS-FL9
Type	Fully automatic	Fully automatic	Fully automatic	Semi-automatic	Semi-automatic	Fully automatic
Drive system & motor	Direct, BSL	Direct, BSL	Direct, BSL	Direct, BSL	Direct, BSL	Direct, BSL
Wow and flutter (WRMS) %	0.02	0.035	0.03	0.03	0.045	0.035
S/N ratio dB	78	75	75	75	72	75
Tonearm	Biotracer, Linear-tracking	Linear-tracking	Straight, low-mass	Straight, low-mass	Straight, low-mass	Linear-tracking
Supplied cartridge	MC (XL-333E)	MM (XL-250G)	MM (XL-250G)	Integrated MM	Integrated MM	MM (XL-250G)
Dimensions (W x H x D) mm	430 x 100 x 425	430 x 95 x 365	430 x 110 x 340	430 x 110 x 340	430 x 110 x 355	430 x 90 x 360
Weight kg	8.0	5.0	4.7	5.4	4.0	5.0
	PS-FL7	PS-FL99	PS-FL77	PS-LX55 II	PS-LX30	PS-Q3
Type	Fully automatic	Fully automatic	Fully automatic	Fully automatic	Fully automatic	Fully automatic
Drive system & motor	Direct, BSL	Direct, BSL	Direct, BSL	Direct, BSL	Direct, BSL	Belt, DC
Wow and flutter (WRMS) %	0.035	0.03	0.03	0.035	0.035	0.12
S/N ratio dB	75	75	75	75	75	58
Tonearm	Linear-tracking	Linear-tracking	Biotracer, Linear-tracking	Linear-tracking	Straight, low-mass	Straight, low-mass
Supplied cartridge	MM (XL-250G)	MM (XL-250G)	MM (XL-250G)	MM (XL-250G)	MM (VL-43GS)	Integrated MM (VL-43G)
Dimensions (W x H x D) mm	430 x 90 x 360	355 x 90 x 370	355 x 88 x 370	355 x 85 x 355	355 x 80 x 330	215 x 58 x 235
Weight kg	5.0	7.0	7.0	4.0	3.5	2.3

Cassette Deck	TC-K666ES	TC-K555ESII	TC-FX707R	TC-FX705	TC-FX510R	TC-FX410R	TC-FX310	TC-FX210	MTL-10
Frequency response (±3dB)									
Type IV (Metallic)	Hz-kHz 25-19	20-19	30-17	30-17	30-17	30-17	30-16	30-15	30-16
Type II (UCX)	Hz-kHz 25-18	20-18	30-17	30-17	30-17	30-17	30-15	30-14	30-16
Type I (BHF)	Hz-kHz 25-17	20-17	30-15	30-15	30-15	30-15	30-13	30-13	30-14
S/N ratio (Dolby NR off/Dolby C on)									
Type IV (Metallic)	dB 60/73	60/73	59/72	59/72	58/71	58/71	58/71	58/65 (Dolby B)	58/65 (Dolby B)
Wow and flutter (WRMS) %	0.025	0.025	0.04	0.04	0.045	0.045	0.05	0.05	0.07
Total harmonic distortion (1kHz, re: 0dB record level)									
Type IV (Metallic)	dB 0.8	0.8	1.0	1.0	1.0	1.0	1.0	1.0	1.0
Dimensions (W x H x D) mm	430 x 105 x 285	430 x 105 x 330	430 x 105 x 275	430 x 105 x 275	430 x 105 x 275	430 x 105 x 275	430 x 105 x 275	430 x 105 x 275	355 x 105 x 278
Weight kg	6.5	6.6	6.2	5.9	4.7	4.7	4.2	4.0	5.7

Amplifiers	TA-F555ES	TA-F444ES	TA-AX500	TA-AX410	TA-AX310	TA-AV33	TA-E900	TA-E901	TA-N901	TA-N902
Continuous RMS power output 1kHz 20Hz-20kHz, 8 Ω	— 100 + 100	— 80 + 80	100 + 100 80 + 80	70 + 70 (5%) 50 + 50 (0.008%)	40 + 40 (5%) 32 + 32 (0.08%) (40Hz-20kHz)	40 + 40 (5%) 32 + 32 (0.08%)	— —	— —	— 150 + 150	— 130 + 130
Total harmonic distortion (20Hz-20kHz)	0.004	0.004	0.008	0.008	0.08(40Hz-20kHz)	0.08	0.005	0.008	0.1	0.1
Input sensitivity PHONO MM/TUNER, AUX, CD, TAPE	2.5/150	2.5/150	2.5/150	2.0/150	2.0/150	2.0/150	2.5/150	2.5/150	1.4V	1.32
S/N ratio (Old IHF/New IHF) PHONO MM TUNER, AUX, CD, TAPE	87/83 97/102	87/83 97/102	88/86 98/100	75/79 100/88	70/74 98/85	70/74 98/85	84/84 102/102	84/84 102/102	120	120
Frequency response PHONO (RIAA curve)/ TUNER, AUX, TAPE	±0.2/2-200 (+0, -3)	±0.2/5-200 (+0, -3)	±0.2/5-150 (+0, -3)	±0.5/5-100 (+0, -3)	±0.5/15-70 (±3)	±0.5/15-70 (±3)	±0.2/DC-300 (+0, -1)	±0.2/5-200 (+0, -1)	DC-100 (+0, -3)	DC-100 (+0, -3)
Dimensions (WxHxD)	430x130x367	430x130x430	430x130x365	430x105x280	430x106x285	430x80x280	480x105x455	480x105x465	480x105x485	480x155x485
Weight	13	13.5	11	6.2	4.8	4.8	13	12.5	13	28

Speaker Systems	APM-77W	APM-55W	APM-33W	APM-707AV*	APM-700	APM-500
System	3-way, Bass-reflex	3-way, Bass-reflex	2-way, Bass-reflex	2-way, ABR	2-way, Bass-reflex	2-way, Bass-reflex
Speakers						
Woofer	530 APM	424 APM	324 APM	170 APM	170 APM	144 APM
Midrange	27 APM	48 APM	—	—	—	—
Tweeter	7 APM	12 APM	16 APM	9 APM	12 APM	9 APM
Passive radiator	—	—	—	324 ABR	—	—
Impedance	6	6	6	8	6	6
Power handling capacity Nominal/Maximum	100/200	100/200	80/160	50/100	80/160	50/100
Sensitivity	90	91	91	89	89	88
Frequency range	28-30	34-30	39-20	40-20	45-20	50-20
Dimensions (W x H x D)	405 x 745 x 325	385 x 685 x 330	315 x 540 x 320	330 x 645 x 270	225 x 390 x 220	215 x 360 x 215
Weight	32.0	27.5	14.4	12.0	6.3	5.1
	APM-100	APM-8	APM-6	APM-4	SS-S350	SS-V30/V310
System	2-way, Bass-reflex	4-way, Bass-reflex	2-way, Bass-reflex	3-way, Bass-reflex	3-way, Bass-reflex	2-way, Bass-reflex
Speakers						
Woofer	77 APM	807 APM	502 APM	530 APM	20 cm (Cone)	16 cm (Cone)
Midrange	—	Mid-low range 144 APM Mid-high range 24 APM	—	27 APM	6.5 cm (Cone)	—
Tweeter	5 cm (Cone)	5.8 APM	16 APM	7 APM	5 cm (Cone)	5 cm (Cone)
Impedance	6	8	8	6	8	6
Power handling capacity Nominal/Maximum	30/60	150/500	100/300	100/200	30/60	35/70
Sensitivity	88	92	88	90	92	90
Frequency range	70-20	28-30	22-18	25-30	45-20	70-20
Dimensions (W x H x D)	160 x 260 x 230	650 x 1105 x 450	545 x 825 x 375	545 x 895 x 345	305 x 785 x 270	215 x 370 x 215
Weight	2.7	102.0	48.0	45.0	11.0	3.9

*With a magnetically shielded driver unit.

Packaged Hi-Fi Component	CPH-400	
Amplifier		
Continuous RMS power output 1kHz, 8Ω	W	40 + 40
40Hz-20kHz, 8Ω	W	32 + 32
Total harmonic distortion (40Hz-20kHz, at rated output)	%	0.08
Input S/N ratio (Old IHF/New IHF) PHONO	dB	70/74
TUNER/TAPE	dB	98/85
CD/AUX	dB	98/85
Frequency response TUNER/AUX/TAPE	Hz-kHz/dB	5-70/±3.0
Dimensions (W x H x D)	mm	430 x 106 x 285
Weight	kg	4.8
Cassette Deck		
Wow and flutter (WRMS)	%	0.05
Frequency response (Dolby NR off, ±3dB) Type IV (Metallic)	Hz-kHz	30-15
Type II (UCX)	Hz-kHz	30-15
S/N ratio (Dolby NR off, Dolby B on) Type IV (Metallic)	dB	58/65
Type II (UCX)	dB	56/63
Dimensions (W x H x D)	mm	430 x 105 x 275
Weight	kg	4.0
Graphic Equalizer		
Center frequencies	Hz	63, 125, 250, 500, 1k, 2k, 4k, 8k, 16k
Control range	dB	±10
Frequency response	Hz-kHz/dB	20-50/+0/-0.5 (flat)
Harmonic distortion	%	0.05
S/N ratio	dB	90
Dimensions (W x H x D)	mm	430 x 80 x 270
Weight	kg	3.2

Tuners	ST-S444ES	ST-JX410	ST-JX310S	
Tuning range FM	MHz	87.5-108	87.5-108	87.5-108
MW	kHz	531-1,602 or 530-1,610	531-1,602 or 530-1,610	531-1,602 or 530-1,610
SW ₁	MHz	-	-	3.2-7.3
SW ₂	MHz	-	-	9.5-21.75
FM usable sensitivity	μV/dBf	0.9/10.3	1.8/10.3	1.8/10.3
FM S/N ratio Mono/Stereo	dB	91/88	84/78	82/77
FM selectivity (400kHz)	dB	90	80	65
FM harmonic distortion Mono/Stereo (1kHz)	%	0.03/0.04	0.08/0.15	0.15/0.3
FM stereo separation (1kHz)	dB	60	50	45
Frequency response(Hz-kHz/dB)		30-15/+0.2, -0.5	30-15/+0.5, -2	30-15/+0.5, -2
Dimensions (W x H x D)	mm	430 x 80 x 340	430 x 80 x 275	430 x 55 x 270
Weight	kg	4.4	3.3	2.9

Component Systems	FH-7MKII		FH-3	
Amplifier				
Output power Peak music power	W	280	240	
Music power	W	140	120	
AC at 1kHz, THD 5%	W	38 + 38	25 + 25	
DC	W	4 + 4	3.5 + 3.5	
Frequency response PHONO (RIAA standard curve)	dB	±0.5	±0.5	
CD, AUX	Hz-kHz/dB	15-60/+0, -3	30-40/+0, -3	
Graphic equalizer frequency bands	Hz	100, 400, 1k, 4k, 12k	100, 400, 1k, 4k, 12k	
Tuner				
Frequency range	FM	MHz	87.5-108	87.5-108
	MW	kHz	530-1,610 or 531-1,602	- 531-1,602
	SW ₁	MHz	3.2-7.3	3.2-7.3
	SW ₂	MHz	9.5-21.75	9.5-21.75
FM selectivity (400kHz)	dB	55	55	
FM S/N ratio Mono/Stereo	dB	78/70	75/70	
Cassette Deck				
Wow and flutter (WRMS)	%	0.07	0.07	
Frequency response (±3dB) Type IV (Metallic)	Hz-kHz	30-16	60-16	
Type II (UCX)	Hz-kHz	30-15	60-15	
Speaker Systems				
System		2-way, APM woofer Bass-reflex	2-way, Bass-reflex	
Frequency range	Hz-kHz	70-20	75-20	
Sensitivity	dB/W/m	88	90	
General				
Dimensions (W x H x D)	mm	545 x 320 x 240 (incl. projecting parts and controls)	535 x 330 x 245 (incl. projecting parts and controls)	
Weight	kg	15.1	13.4	

Graphic Equalizer	SEQ-555ES	
Center frequencies	Hz	31.5, 63, 125, 250, 500, 1k, 2k, 4k, 8k, 16k
Control range	dB	±12/2 or ±6/1
Frequency response	dB/Hz-kHz (dB)	±10-100 (+0, -2)
Gain	dB	0
Harmonic distortion	%	Less than 0.006 (1kHz)
S/N ratio	dB	97
Input/Output level	dB	-10 (245 mV)
Impedance	Ω	50k
Power requirements	V	AC 120, 220 (50/60Hz)
Dimensions (W x H x D)	mm	430 x 105 x 275
Weight	kg	5.2

Component Systems	Precise				Super Session		
	V7	V5	V30	V10 (One package)	6000	3500	2700
Amplifier	TA-V7	TA-V5	TA-V30	(TA)	TA-AX410	TA-AX310	STR-VX10S
Continuous RMS power output 1kHz 20Hz-20kHz	W W (Ω) 110+110 80+80 (6)	70+70 50+50 (6)	Music 140 38+38 (6) 28+28 (6)(40Hz-20kHz)	Music 120 30+30 25+25 (8)(40Hz-20kHz)	70+70 50+50 (8)	40+40 32+32(8)(40Hz-20kHz)	30+30 20+20 (8)
Total harmonic distortion (20Hz-20kHz, at rated output)	% 0.05	0.05	0.08 (40-20K)	0.5 (40-20K)	0.008	0.08	0.08
Input S/N ratio (Old IHF/New IHF)							
PHONO	dB 80/76	73/75	72/75	70/75	75/79	70/74	72/76
TUNER/TAPE	dB 100/89	98/80	98/80	92/80	100/88	98/85	94/74
CD/AUX	dB 100/89	98/80	98/80	92/80	100/88	98/85	94/74
Frequency response TUNER/AUX/TAPE	Hz-kHz/dB 5-100/+0, -3	10-50/+0, -2	15-50/+0, -3	15-50/+0, -3	5-100/+0, -3	15-70/±3	10-50/+0, -3
Dimensions (W x H x D)	mm 355 x 80 x 250	355 x 55 x 255	355 x 105 x 260	355 x 80 x 260	430 x 105 x 280	430 x 106 x 285	-
Weight	kg 3.6	2.9	4.5	4.6	6.2	4.8	-
Tuner	ST-V7	ST-V5	ST-V30S	(ST)	ST-JX410	ST-JX310S	-
FM usable sensitivity	μV/dBf 1.8/10.3	1.8/10.3	1.8/10.3	1.8/10.3	1.8/10.3	1.8/10.3	2/11.2
FM S/N ratio Mono/Stereo	dB/dB 84/78	84/78	82/77	74/69	84/78	82/77	75/70
FM total harmonic distortion (1kHz)	Mono/Stereo % 0.08/0.15	0.08/0.15	0.15/0.3	0.2/0.5	0.08/0.15	0.15/0.3	0.2/0.3
FM stereo separation (1kHz)	dB 50	50	45	40	50	45	45
Dimensions (W x H x D)	mm 355 x 55 x 270	355 x 55 x 270	355 x 55 x 265	355 x 55 x 260	430 x 80 x 275	430 x 55 x 270	430 x 105 x 300
Weight	kg 3.1	2.5	2.4	1.8	3.3	2.9	6.3
Cassette Deck	TC-V7	TC-V7	TC-V30	(TC)	TC-FX510R	TC-FX210	TC-FX210
Wow and flutter (WRMS)	% 0.065	0.065	0.065	0.065	0.045	0.05	0.05
Frequency response (Dolby NR off, ±3dB)							
Type IV (Metallic)	Hz-kHz 30-15	30-15	30-15	30-15	30-17	30-15	30-15
Type II (UCX)	Hz-kHz 30-15	30-15	30-15	30-15	30-17	30-15	30-15
S/N ratio (Dolby NR off/Dolby C on)							
Type IV (Metallic)	dB 58/71	58/71	-	-	58/71	58/65 (Dolby B)	58/65 (Dolby B)
Type II (UCX)	dB 57/70	57/70	-	-	56/69	56/63 (Dolby B)	56/63 (Dolby B)
Dimensions (W x H x D)	mm 355 x 80 x 280	355 x 80 x 280	355 x 105 x 245	355 x 105 x 245	430 x 105 x 275	430 x 105 x 275	430 x 105 x 275
Weight	kg 5.0	5.0	3.7	2.9	4.7	4.0	4.0
Turntable	PS-FL99	PS-LX55II	PS-LX30	PS-LX30(Optional)	PS-LX410	PS-LX311	PS-LX210
Wow and flutter (WRMS)	% 0.03	0.035	0.035	0.035	0.03	0.03	0.045
S/N ratio (DIN-B)	dB 75	75	75	75	75	75	72
Cartridge	XL-250G	XL-250G	VL-43GS	VL-43GS	XL-250G	Integrated MM	Integrated MM
Dimensions (W x H x D)	mm 355 x 90 x 370	355 x 85 x 355	355 x 80 x 330	355 x 80 x 330	430 x 110 x 340	430 x 110 x 340	430 x 110 x 355
Weight	kg 7.0	4.0	3.5	3.5	4.7	5.4	4.0
Speaker Systems	APM-700	APM-500	SS-V30	(SS)	APM-707AV	SS-S350	SS-490
Speakers							
Woofer	cm ² 170 APM	144 APM	16 cm (Cone)	16 cm (Cone)	170 APM	20 cm (Cone)	20 cm (Cone)
Midrange	cm ² -	-	-	-	-	6.5 cm (Cone)	-
Tweeter	cm ² 12 APM	9 APM	5 cm (Cone)	5 cm (Cone)	9 APM	5 cm (Cone)	5 cm (Cone)
Passive radiator	cm ² -	-	-	-	324 ABR	-	-
Power handling capacity (music)	W 160	100	70	70	100	60	50
Nominal impedance	Ω 6	6	6	6	8	8	8
Frequency range	Hz-kHz 45-20	50-20	70-20	70-20	40-20	45-20	60-20
Sensitivity	dB/W/m 89	88	90	90	89	92	90
Dimensions (W x H x D)	mm 225 x 390 x 220	215 x 360 x 215	215 x 370 x 215	215 x 370 x 215	330 x 645 x 270	305 x 785 x 270	295 x 595 x 225
Weight	kg 6.3	5.1	3.9	3.9	12.0	11.0	6.2
Rack	SU-V7	SU-V3	SU-V3	SU-V1(Optional)	SU-S200	SU-S110	SU-S110
Dimensions (W x H x D)	mm 893 x 494 x 405* 439 x 948 x 405**	Adjustable 357x426x375 max.	Adjustable 357x426x375 max.	355x355x330*** 355x380x330****	490 x 960 x 400	490 x 810 x 380	490 x 810 x 380
Weight	kg 36	4	4	1.6	25	17.2	17.2

*Horizontal set-up **Vertical set-up ***Precise V10 with PS-LX30 ****Precise V30 with PS-LX30

Specifications

المواصفات

Walkman		WM-D6C	WM-DC2	WM-DD II	WM-20	WM-22	WM-R15	WM-6	WM-9	WM-F20	WM-F15	WM-F9	WM-F5
Frequency response	Metal Normal	40-15,000 ±3dB 40-15,000 ±3dB	40-15,000* ±3dB 40-15,000* ±3dB	40-15,000* 40-12,000*	40-15,000* 40-15,000*	40-15,000* 40-15,000*	40-15,000* 40-15,000	40-15,000* 40-15,000*	40-15,000* 40-15,000*	40-15,000* 40-15,000*	30-15,000* 30-15,000*	40-15,000* 40-15,000*	40-15,000* 40-12,000*
Frequency range	FM AM	— —	— —	— —	— —	— —	— —	— —	— —	87.6-108 —	87.6-108 530-1,605	87.6-108 530-1,605	87.6-108 —
Dolby		B, C	B, C	B	B	—	B*	B	—	B	B	—	—
Input jack	Mic DC IN	Stereo x 1, Line in x 1 x 1	— x 1	— x 1	— x 1	— x 1	Stereo x 1 x 1	— x 1	— x 1	— x 1	— x 1	— x 1	— x 1
Output jack (at load impedance 8-300 ohms)		Headphone x 1 Line out x 1	Headphone x 1 Line out x 1	Headphone x 2 —	Headphone x 1 —	Headphone x 1 —	Headphone x 1 —	Headphone x 1 —	Headphone x 1 —	Headphone x 1 —	Headphone x 1 —	Headphone x 1 —	Headphone x 2 —
Auto-reverse		—	—	—	—	—	Yes*	Yes	—	—	—	—	—
Power output (w/headphones)	mW	30+30	20+20	20+20	5+5	20+20	20+20	18+18	25+25	4.5+4.5	25+25	15+15	20+20
Power requirements	DC Battery	6 "AA" x 4 Car, rechargeable	3 "AA" x 2 Car	3 "AA" x 2 Car	1.5 "AA" x 1 Car	3 "AA" x 2 Car	3 "AA" x 2 Car	3 "AA" x 2 Car	6 "AA" x 4 Car	1.5 "AA" x 1 Car	3 "AA" x 2 Car	3 "AA" x 2 Car	3 "AA" x 2 Car
Dimensions (W x H x D)	mm	170 x 38 x 93	79 x 109 x 29	79 x 109.2 x 29	109.5 x 69.5 x 17.6	132 x 84.7 x 31.4	110 x 83.2 x 33.2	138 x 87 x 34	91 x 142 x 36.5	110.8 x 70 x 21.3	108.9 x 84.5 x 30.4	86 x 142 x 36.5	91.8 x 120.8 x 35.3
Weight (w/batteries)	g	640	305	290	180	270	290	320	370	200	250	320	370

*Playback only

Cassette-Corders/ Microcassette-Corders		TCS-370	TCS-350	TCM-5000EV*	TCM-10*	TCM-8EV*	TCM-7*	TCM-6*	TCM-3*	TCM-2*	M-100B*	M-11EV*	M-7*
Frequency response	Metal Normal Micro	40-14,000** 50-10,000	40-12,500** 60-9,000	— 90-9,000	— 150-9,000	— 100-8,000	— 100-9,000	— 150-8,000	— 100-9,000	— 100-8,000	— 300-7,000 300-4,000	— 250-5,000 250-3,000	— 200-5,000 200-3,000
Input jack	Mic DC IN	Stereo x 1 x 1	Stereo x 1 x 1	x 2, Line in x 1 x 1	x 1 x 1	x 1 x 1	x 1 x 1	x 1 x 1	x 1 x 1	x 1 x 1	x 1 x 1	x 1 x 1	x 1 x 1
Output jack (at load impedance 8-300 ohms)		Headphone x 1	Headphone x 1	Earphone x 1	Earphone x 1	Earphone x 1	Earphone x 1	Earphone x 1	Earphone x 1	Earphone x 1	Earphone x 1	Earphone x 1	Earphone x 1
Power output (w/headphones)	mW	200 20+20	320 30+30	700	70	350	360	350	440	350	200	200	200
Speaker (dia.)	cm	5	4	9.2	2.8	4.5	4.5	4.5	5	4.5	2.8	3.6	3.6
Power requirements	DC Battery	3 "AA" x 2 Car	6 "AA" x 4 Car	6 "C" x 4 Car, rechargeable	1.5 "AA" x 1 Car	3 "AA" x 2 Car	3 "AA" x 2 Car	3 "AA" x 2 Car	6 "AA" x 4 Car	3 "AA" x 2 Car	3 "AAA" x 2 or "AA" x 2 Car	3 "AA" x 2 Car	3 "AA" x 2 Car
Dimensions (W x H x D)	mm	85.5 x 147 x 31.3	87.5 x 154 x 38	254.5 x 55.5 x 143	109.9 x 24.9 x 70	84.5 x 131 x 29.7	83 x 132.5 x 31	84.5 x 131 x 29.7	87.5 x 145 x 37	84.7 x 132 x 31.4	56 x 112.5 x 12.7	55 x 123 x 21.2	60 x 112 x 24.5
Weight (w/batteries)	g	420	460	1,450	220	300	390	290	430	290	150 (w/"AAA" batteries)	190	200

*Monaural **Playback only

Radio Cassette-Corders		CFS-9000	CFS-5000S	CFS-3000S	CFS-900S	CFS-330S	CFS-300S	CFS-250S	CFM-100S*
Frequency response	Metal Normal	40-16,000 40-14,000	— 80-8,000	— 80-8,000	— —	— 50-10,000	— 80-8,000	— 80-8,000	— 100-8,000
Frequency range	FM MW SW ₁ SW ₂	87.6-108 530-1,605 5.95-6.20 9.50-9.80**	87.6-108 530-1,605 5.95-6.20 9.50-9.80**	87.6-108 530-1,605 5.95-6.20 9.50-9.80**	87.6-108 530-1,605 5.95-6.20 9.50-9.80**	87.6-108 525-1,605 2.30-7.0 7-22	87.6-108 530-1,605 2.30-6.20 7-22	87.6-108 530-1,605 5.95-6.20 9.50-9.80**	87.6-108 530-1,605 6.0-18.0 —
Dolby		B	—	—	—	—	—	—	—
Input jack	Mic DC IN	Mic mix, Phono/CD/Aux x 1	Mic, Line in	Monaural x 2	Monaural x 2 x 1	Line in x 2	Monaural x 2	Monaural x 2	Monaural x 1 x 1
Output jack		Headphone x 1 Line out, Ext. speaker	Headphone x 1 Line out, Ext. speaker	Headphone x 1 Ext. speaker	Headphone x 1	Headphone x 1	Headphone x 1	Headphone x 1	Earphone x 1
Auto-reverse		Yes	Yes	—	Yes	—	—	—	—
Power output (both channels driven)	W	220 (PMPO)	35 (PMPO)	20 (PMPO)	15 (PMPO)	8 (MAX)	7 (MAX)	15 (PMPO)	6 (PMPO)
Speaker (dia.)	cm	7 x 7 APM (x 2)	10 (x 2)	10 (x 2)	10 (x 2)	10 (x 2)	10 (x 2)	10 (x 2)	9.2 (x 1)
Power requirements	DC Battery	15 "D" x 10 Car	9 "D" x 6 Car	9 "D" x 6 Car	9 "C" x 6 Car	9 "D" x 6 Car	9 "D" x 6 Car	9 "D" x 6 Car	6 "C" x 4 Car
Dimensions (W x H x D)	mm	465 x 257 x 205	482 x 179 x 150	482 x 178 x 187	424 x 137 x 86	400 x 150 x 130	472 x 157.5 x 106.5	442 x 157 x 96	293 x 142 x 69
Weight (w/batteries)	kg	9.6	4.1	3.9	2.3	4.0	3.2	2.9	1.7

*Monaural **SW₁ 11.70-12.00 SW₂ 15.10-15.50 SW₃ 17.60-18.00

Radio Cassette-Corders		ZX-7	ZX-5S	CFS-F11S	WA-8000	WA-5000*	WA-77
Frequency response	Metal Normal	40-16,000 40-14,000	40-14,000 40-15,000	40-16,000 40-14,000	40-14,000** 40-13,000**	— 90-9,000	— 40-14,000**
Frequency range	FM MW SW ₁ SW ₂	87.6-108 530-1,605 — —	87.6-108 530-1,605 5.95-6.20 9.50-9.80****	87.6-108 530-1,605 5.95-6.20 9.50-9.80****	87.6-108 530-1,605 5.95-6.20 7.10-7.30***	87.6-108 530-1,605 5.95-6.20 9.50-9.80****	87.6-108 530-1,605 — —
Dolby		B	—	B	—	—	—
Input jack	Mic DC IN	Stereo x 1 x 1	Stereo x 1 Line in x 1	Mic, Mix, Mic Line (each x 1)	Stereo x 1 x 1	Monaural x 1 x 1	Stereo x 1 x 1
Output jack		Headphone x 1 Line out x 1	Headphone x 1	Headphone x 1 Line out x 1	Headphone x 1	Earphone x 1	Headphone x 1
Auto-reverse		—	—	Yes	Yes	—	Yes
Power output (both channels driven)	W/mW mW	22W —	22W	9W	200 mW 20+20	420 mW	200 mW 30+30
Speaker (dia.)	cm	7.3 x 7.3 APM (x 2)	7.3 x 7.3 APM (x 2)	10 (x 2)	3.6 (x 1)	5 (x 1)	5 x 3 (x 1)
Power requirements	DC Battery	6 "D" x 4	9 "C" x 6 Car	9 "C" x 6 Car	3 "AA" x 2 Car	6 "AA" x 4 Car, rechargeable	3 "AA" x 2 Car
Dimensions (W x H x D)	mm	354 x 91 x 94	370 x 119 x 84.5	418 x 128.5 x 89	197 x 94 x 38	185.2 x 105.6 x 42	145.5 x 86 x 36
Weight (w/batteries)	kg	2.6	2.6	2.9	0.56	0.67	0.46

*Monaural **Playback only ***SW₁ 9.50-9.80 SW₂ 11.70-12.00 SW₃ 15.10-15.50 SW₄ 17.70-17.90 SW₅ 21.45-21.75 ****SW₁ 11.70-12.00 SW₂ 15.10-15.50 SW₃ 17.60-18.00



Contents

المحتويات	
Digital Audio	1
الأجهزة الصوتية الرقمية	
Audio/Video Stereo Control Center	6
مركز تحكم ستريو في الفيديو/الأجهزة الصوتية	
Component Systems	7
أنظمة مكونات	
Cassette Decks	17
أجهزة كاسيت	
Turntable Systems	20
أجهزة تشغيل الاسطوانات	
Amplifiers/Tuners	23
مضخمات / أجهزة موافقة	
Packaged Hi-Fi Component	25
وحدة هاي فاي مجمعة	
Take Home Hi-Fi	26
هاي فاي يمكن حمله	
Speaker Systems	27
أنظمة سماعات	
Speaker Systems/Program Equalizer	29
أنظمة سماعات / معادل البرامج	
Esprit Components	30
مكونات باهرة	
Personal Portable Stereos WALKMAN	31
جهاز ستريو شخصي تحمله معك : ووكرمان	
Cassette-Corders	35
أجهزة تسجيل كاسيت	
Portable Record Players/Accessories	36
أجهزة تسجيل كاسيت / أجهزة تسجيل ميكروكاسيت /	
أجهزة تشغيل اسطوانات نقالة / ملحقات	
Radio Cassette-Corders	37
أجهزة تسجيل وراديو	
Personal Portable TV WATCHMAN	42
تلفزيون شخصي تحمله معك : ووتشمان	
Multi-Band Radios	43
أجهزة راديو متعددة الموجات	
Pocket Radios/Clock Radios	45
راديوهات الجيب / راديوهات ذات ساعة	
Car Stereos	47
أجهزة ستريو للسيارة	
Car Stereos/Transceivers	49
أجهزة ستريو للسيارة / أجهزة ارسال واستقبال	
Karaoke/Phones	50
كاراوكه / تليفونات	
Headphones/Microphones/Cassette Tapes/Accessories	51
سماعات رأس / ميكروفونات / شرائط كاسيت / ملحقات	
Specifications	53
المواصفات	



SONY

Printed in Japan © SONY

AC-C-0297MP8407P2