



SABA

Programm

1959/60

Radio - Fernseh - Haus

Fahrner

Radio- u. Fernseh-Techniker-Meister

Münster/Westf. Wolbecker Str. 31 Ruf 35597

Fernsehen

Rundfunk

Tonband

Stereofonie

Der Schwarzwald wird als eine einmalig schöne Landschaft in aller Welt gepriesen. Man rühmt seine dunklen, rauschenden Wälder, die prächtigen Wasserfälle, die verträumten Seen, die wuchtigen Höhen und die lieblichen, sonnigen Täler. Der Schwarzwald hat schon immer Bedeutendes hervorgebracht. Dem ruhig-bedächtigen alemannischen Menschen liegt von jeher das Grübeln, das Tüfteln, das Sinnieren und Basteln im Blut. In jahrhundertalter Arbeit, von einer Generation zur anderen, wurde der Grundstein für eine hochentwickelte Schwarzwälder Feinmechanik gelegt. Hochpräzise Meßwerkzeuge, Uhren, technische Instrumente — und die beliebten SABA-Geräte werden hier hergestellt. Von Villingen im Schwarzwald treten die SABA-Fernseh-, -Rundfunk-, -Tonband-Geräte und -Musiktruhen den Weg in die Ferne an. SABA-Geräte sind als Meisterleistungen Schwarzwälder Wertarbeit weltbekannt. Auf den nächsten Seiten lernen Sie die neuesten SABA-Modelle kennen. Sie sind nach den jüngsten Forschungsergebnissen gebaut; hervorragend in Klang und Leistung, so recht geschaffen, um Ihnen auf Jahre hinaus in Ihrem Heim viel Freude zu bereiten.



VOLL Automatic

Artistik — aus dem Sessel

Sie haben Fernsehgäste. Ein bunter Abend, eine interessante Sportreportage, die Tagesschau mit wichtigen Ereignissen aus aller Welt, ein sehenswertes Fernsehspiel, ein spannender Kriminalfilm — was auch immer das Fernsehprogramm bieten mag, alles erwartet gespannt das Geschehen auf dem Fernsehschirm. Der Fernsehapparat ist eingeschaltet. Gestochen scharf erscheint das Bild. Auch der Ton ist vorzüglich. Auf einmal passiert es: Unschöne Streifen huschen über den Bildschirm. Auch der Ton ist

nicht mehr wie zu Beginn. Der Hausherr eilt zum Fernsehapparat und dreht am Abstimmknopf. Endlich ist es soweit. Bild und Ton sind wieder exakt eingestellt.

Fernsehen — ohne Sprungauf

Ingenieure und Fernstechniker der SABA-Werke haben diese Erscheinungen schon lange beschäftigt. In unermüdlicher Forschungsarbeit haben sie eine vollendete Lösung gefunden: die SABA-Voll-Automatic. Sie garantiert ein konstant scharfes Bild von hervorragender Qualität und damit ungetrübte Freude am Fernsehen durch die SABA-Abstimm-Electronic. Die Elektronen, die modernen Heinzelmännchen unserer Zeit, nehmen Ihnen jetzt die Ab-

stimmarbeit und Korrektur an Ihrem Fernsehgerät ab. Das geschieht ganz automatisch, ohne daß Sie einen Finger rühren. Sie brauchen Ihr Gerät nur einzuschalten. Nach kurzer Zeit erscheint das Bild auf dem Fernsehschirm optimal scharf. Gleichzeitig erklingen Sprache und Musik kristallklar aus dem Lautsprecher und beide, Bild und Ton, bleiben so eingestellt, bis Sie — wieder nur mit einem Fingerdruck — Ihr Gerät abschalten. Eine wunderbare Sache!

Übrigens, Sie können die Funktionen der SABA-Voll-Automatic ohne weiteres nachprüfen. Sie schalten einfach mittels Drucktaste die Automatic aus und versuchen, am Feinabstimmknopf das Gerät einzustellen. Oder Sie drehen solange, bis das Bild absichtlich unscharf wird. Nun be-

tätigen Sie die Automatic-Taste und Sie werden von dem Effekt überrascht sein. Sofort erscheint das Bild wieder in seiner höchsten Schärfe, und auch der Ton ist ebenso optimal abgestimmt. Der edle Ton ist beim Fernsehen genau so wichtig wie das Bild selbst. Nur höchste Qualität in Bild und Ton können beim Fernsehen wahre Erholung bringen, wie sie in Deutschland schon fast drei Millionen Fernsehteilnehmer nach anstrengender Tagesarbeit jeden Abend erleben. Klare, klangreine Wiedergabe des Tones zum optimal scharfen Fernsehbild regelt selbsttätig die

SABA-VOLL-AUTOMATIC



Bild scharf

Bild standfest

Sprache kristallklar

Musik tonwahr

Roboter auf der Wacht

Die moderne Elektronentechnik ist eine wahre Wunderwelt. Sie wartet mit Leistungen auf, die man vor einigen Jahrzehnten noch nicht erträumte. Elektronengehirne, von menschlichem Geist erdachte Rechenmaschinen, lösen die schwierigsten mathematischen Aufgaben in Sekundenschnelle. Raketen und Weltraumgeschosse werden über Hunderte von Kilometern elektronisch ferngesteuert. Das Fernsehen, heute schon fast zu einer Selbstverständlichkeit geworden, wäre ohne die winzigen Heinzelmännchen, die Elektronen, einfach nicht denkbar. So war es naheliegend, diese flinken, alles vermögenden Teilchen für die Feinabstimmung der Fernsehgeräte zu verwenden. Sie stimmen unsichtbar und haargenau jedes Schauinsland-Gerät mit Voll-Automatic auf die einzig richtige Einstellung ab. Störende Einflüsse auf Bild und Ton werden, noch bevor sie sich auswirken können, durch die SABA-Abstimm-Electronic ausgeschaltet.

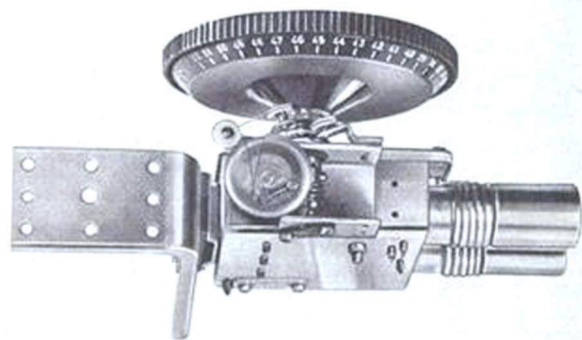

UHF-Tuner UES 100

Schon seit längerer Zeit sind Bestrebungen im Gange, die bisher vorwiegend in Gebirgstälern noch nicht erreichbaren Fernsehempfänger durch Sender im Band IV zu versorgen. Ferner sind Sender im Band IV vorgesehen, die das zukünftige zweite Programm ausstrahlen sollen. Die SABA-Fernsehempfänger können mit dem SABA-UHF-Tuner UES 100 leicht für den Empfang des zweiten Programms eingerichtet werden.

Barpreis DM 129.—

SABA hat ohne Anlehnung an die Voll-Automatic eine interessante Abstimmmanzeige entwickelt, die es ermöglicht, den T 904 spielend leicht einzustellen: SABASCOPE.

Sie schalten den Empfänger ein. Nach kurzer Zeit erscheint das Bild. Dann drücken Sie die SABASCOPE-Taste und drehen gleichzeitig an dem Fein-



abstimmknopf. Dadurch ändert sich die Helligkeit des Bildes. Wenn es am hellsten ist, lassen Sie die Taste los. Bild und Ton sind optimal abgestimmt.

Ohne daß Ihre Augen ermüden, sehen Sie das Geschehen auf dem Bildschirm gestochen scharf. Sprache und Musik erklingen gleichzeitig naturgetreu aus dem Lautsprecher. Dank einer ausgezeichneten Idee der SABA-Konstrukteure wird das Fernsehen weitere Freunde gewinnen durch den T 904 mit der Abstimmmanzeige SABASCOPE.



SABASCOPE



SABA-Schauinsland T 904 mit SABASCOPE

Mit dieser Gerätetype stellt SABA seine neu entwickelte Abstimmmanzeige — SABASCOPE — zum erstenmal in einem Tischempfänger mit 43-cm-Bildröhre (110° Ablenkung) vor. Damit ist in einem preiswerten Gerät eine elegante Lösung mit hoher Leistung vereint.

Zukunftsicher durch vorgesehene Einbaumöglichkeit eines Deci-Tuners für Band IV — siehe Seite 3 · 3stufiger hochempfindlicher Bild-ZF-Verstärker und 2 Ton-ZF-Stufen · Stufenloser Klangregler für Bässe und Höhen · Hochwertiger Konzertsprecher · Anschluß für SABA-Fernbedienung · Edelholzgehäuse naturhell getönt oder mitteldunkel poliert · Leicht herausnehmbares, auf Rollen laufendes Chassis.

Außenmaße in mm: 520 × 455 × 394.

Weitere technische Einzelheiten siehe Seite 15.

Barpreis DM 829.—

SABA-Fernbedienung FS 900 DM 22.—

Mit eingebautem UHF-Tuner Type UFO 100 zum Empfang des Fernsehprogramms auf Band IV Mehrpreis DM 149.—

FERNSEHGERÄTE



SABA-Schauinsland T 1014 mit Voll-Automatik



SABA-Schauinsland T 1005 mit Voll-Automatik

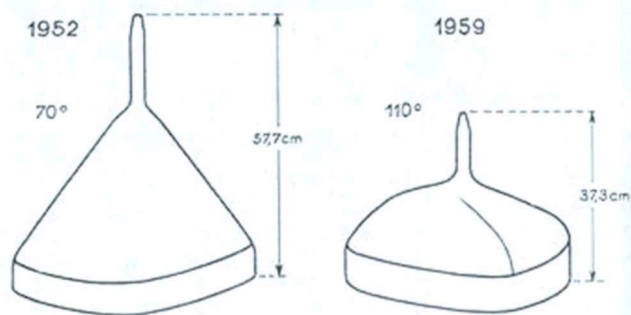

Bildröhren jetzt kürzer

Die Forschung schreitet unaufhaltsam vorwärts. Diese Tatsache zeigt sich deutlich bei der Entwicklung der neuen Bildröhren. Über 57 cm in der Tiefe maßen die früheren Modelle. Die heutigen Typen mit 110° Ablenkung haben dagegen nur 37,3 cm. Dadurch ist es möglich, die Gehäuse bedeutend schöner zu fertigen. Die neuesten Fernsehgeräte sind kaum größer als ein Rundfunkempfänger. Auch das Gewicht konnte verringert werden.

Was fällt Ihnen bei diesem Modell auf? Die Bedienungsknöpfe sind rechts vom Bildschirm angebracht. Dadurch ergibt sich eine besonders niedrige, langgestreckte Gehäuseform, ähnlich der eines Rundfunkempfängers. Das Gerät entspricht in seiner Linie dem Stil unserer Zeit, der nach Jahren noch gefällt.

SABA-Voll-Automatik (automatische Scharfabbildung von Bild und Ton) · Zukunftsicher durch vorgesehene Einbaumöglichkeit eines Deci-Tuners für Band IV — siehe Seite 3 · 43-cm-Weitwinkel-Bildröhre mit 90° Ablenkung · 4stufiger, hochempfindlicher Bild-ZF-Verstärker und 2 Ton-ZF-Stufen · Stufenloser Klangregler für Bässe und Höhen · Hochwertiger Konzertlautsprecher · 2 Antenneneingänge Nah-/Fernempfang · Anschluß für SABA-Fernbedienung · Edelholzgehäuse naturhell getönt oder mitteldunkel poliert.

Außenmaße in mm: 574 × 398 × 390.

Weitere technische Einzelheiten siehe Seite 15.

Barpreis **DM 699.—**
SABA-Fernbedienung FS 700/1000 **DM 25.—**

Zwei charakteristische Merkmale zeichnen dieses SABA-Modell aus: Die auffallend geringe Gehäusetiefe durch die neue 53-cm-Weitwinkel-Bildröhre mit 110° Ablenkung. Durch Zukauf von einem Satz Beine mit Zubehör kann der Schauinsland T 1005 in ein Standgerät verwandelt werden.

Neue 53-cm-Weitwinkel-Bildröhre mit 110° Ablenkung · SABA-Voll-Automatik (automatische Scharfabbildung von Bild und Ton) · Zukunftsicher durch vorgesehene Einbaumöglichkeit eines Deci-Tuners für Band IV — siehe Seite 3 · 4stufiger hochempfindlicher Bild-ZF-Verstärker und 2 Ton-ZF-Stufen · Schnellumschaltung für „Sprache/Musik“ durch Drucktaste · Drucktastenschaltung · 2 hochwertige Konzertlautsprecher mit 440 cm² Membranfläche · Anschluß für SABA-Fernbedienung · Edelholzgehäuse naturhell getönt oder mitteldunkel poliert · Leicht herausnehmbares, auf Rollen laufendes Chassis.

Außenmaße in mm: 588 × 544 × 435.

Weitere technische Einzelheiten siehe Seite 15.

Barpreis **DM 999.—**
SABA-Fernbedienung FS 700/1000 **DM 25.—**
Mit eingebautem UHF-Tuner Type UFO 100 zum Empfang des Fernsehprogramms auf Band IV **DM 149.—**
Anschraubbare Beine **DM 30.—***

* Siehe Anmerkung auf Seite 16



S 1005 geschlossen



S 1016 geschlossen

SABA-Schauinsland S 1005 mit Voll-Automatic

SABA Schauinsland S 1016 mit Voll-Automatic

SABA - Fernbedienung



Zu einem abgerundeten Bedienungskomfort gehört die SABA - Fernbedienung. Bequem aus Ihrem Fernsehsessel regulieren Sie Kontrast, Helligkeit und Lautstärke auf eine Entfernung bis zu 7,5 Metern.

Fernbedienung FS 900 Barpreis **DM 22.—**

Fernbedienung FS 700/1000 Barpreis **DM 25.—**

Eine echte SABA-Konstruktion in Schwarzwälder Wertarbeit. Das formschöne Gehäuse enthält alle Voraussetzungen für einen perfekten Fernsehempfang. Schnellumschaltung für „Sprache/Musik“ paßt den Ton mit einem Fingerdruck der jeweiligen Sendung an.

SABA-Voll-Automatic (automatische Scharfabstimmung von Bild und Ton) - Zukunftsicher durch vorgesehene Einbaumöglichkeit eines Deci-Tuners für Band IV — siehe Seite 3 - 53-cm-Weitwinkel-Bildröhre mit 110° Ablenkung - 4stufiger hochempfindlicher Bild-ZF-Verstärker und 2 Ton-ZF-Stufen - Schnellumschaltung für „Sprache/Musik“ durch Drucktaste - Drucktastenschaltung - 2 hochwertige Konzertlautsprecher mit 650 cm² Membranfläche - Anschluß für SABA-Fernbedienung - Gerät auf Kugelgelenkrollen leicht bewegbar - Edelholzgehäuse naturhell getönt oder mitteldunkel poliert mit 2 Klapptüren - Leicht herausnehmbares, auf Rollen laufendes Chassis.

Außenmaße in mm: 612 × 880 × 472.

Weitere technische Einzelheiten siehe Seite 15.

Barpreis **DM 1299.—**

SABA-Fernbedienung FS 700/1000 **DM 25.—**

Mit eingebautem UHF-Tuner Type UFO 100 zum Empfang des Fernsehprogramms auf Band IV Mehrpreis **DM 149.—**

Möchten Sie ein exklusives Fernsehgerät besitzen? Dann lassen Sie sich bitte dieses SABA-Gerät mit dem überdurchschnittlich großen 61-cm-Bildschirm vorführen. Sie werden von der Ausdruckskraft, der Klarheit und Lebendigkeit des großen Bildes begeistert sein. SABA-Schauinsland S 1016 vermittelt höchsten optischen und akustischen Genuß.

SABA-Voll-Automatic (automatische Scharfabstimmung von Bild und Ton) - Zukunftsicher durch vorgesehene Einbaumöglichkeit eines Deci-Tuners für Band IV — siehe Seite 3 - 61-cm-Weitwinkel-Bildröhre mit 90° Ablenkung - 4stufiger hochempfindlicher Bild-ZF-Verstärker und 2 Ton-ZF-Stufen - Stufenloser Klangregler für Bässe und Höhen - 2 hochwertige Konzertlautsprecher mit 650 cm² Membranfläche - 2 Antenneneingänge Nah-/Fernempfang - Anschluß für SABA-Fernbedienung - Gerät auf Kugelgelenkrollen leicht bewegbar - Edelholzgehäuse naturhell getönt oder mitteldunkel poliert mit 2 Klapptüren.

Außenmaße in mm: 674 × 880 × 550.

Weitere technische Einzelheiten siehe Seite 15.

Barpreis **DM 1299.—**

SABA-Fernbedienung FS 700/1000 **DM 25.—**

Mit UHF-Tuner Type UES 100 zum Empfang des Fernsehprogramms auf Band IV Mehrpreis **DM 129.—**

KÖNIGIN VON SABA

Richtige Entspannung gehört zu den sieben Weisheiten des Lebens. Richtige Entspannung befreit von der Gedankenwelt des Alltags. Ein packendes Fernsehspiel, eine fesselnde Rundfunkreportage oder eine Kette beschwingter Melodien sind der Schlüssel zu innerer Gelöstheit.

Als ideale Dolmetscher zwischen Ihnen und den Ätherwellen erweisen sich die formschönen, repräsentativen SABA-Kombinationstruhen. Sie bringen in technischer Perfektion die großen Unterhalter unserer Zeit — das Radio, das Fernsehen, die Schallplatte und das Tonband — in die gemütliche Sphäre Ihres Heims.

Die glückliche Zusammenarbeit bewährter Techniker, Toningenieur und Formgestalter hat wahre Wunderwerke an technischer Vollendung und Schönheit erstehen lassen. SABA-Kombinationstruhen verbinden in herrlicher Har-

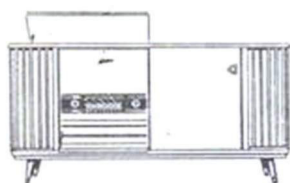

Rundfunk- und Phontell geöffnet

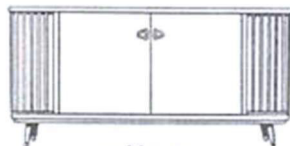

geschlossen

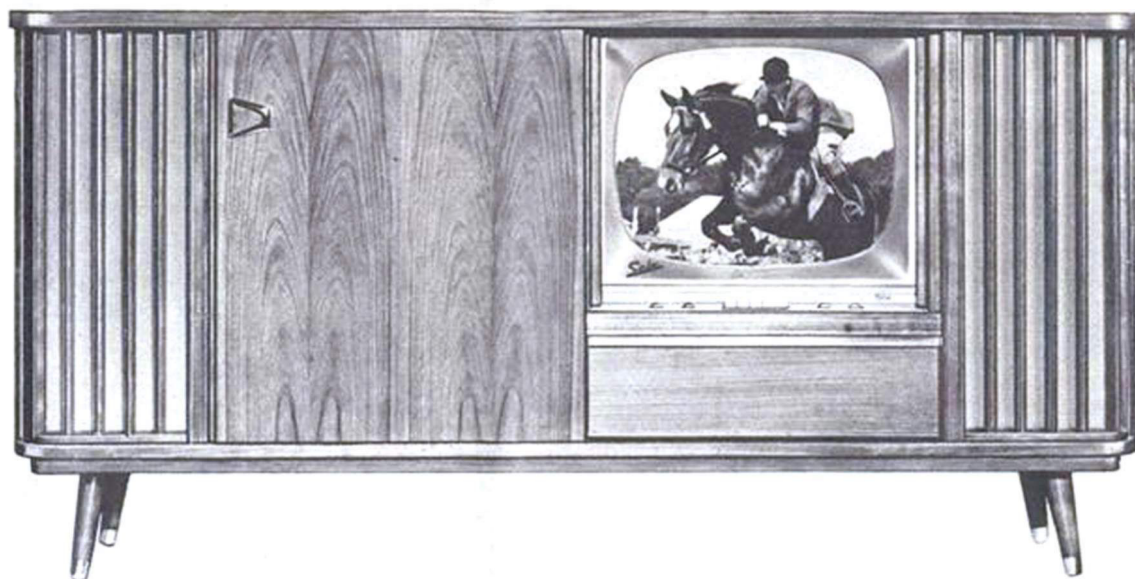

Königin von SABA - Stereo

monie überragende Technik mit edler, zeitloser Form. — Übrigens werden die Lautsprecher der SABA-Geräte nach den Angaben erfahrener Toningenieur auf Grund jüngster akustischer Forschungsergebnisse ausnahmslos im eigenen Werk hergestellt und schärfsten Prüfungen unterzogen. Das positive Ergebnis ist der „SABA-Klang“, die zum Begriff gewordene naturgetreue Wiedergabe von Sprache und Musik. Auch in Fachkreisen wird der reine, kristallklare SABA-Ton uneingeschränkt bewundert.

Dank dieses Vorzuges sind die SABA-Truhen hervorragend für das Abspielen stereofonischer Schallplatten geeignet. Auch die noch nicht als Voll-Stereo-Truhen ausgebildeten Modelle lassen sich leicht durch Einbau des SABA-Stereofonie-Verstärkers und eines Stereo-Tonkopfes für eine erstklassige stereofonische Tonwiedergabe umstellen. Schon ohne zusätzliche Außenlautsprecher erleben Sie mit den SABA-Kombinationstruhen überzeugend das Wunder des Raumklanges — die Stereophonie. Stolz, Freude und Entspannung bereitet jede SABA-Kombinationstruhe Ihrem Besitzer.

Souverän in Bild, Klang und Technik übertrifft dieses Spitzenmodell der SABA-Produktion alle Erwartungen, die anspruchsvolle Musik- und Fernsehfreunde an eine Kombinationstruhe stellen mögen.

Gestochen scharf und brillant zeigt der 53-cm-Bildschirm die Fernsehsendungen. Auf vier Wellenbereichen erleben Sie einen Rundfunkempfang, der in Qualität und Trennschärfe nicht zu überbieten ist. Sechs Konzertlautsprecher in Stereophonie-Anordnung lassen stereofonische Schallplattenaufnahmen naturnah wie im Konzertsaal erklingen. Auch die Wünsche des Tonbandfreundes werden erfüllt von der „Königin von SABA“.

Mit Fernbedienung FS 700/1000 und Fernsteuerung RS 100

Barpreis **DM 3250.—**

Mit eingebautem Tonband-Chassis TC 84

Mehrpreis **DM 599.—**

Mit eingebautem UHF-Tuner Type UFO 100 zum

Empfang des Fernsehprogramms auf Band IV Mehrpreis **DM 149.—**

Rundfunkausstattung: SABA-Automatic • 26 (10) Röhrenfunktionen • 11 AM-Kreise (1 Hilfskreis) • 14 FM-Kreise (1 Hilfskreis) • Echter 2-Kanal-Verstärker • 6 Konzertlautsprecher in Stereo-Anordnung • 1630 cm² Membranfläche • Anschluß für Fernsteuerung SABA RS 100. —

Phonoausstattung: Eingebauter Stereo-10fach-Plattenwechsler mit vier Geschwindigkeiten (16, 33, 45, 78 Upm) DUAL 1006 für das Abspielen von Stereo- und Mono-Schallplatten • Vollautomatischer Wechsler • Tonarmwaage • Innenbeleuchtung. — **Fernsehausstattung:** wie Schauinsland T 1005, mit Voll-Automatic • Auf Wunsch mit eingebautem UHF-Tuner Type UFO 100 zum Empfang des Fernsehprogramms auf Band IV. — Edelholzgehäuse naturhell getönt oder mitteldunkel poliert • Stromart: Wechselstrom 220 V.

Außenmaße in mm: 1920 × 950 × 490.

Weitere technische Einzelheiten siehe Seite 15.



Rundfunk- und Phonoteil geöffnet

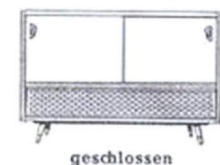

geschlossen

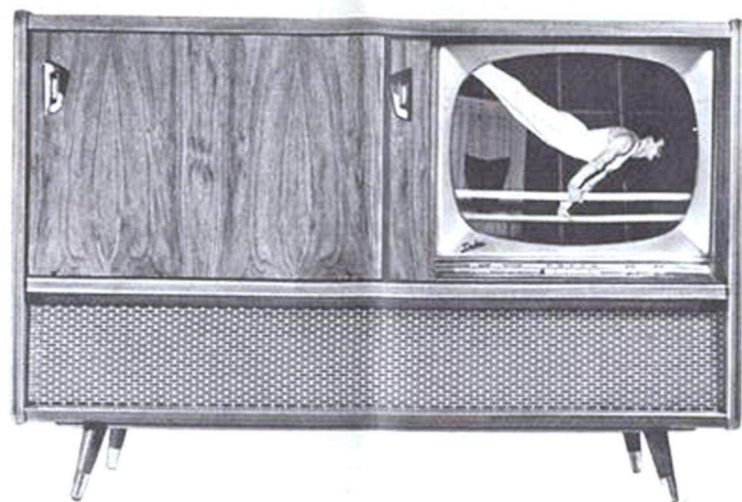

Rundfunk- und Phonoteil geöffnet



geschlossen

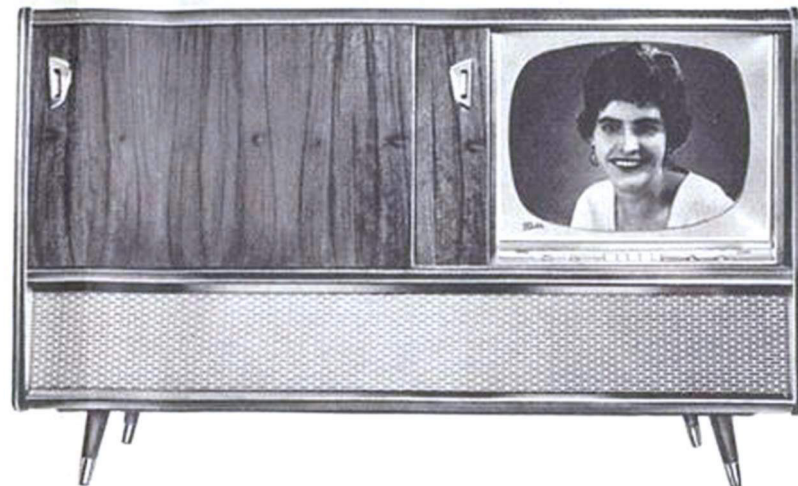

Kombinationstruhe Schwarzwald 100 - Stereo

High-Fidelity, der in aller Welt bekannte Begriff für höchste Naturtreue, ist bei dieser Truhe hörbar Wirklichkeit geworden. Es ist ein Erlebnis für jeden Musikfreund, damit stereofonisch aufgenommene Schallplatten zu hören. Der eingebaute, leistungsstarke Rundfunkempfänger und das vollautomatisch abstimmende Fernsehgerät sind hier in einem hervorragend ausgestatteten Tonmöbel vereint.

Rundfunkausstattung: Hochwertiger Rundfunkempfänger: 15 (5) Röhrenfunktionen · 7 AM-Kreise (1 Hilfskreis) · 10 FM-Kreise (1 Hilfskreis) · Echter 2-Kanal-Verstärker · 4 Konzertlautsprecher in Stereo-Anordnung mit 1190 cm² Membranfläche. — **Phonoausstattung:** Stereo-10fach-Plattenwechsler mit vier Geschwindigkeiten für Stereo- und Mono-Schallplatten · Innenbeleuchtung. — **Fernsehausstattung:** SABA-Voll-Automatic (automatische Scharfabstimmung von Bild und Ton) · Zukunftsicher durch vorgesehene Einbaumöglichkeit eines Decituners für Band IV — siehe Seite 3 · 53-cm-Weitwinkel-Bildröhre mit 110° Ablenkung · 36 Röhrenfunktionen · Rauscharme Spezial-Fernempfangsröhre PCC 88 · 4stufiger hochempfindlicher Bild-ZF-Verstärker und 2 Ton-ZF-Stufen · Schnellumschaltung für „Sprache/Musik“ durch Drucktaste · Drucktastenschaltung · Anschluß für SABA-Fernbedienung · Edelholzgehäuse naturhell getönt oder mitteldunkel poliert.

Außenmaße in mm: 1375 × 946 × 509.

Weitere technische Einzelheiten siehe Seite 15.

Mit SABA-Fernbedienung FS 700/1000	Barpreis DM 2199.—
Mit eingebautem UHF-Tuner Type UFO 100 zum Empfang des Fernsehprogramms auf Band IV	Mehrpreis DM 149.—

Kombinationstruhe Bodensee 100 - Stereo

Eine ausgesprochene Spitzentrue bietet SABA mit diesem Modell. Fernsehempfang auf 53 cm großem Bildschirm, Rundfunkwiedergabe auf allen Wellenbereichen und das Abspielen stereofonischer Schallplatten sind bei diesem hervorragenden Tonmöbel unvergleichlich. Auf Wunsch kann zusätzlich noch das SABAFON-Tonband-Chassis TC 75 oder TC 84 eingebaut werden.

Rundfunkausstattung: 15 (5) Röhrenfunktionen · 7 AM-Kreise (1 Hilfskreis) · 10 FM-Kreise (1 Hilfskreis) · Echter 2-Kanal-Verstärker · 4 Konzertlautsprecher in Stereo-Anordnung · 1190 cm² Membranfläche. — **Phonoausstattung:** Stereo-10fach-Plattenwechsler mit vier Geschwindigkeiten für Stereo- und Mono-Schallplatten · Innenbeleuchtung · Einbaumöglichkeit des Tonbandgerätes SABAFON TC 75 oder TC 84. — **Fernsehausstattung:** SABA-Voll-Automatic (automatische Scharfabstimmung von Bild und Ton) · Zukunftsicher · 53-cm-Weitwinkel-Bildröhre mit 110° Ablenkung · 36 Röhrenfunktionen · Rauscharme Spezial-Fernempfangsröhre PCC 88 · 4stufiger Bild-ZF-Verstärker und 2 Ton-ZF-Stufen · Schnellumschaltung für „Sprache/Musik“ durch Drucktaste · Drucktastenschaltung · Anschluß für SABA-Fernbedienung. — Edelholzgehäuse naturhell getönt oder mitteldunkel poliert.

Außenmaße in mm: 1493 × 946 × 509.

Weitere technische Einzelheiten siehe Seite 15.

Mit SABA-Fernbedienung FS 700/1000	Barpreis DM 2249.—
Mit eingebautem Tonband-Chassis TC 84	Mehrpreis DM 599.—
Mit eingebautem UHF-Tuner Type UFO 100 zum Empfang des Fernsehprogramms auf Band IV	Mehrpreis DM 149.—

TELERAMA Fernsehprojektion

VORANZEIGE



Fernsteuertell

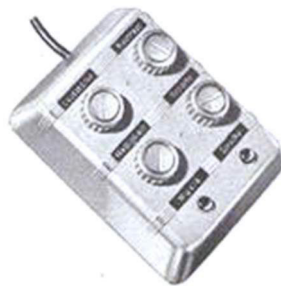

TELERAMA-Bildwand
130 × 98 cm

Für Fernsehfreunde, die ein besonders großes Fernsehbild wünschen, für Hotels, Gasthäuser, Klubs, Vereinstokale und Gesellschaftsräume — überall, wo mehrere Zuschauer gleichzeitig das Fernsehprogramm miterleben möchten, ist SABA-TELERAMA die ideale Fernsehempfangsanlage. Für die Vorführung braucht man keine weitläufigen Säle. Das TELERAMA-Fernsehbild kann ohne Umstände in den eigenen vier Wänden projiziert werden. Wie im Kino sehen Sie das Bild auf einer von SABA besonders dafür konstruierten Bildwand, hell, kontrastreich und vollkommen flimmerfrei, 15mal, 20mal, ja, bis zu 70mal größer als bei einem normalen Fernsehempfänger mit 43-cm-Bildröhre.

Ein ausführlicher Spezialprospekt ist in Vorbereitung. Er gibt über alle Einzelheiten dieser SABA-Konstruktion erschöpfend Auskunft.

Außenmaße in mm: 640 × 950 × 530.



Die SABA-Automatic denkt für Sie. Schon im Jahre 1937 bauten die SABA-Werke die erste Motorabstimmung für Rundfunkgeräte. Inzwischen sind zwei Jahrzehnte ins Land gegangen und die Forschung blieb nicht stehen. Eine geniale Idee wurde verwirklicht. Das Resultat: die SABA-Automatic.

Sie sucht aus der Fülle der Sender vollkommen selbsttätig die gewünschte Station auf, holt sie heran und stellt sie optimal scharf ein. Sie brauchen die Automatic-Taste ① nur leicht anzutippen — und schon ist der Suchlauf eingeschaltet. Automatisch wandert der Skalenzeiger zum nächsten gut zu empfangenden Sender. Dort bleibt er stehen. Ihr Automatic-Gerät stimmt genau auf diese Station ab.

Wünschen Sie eine ganz bestimmte Station, so drücken Sie die Automatic-Taste ② und halten sie fest. Der Skalen-

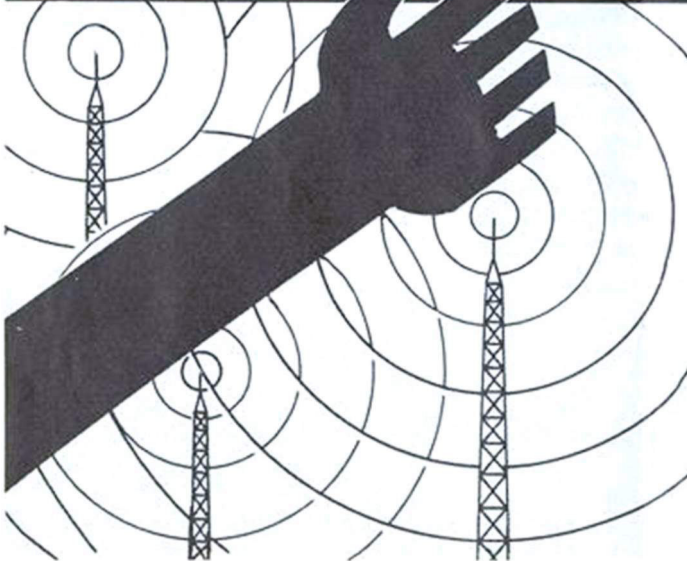

zeiger läuft im Schnellauf nach links über die Skalen-scheibe und hält erst an, wenn Sie die Taste loslassen. Auf diese Weise können Sie den Zeiger an jede beliebige Stelle der Rundfunkskala dirigieren. Kommt er in die unmittelbare Nähe des gewünschten Senders, lassen Sie die Taste einfach los. Die SABA-Automatic stimmt motor-elektronisch genau auf Ihre Station ab. Irgendwelche Suchgeräusche gibt es bei diesem Vorgang nicht. Der Sender taucht aus der Stille auf und bleibt dauernd scharf eingestellt. Etwaige Frequenz-Schwankungen des Senders werden sofort automatisch ausgeglichen. Die SABA-Automatic ist auf allen Wellenbereichen wirksam. Besonders vorteilhaft ist sie beim UKW-Empfang, weil hier schon die kleinste, kaum wahrnehmbare Abweichung den Ton verzerren kann. Sendersuchlauf und Schnellauf nach rechts bewirkt die rechte Automatic-Taste ③.

VOLL-AUTOMATIC

Hören ohne Nervensäge

Pfeifen, Jaulen, Krächzen und Brummen gehören der Vergangenheit an. Dank der SABA-Automatic hat Ihr Rundfunkgerät immer ein Höchstmaß an gutem Empfang. Sie hören genussreich und schonen Ihre Nerven.

Unzählige Radiofreunde in aller Welt loben die SABA-Automatic. Sie sind von ihrer exakten Arbeitsweise und der denkbar einfachen Bedienung begeistert. Rundfunkhören in Vollendung ermöglicht die

SABA-AUTOMATIC

SABA-Fernsteuerung RS 100

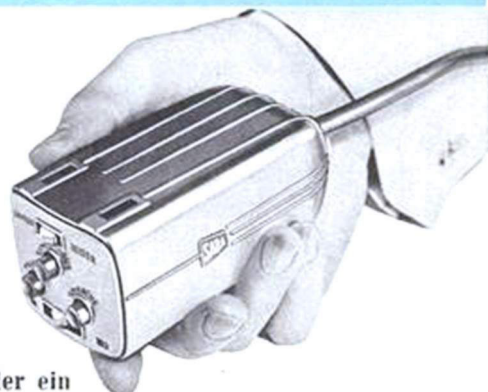

Lasso fängt Sender ein

In den amerikanischen Western bewundern wir die Meisterschaft der Cowboys. Mit einer seltenen Perfektion schleudern sie ihr Lasso, um den wilden Mustang einzufangen. Nie verfehlt ihre Schlinge das Ziel. Ein solches Lasso haben Sie auch mit der SABA-Automatic-Fernsteuerung in der Hand. Es wird zum Kommandogerät, mit dem Sie aus der Ferne Ihr Rundfunkgerät dirigieren können. Zehn verschiedene Befehle einschalten - ausschalten - vorübergehend stumm - Sendersuche - Senderscharf-abstimmung - Schnellauf - lauter - leiser - Klang-Automatic „Sprache“ - Klang-Automatic „Musik“ mit beleuchteter Anzeige können Sie über die SABA-Automatic-Fernsteuerung aussprechen und Ihr Radiogerät gehorcht Ihnen zuverlässig. Passend für die Typen: Freiburg-Automatic, Lindau-Automatic und Königin von SABA. — Mit 7,5 m langem Anschlußkabel.

Barpreis DM 60.—

RUNDFUNKGERÄTE



Die moderne Linie unserer Zeit

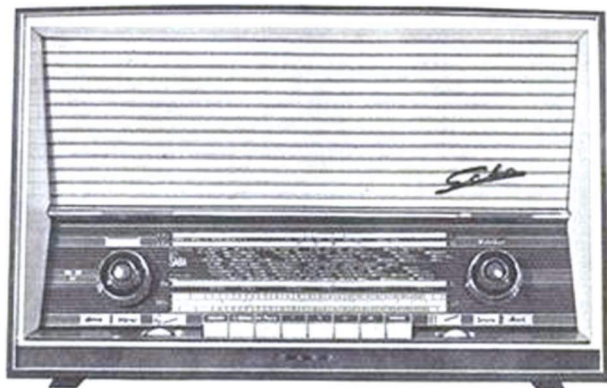
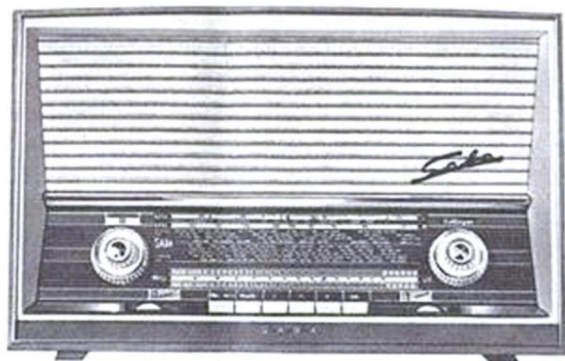
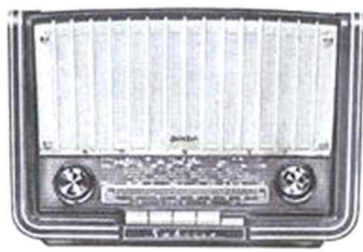
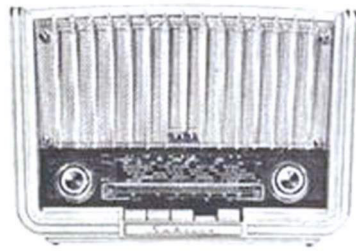

SABA Sabine

SABA Villingen 100

SABA - Wildbad 100

Soll man sich ein Zweitgerät leisten? — Diese Frage stellt sich manche Familie. Im Wohnzimmer steht der große SABA — und wenn Mutter in der Küche arbeitet? Da wäre „Sabine“ genau das Richtige. Sie ist der gute Kamerad für alleinstehende Menschen und bringt Freude und Kurzweil ins Leben. Sabine zeichnet sich durch hohe Trennleistung und Tonqualität aus. Ein entzückender Kleinempfänger mit der Leistung eines Großen.

12 (4) Röhrenfunktionen · 7 AM-Kreise (1 Hilfskreis) · 10 FM-Kreise (1 Hilfskreis) · 5 Drucktasten · Stetig regelbare Tonblende · Doppel-Simplex-Antrieb zum Vorwählen einer Station · Tonabnehmeranschluß · Wellenbereiche: UKW, Kurz, Mittel, Lang · Preßstoffgehäuse in Elfenbein und Braun.

Außenmaße in mm: 300 × 200 × 180.

Weitere technische Einzelheiten siehe Seite 16.

Barpreis in Braun **DM 194.—**

Mehrpreis für Elfenbein-Ausführung **DM 5.—**

Villingen, die tausendjährige Stadt mit ihren trutzigen Mauern und historischen Toren ist die Heimat der SABA-Werke. „Villingen“ ist auch der Name dieses vorzüglichen Radiogerätes. Es verkörpert beste Schwarzwälder Feinmechanik in moderner, schlichter Form. Die SABA-Formgestalter haben eine klare und funktionell schöne Lösung gefunden, die Ihnen sicher gefällt.

12 (4) Röhrenfunktionen · 7 AM-Kreise (1 Hilfskreis) · 10 FM-Kreise (1 Hilfskreis) · 6 Drucktasten · Schnellumschaltung für „Sprache/Musik“ · Stufenlose, getrennte Baß- und Höhenregler · Doppel-Simplex-Antrieb zum Vorwählen einer Station · Hochinduktiver Antenneneingang für Mittel- und Langwelle · 3 Konzertlautsprecher · 540 cm² Membranfläche · Gedruckte Schaltung · Wellenbereiche: UKW, Kurz, Mittel, Lang · Edelholzgehäuse naturhell getönt oder mitteldunkel poliert.

Außenmaße in mm: 540 × 348 × 256.

Weitere technische Einzelheiten siehe Seite 16.

Barpreis **DM 329.—**

Man muß mit einem Radioapparat zusammenleben können. Das bedeutet: Er soll sich in die wohnliche Atmosphäre des modernen Menschen harmonisch einfügen. Diese Forderung erfüllt SABA - Wildbad in vorzüglicher Weise. Er gefällt durch seine ruhige, klare Form, die frei von allen Aufdringlichkeiten ist. Der herrliche Klang ist eine Freude fürs Ohr und macht diesen Apparat besonders sympathisch. Erfreulich der erschwingliche Preis. SABA bietet hier etwas Besonderes!

12 (4) Röhrenfunktionen · 7 AM-Kreise (1 Hilfskreis) · 10 FM-Kreise (1 Hilfskreis) · 8 Drucktasten · Umschaltung Tonabnehmer Mono/Stereo durch Drucktasten · Schnellumschaltung für „Sprache/Musik“ · Stufenlose, getrennte Baß- und Höhenregler · Doppel-Simplex-Antrieb zum Vorwählen einer Station · Hochinduktiver Antenneneingang für Mittel- und Langwelle · Anschluß für Stereo-Verstärker · 4 Konzertlautsprecher · 680 cm² Membranfläche · Wellenbereiche: UKW, Kurz, Mittel, Lang · Edelholzgehäuse naturhell getönt oder mitteldunkel poliert.

Außenmaße in mm: 590 × 373 × 257.

Weitere technische Einzelheiten siehe Seite 16.

Barpreis **DM 379.—**

Souverän in Klang und Technik

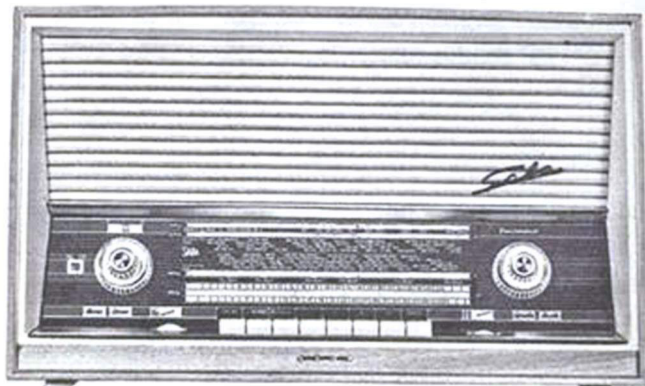

SABA - Freudenstadt 100

Ein modernes Rundfunkgerät muß technisch in der Lage sein, die aufgenommene Senderstrahlung millionenfach zu verstärken. Erst dann ergibt sich eine gute Empfangs- und Klangleistung. Das neue Modell SABA-Freudenstadt 100 besitzt diese technische Voraussetzung. Mit eingebauter Gegentakt-Endstufe ist dieses Gerät besonders empfangsstarke und garantiert eine kristallklare und verzerrungsfreie Tonwiedergabe. Die schöne, klare Form entspricht dem Wohnstil unserer Zeit.

15 (5) Röhrenfunktionen · 7 AM-Kreise (1 Hilfskreis) · 10 FM-Kreise (1 Hilfskreis) · Gegentakt-Endstufe · 8 Drucktasten · Umschaltung Tonabnehmer Mono/Stereo durch Drucktasten · Schnellumschaltung für „Sprache/Musik“ · Stufenlose, getrennte Baß- und Höhenregler · Duplex-Antrieb · Hochinduktiver Antenneneingang für Mittel- und Langwelle · Anschluß für Stereo-Verstärker · 4 Konzertlautsprecher · 880 cm² Membranfläche · Wellenbereiche: UKW, Kurz, Mittel, Lang · Edelholzgehäuse naturhell getönt oder mitteldunkel poliert.

Außenmaße in mm: 620 × 381 × 286.

Weitere technische Einzelheiten siehe Seite 16.

Barpreis **DM 429.—**

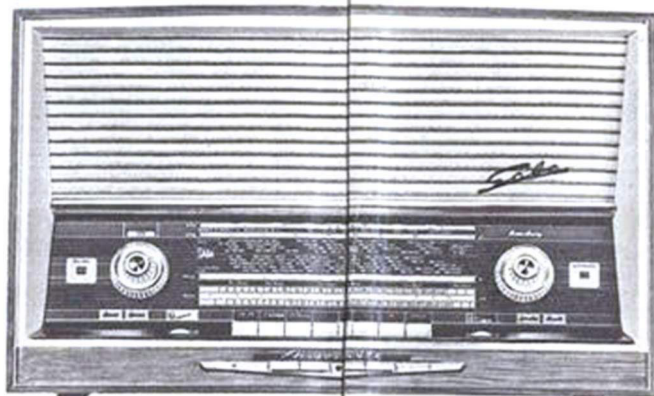

SABA - Meersburg - Automatic 00

Schon der erste Blick zeigt: Dieses Gerät ist in seiner Linienführung, in seiner Form ohne jede Aufdringlichkeit. Es offenbart guten Geschmack und gekonnte Gestaltung. Durch seine technische Ausstattung ist SABA-Meersburg-Automatic 00 besonders leistungsstark und klangschön. Seine Automatic sichert störungsfreien, vollendeten Rundfunkgenuß. Wer einen preiswerten Automatic-Empfänger ohne Fernsteuerung wünscht, wählt dieses Modell.

SABA-Automatic · 22 (10) Röhrenfunktionen · 9 AM-Kreise (1 Hilfskreis) · 12 FM-Kreise (1 Hilfskreis) · 8 Drucktasten · Umschaltung Tonabnehmer Mono/Stereo durch Drucktasten · Schnellumschaltung für „Sprache/Musik“ · Stufenlose, getrennte Baß- und Höhenregler · Duplex-Antrieb / Hochinduktiver Antenneneingang für Mittel- und Langwelle · Anschluß für Stereo-Verstärker · 4 Konzertlautsprecher · 1000 cm² Membranfläche · Wellenbereiche: UKW, Kurz, Mittel, Lang · Edelholzgehäuse naturhell getönt oder mitteldunkel poliert.

Außenmaße in mm: 640 × 392 × 290

Weitere technische Einzelheiten siehe Seite 16.

Barpreis **DM 549.—**

Ein Spitzensuper der Weltklasse



SABA - Freiburg - Automatic 100 - Stereo

Funktion, Technik und Klang dieses Spitzenempfängers sind eine Meisterleistung echter „Schwarzwälder Wertarbeit“. 1800 cm² Membranfläche strahlen Sprache und Musik mit überwältigender Klangfülle ab. Die Wiedergabe stereofonischer Schallplattenaufnahmen mit dem Freiburg-Automatic - Stereo ist ein Erlebnis für jeden Musikfreund. Die eingebaute SABA-Automatic löst Ihnen jedes Empfangsproblem. Sie holt Sender für Sender heran und stellt sie optimal scharf ein. Keine fremden Mißtöne aus dem Äther stören Ihr Ohr. Der Freiburg-Automatic 100 - Stereo kann außerdem bis auf eine Entfernung von 7,5 Metern ferngesteuert werden — ein wirklicher Spitzensuper der Weltklasse.

SABA-Automatic · 26 (10) Röhrenfunktionen · 11 AM-Kreise (1 Hilfskreis) · 14 FM-Kreise (1 Hilfskreis) · Gegentakt-Endstufe für Mono · 9 Drucktasten · Schnellumschaltung für „Sprache/Musik“ · Stufenlose, getrennte Baß- und Höhenregler · Echter 2-Kanal-Verstärker mit engtolerierten Tandemreglern sowie Balance-Regler für Stereo · Duplex-Antrieb · Hochinduktiver Antenneneingang für Mittel- und Langwelle · 5 Konzertlautsprecher in Stereo-Anordnung · 1800 cm² Membranfläche · Wellenbereiche: UKW, Kurz, Mittel, Lang · Anschluß für SABA-Fernsteuerung RS 100 · Edelholzgehäuse naturhell getönt oder mitteldunkel poliert.

Außenmaße in mm: 700 × 454 × 310.

Weitere technische Einzelheiten siehe Seite 16.

Barpreis **DM 749.—**

SABA-Fernsteuerung RS 100 **DM 60.—**

STEREOFONIE

Im Hause SABA wird der edle Klang besonders gepflegt. Schon der einmillionste Rundfunkempfänger, der vor zwanzig Jahren gefertigt wurde, zeichnete sich durch hervorragende Klangqualität aus. Gerade durch den vollen, kristallklaren Ton haben sich die SABA-Geräte eine immer größere Beliebtheit erworben. Über den 3-D-Klang und High-Fidelity führte die Entwicklung zur „Stereofonie“, einem Klangerlebnis wie nie zuvor. Die Wiedergabe einer stereofonischen Schallplatte vermittelt den Eindruck eines ganzen Orchesters. Dabei hören Sie die einzelnen Musikinstrumente genau so plastisch wie im Konzertsaal. Für die stereofonische Aufnahme werden zwei getrennte Mikrophon-Systeme benutzt und die von ihnen erfaßten Töne getrennt aufgezeichnet. Durch die Wiedergabe mit zwei getrennten Lautsprecher-Systemen ergibt sich dann der Raumklang und damit der Eindruck, unmittelbar dabei zu sein.

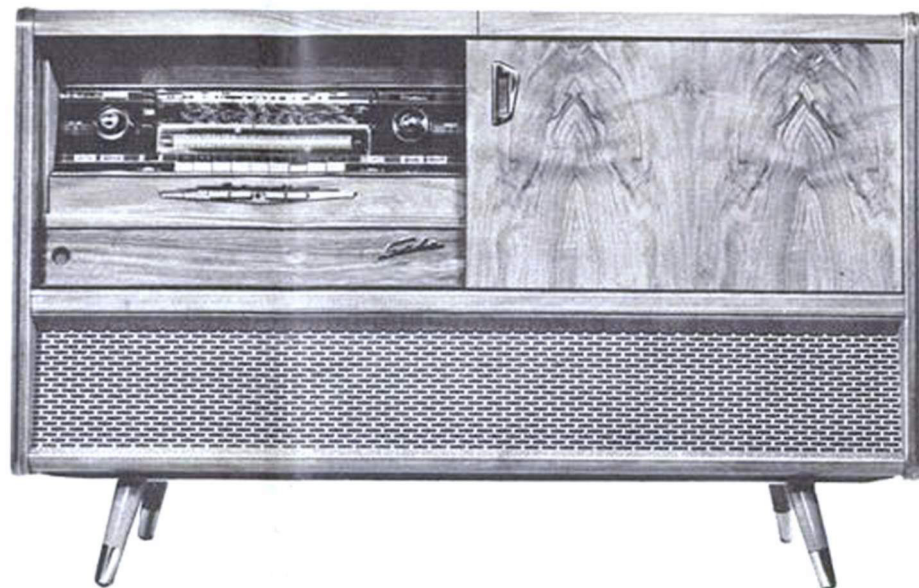
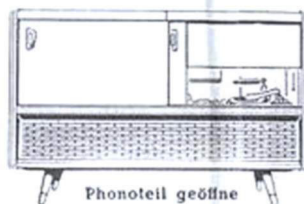

SABA - Musiktruhe Lindau - Automatic 100 - Stereo

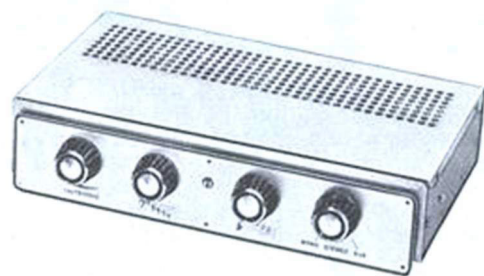

SABA-Stereofonie-Verstärker SIV 100

Viele Besitzer von Musiktruhen haben den Wunsch, auch stereofonische Schallplattenaufnahmen abspielen zu können. Für sie hat SABA einen 2-Kanal-Stereo-Verstärker entwickelt, der aus einem Gerät seitheriger Bauart mit geringen Mitteln eine Voll-Stereo-Truhe macht.

Abmessungen in mm: 310 × 58 × 168.

Barpreis **DM 250.—**

Diese Voll-Stereo-Truhe wird viele Freunde gewinnen. Ihre technisch vollendete Konstruktion hält ganz, was ihr repräsentatives Äußeres verspricht. Der eingebaute Automatic-Rundfunkempfänger mit Gegentakt-Endstufe und Fernsteuerung bringt Rundfunkempfang, wie Sie sich ihn wünschen. Unerhört naturnah erklingen Aufnahmen von Stereo Schallplatten schon ohne zusätzliche Außenlautsprecher. Das SABAFON-Tonbandgerät wird auf Wunsch gleich mit eingebaut.

Mit SABA-Fernsteuerung RS 0 Barpreis **DM 1359.—**

Mit eingebautem Tonband-Gerät TC 84

Mehrpreis **DM 599.—**

Rundfunkausstattung: SABA-Automatic • 26 (10) Röhrenfunktionen • 11 AM-Kreise (1 Hilfskreis) • 14 FM-Kreise (1 Hilfskreis) • Gegentakt-Endstufe für Mono • 9 Drucktasten • Umschaltung Tonabnehmer Mono/Stereo durch Drucktasten • Schnellumschaltung für „Sprache/Musik“ • Stufenlose, getrennte Bass- und Höhenregler • Echter 2-Kanal-Verstärker mit engtolerierten Tandemreglern sowie Balance-Regler für Stereo • Hochinduktiver Antenneneingang für Mittel- und Langwelle • 4 Konzertlautsprecher in Stereo-Anordnung • 850 cm² Membranfläche • Wellenbereiche: UKW, Kurz, Mittel, Lang • Anschluß für Fernsteuerung SABA RS 100. — **Phonoausstattung:** Eingebauter Stereo-10fach-Plattenwechsler mit 4 Geschwindigkeiten (16, 33, 45, 78 Upm) DUAL 1004 SD für das Abspielen von Stereo- und Mono-Schallplatten • Automatische Startvorrichtung, Saphirumschaltung und Tonarmverriegelung • Raum zum Einbau des SABAFON TC 75 oder TC 84 • Ablagefach für Platten und Tonbänder • Innenbeleuchtung. — Edelholzgehäuse naturhell getönt oder mitteldunkel poliert.

Außenmaße in mm: 1210 × 800 × 430.

Weitere technische Einzelheiten siehe Seite 16.



Tonband-Spitzengerät mit Automatic

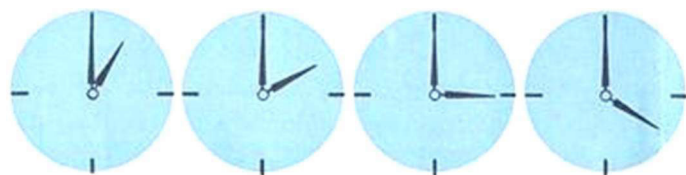
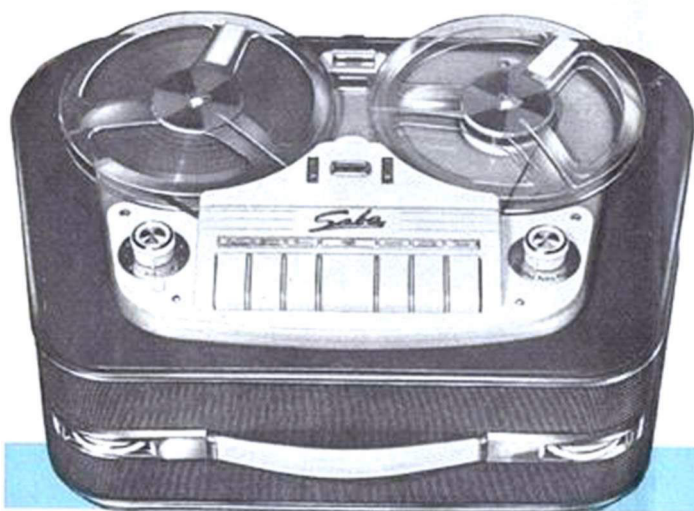

4 Stunden Aufnahme durch die SABA-Tonband-Automatic

Mit dem SABAFON TK 75 hat SABA ein Tonbandgerät geschaffen, das in Aufbau und Leistung als Spitzenerzeugnis zu bezeichnen ist. Das Gerät besitzt zwei Bandgeschwindigkeiten (9,5 und 19 cm/sec). Für hochwertige Aufnahmen verwendet man die Bandgeschwindigkeit 9,5 cm/sec und für höchste naturgetreue Aufnahmen in Studio-Qualität die Bandgeschwindigkeit 19 cm/sec. Äußerste Betriebssicherheit bei spielend leichter Bedienung, höchste naturgetreue Wiedergabe von Sprache und Musik sowie ein elegantes, praktisches Äußeres waren die Grundforderungen, die an dieses Gerät gestellt wurden. Mit der

Tonband-Automatic besitzt das SABAFON einen unschätzbaren Vorzug. Einmal eingestellt sind damit Aufnahmen von zwei, drei, ja bis zu vier Stunden Dauer möglich. Am Ende des Tonbandes schaltet das Gerät automatisch von Spur I auf Spur II und gleichzeitig in die Laufrichtung II. Bei Wiedergabe ist die Laufzeit praktisch unbegrenzt. Die elektronisch steuernden Leichttasten ermöglichen auch dem Nichtfachmann, das SABAFON sofort zu bedienen. Sprache und Musik können auf bereits bespielte Bänder nachträglich eingeleitet werden. Selbstverständlich ist das SABAFON mit entsprechenden Zusatzgeräten auch für Diktat, zum Festhalten von Telefongesprächen oder zum Synchronisieren von Schmalfilmen geeignet, wobei ein Druck auf die Tricktaste viele reizvolle Klangeinblendungen ermöglicht. Das SABAFON ist in einen geschmackvollen, elegant ausgestatteten Koffer montiert, wird aber auch als Chassis zum Einbau in Tonmöbel geliefert. Im Kofferdeckel können zwei 18 cm Durchmesser Vollspulen, sinnvoll befestigt, zusätzlich mitgeführt werden. Wegen seiner Vielseitigkeit ist das SABAFON für Heim, Beruf und Schule ein unentbehrlicher Helfer.

Tonband-Automatic (automatische Spur- und Bandumschaltung, Stop am Bandende) • Doppelspursystem nach internationaler Norm • 2 Bandgeschwindigkeiten (9,5 und 19 cm/sec) • Laufzeit: bis zu 4 Stunden Aufnahme ohne Spulenwechsel bei 9,5 cm/sec Bandgeschwindigkeit und Doppelspielband • Wiedergabe unbegrenzt lange • Frequenzumfang: 30 bis 20 000 Hz • Elektronisch steuernde Tasten • 2 Konzertsprecher • Aussteuerungsanzeige durch Magisches Band • Klangregler • Mikrofonverstärker • Tricktaste • Leistungsaufnahme: ca. 70 Watt.

Koffer-Außenmaße in mm: 450 × 220 × 320.
Chassis-Außenmaße in mm: 340 × 200 × 250.
Koffer-Ausführung TK 75 Barpreis **DM 898.— ***
Chassis-Ausführung TC 75 Barpreis **DM 748.— ***

* Siehe Anmerkung auf Seite 16

Bitte, fordern Sie den mehrfarbigen Spezialprospekt an. Er geht Ihnen kostenlos zu und zeigt Ihnen das universelle Anwendungsgebiet dieses Tonband-Spitzengerätes.

SABAFON TK 75



Germaine Damar -

Sie haben sie sicher auf den ersten Blick erkannt — ist begeistert von ihrem SABAFON. Sie und viele andere berühmte Schauspielerinnen benutzen für ihre erfolgreiche Arbeit ein SABAFON-Tonbandgerät.

Der weltbekannte Geigenvirtuose Yehudi Menuhin hat mit dem SABAFON echte Freundschaft geschlossen. Er bestätigt, daß Klang und Leistung ausgezeichnet sind. Auch der bekannte Schwarzmeerkosaken-Chor, unter der Leitung von Prof. Sergi Horbenko, benutzt ein SABAFON.

So wird das SABAFON für die Welt der Musik zu einem scharfen und kritischen Instrument. Ihm entgeht kein Fehler: es zeichnet die feinsten Nuancen auf. Es hält die Dynamik, die Klangfarbe der Musik und Sprache unverrückbar fest. Seine Skala reicht von der tiefsten Note des Kontrabasses bis zum hellsten Klang eines Glöckchens.

SABAFON TK 84

Für Konzerte und bunte Abende, in Schulen und auf Universitäten, für Wissenschaft und Forschung, zum Erlernen von Fremdsprachen, zur Filmsynchronisation und für alle erdenklichen Aufgaben läßt sich das SABAFON verwenden. Mit ihm können Sie aus Ihrem Rundfunkgerät die schönsten Melodien entnehmen und beliebig oft in Ihrem Heim wieder erklingen lassen. Mit dem SABAFON TK 84 bringt SABA eine Konstruktion auf den Markt, die mit modernsten Mitteln nach neuesten Erkenntnissen gebaut wurde und die vielen Wünsche anspruchsvoller



Tonbandfreunde erfüllt. Das Gerät besitzt drei Bandgeschwindigkeiten. Dadurch ist eine Aufnahmedauer von zweimal vier Stunden bei 475 cm/sec zu erreichen. Am Bandende schaltet es automatisch ab. Der Frequenzumfang von 40 bis 20 000 Hz bei 19 cm/sec Bandgeschwindigkeit ist so groß bemessen, daß hochwertige Musikaufnahmen mit ihrem ganzen Klangvolumen kristallklar wiedergegeben werden. Das TK 84 ist zukunftsicher konstruiert.

Bitte, verlangen Sie den ausführlichen Spezialprospekt. Er ist sehr aufschlußreich und bringt Ihnen manche Anregung.

Doppelspursystem nach internationaler Norm · 3 Bandgeschwindigkeiten: 4,75, 9,5 und 19 cm/sec · Laufzeit: zweimal vier Stunden Aufnahme und Wiedergabe bei 4,75 cm/sec Bandgeschwindigkeit und Doppelspielband · Stop am Bandende · Frequenzumfang 40 bis 20 000 Hz · 2 Schallvorgänge können gleichzeitig aufgenommen und gemischt werden · 1 Konzertlautsprecher · Aussteuerungsanzeige durch „Magisches Band“ · Klangregler · Mikrofonverstärker · Trickblende mit Leuchtanzeige · Leistungsaufnahme: ca. 95 W.

Koffer-Außenmaße in mm: 450 × 20 × 320.

Chassis-Außenmaße in mm: 385 × 20 × 290.

Koffer-Ausführung TK 84 Barpreis DM 699.—

Chassis-Ausführung TC 84 Barpreis DM 599.—

Zur Aufnahme von urheberrechtlich geschützten Werken von Musik und Literatur ist die Einwilligung der Rechtsinhaber, wie z. B. GEMA, Bühnenverlage, Verleger etc., sowie zum Überspielen von Schallplatten außerdem die Einwilligung der Hersteller erforderlich.

SABA-Regiemixer 100 — Volltransistor —

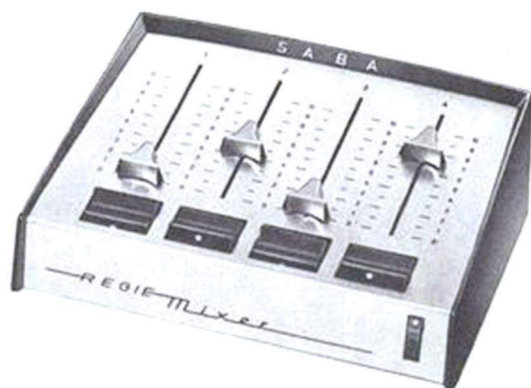

Zum Mischen und Einblenden vier verschiedener Tonspannungsquellen bei Bandaufnahmen ist der SABA-Regiemixer 100 eine praktische Ergänzung für jedes Tonbandgerät. Unzählige Anwendungsmöglichkeiten, die jeder selbst nach kurzer Zeit herausfinden wird, machen dieses Gerät unentbehrlich für jeden Tonband-Amateur. Es ist auch für Tonbandgeräte anderer Fabrikate hervorragend geeignet.

Außenmaße in mm: 215 × 166 × 80.

Barpreis DM 148.—*

* Siehe Anmerkung auf Seite 16

Bitte, fordern Sie den ausführlichen Spezialprospekt 1256 an.

Schauinsland T 1014

43-cm-Weitwinkel-Bildröhre (90° Ablenkung) mit metallhinterlegtem Schirm (elektrostatisch fokussiert) · 35 Röhrenfunktionen · Voll-Automatic (permanente optimale Scharfabstimmung von Bild und Ton) · Netzstabilisierte Horizontalablenkung · 4stufiger, hochempfindlicher Bild-ZF-Verstärker und 2 Ton-ZF-Stufen · Stufenloser Klangregler für Bässe und Höhen · 12-Watt-Tonendöhre · Hochwertiger Konzertlautsprecher · Anschluß für SABA-Fernbedienung mit Kontrast-, Helligkeits- und gehörlicher Lautstärke-Regelung.

Schauinsland T 1005

53-cm-Weitwinkel-Bildröhre (110° Ablenkung) mit metallhinterlegtem Schirm (elektrostatisch fokussiert) · 37 Röhrenfunktionen · Voll-Automatic (permanente optimale Scharfabstimmung von Bild und Ton) · Netzstabilisierte Horizontalablenkung mit Sinusoszillator · 4stufiger, hochempfindlicher Bild-ZF-Verstärker und 2 Ton-ZF-Stufen · Getrennte Bild- und Tongleichrichtung durch 2-Dioden-Schaltung · Druckstastenumschaltung für „Sprache/Musik“ · Duplex-Schnellumschaltung von Band I und III auf Band IV/V durch Drucktaste · 12-Watt-Tonendöhre · Naturgetreue Tonwiedergabe durch 2 hochwertige Konzertlautsprecher (440 cm² Membranfläche) · Anschluß für SABA-Fernbedienung mit Kontrast-, Helligkeits- und gehörlicher Lautstärke-Regelung · Auf Wunsch mit eingebautem UHF-Tuner Type UFO 100 zum Empfang des Fernsehprogramms auf Band IV.

◆ Gemeinsame technische Daten

der Fernsehgeräte T 1014, T 1005, S 1005, S 1016, T 904

Schauinsland S 1005

53-cm-Weitwinkel-Bildröhre (110° Ablenkung) mit metallhinterlegtem Schirm (elektrostatisch fokussiert) · 37 Röhrenfunktionen · Voll-Automatic (permanente optimale Scharfabstimmung von Bild und Ton) · Netzstabilisierte Horizontalablenkung mit Sinusoszillator · 4stufiger, hochempfindlicher Bild-ZF-Verstärker und 2 Ton-ZF-Stufen · Getrennte Bild- und Tongleichrichtung durch 2-Dioden-Schaltung · Druckstastenumschaltung für „Sprache/Musik“ · Duplex-Schnellumschaltung von Band I und III auf Band IV/V durch Drucktaste · 12-Watt-Tonendöhre · Naturgetreue Tonwiedergabe durch 2 hochwertige Konzertlautsprecher (650 cm² Membranfläche) · Anschluß für SABA-Fernbedienung mit Kontrast-, Helligkeits- und gehörlicher Lautstärke-Regelung · Auf Wunsch mit eingebautem UHF-Tuner Type UFO 100 zum Empfang des Fernsehprogramms auf Band IV.

Schauinsland S 1016

61-cm-Weitwinkel-Bildröhre (90° Ablenkung) mit metallhinterlegtem Schirm (magnetisch fokussiert) · 35 Röhrenfunktionen · Voll-Automatic (permanente optimale Scharfabstimmung von Bild und Ton) · Netzstabilisierte Horizontalablenkung · 4stufiger, hochempfindlicher Bild-ZF-Verstärker und 2 Ton-ZF-Stufen · Stufenloser Klangregler für Bässe und Höhen · 12-Watt-Tonendöhre · Naturgetreue Tonwiedergabe durch zwei hochwertige Konzertlautsprecher (650 cm² Membranfläche) · 2 Antenneneingänge Nah-/Fernempfang · Anschluß für SABA-Fernbedienung mit Kontrast-, Helligkeits- und gehörlicher Lautstärke-Regelung.

10 Fernsehkanäle und 2 Reservekanäle · Zukunftsicher durch vorgesehene Einbaumöglichkeit eines Deco-Tuners für Band IV · Rauscharme Spezial-Fernempfangsröhre PCC 88 · Impulsgesteuerte Kontrast-Automatic · Automatische Leuchtleistungsunterdrückung · Kontrastunabhängige Helligkeitsein-

TECHN. DATEN

Schauinsland T 904

43-cm-Weitwinkel-Bildröhre (110° Ablenkung) mit metallhinterlegtem Schirm (elektrostatisch fokussiert) · 30 Röhrenfunktionen · SABASCOPE (neuartige Scharfabstimmung von Bild und Ton) · Netzstabilisierte Horizontalablenkung mit Sinusoszillator · 3stufiger, hochempfindlicher Bild-ZF-Verstärker und 2 Ton-ZF-Stufen · Stufenloser Klangregler für Bässe und Höhen · Duplex-Schnellumschaltung von Band I und III auf Band IV/V durch Drucktaste · 7-Watt-Tonendöhre · Hochwertiger Konzertlautsprecher · Anschluß für SABA-Fernbedienung mit Kontrast-, Helligkeits- und Lautstärke-Regelung ·

Auf Wunsch mit eingebautem UHF-Tuner Type UFO 100 zum Empfang des Fernsehprogramms auf Band IV.

stellung · Rücklaufaustastung · Störaustastung · Temperaturkompensierte Vertikalablenkschaltung · Besonders große Selektivität durch Spezial-Filter · Anschluß für Zusatzlautsprecher · Breitband-Gehäuseantenne · Stromort: Wechselstrom/Gleichstrom 220 V · Leistungsaufnahme: ca. 160 Watt.

Kombinationstruhe Schwarzwald 100 - Stereo

Rundfunkausstattung: 15 (5) Röhrenfunktionen (8 Röhren, 2 Germaniumdioden, 1 Trockengleichrichter) · 7 AM-Kreise (1 Hilfskreis) 10 FM-Kreise (1 Hilfskreis) · 3fach abgestimmtes UKW-Teil mit getrennt arbeitenden Einzeltrioden · Neue Zwischenfrequenz mit Supersteilkreisen · ZF-Kompressor · 8 Drucktasten · Echter 2-Kanal-Verstärker mit engtolerierten Tandemreglern · Normbuchsen für Tonbandaufnahme und -wiedergabe, Stereo-Tonbandwiedergabe und Stereo-Plattenwechsler · 2 Schaltbuchsenpaare für Stereo-Zusatzlautsprecher · Umschaltung Tonabnehmer Mono/Stereo durch Drucktasten mit beleuchteter Anzeige · Stufenlose, getrennte Baß- und Höhenregler, gekoppelt mit Bandbreiteregelung zur Einstellung jedes gewünschten Klangbildes · Schnellumschaltung für „Sprache/Musik“ mit beleuchteter Anzeige · Neue, erweiterte UKW-Großflächenskala · AM-Linear-Skala · Getrennt aufgeführte deutsch- und fremdsprachige Sender (Mittelwelle) · Neuartige Lichtband-Abstimmanzeige „Magisches Band“ · Duplex-Antrieb · Hochinduktiver Antenneneingang für Mittel- und Langwelle · Drehbare Hochleistungs-Ferritantenne für Mittel- und Langwelle (abschaltbar) mit Anzeigefenster · Eingebauter UKW-Dipol · Ausgeprägter 3-D-Klang auch bei Wiedergabe von Rundfunk und normalen Schallplatten oder Tonbändern · 4 Konzertlautsprecher in Stereo-Anordnung · 1190 cm² Membranfläche · Edelholzgehäuse in heller und mitteldunkler Tönung · Spannungswähler für 110, 125, 150, 220 Volt · Stromart: Wechselstrom · Wellenbereiche: UKW, Kurz, Mittel, Lang. — **Fernsehausstattung:** wie T 1005. — **Phonoausstattung:** Eingebauter Stereo-10fach-Plattenwechsler mit vier Geschwindigkeiten (16, 33, 45, 78 Upm) DUAL 1004 SD für das Abspielen von Stereo- und Mono-Schallplatten · Automatische Startvorrichtung, Saphir-Umschaltung und Tonarmverriegelung · Innenbeleuchtung · Einbaumöglichkeit des Tonbandgerätes SABAFON TC 84 statt 10fach-Plattenwechsler. — Auf Wunsch mit eingebautem UHF-Tuner Type UFO 100 zum Empfang des Fernsehprogramms auf Band IV.

Kombinationstruhe Bodensee 100 - Stereo

Rundfunkausstattung: 15 (5) Röhrenfunktionen (8 Röhren, 2 Germaniumdioden, 1 Trockengleichrichter) · 7 AM-Kreise (1 Hilfskreis) · 10 FM-Kreise (1 Hilfskreis) · 3fach abgestimmtes UKW-Teil mit getrennt arbeitenden Einzeltrioden · Neue Zwischenfrequenz mit Supersteilkreisen · 8 Drucktasten · Echter 2-Kanal-Verstärker mit engtolerierten Tandemreglern · Normbuchsen für Tonbandaufnahme und -wiedergabe, Stereo-Tonbandwiedergabe und Stereo-Plattenwechsler · 2 Schaltbuchsenpaare für Stereo-Zusatzlautsprecher · Umschaltung Tonabnehmer Mono/Stereo durch Drucktasten mit beleuchteter Anzeige · Stufenlose, getrennte Baß- und Höhenregler, gekoppelt mit Bandbreiteregelung zur Einstellung jedes gewünschten Klangbildes · Schnellumschaltung für „Sprache/Musik“ mit beleuchteter Anzeige · Neue, erweiterte UKW-Großflächenskala · AM-Linear-Skala · Getrennt aufgeführte deutsch- und fremdsprachige Sender (Mittelwelle) · Neuartige Lichtband-Abstimmanzeige „Magisches Band“ · Duplex-Antrieb · Hochinduktiver Antenneneingang für Mittel- und Langwelle · Drehbare Hochleistungs-Ferritantenne für Mittel- und Langwelle (abschaltbar) mit Anzeigefenster · Eingebauter UKW-Dipol · Ausgeprägter 3-D-Klang auch bei Wiedergabe von Rundfunk und normalen Schallplatten oder Tonbändern · 4 Konzertlautsprecher in Stereo-Anordnung · 1190 cm² Membranfläche · Edelholzgehäuse naturhell getönt oder mitteldunkel poliert · Spannungswähler für 110, 125, 150, 220 Volt · Stromart: Wechselstrom · Wellenbereiche: UKW, Kurz, Mittel, Lang. — **Fernsehausstattung:** wie T 1005. — **Phonoausstattung:** Eingebauter Stereo-10fach-Plattenwechsler mit 4 Geschwindigkeiten (16, 33, 45, 78 Upm) DUAL 1004 SD für das Abspielen von Stereo- und Mono-Schallplatten · Automatische Startvorrichtung, Saphir-Umschaltung und Tonarmverriegelung · Innenbeleuchtung · Einbaumöglichkeit des Tonbandgerätes SABAFON TC 75 oder TC 84. — Auf Wunsch mit eingebautem UHF-Tuner Type UFO 100 zum Empfang des Fernsehprogramms auf Band IV.

Kombinationstruhe „Königin von SABA“ - Stereo

Rundfunkausstattung: SABA-Automatic · 26 (10) Röhrenfunktionen (13 Röhren, 2 Germaniumdioden, 3 Trockengleichrichter) · 11 AM-Kreise (1 Hilfskreis) · 14 FM-Kreise (1 Hilfskreis) · Verbesserte AM-Schwundregelung mit 3-Dioden-Schaltung · 3fach abgestimmtes UKW-Teil mit getrennt arbeitenden Einzeltrioden · 9 Drucktasten (davon 5 beleuchtet) · Gegentakt-Endstufe bei Mono-Wiedergabe · Echter 2-Kanal-Verstärker mit engtolerierten Tandemreglern bei Stereo · Normbuchsen für Tonbandaufnahme und -wiedergabe, Stereo-Tonbandwiedergabe und Stereo-Plattenwechsler · 2 Schaltbuchsenpaare für Stereo-Zusatzlautsprecher · Umschaltung Tonabnehmer Mono/Stereo durch Drucktasten mit beleuchteter Anzeige · Stufenlose, getrennte Baß- und Höhenregler, gekoppelt mit Bandbreiteregelung zur Einstellung jedes gewünschten Klangbildes · Neue, erweiterte UKW-Großflächenskala · AM-Linear-Skala · Getrennt aufgeführte deutsch- und fremdsprachige Sender (Mittelwelle) · Neuartige Lichtband-Abstimmanzeige „Magisches Band“ · Duplex-Antrieb · Hochinduktiver Antenneneingang für Mittel- und Langwelle · Drehbare Hochleistungs-Ferritantenne für Mittel- und Langwelle (abschaltbar) mit Anzeigefenster · Eingebauter UKW-Dipol · Ausgeprägter 3-D-Klang auch bei Wiedergabe von Rundfunk und normalen Schallplatten oder Tonbändern · 6 Konzertlautsprecher in Stereo-Anordnung · 1630 cm² Membranfläche · Wellenbereiche: UKW, Kurz, Mittel, Lang · Anschluß für Fernsteuerung SABA RS 100. — **Fernsehausstattung:** wie Schauinsland T 1005, mit Voll-Automatic. — **Phonoausstattung:** Eingebauter Stereo-10fach-Plattenwechsler mit vier Geschwindigkeiten (16, 33, 45, 78 Upm) DUAL 1006 für das Abspielen von Stereo- und Mono-Schallplatten · Voll-automatischer Wechsler · Tonarmwaage · Innenbeleuchtung · Auf Wunsch mit SABAFON TC 84 mit drei Bandgeschwindigkeiten. — Stromart: 220 V Wechselstrom · Auf Wunsch mit eingebautem UHF-Tuner Type UFO 100 zum Empfang des Fernsehprogramms auf Band IV.

Sabine

12 (4) Röhrenfunktionen (6 Röhren) · 7 AM-Kreise (1 Hilfskreis) · 10 FM-Kreise (1 Hilfskreis) · Neue Zwischenfrequenz mit Supersteilkreisen · Verbesserung von Verstärkung, Rauschwert und Selektion durch SABA-UKW-3fach-Variometer, erhöhte Sicherheit gegen UKW-Störstrahlung · 5 Drucktasten · Stetig regelbare Tonblende · Skalenbeleuchtung mit Fluoritabstrahlung · Neue, erweiterte UKW-Skala · Doppel-Simplex-Antrieb zum Vorwählen einer Station · Eingebaute Ferritantenne für Mittel- und Langwelle · Hilfsantenne für UKW · Tonabnehmeranschluß über Drucktastenschaltung · Anschluß für Zusatzlautsprecher · Preßstoffgehäuse in Elfenbein und Braun · Stromart: Wechselstrom/Gleichstrom, umschaltbar auf 110, 125, 220 Volt · Wellenbereiche: UKW, Kurz, Mittel, Lang · Außenmaße in mm: 300 x 200 x 180.

Villingen 100

12 (4) Röhrenfunktionen (5 Röhren, 2 Germaniumdioden, 1 Trockengleichrichter) · 7 AM-Kreise (1 Hilfskreis) · 10 FM-Kreise (1 Hilfskreis) · 3fach abgestimmtes UKW-Teil · Neue Zwischenfrequenz mit Supersteilkreisen · 6 Drucktasten · Schnellumschaltung für „Sprache/Musik“ · Stufenlose, getrennte Baß- und Höhenregler zur Einstellung jedes gewünschten Klangbildes · Neue, erweiterte UKW-Großflächenskala · AM-Linear-Skala · Getrennt aufgeführte deutsch- und fremdsprachige Sender (Mittelwelle) · Lichtband-Abstimmanzeige „Magisches Band“ · Doppel-Simplex-Antrieb zum Vorwählen einer Station · Hochinduktiver Antenneneingang für Mittel- und Langwelle · Hochleistungs-Ferritantenne für Mittel- und Langwelle · Eingebauter UKW-Dipol · Tonabnehmeranschluß über Drucktastenschaltung · Genormte Wiedergabe-/Aufnahme-Buchse für Tonbandgeräte · Anschluß für Zusatzlautsprecher · 3 Konzertlautsprecher · 540 cm² Membranfläche · Gedruckte Schaltung · Spannungswähler für 110, 125, 220 Volt · Stromart: Wechselstrom · Wellenbereiche: UKW, Kurz, Mittel, Lang · Edelholzgehäuse naturhell getönt oder mitteldunkel poliert · Außenmaße in mm: 540 x 348 x 256.

Wildbad 100

12 (4) Röhrenfunktionen (6 Röhren, 1 Trockengleichrichter) · 7 AM-Kreise (1 Hilfskreis) · 10 FM-Kreise (1 Hilfskreis) · 3fach abgestimmtes UKW-Teil · Neue Zwischenfrequenz mit Supersteilkreisen · 8 Drucktasten · Umschaltung Tonabnehmer Mono/Stereo durch Drucktasten mit beleuchteter Anzeige · Schnellumschaltung für „Sprache/Musik“ mit beleuchteter Anzeige · Stufenlose, getrennte Baß- und Höhenregler, gekoppelt mit Bandbreiteschalter zur Einstellung jedes gewünschten Klangbildes · Neue, erweiterte UKW-Großflächenskala · AM-Linear-Skala · Getrennt aufgeführte deutsch- und fremdsprachige Sender (Mittelwelle) · Lichtband-Abstimmanzeige „Magisches Band“ · Doppel-Simplex-Antrieb zum Vorwählen einer Station · Hochinduktiver Antenneneingang für Mittel- und Langwelle · Drehbare Hochleistungs-Ferritantenne für Mittel- und Langwelle (abschaltbar) mit Anzeigefenster · Eingebauter UKW-Dipol · Tonabnehmeranschluß · Anschluß für Stereo-Verstärker · Genormte Wiedergabe-/Aufnahme-Buchse (Diodenausgang) für Tonbandgeräte · Anschluß für Zusatzlautsprecher · 4 Konzertlautsprecher · 880 cm² Membranfläche · Spannungswähler für 110, 125, 150, 220 Volt · Stromart: Wechselstrom · Wellenbereiche: UKW, Kurz, Mittel, Lang · Edelholzgehäuse naturhell getönt oder mitteldunkel poliert · Außenmaße in mm: 590 x 373 x 257.

Freudenstadt 100

15 (5) Röhrenfunktionen (8 Röhren, 2 Germaniumdioden, 1 Trockengleichrichter) · 7 AM-Kreise (1 Hilfskreis) · 10 FM-Kreise (1 Hilfskreis) · 3fach abgestimmtes UKW-Teil mit getrennt arbeitenden Einzeltrioden · Gegentakt-Endstufe · Neue Zwischenfrequenz mit Supersteilkreisen · 8 Drucktasten · Umschaltung Tonabnehmer Mono/Stereo durch Drucktasten mit beleuchteter Anzeige · Schnellumschaltung für „Sprache/Musik“ mit beleuchteter Anzeige · Stufenlose, getrennte Baß- und Höhenregler, gekoppelt mit Bandbreiteschalter zur Einstellung jedes gewünschten Klangbildes · Neue, erweiterte UKW-Großflächenskala · AM-Linear-Skala · Getrennt aufgeführte deutsch- und fremdsprachige Sender (Mittelwelle) · Lichtband-Abstimmanzeige „Magisches Band“ · Duplex-Antrieb · Hochinduktiver Antenneneingang für Mittel- und Langwelle · Drehbare Hochleistungs-Ferritantenne für Mittel- und Langwelle (abschaltbar) mit Anzeigefenster · Eingebauter UKW-Dipol · Tonabnehmeranschluß · Anschluß für Stereo-Verstärker · Genormte Wiedergabe-/Aufnahme-Buchse (Diodenausgang) für Tonbandgeräte · Anschluß für Zusatzlautsprecher · 4 Konzertlautsprecher · 880 cm² Membranfläche · Spannungswähler für 110, 125, 150, 220 Volt · Stromart: Wechselstrom · Wellenbereiche: UKW, Kurz, Mittel, Lang · Edelholzgehäuse naturhell getönt oder mitteldunkel poliert · Außenmaße in mm: 620 x 381 x 286.

Meersburg-Automatic 100

SABA-Automatic: automatische Scharfeinstellung durch SABA-Motor-Electronic mit automatischem Sendersuchlauf, Schnellauf und elektronischem Senderstop durch Drucktastenschaltung: 22 (10) Röhrenfunktionen (9 Röhren, 2 Germaniumdioden, 3 Trockengleichrichter) · 9 AM-Kreise (1 Hilfskreis) · 12 FM-Kreise (1 Hilfskreis) · Verbesserte AM-Schwundregelung mit 3-Dioden-Schaltung · 3fach abgestimmtes UKW-Teil mit getrennt arbeitenden Einzeltrioden · 8 Drucktasten (davon 4 beleuchtet) · Umschaltung Tonabnehmer Mono/Stereo durch Drucktasten mit beleuchteter Anzeige · Schnellumschaltung für „Sprache/Musik“ mit beleuchteter Anzeige · Stufenlose, getrennte Baß- und Höhenregler, gekoppelt mit Bandbreiteschalter zur Einstellung jedes gewünschten Klangbildes · Neue, erweiterte UKW-Großflächenskala · AM-Linear-Skala · Getrennt aufgeführte deutsch- und fremdsprachige Sender (Mittelwelle) · Lichtband-Abstimmanzeige „Magisches Band“ · Duplex-Antrieb · Hochinduktiver Antenneneingang für Mittel- und Langwelle · Drehbare Hochleistungs-Ferritantenne für Mittel- und Langwelle (abschaltbar) mit Anzeigefenster · Eingebauter UKW-Dipol · Tonabnehmer-Anschluß · Anschluß für Stereo-Verstärker · Genormte Wiedergabe-/Aufnahme-Buchse (Diodenausgang) für Tonbandgeräte · Abschaltbarer Anschluß für Zusatzlautsprecher · 4 Konzertlautsprecher · 1000 cm² Membranfläche · Spannungswähler für 110, 125, 150, 220 Volt · Stromart: Wechselstrom · Wellenbereiche: UKW, Kurz, Mittel, Lang · Edelholzgehäuse naturhell getönt oder mitteldunkel poliert · Außenmaße in mm: 640 x 392 x 290.

Freiburg-Automatic 100 - Stereo

SABA-Automatic: automatische Scharfeinstellung durch SABA-Motor-Electronic mit automatischem Sendersuchlauf, Schnellauf und elektronischem Senderstop durch Drucktastenschaltung sowie Fernsteuerungsanschluß mit 10 Funktionen · 26 (10) Röhrenfunktionen (13 Röhren, 2 Germaniumdioden, 3 Trockengleichrichter) · 11 AM-Kreise (1 Hilfskreis) · 14 FM-Kreise (1 Hilfskreis) · Verbesserte AM-Schwundregelung mit 3-Dioden-Schaltung · 3fach abgestimmtes UKW-Teil mit getrennt arbeitenden Einzeltrioden · Gegentakt-Endstufe für Mono · Echter 2-Kanal-Verstärker mit entgolterten Tandem-

reglern sowie Balance-Regler für Stereo · 9 Drucktasten (davon 5 beleuchtet) · Umschaltung Tonabnehmer Mono/Stereo durch Drucktaste mit beleuchteter Anzeige · Schnellumschaltung für „Sprache/Musik“ mit beleuchteter Anzeige · Stufenlose, getrennte Baß- und Höhenregler, gekoppelt mit Bandbreiteschalter durch SABA-MHG-Schaltung zur Einstellung jedes gewünschten Klangbildes · Neue, erweiterte UKW-Großflächenskala · AM-Linear-Skala · Getrennt aufgeführte deutsch- und fremdsprachige Sender (Mittelwelle) · Lichtband-Abstimmanzeige „Magisches Band“ · Duplex-Antrieb · Hochinduktiver Antenneneingang für Mittel- und Langwelle · Drehbare Hochleistungs-Ferritantenne für Mittel- und Langwelle (abschaltbar) mit Anzeigefenster · Eingebauter UKW-Dipol · Tonabnehmeranschluß · Normbuchsen für Tonband-Aufnahme und -Wiedergabe, Stereo-Tonbandwiedergabe und Stereo-Plattenwechsler · 2 Schaltbuchsenpaare für Stereo-Zusatzlautsprecher · 5 Konzertlautsprecher in Stereo-Anordnung · 1800 cm² Membranfläche · Spannungswähler für 110, 125, 150, 220 V · Stromart: Wechselstrom · Wellenbereiche: UKW, Kurz, Mittel, Lang · Anschluß für Fernsteuerung SABA RS 100 · Edelholzgehäuse naturhell getönt oder mitteldunkel poliert · Außenmaße in mm: 700 x 454 x 310.

Musiktruhe Lindau-Automatic 100 - Stereo

Rundfunkausstattung: SABA-Automatic: automatische Scharfeinstellung durch SABA-Motor-Electronic mit automatischem Sendersuchlauf, Schnellauf und elektronischem Senderstop durch Drucktastenschaltung sowie Fernsteuerungsanschluß mit 10 Funktionen · 26 (10) Röhrenfunktionen (13 Röhren, 2 Germaniumdioden, 3 Trockengleichrichter) · 11 AM-Kreise (1 Hilfskreis) · 14 FM-Kreise (1 Hilfskreis) · Verbesserte AM-Schwundregelung mit 3-Dioden-Schaltung · 3fach abgestimmtes UKW-Teil mit getrennt arbeitenden Einzeltrioden · Gegentakt-Endstufe für Mono · Echter 2-Kanal-Verstärker mit entgolterten Tandemreglern sowie Balance-Regler für Stereo · 9 Drucktasten (davon 5 beleuchtet) · Umschaltung Tonabnehmer Mono/Stereo durch Drucktaste mit beleuchteter Anzeige · Schnellumschaltung für „Sprache/Musik“ mit beleuchteter Anzeige · Stufenlose, getrennte Baß- und Höhenregler, gekoppelt mit Bandbreiteschalter durch SABA-MHG-Schaltung zur Einstellung jedes gewünschten Klangbildes · Neue, erweiterte UKW-Großflächenskala · AM-Linear-Skala · Getrennt aufgeführte deutsch- und fremdsprachige Sender (Mittelwelle) · Lichtband-Abstimmanzeige „Magisches Band“ · Duplex-Antrieb · Hochinduktiver Antenneneingang für Mittel- und Langwelle · Drehbare Hochleistungs-Ferritantenne für Mittel- und Langwelle (abschaltbar) mit Anzeigefenster · Eingebauter UKW-Dipol · Tonabnehmeranschluß · Normbuchsen für Tonband-Aufnahme und -Wiedergabe, Stereo-Tonbandwiedergabe und Stereo-Plattenwechsler · 2 Schaltbuchsenpaare für Stereo-Zusatzlautsprecher · 4 Konzertlautsprecher in Stereo-Anordnung · 850 cm² Membranfläche · Spannungswähler für 110, 125, 150, 220 V · Stromart: Wechselstrom · Wellenbereiche: UKW, Kurz, Mittel, Lang · Anschluß für Fernsteuerung SABA RS 100. - **Phonoausstattung:** Eingebauter Stereo-10fach-Plattenwechsler mit 4 Geschwindigkeiten (16, 33, 45, 78 Upm) DUAL 1004 SD für das Abspielen von Stereo- und Mono-Schallplatten · Automatische Startvorrichtung, Saphir-Umschaltung und Tonarmverriegelung · Raum zum Einbau des SABAFON TC 75 oder TC 84 · Ablagefach für Platten und Tonbänder · Innenbeleuchtung · Edelholzgehäuse naturhell getönt oder mitteldunkel poliert · Außenmaße in mm: 1210 x 800 x 430.

* Bei den mit einem Sternchen versehenen Angaben handelt es sich um unverbindliche Preise.

Die Geräte entsprechen den Bestimmungen der Deutschen Bundespost über Störstrahlungsgrenzwerte.

Änderungen vorbehalten

Wir beraten Sie gerne und gewähren bequeme Teilzahlung

SABA

IN BILD UND TON SCHWARZWÄLDER PRÄZISION

Radio - Fernseh - Haus
Fahrner

Radio- u. Fernsichttechniker-Meister

Münster/Westf. Wolbecker Str. 31 Ruf 3 55 97