

A-501R

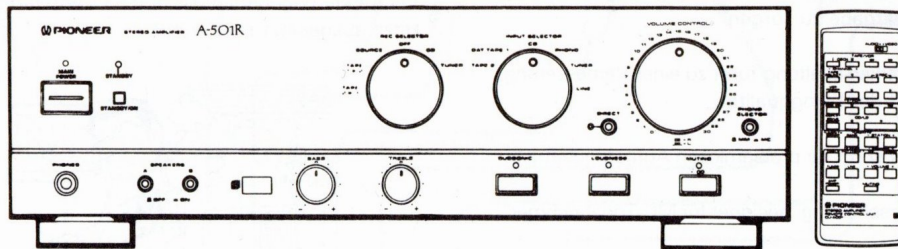

Wir danken Ihnen für den Kauf dieses Pioneer-Produkts. Lesen Sie sich bitte diese Bedienungsanleitung durch. Dann wissen Sie, wie Sie Ihr Gerät richtig bedienen. Bewahren Sie sie an einem sicheren Platz auf, um auch zukünftig nachschlagen zu können. In manchen Ländern oder Verkaufsgebieten weichen die Ausführungen von Netzstecker oder Netzsteckdose u.U. von den in den Abbildungen gezeigten ab; die Anschluß- und Bedienungsverfahren des Gerätes sind jedoch gleich.

"Dieses Produkt entspricht den Funkstörvorschriften der EG (87/308/EEC)".

WARNUNG: UM EINEN BRAND ODER STROMSCHLAG ZU VERMEIDEN, DIESES GERÄT NICHT REGEN ODER FEUCHTIGKEIT AUSSETZEN.

INHALTSVERZEICHNIS

MERKMALE.....	2
EINBAU	2
ANSCHLÜSSE	3
BEDIENELEMENTE	5
BEDIENUNG	8
FERNBEDIENUNG	9
FEHLERSUCH	11
TECHNISCHE DATEN	12

MERKMALE

- Ausgangsleistung von 100 W + 100 W/4 Ω (DIN), passend für hochbelastbare, niederimpedante Lautsprecher.
- Ein Fernbedienungsverstärker, der erstklassige Klangqualität gewährleistet. Funktionsregler sind mit motorgesteuerten Drehschaltern ausgestattet, um höchste Klangqualität sicherzustellen.
- Die Super-Linear-Schaltung sorgt für einen Klang mit ausgezeichneter Qualität und einem Minimum an Verzerrung.
- Die Direkteingangsschaltung garantiert HiFi-Wiedergabe mit gleichmäßigem Frequenzgang und höchster Klangreinheit.
- Saubere Erdungstechnologie verhindert, daß Störungen der Stromversorgungsleitung zur Signalmasseleitung gelangen, um für originalgetreue Klangwiedergabe zu sorgen.
- Eine Kanaltrennungs-Verstärkerschaltung führt zu einer Verbesserung des Stereo-Klangfelds und der Klangqualität.
- Der Aufnahmewahlschalter sorgt für problemlosen Aufnahmebetrieb.
- Eingebaute Phono-Entzerrerschaltung, geeignet für MC-Tonabnehmer.
- Honigwaben-Gehäuse, Honigwaben-Kühlblech. (Gediegene, gegen Erschütterungen widerstandsfähige Konstruktion.)
- Mit einem Komplementärkondensatorpaar ausgestattet.

EINBAU

AUFSTELLUNGSORT

Stellen Sie den Verstärker an einem gut belüfteten Ort auf, an dem er weder hoher Temperatur noch hoher Luftfeuchtigkeit ausgesetzt ist.

Stellen Sie den Verstärker nicht an Orten auf, an denen er direkter Sonneneinstrahlung ausgesetzt ist. Vermeiden Sie desweiteren die Aufstellung in der Nähe von Heizkörpern oder Heizlüftern. Außergewöhnliche Hitze kann zu Beschädigungen des Gehäuses und der inneren Bauteile führen. Ferner ist von einer Aufstellung des Gerätes an staubigen oder feuchten Orten abzusehen, da dies Fehlfunktionen oder sogar den Ausfall des Gerätes zur Folge haben kann. (Vermeiden Sie auch die Aufstellung in der Nähe von Kochern usw., wo der Verstärker gegebenenfalls durch Öl entstandenen Rauch, Dampf oder Hitze ausgesetzt sein würde.)



VORSICHT MIT DEM NETZKABEL

Fassen Sie das Netzkabel immer am Stecker. Ziehen Sie nicht am Kabel selbst, und fassen Sie das Netzkabel niemals mit nassen Händen an, da dies einen Kurzschluß oder elektrischen Schlag verursachen kann. Stellen Sie nicht das Gerät, Möbelstücke o.ä. auf das Netzkabel; sehen Sie auch zu, daß es nicht eingeklemmt wird. Machen Sie niemals einen Knoten in das Netzkabel, und binden Sie es nicht mit anderen Kabeln. Das Netzkabel sollte so gelegt werden, daß niemand darauf tritt. Ein beschädigtes Netzkabel kann einen Brand oder elektrischen Schlag verursachen. Prüfen Sie das Netzkabel von Zeit zu Zeit. Sollte es beschädigt sein, wenden Sie sich an Ihre nächste autorisierte PIONEER-Kundendienststelle oder Ihren Händler, um es zu ersetzen.

GEHÄUSEPFLEGE

- Staub und Schmutz mit einem Poliertuch oder einem weichen Lappen abwischen.
- Das Tuch in hartnäckigen Fällen mit einer vier- bis fünffach mit Wasser verdünnten, neutralen Reinigungsflüssigkeit anfeuchten und gut auswringen, und das Gehäuse nach dem Abwischen mit einem anderen Tuch trocknen. Keine Möbelwaxse oder -reiniger verwenden.
- Niemals Verdünner, Benzin, Insektensprays oder andere Chemikalien in der Nähe des Geräts verwenden, da diese die Gehäuseoberfläche angreifen.

ANSCHLÜSSE

Adapter-Komponente
(z.B. Equalizer)

CD-Spieler

Digitalrecorder/Kassettenbandgerät

B-Lautsprecherbox (R)

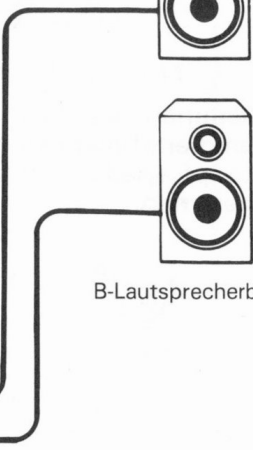
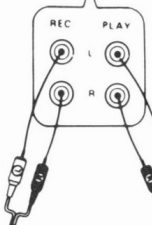
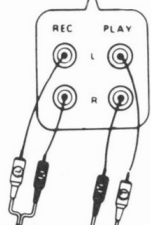
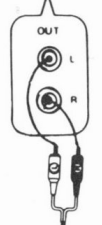
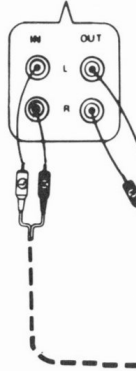
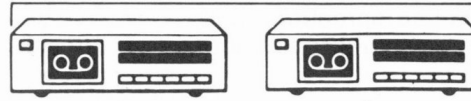
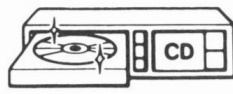
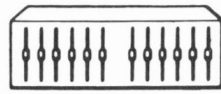

B-Lautsprecherbox (L)

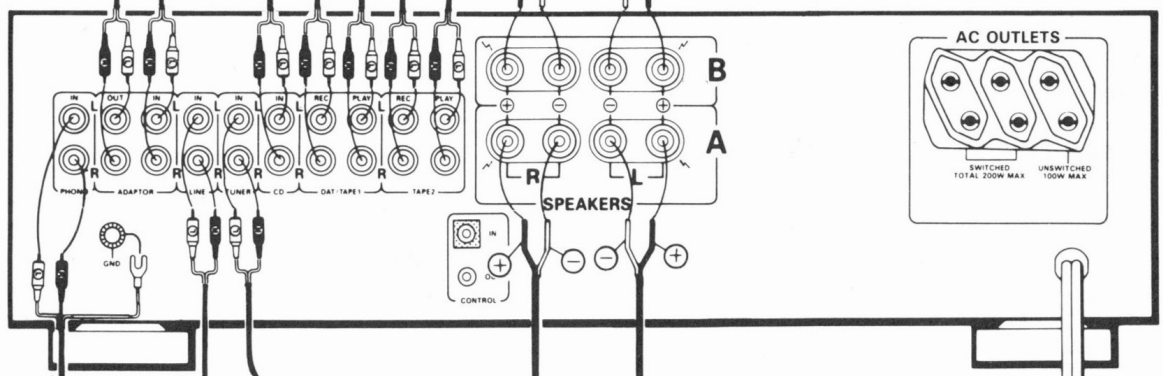

Zur Wandsteckdose



Schallplattenspieler

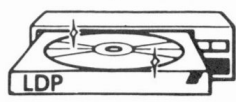

Bildplattenspieler,
Videorecorder etc.

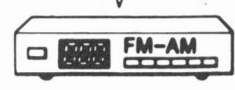
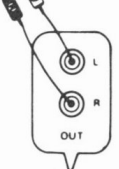

Tuner



A-Lautsprecherbox
(L)

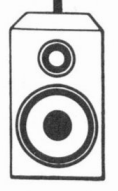

A-Lautsprecherbox
(R)

ANSCHLÜSSE

Sämtliche Anschlüsse erst herstellen, nachdem sichergestellt worden ist, daß der MAIN POWER-Schalter ausgeschaltet ist.

ANSCHLUSS DER LAUTSPRECHERKABEL

1. Die Vinylisolierung am Ende des Lautsprecherkabels wegschneiden und den Drahtkern zusammendrehen.

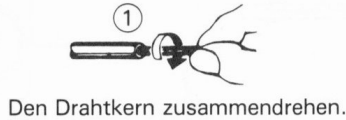

2. Den Klemmenknopf losdrehen und den Drahtkern in die Klemmenöffnung stecken.
3. Den Knopf wieder festdrehen, um den Drahtkern einzuklemmen.

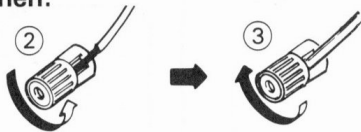

HINWEIS:
Der Drahtkern darf nicht aus der Klemme ragen und keinesfalls in Kontakt mit einer benachbarten Klemme bzw. einem anderen Draht kommen. Verstärker und Lautsprecherboxen können durch derartigen Kurzschluß beschädigt werden.

Lautsprecherimpedanz

Wenn nur ein Lautsprecherpaar an eines der Klemmenfelder (A oder B) angeschlossen wird, können Lautsprecher mit einer Impedanz zwischen 4 und 16 Ω verwendet werden. Beim Anschluß zweier Lautsprecherpaare (A und B) sollten Lautsprecher mit einer Impedanz zwischen 8 und 32 Ω verwendet werden.

ANSCHLUSS DER EIN-/AUSGANGSKABEL

Schließen Sie den weißen Stecker an den L (linken) Kanal, und den roten Stecker an den R (rechten) Kanal an. Achten Sie darauf, daß Sie den Stecker fest einstecken.

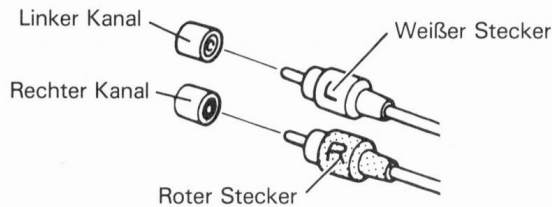

Die Eingangs-/Ausgangsbuchsen (INPUT/OUTPUT) dieses Gerätes sind für gute hohe Tonqualität verzinnt.

ANSCHLUSS EINER KOMPONENTE AN DIE ADAPTER-BUCHSEN

1. Den Verstärker durch Drücken des Netzschalters (POWER) ausschalten.
2. Zum Anschluß der Komponente die beiden Überbrückungsstecker aus den Buchsen (ADAPTOR) ziehen.

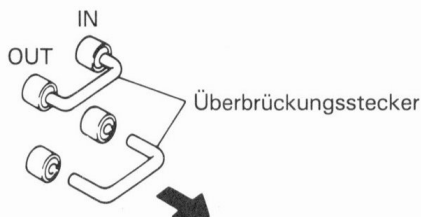

HINWEIS:
Zum Anschluß eines Equalizers an diese Buchsen müssen die Überbrückungsstecker entfernt werden. Wenn hier kein Gerät angeschlossen ist, müssen die Stecker in den Buchsen sitzen. Die herausgezogenen Stecker immer gut aufbewahren!

FERNBEDIENUNGSKABEL-ANSCHLÜSSE

Durch Verbindung der CONTROL-Buchsen von Pioneer-Geräten mit dem -Zeichen kann das ganze System mit dieser Fernbedienung betätigt werden, obwohl einige Geräte (MW/UKW-Tuner, CD-Spieler, Kassettendeck usw.) unter Umständen nicht mit Fernbedienungssensoren ausgestattet sind. Das ganze System kann mit einer Fernbedienung gesteuert werden, wenn PIONEER-Stereo-Bausteine über die Steuereingangsbuchse (CONTROL IN) an jedem Baustein miteinander verbunden sind. Zur Verbindung das mit dem jeweiligen Gerät mitgelieferte Fernbedienungskabel verwenden. Unten ist ein Anschlußbeispiel abgebildet. "OUT" muß mit "IN" verbunden werden, ansonsten ist die Anschlußreihenfolge beliebig. Wenn ein Gerät jedoch nur einen "IN"-Anschluß hat, so ist dieses zuletzt anzuschließen.

HINWEIS:
Das Fernbedienungsempfangsfenster dieses Geräts funktioniert nicht, wenn ein Fernbedienungskabel an der Steuereingangsbuchse (IN) dieses Geräts angeschlossen ist.

- ① Fernbedienung
- ② Monitor-Fernseher oder Fernsehgerät
- ③ Kassettendeck
- ④ CD-Spieler
- ⑤ UKW/MW-Tuner

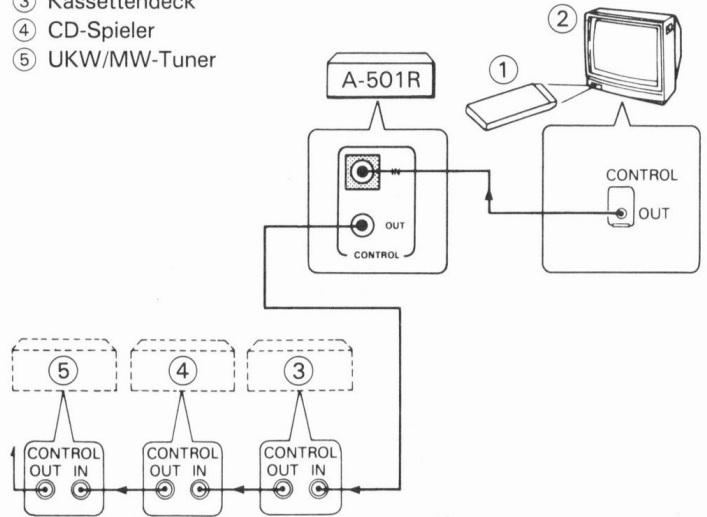

ZUSATZSTECKDOSEN (AC OUTLETS)

Falls bei den entsprechenden Geräten deren Ausgangsbuchsen nicht zu den mit diesem Produkt gelieferten Steckern passen, so müssen diese Stecker abgeschnitten, und die passenden Stecker montiert werden. Die abgeschnittenen Stecker sind zu entsorgen, da ansonsten die Gefahr eines elektrischen Schlages besteht, falls diese Stecker wieder in eine der Buchsen gesteckt werden sollten.

ZUSATZSTECKDOSEN (GESCHALTET)

Der diesen Steckdosen zugeführte Strom wird mit der STANDBY/ON Taste des Verstärkers ein- und ausgeschaltet. Die gesamte Leistungsaufnahme der angeschlossenen Geräte darf 200 W nicht überschreiten.

ZUSATZSTECKDOSE (UNGESCHALTET)

Dieser Steckdose wird ständig Strom zugeführt, ob der Verstärker auf ON oder STANDBY eingeschaltet ist. Die Leistungsaufnahme des hier angeschlossenen Geräts darf 100 W nicht überschreiten. Vor längerem Nichtgebrauch ist das hier angeschlossene Gerät durch Entfernen des Netzsteckers von der Wandsteckdose vom Netz zu trennen.

HINWEIS:
Keine Geräte mit höherer Leistungsaufnahme, wie z.B. Heizkörper Bügeleisen oder Fernsehgeräte, an die Zusatzsteckdosen (AC OUTLETS) anschließen, da anderenfalls Überhitzungs- und Brandgefahr besteht.

BEDIENELEMENTE

FRONTPLATTE

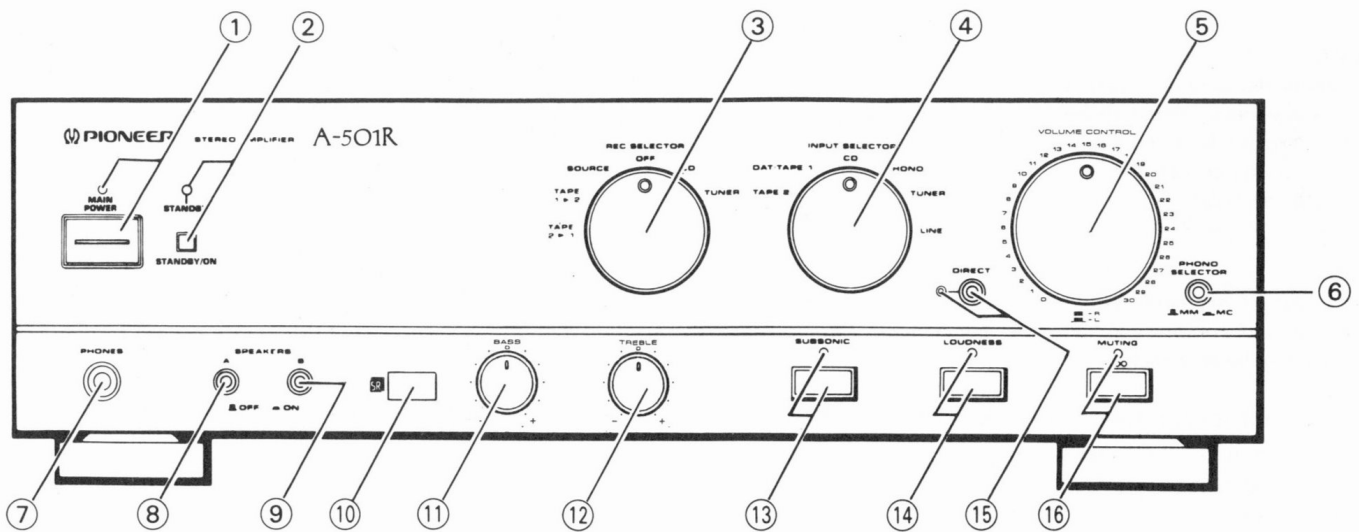

① Netzschalter (POWER) mit Anzeige

Zum Einstellen des Geräts auf den Bereitschafts (STANDBY) oder Einschaltzustand (ON). Zum Auseschalten erneut drücken.

② Bereitschafts-/Einschalttaste (STANDBY/ON) Bereitschaftsanzeige (STANDBY)

Für Verstärker-Betrieb den MAIN POWER-Schalter durch Drücken auf ON stellen, dann die STANDBY/ON-Taste drücken, so daß die STANDBY-Anzeige ausgeht. Wenn die STANDBY-Anzeige leuchtet, ist das Gerät auf STANDBY geschaltet. Bei Einstellung auf STANDBY ist der Hauptstromfluß unterbrochen, und das Gerät ist nicht mehr voll funktionstrüchtig. Ein nur geringer Stromfluß hält Betriebsbereitschaft aufrecht.

HINWEIS:

Wenn das Gerät längere Zeit nicht verwendet werden soll, den MAIN POWER-Schalter auf OFF stellen.

③ Aufnahmewahlschalter (REC SELECTOR)

Solange der Aufnahmewahlschalter (REC SELECTOR) nicht auf SOURCE oder OFF gestellt ist, wird bei Aufnahmen unabhängig von der Einstellung des Eingangswahlschalters (INPUT SELECTOR) bzw. Direkteingangsschalters (DIRECT) der zugehörige Eingang angesteuert.

TUNER: Zum Aufnehmen von dem an den TUNER-Buchsen angeschlossenen Gerät.

CD: Zum Aufnehmen von dem an den CD-Buchsen angeschlossenen Gerät.

OFF: In dieser Einstellung wird an den Digitalrecorder/Tonband-1-Ausgangsbuchsen (DAT/TAPE 1 REC) und den Tonband-2-Ausgangsbuchsen (TAPE 2 REC) nichts ausgegeben. Wenn keine Aufnahme gemacht werden soll, den Schalter auf OFF stellen: Das Kassettenbandgerät wird hierbei zur Verbesserung der Klangqualität vom Signalweg getrennt.

SOURCE: Zum Aufnehmen von dem per Eingangswahlschalter (INPUT SELECTOR) angesteuerten Gerät.

TAPE 1 ▶ 2: Zum Überspielen von dem an den Digitalrecorder/Tonband-1-Buchsen (DAT/TAPE 1) angeschlossenen Kassettenbandgerät zu dem an den Tonband-2-Buchsen (TAPE 2) angeschlossenen Kassettenbandgerät.

TAPE 2 ▶ 1: Zum Überspielen von dem an den Tonband-2-Buchsen (TAPE 2) angeschlossenen Kassettenbandgerät zu dem an den Digitalrecorder/Tonband-1-Buchsen (DAT/TAPE 1) angeschlossenen Kassettenbandgerät.

④ Eingangswahlschalter (INPUT SELECTOR)

Zur Anwahl der Wiedergabe-Tonquelle.

LINE: Für Wiedergabe von dem an den Hochpegel-Eingangsbuchsen (LINE) angeschlossenen Gerät.

TUNER: Zum Empfang von UKW-bzw. MW-Rundfunksendungen mit einem Tuner.

PHONO: Zum Abspielen einer Schallplatte mit einem Plattenspieler.

HINWEIS:

• Je nachdem welcher Tonabnehmertyp benutzt wird, können Sie mit Hilfe des Plattenspieler-Wählers (PHONO SELECTOR) MM oder MC einstellen.

CD: Zum Abspielen einer CD mit einem CD-Spieler.

DAT/TAPE 1: Für Wiedergabe mit einem an den Digitalrecorder/Tonband-1-Buchsen (DAT/TAPE 1) angeschlossenen Digitalrecorder bzw. Kassettenbandgerät.

TAPE 2: Für Wiedergabe mit einem an den Tonband-2-Buchsen (TAPE 2) angeschlossenen Kassettenbandgerät.

⑤ Lautstärkereglер (VOLUME CONTROL)

Zur Einstellung der Wiedergabelautstärke.

Dieser Lautstärkeknopf besteht aus zwei Lautstärkereglern. Sie können den Lautstärkepegel für L- (links) und R-Kanal (rechts) unabhängig voneinander einstellen. Außerdem funktioniert er auch als Balance-Regler.

[Beispiel]

Zur Erhöhung des Lautstärkepegels vom R-Kanal (rechts) verhindern Sie mit einer Hand die Drehung des L-Knopfes und drehen den R-Knopf mit der anderen Hand.

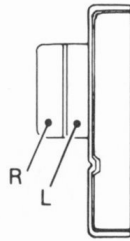

HINWEIS:

Dieses Gerät ist mit einer Schaltung versehen, die den Effekt der Klangregler- und Loudness-Schaltungen bei höheren Lautstärkeinstellungen zunehmend abdämpft.

⑥ Tonabnehmerwahltaste (PHONO SELECTOR)

Diese Taste muß dem Tonabnehmertyp des Schallplattenspielers entsprechend eingestellt werden.

MM (■): Einstellung für MM-Tonabnehmer (Drehmagnet), oder MC-Tonabnehmer (Drehspule, dynamisch) mit hoher Ausgangsspannung von 1 mV oder mehr.

MC (■): Einstellung für MC-Tonabnehmer (Drehspule, dynamisch).

⑦ Kopfhörerbuchse (PHONES)

Zum Anschluß von Stereo-Kopfhörern.

⑧ A-Lautsprecherwahltaste (SPEAKERS A)

Mit dieser Taster kann das an den A-Lautsprecherklemmen (SPEAKERS A) angeschlossene Lautsprecherpaar zu- bzw. weggeschaltet werden.

ON (■): Eingerastet: Der Ton wird über die A-Lautsprecher wiedergegeben.

OFF (■): Ausgerastet: Die A-Lautsprecher sind vom Signalweg getrennt. Zum Hören mit Kopfhörern sollte der Schalter ausgerastet werden.

⑨ B-Lautsprecherwahlschalter (SPEAKERS B)

Mit dieser Taste kann das an den B-Lautsprecherklemmen (SPEAKERS B) angeschlossene Lautsprecherpaar zu- bzw. weggeschaltet werden.

ON (■): Eingerastet: Der Ton wird über die B-Lautsprecher wiedergegeben.

OFF (■): Ausgerastet: Die B-Lautsprecher sind vom Signalweg getrennt. Zum Hören mit Kopfhörern sollte der Schalter ausgerastet werden.

⑩ Fernbedienungssensorfenster

⑪ Tiefenregler (BASS)

Zur Einstellung der tiefen Frequenzen. In Mittelstellung des Reglers ist der Frequenzgang im unteren Frequenzbereich linear (Normalstellung). Die Tiefen werden durch Drehen nach rechts verstärkt, durch Drehen nach links abgeschwächt.

HINWEIS:

- Bei aktiviertem Direkteingangsschalter (DIRECT) werden die Klangregelschaltungen umgangen, so daß der Regler hier funktionslos ist.
- Bei Lautstärkeinstellungen bis "4" wird der eingestellte Klangregeleffekt erhalten.

Bei Lautstärkeinstellungen höher als "4" wird der Effekt zunehmend schwächer.

⑫ Höhenregler (TREBLE)

Zur Einstellung der hohen Frequenzen. In Mittelstellung des Reglers ist der Frequenzgang im oberen Frequenzbereich linear (Normalstellung). Die Höhen werden durch Drehen nach rechts verstärkt, durch Drehen nach links abgeschwächt.

HINWEIS:

- Bei aktiviertem Direkteingangsschalter (DIRECT) werden die Klangregelschaltungen umgangen, so daß der Regler hier funktionslos ist.
 - Bei Lautstärkeinstellungen bis "4" wird der eingestellte Klangregeleffekt erhalten.
- Bei Lautstärkeinstellungen höher als "4" wird der Effekt zunehmend schwächer.

⑬ Subsonicfilter-Taste (SUBSONIC) mit Anzeige

Diesen Taaste beim Abspielen von Schallplatten mit groben Rillen drücken.

Ein: Die Anzeige leuchtet: Frequenzen unterhalb 17 Hz werden weggefiltert, so daß bei Schallplatten mit groben (abgenutzten) Rillen ultratiefe Störgeräusche sowie Tonverzerrungen vermindert werden können.

Aus: Die Anzeige leuchtet nicht: Zum Abspielen normal klingender Schallplatten.

HINWEIS:

Bei aktiviertem Direkteingangsschalter (DIRECT) werden die Klangregelschaltungen umgangen, so daß der Schalter hier funktionslos ist.

⑭ Taste für gehörrichtige Lautstärkeanhebung (LOUDNESS) mit Anzeige

Zur Frequenzgangkorrektur beim Hören mit geringer Lautstärke.

Ein: Die Anzeige leuchtet: In dieser Einstellung werden die hohen und tiefen Frequenzen gehörrichtig angehoben, so daß auch beim Hören mit geringer Lautstärke ein ausgewogener Klang erzielt werden kann.

Aus: Die Anzeige leuchtet nicht: Der Schalter sollte normalerweise in dieser Position stehen.

HINWEIS:

Bei aktiviertem Direkteingangstaste (DIRECT) werden die Klangregelschaltungen umgangen, so daß die Taste hier funktionslos ist.

⑮ Direkteingangstaste (DIRECT) mit Anzeige

Dieser Taste kann gedrückt werden, wenn das Eingangssignal die verschiedenen Klangregelschaltungen (BASS, TREBLE, SUBSONIC, LOUDNESS) und Adapter-Buchsen (ADAPTOR) umgeht und direkt verarbeitet werden soll.

Ein: Die Anzeige leuchtet: Das über die Eingangsbuchsen eingegebene Signal wird direkt verarbeitet, d.h. ohne die einzelnen Klangregelschaltungen zu durchlaufen. Hierdurch wird ein reiner Klang mit linearem Frequenzgang erzielt, und demgemäß eine getreue Reproduktion der Eingangsquelle.

Aus: Die Anzeige leuchtet nicht: In dieser Schalterstellung passiert das Eingangssignal die einzelnen Klangregelschaltungen.

⑯ Tonstumm-taste (MUTING) mit Anzeige

Zur vorübergehenden Verminderung der Lautstärke.

Ein: Die Anzeige leuchtet.
Der Ton wird stummgeschaltet.

Aus: Die Anzeige leuchtet nicht.
Der Ton ist wieder mit der eingestellten Lautstärke zu hören.

RÜCKWAND

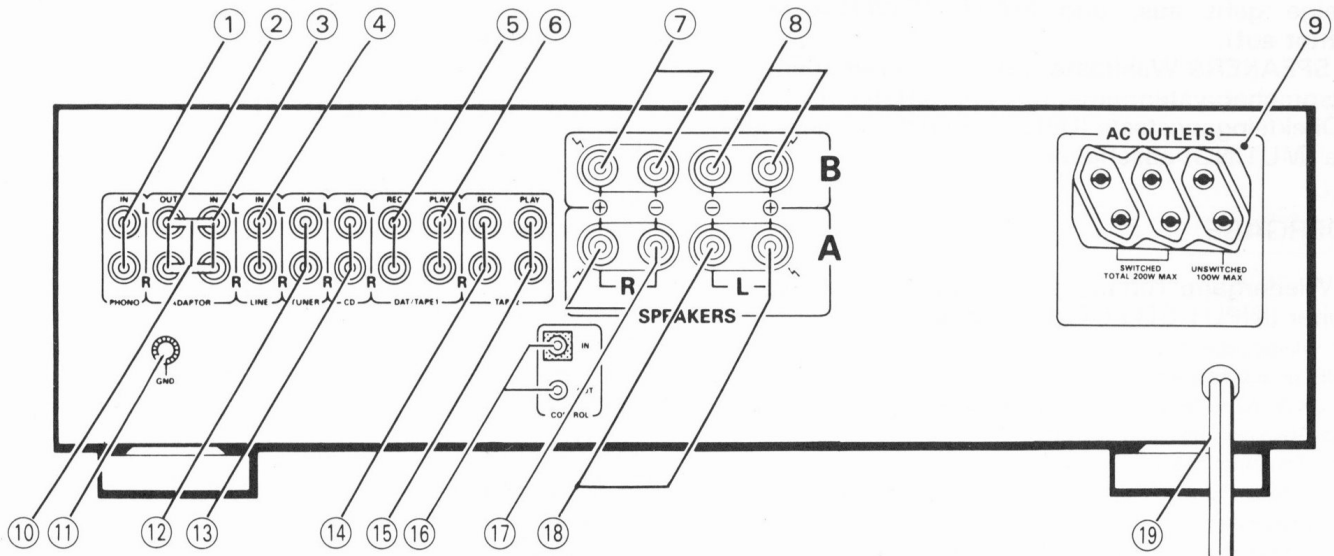

- ① Plattenspielerbuchsen (PHONO)
- ② Adapter-Ausgangsbuchsen (ADAPTOR OUT)
- ③ Adapter-Eingangsbuchsen (ADAPTOR IN)
- ④ Hochpegeleingangsbuchsen (LINE)
- ⑤ Digitalrecorder/Tonband-1-Ausgangsbuchsen (DAT/TAPE 1 REC)
- ⑥ Digitalrecorder/Tonband-1-Eingangsbuchsen (DAT/TAPE 1 PLAY)
- ⑦ B-Lautsprecherklemmen (SPEAKERS B – rechter Kanal)
- ⑧ B-Lautsprecherklemmen (SPEAKERS B – linker Kanal)
- ⑨ Zusatzsteckdosen (AC OUTLETS)
- ⑩ Überbrückungsstecker
- ⑪ Plattenspieler-Erdungsklemme (GND)
- ⑫ TUNER-Buchsen

- ⑬ CD-Buchsen
- ⑭ Tonband-2-Ausgangsbuchsen (TAPE 2 REC)
- ⑮ Tonband-2-Eingangsbuchsen (TAPE 2 PLAY)
- ⑯ Fernbedienungsein-/ausgangsbuchsen (CONTROL IN/OUT)
- ⑰ A-Lautsprecherklemmen (SPEAKERS A – rechter Kanal)
- ⑱ A-Lautsprecherklemmen (SPEAKERS A – linker Kanal)
- ⑲ Netzkabel

Diese Buchsen dienen zur Eingabe/Ausgabe von Steuersignalen bei Betätigung anderer Bausteine mit dem -Symbol mit der mitgelieferten Fernbedienung.

Dieses Kabel an eine Wandsteckdose oder die Steckdose eines Audio-Timers anschließen.

BEDIENUNG

VORBEREITUNGEN

1. Den Netzschalter (MAIN POWER) drücken, um das Gerät einzuschalten.
2. Die STANDBY/ON-Taste einschalten (STANDBY/Anzeige geht aus, und MAIN POWER-Anzeige leuchtet auf).
3. Die SPEAKERS-Wahltaste dem zu verwendenden Lautsprechersystem entsprechend betätigen.
4. Die Direkteingangstaste (DIRECT) und die Tonstumm-taste (MUTING) abschalten.

WIEDERGABE

1. Die Wiedergabe-Tonquelle mit dem Eingangswahl-schalter (INPUT SELECTOR) wählen.
 - Für Wiedergabe mit dem an den Hochpegeleingangsbuchsen (LINE) angeschlossenen Gerät: Auf [LINE] stellen.
 - Für UKW- bzw. MW-Rundfunkempfang: Auf [TUNER] stellen.
 - Zum Abspielen einer Schallplatte: Auf [PHONO] stellen. Den Tonabnehmer-wahlschalter (PHONO SELECTOR) dem verwendeten Tonabnehmer entsprechend auf MM (■) oder MC (▲) einstellen.
 - Für Wiedergabe einer CD: Auf [CD] stellen.
 - Für Wiedergabe einer Kassette: Auf [DAT/TAPE 1] bzw. [TAPE 2] stellen.
2. Das angesteuerte Gerät auf Wiedergabe stellen.
3. Den Lautstärkeregler (VOLUME CONTROL) justieren.
4. Den Klang mit dem BASS- und TREBLE-Regler sowie mit der LOUDNESS-Taste wunschgemäß einstellen.

AUFNAHME AUF KASSETTE

1. Die Aufnahme-Tonquelle mit dem Aufnahmewahl-schalter (REC SELECTOR) wählen.
 - Bei der Einstellung auf SOURCE wird von dem per Eingangswahl-schalter (INPUT SELECTOR) angesteuerten Gerät aufgenommen. (Zum Aufnehmen von dem an den Plattenspielerbuchsen (PHONO) bzw. Hochpegeleingangsbuchsen (LINE) angeschlossenen Gerät muß der Aufnahmewahlschalter (REC SELECTOR) auf SOURCE und der Eingangswahlschalter (INPUT SELECTOR) auf PHONO bzw. LINE gestellt werden.)
 - Wenn der Aufnahmewahlschalter auf OFF gestellt ist, kann nicht aufgenommen werden.

HINWEIS:

Solange der Aufnahmewahlschalter (REC SELECTOR) nicht auf SOURCE oder OFF gestellt ist, wird bei Aufnahmen unabhängig von der Einstellung des Eingangswahlschalters (INPUT SELECTOR) bzw. Direkteingangsschalters (DIRECT) der zugehörige Eingang angesteuert.

2. Das Kassettenbandgerät auf Aufnahme stellen.

Zur Bedienung der anderen Geräte deren Bedienungsanleitungen einsehen.

MITHÖREN WÄHREND DER AUFNAHME

Bei Dreikopf-Kassettenbandgeräten kann der gerade auf Band auf-gezeichnete Ton während der Aufnahme abgehört und mit den Quellensignalen verglichen werden. Diese Prüfung der Tonqualität wird allgemein als "Hinterbandkontrolle" bezeichnet. Für Hinterbandkontrolle muß der Eingangswahlschalter (INPUT SELECTOR) des Verstärkers auf das Kassettenbandgerät eingestellt werden mit dem aufgenommen wird.

- Aufnahme mit dem an den Digitalrecorder/Tonband-1-Buchsen (DAT/TAPE 1) angeschlossenen Gerät: Auf DAT/TAPE 1 stellen.
- Aufnahme mit dem an den Tonband-2-Buchsen (TAPE 2) ange-schlossenen Gerät: Auf TAPE 2 stellen.

HINWEIS:

Bei der Aufnahme von PHONO-oder LINE-Eingängen ist keine Hinter-bandkontrolle möglich.

KOPIEREN VON KASSETTEN

Bei Verwendung von zwei Kassettenbandgeräten (bzw. eines Doppel-Kassettenbandgeräts) kann der Ton von einer Kassette zur anderen überspielt (kopiert) werden.

Anwendungsbeispiele:

- Kopieren einer Originalkassette.
- Herausschneiden unnötigen Aufnahmematerials (z.B. Werbung, Ansagen) aus aufgezeichneten Rundfunksendungen zur Zusammen-stellung einer reinen Musik-Kassette.

Bei Verwendung zweier Kassettenbandgeräte

1. Die bespielte Kassette (Original) in das Wiedergabe-gerät und die Leerkassette in das Aufnahmegerät einlegen.
2. Den Aufnahmewahlschalter (REC SELECTOR) auf die gewünschte Überspielrichtung einstellen.
 - Zum Überspielen von dem an den Digitalrecorder/Tonband-1-Buchsen (DAT/TAPE 1) angeschlossenen Kassettenbandgerät zu dem an den Tonband-2-Buchsen (TAPE 2) angeschlossenen Kassettenbandgerät: Auf 1 ► 2 stellen.
 - Zum Überspielen von dem an den Tonband-2-Buchsen (TAPE 2) angeschlossenen Kassettenbandgerät zu dem an den Digital-recorder/Tonband-1-Buchsen (DAT/TAPE 1) angeschlossenen Kassettenbandgerät: Auf 2 ► 1 stellen.

HINWEIS:

Unabhängig von der Einstellung des Eingangswahlschalters (INPUT SELECTOR) bzw. Direkteingangsschalters (DIRECT) wird in jedem Fall von dem per Aufnahmewahlschalter (REC SELECTOR) ange-steuerten Tonbandeingang aufgenommen.

3. Die zum Überspielen notwendigen Bedienungen durchführen.

Das Gerät mit dem Original auf Wiedergabe stellen und das Gerät mit der Leerkassette auf Aufnahme stellen.

Wiedergabe mit einem Equalizer

Der Klang aller Eingangsquellen kann mit einem an den Adapterbuchsen (ADAPTOR) angeschlossenen Equalizer feineingestellt werden. Die Equalizer-Schaltungen werden jedoch umgangen, wenn der Direkt-eingangsschalter (DIRECT) aktiviert ist.

HINWEIS:

Wenn eine Adapterkomponente angeschlossen ist, muß diese zum Betrieb der Stereoanlage immer mit eingeschaltet werden, auch dann, wenn die Komponente nicht verwendet werden soll. Falls die Adapter-Komponente nicht eingeschaltet ist, wird kein Ton produziert, oder der Ton klingt verzerrt.

Timergesteuerte Aufnahme

Das Netzkabel dieses Geräts an einen Audio-Timer anschließen und die STANDBY/ON-Taste auf ON stellen (STANDBY-Anzeige geht aus), wenn die Timer-Einstellungen gemacht werden. Wenn das Gerät auf Bereitschaftsbetrieb geschaltet gelassen wird (STANDBY-Anzeige leuchtet), ist Timer-Betrieb nicht möglich.

FERBEDIENUNG

EINLEGEN VON BATTERIEN

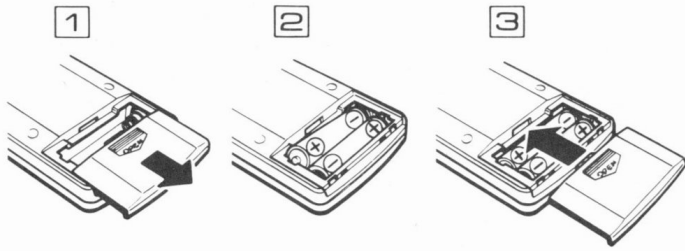

- 1 Den Batteriefachdeckel an der Rückseite der Fernbedienung entfernen. Hierzu den Deckel einfach mit einem Daumen nach unten drücken und un Pfeilrichtung abziehen.
- 2 Die beiden mitgelieferten Mikrozellen [IEC R03 (UM-4)] herausnehmen und in das Batteriefach unter Beachtung der Polaritätsmarkierungen im Fach einlegen.
- 3 Den Batteriefachdeckel wieder anbringen.

Durch falschen Gebrauch können Batterien auslaufen oder reißen.

Stets die folgenden Punkte beachten:

1. Die Batterien stets polaritätsrichtig gemäß Markierungen (+) und (-) im Fach einlegen.
2. Niemals gleichzeitig eine neue und eine alte Batterie verwenden.
3. Batterien können je nach Typ unterschiedliche Spannung haben, auch wenn sie gleich groß sind. Nicht gleichzeitig zwei Batterien unterschiedlichen Typs verwenden.

FERNBEDIENUNGS-WIRKUNGSBEREICH

Durch Richten der Fernbedienung auf das Fernbedienungssensorfenster am Stereo-Verstärker und Betätigung der entsprechenden Tasten an der Fernbedienung können dieses Gerät und andere Bausteine ferngesteuert werden.

Abstand: Innerhalb eines Bereichs von etwa 7 Metern vom Fernbedienungssensorfenster des Geräts.

Winkel: Innerhalb ca. 30 Grad von der Mitte des Fernbedienungssensorfensters des Geräts.

Fernbedienung ist nicht möglich, wenn ein Gegenstand zwischen der Fernbedienung und dem Fernbedienungssensorfenster des Geräts ist.

- Mit der Zubehör-Fernbedienung können einige Funktionen anderer Kassettendecks, CD-Spieler, Tuner, Videorecorder, LD-Spieler und Fernsehgeräte von Pioneer (nur solche mit dem Pioneer-Zeichen ) ferngesteuert werden.

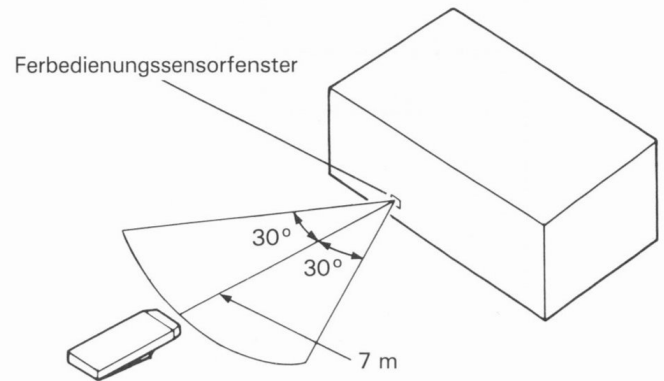

• Bedienung von A-501R

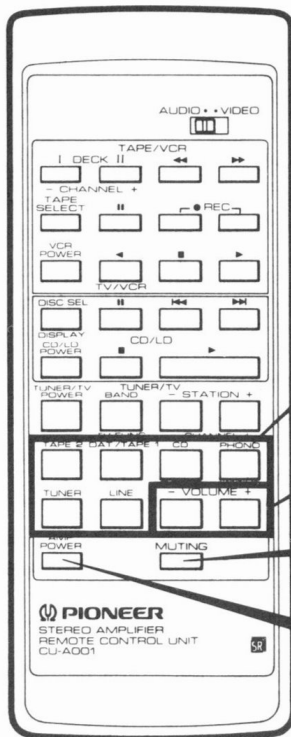

EINGANGSWÄHLER

TAPE 2:	TAPE 2
DAT/TAPE 1:	DAT/TAPE 1
CD:	CD
PHONO:	PHONO
TUNER:	TUNER
LINE:	LINE

VOLUME + : Zum Erhöhen der Lautstärke.
VOLUME - : Zum Vermindern der Lautstärke.

MUTING: Zum Ausblenden des Tons drücken, zum Wiederherstellen der ursprünglichen Lautstärke erneut drücken.

AMP POWER: Schaltet die Verstärker-Stromversorgung auf ON/STANDBY.
 Dieser Regler funktioniert nur, wenn der MAIN POWER-Schalter des Verstärkers eingeschaltet ist.

• **Steuerung von Audio-Bausteinen (TAPE, CD, TUNER)**

[Den AUDIO/VIDEO-Wahlschalter auf AUDIO stellen.]

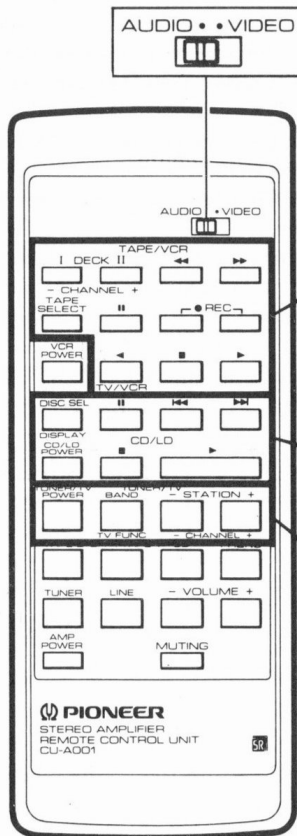

TAPE (Kassettenbandgerät)

- DECK I:** Für Deck I-Betrieb diese Taste drücken, bevor eine Funktionstaste betätigt wird.
- DECK II:** Für Deck II-Betrieb diese Taste drücken, bevor eine Funktionstaste betätigt wird.
- ◀, ▶:** Schnellvorlauf.
- TAPE SELECT:** Zur Wahl der Kassettennummer (1 bis 6) für einen Multikassetten-Wechsler.
- ||:** Pause
- REC:** Für Aufnahme (oder Aufnahmebereitschaft) beide Tasten gleichzeitig drücken.
- ◀, ▶:** Wiedergabe mit Bandtransport in Pfeilrichtung.
- :** Stopp

CD (CD-Spieler)

- DISC SEL:** Zur Wahl von Discs bei einem Multi-Play-CD-Spieler.
- ||:** Pause
- ◀◀:** Rückstellung zum Anfang des spielenden Titels. (Titelsuchlauf)
- ▶▶:** Bringt den Abtaster zum Anfang des nächsten Titels. (Titelsuchlauf)
- CD/LD POWER:** Zum Ein- und Ausschalten des CD-Spielers.
- :** Stopp
- ▶:** Wiedergabe

TUNER

- TUNER/TV POWER:** Zum Ein- oder Ausschalten des Tuners.
- BAND:** Zur Wahl des Wellenbereichs.
- STATION -, +:** Schrittweiser Senderruf.

• **Bedienung von Video-Bausteinen (VCR, LD, TV)**

[Den AUDIO/VIDEO-Wahlschalter auf VIDEO stellen.]

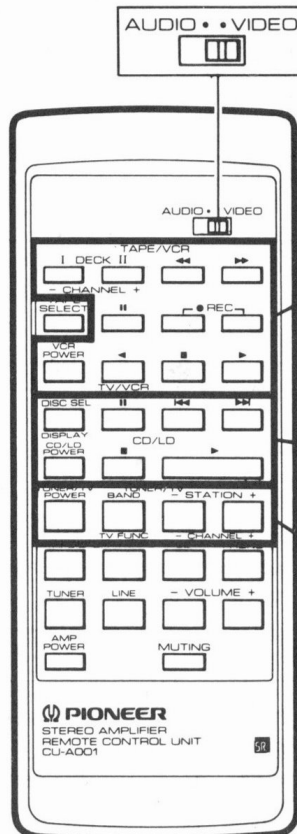

VCR

- CHANNEL -, +:** Kanalwahl mit dem eingebauten Fernseh-tuner des Videorecorders.
- ◀◀:** Rückspulen des Bands.
- ▶▶:** Schneller Bandvorlauf.
- ||:** Pause (Standbild)
- REC:** Beide Tasten gleichzeitig drücken, um mit der Aufnahme zu beginnen.
- VCR POWER:** Zum Ein- und Ausschalten des Videorecorders.
- TV/VCR:** Antennenwahl.
- :** Stopp
- ▶:** Wiedergabe

LD (Bildplattenspieler)

- DISPLAY:** Zum Ein- und Ausschalten von Chapter-, Frame/Zeit-Anzeige.
- ||:** Pause
- ◀◀, ▶▶:** Kapitel-Übersprung
- CD/LD POWER:** Zum Ein- und Ausschalten des LD-Stroms.
- :** Stopp
- ▶:** Wiedergabe

TV

- TUNER/TV POWER:** Zum Ein- und Ausschalten des Fernsehers.
- TV FUNC:** Folgerichtige Weiterschaltung der Fernseherfunktionen.
- CHANNEL -, +:** Folgerichtige Weiterschaltung der Fernsehkanäle.

HINWEIS: Bei Gebrauch der mitgelieferten Fernbedienung zur Steuerung anderer Pioneer-Bausteine mit dem SR-Symbol können andere Funktionen als die an der Fernbedienung aufgeführten nicht aktiviert werden.

FEHLERSUCHE

Fehlbedienungen werden oft fälschlicherweise für Fehlfunktionen gehalten. Wenn dieses Gerät nicht richtig zu arbeiten scheint, dann überprüfen Sie zuerst die folgenden Punkte. Da die Störungsursache manchmal auch in einem anderen Anlagenbaustein liegen kann, auch die anderen verwendeten Geräte überprüfen. Wenn die Störung nach Durchführen der unten aufgeführten Prüfungen immer noch nicht behoben ist, dann reichen Sie das Gerät beim PIONEER-Kundendienst oder beim Fachhändler zur Reparatur ein.

Symptom	Mögliche Ursache	Abhilfe
Gerät läßt sich nicht einschalten.	<ul style="list-style-type: none"> • Netzkabel von der Steckdose abgetrennt. • Netzkabel des Geräts ist an der Steckdose einer anderen Komponente angeschlossen (z.B. Timer), die jedoch ausgeschaltet ist. • MAIN POWER-Schalter ist ausgeschaltet. 	<ul style="list-style-type: none"> • Netzstecker fest in die Steckdose stecken. • Die andere Komponente einschalten, so daß sie Strom liefert. • MAIN POWER-Schalter zur Position ON drücken, dann die STANDBY/ON-Taste betätigen, so daß die STANDBY-Anzeige ausgeht.
Kein Ton.	<ul style="list-style-type: none"> • Verbindungskabel nicht bzw. unsachgemäß angeschlossen. • Beide Überbrückungsstecker sind von den ADAPTOR-Klemmen abgetrennt, und die DIRECT-Taste ist auf "Aus" gestellt. • Buchsen bzw. Stecker der Verbindungskabel sind schmutzig. • Der Eingangswahlschalter (INPUT SELECTOR) ist nicht auf die gewünschte Eingangsquelle eingestellt. • Ein anderes Gerät wurde falsch bedient. • Beide Lautsprecherwahlschalter (SPEAKERS) sind auf "OFF" gestellt (■). • Die Tonstumm Taste (MUTING) steht auf ON. (Die Anzeige leuchtet.) 	<ul style="list-style-type: none"> • Fest anschließen. • Die Überbrückungsstecker sicher anschließen. • Buchsen und Steckerstifte säubern. • Den Schalter richtig einstellen: PHONO, TUNER, CD, LINE, DAT/TAPE 1 bzw. TAPE 2. • Die Bedienungsanleitung des anderen Geräts zu Rate ziehen. • Eine oder beide Tasten auf ON stellen (■) • Die Tonstumm Taste (MUTING) auf OFF stellen. (Die Anzeige leuchtet nicht.)
Kein Ton von einem Kanal.	<ul style="list-style-type: none"> • Verbindungskabel bzw. Lautsprecherkabel für diesen Kanal sind nicht angeschlossen. 	<ul style="list-style-type: none"> • Fest anschließen.
Keine Aufnahme auf Kassette möglich.	<ul style="list-style-type: none"> • Aufnahmewahlschalter (REC SELECTOR) ist falsch eingestellt. • Unsachgemäßer Anschluß. • Kassettendeck wurde falsch bedient. 	<ul style="list-style-type: none"> • Schalter richtig einstellen (siehe AUFNAHME AUF KASSETTE). • Anschlüsse korrigieren. • Die Bedienungsanleitung des Kassettendeck zu Rate ziehen.
Kein Kopieren möglich.	<ul style="list-style-type: none"> • Aufnahmewahlschalter (REC SELECTOR) ist falsch eingestellt. • Kassettenbandgeräte wurden falsch bedient. 	<ul style="list-style-type: none"> • Schalter richtig einstellen (siehe KOPIEREN VON KASSETTEN). • Die Bedienungsanleitung der Kassettenbandgeräte zu Rate ziehen.
Die Fernbedienung funktioniert nicht. (Andere Bausteine können nicht betätigt werden.)	<ul style="list-style-type: none"> • Es sind keine Batterien in der Fernbedienung. • Der Fernbedienungssensor empfängt keine Signale. • Der Batteriefachdeckel ist nicht ganz geschlossen. • Das Fernbedienungskabel ist nicht angeschlossen. • Das Licht einer Leuchtstoffröhre fällt auf das Fernbedienungssensorfenster. 	<ul style="list-style-type: none"> • Batterien einlegen (siehe Seite 9). • Die Fernbedienung innerhalb eines Bereichs von 7 Metern und eines Winkels von 30 Grad betätigen (siehe Seite 9). • Sicherstellen, daß der Batteriefachdeckel richtig geschlossen ist. • Richtig anschließen (siehe Seite 4). • So bewegen, daß das Licht der Leuchtstoffröhre nicht direkt auf das Fernbedienungssensorfenster an der Frontplatte des Verstärkers fällt.

- Betriebsstörungen können durch äußere Bedingungen, wie z.B. Beleuchtung oder statische Elektrizität, verursacht sein. In diesem Fall den MAIN POWER-Schalter ausschalten (OFF) und dann wieder einschalten (ON), um normalen Betrieb herzustellen.

**DEMONSTRATIONSMODUS/MODO DEMO/DEMONSTRATIEFUNKTIE
DEMONSTRATIONSÄGGET/MODO DE DEMOSTRACION/MODO DE DEMOSTRAÇÃO**

PD-S601

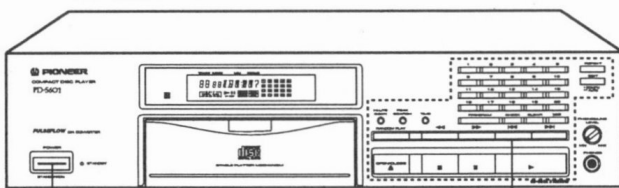

POWER

PD-S501

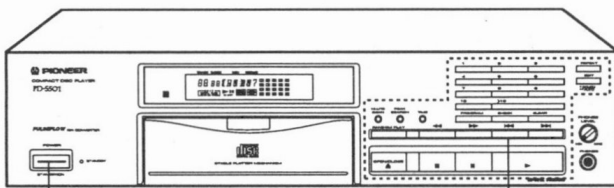

POWER

PD-201

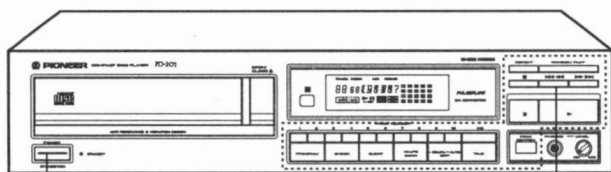

POWER

PD-101

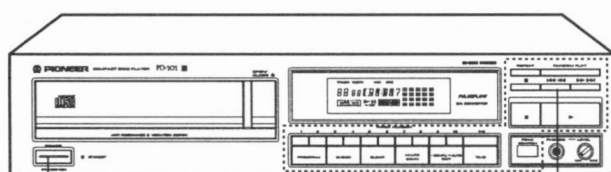

POWER

Eine Demo-Betriebsart ist vorhanden, in der verschiedene Funktionen auf dem Display angezeigt werden. Um diese Betriebsart zu aktivieren, den Netzschalter (POWER) und innerhalb von einer Sekunde die Taste **◀◀** (oder **◀◀◀◀**) drücken, ohne eine Disc einzulegen. Zum Verlassen des Demonstrationsmodus eine beliebige Taste drücken, die von unterbrochenen Linien umgeben ist ().

La modalità dimostrativa consente di osservare, in successione, tutte le possibili variazioni delle indicazioni del quadrante. Per attivare questa modalità, premere il tasto di accensione POWER, e poi il tasto **◀◀** (o **◀◀◀◀**) entro 1 secondo, senza inserire dischi nell'apparecchio. Per abbandonare il modo di dimostrazione, premere qualsiasi tasto racchiuso in un quadrato tratteggiato ().

Met de demonstratie-funktie kunnen de diverse functies op de display worden aangegeven. Om de demonstratie-funktie in te schakelen, dient op de POWER-toets te worden gedrukt en daarna binnen 1 seconde op de **◀◀** (of **◀◀◀◀**) toets, zonder dat er een plaat in de speler gestoken is. Druk op een willekeurige toets met een gestippelde omlijsting () om de demonstratiefunktie te annuleren.

Demonstrationsfunktioner gör att de kan se displays variationer. För att aktivera demonstrationsfunktioner skall du trycka in strömb-rytaren (POWER) och därefter knappen **◀◀** (eller **◀◀◀◀**) inom en sekund utan att några skivor har satts in. Tryck på valfri tangent som är innesluten av streckade linjer () för att koppla ur demonstrationen.

El modo de demostración le permite ver la variación del visualizador. Para entrar en el modo de demostración, presione POWER y luego **◀◀** (o **◀◀◀◀**) antes de transcurrir 1 segundo sin insertar discos. Para abandonar el modo de demostración, pulse cualquier botón marcado con un cuadro de líneas a trazos ().

O modo de demonstração permite-ihe ver as variantes do mostrador. Para entrar em modo de demonstração, pressione a tecla POWER e, dentro de 1 segundo, a tecla **◀◀** (ou **◀◀◀◀**), sem ter introduzido nenhum disco. Para sair do modo de demonstração, basta accionar qualquer tecla circundada por linhas pontilhadas ().

Published by Pioneer Electronic Corporation.
Copyright © 1992 Pioneer Electronic Corporation.
All rights reserved.

PIONEER ELECTRONIC CORPORATION 4-1, Meguro 1-Chome, Meguro-ku, Tokyo 153, Japan

PIONEER ELECTRONICS [USA] INC. 2265 East 220th Street, Long Beach, California 90810, U.S.A.
P.O. BOX 1720, Long Beach, California 90801, U.S.A.

PIONEER ELECTRONICS OF CANADA, INC. 300 Allstate Parkway Markham, Ontario L3R 0P2, Canada

PIONEER ELECTRONIC [EUROPE] N.V. Haven 1087 Keetberglaan 1, 9120 Melsele, Belgium, TEL: 03/750.05.11

PIONEER ELECTRONICS AUSTRALIA PTY. LTD. 178-184 Boundary Road, Braeside, Victoria 3195, Australia, TEL: [03] 580-9911

PD-101

PD-201

PD-S501

PD-S601

COMPACT-DISC-SPIELER
LETTORE PER COMPACT DISC
COMPACT DISC-SPELER
CD-SPELARE
REPRODUCTOR DE COMPACTOS
REPRODUCTOR DE DISCOS COMPACTOS

Für die Demonstrationsfunktion siehe das hintere Umschlagblatt dieser Bedienungsanleitung.

Per quanto riguarda la funzione di dimostrazione, consultare il retro di copertina di questo manuale.

Zie de achterkaft van deze gebruiksaanwijzing voor details aangaande de demonstratiefunctie.

Angående demonstrationsfunktioner hänvisar vi till bakomslaget på denna bruksanvisning.

Para la función de demostración consulte la contraportada de este manual de instrucciones.

Com relação à função de demonstração, referir-se à contracapa deste manual de instruções operacionais.

Deutsch

Italiano

Nederlands

Svenska

Español

Português

PD-S601

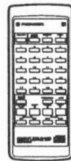
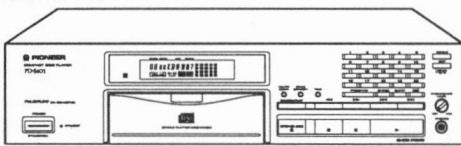

PD-S501

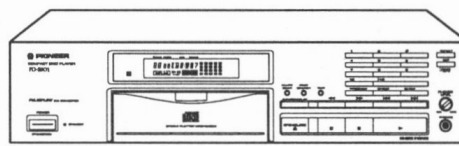

PD-201

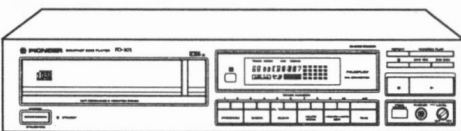

PD-101

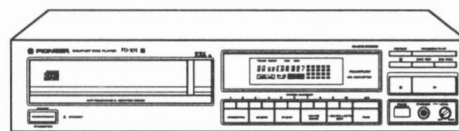

COMPACT
disc
DIGITAL AUDIO

IMPORTANT 1



The lightning flash with arrowhead, within an equilateral triangle, is intended to alert the user to the presence of uninsulated "dangerous voltage" within the product's enclosure that may be of sufficient magnitude to constitute a risk of electric shock to persons.

CAUTION

**RISK OF ELECTRIC SHOCK
DO NOT OPEN**

CAUTION:
TO PREVENT THE RISK OF ELECTRIC SHOCK, DO NOT REMOVE COVER (OR BACK). NO USER-SERVICEABLE PARTS INSIDE. REFER SERVICING TO QUALIFIED SERVICE PERSONNEL.



The exclamation point within an equilateral triangle is intended to alert the user to the presence of important operating and maintenance (servicing) instructions in the literature accompanying the appliance.

**[FÜR EUROPÄISCHE UND ENGLISCHE
MODELLE]**

VORSICHT

Dieses Gerät enthält eine Laserdiode mit einer höheren Klasse als 1. Um einen stets sicheren Betrieb zu gewährleisten, weder irgendwelche Abdeckungen entfernen, noch versuchen, sich zum Geräteinneren Zugang zu verschaffen. Alle Wartungsarbeiten sollten qualifiziertem Kundendienstpersonal überlassen werden.

HINWEIS:

Die folgenden Warnungsetiketten sind am Bildplatten-
spieler angebracht.
(an der Rückseite des Gerätes)

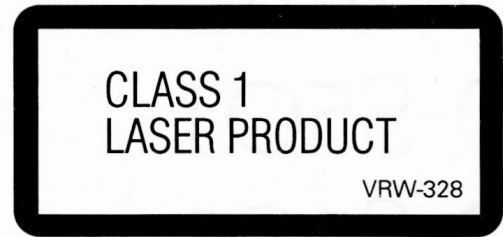

"Dieses Produkt entspricht den Funkentstörvorschriften der EG (87/308/EEC)".

**DER NETZSCHALTER IST MIT DEN SEKUNÄRWICKLUNGEN
VERBUNDEN UND TRENNT DAHER IN DER
BEREITSCHAFTSPOSITION DAS GERÄT NICHT VOM NETZ.**

VORSICHT MIT DEM NETZKABEL

Fassen Sie das Netzkabel immer am Stecker. Ziehen Sie nicht am Kabel selbst, und fassen Sie das Netzkabel niemals mit nassen Händen an, da dies einen Kurzschluß oder elektrischen Schlag verursachen kann. Stellen Sie nicht das Gerät, Möbelstücke o.ä. auf das Netzkabel; sehen Sie auch zu, daß es nicht eingeklemmt wird. Machen Sie niemals einen Knoten in das Netzkabel, und binden Sie es nicht mit anderen Kabeln. Das Netzkabel sollte so gelegt werden, daß niemand darauf tritt. Ein beschädigtes Netzkabel kann einen Brand oder elektrischen Schlag verursachen. Prüfen Sie das Netzkabel von Zeit zu Zeit. Sollte es beschädigt sein, wenden Sie sich an Ihre nächste autorisierte PIONEER-Kundendienststelle oder Ihren Händler, um es zu ersetzen.

Wir danken Ihnen für den Kauf dieses Pioneer-Produkts. Lesen Sie sich bitte diese Bedienungsanleitung durch. Dann wissen Sie, wie Sie Ihr Gerät richtig bedienen. Bewahren Sie sie an einem sicheren Platz auf, um auch zukünftig nachschlagen zu können. In manchen Ländern oder Verkaufsgebieten weichen die Ausführungen von Netzstecker oder Netzsteckdose u.U. von den in den Abbildungen gezeigten ab; die Anschluß- und Bedienungsverfahren des Gerätes sind jedoch gleich.

[MODELLI PER L'EUROPA E LA GRAN BRETAGNA]

PRECAUZIONE

Questo prodotto contiene un diodo al laser di classe superiore alla classe 1. Per motivi di sicurezza, non smontare i coperchi e non procedere ad interventi sulle parti interne. Per qualsiasi riparazione rivolgersi a personale qualificato.

La nota seguente si trova.
Sul pannello posteriore del lettore.

**CLASS 1
LASER PRODUCT**

VRW-328

"Questo apparato è conforme al D.M. 13 Apr. 89 (Dir. 87/308/CEE)".

L'INTERRUTTORE DI ALIMENTAZIONE E' COLLEGATO AD UN CIRCUITO SECONDARIO E QUINDI, NELLA POSIZIONE DI ATTESA STANDBY, NON SEPARA L'UNITÀ DALLA PRESA DI CORRENTE.

AVVERTIMENTO RIGUARDANTE IL FILO DI ALIMENTAZIONE

Prendete sempre il filo di alimentazione per la spina. Non tiratelo mai agendo per il filo stesso e non toccate mai il filo con le mani bagnate, perché questo potrebbe causare cortocircuiti o scosse elettriche. Non collocate l'unità, oppure dei mobili sopra il filo di alimentazione e controllate che lo stesso non sia premuto. Non annodate mai il filo di alimentazione né collegatelo con altri fili. I fili di alimentazione devono essere collocati in tal modo che non saranno calpestati. Un filo di alimentazione danneggiato potrebbe causare incendi o scosse elettriche. Controllate il filo di alimentazione regolarmente. Quando localizzate un eventuale danno, rivolgetevi al più vicino centro assistenza autorizzato della PIONEER oppure al vostro rivenditore per la sostituzione del filo di alimentazione.

Grazie per aver acquistato questo prodotto Pioneer.

Leggere attentamente questo manuale di istruzioni per familiarizzarsi con l'uso dell'apparecchio. Conservare poi il manuale per ogni eventuale futuro riferimento.

I modelli disponibili in alcuni paesi o regioni possono avere la forma della spina del cavo d'alimentazione e della presa ausiliaria di corrente diversa da quella mostrata nelle illustrazioni, ma il loro modo di collegamento e funzionamento è lo stesso.

[MODEL BESTEMD VOOR EUROPESE
VASTELAND EN OROOT-BRITTANNIE]

LET OP

Dit produkt bevat een laser-diode van een hogere orde als 1. Om veiligheidsredenen mogen geen panelen worden verwijderd of de ombouw van het apparaat op andere wijze worden geopend.

Op uw CD-speler is het onderstaande waarschuwingslabel aangebracht.

Plaats: achterkant van de CD-speler

CLASS 1
LASER PRODUCT

VRW-328

"Dit produkt voldoet aan de radio-ontstoringsvoorschriften van de Richtlijn van de EG Raad (87/308/EEC)".

DE NETSCHAKELAAR IS IN HET SECUNDAIRE VOEDINGSCIRCUIT OPGENOMEN. DIT BETEKENT DAT HET APPARAAT NIET VOLLEDIG VAN HET LICHTNET IS LOSGEKOPPELD ALS DE NETSCHAKELAAR OP 'STANDBY' STAAT.

WAARSCHUWING NETSNOER

Pak het netsnoer beet bij de stekker. Trek de stekker er niet uit door aan het snoer te trekken en trek nooit aan het netsnoer met natte handen aangezien dit kortsluiting of een elektrische schok tot gevolg kan hebben. Plaats geen toestel, meubelstuk o.i.d. op het netsnoer, en klem het niet vast. Maak er nooit een knoop in en verbind het evenmin met andere snoeren. De netsnoeren dienen zo te worden geleid dat er niet per ongeluk iemand op gaat staan. Een beschadigd netsnoer kan brand of een elektrische schok veroorzaken. Controleer het netsnoer af en toe. Wanneer u de indruk krijgt dat het beschadigd is, dient u bij uw dichtstbijzijnde erkende PIONEER onderhoudscentrum of uw dealer een nieuw snoer te kopen.

Hartelijk dank voor de aanschaf van dit Pioneer produkt.

Lees de gebruiksaanwijzing aandachtig door zodat u het apparaat op de juiste wijze bedient. Bewaar de gebruiksaanwijzing voor het geval u deze in de toekomst nogmaals nodig heeft.

Het is mogelijk dat in bepaalde landen of gebieden de uitvoering van de netstekker en het stopcontact verschilt van hetgeen in deze gebruiksaanwijzing is afgebeeld. De aansluitmethode en bediening zijn in dergelijke gevallen echter precies hetzelfde.

INHALTSVERZEICHNIS

HINWEISE ZU DIESER BEDIENUNGSANLEITUNG	5
VORSICHTSHINWEISE ZUM BETRIEB	5
ANSCHLÜSSE	8
ÜBERPRÜFUNG DES MITGELIEFERTEN ZUBEHÖRS ...	12
EINSETZEN DER BATTERIEN IN DEN FERNBEDIENUNGSGEBER	12
BEZEICHNUNGEN UND FUNKTIONEN DER TEILE	14
GRUNDLEGENDE BEDIENUNG	18
VERSCHIEDENE FUNKTIONEN	22
WIEDERGABE NUR BESTIMMTER TITEL	30
PRAKTISCHE AUFNAHMEFUNKTIONEN	34
FEHLERSUCHE	36
TECHNISCHE DATEN	39

HINWEISE ZU DIESER BEDIENUNGSANLEITUNG

Der Inhalt dieser Bedienungsanleitung basiert auf dem Modell PD-S601, gilt jedoch mit den nachstehend aufgeführten Ausnahmen auch für das Modell PD-S501, PD-201 und PD-101.

Netzkabelanschluß und Funktionen

Einige Funktionen können, abhängig vom Anschluß des Netzkabels, nicht verwendet werden.

Funktion	Wenn das Netzkabel am unbeschalteten Netzausgang eines Verstärkers oder an einer Netzsteckdose angeschlossen ist.	Wenn das Netzkabel am beschalteten Netzausgang eines Verstärkers oder an einen Audiotimer angeschlossen ist.
Timer-Wiedergabe	nein	ja
Programmspeicherung	ja	nein
Ausgangspegel-Speicherung	ja	nein

VORSICHTSHINWEISE ZUM BETRIEB

Aufstellungsort

Den CD-Spieler an einem gut belüfteten Ort aufstellen, wo er weder hoher Temperatur noch Feuchtigkeit ausgesetzt ist.

Den CD-Spieler nicht in direkter Sonneneinstrahlung oder in der Nähe von wärmeerzeugenden Elektrogeräten oder Heizkörpern aufstellen. Gehäuse und Bauteile im Geräteinneren können durch übermäßige Wärmeeinwirkung beschädigt werden. Die Aufstellung des CD-Spielers an einem feuchten oder staubigen Ort kann Störungen und Schäden zur Folge haben.

Vorsichtshinweise zur Aufstellung

- Den Player nicht auf Wärmequellen wie z.B. den Verstärker stellen.
- Den CD-Spieler so weit wie möglich von einem Tuner oder Fernseher entfernt aufstellen. Diese Störungen machen sich besonders stark bemerkbar, wenn eine Zimmerantenne verwendet wird. In einem solchen Fall empfiehlt es sich, eine Außenantenne anzuschließen oder den Netzschalter des CD-Spielers auszuschalten.
- Dieses Gerät auf eine ebene Unterlage aufstellen.

Reinigung von CD-Spieler

Zum Reinigen des Players ein weiches, trockenes Tuch verwenden. Bei hartnäckiger Verschmutzung ein weiches Tuch in eine Lösung aus einem Teil eines milden Reinigungsmittels und 5 oder 6 Teilen Wasser tauchen und dann gut auswringen. Anschließend mit einem trockenen Tuch nachwischen. Keine flüchtigen Lösungsmittel wie Benzin oder Farbverdünner verwenden, weil das Gerät dadurch Schaden nehmen kann.

Aufbewahrung von Compact Discs

Darauf achten, daß sich die Discs nicht verziehen; die Discs immer in ihren Plastikgehäusen senkrecht stellen und dabei heiße, feuchte oder kalte Aufbewahrungsorte vermeiden.

CD-Linsenreiniger

Die Abtasterlinse wird bei normalem Gebrauch des CD-Spielers nicht verschmutzt. Kommt es aber trotzdem zu einer Verschmutzung, die eine Funktionsstörung des Gerätes verursacht, bitte Kontakt mit einer PIONEER-Kundendienststelle aufnehmen. Im Fachhandel sind Linsenreiniger für CD-Spieler erhältlich; bei ihrem Gebrauch ist jedoch Sorgfalt geboten, da die Linse dabei beschädigt werden kann.

Kondensation

Wenn der CD-Spieler aus einer kalten Umgebung in ein warmes Zimmer gebracht wird oder die Raumtemperatur schnell ansteigt, kann sich Kondenswasser im Inneren des Gerätes bilden, wodurch die Leistung beeinträchtigt wird. In einem solchen Fall empfiehlt es sich, vor Inbetriebnahme des Gerätes ca. eine Stunde zu warten, bis es sich der Raumtemperatur angeglichen hat, bzw. die Raumtemperatur langsam zu erhöhen.

Reinigung der und Umgang mit den CDs

- Obwohl Fingerabdrücke oder Schmutz auf der Oberfläche die auf einer Disc gespeicherten Signale nicht direkt beeinflussen, kann die Lichtreflexion dadurch reduziert und die Klangqualität beeinträchtigt werden.
Zum Reinigen einer Disc Staub durch Abwischen mit einem weichen, trockenen Tuch durch Wischen von der Mitte der Disc nach außen vorsichtig entfernen.
- Bei starker Verschmutzung einer Disc ein weiches Tuch in Wasser eintauchen, gut auswringen und Schmutz vorsichtig von der Oberfläche der Disc entfernen. Danach die Disc mit einem weichen, trockenen Tuch vorsichtig trocknen.
- Auf keinen Fall für herkömmliche Schallplatten bestimmte Antistatik-Reinigungssprays, Benzin, Farbverdünner oder andere leichtflüchtige Lösungsmittel zum Reinigen von Compact Discs verwenden, da diese Mittel die Oberfläche der Disc angreifen.
- Mit diesem CD-Spieler nur Compact Discs verwenden, die die links abgebildete Markierung tragen (optische Digitalaudio-Disc).
- Beim Halten von CDs nicht die Seite mit der Signalaufzeichnung (die Seite, die in allen Regenbogenfarben schillert) berühren. Eine Disc immer an der Rändern oder am Mittelloch und am Rand halten.
- Weder gummierte Etiketten noch Klebestreifen auf die mit dem Etikett versehene Oberfläche (Abspielseite) einer Disc kleben. Darauf achten, die Etikettenseite nicht zu zerkratzen.
- Die Compact Disc rotiert mit hoher Geschwindigkeit im CD-Spieler. Daher nicht versuchen, eine schadhafte (gesprungene oder verzogene) Disc abzuspielen.

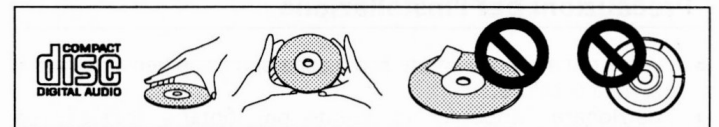

HINWEIS:

- Beim Einlegen einer 8 cm CD-Single darf kein Adapter für 8 cm CD-Singles verwendet werden.
- Niemals eine 8 cm CD und eine 12 cm CD gleichzeitig einlegen, weil dadurch Schäden oder Fehlfunktionen verursacht werden. Es darf jeweils nur eine CD eingelegt sein.

INDICE

USO DI QUESTO MANUALE DI ISTRUZIONI	6
AVVERTENZE PER L'USO	6
COLLEGAMENTI	9
CONTROLLATE CHE GLI ACCESSORI IN DOTAZIONE CI SIANO TUTTI	13
INSERIMENTO DELLE BATTERIE NEL TELECOMANDO	13
NOME E FUNZIONE DELLE VARIE PARTI	15
FUNZIONAMENTO BASE	19
OPERAZIONI VARIE	23
RIPRODUZIONE DEI SOLI BRANI DESIDERATI	31
REGISTRAZIONE CON MONTAGGIO	35
RICERCA E CORREZIONE DEI DIFETTI DI FUNZIONAMENTO	37
SPECIFICHE TECNICHE	40

USO DI QUESTO MANUALE DI ISTRUZIONI

Il contenuto di questo manuale di istruzioni si basa essenzialmente sul modello PD-S601, ma è ovviamente applicabile anche al modello PD-S501, PD-201 e PD-101.

Collegamento cavo alimentazione CA e funzioni

Alcune funzioni non possono essere eseguite a seconda del collegamento del cavo di alimentazione.

Funzione	Quando il cavo di alimentazione è collegato alla presa non asservita di un amplificatore o ad una presa di rete.	Quando il cavo di alimentazione è collegato alla presa asservita di un amplificatore o ad un timer audio.
Riproduzione col timer	No	Sì
Memoria programma	Sì	No
Memoria livello in uscita	Sì	No

AVVERTENZE PER L'USO

Posizionamento

Installare l'apparecchio in un luogo ben ventilato dove non sia esposto ad alte temperature o ad umidità.

Evitare luoghi esposti alla luce diretta del sole, o luoghi vicino ad apparecchiature che emettono calore o a radiatori. Il calore eccessivo può danneggiare il mobiletto dell'apparecchio o i dispositivi interni. L'installazione in luoghi eccessivamente umidi o polverosi può risultare in danni o in cattivo funzionamento dell'apparecchio.

Precauzioni per l'installazione

- Evitare di installare il lettore sopra apparecchi che generino grandi quantità di calore.
- Posizionare l'apparecchio quanto più lontano possibile da sintonizzatori o apparecchi televisivi. Il lettore può infatti essere all'origine di rumori o interferenze nella ricezione radio o televisiva. Queste interferenze si notano in modo particolare quando si fa uso di una antenna interna. Se fosse il caso, utilizzare una antenna esterna o spegnere il lettore CD.
- Porre questa unità su di una superficie a livello.

Pulizia dell'apparecchio

Pulire il lettore CD con un panno soffice e pulito. Per lo sporco più tenace, inumidire il panno con detergente debole diluito in 5 o sei parti di acqua e strizzarlo bene. Usare poi un panno asciutto per asciugare il lettore. Non usare mai sostanze chimiche volatili come benzina e diluente, dato che esse possono danneggiare le finiture dell'unità.

Conservazione dei dischi

I compact disc sono composti di plastica dello stesso tipo di quella dei normali dischi analogici. Fare attenzione a che i dischi non si ondolino. Riporli sempre verticalmente all'interno delle loro custodie, al riparo da temperature molto alte o troppo basse, e dall'umidità.

Pulizia della lente del CD

La lente del pickup del lettore non si sporca se usata normalmente. In caso, però, di cattivo funzionamento dovuto ad accumulazioni di sporco, rivolgersi al più vicino centro di servizio PIONEER. Prodotti vari per la pulizia delle lenti dei lettori CD sono disponibili sul mercato, ma devono essere impiegati con estrema attenzione perchè taluni possono causare danni alla lente stessa.

Condensazione

Quando il lettore CD viene portato improvvisamente da un luogo freddo a uno caldo, o se la temperatura ambiente aumenta improvvisamente, all'interno dell'apparecchio può formarsi della condensazione che può impedire all'apparecchio di fornire il massimo delle proprie prestazioni. In tali casi, lasciare l'apparecchio inattivo per circa un'ora per consentire l'adattamento progressivo alla temperatura ambiente, o aumentare la temperatura della stanza in modo graduale.

Pulizia e maneggio dei CD

- La presenza di impronte digitali o di grumi di sporco sulla superficie del disco non ne influenza direttamente i segnali registrati, ma, a seconda del grado di contaminazione, la luminosità della luce riflessa dalle superfici del segnale può essere ridotta, causando il deterioramento della qualità sonora. Pulire il disco pulendolo con cautela passando un panno morbido dal bordo interno al suo orlo esterno.
- Se il disco risulta particolarmente sporco, bagnare il panno in acqua, strizzarlo bene, togliere lo sporco dal disco ed asciugare poi accuratamente il disco con un panno asciutto.
- Non fare uso sul disco di liquidi per pulizia a spray o di agenti anti-statici. Evitare anche di pulire il disco con benzina od altri solventi volatili che potrebbero danneggiare la superficie del disco.
- Con questo apparecchio utilizzare solamente dischi che riportino il marchio indicato a sinistra (dischi digitali audio, a lettura ottica).
- Quando si afferrano dei CD, non toccare la superficie recante i segnali (la superficie iridescente del lato opposto al lato etichettato).
- Non incollare etichette o nastro adesivo sulle superfici del disco, ed evitare inoltre di scalfirli o di danneggiare l'etichetta esistente.
- All'interno dell'apparecchio il disco ruota ad alta velocità. Evitare quindi l'uso di dischi danneggiati (deformati, o incrinati).

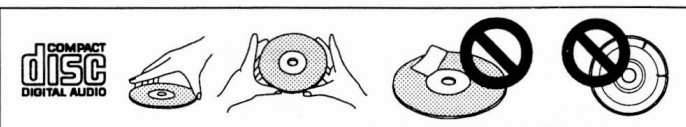

NOTE:

- Quando si inserisce un CD da 8 cm, non utilizzare un adattatore.
- Non caricare mai assieme CD da 12 e 8 cm dato che ciò potrebbe causare danni ai CD o altre disfunzioni. Inserire sempre un CD alla volta.

INHOUDSOPGAVE

INFORMATIE BETREFFENDE DEZE	
GEbruiksaanwijzing	7
BEHANDELING VAN DE CD-SPELER	7
AANSLUITINGEN	9
KONTROLEREN VAN DE BIJGELEVERDE	
TOEBEHOREN	13
PLAATSEN VAN DE BATTERIJEN IN DE	
AFSTANDSBEDIENING	13
BENAMING EN FUNKTIE VAN DE	
BEDIENINGSORGANEN	15
BASISBEDIENING	19
DIVERSE FUNKTIES	23
AFSPELEN VAN DE MUZIEKSTUKKEN	
IN EEN GEWENSTE VOLGORDE	31
HANDIGE FUNKTIES VOOR OPNAME	35
VERHELPELEN VAN STORINGEN	38
SPECIFIKATIES	41

INFORMATIE BETREFFENDE DEZE GEbruiksaanwijzing

Deze gebruiksaanwijzing is gebaseerd op het PD-S601 model maar kan gebruikt worden voor het PD-S501, PD-201 en het PD-101 model.

Aansluiting van het netsnoer en functies

Afhankelijk van de aansluiting van netsnoer kunnen enkele functies niet worden gebruikt.

Functie	Als het netsnoer op de ongeschakelde netuitgang van een versterker of stopkontakt is aangesloten.	Als het netsnoer op de geschakelde netuitgang van een versterker of van een audio-timer is aangesloten.
Timergestuurde weergave	Nee	Ja
Geheugen voor programma	Ja	Nee
Geheugen voor uitgangsniveau	Ja	Nee

BEHANDELING VAN DE CD-SPELER

Opstelling

Zet de CD-speler op een goed geventileerde plaats vrij van hoge temperaturen en vochtigheid.

Zet de CD-speler niet op een plaats waar deze blootgesteld staat aan direct zonlicht of de warmte van een verwarming e.d. Buitensporige hitte kan de ombouw en inwendige onderdelen beschadigen. Houd de CD-speler eveneens uit de buurt van vochtige of stoffige plaatsen om een defect of kortsluiting te voorkomen.

Voorzorgsmaatregelen betreffende de opstelling

- Plaats de CD-speler niet op een component dat warm wordt, zoals bijvoorbeeld een versterker.
- Plaats de CD-speler zo ver mogelijk van de tuner en televisie vandaan. Wanneer de CD-speler erg dicht bij dergelijke apparaten staat, kan dit resulteren in ruis of een slechte beeldkwaliteit. Zulke storingen zijn sterker bij gebruik van een binnenantenne voor de tuner of televisie. U kunt de storingen verminderen door een goede buitenantenne te installeren of de CD-speler uit te schakelen.
- Zet dit apparaat op een horizontale ondergrond.

Reinigen van de CD-speler

Reinig de speler met een zachte droge doek. Voor hardnekkige vlekken dient u een doek te gebruiken die in een oplossing van 1 deel neutraal schoonmaakmiddel op 5 of 6 delen water is gedrenkt. Wring de doek goed uit en veeg het vuil weg. Droog de ombouw van het toestel met een doek. Gebruik geen vluchtige middelen zoals benzine en thinner. Deze middelen tasten de afwerking namelijk aan.

Opbergen van compact discs

Zorg dat de platen niet kromtrekken. Steek de platen altijd in de bijbehorende doosjes en zet deze rechtop. Vermijd het opbergen op plaatsen met hoge temperatuur of vochtigheid, of plaatsen met extreem lage temperatuur.

Reinigen van de CD-lens

Onder normale omstandigheden wordt de pickup-lens van de speler niet erg vuil. Mochten er echter storingen optreden als gevolg van vuil op de lens, neem dan contact op met een erkend PIONEER servicecentrum. Lensreinigers voor CD-spelers zijn in uw audiozaak verkrijgbaar. Let er goed op welk middel u gebruikt, aangezien sommige beschadigen aan de lens kunnen veroorzaken.

Kondensvorming

Als de CD-speler van een koude naar een warme ruimte wordt gebracht of als de temperatuur in de kamer plotseling verhoogd wordt, kan er condens in het inwendige van de CD-speler ontstaan waardoor deze niet meer goed werkt. Mocht dit voorkomen, laat het apparaat dan ongeveer één uur ongebruikt staan of laat de temperatuur in de kamer geleidelijk hoger worden.

Reinigen en behandelen van CD's

- Vinger- en vetvlekken op het oppervlak van de disc zullen de signalen niet direct aantasten, maar afhankelijk van de mate van vervuiling is het wel mogelijk dat het reflectievermogen van het signaaloppervlak minder wordt wat resulteert in een inferieure geluidskwaliteit. Houd de platen goed schoon door deze regelmatig met een zacht doekje van het midden naar de buitenrand schoon te vegen.
- Als de plaat erg vuil is, kan deze met een zachte doek, bevochtigd met water maar goed uitgewrongen, voorzichtig afgeveegd worden. Verwijder eventuele achtergebleven waterdruppels met een andere droge doek.
- Gebruik op compact discs geen reinigingsmiddelen bestemd voor grammofoonplaten. Maak de platen ook nooit met benzine, terpentijn of andere sterke chemische middelen schoon aangezien deze het oppervlak van de plaat kunnen aantasten.
- Met deze CD-speler mogen uitsluitend compact discs gebruikt worden die voorzien zijn van het in de linker afbeelding getoonde merk. (Optische audio digitale discs)
- Let op tijdens het hanteren van de disc de opgenomen kant niet aan te raken (de spiegelachtige kant tegenovergesteld aan het label is de opgenomen kant). Houd de disc bij de rand vast of met een vinger bij de rand en een bij het middengat.
- Plak geen labels of plakband op de kant met het platelabel. Let er ook op het label niet te beschadigen of erop te trappen.
- De plaat draait met hoge snelheid in de CD-speler rond. Gebruik daarom geen beschadigde (kromgetrokken of gebarsten) platen.

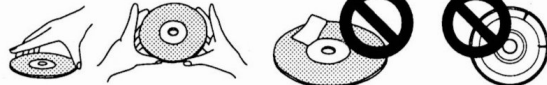

OPMERKING:

- Gebruik geen 8 cm CD single adapter voor het plaatsen van een 8 cm CD single.
- Plaats nooit een 8 cm en 12 cm disk tegelijkertijd, daar hierdoor de disks of het toestel kan worden beschadigd. Plaats altijd slechts één disk.

ANSCHLÜSSE

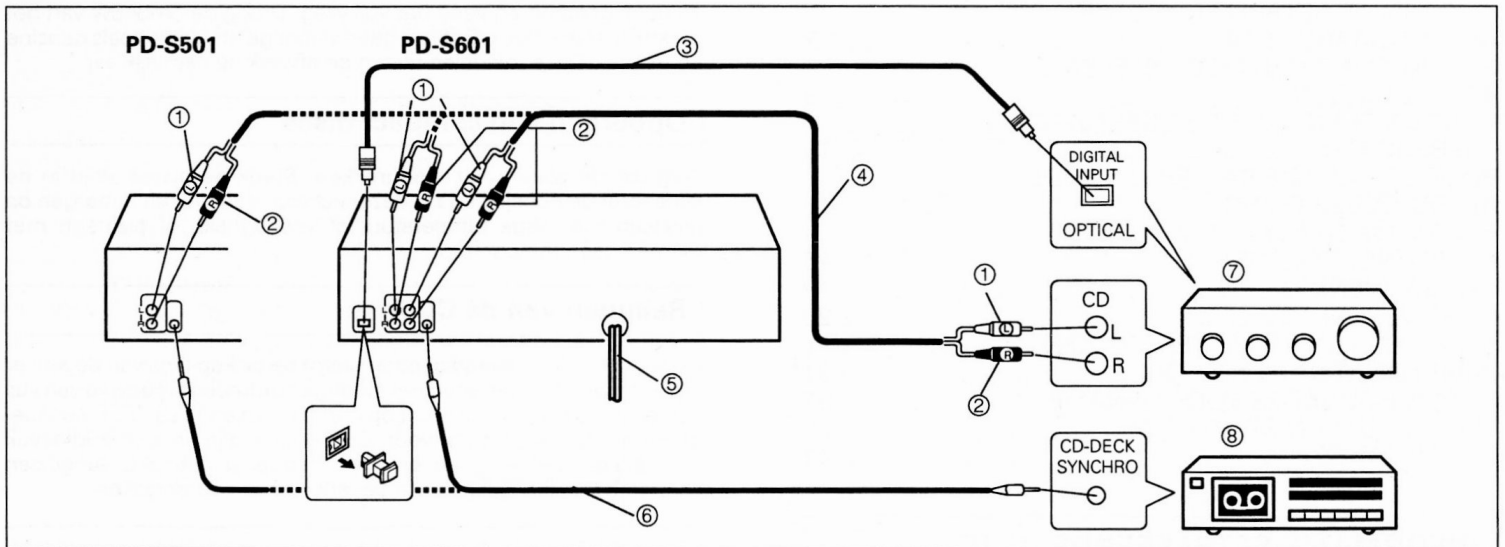

- Vor dem Herstellen der Anschlüsse müssen alle Geräte der Anlage ausgeschaltet sein.

- | | | |
|-------------------------|--------------------|------------------|
| ① Weiß | ② Rot | ③ Glasfaserkabel |
| ④ Ausgangskabel | ⑤ Netzkabel | |
| ⑥ CD-DECK SYNCHRO-Kabel | ⑦ Stereoverstärker | ⑧ Kassettendeck |
| ⑨ Steuerungskabel | | |

ANSCHLUSS DES AUSGANGSKABELS:

Die LINE OUT-Buchsen dieses Gerätes mit den Eingangsbuchsen (CD oder AUX) des Verstärkers verbinden. Dabei die weißen Stecker an die Buchsen für den linken Kanal (L) und die roten Stecker an die Buchsen für den rechten Kanal (R) anschließen.

- Dieses Kabel darf niemals an die PHONO-Buchsen des Verstärkers angeschlossen werden, weil dann der Wiedergabe ton verzerrt und normale Wiedergabe nicht möglich ist.

[Nur PD-S601]

Dieses Modell ist mit zwei Paaren von Ausgangsbuchsen ausgestattet, um sowohl einen regelbaren (VARIABLE) als auch einen festen (FIXED) Ausgangspegel zu liefern. Das jeweils gewünschte Buchsenpaar mit den Eingangsbuchsen des Verstärkers verbinden. Es besteht jedoch auch die Möglichkeit, beide Ausgangspaare gleichzeitig an zwei verschiedene Stereoverstärker anzuschließen.

- Bei Verwendung der VARIABLE-Ausgänge: Der Ausgangspegel kann über den Regler PHONES/LINE LEVEL an der Frontplatte oder die Tasten OUTPUT LEVEL an der Fernbedienung geregelt werden.
- Bei Verwendung der FIXED-Ausgänge: Der Ausgangspegel bleibt auf einen festen Wert eingestellt; der Regler PHONES/LINE LEVEL und die Tasten OUTPUT LEVEL der Fernbedienung sind wirkungslos.

ANSCHLUSS DES GLASFASERKABELS (nur PD-S601):

Dieses Gerät kann an einen Verstärker angeschlossen werden, der über eine Lichtleiter-Digitalbuchse.

1. Die Staubschutzkappe von der OPTICAL DIGITAL OUT-Buchse des Gerätes entfernen.
 2. Die OPTICAL DIGITAL OUT-Buchse dieses Gerätes mit einem Lichtleiterkabel mit der Lichtleiter-Digitaleingangsbuchse des Verstärkers verbinden.
- Den Stecker des Lichtleiterkabels mit der Lichtleiterbuchse ausrichten und den Stecker vollständig einstecken, um eine feste Verbindung zu erhalten.

Zum Verbinden der Lichtleiterbuchsen ein als Sonderzubehör erhältliches Lichtleiterkabel verwenden. Dieser Player kann nur mit Lichtleiterkabel mit einem Verstärker verbunden werden, der über die gleiche Art von Übertragungs-/Empfangsmodul verfügt.

COLLEGAMENTI

AANSLUITINGEN

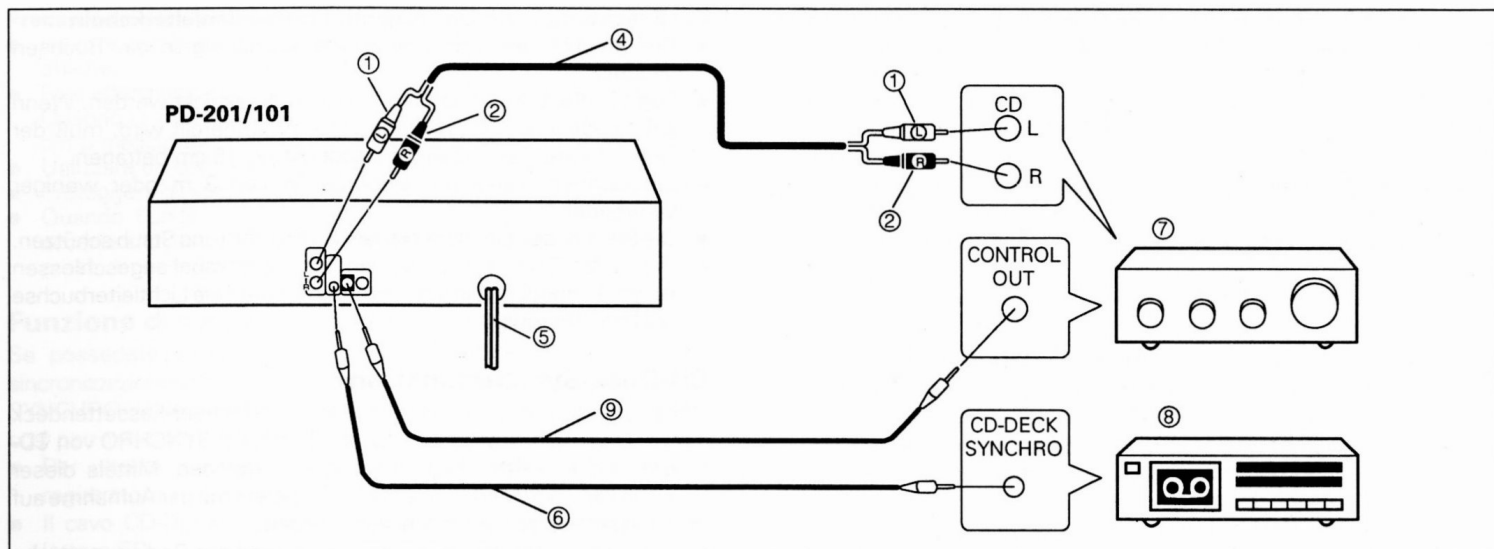

- Prima di iniziare a collegare i cavi, controllate che tutti i componenti siano spenti.

- ① Bianco
- ② Rosso
- ③ Cavo di fibre ottiche
- ④ Cavo di uscita
- ⑤ Cavo di alimentazione
- ⑥ Cavo di sincronizzazione lettore CD-deck (CD-DECK SYNCHRO)
- ⑦ Amplificatore stereo
- ⑧ Deck a cassette
- ⑨ Cavo di controllo

COLLEGAMENTO DEL CAVO DI USCITA:

Collegate le prese di uscita LINE OUT di quest'unità a quelle di ingresso (CD o AUX) dell'amplificatore. Controllate di aver collegato le prese bianche al canale sinistro (L) e quelle rosse al canale destro (R).

- Non collegate questa unità mai alle prese PHONO dell'amplificatore, dato che la riproduzione verrebbe distorta e non avverrebbe sicuramente in modo normale.

[Solo per il PD-S601]

L'apparecchio è dotato di due coppie di connettori in uscita per fornire due diversi livelli di uscita, variabile (VARIABLE) e fisso (FIXED). Collegare ai connettori di ingresso (INPUT) dell'amplificatore la coppia di connettori che si intende utilizzare al momento. Queste due coppie di connettori possono anche essere usati per collegare il lettore contemporaneamente a due diversi amplificatori stereo.

- Quando si usano i connettori VARIABLE: Il livello del suono in uscita può essere regolato per mezzo del comando PHONES/LINE LEVEL, o dei tasti OUTPUT LEVEL del telecomando.
- Quando si usano i connettori FIXED: Il livello del suono in uscita rimane fisso. Il comando PHONES/LINE LEVEL ed i tasti OUTPUT LEVEL del telecomando non hanno alcun effetto.

COLLEGAMENTO DEL CAVO DI FIBRE OTTICHE (solo PD-S601):

Questa unità può essere collegata ad un amplificatore provvisto di una presa digitale ottica.

1. Rimuovere il tappo dalla presa OPTICAL DIGITAL OUT.
 2. Utilizzare un cavo a fibre ottiche per collegare la presa OPTICAL DIGITAL OUT di questa unità all'ingresso digitale ottico dell'amplificatore.
- Allineare lo spinotto del cavo a fibre ottiche con la presa digitale ottica ed inserirlo completamente per ottenere un buon collegamento.

Servitevi di un cavo opzionale a fibre ottiche per tutti i collegamenti ottici digitali. Tali collegamenti possono tuttavia aver luogo solo con un amplificatore che impiega lo stesso tipo di ricezione/trasmissione ottica del segnale.

- Schakel alle componenten uit alvorens te beginnen met het maken van aansluitingen.

- ① Wit
- ② Rood
- ③ Glasvezelkabel
- ④ Uitgangskabel
- ⑤ Netsnoer
- ⑥ CD-DECK SYNCHRO snoer
- ⑦ Stereo versterker
- ⑧ Cassettedeck
- ⑨ Bedieningssignaal-snoer

AANSLUITEN VAN DE UITGANGSKABEL:

Verbind de LINE OUT-aansluitingen van dit apparaat met de ingangsaansluitingen (CD of AUX) van de versterker. Steek de witte stekkers in de linkerkanalen (L) aansluitingen en de rode stekkers in de rechterkanalen (R) aansluitingen.

- Sluit dit apparaat niet op de PHONO-aansluitingen van de versterker aan. Dit zal namelijk resulteren in vervorming en een foutief functioneren.

[Alleen PD-S601]

Dit apparaat is voorzien van twee paar uitgangsaansluitingen: VARIABLE (variabel niveau) en FIXED (vast niveau). Verbind de juiste aansluitingen met de INPUT-aansluitingen van de versterker. Beide paren aansluitingen kunnen ook gebruikt worden om de speler gelijktijdig op twee stereo versterkers aan te sluiten.

- Bij gebruik van de VARIABLE-aansluitingen: In dit geval kan het geluidsniveau ingesteld worden met de PHONES/LINE LEVEL-regelaar of met de OUTPUT LEVEL-toetsen op de afstandsbediening.
- Bij gebruik van de FIXED-aansluitingen: In dit geval kan het geluidsniveau niet ingesteld worden (het niveau ligt vast). De PHONES/LINE LEVEL-regelaar en de OUTPUT LEVEL-toetsen op de afstandsbediening werken niet.

AANSLUITEN VAN DE GLASVEZELKABEL (Alleen met de PD-S601):

Dit toestel kan op een versterker voorzien van een optische digitale aansluiting worden aangesloten.

1. Verwijder het beschermkapje van de OPTICAL DIGITAL OUT aansluiting van dit toestel.
 2. Sluit de OPTICAL DIGITAL OUT aansluiting van dit toestel met een optische glasvezelkabel op de optische digitale ingangsaansluiting van de versterker aan.
- Stel de stekker van de optische glasvezelkabel op één lijn met de optische digitale aansluiting en steek de stekker vervolgens stevig in.

Gebruik een los verkrijgbare optische glasvezelkabel voor de optische digitale aansluitingen. De speler kan middels een optische digitale aansluiting alleen op een versterker worden aangesloten die eenzelfde optisch zend/ontvangstelement gebruikt.

ANSCHLÜSSE

Zur Beachtung beim Umgang mit Lichtwellenleiterkabeln

- Die Stecker des Lichtleiterkabels vollständig in die Buchsen einstecken.
- Das Lichtleiterkabel darf auf keinen Fall geknickt werden. Wenn ein Lichtleiterkabel zur Aufbewahrung aufgerollt wird, muß der Durchmesser der Kabelrolle mindestens 15 cm betragen.
- Ein Lichtleiterkabel mit einer Länge von 3 m oder weniger verwenden.
- Die Stecker des Lichtleiterkabels vor Kratzern und Staub schützen.
- Wenn das Gerät nicht mit einem Lichtleiterkabel angeschlossen ist, muß unbedingt die Staubschutzkappe auf die Lichtleiterbuchse gesteckt werden.

CD-Deck-Synchrofunktion

Wenn das verwendete Kassettendeck ein Pioneer-Kassettendeck mit CD-Deck-Synchrofunktion ist, die CD•DECK-SYNCHRO von CD-Spieler und Kassettendeck miteinander verbinden. Mittels dieser Funktion kann die Wiedergabe des CD-Spielers mit der Aufnahme auf dem Kassettendeck synchronisiert werden.

- Für Einzelheiten zu den Anschlüssen und zur Bedienung siehe die Bedienungsanleitung des Kassettendecks.
- Das CD-DECK-SYNCHRO-Kabel wird nicht mit dem CD-Spieler mitgeliefert.

HINWEIS:

Zur Verwendung der CD-DECK SYNCHRO-Aufnahmefunktion muß das normale Ausgangskabel am Stereoverstärker angeschlossen sein.

System-Fernbedienung mit einem Pioneer-Stereoverstärker mit Kennzeichnung (nur PD-101)

Wenn ein Pioneer-Stereoverstärker mit der Kennzeichnung  verwendet wird, die CONTROL IN-Buchse an der Rückseite des CD-Spielers mit der CONTROL OUT-Buchse des Verstärkers verbinden. Dann kann der CD-Spieler mit dem Fernbedienungsgeber, der mit dem Verstärker mitgeliefert wird, bedient werden. Wenn diese Funktion nicht verwendet werden soll, ist es nicht erforderlich, Anschlüsse an die CONTROL IN/OUT-Buchsen vorzunehmen.

- Das Steuerkabel wird mit dem CD-Spieler mitgeliefert.
- Mit dem Fernbedienungsgeber, der mit dem Verstärker mitgeliefert wird, kann Bedienung für Wiedergabe, Stop, Pause, Titelsuchlauf werden.
- Für Anweisungen zu den Anschlüssen und der Bedienung siehe die Bedienungsanleitung des Stereoverstärkers.

HINWEISE:

- *Wenn ein Steuerkabel an der CONTROL IN-Buchse des CD-Spielers angeschlossen ist, ist direkte Bedienung des CD-Spielers mit dem Fernbedienungsgeber nicht möglich. Der Fernbedienungsgeber muß für Bedienung des CD-Spielers auf den Verstärker gerichtet werden.*
- *Unbedingt beide Stecker des Steuerkabels fest an die CONTROL IN- und die CONTROL OUT-Buchse anschließen. Niemals nur ein Ende des Kabels anschließen.*
- *Vor dem Anschließen des Netzkabels und des Ausgangskabels unbedingt die Spannungsversorgung des Verstärkers ausschalten.*
- *Wenn nur der digitale Ausgang angeschlossen ist, funktioniert Fernbedienungssensor zu verwenden, zusätzlich zum Anschließen des digitalen Ausgangs auch das Ausgangskabel an den Stereoverstärker anschließen.*

ANSCHLUSS DES NETZKABELS:

Das Netzkabel an eine Netzsteckdose anschließen. (Siehe den Abschnitt "Netzkabelanschluß und Funktionen" auf Seite 5.)

- Die Stecker vollständig in die Buchsen bzw. die Netzsteckdose einstecken.

COLLEGAMENTI

Precauzioni per l'uso dei cavi a fibre ottiche

- Inserire completamente nelle prese gli spinotti del cavo a fibre ottiche.
- Fare attenzione a non piegare o attorcigliare il cavo a fibre ottiche. Quando lo si arrotola, accertarsi che il diametro delle spire sia 15 cm o maggiore.
- Utilizzare un cavo a fibre ottiche lungo 3 metri o meno.
- Proteggere gli spinotti del cavo a fibre sottili da graffi e polvere.
- Quando l'unità non è collegata con un cavo a fibre ottiche, accertarsi di lasciare sempre il tappo di protezione montato sulla presa di uscita digitale ottica.

Funzione di sincronizzazione CD-registratore

Se possedete un registratore a cassette dotato di funzione di sincronizzazione lettore CD-registratore, collegate le prese di CD•DECK SYNCHRO del lettore CD e del registratore. Questa funzione potrà così permettere la registrazione sincronizzata di CD.

- Per ulteriori dettagli in proposito, consultate il manuale del registratore.
- Il cavo CD-DECK SYNCHRO non viene fornito in dotazione al lettore CD.

NOTA:

Perché la funzione CD-DECK SYNCHRO funzioni, il cavo normale di uscita deve essere collegato all'amplificatore stereo.

Telecomando con un amplificatore stereo Pioneer che possiede il marchio (solo PD-101)

Se usate un amplificatore Pioneer che porta il marchio , collegate le prese di controllo CONTROL del pannello posteriore del lettore CD alla presa di controllo dell'amplificatore. Questo permette al lettore di essere controllato con il telecomando in dotazione all'amplificatore. Se non intendete usare questa caratteristica, non collegate le prese CONTROL IN/OUT.

- Il cavo di controllo è in dotazione al lettore CD.
- Il telecomando in dotazione all'amplificatore può essere usato per la riproduzione, l'arresto, la pausa, la ricerca di brani.
- Per le istruzioni concernenti i collegamenti ed il funzionamento, consultate le istruzioni per l'uso del vostro amplificatore stereo.

NOTE:

- Se un cavo di controllo viene collegato alla presa CONTROL IN del lettore CD, il controllo diretto del lettore CD stesso con il telecomando dell'amplificatore stereo non è possibile. Usate il telecomando del lettore CD puntandolo verso l'amplificatore.
- Controllate di aver collegato bene ambedue le spine del cavo di controllo inserendole a fondo nei terminali CONTROL IN e CONTROL OUT. Non collegate mai una sola delle due spine.
- Prima di eseguire i collegamenti, scollegate sempre il cavo di alimentazione dell'amplificatore.
- Quando il solo ingresso digitale è collegato, il sensore di telecomando dell'amplificatore non funziona. Per farlo funzionare, collegate il cavo di ingresso all'amplificatore stereo oltre a quello di uscita digitale.

Collegamento cavo alimentazione

Collegate il cavo di alimentazione ad una presa di corrente alternata. (Vedi in proposito il paragrafo "Collegamento cavo alimentazione CA e funzioni", a pag. 6.)

- Controllate che la spina sia inserita a fondo nella presa.

AANSLUITINGEN

Voorzorgsmaatregelen aangaande optische glasvezelkabels

- Steek de stekker van de optische glasvezelkabel geheel in de aansluiting.
- Vouw de kabel niet en breng er geen strakke lussen in aan. Gebruik een spoel met een diameter van minimaal 15 cm voor het oprollen van de kabel.
- Gebruik een optische glasvezelkabel met een lengte van maximaal 3 meter.
- Bescherm de kabel tegen stof en scherpe voorwerpen.
- Houd het beschermkapje altijd op de aansluiting indien u geen gebruik maakt van de optische digitale aansluiting.

CD-Deck synchro-functie

Bij gebruik van een Pioneer cassettedeck voorzien van een CD-Deck synchro-functie dienen de CD•DECK SYNCHRO-aansluitingen van de CD-speler en het cassettedeck met elkaar te worden verbonden. Met de synchro-opnamefunctie kan het opnemen tussen speler en cassettedeck synchroon worden uitgevoerd.

- Raadpleeg de gebruiksaanwijzing van het cassettedeck voor verdere details betreffende de aansluitingen en bediening.
- Het CD-DECK SYNCHRO snoer wordt niet bij de CD-speler geleverd.

OPMERKING:

Voor gebruik van de CD-DECK SYNCHRO functie voor synchroon-opname dient de normale uitgangskabel op de stereo versterker te worden aangesloten.

Systeemafstandsbediening met een Pioneer stereo versterker voorzien van het symbool (Alleen met de PD-101)

Bij gebruik van een Pioneer stereo versterker voorzien van het  symbool dient de CONTROL IN-sluiting op het achterpaneel van de CD-speler te worden verbonden met de CONTROL OUT-sluiting van de versterker. De CD-speler kan dan op afstand bediend worden met de afstandsbediening die bij de stereo versterker geleverd wordt. Wilt u geen gebruik maken van deze functie, dan hoeven de CONTROL IN/OUT-aansluitingen niet met elkaar te worden verbonden.

- Het bedieningssignaal-snoer wordt bij de CD-speler geleverd.
- De afstandsbediening die bij de versterker geleverd wordt, kan gebruikt worden voor het in/uitschakelen van de volgende functies: afspelen, stop, pauze, springzoeken.
- Raadpleeg de gebruiksaanwijzing van de stereo versterker voor verdere details betreffende de aansluitingen en bediening.

OPMERKINGEN:

- Wanneer op de CONTROL IN-aansluiting van de speler een bedieningssignaal-snoer is aangesloten, kan de speler niet meer rechtstreeks met de afstandsbediening bediend worden. De afstandsbediening moet in dat geval naar de versterker gericht worden.
- Steek de stekkers van het bedieningssignaal-snoer stevig in de CONTROL IN en CONTROL OUT-aansluiting. Sluit niet alleen maar een uiteinde van het snoer aan.
- Controleer dat de spanning van de versterker is uitgeschakeld alvorens het netsnoer en uitgangssnoer aan te sluiten.
- De afstandsbedieningssensor funktioneert niet indien alleen de digitale uitgang is aangesloten. Voor afstandsbediening dient de uitgangskabel op de stereo-versterker en de digitale uitgang te worden aangesloten.

AANSLUITEN VAN HET NETSNOER:

Steek de stekker van het netsnoer in een stopcontact. (Zie verder de paragraaf "Aansluiting van het netsnoer en functies" op blz. 7).

- Steek de stekkers stevig in de aansluitbussen en het stopcontact.

ÜBERPRÜFUNG DES MITGELIEFERTEN ZUBEHÖRS

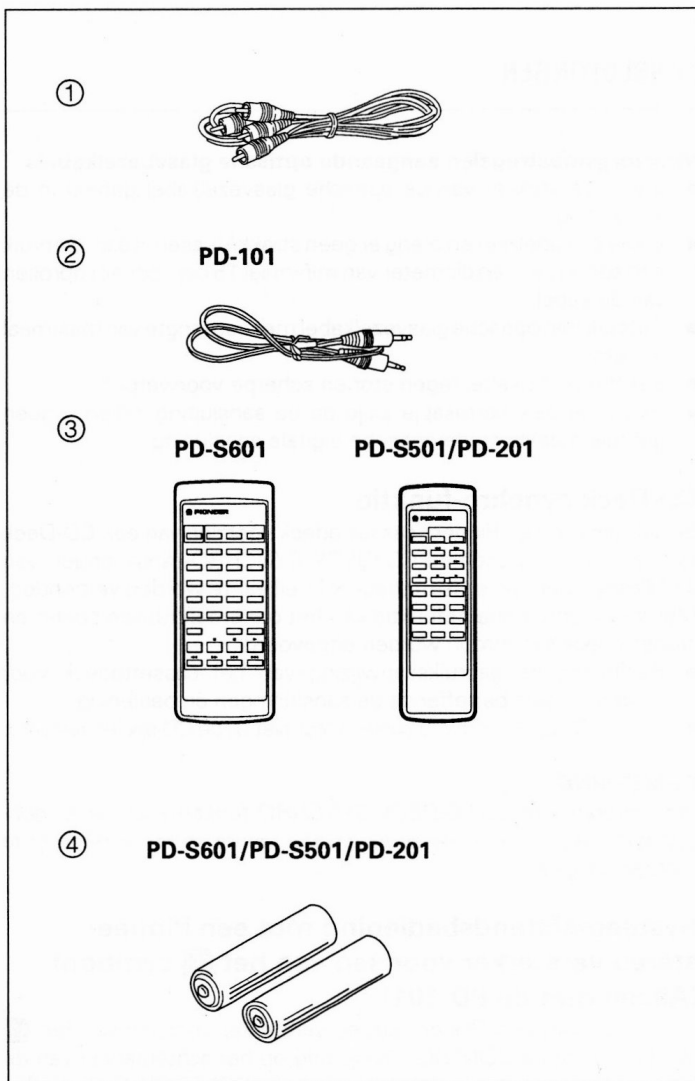

- ① Ausgangskabel x 1
- ② Steuerskabel x 1 (nur PD-101)
- ③ Fernbedienungsgeber x 1 (nur PD-S601/PD-S501/PD-201)
- ④ Trockenbatterien AAA/R03 x 2 (nur PD-S601/PD-S501/PD-201)

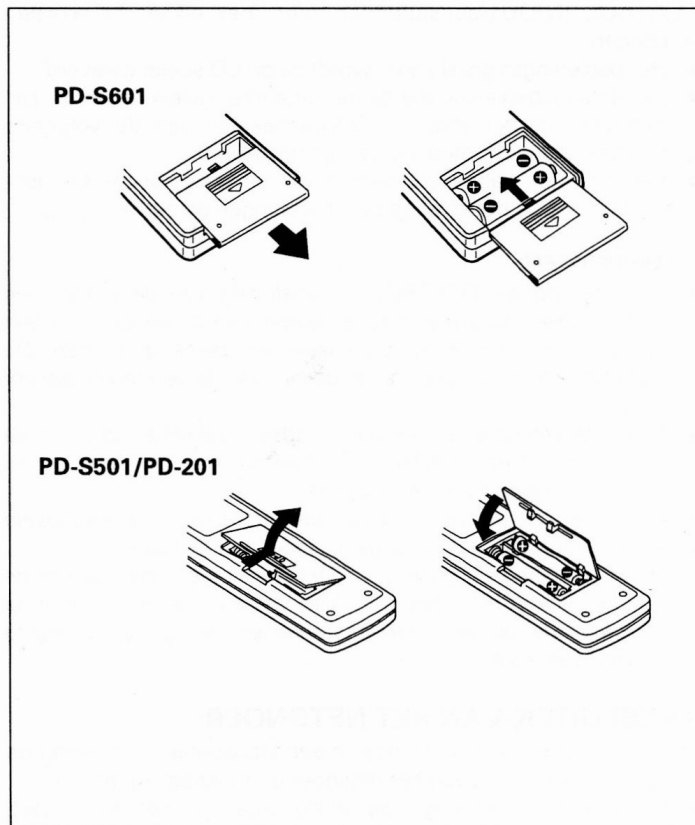

EINSETZEN DER BATTERIEN IN DEN FERNBEDIENUNGSGEBER

Den Batteriefachdeckel an der Rückseite des Fernbedienungsgebers öffnen und die Batterien mit richtiger Ausrichtung der Pole (+) und (-) einsetzen.

HINWEIS:

- Wenn der Fernbedienungsgeber für längere Zeit (länger als ein Monat) nicht verwendet werden soll, die Batterien entnehmen, um Auslaufen der Batterieflüssigkeit zu verhindern. Wenn die Batterien ausgelaufen sind, die Batterieflüssigkeit sorgfältig aus dem Batteriefach wischen und neue Batterien einsetzen.
- Keine Bücher oder andere Gegenstände auf den Fernbedienungsgeber legen, weil dadurch Tasten gedrückt werden können, was ein schnelleres Entladen der Batterien bewirkt.

Falscher Umgang mit den Batterien kann zu Auslaufen der Batteriesäure oder Platzen der Batterien führen.

Daher müssen die folgenden Punkte beachtet werden:

- A. Die Batterien immer polrichtig entsprechend den Markierungen \oplus und \ominus in das Batteriefach einsetzen.
- B. Niemals alte und neue Batterien zusammen einsetzen.
- C. Batterien der gleichen Größe können unterschiedliche Spannungen haben, wenn sie von verschiedenen Herstellern stammen. Daher niemals verschiedene Batteriesorten gleichzeitig einsetzen.

CONTROLLATE CHE GLI ACCESSORI IN DOTAZIONE CI SIANO TUTTI

- ① Cavo di uscita x 1
- ② Cavo di controllo x 1 (solo PD-101)
- ③ Telecomando x 1 (solo PD-S601/PD-S501/PD-201)
- ④ Batterie a secco AAA/R03 x 2 (solo PD-S601/PD-S501/PD-201)

KONTROLEREN VAN DE BIJGELEVERDE TOEBEHOREN

- ① Uitgangssnoer x 1
- ② Bedieningssignaal-snoer x 1 (alleen PD-101)
- ③ Afstandsbediening x 1 (alleen PD-S601/PD-S501/PD-201)
- ④ AAA/R03 batterijen x 2 (alleen PD-S601/PD-S501/PD-201)

INSERIMENTO DELLE BATTERIE NEL TELECOMANDO

Aprire lo sportello sul fondo del telecomando ed inserire le batterie orientando correttamente le polarità (+) e (-).

NOTE:

- Per evitare possibili perdite di acido dalle batterie, toglietele dal telecomando se prevedete di non doverlo usare per molto tempo (un mese o più). Se tali perdite si fossero già verificate, pulite accuratamente l'interno del vano batterie e sostituite le batterie vecchie con altre nuove.
- Non lasciate libri o oggetti pesanti sul telecomando per evitare di premere accidentalmente i tasti, causando l'esaurimento delle batterie.

L'uso scorretto delle batterie potrebbe causare perdite di acido o esplosioni.

Prendete sempre le seguenti misure di sicurezza:

- A. Inserite le batterie nel vano batterie orientando correttamente le polarità (+) e (-) come indicato all'interno del vano stesso.
- B. Non mescolate mai batterie vecchie e nuove.
- C. Batterie anche dello stesso formato possono aver voltaggi differenti a seconda della loro marca. Non usate insieme batterie diverse.

PLAATSEN VAN DE BATTERIJEN IN DE AFSTANDSBEDIENING

Maak het deksel van de batterijhouder aan de achterkant van de afstandsbediening open. Plaats de batterijen met de plus (+) en min (-) naar de juiste kant gericht.

OPMERKING

- Neem de batterijen uit de afstandsbediening wanneer u deze voor langere tijd (een maand of langer) niet denkt te gebruiken. Dit om lekkage van de batterijen te voorkomen. Mochten de batterijen gaan lekken, maak dan eerst de batterijhouder goed schoon en vervang de batterijen daarna door verse.
- Leg geen boeken of andere voorwerpen op de afstandsbediening aangezien in dat geval de toetsen ingedrukt worden waardoor de batterijen sneller leeg lopen.

Een verkeerd gebruik van de batterijen kan resulteren in lekkage of barsten. Neem de volgende veiligheidspunten in acht:

- A. Steek de batterijen in de batterijhouder overeenkomstig de plus (+) en min (-) tekens die zijn aangegeven in de batterijhouder.
- B. Gebruik nooit gelijktijdig een nieuwe en een oude batterij.
- C. Afhankelijk van de fabrikant is het mogelijk dat batterijen van hetzelfde formaat een verschillende spanning bezitten. Gebruik daarom geen batterijen van verschillende fabrikanten door elkaar.

BEZEICHNUNGEN UND FUNKTIONEN DER TEILE

PD-S601

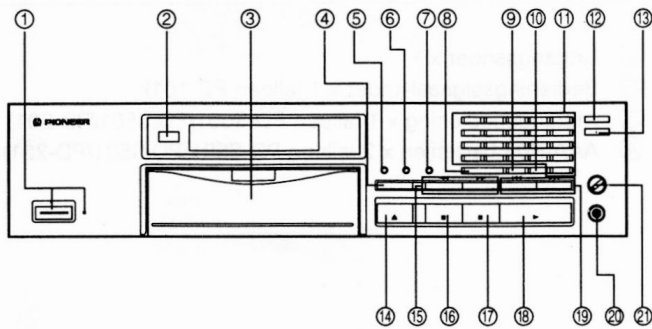

PD-S501

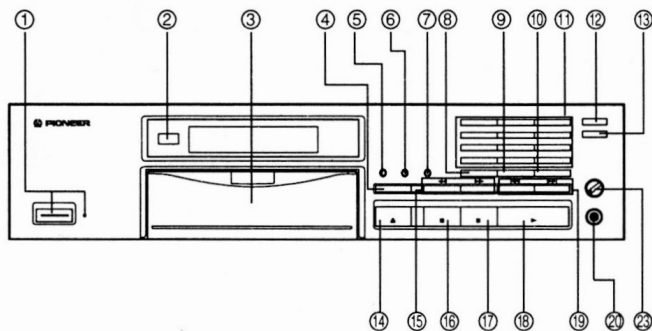

PD-201/PD-101

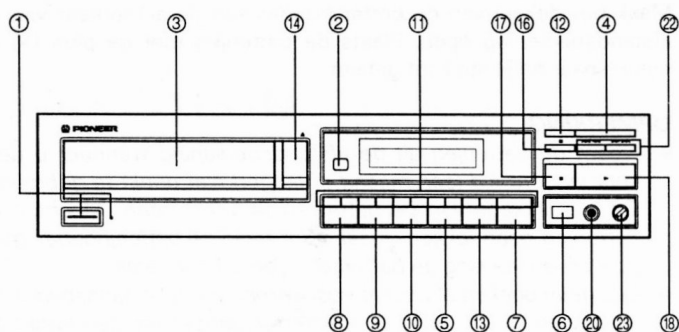

GERÄTEVORDERSEITE

- ① **Spannungsversorgung-Bereitschaft/Einschalter (POWER STANDBY/ON) und Bereitschafts-Anzeige (STANDBY)**
- ② **Fernbedienungssensor**
Hier werden die Signale von der Fernbedienung empfangen.
• Der PD-101 ist nicht mit einem Fernbedienungssensor ausgestattet.
- ③ **CD-Lade**
- ④ **Zufallswiedergabe-Taste (RANDOM PLAY)**
- ⑤ **Titelanspieltaste (HI-LITE SCAN)**
- ⑥ **Spitzenpegel-Suchlauf-taste (PEAK SEARCH)**
- ⑦ **Zeittaste (TIME)**
- ⑧ **Programmtaste (PROGRAM)**
- ⑨ **Prüftaste (CHECK)**
- ⑩ **Löschtaste (CLEAR)**
- ⑪ **Titelnummer-/Ziffern-Tasten**
PD-S601: (1 - 20, >20)
PD-S501/PD-201/PD-101: (1 - 10, >10)
- ⑫ **Wiederholtaste (REPEAT)**
- ⑬ **Programmeditier-Taste (EDIT) (•COMPU/••AUTO)**
- ⑭ **Öffnen/Schließen-Taste (OPEN/CLOSE ▲)**
- ⑮ **Tasten für manuelle Suche (◀◀/▶▶) (nur PD-S601/PD-S501)**
- ⑯ **Stopptaste (■)**
- ⑰ **Pausetaste (||)**
- ⑱ **Wiedergabetaste (▶)**
- ⑲ **Titelsuchlauf-Tasten (◀◀/▶▶) (nur PD-S601/PD-S501)**
- ⑳ **Kopfhörerbuchse (PHONES)**
- ㉑ **Kopfhörer/Ausgangs-Lautstärkereger (PHONES/LINE LEVEL) (nur PD-S601)**
- ㉒ **Tasten für Titelsuchlauf/manuelle Suche (◀◀◀◀/▶▶▶▶) (nur PD-201/PD-101)**
- ㉓ **Kopfhörer-Lautstärkereger (PHONES LEVEL) (nur PD-S501/PD-201/PD-101)**

NOME E FUNZIONE DELLE VARIE PARTI

PANNELLO ANTERIORE

- ① Interruttore POWER/STANDBY e indicatore STANDBY
- ② Sensore di telecomando
Riceve i segnali emessi dal telecomando.
 - Il PD-101 non possiede telecomando.
- ③ Piatto CD
- ④ Tasto per la riproduzione casuale (RANDOM PLAY)
- ⑤ Tasto per l'esplorazione (HI-LITE SCAN)
- ⑥ Tasto per la ricerca dei picchi (PEAK SEARCH)
- ⑦ Tasto del tempo (TIME)
- ⑧ Tasto per la programmazione (PROGRAM)
- ⑨ Tasto di controllo (CHECK)
- ⑩ Tasto di cancellazione (CLEAR)
- ⑪ Tasti numero brano/numerici
PD-S601: (1 - 20, >20)
PD-S501/PD-201/PD-101: (1 - 10, >10)
- ⑫ Tasto di ripetizione (REPEAT)
- ⑬ Tasto per il montaggio a programmazione (EDIT) (•COMPU/••AUTO)
- ⑭ Tasto OPEN/CLOSE (▲)
- ⑮ Tasti di ricerca manuale (◀◀/▶▶) (solo PD-S601/PD-S501)
- ⑯ Tasto di arresto (■)
- ⑰ Tasto di pausa (⏸)
- ⑱ Tasto di riproduzione (▶)
- ⑲ Tasti di ricerca di brani (◀◀/▶▶) (solo PD-S601/PD-S501)
- ⑳ Presa per la cuffia (PHONES)
- ㉑ Comando del volume della cuffia e dell'uscita di linea (PHONES/LINE LEVEL) (solo PD-S601)
- ㉒ Tasti di ricerca di brani/ricerca manuale (◀◀ ◀◀/▶▶ ▶▶) (solo PD-201/PD-101)
- ㉓ Comando del volume della cuffia (PHONES LEVEL) (solo PD-S501/PD-201/PD-101)

BENAMING EN FUNKTIE VAN DE BEDIENINGSORGANEN

VOORPANEEL

- ① Spanning standby/aan schakelaar (POWER STANDBY/ON) en standby-indikator (STANDBY)
- ② Afstandsbedieningssensor
De signalen van de afstandsbediening worden hier ontvangen.
 - De PD-101 heeft geen afstandsbedieningssensor.
- ③ Disklade
- ④ Randomtoets (RANDOM PLAY)
- ⑤ Scantoets (HI-LITE SCAN)
- ⑥ Piekniveauzoektoets (PEAK SEARCH)
- ⑦ Tijdtoets (TIME)
- ⑧ Programmatoets (PROGRAM)
- ⑨ Kontroletoets (CHECK)
- ⑩ Wistoets (CLEAR)
- ⑪ Spoornummer/cijfertoetsen
PD-S601: (1 - 20, >20)
PD-S501/PD-201/PD-101: (1 - 10, >10)
- ⑫ Herhaaltoets (REPEAT)
- ⑬ Toets voor computergestuurde/automatische programmeerfunctie (EDIT) (•COMPU/••AUTO)
- ⑭ Open/dicht-toets (OPEN/CLOSE ▲)
- ⑮ Handbediende zoektoetsen (◀◀/▶▶) (Alleen op de PD-S601/PD-S501)
- ⑯ Stoptoets (■)
- ⑰ Pauzetoets (⏸)
- ⑱ Weergavetoets (▶)
- ⑲ Fragmentzoektoetsen (◀◀/▶▶) (Alleen op de PD-S601/PD-S501)
- ⑳ Hoofdtelefoonaansluiting (PHONES)
- ㉑ Hoofdtelefoon/lijn volumeregelaar (PHONES/LINE LEVEL) (Alleen op de PD-S601)
- ㉒ Fragment/handbediende zoektoetsen (◀◀ ◀◀/▶▶ ▶▶) (Alleen op de PD-201/PD-101)
- ㉓ Hoofdtelefoon-volumeregelaar (PHONES LEVEL) (Alleen op de PD-S501/PD-201/PD-101)

BEZEICHNUNGEN UND FUNKTIONEN DER TEILE

FERNBEDIENUNGSGEBER

Auf den angegebenen Seiten finden sich ausführliche Beschreibungen. Tasten am Fernbedienungsgeber mit den gleichen Bezeichnungen oder Symbolen wie Tasten an der Vorderseite des CD-Spielers dienen für die gleichen Funktionen wie die entsprechenden Tasten am CD-Spieler.

- ① **Netztaste (POWER)**
- ② **Titelnummer-/Ziffern-Tasten**
PD-S601: (1 - 20, >20)
PD-S501/PD-201: (1 - 10, >10)
- ③ **Programmtaste (PROGRAM/PGM)**
- ④ **Titelanspieltaste (HI-LITE SCAN)**
- ⑤ **Stop-Taste (STOP ■)**
- ⑥ **Zufallswiedergabetaste (RANDOM PLAY)**
- ⑦ **Tasten für manuelle Suche (MANUAL ◀◀/▶▶)**
- ⑧ **Öffnen/Schließen-Taste (OPEN/CLOSE ▲)**
(nur PD-S601)
- ⑨ **Ausgangspegelastasten (OUTPUT LEVEL -/+)**
- ⑩ **Pausetaste (PAUSE II)**
- ⑪ **Wiedergabetaste (PLAY ▶)**
- ⑫ **Titelsuchlaufastasten (TRACK ◀◀/▶▶ |)**

FERNBEDIENUNG (nur PD-S601, PD-S501, PD-201)

Für Fernbedienung den Fernbedienungsgeber auf den Fernbedienungssensor (REMOTE SENSOR) an der Front des CD-Spielers richten. Der Fernbedienungsgeber kann in einem Abstand bis zu etwa 7 Meter vom Fernbedienungssensor und in einem Winkel bis zu 30 Grad nach beiden Seiten verwendet werden.

HINWEIS:

Wenn Sonnenlicht oder das Licht einer Leuchtstofflampe auf den Fernbedienungssensor fällt, ist Fernbedienung eventuell nicht möglich.

Hinweis zum PD-101:

Zur Fernbedienung des PD-101 den Fernbedienungsgeber verwenden, der mit dem Verstärker mitgeliefert wird. (Siehe Seite 10.)

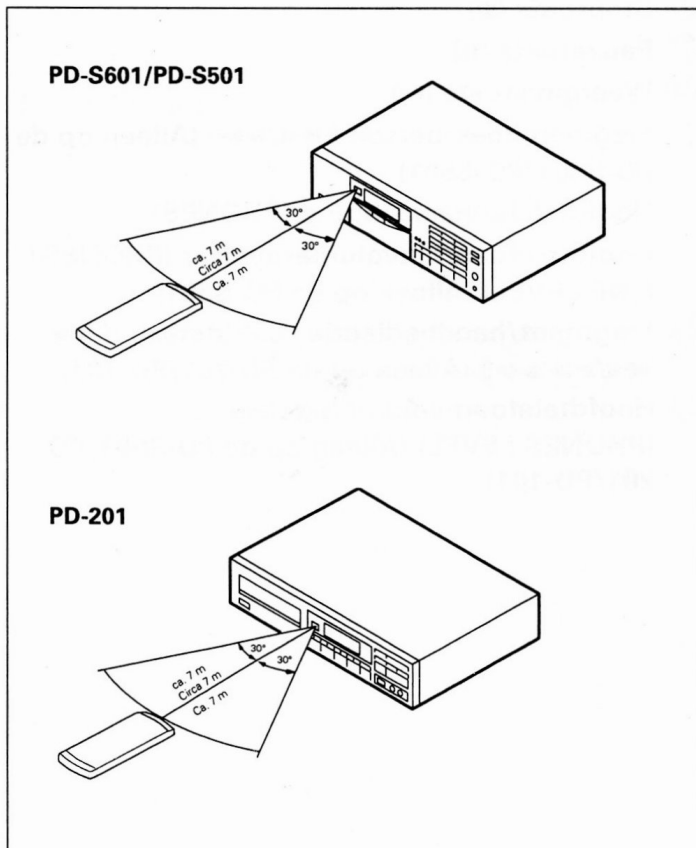
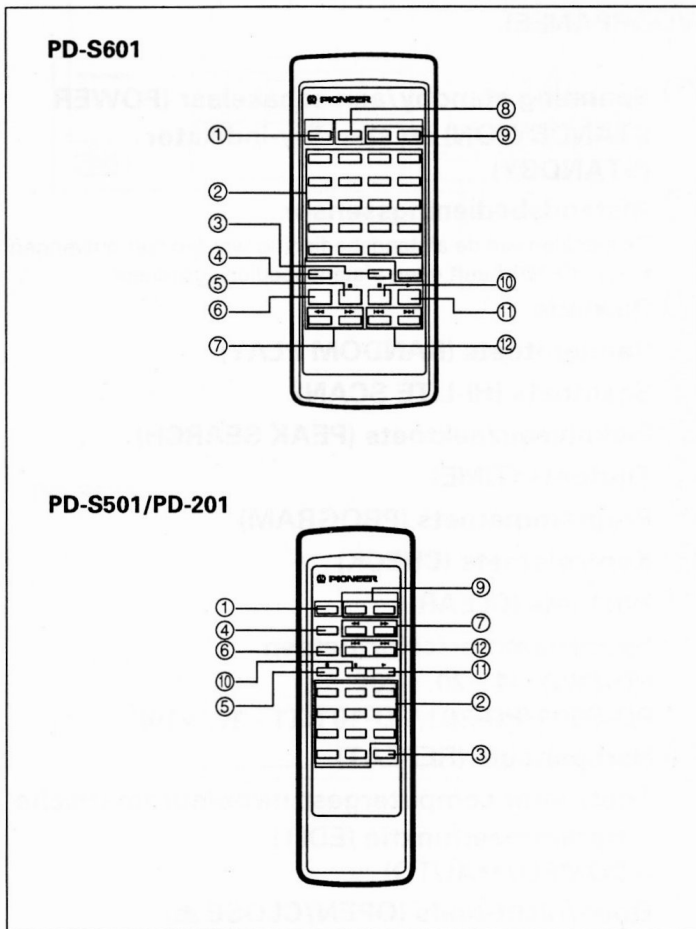

TELECOMANDO

Una descrizione più dettagliata del telecomando viene data alle pagine indicate. I tasti del telecomando che possiedono lo stesso nome o le stesse indicazioni del pannello anteriore del lettore hanno la stessa funzione dei tasti del pannello anteriore stesso.

- ① Interruttore **POWER**
- ② **Tasti numero brano/numerici**
PD-S601: (1 - 20, >20)
PD-S501/PD-201: (1 - 10, >10)
- ③ **Tasto di programmazione (PROGRAM/PGM)**
- ④ **Tasto per l'esplorazione (HI-LITE SCAN)**
- ⑤ **Tasto di arresto (STOP ■)**
- ⑥ **Tasto di riproduzione casuale (RANDOM PLAY)**
- ⑦ **Tasti di ricerca manuale (MANUAL ◀◀/▶▶)**
- ⑧ **Tasto OPEN/CLOSE (▲) (solo PD-S601)**
- ⑨ **Tasti del livello di uscita (OUTPUT LEVEL -/+)**
- ⑩ **Tasto di pausa (PAUSE II)**
- ⑪ **Tasto di riproduzione (PLAY ▶)**
- ⑫ **Tasti di ricerca brani (TRACK ◀◀/▶▶)**

FUNZIONI TELECOMANDO (solo PD-S601, PD-S501, PD-201)

Quando si utilizza l'unità di telecomando, puntare il trasmettitore di raggi infrarossi dell'unità stessa verso il sensore di telecomando (REMOTE SENSOR) sul pannello anteriore del lettore. L'unità di telecomando può essere utilizzata in un campo di circa 7 metri di distanza ed entro un angolo di circa 30 gradi dal sensore.

NOTA:

Il comando a distanza potrebbe non essere possibile se il sensore è esposto ad una forte fonte di illuminazione come la luce del sole o una lampada fluorescente.

Note per il PD-101:

Comandare il PD-101 utilizzando il telecomando in dotazione all'amplificatore. (Vedi pagina 11).

AFSTANDSBEDIENING

Een gedetailleerde beschrijving staat op de aangegeven bladzijde(n). De toetsen op de afstandsbediening met dezelfde naam of hetzelfde symbool als de toetsen op het voorpaneel van de speler, werken op dezelfde wijze als de korresponderende toetsen op de speler.

- ① **Spanningstoets (POWER)**
- ② **Spoornummer/cijferstoetsen**
PD-S601: (1 - 20, >20)
PD-S501/PD-201: (1 - 10, >10)
- ③ **Programmeertoets (PROGRAM/PGM)**
- ④ **Scantoets (HI-LITE SCAN)**
- ⑤ **Stoptoets (STOP ■)**
- ⑥ **Randomtoets (RANDOM PLAY)**
- ⑦ **Zoektoetsen (MANUAL ◀◀/▶▶)**
- ⑧ **Open/dicht-toets (OPEN/CLOSE ▲) (Alleen met de PD-S601)**
- ⑨ **Uitgangsniveautoetsen (OUTPUT LEVEL -/+)**
- ⑩ **Pauzetoets (PAUSE II)**
- ⑪ **Afspeeltoets (PLAY ▶)**
- ⑫ **Springtoetsen (TRACK ◀◀/▶▶)**

GEBRUIK VAN DE AFSTANDSBEDIENING (alleen met de PD-S601, PD-S501, PD-201)

Richt het zendgedeelte voor de infraroodstralen van de afstandsbediening naar de REMOTE SENSOR (ontvangstvenster) op het voorpaneel van de CD-speler. De afstandsbediening kan binnen een bereik van 7 meter en een hoek van maximaal 30° ten opzichte van het ontvangstvenster worden gebruikt.

OPMERKING:

Indien er schel licht (bijvoorbeeld zonlicht of een neonlamp) op het ontvangstvenster valt, is het mogelijk dat de afstandsbedieningssignalen niet worden ontvangen.

Opmerkingen aangaande de PD-101:

Bedien de PD-101 met de bij de versterker bijgeleverde afstandsbediening. (Zie blz. 11.)

GRUNDLEGENDE BEDIENUNG

Wiedergabe einer CD

Bedienvorgänge, die mit dem Symbol () gekennzeichnet sind, werden mit dem Fernbedienungsgeber durchgeführt. (nur PD-S601/PD-S501/PD-201)

- 1 POWER drücken, um die Spannungsversorgung des Verstärkers einzuschalten.**
- 2 OPEN/CLOSE drücken und eine CD einlegen.**
Beim PD-S601/PD-S501 die CD mit dem Label nach UNTEN weisend einlegen.
Beim PD-201/PD-101 die CD mit dem Label nach OBEN weisend einlegen.
- 3 ► drücken, um die Wiedergabe zu starten.**

Kurzzeitiges Unterbrechen der Wiedergabe (Pause):

■ drücken. Die Anzeige ■ leuchtet, und die Wiedergabe wird an dieser Position unterbrochen. Zum Fortsetzen der Wiedergabe von der Position, an der die Pause aktiviert wurde, ■ erneut oder ► drücken.

Stoppen der Wiedergabe:

■ drücken.

Stoppen der Wiedergabe und Entnehmen der CD:

OPEN/CLOSE drücken und die CD entnehmen. OPEN/CLOSE erneut zum Schließen der CD-Lade drücken, dann POWER drücken, um die Spannungsversorgung auszuschalten.

Schaltuhr-Wiedergabe

Mit einer im Fachhandel erhältlichen Audio-Schaltuhr kann die Wiedergabe zu jeder gewünschten Zeit automatisch gestartet werden.

1. Die Spannungsversorgung des Players einschalten, eine CD in die CD-Lade einlegen und die CD-Lade mit OPEN/CLOSE schließen.
2. Die Zeit einstellen, zu der die Wiedergabe beginnen soll. Der Timer versorgt den Verstärker und den Player zur eingestellten Zeit mit Spannung, schaltet alle Geräte ein und aktiviert den Wiedergabemodus. Die Wiedergabe startet vom ersten Tite.

HINWEISE:

- Wenn keine CD in den Player eingelegt wurde, schaltet der Player in den Bereitschaftsmodus, sobald der Audio-Timer die Spannungsversorgung des Tuners einschaltet.
- Durch Drücken von Funktionstasten vor dem Timer-Start wird die Timer-Startfunktion deaktiviert.

PD-S601/PD-S501

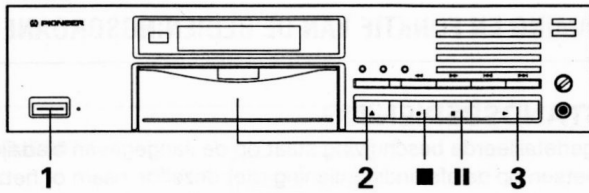

PD-201/PD-101

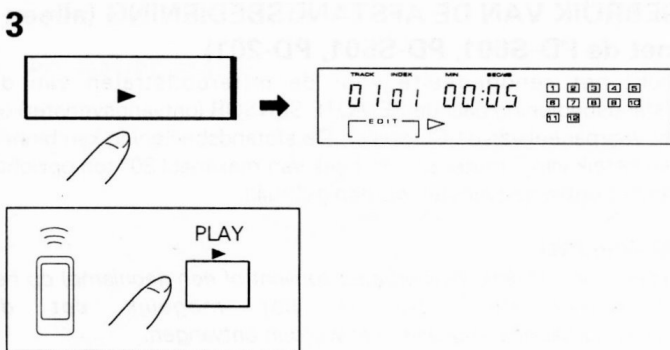
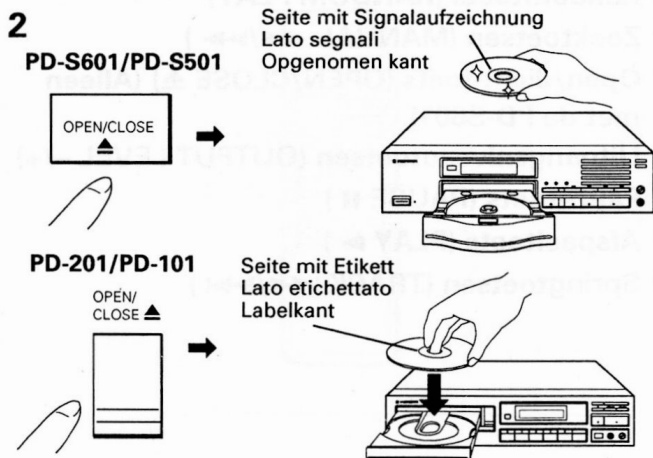
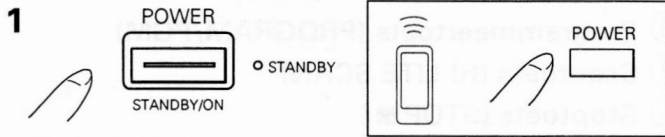
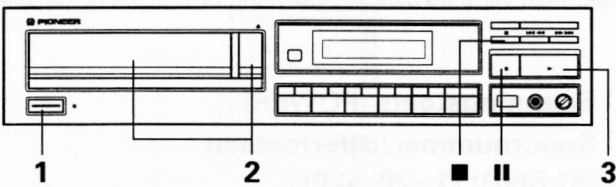

■ PAUSE:



■ STOP:



FUNZIONAMENTO BASE

Riproduzione di un CD

Le operazioni contraddistinte dal marchio () vengono eseguite con il telecomando. (solo PD-S601/PD-S501/PD-201)

- 1 Premete il tasto **POWER** per accendere il lettore CD.
- 2 Premete il tasto **OPEN/CLOSE** e caricate un CD.
Per il PD-S601/PD-S501, posate il CD in modo che il lato con l'etichetta sia rivolto in **BASSO**.
Per il PD-201/PD-101, posate il CD in modo che il lato con l'etichetta sia rivolto in **ALTO**.
- 3 Premete il tasto **▶** in modo da avviare la riproduzione.

Per interrompere temporaneamente la riproduzione:

Premete il tasto **||**. L'indicatore **||** si illumina e la riproduzione entra in pausa in tale punto. Premendo il tasto **||** di nuovo o quello **▶** la riproduzione riprende dalla posizione in cui il modo di pausa era stato impostato.

Abbandono della riproduzione:

Premete il tasto **■**.

Per interrompere la riproduzione ed estrarre il CD:

Premere il tasto **OPEN/CLOSE** e rimuovere il CD. Premere nuovamente il tasto **OPEN/CLOSE** e quindi premere l'interruttore **POWER** per disattivare l'alimentazione.

Riproduzione via timer

Servendovi di un timer audio del tipo comunemente in commercio, potete iniziare la riproduzione automaticamente in qualsiasi momento.

1. Attivare l'alimentazione del lettore, caricare un CD sul piatto e chiudere il piatto col tasto **OPEN/CLOSE**.
2. Impostare l'orario in cui si desidera iniziare la riproduzione. Il timer fornisce l'alimentazione al lettore ed all'amplificatore all'orario impostato attivando tutti i componenti ed avviando la riproduzione. La riproduzione inizia dal primo brano.

NOTE:

- Se nel lettore non è stato caricato un disco, il lettore si porta nel modo di attesa nel momento in cui viene acceso dal timer.
- Premete qualsiasi tasto di funzione prima dell'attivazione del timer e la funzione del timer stesso viene cancellata.

BASISBEDIENING

Afspelen van een plaat

De bedieningen aangegeven met () worden op de afstandsbediening uitgevoerd. (alleen met de PD-S601/PD-S501/PD-201)

- 1 Druk op de **POWER** toets om de spanning van de CD-speler aan te schakelen.
- 2 Druk op de **OPEN/CLOSE** toets en plaats een CD.
Met de PD-S601/PD-S501 dient de CD met het label naar **BENEDEN** te worden geplaatst.
Met de PD-201/PD-101 dient de CD met het label naar **BOVEN** te worden geplaatst.
- 3 Druk op **▶** om de weergave te starten.

Tijdelijk onderbreken van de weergave:

Druk op de **||** toets. De **||** indicator licht op en de weergave wordt hieronderbroken. Door nogmaals op de **||** toets te drukken of de **▶** toets te gebruiken, wordt de weergave weer hervat vanaf het punt waarop de pauzefunctie werd ingeschakeld.

Stoppen met afspelen:

Druk op **■**.

De weergave stoppen en disk verwijderen:

Druk op de **OPEN/CLOSE** toets en verwijder de disk. Druk nogmaals op de **OPEN/CLOSE** toets om de disklade te sluiten en druk vervolgens op de **POWER** toets om de spanning uit te schakelen.

Afspelen met de timer

Bij gebruik van een in de handel verkrijgbare audiotimer kan het afspelen automatisch op een vooraf ingestelde tijd gestart worden.

1. Schakel de spanning van de speler aan, plaats een disk in de lade en sluit de lade door op de **OPEN/CLOSE** toets te drukken.
2. Stel de tijd in waarop u de weergave wenst te starten. De timer schakelt de versterker en de speler aan op het ingestelde tijdstip en de weergavefunctie wordt ingesteld. Weergave start vanaf het eerste fragment.

OPMERKINGEN:

- De CD-speler schakelt in de standbyfunctie indien er geen CD is geplaatst en de spanning via de audio-timer wordt aangeschakeld.
- De timerfunctie wordt geannuleerd indien er voor het bereiken van de ingestelde starttijd op een andere bedieningsstoets wordt gedrukt.

GRUNDLEGENDE BEDIENUNG

Einstellen der Kopfhörerlautstärk

Den PHONES LEVEL-Regler in Richtung MAX drehen, um die Kopfhörer-Lautstärke zu erhöhen. Durch Drehen dieses Reglers in Richtung MIN wird die Kopfhörer-Lautstärke vermindert. Die Kopfhörer-Lautstärke kann auch mit den OUTPUT LEVEL-Tasten an der Fernbedienung eingestellt werden.

Nur PD-S601:

Wenn der Player über die LINE OUT VARIABLE-Buchsen an der Geräterückseite mit dem Stereoverstärker verbunden ist, kann der motorbetriebene PHONES/LINE LEVEL-Regler von der Hörposition aus mit den OUTPUT LEVEL-Tasten eingestellt werden, auch wenn der Lautstärkereger des Stereoverstärkers unverändert bleibt.

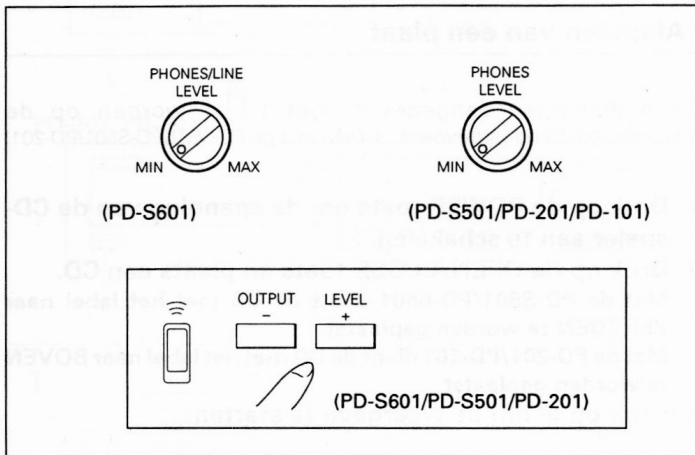

Zeitanzeige

Durch Drücken der TIME-Taste während der Wiedergabe wechselt die Zeit-Anzeige in der folgenden Reihenfolge: Ⓐ Time (bisherige Spielzeit des laufenden Titels) → Ⓑ Remain (verbleibende Spielzeit des laufenden Titels) → Ⓒ AL Remain (verbleibende Spielzeit von der Wiedergabeposition bis zum Ende der CD) → Ⓓ Total (gesamte Spielzeit der CD).

- Bei Titel Nr. 30 oder höher kann die Remain-Zeit Ⓑ nicht angezeigt werden.
- Während der Zufallswiedergabe kann die AL Remain-Zeit Ⓒ nicht angezeigt werden.
- Während der Programmwiedergabe kann die verbleibende Spielzeit der programmierten Titel mit der Einstellung AL Remain Ⓒ angezeigt werden. Die Anzahl der Programmschritte und die gesamte Spielzeit des Programms können mit der Einstellung Total Ⓓ angezeigt werden.

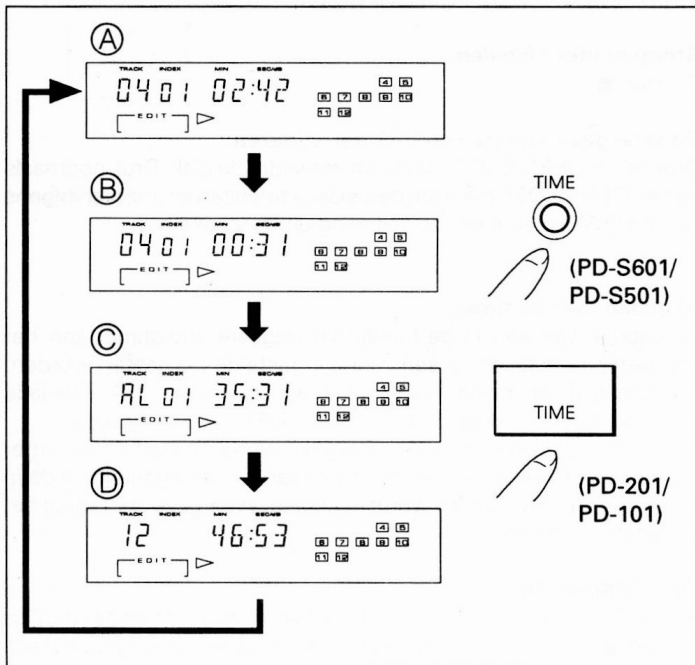

FUNZIONAMENTO BASE

Regolazione del volume sonoro della cuffia

Portando il comando PHONES LEVEL verso la direzione MAX si aumenta il volume di ascolto in cuffia, mentre portandolo verso MIN il volume in cuffia diminuisce. I comandi OUTPUT LEVEL del telecomando possono a loro volta essere usati per modificare il volume di ascolto in cuffia.

Solo PD-S601:

Quando le prese LINE OUT VARIABLE del pannello posteriore sono usate per collegare il lettore al vostro amplificatore stereo, il comando a motore PHONES/LINE LEVEL può essere regolato coi tasti OUTPUT LEVEL dalla vostra posizione di ascolto anche quando il comando del volume dell'amplificatore stereo non viene mosso.

Indicazioni di durata

Durante la riproduzione, premendo il tasto TIME il display del tempo viene cambiato nella sequenza che segue: Ⓐ Tempo trascorso (di riproduzione del brano in corso) → Ⓑ Tempo rimanente (di riproduzione del brano in corso) → Ⓒ Tempo rimanente (di riproduzione di tutto il CD) → Ⓓ Tempo totale (durata complessiva del brani del CD)

- Il tempo rimanente Ⓑ non può essere visualizzato sul display con brani oltre il 30°.
- Durante la riproduzione casuale, il tempo rimanente di riproduzione di tutto il CD Ⓒ non può essere visualizzato.
- Durante la riproduzione programmata, il tempo di riproduzione rimanente dei brani programmati può essere visualizzato nel modo Ⓒ. Il numero di brani programmati e la durata totale del programma possono venire visualizzati invece nel modo Ⓓ.

BASISBEDIENING

Instellen van het volume van de hoofdtelefoon

Draai de PHONES LEVEL regelaar naar MAX om het volume van de hoofdtelefoon te verhogen. Draai naar MIN om het volume te verlagen. U kunt voor het verlagen of verhogen van het volume tevens de OUTPUT LEVEL toetsen van de afstandsbediening gebruiken.

Alleen met de PD-S601:

Indien de speler middels de LINE OUT VARIABLE aansluitingen op het achterpaneel met de versterker is verbonden, kunt u vanaf de luisterpositie met de OUTPUT LEVEL toetsen de instelling van de PHONES/LINE LEVEL regelaar veranderen zonder het volume van de versterker zelf opnieuw in te stellen.

Speeltijd-display

Door tijdens weergave op de TIME toets te drukken, verandert de aanduiding van het tijdsdisplay in de volgende volgorde: Ⓐ Verstreken weergavetijd van het spelende fragment (Time) → Ⓑ Resterende weergavetijd van het spelende fragment (Remain) → Ⓒ Resterende weergavetijd van de spelende disk (AL remain) → Ⓓ Totale weergavetijd van de disk (Total).

- De resterende weergavetijd van het spelende fragment Ⓑ kan niet voor fragmentnummer 30 of hoger worden getoond.
- De resterende weergavetijd van de spelende disk Ⓒ kan niet tijdens willekeurige weergave worden getoond.
- Tijdens geprogrammeerde weergave kan de resterende weergave tijd van de geprogrammeerde fragmenten van de disk met (AL remain Ⓒ) worden getoond. Het aantal programmanummers en de totale tijd van het programma kan met (Total Ⓓ) worden getoond.

VERSCHIEDENE FUNKTIONEN

A Direkt-Wiedergabe - Wiedergabe eines bestimmten Titels durch Spezifizierung der Titelnummer

Wenn die Titelnummer mit den Zahlentasten spezifiziert wird, startet die Wiedergabe automatisch vom Anfang des spezifizierten Titels.

Für PD-S601:

Zum Eingeben von Titel Nr. 1 bis 20 einfach die entsprechenden Zahlentasten (1 bis 20) drücken. Zum Eingeben von Titel Nr. 21 oder höher die Taste $\boxed{>20}$ verwenden.

Beispiel: Eingabe von Titel-Nr. 26: $\boxed{>20}$, $\boxed{2}$, $\boxed{6}$
Eingabe von Titel-Nr. 30: $\boxed{>20}$, $\boxed{3}$, $\boxed{10}$

- Bei der Eingabe von 21 oder höher funktioniert $\boxed{10}$ als 0.
- Wenn $\boxed{>20}$ gedrückt wird, muß die als nächste einzugebende Ziffern-Taste innerhalb von 5 Sekunden gedrückt werden.

Für PD-S501/PD-201/PD-101:

Zum Eingeben von Titel Nr. 1 bis 10 einfach die entsprechenden Zahlentasten (1 bis 10) drücken. Zum Eingeben von Titel Nr. 11 oder höher die Taste $\boxed{>10}$ verwenden.

Beispiel: Eingabe von Titel-Nr. 26: $\boxed{>10}$, $\boxed{2}$, $\boxed{6}$
Eingabe von Titel-Nr. 30: $\boxed{>10}$, $\boxed{3}$, $\boxed{10}$

- Bei der Eingabe von 11 oder höher funktioniert $\boxed{10}$ als 0.
- Wenn $\boxed{>10}$ gedrückt wird, muß die als nächste einzugebende Ziffern-Taste innerhalb von 5 Sekunden gedrückt werden.

B Titelsuchlauf — Suche nach einem bestimmten Titel

Wenn $\blacktriangleright\blacktriangleright\blacktriangleright$ (oder $\blacktriangleright\blacktriangleright\blacktriangleright\blacktriangleright$) einmal oder mehrmals gedrückt wird, wird der Anfang eines nachfolgenden Titels angesprungen, wobei die Position des angesprungenen Titels der Häufigkeit des Drückens der Taste entspricht. Wenn diese Taste beim PD-S601/PD-S501 gedrückt gehalten wird, wird die Wiedergabeposition zu nachfolgenden Titeln auf der CD versetzt.

Wenn $\blacktriangleleft\blacktriangleleft$ (oder $\blacktriangleleft\blacktriangleleft\blacktriangleleft$) einmal gedrückt wird, kehrt die Wiedergabeposition zum Anfang des laufenden Titels zurück. Wird diese Taste mehrmals gedrückt, wird der Anfang eines vorhergehenden Titels angesprungen, wobei die Position des angesprungenen Titels der Häufigkeit des Drückens der Taste entspricht. Wenn diese Taste beim PD-S601/PD-S501 gedrückt gehalten wird, wird die Wiedergabeposition zu vorhergehenden Titeln auf der CD zurückversetzt.

- Wenn $\blacktriangleright\blacktriangleright\blacktriangleright$ (oder $\blacktriangleright\blacktriangleright\blacktriangleright\blacktriangleright$) oder $\blacktriangleleft\blacktriangleleft$ (oder $\blacktriangleleft\blacktriangleleft\blacktriangleleft$) im Pause- oder Stoppmodus betätigt wird, PLAY zum Starten der Wiedergabe drücken.

HINWEISE:

- Während der Programm-Wiedergabe kann mit der Taste $\blacktriangleleft\blacktriangleleft$ (oder $\blacktriangleleft\blacktriangleleft\blacktriangleleft$) oder $\blacktriangleright\blacktriangleright$ (oder $\blacktriangleright\blacktriangleright\blacktriangleright$) der programmierte Titel gewählt werden.

A

(PD-S601)

(PD-S601)

(PD-S501)

(PD-201/PD-101)

(PD-S501/PD-201)

B

(PD-S601/PD-S501)

(PD-S601/PD-S501/PD-201)

(PD-201/PD-101)

OPERAZIONI VARIE

A Riproduzione diretta - Per riprodurre un brano particolare specificandone il numero

Quando il numero del brano viene specificato per mezzo dei tasti numerici, la riproduzione inizia automaticamente dall'inizio del brano specificato.

Per il PD-S601:

Per specificare un numero di brano da 1 a 20, premete semplicemente i tasti corrispondenti alla cifra desiderata (da 1 a 20). Per specificare il brano No. 21 o uno ancora successivo, usate il tasto >20 .

Esempio: Per introdurre il brano No. 26: >20 , 2, 6
Per introdurre il brano No. 30: >20 , 3, 10

- Quando si introduce 21 o più, 10 funziona come 0.
- Quando >20 vengono premuti, il tasto numerico per l'introduzione successiva deve essere premuto entro 5 secondi.

Per il PD-S501/PD-201/PD-101:

Per specificare un numero di brano da 1 a 10, premete semplicemente i tasti corrispondenti alla cifra desiderata (da 1 a 10). Per specificare il brano No. 11 o uno ancora successivo, usate il tasto >10 .

Esempio: Per introdurre il brano No. 26: >10 , 2, 6
Per introdurre il brano No. 30: >10 , 3, 10

- Quando si introduce 11 o più, 10 funziona come 0.
- Quando >10 vengono premuti, il tasto numerico per l'introduzione successiva deve essere premuto entro 5 secondi.

B Ricerca di brani - Ricerca di un brano particolare

Se $\blacktriangleright\blacktriangleright\blacktriangleright$ (o $\blacktriangleright\blacktriangleright\blacktriangleright\blacktriangleright$) viene premuto una o più volte, la riproduzione viene avanzata sino all'inizio di un brano successivo a quello in corso. La posizione del brano riprodotto corrisponde al numero di volte che il tasto è stato premuto. Per il PD-S601/PD-S501, mantenendo premuto questo tasto la riproduzione avanza ai brani successivi del disco.

Se $\blacktriangleleft\blacktriangleleft$ (o $\blacktriangleleft\blacktriangleleft\blacktriangleleft$) viene premuto una o più volte, la riproduzione viene riportata indietro sino all'inizio del brano in corso. Premendolo più di una volta, la riproduzione si porta sino all'inizio di un brano precedente. La posizione del brano riprodotto corrisponde al numero di volte che il tasto è stato premuto. Per il PD-S601/PD-S501, mantenendo premuto questo tasto la riproduzione si riporta a brani precedenti del disco.

- Quando i tasti $\blacktriangleright\blacktriangleright\blacktriangleright$ (o $\blacktriangleright\blacktriangleright\blacktriangleright\blacktriangleright$) o $\blacktriangleleft\blacktriangleleft$ (o $\blacktriangleleft\blacktriangleleft\blacktriangleleft$) vengono utilizzati nei modi di pausa o di arresto, premere il tasto PLAY per iniziare la riproduzione.

NOTE:

- Durante la riproduzione programmata, i tasti $\blacktriangleleft\blacktriangleleft$ (o $\blacktriangleleft\blacktriangleleft\blacktriangleleft$) o $\blacktriangleright\blacktriangleright\blacktriangleright$ (o $\blacktriangleright\blacktriangleright\blacktriangleright\blacktriangleright$) possono essere usati per scegliere un brano programmato.

DIVERSE FUNKTIES

A Direkte weergave - Weergeven van een bepaald fragment door het fragmentnummer in te voeren

De weergave start vanaf een bepaald fragment waarvan het nummer met de cijfertoets(en) is ingevoerd.

Voor de PD-S601:

Voor het invoeren van fragment 1 t/m 20 dient u eenvoudigweg op de overeenkomstige cijfertoets (1 - 20) te drukken. Gebruik de >20 toets voor fragment 21 of hoger.

Voorbeeld: Ingeven van muziekstuk nr. 26: >20 , 2, 6
Ingeven van muziekstuk nr. 30: >20 , 3, 10

- Bij het ingeven van 21 of hoger werkt de 10 toets als 0.
- Als >20 wordt ingedrukt, dient de volgende cijfertoets binnen 5 seconden te worden ingedrukt.

Voor de PD-S501/PD-201/PD-101:

Voor het invoeren van fragment 1 t/m 10 dient u eenvoudigweg op de overeenkomstige cijfertoets (1 - 10) te drukken. Gebruik de >10 toets voor fragment 11 of hoger.

Voorbeeld: Ingeven van muziekstuk nr. 26: >10 , 2, 6
Ingeven van muziekstuk nr. 30: >10 , 3, 10

- Bij het ingeven van 11 of hoger werkt de 10 toets als 0.
- Als >10 wordt ingedrukt, dient de volgende cijfertoets binnen 5 seconden te worden ingedrukt.

B Springzoekfunctie - Zoeken van een bepaald muziekstuk

Met de $\blacktriangleright\blacktriangleright\blacktriangleright$ (of $\blacktriangleright\blacktriangleright\blacktriangleright\blacktriangleright$) toets kan snel een verder gelegen fragment op worden gezocht. De weergave "verspringt" voorwaarts naar het begin van het volgende fragment met elke druk op deze toets. Indien de toets een aantal maal snel achter elkaar wordt ingedrukt, zal de weergave een overeenkomstig aantal fragmenten doorspringen. Met de PD-S601/PD-S501 worden de volgende fragmenten van de CD weergegeven indien deze toets ingedrukt wordt.

Met de $\blacktriangleleft\blacktriangleleft$ (of $\blacktriangleleft\blacktriangleleft\blacktriangleleft$) toets kan snel een eerder gelegen fragment worden opgezocht. Met één druk op de toets "verspringt" de weergave naar het begin van het spelende fragment, en met elke volgende druk naar het begin van het daaraan voorafgaande fragment. Indien de toets een aantal maal snel achter elkaar wordt ingedrukt, zal de weergave een overeenkomstig aantal fragmenten terug verspringen. Met de PD-S601/PD-S501 worden voorgaande fragmenten van de CD weergegeven indien deze toets ingedrukt wordt.

- Druk op de PLAY toets nadat op de $\blacktriangleright\blacktriangleright\blacktriangleright$ (of $\blacktriangleright\blacktriangleright\blacktriangleright\blacktriangleright$) of $\blacktriangleleft\blacktriangleleft$ (of $\blacktriangleleft\blacktriangleleft\blacktriangleleft$) toets is gedrukt tijdens de stop- of pauzefunctie.

OPMERKINGEN:

- Tijdens geprogrammeerd afspelen kan de $\blacktriangleleft\blacktriangleleft$ (of $\blacktriangleleft\blacktriangleleft\blacktriangleleft$) of $\blacktriangleright\blacktriangleright\blacktriangleright$ (of $\blacktriangleright\blacktriangleright\blacktriangleright\blacktriangleright$) toets gebruikt worden om het geprogrammeerde muziekstuk te kiezen.

VERSCHIEDENE FUNKTIONEN

- © während Wiedergabe oder Pause
A lettere CD in pausa o in riproduzione
Tijdens de weergabe- of pauzefunctie

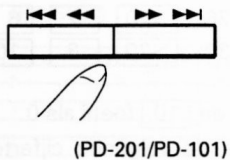
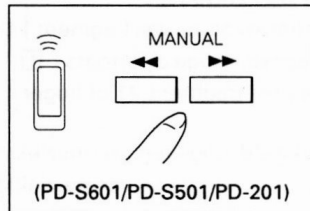
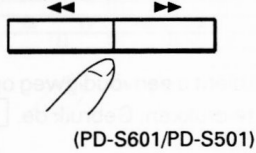

- Ⓓ Im Stopmodus
Nel modo di arresto
Tijdens de stopfunctie

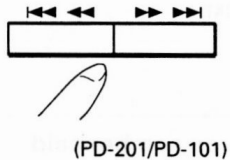
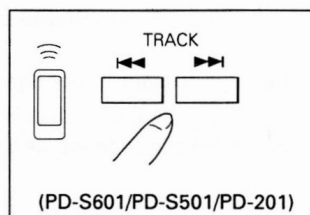
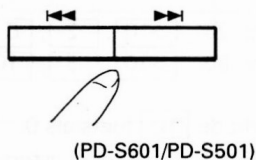

- Ⓔ HI-LITE SCAN
-
- (PD-S601/PD-S501)

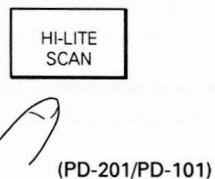
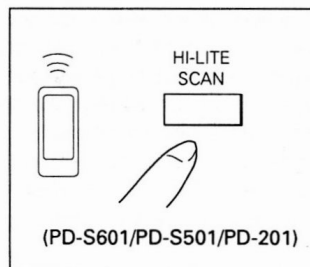

- Ⓒ Manueller Suchlauf — Suche nach einem bestimmten Abschnitt

Während ►► (oder ►► ►►) gedrückt gehalten wird, wird die Wiedergabeposition schnell zum Ende der CD hin verschoben. Bei Erreichen des Endes der CD schaltet der CD-Spieler auf Pause, und "END" wird angezeigt. Während ◀◀ (oder ◀◀ ◀◀) gedrückt gehalten wird, wird die Wiedergabeposition schnell zum Anfang der CD hin verschoben.

Sobald der gewünschte Abschnitt erreicht ist, ►► (oder ►► ►►) oder ◀◀ (oder ◀◀ ◀◀) loslassen. Der CD-Spieler schaltet an der Stelle, an der ►► (oder ►► ►►) oder ◀◀ (oder ◀◀ ◀◀) losgelassen wird, auf den ursprünglichen Modus (Wiedergabe oder Pause).

HINWEISE:

- Während der Programm-Wiedergabe kann der manuelle Suchlauf nur in einem Programmschritt durchgeführt werden.

- Ⓒ Anzeige der Spielzeit der einzelnen Titel

Durch Drücken von ►►► (oder ►► ►►►) im Stopmodus werden die Spielzeiten der einzelnen Titel, beginnend von Titel Nr. 1, angezeigt.

- Diese Funktion kann nicht für Titel Nr. 30 oder höher ausgeführt werden.

- Ⓔ HI-Lite Scan (Titelanspielsuchlauf)

Wenn HI-LITE SCAN im Stopmodus gedrückt wird, startet die Wiedergabe an einer Position 1 Minute nach dem Titelanfang, und jeder Titel wird für etwa 10 Sekunden wiedergegeben. Die SCAN-Anzeige blinkt im HI-Lite Scan-Modus.

- HI-Lite Scan kann von einer gewünschten zeitlichen Position nach dem Titelanfang durchgeführt werden. Während der Wiedergabe HI-LITE SCAN an der Position drücken, an der die HI-Lite Scan-Wiedergabe starten soll. Der Player speichert den Minuten- und Sekundenwert dieser zeitlichen Position, und die HI-Lite Scan-Wiedergabe wird ab dieser Position ausgeführt.

HINWEISE:

- Wenn die Spielzeit eines Titels weniger als eine Minute beträgt oder kürzer als die gespeicherte Zeit ist, wird die HI-Lite Scan-Wiedergabe für etwa 10 Sekunden vom Titelanfang durchgeführt. Beträgt die Wiedergabezeit des Titels weniger als 10 Sekunden, wird der Titel von Anfang bis Ende wiedergegeben.
- Wenn während der Programmwiedergabe oder Zufallswiedergabe HI-LITE SCAN gedrückt wird, wird der jeweilige Wiedergabemodus deaktiviert. Der Player speichert die zeitliche Position, an der HI-LITE SCAN gedrückt wurde, und die HI-Lite Scan-Wiedergabe wird in jedem Titel von dieser Position aus durchgeführt. Der Programminhalt wird in diesem Fall nicht gelöscht.
- Im HI-Lite Scan-Wiedergabemodus kann die Wiederholung eines Titels nicht durchgeführt werden.

OPERAZIONI VARIE

Ⓒ Ricerca manuale - Ricerca manuale di un passaggio particolare

Mantenendo premuto il tasto ►► (o ►►►►), la riproduzione avanza rapidamente verso la fine del CD. Raggiunta la fine, il lettore CD si porta in pausa e l'indicazione "END" viene visualizzata. Premendo invece ◀◀ (o ◀◀◀◀), la riproduzione avviene in direzione inversa verso l'inizio del CD. Trovato il passaggio desiderato, lasciate andare il tasto ►► (o ►►►►) o ◀◀ (o ◀◀◀◀) ed il lettore CD si riporta nel modo originale (di riproduzione o pausa) nel quale il tasto ►► (o ►►►►) o ◀◀ (o ◀◀◀◀) era stato premuto.

NOTE:

- Durante la riproduzione programmata, la ricerca manuale può essere eseguita in una sola fase del programma.

Ⓓ Visualizzazione della durata di ciascun brano

A lettore fermo, premendo il tasto ►►► (o ►►►►) visualizzerete la durata di ciascun brano a partire dal No. 1.

- Questa funzione non può essere eseguita dal 30° brano in poi.

Ⓔ Funzione Hi-Lite Scan

Premendo il tasto HI-LITE SCAN a lettore fermo, la riproduzione inizia da un punto 1 minuto dopo l'inizio del brano e ciascun brano viene riprodotto per 10 secondi. L'indicatore SCAN lampeggia durante il modo Hi-Lite Scan.

- Il modo Hi-Lite Scan può essere eseguito a partire da un tempo trascorso desiderato di ciascun brano. Durante la riproduzione, premete il tasto HI-LITE SCAN nel punto in cui volete che la riproduzione Hi-Lite Scan abbia luogo. Il lettore memorizza tale posizione e la riproduzione Hi-Lite Scan ha quindi inizio per ogni brano da tale punto.

NOTE:

- Quando il tempo di riproduzione di un brano è meno di un minuto o comunque inferiore al tempo trascorso memorizzato per la funzione Hi-Lite Scan, essa viene eseguita per circa 10 secondi dall'inizio del brano. Se la durata del brano è inferiore ai 10 secondi, il brano viene riprodotto interamente.
- Durante la riproduzione programmata o casuale, premendo il tasto HI-LITE SCAN, tali modi di riproduzione vengono immediatamente cancellati. Il lettore memorizza il punto in cui il tasto HI-LITE SCAN è stato premuto e la riproduzione Hi-Lite Scan viene eseguita per ciascun brano da tale punto. Il contenuto del programma non viene tuttavia cancellato.
- Il modo di ripetizione di un singolo brano non può essere eseguito nel modo Hi-Lite Scan.

DIVERSE FUNKTIES

Ⓒ Handbediende zoekfunctie - Zoeken van een bepaalde passage

Door de ►► (of ►►►►) toets ingedrukt te houden, zal de weergave versneld worden voortgezet tot aan het eind van de CD. Hierna schakelt de speler in de pauzefunctie en toont de display "END". Als de ◀◀ (of ◀◀◀◀) toets ingedrukt wordt gehouden, zal de CD versneld tot aan het begin in terugwaartse richting worden weergegeven.

Laat de ►► (of ►►►►) of ◀◀ (of ◀◀◀◀) toets los zodra de gewenste passage is bereikt. De speler schakelt automatisch in de voorgaande functie (weergave of pauze) wanneer de ►► (of ►►►►) of ◀◀ (of ◀◀◀◀) toets wordt losgelaten.

OPMERKINGEN:

- Tijdens geprogrammeerd afspelen kan er met de handbediende zoekfunctie slechts in één programmastap gezocht worden.

Ⓓ De weergavetijd van ieder fragment tonen

Druk tijdens de stopfunctie op de ►►► (of ►►►►) toets om de weergavetijd van ieder fragment (vanaf fragment 1) te tonen.

- De weergavetijd van fragment 30 en hoger kan niet worden getoond.

Ⓔ Hi-Lite aftastweergave

Indien tijdens de stopfunctie op de HI-LITE SCAN toets wordt gedrukt, start de aftastweergave op het punt dat 1 minuut na het begin van het eerste fragment ligt. Ieder fragment wordt voor ca. 10 seconden vanaf het hiervoor genoemde punt weergegeven. De SCAN indikator knippert tijdens deze aftastweergave van de disk op.

- Hi-Lite aftastweergave kan ook vanaf een ander gewenst punt worden ingesteld. Druk tijdens weergave op de HI-LITE SCAN toets op het punt vanaf waar u de aftastweergave wenst te starten. Dit punt (de minuut en seconden) wordt in het geheugen van de speler geprogrammeerd en de aftastweergave van ieder fragment op dit punt gestart.

OPMERKINGEN:

- Indien de weergavetijd van een fragment korter dan één minuut of korter dan de ingestelde tijd is, wordt de Hi-Lite aftastweergave vanaf het begin van het fragment voor ca. 10 seconden uitgevoerd. Indien de weergavetijd van een fragment korter is dan 10 seconden wordt het gehele fragment weergegeven.
- Geprogrammeerde of willekeurige weergave wordt geannuleerd indien tijdens deze weergavefunctie op de HI-LITE SCAN toets wordt gedrukt. De speler onthoudt het punt waar op de toets werd gedrukt, en de aftastweergave wordt voor ieder fragment op het overeenkomstige punt uitgevoerd. De inhoud van het programma wordt echter niet gewist.
- Het is niet mogelijk om één fragment te herhalen tijdens de aftastweergavefunctie.

VERSCHIEDENE FUNKTIONEN

Ⓕ

REPEAT

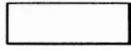

Ⓕ **Wiedergabe-Wiederholung (wiederholte Wiedergabe)**

Zur Wiederholung des gegenwärtig wiedergegebenen Titels REPEAT einmal drücken. Die 1►REP-Anzeige leuchtet. Die REPEAT-Taste kann in jeder Wiedergabe-Betriebsart gedrückt werden.

REPEAT zweimal drücken, um alle Titel auf der CD im normalen Wiedergabemodus oder im spezifizierten Wiedergabemodus (Programm-Wiedergabe oder Zufalls-Wiedergabe) zu wiederholen. Die REP-Anzeige leuchtet.

Ⓖ

RANDOM PLAY

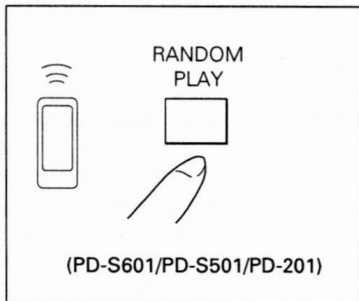
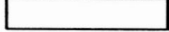

Ⓖ **Zufalls-Wiedergabe — Wiedergabe aller Titel in einer zufällmässig festgelegten Reihenfolge**

RANDOM PLAY drücken. Die RND-Anzeige leuchtet, und alle Titel auf der CD werden in zufällmässiger Reihenfolge wiedergegeben. Nach Wiedergabe aller Titel schaltet der Player in den Stopmodus.

OPERAZIONI VARIE

Ⓕ Ripetizione della riproduzione (funzione di riproduzione ripetuta)

Per riprodurre più volte il brano al momento visualizzato, premete una volta il tasto REPEAT. L'indicatore 1▶REP si illumina. Esso può essere utilizzato in qualsiasi modo di riproduzione.

Per riprodurre ripetutamente tutti i brani del CD nel modo di riproduzione normale o in un modo di riproduzione specificato (riproduzione programmata o riproduzione casuale), premere due volte il tasto REPEAT. L'indicatore REP si illumina.

Ⓖ Riproduzione casuale - Riproduzione di tutti i brani di un CD in ordine casuale

Premere il tasto RANDOM PLAY. L'indicatore RND si illumina e tutti i brani del CD vengono riprodotti in un ordine casuale. Dopo che tutti i brani sono stati riprodotti, il lettore entra nel modo di arresto.

DIVERSE FUNKTIES

Ⓕ Herhaald afspelen (herhaalfunktie)

Druk eenmaal op REPEAT om het muziekstuk dat op de display wordt aangegeven herhaaldelijk af te spelen. De 1▶REP indicator licht op. De REPEAT-toets kan in iedere afspeelstand worden ingedrukt.

Druk tweemaal op de REPEAT toets om alle fragmenten herhaald weer te geven met de normale weergavefunctie of speciale weergavefunctie (geprogrammeerde of willekeurige). De REP-indicator licht op.

Ⓖ Random afspelen - Afspelen van de muziekstukken in een willekeurige volgorde

Druk op de RANDOM PLAY toets. De RND indicator licht op en alle fragmenten worden in willekeurige volgorde weergegeven. De speler schakelt in de stopfunctie nadat alle fragmenten zijn weergegeven.

VERSCHIEDENE FUNKTIONEN

Ⓜ



(PD-S601/PD-S501)

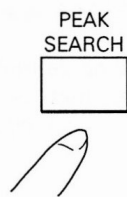

(PD-201/PD-101)

Ⓜ Suche nach der größten Lautstärke einer CD (Spitzenpegel-Suche)

Mit dieser Funktion kann der Spitzenpegel einer CD einfach ermittelt werden, was sehr praktisch zum richtigen Aussteuern des Aufnahmepegels ist.

Ermitteln des Spitzenpegels der gesamten CD: Im Stoppmodus PEAK SEARCH drücken.

- Der Player tastet die gesamte CD ab und sucht den Spitzenpegel. Dies dauert bei einer 60-Minuten-CD etwa 1 Minute. Während der Suche blinkt die PEAK-Anzeige im Display.
- Zum Abbrechen der Spitzenpegel-Suche ■ drücken.

Ermitteln des Spitzenpegels der programmierten Titel:

Die gewünschten Titel vorher programmieren (Seite 30) und dann PEAK SEARCH drücken. Der Player tastet alle programmierten Titel ab und ermittelt den Spitzenpegel dieser Titel.

Einstellung des Aufnahmepegels

1. Sobald der Player den Spitzenpegel ermittelt hat, wird ein Abschnitt der CD von etwa 6 Sekunden Dauer, der diesen Spitzenpegel enthält, wiederholt wiedergegeben.
2. Am Cassettendeck den Aufnahmepegel einstellen.
3. Das Cassettendeck auf Aufnahme schalten und die CD-Wiedergabe durch Drücken von ► starten.

HINWEISE:

- Der Player ermittelt manchmal einen abweichenden Spitzenpegel, auch wenn die Spitzenpegel-Suche auf nur einer CD durchgeführt wird.
- Bei einigen CDs kann der Player den richtigen Spitzenpegel nicht ermitteln. Dies ist keine Fehlfunktion.
- Wenn der Spitzenpegel sich am Anfang oder Ende der CD befindet, wird ein Abschnitt von etwa 3 Sekunden, der den Spitzenpegel enthält, wiederholt wiedergegeben.

①

(PD-S601/PD-S501/PD-201)

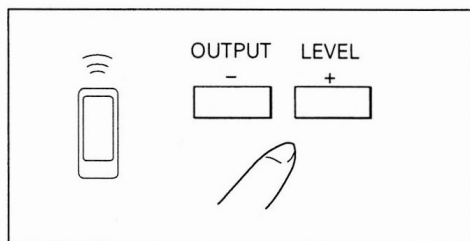

① Einstellung der Lautstärke (nur PD-S601/PD-S501/PD-201)

Zum Einstellen des Ausgangspegels OUTPUT LEVEL "–" oder "+" drücken.

- Der Ausgangspegel kann in Schritten von 1 dB zwischen 0 dB und –25 dB eingestellt werden (nur PD-S501/PD-201).
- In der ATT-Anzeige erscheint der gewählte Pegel (nur PD-S501/PD-201).
- Der Ausgangspegel an den OUTPUT-Buchsen und an der PHONES-Buchse wird gleichzeitig eingestellt. (Beim PD-S601 ändert sich der Ausgangspegel an den VARIABLE-Buchsen.)
- Wenn sich eine CD im Player befindet, wird die Einstellung der OUTPUT LEVEL-Taste auch durch Ausschalten der Spannungsversorgung nicht gelöscht. Wenn beim PD-S501/PD-201 die Spannungsversorgung jedoch durch einen Audio-Timer oder durch Ziehen des Netzkabels ausgeschaltet wird, wird die Einstellung der OUTPUT LEVEL-Taste gelöscht.

OPERAZIONI VARIE

H Ricerca del livello di picco di un CD (ricerca di picco)

Con questa funzione, il livello di picco di un CD può essere facilmente trovato.

Questa funzione è utilissima per regolare il livello di registrazione per un CD.

Ricerca del livello di picco di un intero CD:

A lettore fermo, premere il tasto PEAK SEARCH.

- Il lettore percorre l'intero CD e ricerca il livello di picco. L'operazione richiede circa 1 minuto per un CD da circa 60 minuti. Durante la ricerca, l'indicatore PEAK del display lampeggia.
- Per cancellare la funzione di ricerca del livello di picco, premete il tasto ■.

Ricerca del livello di picco di brani programmati:

Programmate i brani desiderati (con la procedura vista a pag. 31) e premete il tasto PEAK SEARCH. Il lettore percorre tutti i brani del programma e trova il livello di picco corrispondente.

Regolazione del livello di registrazione:

1. Quando il lettore rileva il livello di picco, una porzione da sei secondi (circa) del disco che include il punto di picco viene riprodotta più volte.
2. Regolate il livello di registrazione del registratore a cassette.
3. Impostate il modo di registrazione del registratore a cassette ed iniziate la riproduzione con il lettore CD premendo il tasto ►.

NOTA:

- Il lettore a volte rileva livelli di picco differenti quando l'operazione di rilevamento viene ripetuta due volte anche per uno stesso CD. Ciò è normale.
- A volte il lettore CD potrebbe non essere in grado di trovare il livello di picco di CD particolari. Questo però non è un guasto.
- Se il livello di picco si trova all'inizio o alla fine di un brano, la sezione che lo contiene viene riprodotta ripetutamente per circa 3 secondi.

I Regolazione del volume del suono (solo PD-S601/PD-S501/PD-201)

Premete il tasto OUTPUT LEVEL “-” o “+” per regolare il livello di uscita.

- Il livello di uscita può essere regolato fra gli 0 dB ed i -25 dB a passi da 1 dB (solo PD-S501/PD-201).
- Il display ATT indica il livello scelto (solo PD-S501/PD-201).
- Il livello di uscita delle prese OUTPUT e della presa PHONES viene regolato simultaneamente. Nel caso del PD-S601 cambia il livello di uscita delle prese VARIABLE.
- Se un CD è effettivamente nel lettore CD, la regolazione del tasto OUTPUT LEVEL non viene cancellata anche se l'unità viene spenta. Nel caso dei PD-S501 e PD-201, però, se l'unità viene spenta con un timer audio o scollegando il cavo di alimentazione, la regolazione del tasto OUTPUT LEVEL viene cancellata.

DIVERSE FUNKTIES

H Opzoeken van het piekniveau op de CD (piekzoeken)

Met deze functie wordt het piekniveau op de CD gemakkelijk opgezocht. U kunt daarna het opnameniveau optimaal instellen.

Piekniveau van de gehele CD opzoeken:

Druk tijdens de stopfunctie op de PEAK SEARCH toets.

- De speler tast de CD af en zoekt het piekniveau op. Het piekzoeken duurt ca. 1 minuut met een 60 minuten CD. Tijdens het zoeken knippert PEAK op het display op.
- Druk op de ■ toets om de piekzoekfunctie te annuleren.

Piekniveau van de geprogrammeerde fragmenten opzoeken:

Programmeer de fragmenten (zie blz. 31). Druk voor het piekzoeken op de PEAK SEARCH toets. De speler tast de geprogrammeerde fragmenten af en zoekt het piekniveau op.

Instellen van het opnameniveau

1. Nadat het piekniveau is gevonden, wordt een gedeelte van ca. 6 seconden met het piekniveau herhaald weergegeven.
2. Stel het opnameniveau op het deck in.
3. Schakel het deck in de opnamefunctie en start de CD door op de ► toets te drukken.

OPMERKINGEN:

- Het piekniveau kan met dezelfde CD soms mogelijk verschillen.
- Met sommige CD's kan de speler het piekniveau niet vaststellen. Dit duidt niet op een defect.
- Indien het piekniveau aan het begin of het einde van de CD ligt, wordt het gedeelte met het piekniveau voor slechts ca. 3 seconden herhaald.

I Instellen van het volume (alleen met de PD-S601/PD-S501/PD-201)

Druk op de OUTPUT LEVEL “-” of “+” toets om het volume (uitgangsniveau) in te stellen.

- U kunt het uitgangsniveau met stappen van 1 dB binnen een bereik van 0 dB en -25 dB instellen (alleen met de PD-S501/PD-201).
- Het ATT display toont het ingestelde niveau (alleen met de PD-S501/PD-201).
- Het uitgangsniveau van de OUTPUT en PHONES aansluitingen wordt tegelijkertijd ingesteld. (Met de PD-S601 wordt het uitgangsniveau van de VARIABLE aansluitingen ingesteld.)
- De instelling van het uitgangsniveau wordt niet gewist indien de spanning wordt uitgeschakeld met de CD in de speler geplaatst. Met de PD-S501/PD-201 wordt de instelling van de OUTPUT LEVEL toets echter wel gewist indien de spanning wordt uitgeschakeld door de audio-timer of door de stekker uit het stopcontact te halen.

WIEDERGABE NUR BESTIMMTER TITEL

Programm-Wiedergabe — Programmierung von Titeln in einer gewünschten Reihenfolge

Programmierung ist im Stopp- oder Wiedergabemodus möglich. Nur im Stoppmodus erscheint für jeden Programmschritt die Dialog-Anzeige, um die Programmierung zu erleichtern.

1 PROGRAM drücken.

- Im Display erscheint "TRACK?"

2 Die gewünschten Titelnummern in der gewünschten Reihenfolge mit den Zahlentasten eingeben.

- Bis zu 24 Titel (Schritte) können programmiert werden.

3 ► drücken.

Die Titel werden in der programmierten Reihenfolge wiedergegeben. Nach Wiedergabe aller programmierten Titel schaltet der Player in den Stoppmodus.

Zum Stoppen der Programmwiedergabe ■ drücken.

- Durch Drücken von ◀◀◀ (oder ◀◀◀◀◀) oder ▶▶▶ (oder ▶▶▶▶▶) kann zum vorherigen bzw. nächsten Titel im Programm gegangen werden.
- Jedesmal, wenn ein Titel programmiert wird, erscheint die programmierte Nummer im Display.
- Wenn sich die CD im Player befindet, wird der Programminhalt durch Ausschalten der Spannungsversorgung nicht gelöscht.

Programmierung während der Wiedergabe

Während der normalen Wiedergabe oder High-Lite Scan-Wiedergabe (Direktprogrammierung) oder Programmwiedergabe können die gewünschten Titel programmiert werden.

Während der normalen Wiedergabe oder Hi-Lite Scan-Wiedergabe (Direktprogrammierung): Der laufende Titel kann programmiert werden.

1. Während der Wiedergabe PROGRAM drücken, um in den Programmmodus zu schalten.
2. Bei ein Titel, der programmiert werden soll, wiedergegeben wird, PROGRAM drücken. Schritt 2 kann wiederholt werden, bis 24 Schritte (Titel) programmiert sind.
3. Nach der Programmierung ► drücken. Die laufende Wiedergabe wird beendet, und die Titel werden in der programmierten Reihenfolge wiedergegeben.

Während der Programmwiedergabe:

Die gewünschten Titel eingeben, ohne PROGRAM zu drücken. Die derart programmierten Titel werden zum laufenden Programm hinzugefügt.

Hinweise zur Zeit-Anzeige

- Wenn die gesamte Wiedergabezeit oder die gesamte verbleibende Zeit 100 Minuten überschreitet, wird die entsprechende Zeit nicht angezeigt.
- Wenn Titel Nr. 30 oder höher programmiert wird, werden die gesamte Restzeit und die gesamte Spielzeit nicht angezeigt.

PD-S601/PD-S501

PD-201/PD-101

1

↓

2

3

RIPRODUZIONE DEI SOLI BRANI DESIDERATI

Riproduzione programmata - Riproduzione di brani in un certo ordine particolare

La programmazione è possibile solo nel modo di riproduzione. Nel solo modo di riproduzione, il display di dialogo appare in ciascuna delle fasi per facilitarvi il compito.

1 Premete il tasto PROGRAM.

- L'indicazione "TRACK?" appare sul display.

2 Introducete il numero dei brani che volete programmare nell'ordine desiderato con i tasti numerici adatti.

- Potete programmare sino a 24 brani.

3 Premete il tasto ►.

I brani programmati vengono poi riprodotti nell'ordine di programmazione. Quando sono stati tutti riprodotti, il lettore si ferma.

Per interrompere la riproduzione programmata, premete il tasto ■.

- Per passare al brano successivo o precedente, premete il tasto ◀◀ (o ◀◀◀◀) o ▶▶ (o ▶▶▶▶).
- Ogni volta che un brano viene programmato, il display ne mostra il numero di programmazione.
- Se nel lettore CD è contenuto un CD, il contenuto del programma non viene cancellato neppure se il lettore Cd stesso viene spento.

Programmazione nel corso della riproduzione

E' possibile programmare i propri brani preferiti durante la riproduzione normale, Hi-Lite Scan (programmazione diretta) o programmata.

Durante la riproduzione normale o Hi Lite Scan

(programmazione diretta): Potete programmare il brano in riproduzione.

1. Premete il tasto PROGRAM nel corso della riproduzione in modo da attivare il modo di riproduzione.
2. Ogni volta che un brano da programmare viene riprodotto, premete PROGRAM. Potete ripetere la fase 2 sino a programmare 24 brani diversi.
3. Dopo la programmazione, premete il tasto ►. La riproduzione in corso viene cancellata e quella programmata ha inizio.

Durante la riproduzione programmata:

Programmata i brani desiderati senza premere PROGRAM. Il programma viene aggiornato in modo da includere i brani che avete appena scelto.

Note sulla visualizzazione del tempo

- Se il tempo di riproduzione totale o il tempo rimanente totale eccede i 100 minuti, il tempo corrispondente non viene visualizzato.
- Se il brano No. 30 o un altro successivo viene programmato, il tempo totale rimanente e quello totale di riproduzione non vengono visualizzati.

AFSPELEN VAN DE MUZIEKSTUKKEN IN EEN GEWENSTE VOLGORDE

Geprogrammeerd afspelen - Programmeren van de muziekstukken

Programmeren is mogelijk tijdens de stop- of weergavefunctie. Het display met de diverse aanduidingen voor het programmeren verschijnt echter alleen tijdens het programmeren met de stopfunctie ingeschakeld.

1 Druk op de PROGRAM toets.

- "TRACK?" verschijnt op het display.

2 Voer met de cijfertoetsen de gewenste fragmenten in de gewenste volgorde in.

- U kunt maximaal 24 fragmenten programmeren.

3 Druk op de ► toets.

De fragmenten worden in geprogrammeerde volgorde weergegeven. De speler schakelt in de stopfunctie nadat alle geprogrammeerde fragmenten zijn weergegeven.

Druk op de ■ toets om de geprogrammeerde weergave te annuleren.

- Druk op de ◀◀ (of ◀◀◀◀) of ▶▶ (of ▶▶▶▶) toets om een voorgaand of volgend geprogrammeerd fragment in te stellen.
- Na het programmeren van een fragment wordt het geprogrammeerde nummer op het display getoond.
- Bij het uitschakelen van de spanning wordt de inhoud van het programma niet gewist indien de CD in de speler is geplaatst.

Programmeren terwijl u naar de weergave luistert

Programmeren van gewenste fragmenten is mogelijk tijdens normale of Hi-Lite aftastweergave (direkt programmeren) en geprogrammeerde weergave.

Tijdens normale- of aftastweergave (Direkt programmeren): Het spelende fragment kan direkt worden geprogrammeerd.

- 1 Druk tijdens weergave op PROGRAM om de programmeerfunctie in te schakelen.
- 2 Druk eenvoudigweg op PROGRAM indien u een fragment hoort dat u wenst te programmeren. U kunt maximaal 24 fragmenten programmeren door stap 2 te herhalen.
- 3 Druk na het programmeren op de ► toets. De huidige weergavefunctie wordt geannuleerd en de geprogrammeerde fragmenten in geprogrammeerde volgorde weergegeven.

Tijdens geprogrammeerde weergave:

Voer de gewenste fragmenten in zonder op PROGRAM te drukken. De fragmenten worden aan het spelende programma toegevoegd.

Opmerkingen aangaande het tijddisplay

- Indien de totale weergavetijd of totale resterende weergavetijd de 100 minuten overschrijdt, wordt de overeenkomstige tijd niet op het display aangeduid.
- De totale resterende tijd of de totale weergavetijd kan niet worden getoond indien fragmentnummer 30 of hoger is geprogrammeerd.

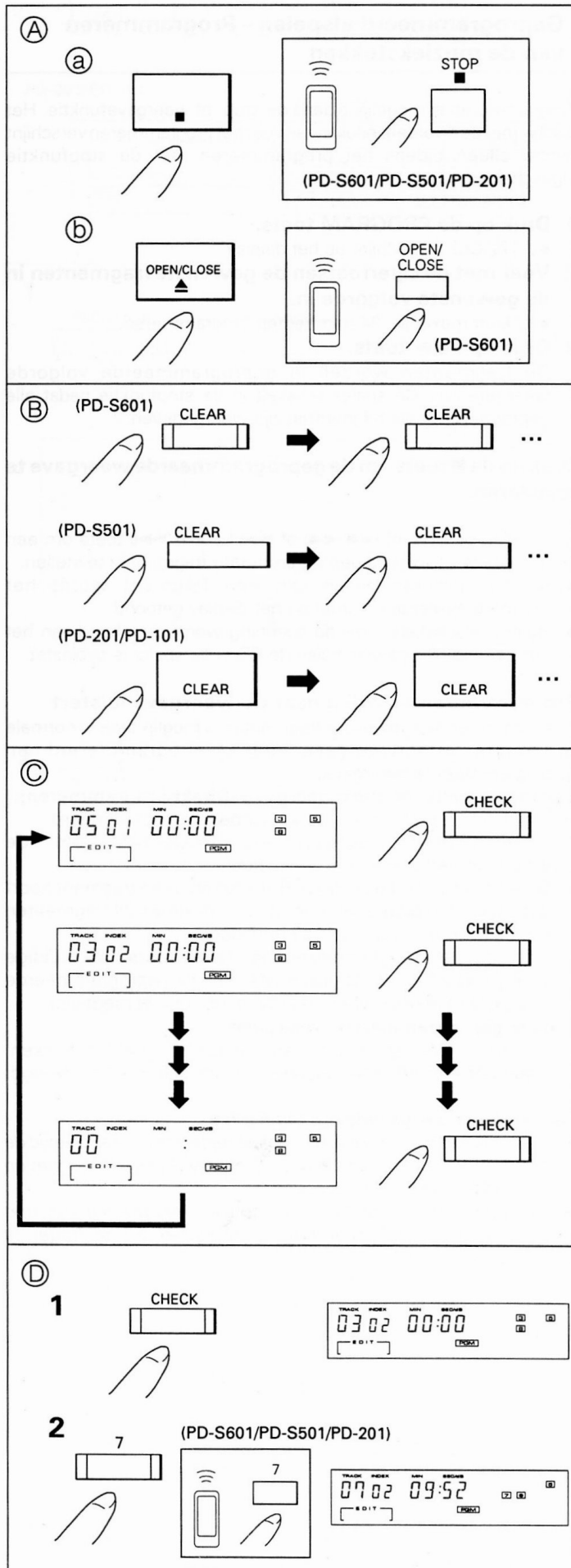

Programmierung einer Pause

Das Einfügen einer Pause in das Programm ist sehr praktisch für Aufnahme. **■** drücken, anstatt eine Titelnnummer einzugeben. "PA" erscheint auf dem Display.

- Wenn beispielsweise auf beide Seiten einer Kassette aufgenommen werden soll und nach dem letzten Titel, der auf die erste Kassettenseite aufgenommen werden soll, eine Pause programmiert wird, wird die Programm-Wiedergabe an dieser Stelle unterbrochen, so daß die Kassette umgedreht werden kann. Zum Fortsetzen der Programm-Wiedergabe, nachdem der CD-Spieler auf Pause geschaltet hat, **■** drücken.

HINWEISE:

- Eine Pause kann nur programmiert werden, wenn die Programmierung bei Stop erfolgt.
- Eine Pause kann nicht am Anfang eines Programms programmiert werden, und zwei Pausen können nicht unmittelbar hintereinander programmiert werden.
- Eine in ein Programm eingefügte Pause wird als ein Schritt gezählt.
- Wenn eine Pause als letzter Schritt eines Programms programmiert wird, schaltet der CD-Spieler nicht auf Pause.

A Löschen des gesamten Programminhaltes

- a) Während **■** drücken.
- b) Durch Ausfahren der CD-Lade wird der Programminhalt gelöscht.

B Löschen eines Programms

Im Programmmodus CLEAR drücken. Der letzte Programmschritt wird gelöscht, und der Inhalt des vorigen Programmschrittes wird angezeigt.

HINWEIS:

Der Inhalt eines Programms kann auch während der Wiedergabe gelöscht werden. Es ist jedoch nicht möglich, Titel vor dem gegenwärtig wiedergegebenen Titel auf diese Weise zu löschen.

C Überprüfen des Programminhaltes

1. Aus der Programmstopp-Betriebsart die Prüftaste (CHECK) drücken.
 - Bei jedem Drücken dieser Taste werden die programmierten Titel in der Reihenfolge ihrer Eingabe angezeigt.
2. Nach Kontrollieren des letzten einprogrammierten Titels erscheint als Titelnnummer "00" auf dem Display.
3. Wenn die Prüftaste (CHECK) erneut gedrückt wird, schaltet das Display auf den in Schritt 1 oben gezeigten Zustand zurück.

D Verändern des Programminhaltes

1. CHECK drücken, so daß der zu korrigierende Programmschritt auf dem Display erscheint.
2. Die neue Titelnnummer mit den Zahlentasten eingeben. Zum Beispiel kann der Titel Nr. 3 in Programmschritt 2 mit der Taste **7** zu Titel Nr. 7 geändert werden.
 - Die Schritte 1 und 2 wiederholen, um weitere Titel zu verändern.

RIPRODUZIONE DEI SOLI BRANI DESIDERATI

Programmazione di una pausa

Durante la registrazione di un CD può essere utile inserire nel programma una pausa. Premete il tasto **II** invece di introdurre un numero di brano. "PA" appare sul display.

- Ad esempio, quando volete registrare un CD sui due lati di una cassetta, se programmate una pausa subito dopo l'ultimo brano del primo lato, il lettore CD si fermerà al momento giusto per permettervi di voltare la cassetta.
Per riprendere la riproduzione programmata dopo che il lettore si porta in pausa, premete il tasto **II**.

NOTE:

- Una pausa può essere programmata solo quando la procedura di programmazione viene eseguita nel modo di arresto.
- Una pausa non può essere programmata all'inizio di un programma ma due pause non sono programmabili consecutivamente.
- Una pausa viene considerata come una posizione di programmazione.
- Se anche una pausa viene programmata nell'ultima posizione di un programma, il lettore CD non si porta nel modo di pausa.

A Cancellazione dell'ultima fase del programma

- a) Premete a lettore fermo il tasto **■**.
- b) Estraendo il piatto portadisco, il programma in memoria viene cancellato automaticamente.

B Cancellazione di un programma

Nel modo di programmazione, premere il tasto CLEAR.
L'ultima fase del programma viene cancellata ed il contenuto della fase ad essa precedente viene visualizzato.

NOTA:

Il contenuto di un brano può essere cancellato anche durante la riproduzione. Tuttavia, i brani precedenti quello attualmente riprodotto non possono essere cancellati.

C Controllo di un programma

1. Premere il tasto CHECK nella modalità di arresto del programma.
 - Ad ogni pressione del tasto, i brani programmati vengono visualizzati nell'ordine in cui sono stati programmati.
2. Dopo aver verificato l'ultimo brano programmato, l'indicazione del numero del brano ritorna a "00".
3. Premendo di nuovo il tasto CHECK, il quadrante ritornerà alla visualizzazione indicata al 1.

D Modifica di un programma

1. Premete il tasto CHECK per fare apparire la fase del programma da modificare.
2. Introdurre il nuovo numero di brano con i tasti numerici. Per esempio, il brano programmato No. 3 nella fase 2 viene cambiato nel brano No. 7 premendo il tasto **7**.
- Ripetete le fasi 1 e 2 per cambiare altri brani nel modo desiderato.

AFSPLEN VAN DE MUZIEKSTUKKEN IN EEN GEWENSTE VOLGORDE

Programmeren van een pauze

Het inlassen van een pauze in het programma kan handig zijn bij het maken van opnamen. Druk hiervoor op de **II**-toets in plaats van het ingeven van een muziekstuknummer. Op de display verschijnt "PA".

- Bij het opnemen op beide kanten van een cassette kunt u bijvoorbeeld een pauze inlassen na het laatste muziekstuk dat op de eerste cassettekant moet worden opgenomen. U kunt de cassette dan rustig omdraaien voordat met opnemen wordt doorgedaan. Druk op de **II**-toets om vanuit de pauzestand weer over te schakelen op geprogrammeerd afspelen.

OPMERKINGEN:

- Het programmeren van een pauze is alleen mogelijk wanneer in de stopstand geprogrammeerd wordt.
- Het is niet mogelijk om aan het begin van het programma een pauze te programmeren. Ook kunnen er geen twee pauzes achter elkaar geprogrammeerd worden.
- Een pauze in het programma wordt als een programmastap geteld.
- De speler zal niet in de pauzestand komen te staan als op de laatste programmastap een pauze geprogrammeerd is.

A Wissen van het hele programma

- a) Druk op **■** terwijl de speler in de stopstand staat.
- b) Bij het openen van de disklade zal het programma automatisch gewist worden.

B Wissen van het programma

Druk tijdens de programmeerfunctie op de CLEAR toets.
De laatste programmastap wordt gewist en de inhoud van de vorige programmastap wordt op de display aangegeven.

OPMERKING:

De inhoud van het programma kan ook tijdens afspelen gewist worden. In dit geval kunnen echter niet de muziekstukken gewist worden die voorafgaan aan het huidige muziekstuk.

C Kontroleren van het programma

1. Druk op de CHECK-toets terwijl de speler tijdens geprogrammeerd afspelen in de stopstand is gezet.
 - Telkens als op de toets gedrukt wordt, zal het volgende muziekstuk uit het programma op de display worden aangegeven.
2. Nadat het laatste muziekstuk is aangegeven, zal de display "00" uitlezen.
3. Als nogmaals op de CHECK-toets gedrukt wordt, zal de display weer de indicatie van stap 1 aangeven.

D Wijzigingen aanbrengen in het programma

1. Druk op CHECK tot de programmastap die veranderd moet worden op de display wordt aangegeven.
2. Programmeer het nieuwe fragmentnummer met de cijfertoeets(en). Druk op **7** indien u bijvoorbeeld fragmentnummer 3 in stap 2 door fragmentnummer 7 wenst te vervangen.
 - Herhaal stap 1 en 2 voor alle muziekstukken die veranderd moeten worden.

PRAKTISCHE AUFNAHMEFUNKTIONEN

Diese Funktion programmiert automatisch Titel für beide Cassetenseiten.

COMPU PROGRAM EDIT

Der Player ordnet die Reihenfolge, in der die Titel wiedergegeben werden, automatisch um, so daß ihre gesamte Wiedergabezeit so nahe wie möglich an die vorgegebene Cassetten-Laufzeit herankommt.

AUTO PROGRAM EDIT

Titel werden, beginnend mit dem ersten und dann der Reihe nach, innerhalb der vorgegebenen Zeitdauer gewählt.

1 Mit COMPU/AUTO EDIT den Compu Program Edit-Modus oder den Auto Program Edit-Modus wählen.

Aktivieren des Compu Program Edit-Modus: Die Taste einmal drücken. "COMPU" erscheint im Display. Nach etwa 1 Sekunde erscheint "TIME?" im Display.

Aktivieren des Auto Program Edit-Modus: Die Taste zweimal drücken. "AUTO" erscheint im Display. Nach etwa 1 Sekunde erscheint "TIME?" im Display.

Um alle Titel auf der CD zu programmieren, die Taste einmal drücken und den folgenden Schritt 2 nicht durchführen. Nach etwa drei Sekunden wählt der Player automatisch die Bandlänge (46, 60 oder 90 Minuten), die die Aufnahme aller Titel der CD erlaubt, und programmiert dann die Titel.

2 Die Bandlänge der verwendeten Cassette eingeben.

Wenn die Zahlentasten verwendet werden:

Die Zahlentasten drücken, um die Länge (Spieldauer) der Cassette einzustellen.

Die Zahlentaste für die Zehnerstelle und die für die Einerstelle nacheinander drücken. (Zur Eingabe von 9 Minuten oder weniger $\boxed{10}$ und dann die entsprechende Zahlentaste drücken.)

Wenn die Titelsuchttasten verwendet werden:

\lll (oder $\lll\lll$) oder \ggg (oder $\ggg\ggg$) drücken, um die Länge (Spieldauer) der Cassette einzustellen.

- Bei jedem Drücken der Taste wechselt die Einstellung in der folgenden Reihenfolge:

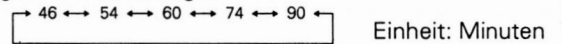

- Die angezeigte Zeit wird gespeichert, und der Player startet die Berechnung durch Drücken von COMPU/AUTO EDIT, bzw. wenn innerhalb von 3 Sekunden keine andere Zeiteinstellung gewählt wird.

Beispiel: Wahl der Cassetten-Spielzeit von 46 Minuten

COMPUTERGESTEUERTES PROGRAMM-EDITIEREN

Seite A

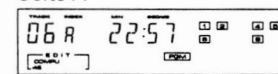

Seite B

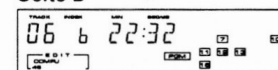

AUTOMATISCHES PROGRAMM-EDITIEREN

Seite A



Seite B

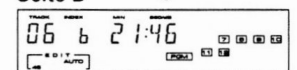

Überprüfen der Programmierungsergebnisse:

Nach beendeter Programmierung die Editiertaste (COMPU/AUTO EDIT) drücken; bei jedem Drücken der Taste werden die Programmierungsergebnisse für Seite A und B abwechselnd angezeigt.

HINWEISE:

- Bis zu 24 Schritte können programmiert werden.
- Bei CDs, die 24 oder mehr Titel enthalten, ist es möglich, daß die Programmierung nicht einwandfrei durchgeführt wird.
- Wenn die gewählte Zeit so kurz ist, daß keiner der Titel wiedergegeben werden kann, kann Programmierung nicht durchgeführt werden.
- Wenn die Zeit mit den Zahlentasten eingegeben werden soll, nachdem die Zeit bereits in Schritt 2 mit \lll (oder $\lll\lll$) oder \ggg (oder $\ggg\ggg$) eingegeben wurde, $\boxed{>10}$ oder $\boxed{>20}$ drücken. Dann können die Zahlentasten verwendet werden.
- Wenn eine CD im Player vorhanden ist, wird der Compu Program Edit-Inhalt bei Ausschalten der Spannungsversorgung nicht gelöscht. Falls die Spannungsversorgung jedoch von einem Audio-Timer oder durch Ziehen des Netzsteckers unterbrochen wird, wird der Programminhalt gelöscht.

PD-S601/PD-S501

PD-201/PD-101

1

(PD-S601/PD-S501)

(PD-201/PD-101)

↓

nach ca. 1 Sekunde
Dopo circa 1 secondo
Na ca. 1 sekonden

TIME ?

2

(PD-S601/PD-S501)

(PD-S601/PD-S501/PD-201)

(PD-201/PD-101)

46 ↔ 54 ↔ 60

90 ↔ 74

(PD-S601)

(PD-S501)

(PD-S601)

(PD-201/PD-101)

(PD-S501/PD-201)

REGISTRAZIONE CON MONTAGGIO

Questa funzione programma automaticamente i brani per la registrazione sui due lati.

Modo COMPU PROGRAM EDIT

Il lettore cambia automaticamente l'ordine dei brani in modo che la loro durata complessiva sia inferiore allo spazio a disposizione sul disco.

Modo AUTO PROGRAM EDIT

I brani vengono scelti nell'ordine di comparsa sul disco a partire dal primo sino a riempire lo spazio a disposizione sul disco.

1 Scegliere il modo Compu Program Edit o quello Auto Program Edit con il tasto COMPU/AUTO EDIT.

Per impostare il modo Compu Program Edit: Premere il tasto una volta. L'indicazione COMPU appare sul display, seguita dopo circa 1 secondo da quella TIME?.

Per impostare il modo Auto Program Edit: Premere il tasto due volte. L'indicazione AUTO appare sul display, seguita dopo circa 1 secondo da quella TIME?.

Per programmare l'intero CD, premete il tasto una sola volta e non eseguite la fase 2 che segue.
In circa 3 secondi, il lettore sceglie automaticamente la lunghezza del nastro (da 46, 60 o 90 minuti) che permette di registrare l'intero disco, quindi programma i brani da registrare.

2. Indicate la durata in minuti del nastro da usare.

Quando vengono usati i tasti numerici:

Premeteli in modo da impostare la durata (in minuti) del nastro. Premete il tasto delle decine e quindi quelli delle unità. (Per introdurre un numero inferiore al 10, premete \square e quindi la cifra desiderata.)

Se usate i tasti di ricerca brani:

Premete \lll (o $\lll \lll$) o \ggg (o $\ggg \ggg$) per impostare la lunghezza del nastro.

- Ogni volta che i tasti vengono premuti, la durata del nastro cambia nell'ordine che segue:

46 ↔ 54 ↔ 60 ↔ 74 ↔ 90 Unità: minuti

- Il tempo visualizzato viene memorizzato ed il lettore inizia il calcolo se viene premuto COMPU/AUTO EDIT o se non viene scelta un'altro modo del tempo.

Esempio: Viene selezionato un tempo di riproduzione del nastro di 46 minuti.

MONTAGGIO DEL PROGRAMMA COMPU

Per il lato A



Per il lato B

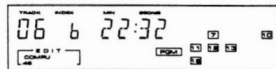

MONTAGGIO AUTOMATICO DEL PROGRAMMA

Per il lato A



Per il lato B

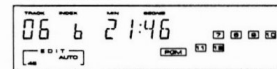

Conferma dei risultati della programmazione:

Al termine della programmazione premere il tasto COMPU/AUTO EDIT. Ad ogni pressione successiva del tasto, il risultato della programmazione per i lati A e B viene visualizzato alternativamente.

NOTE:

- Potete programmare sino a 24 brani.
- Se un CD contiene oltre 24 brani, la programmazione potrebbe non funzionare in modo normale.
- Se la durata scelta è così breve che nessun brano può essere programmato, la programmazione stessa è impossibile.
- Se volete impostare la durata con i tasti numerici dopo che essa è stata impostata con i tasti \lll (o $\lll \lll$) o \ggg (o $\ggg \ggg$) nella fase 2, premete il tasto >10 o >20 . I tasti numerici possono ora essere usati.
- Se il lettore CD contiene un CD, il contenuto del programma COMPU PROGRAM EDIT non viene cancellato anche se il lettore CD viene spento. Tuttavia, se esso viene spento con un timer audio o scollegando il cavo di alimentazione, il programma viene invece perduto.

HANDIGE FUNKTIES VOOR OPNAME

Met deze functie wordt automatisch fragmenten geprogrammeerd voor beide kanten van de cassette.

Computer-gestuurde montage (COMPU PROGRAM EDIT)

De speler arrangeert de volgorde van fragmenten zodat de fragmenten zo goed als mogelijk een ingestelde speeltijd niet overschrijden.

Automatisch gestuurde montage (AUTO PROGRAM EDIT)

Fragmenten worden op volgorde vanaf het eerste fragment gekozen zodat deze een bepaalde speelduur niet overschrijden.

1 Schakel de Compu Program Edit of Auto Program Edit functie in met de COMPU/AUTO EDIT toets.

Druk éénmaal op de toets om de Compu Program Edit functie in te schakelen. "COMPU" wordt op het display getoond. Na ca. 1 seconde verschijnt "TIME?" op het display.

Druk tweemaal op de toets om de Auto Program Edit functie in te schakelen. "AUTO" wordt op het display getoond. Na ca. 1 seconde verschijnt "TIME?" op het display.

Druk éénmaal op de toetsen en voer onderstaande stap 2 niet uit indien u alle fragmenten van de disk wenst te programmeren. De speler stelt binnen drie seconden automatisch de speelduur van de cassette in (46, 60 of 90 minuten) waarin alle fragmenten van de CD kunnen worden opgenomen. Vervolgens worden de fragmenten geprogrammeerd.

2 Stel de speelduur van de te gebruiken cassette in.

Indien de cijfertoetsen worden gebruikt:

Stel de speelduur met de cijfertoetsen in. Druk eerst op de toets voor de tientallen en vervolgens op de toets voor de eenheden. (Druk eerst op (10) en vervolgens op de toets voor de eenheden indien u een speelduur van 9 minuten of minder wenst in te voeren.)

Indien de fragmentzoektoetsen worden gebruikt:

Druk op de \lll (of $\lll \lll$) of \ggg (of $\ggg \ggg$) toets om de speelduur van de cassette in te stellen.

- Door iedere druk op een van deze toetsen verandert de speelduur als volgt:

46 ↔ 54 ↔ 60 ↔ 74 ↔ 90 Tijd in minuten

- De op het display getoonde tijd wordt in het geheugen geprogrammeerd en de speler berekent de montage tijd indien op de COMPU/AUTO EDIT wordt gedrukt of er gedurende 3 seconden geen andere tijd wordt ingesteld.

Voorbeeld: Een speeltijd van 46 minuten is ingesteld.

COMPU PROGRAMMEERFUNKTIE

Voor kant A

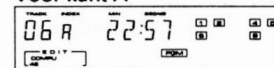

Voor kant B

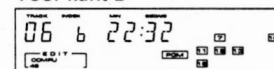

AUTOMATISCHE PROGRAMMEERFUNKTIE

Voor kant A

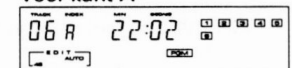

Voor kant B

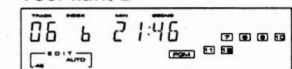

Kontrolleren van de resultaten van de programmering:

Druk na het voltooiën van het programmeren de COMPU/AUTO EDIT-toets in; telkens wanneer de toets wordt ingedrukt, zullen de programmeringsresultaten beurtelings worden aangegeven voor de zijden A en B van de tape.

OPMERKINGEN:

- Maximaal 24 fragmenten kunnen worden geprogrammeerd.
- Het programmeren gebeurt mogelijk niet juist indien een CD 24 fragmenten of meer bevat.
- Programmeren kan niet worden uitgevoerd indien de speelduur te kort is voor een fragment.
- Druk op >10 of >20 indien u de speelduur met de cijfertoetsen wenst in te voeren, maar er reeds een speelduur is ingesteld met de \lll (of $\lll \lll$) of \ggg (of $\ggg \ggg$) toets in stap 2. Stel de juiste speelduur vervolgens in met de cijfertoetsen.
- De inhoud van het computer-gestuurde montageprogramma wordt bij het uitschakelen van de spanning niet gewist indien de CD in de speler is geplaatst.
De inhoud van het programma wordt echter wel gewist indien de spanning via een audio-timer wordt uitgeschakeld of het netsnoer uit het stopcontact wordt getrokken.

FEHLERSUCHE

Bedienungsfehler werden oft fälschlicherweise für Betriebsstörungen des Gerätes gehalten. Wenn Sie eine Störung dieses Bausteins vermuten, überprüfen Sie ihn zunächst anhand der folgenden Liste. Da die Störungsursache auch in einem anderen Baustein liegen kann, sollten alle anderen Bausteine und Elektrogeräte ebenfalls überprüft werden.

Lässt sich die Störung auch nach den unten aufgeführten Prüfungen nicht beheben, lassen Sie den Baustein von der nächsten autorisierten PIONEER-Kundendienststelle oder bei Ihrem Fachhändler reparieren.

Störung	Wahrscheinliche Ursache	Abhilfe
Nach Drücken der OPEN/CLOSE wird das CD-Lade nicht ausgeworfen.	<ul style="list-style-type: none"> Der Netzstecker ist nicht an die Steckdose angeschlossen. Der Netzschalter (POWER) ist ausgeschaltet (STANDBY). 	<ul style="list-style-type: none"> Den Netzstecker an den Netzausgang des Verstärkers oder eine Netzsteckdose anschließen. Den Netzschalter (POWER) einschalten.
Nach Beginn der Wiedergabe wird diese sofort gestoppt. Unterbrechung oder Stoppen der Wiedergabe.	<ul style="list-style-type: none"> Die Disc wurde verkehrtherum eingelegt. Verschmutzte Disc usw. 	<ul style="list-style-type: none"> Beim PD-S601/PD-S501 die CD mit dem Label nach UNTEN weisend einlegen. Beim PD-201/PD-101 die CD mit dem Label nach OBEN weisend einlegen. Die Disc reinigen und erneut abspielen.
Kein Ton.	<ul style="list-style-type: none"> Das Ausgangskabel ist falsch oder locker angeschlossen. Falsche Bedienung des Stereoverstärkers. Verschmutzte Cinchstecker und/oder Buchsen am Verstärker. Der CD-Spieler befindet sich in der Pausen-Betriebsart. 	<ul style="list-style-type: none"> Das Ausgangskabel richtig anschließen. Die Einstellung der Schalter und Lautstärkereger des Verstärkers überprüfen. Reinigen. Die Wiedergabetaste (PLAY ►) drücken.
Verzerrter Klang und Rauschen.	<ul style="list-style-type: none"> Falsche Anschlüsse. Verschmutzte Cinchstecker und/oder Buchsen am Verstärker. Interferenz, verursacht durch einen Fernseher in der Nähe. 	<ul style="list-style-type: none"> Das Ausgangskabel an die CD- oder AUX-Buchsen des Verstärkers anschließen. Das Kabel auf keinen Fall an die PHONO-Eingänge anschließen. Reinigen. Den Fernseher ausschalten oder den CD-Spieler in größerer Entfernung vom Fernseher aufstellen.
Bei der Wiedergabe einer Disc treten laute Geräusche auf, oder die Wiedergabe stoppt.	<ul style="list-style-type: none"> Die Disc ist stark zerkratzt oder verzogen. Die Disc ist stark verschmutzt. 	<ul style="list-style-type: none"> Eine andere Disc verwenden. Die Disc reinigen.
Das Fernsehbild fluktuiert oder bei UKW-Empfang treten Störungen auf.	<ul style="list-style-type: none"> Vom CD-Spieler werden Interferenzen aufgenommen. 	<ul style="list-style-type: none"> Die Spannungsversorgung des CD-Spielers ausschalten oder den CD-Spieler weiter vom Fernsehgerät entfernt aufstellen.
Der CD-Spieler kann nicht über die Fernbedienung gesteuert werden.	<p>(nur PD-S601/PD-S501/PD-201)</p> <ul style="list-style-type: none"> Die Batterien sind erschöpft. Die Fernbedienung wird zu weit oder im falschen Winkel vor dem CD-Spieler verwendet. Ein Hindernis befindet sich zwischen Fernbedienung und CD-Spieler. <p>(nur PD-101)</p> <ul style="list-style-type: none"> Das Steuerungskabel ist nicht angeschlossen. 	<ul style="list-style-type: none"> Die Batterien auswechseln. Die Entfernung zwischen Fernbedienung und CD-Spieler soll ca. 7 m nicht überschreiten. Der Betriebswinkel der Fernbedienung darf je 30° links und rechts vor dem Sensorfenster an der Frontplatte des CD-Spielers nicht überschreiten. Die Fernbedienung von einer anderen Stelle im Raum aus verwenden oder das Hindernis aus dem Weg räumen. Das Steuerungskabel anschließen (siehe Seite 10).

Gewitter, statische Elektrizität oder andere äußere Störungen können eine fehlerhafte Funktion dieses Gerätes verursachen. Um normalen Betrieb wieder herzustellen, den Netzschalter abschalten und dann wieder einschalten, oder das Wechselstromnetz kabel abtrennen und dann wieder anschließen.

RICERCA E CORREZIONE DEI DIFETTI DI FUNZIONAMENTO

Una non corretta utilizzazione dell'apparecchio viene spesso scambiata per errori di funzionamento o per problemi dovuti a guasti. Se si ritiene che vi siano dei problemi nel funzionamento dell'apparecchio verificare il funzionamento stesso in base alla tabella qui sotto riportata. Alle volte il guasto, o problema, si trova in un altro componente del sistema. Controllare anche le altre apparecchiature elettriche usate in collegamento con questo lettore, ed altri eventuali dispositivi elettrici collegati. Se il guasto non può essere riparato anche dopo aver eseguito le procedure di rimedio sottodescritte, rivolgersi al più vicino rivenditore autorizzato o centro di servizio PIONEER, per ottenere che la riparazione venga effettuata da esperti.

Sintomo	Probabili cause	Rimedi
Il piatto portadisco non viene espulso quando si preme il tasto OPEN/CLOSE.	<ul style="list-style-type: none"> ● Il cavo di alimentazione è staccato dalla presa di corrente. ● L'interruttore di alimentazione POWER è spento (posizione OFF (STANDBY)). 	<ul style="list-style-type: none"> ● Collegare il cavo ad una presa a muro. ● Premere l'interruttore POWER per accendere l'apparecchio.
La riproduzione si avvia, ma si arresta immediatamente. L'apparecchio si arresta, momentaneamente o definitivamente, durante la riproduzione.	<ul style="list-style-type: none"> ● Il disco è inserito capovolto. ● Macchie, sporco, o altro, sul disco. 	<ul style="list-style-type: none"> ● Per il PD-S601/PD-S501, il CD va caricato con l'etichetta in BASSO. ● Per il PD-201/PD-101, il CD va caricato con l'etichetta in ALTO. ● Pulire dallo sporco il disco e provare a riprodurlo di nuovo.
Nessun suono	<ul style="list-style-type: none"> ● I cavi di uscita sono collegati in modo non corretto o sono allentati. ● Uso non corretto dell'amplificatore stereo. ● Le spine e/o i terminali dell'amplificatore sono sporchi. ● Il riproduttore si trova in modalità di pausa. 	<ul style="list-style-type: none"> ● Collegarli correttamente. ● Controllare le regolazioni degli interruttori e dei comandi del volume dell'amplificatore. ● Eliminare lo sporco. ● Premere il tasto PLAY ►
Il suono è distorto o vi sono forti disturbi.	<ul style="list-style-type: none"> ● Collegamenti non corretti. ● Le spine e/o i terminali dell'amplificatore sono sporchi. ● Interferenze da un apparecchio TV. 	<ul style="list-style-type: none"> ● Collegare ai terminali AUX o CD dell'amplificatore, e non ai terminali PHONO. ● Eliminare lo sporco. ● Spegner l'apparecchio TV o allontanare il lettore.
Con certi dischi, forte produzione di rumori o arresto della riproduzione.	<ul style="list-style-type: none"> ● Il disco ha graffi o deformazioni notevoli. ● Il disco è molto sporco. 	<ul style="list-style-type: none"> ● Sostituire il disco. ● Pulirlo.
L'immagine sullo schermo TV è fluttuante o vi sono interferenze nelle trasmissioni FM.	<ul style="list-style-type: none"> ● Il lettore CD raccoglie interferenze. 	<ul style="list-style-type: none"> ● Disattivare l'interruttore POWER del lettore oppure allontanare il lettore dal televisore o dal sintonizzatore.
Il dispositivo di telecomando non funziona.	<p>(solo PD-S601/PD-S501/PD-201)</p> <ul style="list-style-type: none"> ● Batterie esaurite. ● Troppo lontano dall'apparecchio o ad un angolo errato. <p>● Vi sono ostacoli fra il telecomando e l'apparecchio.</p> <p>(solo PD-101)</p> <ul style="list-style-type: none"> ● Il cavo di controllo non è collegato. 	<ul style="list-style-type: none"> ● Sostituire le batterie. ● La distanza fra il telecomando e il lettore non deve superare i 7 metri. L'angolo utile per l'uso non deve superare i 30° di deviazione verso sinistra o verso destra rispetto alla perpendicolare con l'apertura del sensore sull'apparecchio. ● Cambiare la posizione del telecomando o rimuovere gli ostacoli. ● Collegatelo in modo corretto (consultando in proposito pag. 11).

Un funzionamento anormale in quest'unità può essere provocato da fulmini, elettricità statica, o altri tipi di interferenza esterna. Per far sì che l'unità funzioni normalmente, spegnete la stessa e riaccendetela, oppure disinnestate il filo di alimentazione CA e reinseritelo.

VERHELPEN VAN STORINGEN

Storingen worden vaak veroorzaakt door een verkeerd gebruik van het apparaat. Raadpleeg daarom bij storingen eerst de onderstaande lijst. Het is eveneens mogelijk dat het probleem veroorzaakt wordt door een ander aangesloten component. Controleer daarom ook de andere componenten en elektrische apparatuur.

Is het niet mogelijk om de storing aan de hand van de onderstaande lijst te verhelpen, neem dan contact op met een erkend PIONEER servicecentrum of uw dealer om het apparaat te laten repareren.

Storing	Mogelijke oorzaak	Oplossing
Disklade komt niet naar buiten bij het indrukken van de OPEN/CLOSE-toets.	<ul style="list-style-type: none"> De stekker zit niet in het stopcontact. De POWER-schakelaar staat op OFF (STANDBY) 	<ul style="list-style-type: none"> Steek de stekker in een netuitgang van de versterker of in een stopcontact. Druk de POWER-schakelaar op ON.
Het afspelen stopt meteen nadat het begonnen is. Ongewenst pauzeren of stoppen tijdens afspelen.	<ul style="list-style-type: none"> De plaat is verkeerd om in het apparaat gestoken. De plaat is vuil e.d. 	<ul style="list-style-type: none"> Met de PD-S601/PD-S501 dient de CD met het label naar BENEDEN te worden geplaatst. Met de PD-201/PD-101 dient de CD met het label naar BOVEN te worden geplaatst. Maak de plaat schoon en speel hem opnieuw af.
Geen geluid.	<ul style="list-style-type: none"> De uitgangssnoeren zijn verkeerd aangesloten of zitten los. De stereo versterker wordt niet goed bediend. De stekkers of de aansluitbussen op de versterker zijn vuil. De CD-speler staat in de pauzestand. 	<ul style="list-style-type: none"> Sluit de snoeren korrekt aan. Kontroleer de instelling van de schakelaars op de stereo versterker en de instelling van de volumeregelaar. Maak deze onderdelen schoon. Druk op de PLAY ►-toets.
Geluid is vervormd of er is veel ruis.	<ul style="list-style-type: none"> Verkeerde aansluitingen. De stekkers of de aansluitbussen op de versterker zijn vuil. Interferentie veroorzaakt door een televisie. 	<ul style="list-style-type: none"> Sluit de CD-speler op de AUX of CD-aansluitingen van de versterker aan. Sluit de CD-speler niet op de PHONO-aansluitingen aan. Maak deze onderdelen schoon. Schakel de televisie uit of zet de CD-speler verder van de televisie vandaan.
Bij bepaalde platen hoort u een luid stoorgeluid of stopt het afspelen.	<ul style="list-style-type: none"> De plaat is erg bekrast of kromgetrokken. De plaat is erg vuil. 	<ul style="list-style-type: none"> Vervang de plaat. Maak de plaat schoon.
Het televisiebeeld of de FM-uitzending is gestoord.	<ul style="list-style-type: none"> De storing wordt door de CD-speler veroorzaakt. 	<ul style="list-style-type: none"> Schakel de spanning van de CD-speler uit, of plaats de speler verder van de TV of tuner.
De afstandsbediening werkt niet.	<p>(Alleen op de PD-S601/PD-S501/PD-201)</p> <ul style="list-style-type: none"> De batterijen zijn uitgeput. De afstandsbediening is te ver van de CD-speler verwijderd of de hoek waaronder de afstandsbediening wordt gehouden is te groot. Er is een obstakel tussen de afstandsbediening en de CD-speler. <p>(Alleen op de PD-101)</p> <ul style="list-style-type: none"> Afstandsbedieningssnoer is niet aangesloten. 	<ul style="list-style-type: none"> Vervang de batterijen. Het bereik van de afstandsbediening is ongeveer 7 meter en de afstandsbediening moet onder een hoek van maximaal 30 graden t.o.v. de CD-speler worden gehouden. Houd de afstandsbediening op een andere plaats of verwijder het obstakel. Sluit het snoer juist aan (zie blz. 11).

Onregelmatige werking van dit toestel kan worden veroorzaakt door bliksem, statische elektriciteit, of andere storingen van buitenaf. Om het toestel weer normaal te laten werken, de spanning uit- en dan weer inschakelen, of het netsnoer uit het stopcontact trekken en vervolgens er weer insteken.

1. Allgemein

Ausführung	Compact-Disc-Digital-Audio-System
Spannungsversorgung	Netz 220 - 240 V, 50/60 Hz
Leistungsaufnahme	
PD-S601, PD-S501	16 W
PD-201/PD-101	13 W
Betriebstemperatur	+5°C - +35°C
Gewicht	
PD-S601	4,0 kg
PD-S501	3,8 kg
PD-201, PD-101	3,5 kg
Außenabmessungen	
PD-S601, PD-S501	420(B) X 276(T) X 110(H) mm
PD-201, PD-101	420(B) X 276(T) X 101(H) mm

2. Audioteil

PD-S601

Frequenzgang	2 Hz - 20 kHz
Störspannungsabstand	über 106 dB (EIAJ)
Dynamikumfang	über 96 dB (EIAJ)
Klirrrgrad	unter 0,0028 % (EIAJ)
Ausgangsspannung	2,0 V
Gleichlaufschwankungen	Meßgrenze ($\pm 0,001$ % W.PEAK) oder weniger (EIAJ)
Kanäle	2 Kanäle (Stereo)

PD-S501

Frequenzgang	2 Hz - 20 kHz
Störspannungsabstand	über 104 dB (EIAJ)
Dynamikumfang	über 96 dB (EIAJ)
Klirrrgrad	unter 0,003 % (EIAJ)
Ausgangsspannung	2,0 V
Gleichlaufschwankungen	Meßgrenze ($\pm 0,001$ % W.PEAK) oder weniger (EIAJ)
Kanäle	2 Kanäle (Stereo)

PD-201/PD-101

Frequenzgang	2 Hz - 20 kHz
Störspannungsabstand	über 102 dB (EIAJ)
Dynamikumfang	über 96 dB (EIAJ)
Klirrrgrad	unter 0,003 % (EIAJ)
Ausgangsspannung	2,0 V
Gleichlaufschwankungen	Meßgrenze ($\pm 0,001$ % W.PEAK) oder weniger (EIAJ)
Kanäle	2 Kanäle (Stereo)

3. Ausgangsanschlüsse

PD-S601

Audio-Hochpegel-Ausgangsbuchsen (VARIABLE)
Audio-Hochpegel-Ausgangsbuchsen (FIXED)
Lichtleiter-Digital-Ausgangsbuchsen
CD-DECK SYNCHRO-Buchse
Kopfhörerbuchse (mit motorbetriebenen Lautstärkeregler)

PD-S501/PD-201/PD-101

Audio-Hochpegel-Ausgangsbuchsen (FIXED)
Steuerungs-Eingangs-/Ausgangsbuchsen (nur PD-101)
CD-DECK SYNCHRO-Buchse
Kopfhörerbuchse (mit Lautstärkeregler)

4. Funktionen

Grundbedientasten
● PLAY, PAUSE, STOP

Suchfunktionen
● Direkt-Wiedergabe
● Titelsuchlauf
● Manuelle Suche

Hi-Lite Scan (Titelanspielsuchlauf)

Programmierung
● Max. 24 Schritte
● Pause
● Programm-Überprüfung/Korrektur
● Programm-Löschung (einzelne Titel oder alle Titel)

Wiederholungsfunktionen
● Einzeltitel-Wiederholung
● Wiederholung aller Titel
● Programm-Wiederholung
● Zufallswiedergabe-Wiederholung

Zufallswiedergabe (Wiederholung möglich)

Anzeigeumschaltung
Bisherige Spielzeit, verbleibende Spielzeit (Titel/CD) und gesamte Spielzeit

Schaltuhr-Start

Spitzenpegel-Suche

Compu/Auto Program-Editieren
Titelauswahl innerhalb der vorgegebenen Zeit.

5. Zubehör

● Fernbedienungsgeber (nur PD-S601/PD-S501/PD-201)	1
● Batterien der Größe AAA/R03 (nur PD-S601/PD-S501/ PD-201)	2
● Steuerkabel (nur PD-101)	1
● Ausgangskabel	1
● Bedienungsanleitung	1

HINWEIS:

Technische Änderungen zum Zweck der Produktverbesserung ohne Vorankündigung vorbehalten.

SPECIFICHE TECNICHE

1. Generalità

Tipo	Sistema audio digitale a compact disc
Alimentazione	C.a. 220 - 240 V, 50/60 Hz
Consumo	
PD-S601, PD-S501	16 W
PD-201, PD-101	13 W
Temperatura di funzionamento	Da 5°C a 35°C
Peso	
PD-S601	4,0 kg
PD-S501	3,8 kg
PD-201, PD-101	3,5 kg
Dimensioni	
PD-S601, PD-S501	420(L) X 276(A) X 110(P) mm
PD-201, PD-101	420(L) X 276(A) X 101(P) mm

2. Sezione audio

PD-S601

Risposta in frequenza	Da 2 a 20.000 Hz
Rapporto S/R	Oltre 106 dB (EIAJ)
Gamma dinamica	Oltre 96 dB (EIAJ)
Distorsione armonica	Meno dello 0,0028 % (EIAJ)
Voltaggio di uscita	2,0 V
Wow & Flutter	Limite di misurazione (±0,001 % W.PEAK) (EIAJ)
Canali	2 (stereo)

PD-S501

Risposta in frequenza	Da 2 a 20.000 Hz
Rapporto S/R	Oltre 104 dB (EIAJ)
Gamma dinamica	Oltre 96 dB (EIAJ)
Distorsione armonica	Meno dello 0,003% (EIAJ)
Voltaggio di uscita	2,0 V
Wow & Flutter	Limite di misurazione (±0,001 % W.PEAK) (EIAJ)
Canali	2 (stereo)

PD-201/PD-101

Risposta in frequenza	Da 2 a 20.000 Hz
Rapporto S/R	Oltre 102 dB (EIAJ)
Gamma dinamica	Oltre 96 dB (EIAJ)
Distorsione armonica	Meno dello 0,003% (EIAJ)
Voltaggio di uscita	2,0 V
Wow & Flutter	Limite di misurazione (±0,001 % W.PEAK) (EIAJ)
Canali	2 (stereo)

3. Terminali di uscita

PD-S601

Prese di uscita audio (VARIABLE)
Prese di uscita audio (FIXED)
Prese di uscita digitali ottiche
Presca CD-DECK SYNCHRO
Presca per cuffia (con comando del volume mosso a motore)

PD-S501/PD-201/PD-101

Presca di uscita audio (FIXED)
Prese di ingresso/uscita di controllo (solo PD-101)
Presca CD-DECK SYNCHRO
Presca per cuffia (con comando del volume)

4. Funzioni

Tasti base di funzione

- PLAY, PAUSE, STOP

Funzioni di ricerca

- Riproduzione diretta
- Ricerca brani
- Ricerca manuale

Funzione Hi Lite Scan

Programmazione

- Massimo 24 posizioni
- Pausa
- Controllo e correzione del programma
- Cancellazione del programma (singolo brano o tutti i brani)

Funzioni di ripetizione

- Ripetizione di un solo brano
- Ripetizione di tutti i brani
- Ripetizione di un programma
- Ripetizione di riproduzione casuale

Riproduzione casuale (ripetibile)

Commutazione del display

Tempo trascorso, tempo rimanente (brano/disco) e totale

Accensione via timer

Ricerca dei livelli di picco

Programmazione COMPU/AUTO EDIT

Scegliete i brani che trovano posto entro i limiti di tempo dati.

5. Accessori

- Telecomando (solo PD-S601/PD-S501/PD-201) 1
- Batterie di formato AAA/R03 a secco (solo PD-S601/PD-S501/PD-201) 2
- Cavo di controllo (solo PD-101) 1
- Cavo di uscita 1
- Istruzioni per l'uso 1

NOTA:

I dati tecnici ed il disegno sono soggetti a variazioni senza preavviso.

SPECIFIKATIES

1. Algemeen

Type Compact disc digitaal audiosysteem
Voeding AC 220 - 240 V, 50/60 Hz
wisselstroom

Opgenomen vermogen
PD-S601, PD-S501 16 W
PD-201, PD-101 13 W
Bedrijfstemperatuur +5°C - +35°C
Gewicht
PD-S601 4,0 kg
PD-S501 3,8 kg
PD-201, PD-101 3,5 kg
Buitenafmetingen
PD-S601, PD-S501 420 (B) x 276 (D) x 110 (H) mm
PD-201, PD-101 420 (B) x 276 (D) x 101 (H) mm

2. Audiogedeelte

PD-S601

Frekwentiebereik 2 Hz - 20 kHz
S/R-verhouding Meer dan 106 dB (EIAJ)
Dynamisch bereik Meer dan 96 dB (EIAJ)
Harmonische vervorming Minder dan 0,0028 % (EIAJ)
Uitgangsspanning 2,0 V
Wow en flutter Meetbare grenswaarde
($\pm 0,001\%$ W.PIEK) of minder (EIAJ)
Aantal kanalen 2 kanalen (stereo)

PD-S501

Frekwentiebereik 2 Hz - 20 kHz
S/R-verhouding Meer dan 104 dB (EIAJ)
Dynamisch bereik Meer dan 96 dB (EIAJ)
Harmonische vervorming Minder dan 0,003 % (EIAJ)
Uitgangsspanning 2,0 V
Wow en flutter Meetbare grenswaarde
($\pm 0,001\%$ W.PIEK) of minder (EIAJ)
Aantal kanalen 2 kanalen (stereo)

PD-201/PD-101

Frekwentiebereik 2 Hz - 20 kHz
S/R-verhouding Meer dan 102 dB (EIAJ)
Dynamisch bereik Meer dan 96 dB (EIAJ)
Harmonische vervorming Minder dan 0,003 % (EIAJ)
Uitgangsspanning 2,0 V
Wow en flutter Meetbare grenswaarde
($\pm 0,001\%$ W.PIEK) of minder (EIAJ)
Aantal kanalen 2 kanalen (stereo)

3. Uitgangsaansluitingen

PD-S601

Audio-lijnuitgangsaansluitingen (VARIABLE)
Audio-lijnuitgangsaansluitingen (FIXED)
Optische digitale uitgangsaansluiting
CD-DECK SYNCHRO aansluiting
Hoofdtelefoonaansluiting (met elektrische volumeregelaar)

PD-S501/PD-201/PD-101

Audio-lijnuitgangsaansluitingen (FIXED)
In- en uitgangsaansluitingen voor afstandsbediening (alleen met de PD-101)
CD-DECK SYNCHRO aansluiting
Hoofdtelefoonaansluiting (met volumeregelaar)

4. Functies

Basistoetsen
● PLAY, PAUSE, STOP

Zoekfuncties
● Direkte weergave
● Springzoekfunctie
● Handbediende zoekfunctie

Hi-Lite aftastweergave

Programmeren
● Max. 24 stappen
● Pauze
● Kontrolleren/wijzigingen aanbrengen in programma
● Wissen van programma (één muziekstuk of alle muziekstukken)

Herhaalfuncties
● Herhalen van 1 muziekstuk
● Herhalen van alle fragmenten
● Herhalen van programma
● Herhalen van random afspelen

Random afspelen (herhalen is mogelijk)

Display
Verstreken speeltijd, resterende speeltijd (muziekstuk, plaat)
en totale speeltijd

Timer-start

Piekniveau zoeken

Computer-gestuurde/Automatische montage van fragmenten
Voor het instellen van fragmenten binnen een bepaalde speelduur

5. Toebehoren

- Afstandsbediening (alleen PD-S601/PD-S501/PD-201) 1
- Formaat AAA/R03 batterijen (alleen PD-S601/PD-S501/PD-201) 2
- Bedieningssignaal-snoer (alleen PD-101) 1
- Uitgangskabel 1
- Gebruiksaanwijzing 1

OPMERKING:

Wijzigingen in ontwerp en specificaties op grond van verbeteringen voorbehouden.

[MODELLER FÖR EUROPEISKA KONTINENTEN OCH ENGLAND]

Följande varningsetikett finns på CD-spelarens
baksida.

OBSERVERA

Denna apparat innehåller en laserdiod av högre klass än 1. För att inte äventyra säkerheten får du inte ta bort någon del av höljet eller försöka komma in i apparaten på något annat sätt. Överlåt all service till kvalificerad personal.

VIKTIGT:

Apparaten innehåller laser av högre klass än 1. Alla ingrepp i apparaten bör göras av särskilt utbildad personal.

CLASS 1
LASER PRODUCT

VRW-328

STRÖMBRYTAREN ÄR ANSLUTEN TILL TRANS-
FORMATORSEKUNKÄREN OCH AVSKILJER DÄRFÖR INTE
APPARATEN FRÅN NÄTET I BEREDSKAPSLÄGE (STANDBY)

VAR FÖRSIKTIG MED NÄTSLADDEN

Håll endast i stickkontakten. Dra inte ut kontakten ur el-uttaget genom att hålla i sladden. Rör aldrig kabel eller stickkontakt med våta händer, eftersom detta kan resultera i kortslutning eller elektrisk stöt. Ställ inte apparater eller andra saker, t.ex. möbler, ovanpå nätsladden. Slå inte knutor på kabeln och vira inte ihop den med andra kablar. Dra nätsladdarna så det inte finns risk att man trampar på dem. Om en nätsladd skadas finns det risk för eld eller elektrisk stöt. Kontrollera nätsladden med jämna mellanrum. Om du upptäcker skador på den bör du kontakta din närmaste auktoriserade PIONEER-serviceverkstad eller din återförsäljare och få den utbytt.

Gratulerar till ditt val av denna Pioneer-produkt.

Läs noggrant igenom denna bruksanvisning, så att du lär dig att använda apparaten på rätt sätt. Förvara därefter bruksanvisningen på lämplig plats.

I vissa länder kan nätkabelkontakten och vägguttaget ha en annan utformning än den som visas i bruksanvisningens bilder. Anslutningsmetoden och manövreringen är dock densamma.

[PARA LOS MODELOS EUROPEOS Y DE GRAN BRETAÑA]

PRECAUCIÓN

Este aparato contiene un diodo láser de clase superior a 1. Para mantener la seguridad apropiada, no saque ninguna cubierta ni intente acceder al interior del aparato.

Lleve siempre el aparato a un centro con personal de servicio técnico cualificado.

En su reproductor aparecerá la etiqueta de precaución siguiente.

Ubicación: parte posterior del reproductor.

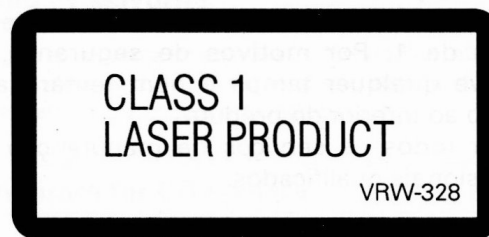

"Este aparato cumple las normas para Interferencias de Radio establecidas por la Directriz de la CE (87/308/EEC)."

EL INTERRUPTOR DE LA ALIMENTACION ESTA CONECTADO EN SECUNDARIO Y POR LO TANTO NO DESCONECTA AL APARATO DE LA RED CUANDO ESTE EN LA POSICION DE ALIMENTACION EN RESERVA (STANDBY).

Gracias por la adquisición de este producto Pioneer. Para saber cómo utilizar correctamente su modelo, lea cuidadosamente este manual de instrucciones. Después de haber finalizado su lectura, guárdelo en un lugar seguro para futuras referencias.

En algunos países o regiones, la forma de la clavija de alimentación y de la toma de corriente pueden ser diferentes a la indicada en las ilustraciones explicatorias, sin embargo el método de conexión y operación de la unidad es idéntico.

PRECAUCIONES CONCERNIENTES A LA MANIPULACIÓN DEL CABLE DE ALIMENTACIÓN

Tome el cable de alimentación por la clavija. No extraiga la clavija tirando del cable. Nunca toque el cable de alimentación cuando sus manos estén mojadas, ya que esto podría causar cortocircuitos o descargas eléctricas. No coloque la unidad, algún mueble, etc., sobre el cable de alimentación. Asegúrese de no hacer nudos en el cable ni de unirlos a otros cables. Los cables de alimentación deberán ser dispuestos de tal forma que la probabilidad de que sean pisados sea mínima. Un cable de alimentación dañado podrá causar incendios o descargas eléctricas. Revise el cable de alimentación está dañado, solicite el reemplazo del mismo al centro de servicio autorizado PIONEER más cercano, o a su distribuidor.

[PARA MODELOS EUROPEUS E DO REINO UNIDO]

PRECAUÇÃO

Este produto contém um diodo laser de categoria acima de 1. Por motivos de segurança, não remove qualquer tampa e nem tentar ganhar acesso ao interior do produto.

Deixar todos os serviços de manutenção para profissionais qualificados.

A seguinte etiqueta de precaução aparece no seu reproduutor de discos compactos.

Localização: parte posterior do reproduutor de discos compactos

**CLASS 1
LASER PRODUCT**

VRW-328

"Este produto satisfaz às exigências das normas sobre interferências de rádio da Comunidade Económica Europeia (87/308/EEC)."

O INTERRUPTOR DE ENERGIA ESTÁ CONECTADO A UM CIRCUITO SECUNDÁRIO E, ASSIM SENDO, NÃO DESCONECTA O APARELHO DA ALIMENTAÇÃO DE ENERGIA QUANDO NA POSIÇÃO DE PRONTIDÃO (STANDBY).

Agradecemos muitíssimo pela compra deste produto Pioneer. Favor ler as instruções de operação a fim de poder operar o aparelho apropriadamente. Após a leitura das instruções, não esquecer de guardar o manual para futuras consultas. Em alguns países ou regiões, a forma da tomada de força e da saída de força podem diferir dos desenhos explicativos. No entanto, o método de conexão e operação da unidade é igual.

PRECAUÇÕES COM O CABO DE ALIMENTAÇÃO

Manuseie o cabo de alimentação pela ficha. Não retire a ficha da tomada puxando pelo cabo e nunca toque o cabo de alimentação com as mãos molhadas pois isso pode causar um curto circuito ou choque eléctrico. Não coloque a unidade, uma peça da mobília, etc., sobre o cabo de alimentação, ou comprima o mesmo de qualquer forma. Nunca faça um nó no cabo ou amarre-o com outros cabos. Os cabos de alimentação devem ser posicionados de modo a não serem pisados. Um cabo de alimentação danificado pode provocar um incêndio ou um choque eléctrico nas pessoas. Não deixe de verificar o cabo de alimentação de vez em quando. Ao sentir que o mesmo esteja danificado, peça a sua substituição ao centro de assistência técnica autorizado mais próximo da PIONEER ou ao seu representante.

INNEHÅLL

NÅGOT OM BRUKSANVISNINGEN	45
OBSERVERA OM BEHANDLINGEN	45
ANSLUTNINGAR	48
KONTROLLERA MEDFÖLJANDE TILLBEHÖR	52
INSÄTTNING AV BATTERIER I FJÄRRKONTROLLEN	52
DELARNAS NAMN OCH FUNKTIONER	54
GRUNDMANÖVRERING	58
OLIKA MANÖVRERINGAR	62
SPELNING AV ENDAST ÖNSKADE MELODIER	70
BEHÅNDIG FUNKTION VID INSPELNING	74
FELSÖKNING	76
TEKNISKA DATA	79

NÅGOT OM BRUKSANVISNINGEN

Innehållet i denna bruksanvisning baseras på modell PD-S601, men det gäller också för modell PD-S501, PD-201 och PD-101.

Strömkabelns anslutning och apparatens funktioner

Vissa funktioner fungerar eller fungerar inte beroende på strömkabelns anslutning.

Funktion	När strömkabeln är ansluten till ett fränslaget uttag på en förstärkare eller ett vägguttag.	När strömkabeln är ansluten till ett tillslaget uttag på en förstärkare eller audio timer.
Avspelning med Timer	Nej	Ja
Programminne	Ja	Nej
Programminne för utgående signalnivå	Ja	Nej

OBSERVERA OM BEHANDLINGEN

Placering

Ställ CD-spelaren på en välventilerad plats, där den inte utsätts för hög temperatur eller luftfuktighet.

Ställ inte CD-spelaren där den kan utsättas för direkt solljus eller värme från element och liknande. Hög värme kan skada både höljet och delarna inne i apparaten. Det finns risk för att apparaten fungerar fel, om den ställs på ett smutsigt eller dammigt ställe.

Observera om placeringen

- Ställ inte CD-spelaren ovanpå värmealstrande apparater som förstärkare el.dyl.
- Placera CD-spelaren så långt bort som möjligt från tuners och TV-apparater. Störningarna är mest framträdande om en inomhusantenn används. Om störningar uppträder skall du sätta upp en utomhusantenn eller slå av strömmen till CD-spelaren.
- Ställ CD-spelaren på en plan yta.

Rengöring av CD-spelaren

Rengör CD-spelaren med en mjuk, torr trasa. När det förekommer fläckar som är svåra att få bort ska trasan doppas i en rengöringslösning som består av 1 del rengöringsmedel och 5-6 delar vatten. Vrid ur trasan ordentligt före rengöringen. Torka sedan av med torr trasa. Använd aldrig flyktiga lösningar såsom bensol eller thinner då dessa medel kan skada ytbehandlingen.

Förvaring av skivorna

Var försiktig så att skivorna inte blir skeva; förvara dem alltid stående lodrätt i sina askar, undvik platser med hög temperatur och hög luftfuktighet samt extremt låga temperaturer.

Linsrengörare för CD-spelare

CD-spelarens pickuplins skall inte bli smutsig vid normal användning, men om den av någon anledning börjar fungera fel på grund av nedsmutsning, skall du kontakta närmaste auktoriserade Pioneer-serviceverkstad. Det finns linsrengörare för CD-spelare i fackhandeln, men du skall vara mycket försiktig när sådana används, därför att vissa av dem kan skada linsen.

Kondens

Om CD-spelaren flyttas från en kall omgivning in till ett varmt rum, eller om temperaturen i rummet höjs snabbt och kraftigt, kan kondens bildas inne i CD-spelaren, vilket försämrar dess prestanda. I fall som dessa skall du låta CD-spelaren stå oanvänd i omkring en timme, eller höja rumstemperaturen sakta.

Rengöring och hantering av CD-skivor

- Håll därför alltid dina skivor rena genom att försiktigt torka av dem med en mjuk trasa. Rengör från centrum och rakt utåt mot skivans ytterkant.
- Om en skiva blir mycket smutsig skall du fukta en mjuk trasa i vatten, vrida ur den ordentligt och försiktigt torka bort smutsen. Torka därefter noggrant bort alla kvarvarande vattendroppar med en annan mjuk och torr trasa.
- Använd aldrig vanliga skivrengöringsmedel eller sprayer mot statisk elektricitet. Rengör inte heller skivorna med bensin, thinner eller andra lättflyktiga vätskor, därför att sådana kan skada skivytan.
- Till denna CD-spelare skall du endast använda skivor med bredvidstående märkning. (Optiska digitalljuddisker.)
- Rör aldrig vid sidan med inspelningar på skivan (den regnbågsfärgade sidan motsatt etikettsidan). Fatta alltid i kanterna eller i ena kanten och centrumhålet.
- Sätt inte fast etiketter eller tejp på etikettsidan. Du får heller inte repa eller skada etiketten.
- Skivorna roterar med mycket hög hastighet inne i CD-spelaren. Använd därför inte skadade (spräckta eller skeva) skivor.

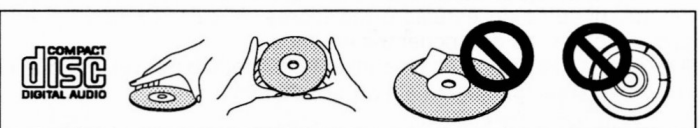

OBSERVERA:

- Använd aldrig en skivtillsats vid spelning av 8 cm CD-singlar.
- Sätt bara i en skiva åt gången. Sätt aldrig en 8 cm och en 12 cm skiva ovanpå varandra då det kan skada både skivorna och CD-spelaren.

ÍNDICE

NOTAS SOBRE LA MANIPULACIÓN	46
PRECAUCIONES RELATIVAS AL MANEJO	46
CONEXIONES	49
CONFIRMACIÓN DE LOS ACCESORIOS	53
INSERCIÓN DE LAS PILAS EN EL MANDO A DISTANCIA	53
NOMBRES Y FUNCIONES DE LOS CONTROLES	55
FUNCIONAMIENTO BÁSICO	59
DIVERSAS OPERACIONES	63
PARA REPRODUCIR SOLAMENTE LAS MELODÍAS DESEADOS	71
CONVENIENTE OPERACION DE GRABACION	75
SOLUCIÓN DE PROBLEMAS	77
ESPECIFICACIONES	80

NOTAS SOBRE LA MANIPULACIÓN

Los contenidos incluidos en las instrucciones de operación se basan en el modelo PD-S601, pero también son aplicables al PD-S501, PD-201 y PD-101.

Conexión del cable de alimentación de CA y funciones

Dependiendo de la conexión del cable de alimentación de CA, algunas funciones no podrán realizarse

Función	Cuando el cable de alimentación de CA esté conectado a la toma sin conmutador de un amplificador o tomacorrientes de la pared	Cuando el cable de alimentación de CA esté conectado a la toma con conmutador de un amplificador o temporizador de audio.
Reproducción con temporizador	No	Sí
Memoria de programa	Sí	No
Memoria de nivel de salida	Sí	No

PRECAUCIONES RELATIVAS AL MANEJO

Ubicación

Instale el reproductor en un lugar bien ventilado, donde no quede expuesto a gran temperatura ni humedad.

No instale el reproductor en un lugar expuesto a los rayos directos del sol, ni cerca de estufas o radiadores. El calor excesivo puede dañar la caja y los componentes internos.

Además, la instalación en un ambiente húmedo o polvoriento puede resultar en mal funcionamiento o accidentes.

Precaciones relativas a la instalación

- Evite colocar el reproductor sobre aparatos que generen calor como, por ejemplo, amplificadores.
- Instale este reproductor de discos compactos lo más alejado posible de sintonizadores y aparatos de TV. Tal ruido puede ser especialmente notable cuando se emplee una antena interior. En tal caso, utilice una antena exterior, o desconecte la alimentación del reproductor de discos compactos.
- Coloque este aparato sobre una superficie plana.

Limpeza del reproductor

Limpe el reproductor con un paño suave y seco. Para las manchas difíciles de quitar, humedezca un paño suave en una solución compuesta de 5 partes de detergente suave y 6 partes de agua, escúrralo bien y luego quite la suciedad.

Pase finalmente un paño seco para secar la superficie. No utilice líquidos volátiles, como bencina y diluyentes de pintura, porque estropeará el aparato.

Almacenamiento de los discos

Tenga cuidado de que no se alabeen; guárdelos siempre verticalmente en sus cajas, evitando lugares muy cálidos o de gran humedad, o de temperatura extremadamente baja.

Limpiador de lentes de reproductores de discos compactos

Las lentes del fonocaptor del reproductor no deben ensuciarse durante la reproducción normal, pero si por alguna que otra razón funciona mal debido a suciedad, lea la sección sobre solución de consulte al centro de servicio técnico PIONEER autorizado más cercano. Los limpiadores de lentes para reproductores de discos compactos están disponibles en las tiendas del ramo, pero debe tenerse mucho cuidado en su empleo porque algunos productos pueden causar daños en las lentes.

Condensación

Cuando el reproductor se desplaza de un lugar frío a otro cálido, o cuando la temperatura de la sala aumenta repentinamente, puede condensarse humedad en el interior, y es posible que el reproductor no rinda al máximo. En tal caso, deje el reproductor en reposo durante una hora o aumente gradualmente la temperatura de la sala.

Limpeza de discos y manipulación de discos compactos

- Mantenga siempre los discos limpios frotándolos suavemente con un paño suave desde el centro hacia la periferia.
- Si un disco se ensucia demasiado, humedezca un paño suave en agua y, después de escurrirlo bien, limpie suavemente la suciedad, y después seque bien las gotas de agua con otro paño suave y seco.
- No emplee rociadores para limpieza de discos convencionales ni agentes antiestáticos. Además, no limpie nunca los discos con bencina, diluidor de pintura, ni ningún otro disolvente volátil, ya que podría dañar la superficie de los discos.
- Con este reproductor, emplee discos que tengan la marca mostrada en la figura izquierda. (Discos audiodigitales ópticos.)
- Cuando manipule discos no toque las superficies de las señales (el lado con los colores del arco iris, el lado opuesto al de la etiqueta). Sujételos por los bordes, o por un borde y su orificio central.
- No pegue etiquetas ni cintas en la superficie de la etiqueta central. Además, no raye ni dañe dicha etiqueta.
- Los discos giran a gran velocidad dentro del reproductor. No emplee discos dañados (rajados o alabeados).

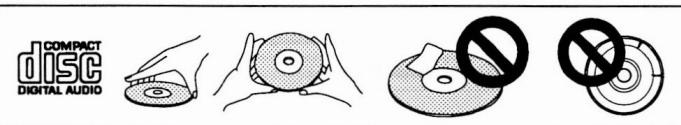

NOTAS:

- Cuando coloque un disco compacto sencillo de 8 cm, no utilice un adaptador para discos compactos sencillos de 8 cm.
- Nunca trate de colocar discos de 8 y 12 cm juntos porque éstos podrían estropearse o podrían producirse averías. Introduzca solamente un disco cada vez.

ÍNDICE

ÁCERCA DESTAS INSTRUÇÕES	47
PRECAUÇÕES NO MANEJO	47
CONEXÕES	49
VERIFICAR OS ACESSÓRIOS FORNECIDOS	53
INSTALAÇÃO DAS PILHAS NA UNIDADE DE CONTROLO REMOTO	53
DENOMINAÇÕES E FUNÇÕES	55
OPERAÇÕES BÁSICAS	59
OUTRAS OPERAÇÕES	63
REPRODUÇÃO SOMENTE DE FAIXAS DESEJADOS	71
CONVENIENTES FUNÇÕES DE GRAVAÇÃO	75
DETECÇÃO DE DEFEITOS	78
ESPECIFICAÇÕES	81

ÁCERCA DESTAS INSTRUÇÕES

O material deste manual de instruções é baseado no modelo PD-S601 mas é também aplicável ao modelo PD-S501, PD-201 e PD-101.

Conexão do cabo de alimentação de corrente alternada e funções possíveis

Algumas funções não são possíveis dependendo da conexão do cabo de alimentação de corrente alternada.

Função	Quando o cabo de alimentação está conectado à saída não comutável de um amplificador ou a uma tomada de parede	Quando o cabo de alimentação está conectado à saída comutável de um amplificador ou programador horário
Reprodução com programação horária	Não	Sim
Memória de programação	Sim	Não
Memória de nível de saída	Sim	Não

PRECAUÇÕES NO MANEJO

Localização

Instalar o reproduutor de disco compactos em um local bem ventilado onde não fique exposto a altas temperaturas e à humidade.

Não instalar o reprodutor em um local exposto à luz solar directa ou perto de aquecedores. O calor excessivo pode danificar os componentes internos e a própria unidade. Do mesmo modo, a instalação do reprodutor em um ambiente úmido ou poeirento pode causar defeitos ou acidentes.

Precuções na instalação

- Evitar colocar o aparelho sobre fontes geradoras de calor, tais como amplificadores.
- Instalar o reprodutor de discos compactos o mais longe possível de sintonizadores e televisores. Tais ruídos são notados especialmente quando se usa uma antena interna. Em tais casos, deve-se empregar uma antena externa ou desligar a alimentação do reprodutor de discos compactos.
- Recomenda-se instalar este aparelho sobre uma superfície plana.

Limpeza do aparelho

Para a limpeza do aparelho, deve-se utilizar um pano macio e seco. Caso haja muita sujeira, humedecer um pano macio em uma solução de detergente suave, diluindo uma parte de detergente em cinco ou seis partes de água e torcendo bem o pano antes de remover a sujeira acumulada. Empregar um pano seco para secar a superfície do aparelho. Não utilizar agentes voláteis tais como benzina ou solvente pois estes podem danificar o aparelho.

Armazenamento de discos

Portanto, deve-se tomar cuidado para que não empenem, guardando-os sempre em suas caixas dispostas verticalmente, evitando lugares úmidos e temperaturas extremamente altas ou baixas.

Limpeza das lentes do CD

As lentes de leitura do reprodutor não se costumam sujar em condições normais, mas se por alguma razão detectar um mau funcionamento devido a sujidade, entre em a secção de detecção de avarias, antes de entrar em contacto com o centro de serviços PIONEER mais próximo. Existem disponíveis no mercado produtos de limpeza para aparelhos CD. Deve no entanto tomar cuidado na sua utilização, uma vez que estes podem danificar as lentes.

Condensação

Ao levar o reprodutor de discos compactos de um ambiente frio para um recinto mais quente, ou quando a temperatura do local aumenta repentinamente, pode haver formação de condensação no interior do aparelho. Em tal caso, o reprodutor não poderá apresentar seu rendimento máximo. Assim sendo, deve-se deixar o aparelho desligado durante cerca de uma hora no ambiente para o qual foi trazido, ou elevar a temperatura da sala gradativamente.

Limpeza de discos e manipulação de discos compactos

- Os discos devem ser sempre mantidos limpos, passando suavemente um pano macio de dentro para fora.
- Se um disco ficar muito sujo, depois de molhar um pano macio em água e torcê-lo bem, limpar a sujeira suavemente e, então, remover toda a humidade por meio de outro pano macio e seco.
- Não utilizar atomizadores de limpar discos com agentes antiestáticos nos discos. Nunca limpar os discos com benzina ou outros solventes voláteis pois podem danificar a superfície do disco.
- Utilizar somente discos que tenham a marca que está indicada abaixo, à esquerda (discos ópticos audiodigitais).
- Ao manusear discos, tomar cuidado para não tocar em suas superfícies de reprodução (com um reflexo de arco-íris, oposto ao lado que leva o rótulo). Os discos devem ser segurados pelas bordas ou pela borda e pelo orifício central.
- Não afixar indicações nem fita adesiva em cima do rótulo. Além disso, deve-se tomar cuidado para não arranhar o disco nem danificar o rótulo.
- Os discos giram a alta velocidade dentro do reprodutor. Não se deve utilizar discos defeituosos (rachados ou empenados).

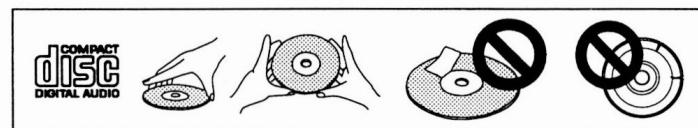

OBSERVAÇÕES:

- Ao utilizar um disco compacto digital simples de 8 centímetros, não empregar o conector para disco compacto digital simples de 8 centímetros.
- Nunca tentar colocar discos de 8 e 12 centímetros junto pois isto pode causar danos aos discos e mau funcionamento ao aparelho. Sempre utilizar um só disco de cada vez.

ANSLUTNINGAR

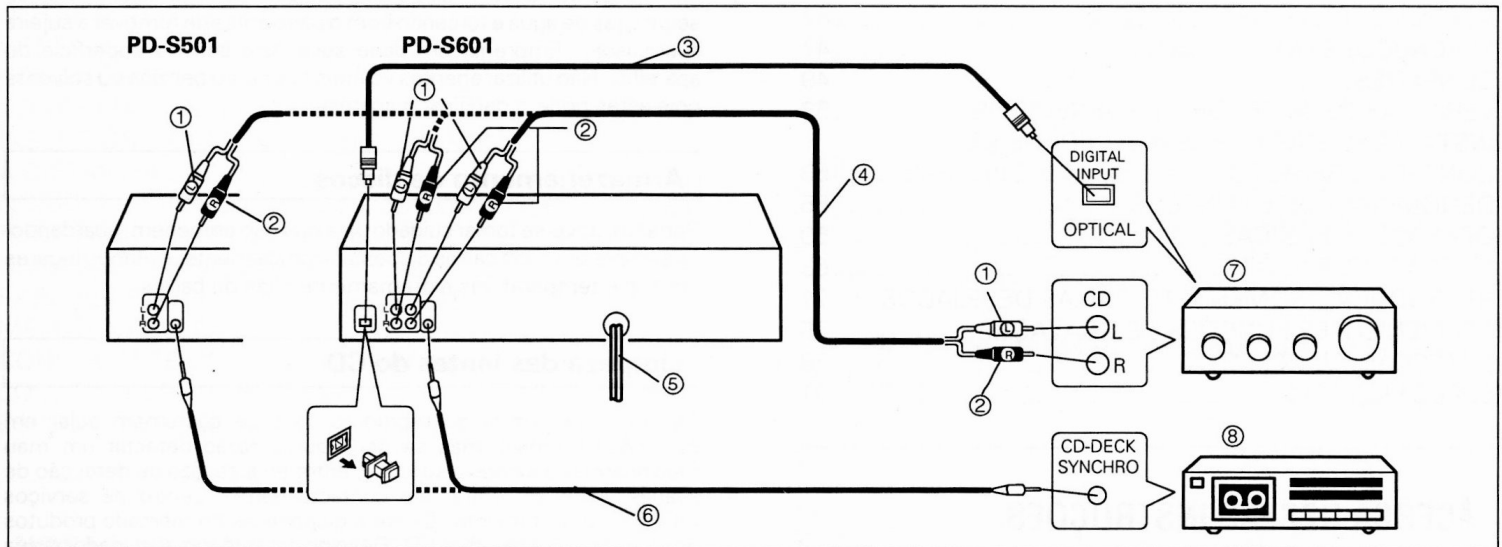

- Kontrollera att strömmen till samtliga apparater är avstängd innan du börjar anslutningen.

- | | | |
|---------------------------|---------------------|---------------------|
| ① Vit | ② Rött | ③ Optisk fiberkabel |
| ④ Utgångsledning | ⑤ Nätkabel | |
| ⑥ CD-DECK SYNCHRO-ledning | ⑦ Stereoförstärkare | ⑧ Kassettdäck |
| ⑨ Systemkontrollledning | | |

ANSLUTNING AV UTGÅNGSLEDNINGEN:

Anslut mellan utgången LINE OUT på CD-spelaren och ingången (CD eller AUX) på förstärkaren. Var noga med att ansluta de vita kontakterna till vänster (L) uttag och de röda kontakterna till höger (R) uttag.

- Var noga med att inte ansluta denna CD-spelare till förstärkarens PHONO-ingång. Då förvrängs ljudet och normal skivspelning är inte möjlig.

[Endast PD-S601]

CD-spelaren har två par utgångar för att erbjuda varierbara (VARIABLE) och fasta (FIXED) utgångsnivåer. Anslut mellan önskade uttag och ingångarna (INPUT) på förstärkaren.

Du kan också använda de två paren för att ansluta CD-spelaren till två stereoförstärkare samtidigt.

- När VARIABLE-uttagen används: Ljudnivån kan regleras med PHONES/LINE LEVEL-kontrollen på CD-spelaren eller OUTPUT LEVEL-knapparna på fjärrkontrollen.
- När FIXED-uttagen används: Ljudnivån är fast; PHONES/LINE LEVEL-kontrollen eller OUTPUT LEVEL-knapparna kan inte påverka den.

ANSLUTNING AV DEN OPTISKA FIBERKABELN (enbart PD-S601):

CD-spelaren kan anslutas till en förstärkare som är försedd med en digital kontakt.

1. Ta av kontaktskyddet på CD-spelarens uttag OPTICAL DIGITAL OUT.
 2. Använd en optisk fiberkabel för att ansluta OPTICAL DIGITAL OUT på CD-spelaren till förstärkarens optiska digitala ingång.
- Placera pluggen på den optiska fiberkabeln rakt framför den optiska digitala kontakten och tryck in den så långt det går.

Använd en optisk fiberkabel som kan köpas i en välsorterad stereohandel. Vid optiska digitala anslutningar kan denna CD-spelare endast anslutas till en förstärkare som använder samma typ av optisk sändnings/mottagningsmodul.

CONEXIONES

CONEXÕES

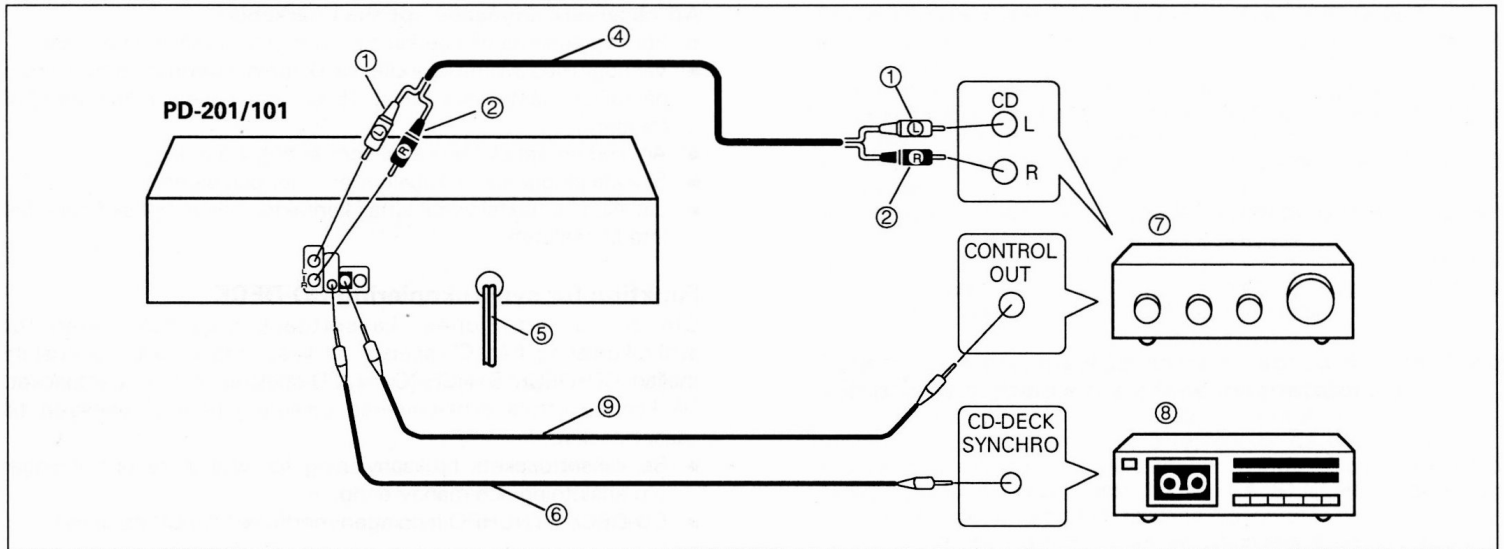

- Asegúrese de que todos los componentes estén apagados antes de hacer las conexiones.

- | | |
|-------------------------|-------------------------|
| ① Blanco | ② Rojo |
| ③ Cable de fibra óptica | ④ Cable de salida |
| ⑤ Cable de alimentación | ⑥ Cable CD-DECK SYNCHRO |
| ⑦ Amplificador estereo | ⑧ Grabadora de cassetes |
| ⑨ Cable de control | |

CONEXIÓN DEL CABLE DE SALIDA:

Conecte las tomas LINE OUT de este aparato a las tomas de entrada (CD o AUX) del amplificador. Cerciérese de que los enchufes blancos estén conectados a las tomas izquierdas (L) y los enchufes rojos a las tomas derechas (R).

- Cerciérese de no conectar este aparato a las tomas PHONO del amplificador porque el sonido se distorsionará y no podrá obtenerse una reproducción normal.

[Sólo PD-S601]

Esta unidad está equipada con dos juegos de conectores de salida para proporcionar los niveles de salida VARIABLE y FIXED. Conecte el juego apropiado de conectores en los conectores INPUT del amplificador. Los dos juegos de conectores también se pueden utilizar para conectar el reproductor simultáneamente a dos amplificadores estereo.

- Cuando se utilicen los conectores VARIABLE: El nivel de salida de sonido se puede ajustar usando el control PHONES/LINE LEVEL o los botones OUTPUT LEVEL del controlador remoto.
- Cuando se utilice el terminal FIXED: El nivel de salida del sonido permanece fijo; el control PHONES/LINE LEVEL y los botones OUTPUT LEVEL del controlador remoto no tienen efecto.

CONEXIÓN DEL CABLE DE FIBRA ÓPTICA (PD-S601 solamente):

Este aparato puede conectarse a un amplificador equipado con una toma digital óptica

1. Quite la tapa de protección contra el polvo de la toma OPTICAL DIGITAL OUT de este aparato.
 2. Utilice un cable de fibra óptica para conectar la toma OPTICAL DIGITAL OUT de este aparato a la toma de entrada digital óptica del amplificador.
- Alinee el enchufe del cable de fibra óptica con la toma digital óptica e insértelo firmemente para hacer una buena conexión.

Utilice un cable de fibra óptica, vendido por separado, para hacer las conexiones a la toma digital óptica. Sin embargo, cuando haga conexiones digitales ópticas, este reproductor sólo puede conectarse a un amplificador que utilice el mismo tipo de módulo de transmisión/recepción óptica.

- Confirmar que todos os componentes estão desligados antes de fazer as conexões.

- | | |
|------------------------|------------------------|
| ① Branco | ② Encarnado |
| ③ Cabo de fibra óptica | ④ Cabo de saída |
| ⑤ Cabo de alimentação | ⑥ Cabo CD-DECK SYNCHRO |
| ⑦ Amplificador estereo | ⑧ Gravador de cassetes |
| ⑨ Cabo de controlo | |

LIGAÇÃO DO CABO DE SAÍDA:

Conectar as tomadas LINE OUT deste aparelho às tomadas de entrada (CD ou AUX) do amplificador. Confirmar que os conectores brancos estão conectados às tomadas esquerdas (L) e os vermelhos às tomadas direitas (R).

- Não conectar este aparelho às tomadas PHONO do amplificador pois, caso contrário, o som será distorcido e a operação de reprodução normal não será possível.

[Apenas PD-S601]

Esta unidade está equipada com dois jogos de terminais de saída para fornecer níveis de saída variável (VARIABLE) e fixo (FIXED). Ligue o jogo de terminais apropriado aos terminais de entrada do amplificador. Os dois jogos de terminais podem também ser utilizados para ligar simultaneamente o reprodutor a dois amplificadores estereo.

- Quando utilizar os terminais VARIABLE: O nível de saída de som pode ser ajustado utilizando o controlo PHONES/LINE LEVEL ou as teclas OUTPUT LEVEL da unidade de controlo remoto.
- Quando utilizar os terminais FIXED: O nível de saída de som mantém-se fixo. O controlo PHONES/LINE LEVEL e as teclas OUTPUT LEVEL da unidade de controlo remoto não produzem efeito.

LIGAÇÃO DO CABO DE FIBRA ÓPTICA (somente PD-S601):

Este aparelho pode ser conectado a um amplificador provido com tomada digital óptica.

1. Remover a tampa protectora contra pó da tomada de saída óptica digital (OPTICAL DIGITAL OUT).
 2. Utilizar um cabo de fibra óptica para conectar a saída óptica digital (OPTICAL DIGITAL OUT) deste aparelho à entrada óptica digital do amplificador.
- Alinhar o conector do cabo de fibra óptica com a tomada óptica digital e inserar o conector completamente de forma a assegurar uma conexão firme.

Utilizar um cabo de fibra óptica digital vendido separadamente para fazer as conexões ópticas digitais. Ao executar conexões ópticas digitais, este aparelho pode ser conectado somente a amplificadores que dispõem do mesmo tipo de módulo de transmissão/recepção óptica.

ANSLUTNINGAR

Att observera angående optiska fiberkablar

- För in pluggarna på fiberkabeln i kontakterna så långt det går.
- Var noga med att inte böja eller vika kabeln. Kom ihåg att diametern på rullen måste vara minst 15 cm när kabeln rullas ihop för förvaring.
- Använd en optisk fiberkabel som är högst 3 m lång.
- Skydda pluggarna på kabeln mot repor och damm.
- Låt alltid kontaktskyddet sitta i kontakten när en optisk fiberkabel inte är ansluten.

Funktion för synkrokopiering CD-DECK

Om du har ett Pioneer kassettdäck med funktionen för synkrokopiering från CD-spelare till kassettdäck, skall du ansluta mellan CD•DECK SYNCHRO på CD-spelaren och kassettdäcket. Då kan du utföra synkroniserad kopiering från CD-spelaren till kassettdäcket.

- Se kassettdäckets bruksanvisning för ytterligare upplysningar om anslutning och manövrering.
- CD-DECK SYNCHRO-ledningen medföljer inte CD-spelaren.

OBSERVERA:

För att kunna utföra synkroniserad inspelning (funktionen CD-DECK SYNCHRO) måste den normala utgångskabeln anslutas till stereoförstärkaren.

Systemfjärrkontroll med en Pioneer stereoförstärkare som har märkningen (endast PD-101)

Om du använder en Pioneer stereoförstärkare som har märkningen , skall du ansluta mellan CONTROL IN-taget på CD-spelarens baksida och motsvarande uttag på förstärkaren mellan CONTROL OUT-taget. Då kan du manövrera CD-spelaren med den fjärrkontroll som medföljer stereoförstärkaren. Om du inte vill använda denna funktion, behöver du inte ansluta något till uttagen CONTROL IN/OUT.

- Systemkontrollledningen medföljer CD-spelaren.
- Den fjärrkontroll som medföljer förstärkaren kan kontrollera avspelning, stopp, paus, musiksökning och skivbyte på CD-spelaren.
- Se stereoförstärkarens bruksanvisning för ytterligare upplysningar om anslutningar och manövrering.

OBSERVERA:

- *Om du ansluter systemkontrollledningen till CD-spelarens ingång CONTROL IN, kan du inte direkt manövrera CD-spelaren med fjärrkontrollen. Den måste riktas mot förstärkaren.*
- *Var noga med att ansluta systemkontrollledningens båda kontakter ordentligt i båda uttagen, CONTROL IN och CONTROL OUT. Anslut inte bara ena ledningsändan.*
- *Kontrollera att strömmen till förstärkaren slagits från före anslutning av nätkabeln och utgångskabeln.*
- *När enbart den digitala utgången ansluts fungerar inte fjärrstyrningssensorn på förstärkaren. För att denna ska fungera ska utgångskabeln anslutas till stereoförstärkaren samtidigt som den digitala utgången ansluts.*

ANSLUTNING AV NÄTKABELN:

Anslut nätkabeln till ett vanligt vägguttag eller till växelströmsuttaget på din förstärkare.

(Se avsnittet "Strömkabelns anslutning och apparatens funktioner" på sidan 45.)

- Kontrollera att kontakterna har satts in helt i både uttagen på apparaten och i vägguttaget.

Precauciones relacionadas con la utilización de cables de fibra óptica

- Inserte completamente los enchufes del cable de fibra óptica en las tomas.
- Tenga cuidado para no retorcer el cable. Cuando bobine un cable de fibra óptica, procure que el diámetro del cable bobinado sea de 15 cm o más.
- Utilice un cable de fibra óptica de 3 m o menos.
- Proteja los enchufes del cable de fibra óptica para que no se rayen ni les afecte el polvo.
- Cuando el aparato no esté conectado mediante un cable de fibra óptica, no se olvide de poner las tapas protectoras contra el polvo en la toma de salida digital óptica.

Función de sincronización del reproductor de discos compactos y magnetófono

Si usted dispone de un magnetófono Pioneer con función de sincronización de reproductor de discos compactos y magnetófono, conecte las tomas de CD•DECK SYNCHRO del reproductor de discos compactos y del magnetófono. Con esta función podrá realizar la grabación sincronizada entre el reproductor de discos compactos y el magnetófono.

- Para obtener más detalles sobre las conexiones y la operación, consulte el manual de instrucciones suministrado con el magnetófono.
- El cable de sincronización de reproductor de discos compactos y deck no se suministra con el reproductor de discos compactos.

NOTA:

Para activar la función de grabación CD-DECK SYNCHRO, el cable de salida normal debe conectarse a un amplificador estéreo.

Control a distancia del sistema con un amplificador estéreo que tenga la marca (PD-101 solamente)

Cuando utilice un amplificador estéreo Pioneer que tenga la marca , conecte la toma CONTROL IN del panel trasero del reproductor de discos compactos a la toma CONTROL OUT del amplificador. Esto permitirá controlar el reproductor de discos compactos con el mando a distancia suministrado con el amplificador estéreo. Si no piensa utilizar esta característica no es necesario conectar las tomas CONTROL IN/OUT.

- El reproductor de discos compactos se suministra con un cable de control.
- El mando a distancia suministrado con el amplificador puede utilizarse para controlar las funciones de reproducción, parada, pausa, búsqueda de melodías/disco y cambio de disco.
- Para obtener más instrucciones relacionadas con las conexiones y operaciones, consulte el manual de instrucciones suministrado con su amplificador estéreo.

NOTAS:

- Cuando conecte un cable de control a la toma CONTROL IN del reproductor de discos compactos no podrá controlar directamente el reproductor de discos compactos con el mando a distancia. Para controlar el reproductor de discos compactos en este caso, dirija el mando a distancia hacia el amplificador.
- Asegúrese de conectar firmemente ambos enchufes de los cables de control en los terminales CONTROL IN y CONTROL OUT. No conecte solamente uno de los extremos del cable.
- No se olvide de desconectar la alimentación del amplificador cuando conecte el cable de la alimentación o el cable de salida.
- Cuando sólo esté conectada la salida digital, el sensor del mando a distancia del amplificador no funciona. Para que funcione, conecte el cable de salida al amplificador estéreo y a la salida digital.

CONEXIÓN DEL CABLE DE ALIMENTACIÓN:

Conecte el cable de la alimentación a una toma de CA del hogar. (Vea la sección "Conexión del cable de alimentación de CA y funciones" en la página 46.)

- Cerciórese de que los enchufes estén firmemente insertados en las tomas, incluida la de CA de la pared.

Precauções relativas à utilização de cabos de fibra óptica

- Insertar os conectores dos cabos de fibra óptica firmemente nas tomadas.
- Tomar cuidado para não dobrar ou amassar o cabo. Ao enrolar um cabo de fibra óptica para guardá-lo, certificar-se que o diâmetro de enrolamento é de pelo menos 15 centímetros.
- Utilizar um cabo de fibra óptica com comprimento máximo de três metros.
- Proteger os conectores do cabo de fibra óptica contra arranhamento e pó.
- Quando a unidade não está conectada através de um cabo de fibra óptica, certificar-se de manter a tampa protectora contra pó sempre sobre a tomada de saída óptica digital.

Função de sincronização entre o reproductor de discos compactos digitais e a unidade magnetofónica

Caso se disponha de uma unidade magnetofónica Pioneer com função de sincronização entre o reproductor de discos compactos digitais e a unidade magnetofónica, conectar as tomadas de sincronização do reproductor (CD•DECK SYNCHRO) de discos compactos digitais com as da unidade magnetofónica.

- Para maiores detalhes sobre as conexões a serem feitas e a operação em si, referir-se ao manual de instruções fornecido com a unidade magnetofónica.
- O cabo de sincronização entre o reproductor de discos compactos digitais e a unidade magnetofónica não é fornecido juntamente com o reproductor de discos compactos digitais.

OBSERVAÇÃO:

Para poder activar a função de gravação sincronizada entre o reproductor de discos compactos digitais e a unidade magnetofónica, o cabo de saída normal deve ser conectado ao amplificador estereofónico.

Sistema de controlo remoto com amplificador estereofónico Pioneer com a marca (Somente PD-101)

Caso se disponha de um amplificador estereofónico Pioneer com a marca , conectar a tomada CONTROL IN que se encontra no painel traseiro do reproductor de discos compactos digitais à tomada CONTROL OUT do amplificador. Isto permite que se controle o reproductor de discos compactos digitais através da unidade de controlo remoto fornecida com o amplificador estereofónico. Caso não se deseje utilizar este recurso, não é necessário fazer a conexão das tomadas de entrada/saída CONTROL IN/OUT.

- O cabo de controlo é fornecido com o reproductor de discos compactos digitais.
- A unidade de controlo remoto fornecida com o amplificador pode ser utilizada para controlar as operações de reprodução, paragem, pausa, busca de faixa e troca de disco.
- Para maiores detalhes sobre as conexões e a operação, referir-se ao manual de instruções operacionais fornecido com o amplificador estereofónico.

OBSERVAÇÕES:

- Quando um cabo de controlo é conectado à tomada CONTROL IN do reproductor de discos compactos digitais, não é possível controlar este aparelho directamente através da unidade de controlo remoto. Para tal, deve-se apontar a unidade de controlo remoto ao amplificador.
- Confirmar que os conectores do cabo de controlo estão firmemente conectados à tomada CONTROL IN e CONTROL OUT.
- Não esquecer de desligar a alimentação do amplificador ao conectar o cabo de alimentação e o cabo de saída.
- Quando apenas a saída digital está conectada, o sensor de controlo remoto do amplificador não funciona. Para activá-lo, deve-se conectar tanto o cabo de saída ao amplificador estereofónico, bem como a saída digital.

LIGAÇÃO DO CABO DE ALIMENTAÇÃO:

Conectar o cabo de alimentação a uma tomada de parede de corrente alternada. (Consulte a secção "Conexão do cabo de alimentação de corrente alternada e funções possíveis" na página 47.)

- Confirmar que os conectores estão bem encaixados nas tomadas a ficha do cabo de alimentação na tomada de parede.

KONTROLLERA MEDFÖLJANDE TILLBEHÖR

- ① 1. st utgångsledning
- ② 1. st Kontrollkabel (PD-101 endast)
- ③ 1. st. fjärrkontroll (PD-S601/PD-S501/PD-201 endast)
- ④ 2 st. AAA/R03-batterier (PD-S601/PD-S501/PD-201 endast)

①



②

PD-101



③

PD-S601

PD-S501/PD-201

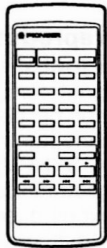

④

PD-S601/PD-S501/PD-201

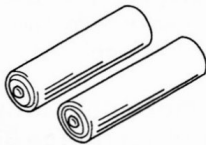

PD-S601

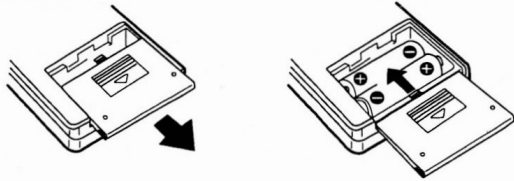

PD-S501/PD-201

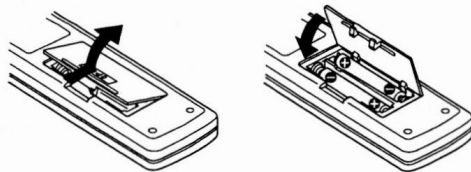

INSÄTTNING AV BATTERIER I FJÄRRKONTROLLEN

Öppna batterifackslocket på fjärrkontrollens baksida och sätt in batterierna med (+) och (-) åt rätt håll.

OBSERVERA:

- För att förhindra batteriläckage skall du ta bort batterierna när fjärrkontrollen inte skall användas under en längre tid (en månad eller mer). Om batterisyra ändå läcker ut, skall du noggrant torka bort all syra och sätta in nya batterier.
- Låt inte böcker och liknande ligga ovanpå fjärrkontrollen. Om knapparna hålls nedtryckta kontinuerligt, töms batterierna snabbt.

Felaktig användning av batterier kan leda till att de börjar läcka eller spricker. Följ alltid följande anvisningar:

- A. Sätt alltid in batterierna med den positiva (+) och den negativa (-) polen åt det håll som visas inne i batterifacket.
- B. Blanda aldrig nya och använda batterier.
- C. Batterier av samma storlek, men av olika fabrikat, kan ha olika spänning. Blanda därför inte olika fabrikat av batterier.

CONFIRMACIÓN DE LOS ACCESORIOS

- ① 1 cable de salida
- ② 1 cable de control (PD-101 solamente)
- ③ 1 mando a distancia (PD-S601/PD-S501/PD-201 solamente)
- ④ 2 pilas secas AAA/R03 (PD-S601/PD-S501/PD-201 solamente)

VERIFICAR OS ACESSÓRIOS FORNECIDOS

- ① 1 cabo de saída
- ① 1 cabo de controlo (somente PD-101)
- ③ 1 unidade de controlo remoto (somente PD-S601/PD-S501/PD-201)
- ④ 2 pilhas secas AAA/R03 (somente PD-S601/PD-S501/PD-201)

INSERCIÓN DE LAS PILAS EN EL MANDO A DISTANCIA

Abra la tapa del compartimiento de las pilas, ubicada en la parte trasera del mando a distancia, e inserte las pilas con cuidado de alinear correctamente las polaridades (+) y (-).

NOTAS:

- Para evitar fugas en las pilas, sáquelas del mando a distancia cuando no lo utilice durante un largo periodo de tiempo (un mes o más). En el caso de que las pilas tengan fugas, limpie cuidadosamente el líquido derramado en el interior del compartimiento de las pilas y cambie las pilas por otras nuevas.
- No ponga libros u otros objetos sobre el mando a distancia porque los botones quedarán pulsados y las pilas se agotarán rápidamente.

La utilización inapropiada de las pilas puede ser la causa de que éstas se rompan o tengas fugas. Siga siempre las indicaciones siguientes:

- A. Inserte siempre las pilas en su compartimiento haciendo que coincidan correctamente las polaridades \oplus y \ominus , como se muestra en el interior del compartimiento.
- B. No mezcla nunca pilas nuevas y viejas.
- C. Las pilas del mismo tamaño pueden ser de tensiones diferentes, depende del fabricante. No mezcle pilas de marcas diferentes.

INSTALAÇÃO DAS PILHAS NA UNIDADE DE CONTROLO REMOTO

Abrir a tampa do compartimento das pilhas na parte posterior da unidade de controlo remoto e instalar as pilhas prestando atenção ao alinhamento correcto das polaridades positiva (+) e negativa (-).

OBSERVAÇÕES:

- De modo a evitar vazamento das pilhas, deve-se remover as pilhas quando a unidade de controlo remoto não for ser usada por muito tempo (um mês ou mais). No caso de vazamento das pilhas, limpar cuidadosamente o fluido que vazou dentro do compartimento e substituí-las por pilhas novas.
- Não deixar livros ou outros objectos sobre a unidade de controlo remoto para evitar deixar teclas da unidade accionadas, o que causa esgotamento rápido da energia das pilhas.

A utilização incorrecta da pilhas pode causar vazamento ou sua ruptura. Assim sendo, deve-se observar as seguintes instruções:

- A. Instalar as pilhas sempre de acordo com as polaridades positiva \oplus e negativa \ominus indicadas no compartimento.
- B. Nunca utilizar uma pilha nova com outra usada.
- C. Dependendo da marca, pilhas de mesmas dimensões podem ter voltagens diferentes. Logo, não se deve usar pilhas de marcas diferentes.

PD-S601

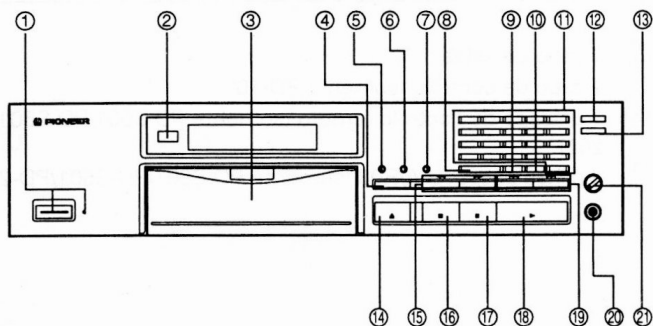

PD-S501

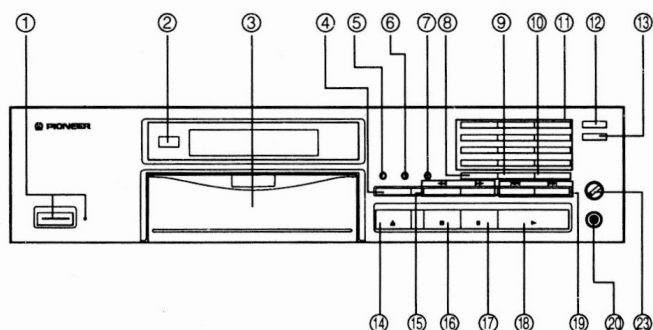

PD-201/PD-101

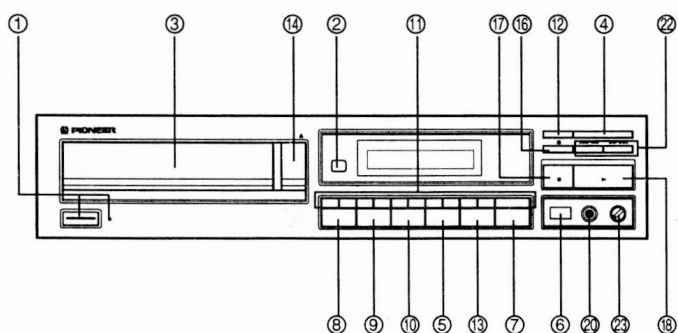

DELARNAS NAMN OCH FUNKTIONER

FRAMSIDAN

- ① **Strömbrytare/beredskapstangent (POWER STANDBY/ON) med tillhörande beredskapsindikator (STANDBY)**
- ② **Fjärrstyrningssensor**
Mottager signalerna från fjärrkontrollen.
● PD-101 är inte försedd med fjärrstyrningssensor.
- ③ **Skivtallriken**
- ④ **Knapp för slumpmässig skivspelning (RANDOM PLAY)**
- ⑤ **Snabbkontrollknapp (HI-LITE SCAN)**
- ⑥ **Knapp för toppnivåavsökning (PEAK SEARCH)**
- ⑦ **Displayväljare (TIME)**
- ⑧ **Programmeringsknapp (PROGRAM)**
- ⑨ **Kontrollknapp (CHECK)**
- ⑩ **Raderingsknapp (CLEAR)**
- ⑪ **Melodinumner/sifferknappar**
PD-S601: (1 - 20, >20)
PD-S501/PD-201/PD-101: (1 - 10, >10)
- ⑫ **Repeteringsknapp (REPEAT)**
- ⑬ **Knapp för redigerad programmering (EDIT) (•COMPU/••AUTO)**
- ⑭ **Skivfacksöppning/stängning (OPEN/CLOSE ▲)**
- ⑮ **Tangenter för manuell sökning (◀◀/▶▶) (enbart PD-S601/PD-S501)**
- ⑯ **Stopptangent (■)**
- ⑰ **Paustangent (||)**
- ⑱ **Avspelningstangent (▶)**
- ⑲ **Spårsökningstangenter (◀◀/▶▶) (enbart PD-S601/PD-S501)**
- ⑳ **Headphones jack (PHONES)**
- ㉑ **Nivåkontroll för hörtelefoner/linjeutgång (PHONES/LINE LEVEL) (enbart PD-S601)**
- ㉒ **Tangenter för spårsökning/manuell sökning (◀◀ ◀/▶ ▶▶) (enbart PD-201/PD-101)**
- ㉓ **Nivåkontroll för hörtelefoner (PHONES LEVEL) (enbart PD-S501/PD-201/PD-101)**

NOMBRES Y FUNCIONES DE LOS CONTROLES

PANEL DELANTERO

- ① **Interruptor de la alimentación (POWER STANDBY/ON) e indicador de alimentación en reserva (STANDBY)**
- ② **Sensor de mando a distancia**
Recibe la señal del mando a distancia.
 - El PD-101 no está equipado con sensor de mando a distancia.
- ③ **Bandeja del disco**
- ④ **Botón de reproducción aleatoria (RANDOM PLAY)**
- ⑤ **Botón de exploración (HI-LITE SCAN)**
- ⑥ **Botón de búsqueda de pico (PEAK SEARCH)**
- ⑦ **Botón de tiempo (TIME)**
- ⑧ **Botón de programa (PROGRAM)**
- ⑨ **Botón de comprobación (CHECK)**
- ⑩ **Botón de cancelación (CLEAR)**
- ⑪ **Botones de número de melodía/dígitos**
PD-S601: (1 - 20, >20)
PD-S501/PD-201/PD-101: (1 - 10, >10)
- ⑫ **Botón de repetición (REPEAT)**
- ⑬ **Botón de edición programada (EDIT) (•COMPU/••AUTO)**
- ⑭ **Botón de apertura/cierre (OPEN/CLOSE ▲)**
- ⑮ **Botones de búsqueda manual (◀◀/▶▶) (PD-S601/PD-S501 solamente)**
- ⑯ **Botón de parada (■)**
- ⑰ **Botón de pausa (II)**
- ⑱ **Botón de reproducción (▶)**
- ⑲ **Botones de búsqueda de una melodía en particular (◀◀/▶▶) (PD-S601/PD-S501 solamente)**
- ⑳ **Toma para auriculares (PHONES)**
- ㉑ **Control de volumen de línea/auriculares (PHONES/LINE LEVEL) (PD-S601 solamente)**
- ㉒ **Botones de búsqueda de una melodía en particular/manual (◀◀ ◀◀/▶▶ ▶▶) (PD-201/PD-101 solamente)**
- ㉓ **Control del volumen de los auriculares (PHONES LEVEL) (PD-S501/PD-201/PD-101 solamente)**

DENOMINAÇÕES E FUNÇÕES

PAINEL FRONTAL

- ① **Interruptor de alimentação/prontidão (POWER STANDBY/ON) e indicação de prontidão "STANDBY"**
- ② **Sensor de controlo remoto**
Este sensor capta o sinal emitido pela unidade de controlo remoto.
 - O modelo PD-101 não dispõe de sensor de controlo remoto.
- ③ **Prato do disco**
- ④ **Tecla de reprodução aleatória (RANDOM PLAY)**
- ⑤ **Tecla de exploração (HI-LITE SCAN)**
- ⑥ **Tecla de busca de pico (PEAK SEARCH)**
- ⑦ **Tecla de tempo (TIME)**
- ⑧ **Tecla de programa (PROGRAM)**
- ⑨ **Tecla de verificação (CHECK)**
- ⑩ **Tecla de apagamento (CLEAR)**
- ⑪ **Teclas de dígito/número de faixa**
PD-S601: (1 - 20, >20)
PD-S501/PD-201/PD-101: (1 - 10, >10)
- ⑫ **Tecla de repetição (REPEAT)**
- ⑬ **Tecla de montagem programada (EDIT) (•COMPU/••AUTO)**
- ⑭ **Tecla de abrir/fechar (OPEN/CLOSE ▲)**
- ⑮ **Teclas de busca manual (◀◀/▶▶) (somente PD-S601/PD-S501)**
- ⑯ **Tecla de paragem (■)**
- ⑰ **Tecla de pausa (II)**
- ⑱ **Tecla de reprodução (▶)**
- ⑲ **Teclas de busca de faixa (◀◀/▶▶) (somente PD-S601/PD-S501)**
- ⑳ **Tomadas para auscultadores (PHONES)**
- ㉑ **Controlo do volume dos auscultadores/linha (PHONES/LINE LEVEL) (somente PD-S601)**
- ㉒ **Teclas de busca de faixa/manual (◀◀ ◀◀/▶▶ ▶▶) (somente PD-201/PD-101)**
- ㉓ **Controlo de volume dos auscultadores (PHONES LEVEL) (somente PD-S501/PD-201/PD-101)**

DELARNAS NAMN OCH FUNKTIONER

PD-S601

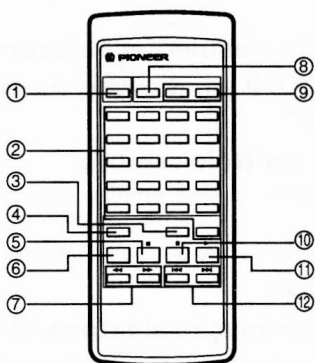

PD-S501/PD-201

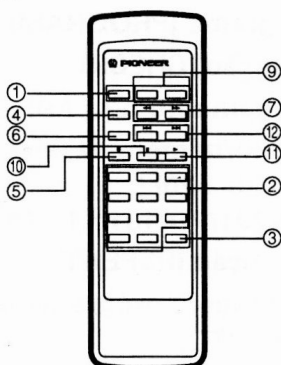

FJÄRRKONTROLL

Fjärrkontrollknappar med samma namn eller symbol som på CD-spelarens framsida fungerar på samma sätt som knapparna på CD-spelarens framsida.

- ① **POWER-tangent**
- ② **Melodinummer/sifferknappar**
PD-S601: (1 - 20, >20)
PD-S501/PD-201: (1 - 10, >10)
- ③ **Programmeringstangent (PROGRAM/PGM)**
- ④ **Snabbkontrollknapp (HI-LITE SCAN)**
- ⑤ **Stoppknapp (STOP ■)**
- ⑥ **Knapp för slumpmässig skivspelning (RANDOM PLAY)**
- ⑦ **Knappar för manuell sökning (MANUAL ◀◀/▶▶)**
- ⑧ **Skivfacksöppning/stängning (OPEN/CLOSE ▲) (PD-S601 endast)**
- ⑨ **Ljudnivåknappar (OUTPUT LEVEL) (-/+)**
- ⑩ **Pausknapp (PAUSE II)**
- ⑪ **Avspelningsknapp (PLAY ▶)**
- ⑫ **Musiksökningsknappar (TRACK ◀◀/▶▶)**

PD-S601/PD-S501

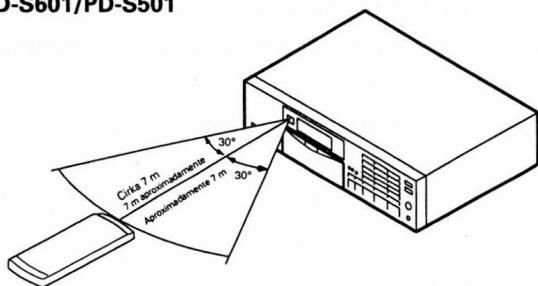

PD-201

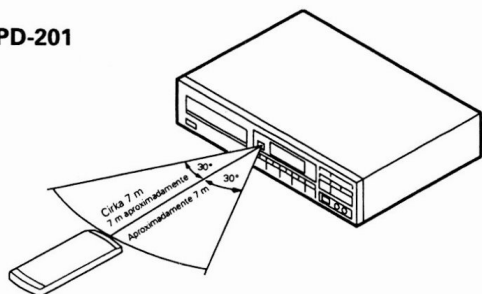

HANDHAVANDE AV FJÄRRKONTROLLEN (PD-S601/PD-S501/PD-201 endast)

Vid användning av fjärrkontrollen skall du peka med dess infraröda signal mot fjärrkontrollsensorn (REMOTE SENSOR). Fjärrkontrollen kan användas från ett avstånd av upp till cirka 7 meter från fjärrkontrollsensorn med en högsta vinkel av cirka 30 grader.

OBSERVERA:

Om fjärrkontrollsensorn befinner sig i starkt solljus eller fluorescerande ljus kan det hända att fjärrkontrollen inte fungerar.

Anmärkingar för PD-101:

Styr PD-101 med den fjärrkontroll som följer med förstärkaren (se sidan 50).

MANDO A DISTANCIA

Los botones del mando a distancia controlan las mismas operaciones que los botones del panel delantero del reproductor de discos compactos que tengan los mismos nombres o marcas.

- ① Botón de la alimentación (POWER)
- ② Botones de número de melodía/dígitos
PD-S601: (1 - 20, >20)
PD-S501/PD-201: (1 - 10, >10)
- ③ Botón de programación (PROGRAM/PGM)
- ④ Botón de exploración (HI-LITE SCAN)
- ⑤ Botón de parada (STOP ■)
- ⑥ Botón de reproducción al azar (RANDOM PLAY)
- ⑦ Botones de búsqueda manual
(MANUAL ◀◀/▶▶)
- ⑧ Botón de apertura/cierre (OPEN/CLOSE ▲)
(PD-S601 solamente)
- ⑨ Botones de nivel de salida (OUTPUT LEVEL)
(-/+)
- ⑩ Botón de pausa (PAUSE II)
- ⑪ Botón de reproducción (PLAY ▶)
- ⑫ Botones de búsqueda de melodías
(TRACK ◀◀/▶▶)

FUNCIONAMIENTO DEL CONTROL REMOTO (PD-S601/PD-S501/PD-201 solamente)

Cuando utilice el mando a distancia, oriente el transmisor de señales infrarrojas hacia el receptor (REMOTE SENSOR) ubicado en el panel delantero del reproductor. El mando a distancia puede utilizarse dentro de una distancia que no exceda 7 metros a partir del sensor, y dentro de un ángulo de 30° hacia ambos lados.

NOTA:

Si el sensor remoto está en una posición en la que recibe un luz intensa, como la del sol o de luces fluorescentes por ejemplo, quizá no pueda realizarse un buen control a distancia.

Nota para el PD-101:

Utilice el PD-101 con el mando a distancia suministrado con el amplificador. (Consulte la página 51.)

UNIDADE DE CONTROLO REMOTO

As teclas da unidade de controlo remoto que possuem a mesma denominação ou marca que as teclas no painel frontal do aparelho controlam as mesmas operações correspondentes às teclas do painel frontal.

- ① Interruptor de alimentação (POWER)
- ② Teclas de dígito/número de faixa
PD-S601: (1 - 20, >20)
PD-S501/PD-201: (1 - 10, >10)
- ③ Tecla de programação (PROGRAM/PGM)
- ④ Tecla de exploração HI-LITE (HI-LITE SCAN)
- ⑤ Tecla de paragem (STOP ■)
- ⑥ Tecla de reprodução aleatória (RANDOM PLAY)
- ⑦ Teclas de busca manual (MANUAL ◀◀/▶▶)
- ⑧ Tecla de abrir/fechar (OPEN/CLOSE ▲)
(somente PD-S601)
- ⑨ Teclas de nível de saída (OUTPUT LEVEL)
(-/+)
- ⑩ Tecla de pausa (PAUSE II)
- ⑪ Tecla de reprodução (PLAY ▶)
- ⑫ Teclas de busca de faixa (TRACK ◀◀/▶▶)

OPERAÇÕES DE CONTROLO REMOTO (somente PD-S601/PD-S501/PD-201)

Ao utilizar a unidade de controlo remoto, deve-se apontar o transmissor de raios infravermelhos da unidade ao receptor de sinais de controlo remoto (REMOTE SENSOR) que se encontra no painel frontal do aparelho. A unidade de controlo remoto pode ser utilizada dentro de um raio de 7 metros do sensor remoto a ângulos de até 30 graus.

OBSERVAÇÃO:

Caso a janela do sensor de sinais de controlo remoto esteja sob forte luz solar directa ou luz fluorescente, isto pode impossibilitar a operação de controlo remoto.

Observação para o PD-101:

Utilizar o PD-101 com a unidade de controlo remoto fornecida juntamente com o amplificador (referir-se à página 51).

PD-S601/PD-S501

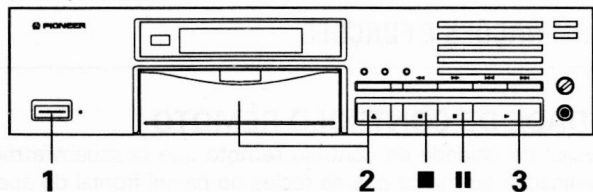

PD-201/PD-101

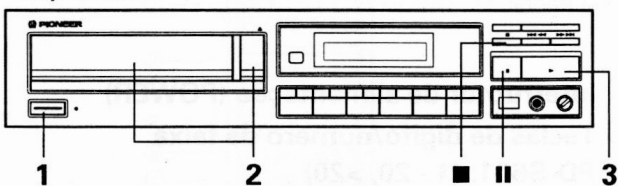

GRUNDMANÖVRERING

Spelning av CD-skivor

Manövrer indikerade med symbolen () skall utföras med fjärrkontrollen. (PD-S601/PD-S501/PD-201 endast)

- 1 Tryck på **POWER** för att slå på strömmen till CD-spelaren.
- 2 Tryck på **OPEN/CLOSE** och sätt i en skiva.
På PD-S601/PD-S501 ska skivan sättas i med etiketten vänd **NEDÅT**.
På PD-201/PD-101 ska skivan sättas i med etiketten vänd **UPPÅT**.
- 3 Tryck på **▶** för att starta skivspelning.

Tillfällig paus under skivspelning

Tryck på **||**. Indikeringen **||** tänds och skivspelningen avbryts vid denna punkt. Tryck åter på **||** eller **▶** för att starta skivspelningen från samma punkt.

Avslutande av skivspelning:

Tryck in **■**-knappen.

Hur skivspelning avbryts för att ta ur skivan:

Tryck på **OPEN/CLOSE** och ta sedan ur skivan. Tryck åter på **OPEN/CLOSE** för att stänga skivfacket och på **POWER** för att slå av strömmen.

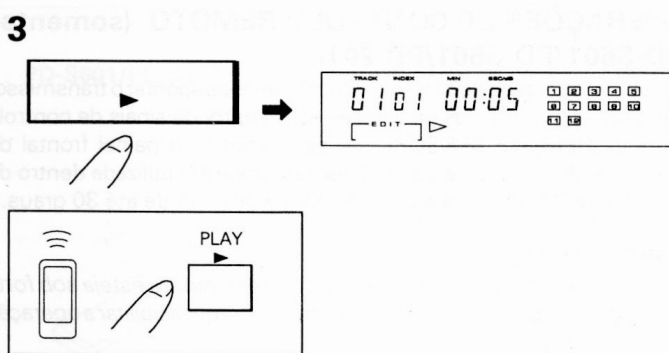
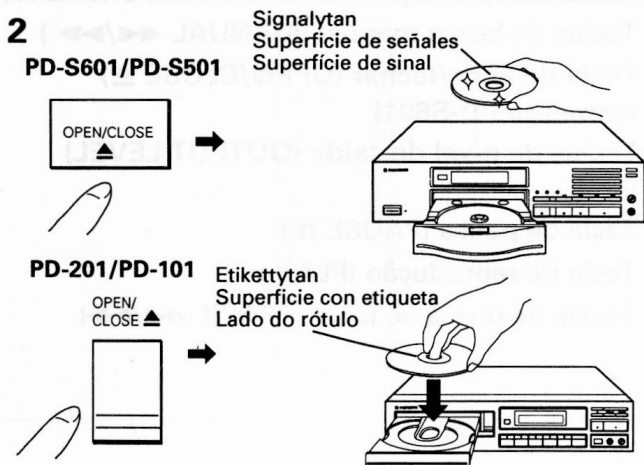
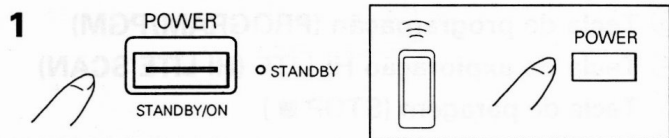

|| PAUSE:

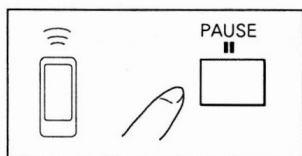
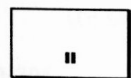

■ STOP:

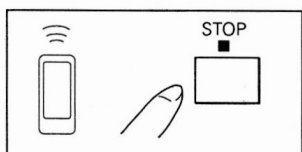
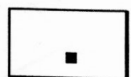

Timeravspelning

Om du använder en timer, som kan köpas i fackhandeln, kan du automatiskt starta skivspelning vid vilken tidpunkt som helst.

1. Slå på strömmen till CD-spelaren, sätt i en skiva och stäng skivfacket med tangenten **OPEN/CLOSE**.
2. Ställ in tiden vid vilken uppspelningen ska starta. Timern strömförsörjer både förstärkaren och CD-spelaren vid den förinställda tidpunkten, slår till samtliga komponenter och aktiverar skivspelning. Uppspelningen börjar från det första spåret på den första skivan.

OBSERVERA:

- Om ingen skiva har satts i kommer beredskapsläget att kopplas in när ljudtimern slår på strömmen till CD-spelaren.
- Timerstartfunktionen makuleras om en funktionstangent trycks in innan timern har startat.

FUNCIONAMIENTO BÁSICO

Para reproducir un disco compacto

Las operaciones indicadas por la marca () se ejecutan con el mando a distancia. (PD-S601/PD-S501/PD-201 solamente)

- 1 Pulse **POWER** para conectar la alimentación del reproductor.
- 2 Pulse **OPEN/CLOSE** e introduzca el disco.
Para el PD-S601/PD-S501, ponga el disco con la etiqueta hacia abajo.
Para el PD-201/PD-101, ponga el disco con la etiqueta hacia arriba.
- 3 Pulse **▶** para iniciar la reproducción

Para hacer una pausa temporal en la reproducción:

Pulse **||**. El indicador **||** se enciende y la reproducción cesa en ese punto. Al pulsar de nuevo **||** o **▶** se reanuda la reproducción desde el punto donde ésta cesó.

Para parar la reproducción:

Pulse el botón **■**.

Para parar la reproducción y sacar el disco:

Pulse **OPEN/CLOSE** y extraiga el disco. Pulse **OPEN/CLOSE** otra vez para cerrar la bandeja del disco y luego pulse **POWER** para apagar la alimentación.

Reproducción con temporizador

Utilizando un temporizador de audio de venta en el comercio del ramo será posible iniciar automáticamente la reproducción en cualquier momento deseado.

1. Conecte la alimentación del reproductor, introduzca un disco en la bandeja del disco y cierre la bandeja del disco con **OPEN/CLOSE**.
2. Ajuste la hora a la que usted desea que comience la reproducción. El temporizador conectará la alimentación del amplificador y del reproductor a la hora preajustada, encendiendo todos los componentes y activando el modo de reproducción. La reproducción comienza desde la primera pista del primer disco.

NOTAS:

- Si no ha introducido un disco en el reproductor, éste entrará en el modo de espera cuando el temporizador de audio conecte la alimentación del reproductor.
- Al pulsar cualquier botón de función antes de que se active el temporizador, la función de inicio con el temporizador se cancela.

OPERAÇÕES BÁSICAS

Reprodução de discos compactos digitais

As operações indicadas pela marca () podem ser feitas através da unidade de controlo remoto. (somente PD-S601/PD-S501/PD-201)

- 1 Accionar o interruptor de alimentação (POWER) para ligar o aparelho.
- 2 Accionar a tecla de abrir/fechar (OPEN/CLOSE) e instalar um disco.
Nos modelos PD-S601/PD-S501, o disco deve ser instalado com o rótulo virado para baixo.
Nos modelos PD-201/PD-101, o disco deve ser instalado com o rótulo virado para cima.
- 3 Accionar a tecla de reprodução (▶) para dar início à operação de leitura.

Para interromper a reprodução temporariamente:

Accionar a tecla de pausa (||). A indicação de pausa (||) acende e a operação de reprodução é interrompida a partir de tal ponto. Accionar a tecla de pausa (||) novamente ou a de reprodução (▶) para continuar a operação a partir do ponto onde o aparelho entrou no modo de pausa.

Interrupção definitiva da operação de reprodução:

Accionar a tecla de paragem (■).

Interrupção definitiva da reprodução e remoção do disco:

Accionar a tecla de abrir/fechar (OPEN/CLOSE) e retirar o disco. Accionar a tecla de abrir/fechar (OPEN/CLOSE) novamente de forma a fechar o compartimento do prato e então accionar o interruptor de alimentação (POWER) para desligar o aparelho.

Reprodução com programação horária

Por meio de um programador horário para aparelhos de som, é possível iniciar a operação de reprodução a qualquer hora, automaticamente.

1. Ligar a alimentação de energia ao aparelho, colocar um disco sobre o prato e fechar o compartimento do prato accionando a tecla de abrir/fechar (OPEN/CLOSE).
2. Especificar o horário no qual se deseja que a reprodução seja iniciada. O programador horário activa tanto o amplificador como o reprodutor quando do horário especificado, ligando todos os componentes e entrando no modo de reprodução. A reprodução é iniciada a partir da primeira faixa do primeiro disco.

OBSERVAÇÕES:

- Caso não haja disco instalado no aparelho, este entra no modo de prontidão quando o programador horário liga a alimentação ao aparelho.
- O accionar de quaisquer teclas de função antes do início da operação através de programação horária cancela a função de activação por programador horário.

GRUNDMANÖVRERING

Regleringen av ljudnivån i hörtelefonerna

Vrid reglaget PHONES LEVEL mot läget MAX för att höja volymen i hörlurarna och vrid reglaget mot läget MIN för att sänka volymen. Öven tangenterna OUTPUT LEVEL på fjärrkontrollen kan användas för att justera volymen i hörlurarna.

Gäller enbart PD-S601:

När kontaktarna LINE OUT VARIABLE används för att ansluta CD-spelaren till förstärkaren, kan det motordrivna reglaget PHONES/LINE LEVEL justeras med tangenterna OUTPUT LEVEL på fjärrkontrollen, även när volymreglaget på förstärkaren inte har justerats.

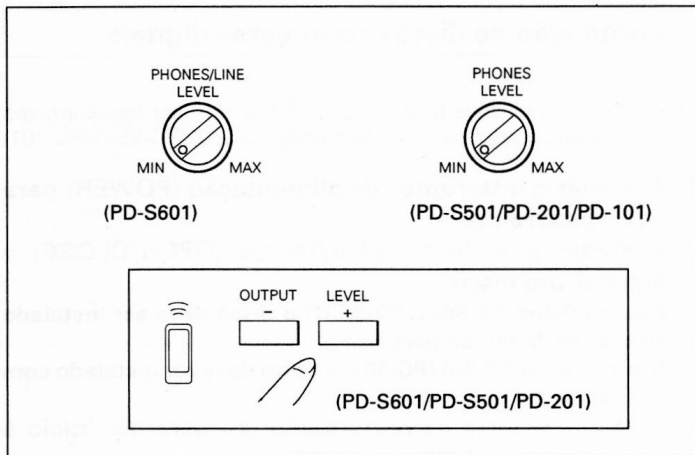

Tidsdisplay

När tangenten TIME trycks in under avspelnning ändras tidsindikeringen i följande ordning: Ⓐ Tid (tiden som förflutit i spåret som spelas) → Ⓑ öterstående (tiden som återstår i spåret som spelas) → Ⓒ AL öterstående (återstående tid från den nuvarande punkten till slutet av skivan) → Ⓓ Total (total speltid på hela skivan).

- Den återstående tiden Ⓑ visas inte för spår 30 eller högre.
- Den återstående tiden AL Ⓒ visas inte under slumpmässig skivspelning.
- Under programmerad skivspelning kan den återstående speltiden för de programmerade spåren uppvisas med inställningen AL Ⓒ. Antalet programsteg och den totala speltiden i programmet uppvisas med inställningen Ⓓ.

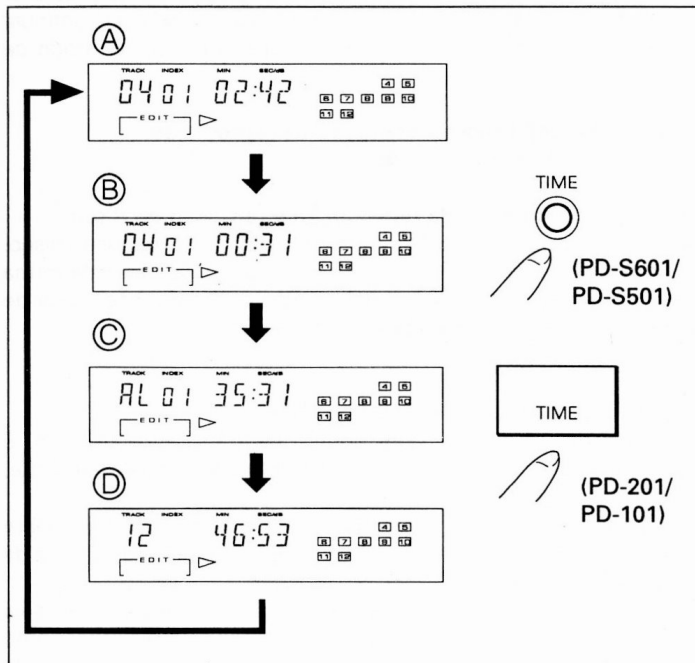

FUNCIONAMIENTO BÁSICO

Ajuste del volumen de sonido de los auriculares

Gire el control PHONES LEVEL en la dirección MAX para aumentar el volumen de sonido de los auriculares, Gire este control en la dirección MIN para reducir el volumen de sonido de los auriculares. Los botones OUTPUT LEVEL del mando a distancia pueden utilizarse también para ajustar el volumen de sonido de los auriculares.

PS-S601 solamente:

Cuando se utilicen las tomas LINE OUT VARIABLE del panel trasero para conectar el reproductor a su amplificador estéreo, el control PHONES/LINE LEVEL activado por motor podrá ajustarse con los botones OUTPUT LEVEL desde su posición de escucha, incluso cuando el control de volumen del amplificador estéreo no cambie.

Visualizador del tiempo

Durante la reproducción, al pulsar el botón TIME cambia la visualización del tiempo en el orden siguiente: Ⓐ Tiempo transcurrido (tiempo de reproducción transcurrido de la melodía que está siendo reproducida) → Ⓑ Tiempo restante (tiempo de reproducción que queda de la melodía que está siendo reproducida) → Ⓒ Tiempo restante total (tiempo de reproducción que queda desde el punto de reproducción hasta el final del disco) → Ⓓ Tiempo total (tiempo de reproducción total del disco).

- Con la melodía número 30 o posterior, el tiempo restante Ⓑ no se visualiza.
- Durante la reproducción al azar, el tiempo restante total Ⓒ no puede visualizarse.
- Durante la reproducción programada, el tiempo de reproducción que queda de las melodías programadas puede visualizarse con el ajuste de tiempo restante total Ⓒ. El número de melodías del programa y el tiempo de reproducción total de un programa pueden visualizarse con el ajuste de tiempo total Ⓓ.

OPERAÇÕES BÁSICAS

Para ajustar o volume de som dos auscultadores

Girar o controlo de volume dos auscultadores (PHONES LEVEL) em direcção à indicação "MAX" para aumentar o nível sonoro e na direcção "MIN" para diminuir o volume dos auscultadores. As teclas de volume de saída (OUTPUT LEVEL) da unidade de controlo remoto também podem ser utilizadas para ajustar o nível sonoro dos auscultadores.

Somente para o PD-S601:

Quando as tomadas variáveis de saída de linha (LINE OUT VARIABLE) que se encontram no painel posterior são utilizadas para conectar o reproductor de discos compactos digitais a um amplificador estereofónico, o controlo de volume de linha/auscultadores com accionamento motor (PHONES/LINE LEVEL) pode ser ajustado através das teclas de volume de saída (OUTPUT LEVEL) a partir de onde se está, mesmo quando o controlo de volume do amplificador estereofónico é deixado como está.

Indicação de tempo

Durante a operação de reprodução, o accionar da tecla de tempo (TIME) muda a indicação do mostrador de acordo com a seguinte sequência: Ⓐ Tempo de reprodução decorrido da faixa corrente (Time) → Ⓑ Tempo de reprodução restante na faixa corrente (Remain) → Ⓒ Tempo de reprodução restante do ponto corrente ao final do disco (AL Remain) → Ⓓ Tempo de reprodução total do disco (Total).

- A partir da trigésima faixa, não é possível obter a indicação Ⓑ de tempo de reprodução restante na faixa corrente (Remain).
- Durante a operação de reprodução em ordem aleatória, não é possível obter a indicação Ⓒ de tempo de reprodução restante do ponto corrente ao final do disco (AL Remain).
- Durante a operação de reprodução programada, a indicação de tempo de reprodução restante das faixas programadas pode ser obtida através do ajuste Ⓒ de tempo de reprodução restante do ponto corrente ao final do disco (AL Remain). A indicação do número de passos de programação e de tempo total programado pode ser obtida através do ajuste Ⓓ de tempo de reprodução total do disco (Total).

OLIKA MANÖVRERINGAR

A

(PD-S601)

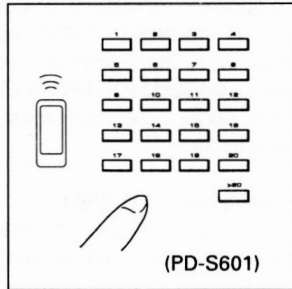
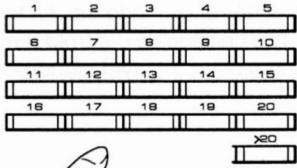

(PD-S601)

(PD-S501)

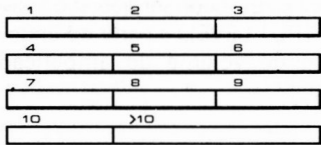

(PD-201/PD-101)

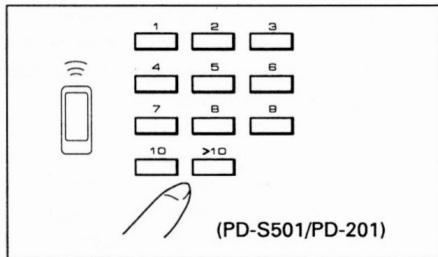
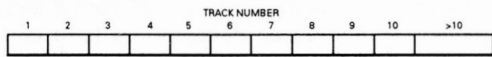

(PD-S501/PD-201)

B

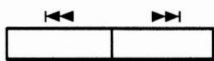

(PD-S601/PD-S501)

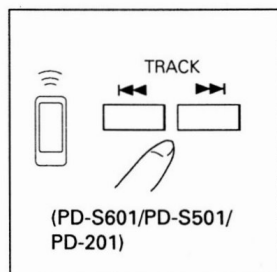

(PD-S601/PD-S501/
PD-201)

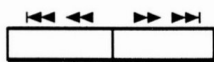

(PD-201/PD-101)

A Direktval - Spelning av ett speciellt spår genom att ange dess spårnummer

Välj önskat spårnummer med nummertangenterna. Skivspelningen startar direkt vid början av det valda spåret.

Gäller PD-S601:

Tryck på motsvarande siffertangent (-) för att välja ett spår mellan 1 och 20. Använd tangenten för att välja ett spårnummer 21 eller högre.

Exempel: Inmatning av melodinummer 26: , ,
Inmatning av melodinummer 30: , ,

- Vid inmatning av 21 eller högre, fungerar knappen som 0.
- När knappen trycks in, måste nästa sifferknapp tryckas in inom 5 sekunder.

Gäller PD-S501/PD-201/PD-101:

Tryck på motsvarande siffertangent (-) för att välja ett spår mellan 1 och 10. Använd tangenten för att välja ett spårnummer 11 eller högre.

Exempel: Inmatning av melodinummer 26: , ,
Inmatning av melodinummer 30: , ,

- Vid inmatning av 11 eller högre, fungerar knappen som 0.
- När knappen trycks in, måste nästa sifferknapp tryckas in inom 5 sekunder.

B Musiksökning - Att söka fram önskad melodi

När knappen (eller) trycks in en eller flera gånger, snabbflyttas pickupen till början av en melodi efter den som just spelas. Den uppsökta melodins position är beroende av hur många gånger knappen trycks in. När denna tangent hålls intryckt på PD-S601/PD-S501 hoppar avspelningsläget framåt på skivan med ett spår i taget.

När knappen (eller) trycks in en gång återgår pickupen till början av den melodi som just spelas. Om knappen trycks in mer än en gång snabbflyttas pickupen till en melodi före den som just spelas. Den uppsökta melodins position är beroende av hur många gånger knappen trycks in. När denna tangent hålls intryckt på PD-S601/PD-S501 hoppar avspelningsläget bakåt på skivan med ett spår i taget.

- Tryck på för att starta skivspelning när (eller) eller (eller) tryckts in då skivan står stilla eller är i pausläge.

OBSERVERA:

- Under programmerad skivspelning kan du använda knappen (eller) eller (eller) för att välja inprogrammerad melodi.

DIVERSAS OPERACIONES

A Reproducción directa - Para reproducir una pista particular especificando su número de pista

Cuando se especifique el nº de pista con los botones de dígitos, la reproducción comienza automáticamente desde el comienzo de la pista especificada.

Para el PD-S601:

Para especificar un número de melodía del 1 al 20, pulse simplemente los botones de dígitos correspondientes (**1** - **20**). Para especificar el número 21, utilice **>20**.

Ejemplo: Para buscar la melodía número 26: **>20**, **2**, **6**
Para buscar la melodía número 30: **>20**, **3**, **10**

- Cuando busque el número 21 u otro superior, **10** funciona como 0.
- Cuando pulse **>20**, el botón de dígitos que tenga que pulsar a continuación deberá pulsarlo antes de que pasen 5 segundos.

Para el PD-S501/PD-201/PD-101:

Para especificar un número de melodía del 1 al 10, pulse simplemente los botones de dígitos correspondientes (**1** - **10**). Para especificar el número 11, utilice **>10**.

Ejemplo: Para buscar la melodía número 26: **>10**, **2**, **6**
Para buscar la melodía número 30: **>10**, **3**, **10**

- Cuando busque el número 11 u otro superior, **10** funciona como 0.
- Cuando pulse **>10**, el botón de dígitos que tenga que pulsar a continuación deberá pulsarlo antes de que pasen 5 segundos.

B Búsqueda de melodías - Para buscar una melodía especificada

Cuando **▶▶▶** (o **▶▶▶▶▶**) se pulsa una vez o cierto número de veces, la reproducción avanza hasta el comienzo de una melodía situada después de la melodía que está siendo reproducida. La posición de la melodía localizada corresponde al número de veces que se pulsa el botón. Para el PS-S601/PD-S501, cuando mantenga pulsado este botón, la reproducción avanza hasta la siguiente melodía del disco. Cuando **◀◀◀** (o **◀◀◀◀◀**) se pulsa una vez, la reproducción retorna al comienzo de la melodía que está siendo reproducida. Cuando este botón se pulse más de una vez, la reproducción retorna a una melodía situada antes de la que está siendo reproducida. La posición de la melodía localizada corresponde al número de veces que se pulsa el botón. Para el PS-S601/PD-S501, cuando mantenga pulsado este botón, la reproducción retrocede hasta la melodía anterior del disco.

- Cuando pulse **▶▶▶** (o **▶▶▶▶▶**) o **◀◀◀** (o **◀◀◀◀◀**) en el modo de pausa o parada, pulse **▶** para iniciar la reproducción.

NOTAS:

- Durante la reproducción de programas, el botón **◀◀◀** (o **◀◀◀◀◀**) o **▶▶▶** (o **▶▶▶▶▶**) puede utilizarse para seleccionar la melodía programada.

OUTRAS OPERAÇÕES

A Reprodução directa - Reprodução de uma determinada faixa pela especificação do número de faixa

Quando o número de faixa é especificado por meio das teclas de dígito, a operação de reprodução inicia automaticamente a partir do começo da faixa especificada.

Somente para o PD-S601:

Para especificar um número de 1 a 20, basta accionar as teclas de dígito correspondentes (**1** - **20**). Para especificar um número de faixa a partir de 21, deve-se utilizar a tecla **>20**.

Exemplo: Para seleccionar a 26ª faixa: **>20**, **2**, **6**
Para seleccionar a 30ª faixa: **>20**, **3**, **10**

- Ao seleccionar um número de faixa de 20 em diante, a tecla **10** funciona como número zero.
- Quando a tecla **>20** é accionada, a tecla de dígito seguinte deve ser accionada dentro de 5 segundos.

Somente para o PD-S501/PD-201/PD-101:

Para especificar um número de 1 a 10, basta accionar as teclas de dígito correspondentes (**1** - **10**). Para especificar um número de faixa a partir de 11, deve-se utilizar a tecla **>10**.

Exemplo: Para seleccionar a 26ª faixa: **>10**, **2**, **6**
Para seleccionar a 30ª faixa: **>10**, **3**, **10**

- Ao seleccionar um número de faixa de 11 em diante, a tecla **10** funciona como número zero.
- Quando a tecla **>10** é accionada, a tecla de dígito seguinte deve ser accionada dentro de 5 segundos.

B Busca de faixa - Para fazer a busca de uma determinada faixa

Quando a tecla **▶▶▶** (ou **▶▶▶▶▶**) é accionada uma ou mais vezes, a operação de reprodução é avançada ao início de uma faixa adiante da que está sendo tocada. O ponto da faixa localizada corresponde ao número de vezes que tal tecla é accionada. Nos modelos PD-S601/PD-S501, quando esta tecla é mantida accionada, a reprodução avança às faixas sucessivas no disco.

Quando a tecla **◀◀◀** (ou **◀◀◀◀◀**) é accionada uma vez, a operação de reprodução volta ao início da faixa que estava sendo reproduzida. Quando esta tecla é accionada mais de uma vez, a operação de reprodução volta a uma faixa que se encontra antes da faixa que esta sendo tocada. O ponto da faixa localizada corresponde ao número de vezes que tal tecla é accionada. Nos modelos PD-S601/PD-S501, quando esta tecla é mantida accionada, a reprodução retrocede a faixas anteriores no disco.

- Quando uma tecla de busca **▶▶▶** (ou **▶▶▶▶▶**) ou **◀◀◀** (ou **◀◀◀◀◀**) é accionada no modo de pausa ou de paragem, deve-se accionar a tecla de reprodução (**▶**) para dar início à operação de reprodução.

OBSERVAÇÕES:

- No modo de reprodução programada, as teclas **◀◀◀** (ou **◀◀◀◀◀**) e **▶▶▶** (ou **▶▶▶▶▶**) não podem ser usadas para seleccionar a faixa programada.

©

Vid avspelning eller i pausläge
Durante la reproducción e el modo de pausa
Durante o modo de reprodução ou de pausa

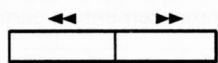

(PD-S601/PD-S501)

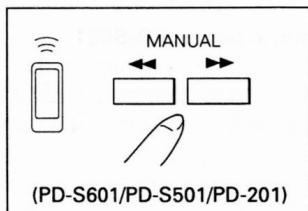

(PD-S601/PD-S501/PD-201)

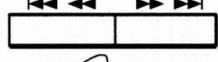

(PD-201/PD-101)

Ⓓ

När CD-spelaren står stilla
Durante el modo de parada
No modo de paragem

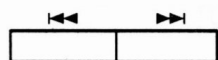

(PD-S601/PD-S501)

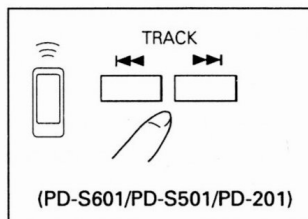

(PD-S601/PD-S501/PD-201)

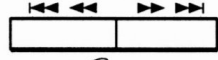

(PD-201/PD-101)

Ⓔ

HI-LITE
SCAN



(PD-S601/PD-S501)

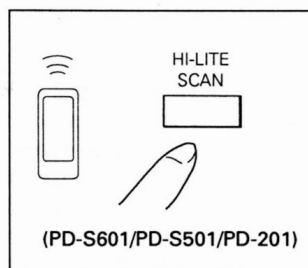

(PD-S601/PD-S501/PD-201)



(PD-201/PD-101)

© Manuell avsökning - Att söka fram önskat avsnitt

Medan knappen ►► (eller ►► ►►) hålls intryckt snabbflyttas pickupen snabbt framåt mot skivans slut. När pickupen kommer till skivans slut tänds "END" på displayen och CD-spelaren sätts i pausfunktionen. Medan knappen ◀◀ (eller ◀◀ ◀◀) hålls intryckt snabbflyttas pickupen snabbt mot skivans början.

När du hittar önskat avsnitt skall du släppa upp knappen ►► (eller ►► ►►) eller ◀◀ (eller ◀◀ ◀◀). CD-spelaren återgår till den ursprungliga funktionen (skivspelning eller paus) när knappen ►► (eller ►► ►►) eller ◀◀ (eller ◀◀ ◀◀) släpps upp.

OBSERVERA:

Under programmerad skivspelning kan manuell avsökning endast utföras över ett enda programsteg.

Ⓓ Uppvisning av speltiden i varje spår

När ►► (eller ►► ►►) trycks in då skivan är stoppad, uppvisas speltiden i varje spår med början från spår 1.

- Funktionen kan inte utföras i spårnummer 30 eller högre.

Ⓔ Snabblyssning av höjdpunkterna i spåren

När HI-LITE SCAN trycks in då skivan är stoppad påbörjas avspelningen 1 minut in på spåret, och varje spår på skivan spelas i ca. 10 sekunder. Indikeringen SCAN blinkar under snabblyssning av spårens höjdpunkter.

- Det går att själv bestämma punkten i spåren varifrån snabblyssningen ska starta. Tryck vid pågående avspelning på HI-LITE SCAN vid punkten där snabblyssningen ska starta. CD-spelaren memorerar då den exakta minuten och sekunden för denna punkt, och snabblyssning utförs sedan med start från denna punkt på de efterföljande spåren.

OBSERVERA:

- Om speltiden för ett spår är kortare än 1 minut eller kortare än den memorerade tidpunkten, utförs snabblyssning i ca. 10 sekunder från början av spåret. Om spåret är kortare än 10 sekunder spelas spåret från början till slut.
- Om HI-LITE SCAN trycks in under slumpmässig skivspelning eller programmerad skivspelning makuleras det gällande avspelningssättet. CD-spelaren memorerar tidpunkten då tangenten trycktes in och utför sedan snabblyssning från denna tidpunkt på varje efterföljande spår. Själva programinnehållet raderas dock inte.
- Repetering av ett enskilt spår kan inte utföras i läget för snabblyssning av höjdpunkterna.

DIVERSAS OPERACIONES

Ⓒ Búsqueda manual - Para buscar un pasaje especificado

Mientras se mantiene pulsado el botón ►► (o ►► ►►), la reproducción avanza rápidamente hasta el final del disco. Cuando la reproducción llega al final del disco, el reproductor se pone en el modo de pausa y se visualiza la palabra "END". Mientras se mantiene pulsado el botón ◀◀ (o ◀◀ ◀◀), la reproducción retrocede rápidamente hasta el comienzo del disco.

Al llegar al pasaje especificado, deje de pulsar el botón ►► (o ►► ►►) o ◀◀ (o ◀◀ ◀◀). El reproductor entra en el modo original (reproducción o pausa) en el momento en que deja de pulsar el botón ►► (o ►► ►►) o ◀◀ (o ◀◀ ◀◀).

NOTAS:

Durante la reproducción de programas, la búsqueda manual puede realizarse en un paso de programa solamente.

Ⓓ Para visualizar el tiempo de reproducción de cada melodía

Durante el modo de parada, al pulsar ►►► (o ►► ►►►) se visualiza el tiempo de reproducción de cada melodía, empezando por la melodía número 1.

- Esta función no puede activarse con la melodía número 30 o posteriores.

Ⓔ Exploración Hi-Lite

Cuando pulse HI-LITE SCAN durante el modo de parada, la reproducción comienza desde un punto situado a 1 minuto del comienzo de la melodía, y cada melodía se reproduce durante unos 10 segundos. El indicador SCAN parpadea durante la exploración Hi-Lite.

- La exploración Hi-Lite puede realizarse a partir del tiempo transcurrido deseado de la melodía. Durante la reproducción, pulse HI-LITE SCAN en el punto en el que usted desee que comience la reproducción con exploración Hi-Lite.

El reproductor memoriza el minuto y el segundo de ese punto y la reproducción con exploración Hi-Lite se realiza desde el minuto y segundo memorizado de cada melodía.

NOTAS:

- Cuando el tiempo de reproducción de una melodía sea inferior a un minuto o inferior al tiempo memorizado, la reproducción con exploración Hi-Lite se realiza desde el principio de la melodía durante unos 10 segundos. Cuando el tiempo de reproducción de una melodía sea inferior a 10 segundos, la melodía se reproduce desde el principio hasta el final.
- Durante la reproducción programada o la reproducción al azar, al pulsar HI-LITE SCAN se cancela la reproducción programada o la reproducción al azar. El reproductor memoriza el tiempo del punto en el que se pulsa HI-LITE SCAN y la reproducción con exploración Hi-Lite se realiza desde el tiempo memorizado de cada melodía. El contenido del programa no se borra.
- La repetición de una melodía no puede realizarse en el modo de reproducción con exploración Hi-Lite.

OUTRAS OPERAÇÕES

Ⓒ Busca manual - Para fazer a busca de um determinado trecho

Mantendo a tecla ►► (ou ►► ►►) accionada, a operação de reprodução é avançada rapidamente em direção ao final do disco. Quando o final do disco é atingido, o aparelho entra no modo de pausa e a indicação "END" é exibida. Mantendo a tecla ◀◀ (ou ◀◀ ◀◀) accionada, a operação de reprodução é retrocedida rapidamente em direção ao início do disco.

Quando o trecho desejado é alcançado, basta soltar a tecla ►► (ou ►► ►►) ou ◀◀ (ou ◀◀ ◀◀) que foi accionada. O aparelho entra então no modo original (reprodução ou pausa) no ponto onde se soltou a tecla ►► (ou ►► ►►) ou ◀◀ (ou ◀◀ ◀◀).

OBSERVAÇÕES:

No modo de reprodução programada, a operação de busca manual pode ser executada para somente um estágio de programação.

Ⓓ Para obter a indicação do tempo de reprodução de cada faixa

No modo de paragem, o accionar da tecla ►►► (ou ►► ►►►) indica o tempo de reprodução de cada uma das faixas, a partir da primeira.

- Não é possível obter esta indicação a partir da trigésima faixa.

Ⓔ Exploração com realce

Quando a tecla de exploração com realce (HI-LITE SCAN) é accionada no modo de paragem, a reprodução é iniciada a partir de um ponto um minuto após o início da faixa e todas as faixas são tocadas por aproximadamente 10 segundos cada. A indicação de exploração "SCAN" pisca no modo de exploração com realce.

- A exploração com realce pode ser executada a partir de qualquer tempo decorrido que se queira na faixa. Durante a reprodução, basta accionar a tecla de exploração com realce (HI-LITE SCAN) no ponto onde se deseja dar início a tal operação. O aparelho memoriza o minuto e segundo de tal ponto e a operação de exploração com realce é executada a partir de tal minuto e segundo em cada uma das faixas.

OBSERVAÇÕES:

- Quando o tempo de reprodução de uma faixa é menos de um minuto ou mais curto que o tempo memorizado, a exploração com realce é realizada a partir do início da faixa por aproximadamente 10 segundos. Caso o tempo de reprodução de uma faixa seja de menos de 10 segundos, a faixa é tocada do início ao fim.
- No modo de reprodução programada ou em ordem aleatória, o accionar da tecla de exploração de alto realce (HI-LITE SCAN) causa o cancelamento da operação de tal reprodução. O aparelho memoriza o tempo do ponto no qual a tecla de exploração com realce (HI-LITE SCAN) é accionada e esta operação é executada em cada uma das faixas a partir de tal tempo memorizado. Contudo, o conteúdo da programação não é apagado.
- A operação de repetição de uma só faixa não é possível no modo de exploração com realce.

OLIKA MANÖVRERINGAR

F

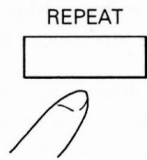

F Repeterad skivspelning

Tryck in REPEAT-knappen en gång om du vill repeteringsavspela den melodi som displayen just visar. 1►REP-indikatorn lyser. REPEAT-knappen kan manövreras i alla skivspelningsfunktioner. Tryck två gånger på REPEAT för repetering av samtliga spår vid normalt sätt att spela upp skivan eller vid annat angivet uppspelningssätt (programmerad skivspelning eller slumpmässig skivspelning). REP-indikatorn lyser.

G



G Slumpmässig skivspelning - Att spela samtliga melodier i slumpmässig ordning

Tryck på RANDOM PLAY. Indikeringen RND tänds och samtliga spår på skivan spelas upp i slumpmässig följd. Skivspelaren stoppar när samtliga spår har spelats upp.

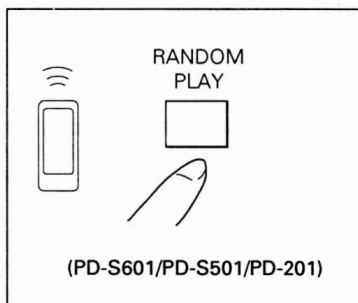

DIVERSAS OPERACIONES

ⓕ Para repetir la reproducción (repetición de reproducción)

Para repetir la reproducción de la melodía visualizada, pulse una vez el botón REPEAT. El indicador 1▶REP se enciende. El botón REPEAT puede pulsarse en cualquier modo de reproducción.

Para reproducir repetidamente todas las pistas del disco en el modo de reproducción normal o en el modo de reproducción especificada (reproducción programada o reproducción aleatoria), pulse dos veces REPEAT. El indicador REP se enciende.

ⓐ Reproducción al azar - Para reproducir al azar todas las melodías

Pulse RANDOM PLAY. El indicador RND se enciende y todas las pistas del disco se reproducen en el orden aleatorio. Una vez reproducidas todas las pistas, el reproductor entra en el modo de parada.

OUTRAS OPERAÇÕES

ⓕ Para repetição de reprodução (Repetição de reprodução)

Para repetir a faixa indicada, basta accionar a tecla de repetição (REPEAT) uma vez. A indicação de repetição "1▶REP" acende. Esta tecla pode ser accionada em qualquer modo de reprodução.

Para reproduzir repetidamente todas as faixas do disco no modo de reprodução normal ou em outro modo de reprodução especificado (reprodução programada ou reprodução em ordem aleatória), deve-se accionar a tecla de repetição (REPEAT) duas vezes. A indicação de repetição "REP" acende.

ⓐ Reprodução em ordem aleatória - Para tocar todas as faixas em ordem aleatória

Accionar a tecla de reprodução em ordem aleatória (RANDOM PLAY). A indicação de ordem aleatória (RND) acende e todas as faixas do disco são reproduzidas em ordem aleatória. Depois de reproduzidas todas as faixas do disco, o aparelho entra no modo de paragem.

OLIKA MANÖVRERINGAR

Ⓜ



(PD-S601/PD-S501)



(PD-201/PD-101)

Ⓜ Sökning efter den högsta volymnivån på skivan (toppnivåsökning)

Denna funktion gör det enkelt att leta upp CD-skivans toppnivå. Detta är en praktisk egenskap vid justering av inspelningsnivån.

Sökning efter hela skivans toppnivå:

Tryck på PEAK SEARCH då skivan är stoppad.

- CD-spelaren avsöker hela skivan och letar upp toppnivån. Det tar ca. 1 minut med en 60 minuter lång CD-skiva. Indikeringen PEAK blinkar under pågående sökning.
- Tryck på ■ för att avbryta sökningen.

Sökning efter toppnivån i de programmerade spåren:

Programmera de önskade spåren på förhand (sid. 70) och tryck på PEAK SEARCH. CD-spelaren avsöker de programmerade spåren och letar upp toppnivån bland dessa.

Justering av inspelningsnivån

1. När toppnivån har hittats spelas ett ca. 6 sekunder långt avsnitt innehållande toppnivån upp gång på gång.
2. Justera inspelningsnivån på kassettdäcket.
3. Starta inspelningen på kassettdäcket och starta sedan skivspelning genom att trycka på ►.

ANM:

- Om toppnivåsökning utförs flera gånger händer det ibland att olika toppnivåer söks upp, även när sökningen utförs flera gånger på samma skiva.
- På vissa typer av skivor kan det hända att toppnivån inte kan sökas upp. Detta tyder dock inte på fel.
- Om toppnivån återfinns alldeles i början eller slutet av skivan, spelas avsnittet innehållande toppnivån upp i 3 sekunder gång på gång.

Ⓜ

(PD-S601/PD-S501/PD-201)

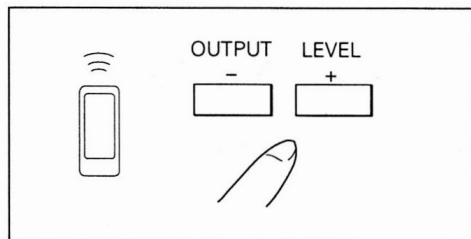

Ⓜ Justering av ljudvolymen (endast PD-S601/PD-S501/PD-201)

Tryck på OUTPUT LEVEL + eller - för att justera utnivån.

- Utnivån kan justeras mellan 0 och -25 dB i steg om 1 dB (endast PD-S501/PD-201).
- Indikeringen ATT visar den valda nivån (endast PD-S501/PD-201).
- Utnivån via kontakterna OUTPUT och PHONES justeras samtidigt. (Utnivån via kontakterna VARIABLE på PD-S601 kommer att ändras.)
- Om skivan ligger kvar i CD-spelaren raderas inte inställningen av OUTPUT LEVEL när strömmen slås från. På PD-S501/PD-201 raderas dock inställningen av OUTPUT LEVEL om strömmen slås från av en ansluten ljudtimer eller om nätkabeln kopplas ur.

DIVERSAS OPERACIONES

H Para buscar el nivel de cresta de un disco (búsqueda de cresta)

Con esta función, el nivel de cresta de un disco compacto puede buscarse fácilmente. Esto es muy conveniente para ajustar el nivel de grabación apropiado.

Para buscar el nivel de cresta de todo el disco: Durante el modo de parada, pulse PEAK SEARCH:

- El reproductor explora todo el disco y busca el nivel de cresta. La búsqueda del nivel de cresta dura 1 minutos aproximadamente con discos compactos de 60 minutos. Durante la búsqueda, el indicador PEAK parpadea en el visualizador.
- Para cancelar la función de búsqueda de cresta, pulse ■.

Para buscar el nivel de cresta de las melodías programadas: Programe de antemano las melodías deseadas (página 71) y pulse PEAK SEARCH. El reproductor explora todas las melodías programadas y busca entre ellas el nivel de cresta.

Para ajustar el nivel de grabación

1. Cuando el reproductor detecta el nivel de cresta, 6 segundos (aproximadamente) de la parte del disco que tiene el nivel de cresta se reproducen repetidamente.
2. Ajuste el nivel de grabación en el magnetófono.
3. Prepare el magnetófono para la grabación e inicie la reproducción del disco compacto pulsando ►.

NOTAS:

- El reproductor detecta algunas veces niveles de cresta diferentes cuando la función de búsqueda de cresta se realiza en un disco.
- Con algunos discos, el reproductor no puede detectar el nivel de cresta apropiado. Esto no es una avería.
- Cuando el nivel de cresta se encuentre al principio o al final de la melodía, la sección que tiene el nivel de cresta se reproduce repetidamente durante unos 3 segundos.

I Ajuste del volumen del sonido (PD-S601/PD-S501/PD-201 solamente)

Pulse OUTPUT LEVEL “-” o “+” para ajustar el nivel de salida.

- El nivel de salida puede ajustarse entre 0 dB y -25 dB en pasos de 1 dB. (PD-S501/PD-201 solamente)
- La visualización ATT muestra el nivel seleccionado. (PD-S601/PD-201 solamente)
- El nivel de salida de las tomas OUTPUT y PHONES se ajustará automáticamente. (Para el PD-S601, el nivel de salida en las tomas VARIABLE cambiará.)
- Si hay un disco en el reproductor, el ajuste del botón OUTPUT LEVEL no se borra incluso cuando se desconecte la alimentación. Sin embargo, para el PD-S501/PD-201, si la alimentación se desconecta con un temporizador de audio o desenchufando el cable de la alimentación, el ajuste del botón OUTPUT LEVEL se borrará.

OUTRAS OPERAÇÕES

H Busca do nível sonoro de pico de um disco (busca de pico)

Através desta função, o nível de pico de um disco compacto digital pode ser encontrado com facilidade. Esta função é bastante conveniente para ajustar o nível de gravação apropriado.

Para buscar o nível de pico de todo o disco: No modo de paragem, accionar a tecla de busca de pico (PEAK SEARCH).

- O aparelho explora todo o disco e busca o nível de pico, o que leva cerca de um minuto para um disco de 60 minutos. Durante a busca, a indicação de pico “PEAK” pisca no mostrador.
- Para cancelar a função de busca de pico, basta accionar a tecla de paragem (■).

Para buscar o nível de pico das faixas programadas: Programar as faixas desejadas de antemão (página 71) e accionar a tecla de busca de pico (PEAK SEARCH). O aparelho explora todas as faixas programadas e busca o nível de pico entre elas.

Para ajustar o nível de gravação:

1. Quando o aparelho detecta o nível de pico, um trecho de aproximadamente seis segundos do disco que inclui o nível de pico é tocado repetidamente.
2. Ajustar o nível de gravação da unidade magnetofónica.
3. Colocar a unidade magnetofónica no modo de gravação e dar início à reprodução do disco compacto digital através do accionar da tecla de reprodução (►).

OBSERVAÇÕES:

- Algumas vezes, o aparelho detecta um nível de pico diferente mesmo quando a função de busca de pico é executada para o disco em questão.
- Em alguns discos, o aparelho não pode detectar o nível de pico apropriado, o que não representa malfuncionamento do equipamento.
- Quando o nível de pico se encontra no início ou final de uma faixa, o trecho que o contém é tocado repetidamente por aproximadamente 3 segundos.

I Ajuste do nível sonoro (somente PD-S601/PD-S501/PD-201)

Accionar a tecla “-” ou “+” de ajuste de volume de saída (OUTPUT LEVEL) para ajustar o nível sonoro.

- O nível sonoro pode ser ajustado entre 0 e -25 dB, em passos de 1 dB (somente PD-S501/PD-201).
- A indicação de atenuação “ATT” exhibe o nível seleccionado (somente PD-S501/PD-201).
- O nível sonoro das tomadas de saída (OUTPUT) e o volume da tomada de auscultadores (PHONES) são ajustados simultaneamente (no modelo PD-S601, o volume de saída das tomadas variáveis (VARIABLE) é alterado).
- Enquanto o disco estiver dentro do aparelho, o ajuste da tecla de volume de saída (OUTPUT LEVEL) não é apagado mesmo quando a alimentação é desligada. Contudo, nos modelos PD-S501/PD-201, caso a alimentação seja desligada por meio de um programador horário ou pela desconexão do cabo de alimentação, o ajuste da tecla de volume de saída (OUTPUT LEVEL) é apagado.

SPELNING AV ENDAST ÖNSKADE MELODIER

Programmerad skivspelning - Att inprogrammera melodier i önskad ordning

Programmering kan göras både när skivan är stoppad och under pågående avspelning.
Indikeringarna som uppvisar om programmeringen steg för steg uppvisas dock bara när skivan är stoppad.

1 Tryck på PROGRAM.

- Indikeringen TRACK? visas i teckenfönstret.

2 För in de utvalda spåren i önskad ordning med sifvertangenterna.

- Upp till 24 spår (programsteg) kan programmeras.

3 Tryck på ►.

De utvalda spåren spelas nu i programmerad ordning.

Skivan stoppas när samtliga programmerade spår har spelats.

Tryck på ■ för att stoppa programmerad skivspelning.

- Tryck på ◀◀ (eller ◀◀◀◀) eller ▶▶ (eller ▶▶▶▶) för att gå till föregående eller nästa steg i programmet.
- Det programmerade numret visas i teckenfönstret varje gång ett spår programmeras.
- Om skivan ligger kvar i CD-spelaren raderas inte programinnehållet när strömmen slås från.

Programmering under pågående avspelning

De önskade spåren kan programmeras under normal avspelning, snabblyssning av spåren (direktprogrammering) eller programmerad skivspelning.

Under normal avspelning eller snabblyssning av höjdpunkterna (Direktprogrammering):

- Spåret som nu spelas kan programmeras.
- 1 Tryck på PROGRAM under avspelning för att koppla in programmeringsläget.
 - 2 Tryck på PROGRAM varje gång ett spår du vill ha med i programmet spelas. Detta kan upprepas tills samtliga 24 programsteg har programmerats.
 - 3 Tryck på ► efter avslutad programmering. Den nuvarande avspelningsordningen makuleras och de programmerade spåren spelas upp i den ordning de programmerats.

Under programmerad avspelning:

För in de önskade spåren utan att trycka på PROGRAM. De programmerade spåren läggs till i slutet på det nuvarande programmet.

Att observera angående tidsindikering

- Tiden visas inte i teckenfönstret om den totala speltiden eller den totala återstående speltiden överstiger 100 minuter.
- Den återstående tiden och den totala speltiden visas inte om spårnummer 30 eller högre programmeras.

PD-S601/PD-S501

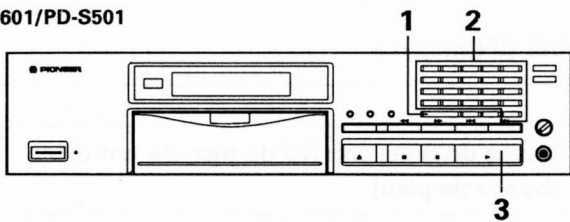

PD-201/PD-101

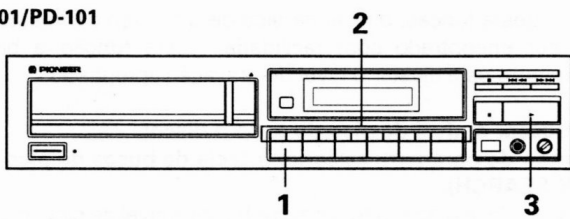

1

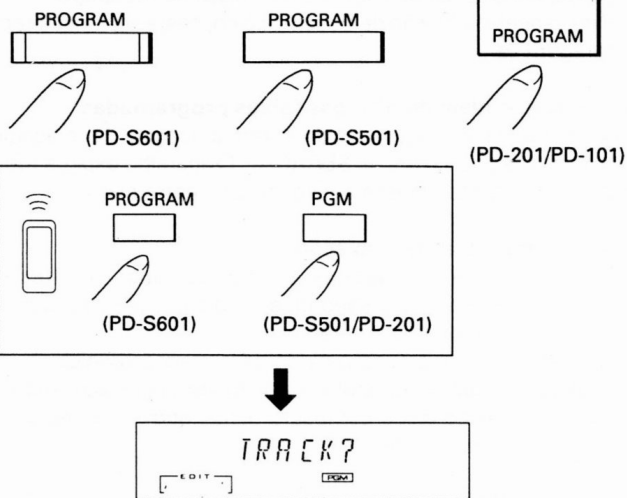

2

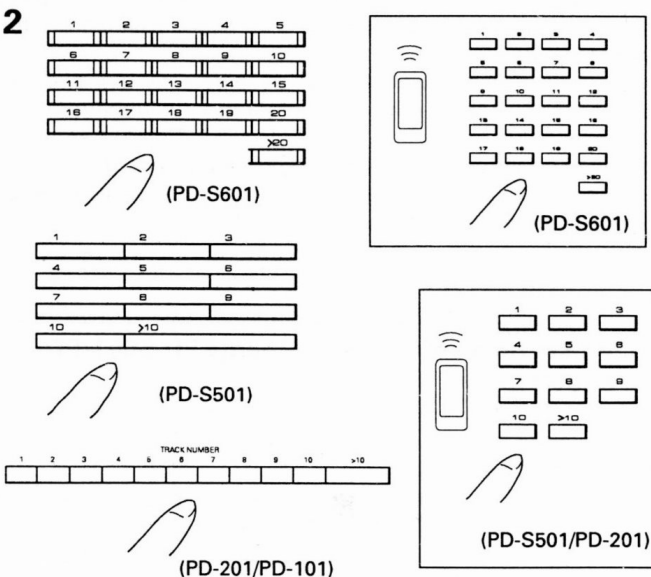

3

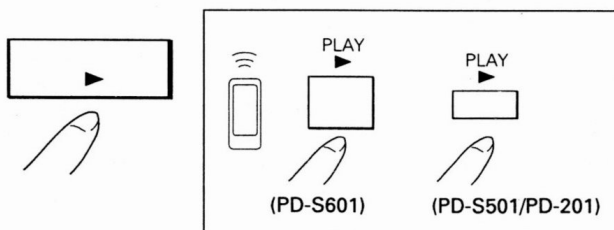

PARA REPRODUCIR SOLAMENTE LAS MELODÍAS DESEADOS

Reproducción de programa - Para programar melodías en el orden deseado

La programación puede realizarse durante la parada o la reproducción. La visualización de diálogo para cada paso sólo aparece durante el modo de parada para facilitar la programación.

1 Pulse PROGRAM.

- "TRACK?" aparece en el visualizador.

2 Introduzca los números de las melodías deseadas en el orden deseado con el botón digital.

- Puede programarse un máximo de 24 melodías.

3 Pulse ►.

Las melodías se reproducen en el orden programado. Después de reproducirse todas las melodías, el reproductor entra en el modo de parada.

Para parar la reproducción programada pulse ■.

- Para pasar a la melodía anterior o posterior en un programa, pulse ◀◀ (o ◀◀◀◀) o ▶▶ (o ▶▶▶▶).
- Cada vez que programa una melodía, el visualizador mostrará el número programado.
- Si hay un disco introducido en el reproductor, el contenido del programa no se borrará incluso cuando se desconecte la alimentación.

Programación mientras se escucha la reproducción

Durante la reproducción normal, la reproducción con exploración Hi-Lite (programa directo) o la reproducción programada, usted podrá programar las pistas deseadas.

Durante la reproducción normal o la reproducción con exploración Hi-Lite (Programa directo): La melodía que está siendo reproducida puede programarse.

- 1 Durante la reproducción, pulse PROGRAM para entrar en el modo de programación.
- 2 Cuando quiera que se reproduzca una melodía que va a ser programada, pulse PROGRAM. Podrá repetir el paso 2 hasta programar 24 melodías.
- 3 Después de finalizar la programación, pulse ►. La reproducción actual se cancela y las melodías se reproducen en el orden programado.

Durante la reproducción programada:

Introduzca las melodías deseadas sin pulsar PROGRAM. El contenido del programa se añade al programa que está siendo reproducido.

Notas sobre la visualización de tiempo

- Si el tiempo de reproducción total o el tiempo total que queda supera los 100 minutos, el tiempo correspondiente no se visualizará.
- Si programa el número de melodía 30 u otros posteriores, el tiempo total que queda o el tiempo de reproducción total no se visualizarán.

REPRODUÇÃO SOMENTE DE FAIXAS DESEJADOS

Reprodução programada - Para programar faixas na ordem desejada

A operação de programação é possível somente no modo de paragem ou no de reprodução. Somente no modo de paragem, aparece a indicação de diálogo em cada passo da programação para proporcionar maior facilidade operacional.

1. Accionar a tecla de programação (PROGRAM).

- Através da indicação "TRACK?", o aparelho pergunta qual a faixa desejada.

2. Especificar os números das faixas desejadas na ordem desejada através das teclas de dígito.

- Um máximo de 24 passos (faixas) pode ser programado.

3. Accionar a tecla de reprodução (►).

As faixas são então tocadas na ordem programada. Depois de tocadas todas as faixas, o aparelho entra no modo de paragem.

Para parar a operação de reprodução programada, basta accionar a tecla de paragem (■).

- Para passar a um passo anterior ou seguinte dentro de uma programação, accionar a tecla ◀◀ (ou ◀◀◀◀) ou ▶▶ (ou ▶▶▶▶).
- Cada vez que uma faixa é programada, o mostrador indica seu número na programação.
- Enquanto o disco estiver dentro do aparelho, o conteúdo da programação não é apagado mesmo que a alimentação de energia seja desligada.

Programação enquanto se ouve à reprodução

Pode-se programar as faixas desejadas tanto no modo de reprodução normal, programada ou com exploração de realce (programação directa).

No modo de reprodução normal ou de exploração com realce (programação directa): A faixa que está sendo tocada pode ser programada.

1. Durante a reprodução, accionar a tecla de programação (PROGRAM) para entrar no modo de programação.
2. Sempre que uma faixa a ser programada é tocada, basta accionar a tecla de programação (PROGRAM) para incluí-la. Pode-se repetir este segundo passo para até 24 passos de programação.
3. Depois de feita a programação, accionar a tecla de reprodução (►). A operação de reprodução corrente é cancelada e as faixas são tocadas na ordem programada.

No modo de reprodução programada:

Especificar as faixas desejadas sem accionar a tecla de programação (PROGRAM). O conteúdo de tal programação é adicionado à programação que está sendo reproduzida.

Observações sobre a indicação horária

- Caso o tempo de reprodução total ou o tempo restante total exceda 100 minutos, a indicação de tempo correspondente não é exibida.
- Ao programar a faixa Nº 30 ou acima, não é possível obter a indicação de tempo restante total ou tempo total de reprodução.

SPELNING AV ENDAST ÖNSKADE MELODIER

Inprogrammering av pauser

Att sätta in en paus i ditt program kan vara mycket användbart vid kopiering till kassettband. Om du trycker in **■**-knappen i stället för att mata in ett melodinummer, tänds "PA" på displayen.

- Om du t.ex. vill spela in på båda sidorna av ett kassettband och sätter in en paus efter den sista melodi som skall spelas in på den första bandsidan, blir det en paus i skivspelningen där så att du hinner vända bandet. Tryck in **■**-knappen för att återuppta kopieringen där pausen gjordes.

OBSERVERA:

- En paus kan endast inprogrammeras om inprogrammeringen utförs i stoppfunktionen.
- Du kan inte inprogrammera en paus som första programsteg, inte heller två pauser i följd.
- En paus räknas som ett programsteg, precis som en melodi.
- Om du inprogrammerar en paus som sista programsteg, sätts CD-spelaren inte i pausfunktionen på denna punkt.

Ⓐ Radering av hela programmet

- Ⓐ Tryck in **■**-knappen i stoppfunktionen.
- Ⓑ Programmet raderas när skivtallriken förs ut.

Ⓑ Radering av ett program

Tryck på CLEAR när apparaten är inställd på program-funktionen. Det sista programsteget raderas och displayen visar närmast föregående programsteg.

OBSERVERA:

Det går att radera inprogrammeringar även under pågående skivspelning. I detta fall kan du dock inte radera melodier som redan har spelats.

Ⓒ Kontroll av inprogrammeringar

1. Tryck in CHECK-knappen när CD-spelaren är i stoppfunktionen för programmerad skivspelning.
 - Varje gång knappen trycks in visar displayen de inprogrammerade melodierna i den ordning de inprogrammerades.
2. När den sista inprogrammerade melodin har visats, visar melodinummersdisplayen "00".
3. När CHECK-knappen trycks in igen, återgår displayen till det som visades i steg 1.

Ⓓ Ändring av inprogrammeringar

1. Tryck in CHECK-knappen tills displayen visar det programsteg som skall ändras.
2. För in det nya spårnumret med nummertangenterna. Exempelvis används nummertangenten 7 för att ersätta spårnumret 3 i steg 2 ovan med spårnumret 7.
 - Upprepa steg 1 och 2 om du också vill ändra andra melodinummer.

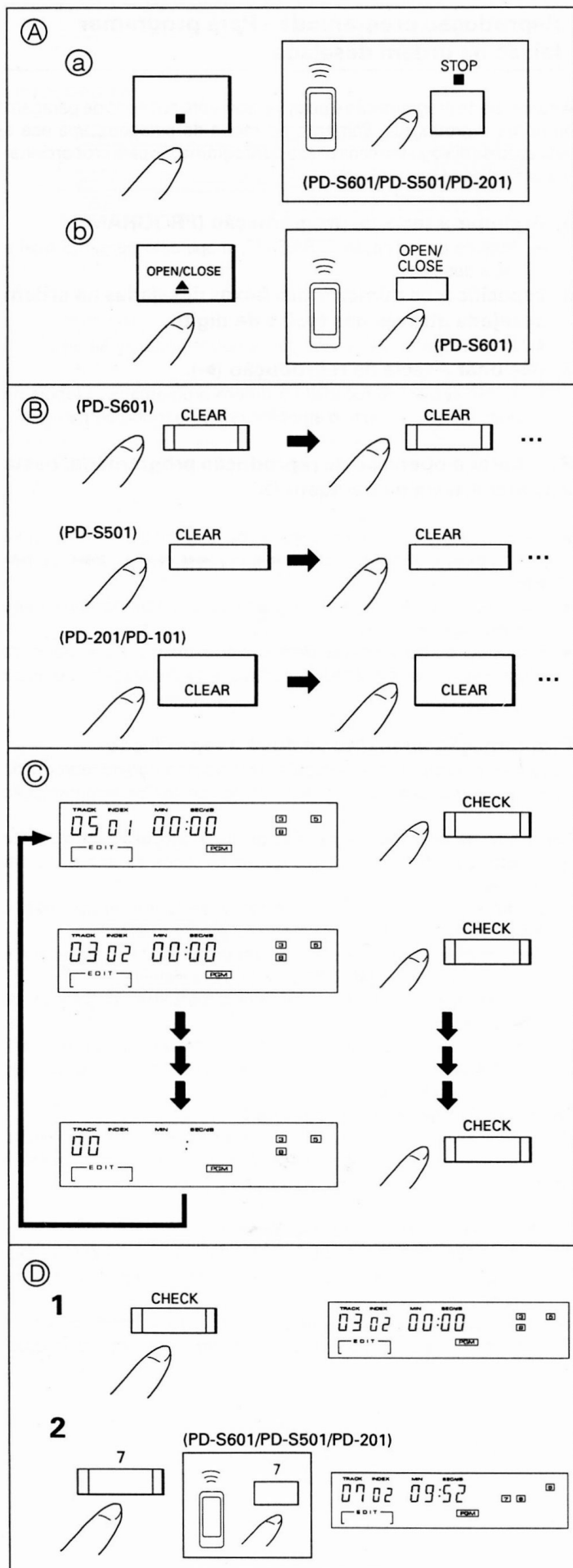

PARA REPRODUCIR SOLAMENTE LAS MELODÍAS DESEADOS

Programación de una pausa

La inserción de una pausa en sus programas puede ser muy útil para cuando realice la grabación. Pulse el botón **II** en lugar de introducir un número de melodía. "PA" aparece en el panel visualizador.

- Por ejemplo, cuando grave en ambos lados de una cinta, si usted programa una pausa después de la última melodía que va a grabar en el primer lado, la reproducción de programas hará una pausa en ese punto para permitirle dar vuelta al casete. Para reanudar la reproducción de programas después de haber entrado el reproductor de discos compactos en el modo de pausa, pulse el botón **II**.

NOTAS:

- Las pausas sólo pueden programarse cuando el procedimiento de programa se realice en el modo de parada.
- Al comienzo de un programa no puede programarse una pausa. Tampoco pueden programarse dos pausas seguidas.
- Una pausa insertada en un programa se cuenta como un paso.
- Si programa una pausa como último paso de un programa, el reproductor de discos compactos no entrará en el modo de pausa.

A Para cancelar el contenido de un programa.

- a) Durante el modo de parada, pulse el botón **■**.
- b) Cuando expulse la bandeja del disco, el contenido del programa se cancelará.

B Para borrar un programa

Durante el modo de programa, pulse CLEAR. El último paso del programa se suprime y el contenido del paso anterior del programa se visualiza.

NOTA:

El contenido de un programa puede borrarse también durante la reproducción. Sin embargo, las melodías anteriores a la que está siendo reproducida no pueden borrarse de esta forma.

C Para comprobar el contenido de los programas

1. Con el reproductor en el modo de parada de programa, presione el botón CHECK.
 - Cada vez que se presiona el botón, las canciones programadas se visualizarán en el orden en que fueron programadas.
2. Después de confirmar la última canción programada, el visualizador de números de canciones mostrará "00".
3. Cuando se presiona de nuevo el botón CHECK, la visualización volverá a mostrar el paso 1.

D Para modificar el contenido de los programas

1. Pulse CHECK para que el paso de programa que va a corregir aparezca en el visualizador.
2. Introduzca el nuevo nº de pista con los botones de dígitos. Por ejemplo, la pista programada nº 3 en el paso 2 pasa a ser la pista nº 7, utilizando el botón **7**.
- Repita los pasos 1 y 2 para cambiar otras melodías.

REPRODUÇÃO SOMENTE DE FAIXAS DESEJADOS

Programação de pausa

A inserção de uma pausa em um programa pode ser muito útil para fazer gravações. Para isto, basta accionar a tecla de pausa (**III**) ao invés de especificar um número de faixa. Assim sendo, a indicação "PA" aparece no mostrador.

- Por exemplo, ao gravar ambos os lados de uma fita magnética em cartucho, programando-se uma pausa após a última faixa a ser gravada no primeiro lado da fita, a operação de reprodução será interrompida em tal ponto para permitir que se mude a fita de lado. Para dar continuidade à operação de reprodução depois do aparelho entrar no modo de pausa, basta accionar a tecla de pausa (**III**).

OBSERVAÇÕES:

- Uma pausa pode ser programada somente quando o procedimento de programação é executado no modo de paragem.
- Uma pausa não pode ser programada como estágio inicial de um programa. Além disso, não é possível programar duas pausas consecutivas.
- Uma pausa insertada em um programa é contada como um estágio de programação.
- Mesmo que uma pausa seja programada como último estágio de um programa, o aparelho não entrará no modo de pausa.

A Apagamento de todo o conteúdo do programa

- a) No modo de paragem, accionar a tecla de paragem (**■**).
- b) Quando o prato do disco é ejetado do aparelho, todo o conteúdo do programa é apagado.

B Para apagar un programa

No modo de reprodução, accionar a tecla de cancelamento (CLEAR). O último estágio programado é então cancelado e o conteúdo do estágio anterior é indicado no mostrador.

OBSERVAÇÃO:

O conteúdo de um programa pode ser apagado também durante a operação de reprodução. Contudo, as faixas anteriores à que está sendo tocada não podem ser canceladas do programa desta maneira.

C Verificação do conteúdo do programa

1. Com o reprodutor no modo de paragem, pressione a tecla CHECK.
 - De cada vez que a tecla for pressionada, as faixas serão afixadas, pela ordem em que foram programadas.
2. Depois de confirmar a última faixa programada, o mostrador do número de faixa indicará "00".
3. Quando a tecla CHECK for pressionada novamente, o mostrador voltará ao indicado no passo 1.

D Modificação do conteúdo do programa

1. Accionar a tecla de verificação (CHECK) de modo a obter no mostrador a indicação do estágio de programação a ser corrigido.
2. Especificar o novo número de faixa por meio das teclas de dígito. Por exemplo, a faixa número 3 programada no segundo passo acima pode ser substituída pela faixa número 7 por meio da tecla **7**.
- Repetir o procedimento indicado nos passos 1 e 2 acima para alterar a programação de outras faixas conforme desejado.

BEHÄNDIG FUNKTION VID INSPELNING

Med hjälp av denna funktion programmeras spåren automatiskt för båda sidorna på bandet.

COMPU PROGRAM EDIT (datorstyrd programredigering)

CD-spelaren arrangerar automatiskt om spårordningen på skivan så att den totala speltiden för spåren ligger så nära som möjligt speltiden som specificerats.

AUTO PROGRAM EDIT (automatisk programredigering)

Spåren väljs ut för att passa inom den specificerade speltiden med början från det första spåret och framåt.

1 Välj datorstyrd programredigering eller automatisk programredigering med COMPU/AUTO EDIT.

Datorstyrd redigering: Tryck på tangenten en gång.

Indikeringen COMPU visas i teckenfönstret. Efter ca. en sekund visas indikeringen TIME?.

Automatisk redigering: Tryck på tangenten två gånger.

Indikeringen AUTO visas i teckenfönstret. Efter ca. en sekund visas indikeringen TIME?.

Programmering av samtliga spår på skivan: Tryck på tangenten en gång och hoppa över steg 2 nedan.

Efter ca. tre sekunder väljer CD-spelaren automatiskt den bandlängd (46, 60 eller 90 minuter) som krävs för att samtliga spår ska få plats på bandet, och därefter programmeras spåren.

2 Ange bandlängden som ska användas.

När sifvertangenterna används:

Tryck på sifvertangenterna för att ställa in bandlängden (tiden). Tryck i tur och ordning på tangenterna för 10-tal och 1-tal. (Tryck på $\boxed{10}$ och sedan motsvarande sifvertangent för att föra in tiden 9 minuter eller kortare.)

När spårsökningstangenter används:

Tryck på \lll (eller $\lll\lll$) eller \ggg (eller $\ggg\ggg$) för att ställa in bandlängden (tiden).

• Vid varit tryck på endera tangenten ändras tiden i följande ordning:

$\rightarrow 46 \leftrightarrow 54 \leftarrow 60 \leftrightarrow 74 \leftrightarrow 90 \leftarrow$ Enhet: Minuter

• Tiden som visas lagras i minnet, och CD-spelaren startar beräkningen när COMPU/AUTO EDIT trycks in, samt även när ingen annan tidsinställning väljs inom 3 sekunder.

Exempel: Bandtiden 46 minuter väljes.

Funktionen DATORSTYRD PROGRAMMERAD REDIGERING

A-sidans tapp

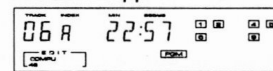

B-sidans tapp

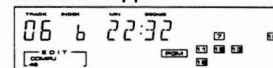

Funktionen AUTO-PROGRAMMERAD REDIGERING

A-sidans tapp

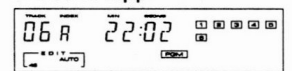

B-sidans tapp

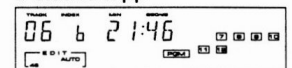

Kontroll av vad som inprogrammerats:

Tryck in COMPU/AUTO EDIT-knappen när inprogrammeringen är klar. För varje tryckning på knappen visas de inprogrammerade melodierna för A-sidan och B-sidan omväxlande.

OBSERVERA:

- Upp till 24 steg kan programmeras.
- Programmeringen kan kanske inte utföras korrekt med skivor som innehåller fler än 24 spår.
- Programmering kan inte utföras om den valda tiden är för kort för att inrymma några spår alls.
- Tryck på $\boxed{>10}$ eller $\boxed{>20}$ om du önskar föra in tiden med sifvertangenterna efter att tiden redan förts in med \lll (eller $\lll\lll$) eller \ggg (eller $\ggg\ggg$) i steg 2. Sifvertangenterna kan nu användas.
- Om skivan ligger kvar i CD-spelaren raderas inte innehållet i det datorstyrd programmet, inte ens när strömmen slås från. Programinnehållet raderas dock om strömmen slås från av en ansluten ljudtimer eller om nätkabeln kopplas ur.

PD-S601/PD-S501

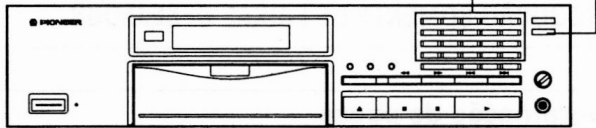

PD-201/PD-101

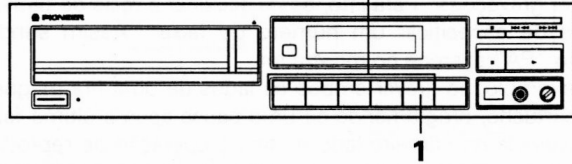

1

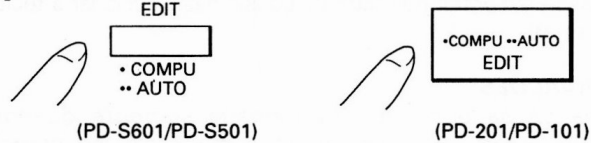

Efter ca. 1 sekund
Después de aprox. 1 segundo
Após aproximadamente 1 segundo

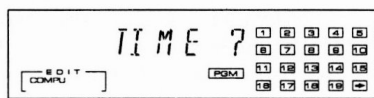

2

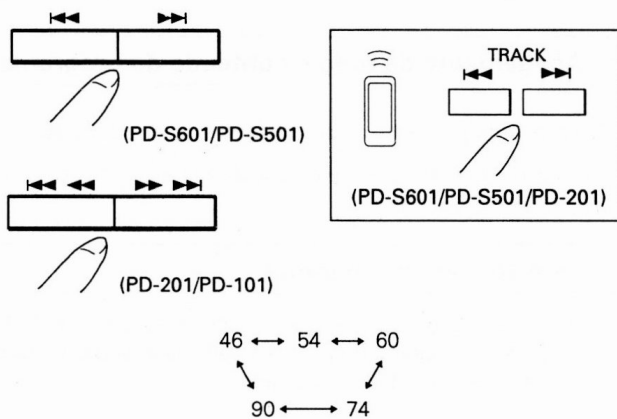

(PD-S601)

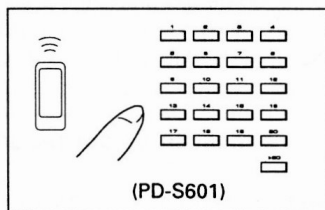
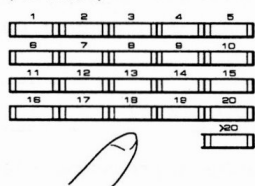

(PD-S501)

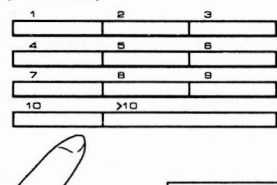

(PD-201/PD-101)

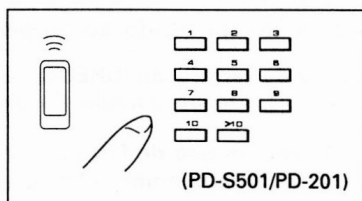
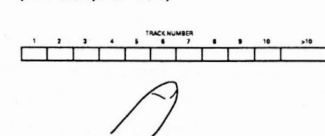

CONVENIENTE OPERACION DE GRABACION

Con esta función, las melodías se programan automáticamente para ambos lados.

EDICION COMPUTADORIZADA DE PROGRAMAS

El reproductor organiza automáticamente el orden de reproducción de las melodías para que su tiempo de reproducción total sea lo más próximo al tiempo de reproducción especificado.

EDICION AUTOMATICA DE PROGRAMAS

Las melodías se seleccionan para que no excedan el tiempo designado, empezando por la primera melodía del disco y siguiendo en orden.

1 Seleccione el modo de edición computarizada de programa o el modo de edición automática de programa con COMPU/AUTO EDIT.

Para entrar en el modo de edición computarizada de programa: Pulse una vez el botón. "COMPU" aparece en el visualizador. Después de 1 segundo aproximadamente aparece "TIME?" en el visualizador.

Para entrar en el modo de edición automática de programa: Pulse dos veces el botón. "AUTO" aparece en el visualizador. Después de 1 segundo aproximadamente aparece "TIME?" en el visualizador.

Para programar todas las melodías, pulse el botón una vez y no siga el paso 2 anterior.

En unos tres segundos, el reproductor seleccionará automáticamente la duración de la cinta (46, 60 o 90 minutos) que permitirá la grabación de todas las melodías del disco, y luego las programadas.

2 Designe la duración de la cinta que va a utilizar.

Cuando se utilicen los botones de dígitos:

Pulse los botones de dígitos para ajustar la duración (tiempo) de la cinta. Pulse el botón de dígitos de las decenas y luego el botón de dígitos de las unidades. (Para introducir 9 minutos o menos, pulse \square y luego pulse el botón del dígito correspondiente.)

Cuando utilice los botones de búsqueda de melodías:

Pulse \lll (o \lll o \lll) o \ggg (o \ggg o \ggg) para fijar la duración (tiempo) de la cinta.

- Cada vez que pulsa los botones, el ajuste de tiempo cambiará en el orden siguiente:

$\rightarrow 46 \leftrightarrow 54 \leftrightarrow 60 \leftrightarrow 74 \leftrightarrow 90 \leftarrow$ Unidad: Minutos

- El tiempo visualizado se memorizará y el reproductor empieza a calcular al pulsar COMPU/AUTO EDIT o si no se selecciona otro ajuste de tiempo antes de que pasen 3 segundos.

Ejemplo: Se selecciona un tiempo de reproducción de cinta de 46 minutos.

Modo de EDICIÓN DE PROGRAMA COMPUTARIZADA

Para el lado A

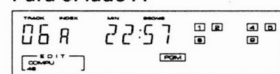

Para el lado B

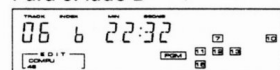

Modo de EDICIÓN DE PROGRAMA AUTOMATICA

Para el lado A



Para el lado B

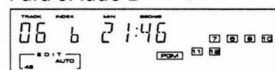

Para confirmar los resultados programados:

Después de completar la programación, presione el botón COMPU/AUTO EDIT; cada vez que se presione el botón, los resultados del programa se visualizarán alternativamente para las caras A y B de la cinta.

NOTAS:

- Pueden programarse hasta 24 melodías.
- Cuando los discos tengan 24 melodías o más, la programación quizá no puede hacerse bien.
- Si el tiempo seleccionado es demasiado corto para que pueda programarse cualquier melodía, la programación no podrá hacerse.
- Si desea introducir el tiempo con los botones de los dígitos después de haberlo introducido ya con \lll (o \lll o \lll) o \ggg (o \ggg o \ggg) en el paso 2, pulse $\square > 10$ o $\square > 20$. Ahora podrá utilizar los botones de los dígitos.
- Si hay un disco en el reproductor, el contenido de la edición computarizada de programa no se cancela, incluso cuando se desconecte la alimentación. Sin embargo, si la alimentación se desconecta con un temporizador de audio o desenchufando el cable de la alimentación, el contenido del programa se borrará.

CONVENIENTES FUNÇÕES DE GRAVAÇÃO

Através destas funções, as faixas são automaticamente programadas para ambos os lados da fita.

EDIÇÃO DE PROGRAMAÇÃO COMPUTADORIZADA

O aparelho automaticamente selecciona faixas a ser tocadas de maneira que seu tempo de reprodução total seja o mais próximo possível do tempo de reprodução especificado.

EDIÇÃO DE PROGRAMAÇÃO AUTOMÁTICA

Faixas são seleccionadas dentro do tempo especificado, em ordem a partir da primeira faixa.

1 Accionar a tecla COMPUT/AUTO EDIT de forma a entrar no modo de edição de programação computarizada ou no de edição de programação automática.

Para entrar no modo de edição de programação computarizada: Accionar esta tecla uma vez. A indicação "COMPU" aparece no mostrador. Cerca de um segundo após, a indicação "TIME?" é exibida.

Para entrar no modo de edição de programação automática: Accionar esta tecla duas vezes. A indicação "AUTO" aparece no mostrador. Cerca de um segundo após, a indicação "TIME?" é exibida.

Para programar todas as faixas de um disco: Accionar esta tecla uma vez e não executar o segundo passo abaixo indicado.

Então, em aproximadamente três segundos, o aparelho selecciona o tempo de fita (46, 60 ou 90 minutos) que permite a gravação de todas as faixas do disco e, a seguir, programa as faixas.

2 Especificar o tempo de fita desejado.

Quando as teclas de dígito são utilizadas:

Accionar as teclas de dígito de forma a especificar o tempo de fita desejado. Accionar a tecla de dois dígitos e a tecla de um dígito nesta ordem (para especificar 9 ou menos minutos, accionar a tecla de dígito \square e então a tecla de dígito correspondente).

Quando as teclas de busca de faixa são utilizadas:

Accionar a tecla \lll (ou \lll o \lll) ou \ggg (ou \ggg o \ggg) para especificar o tempo de fita.

- Cada vez que uma destas teclas é accionada, o ajuste de tempo muda de acordo com a seguinte sequência:

$\rightarrow 46 \leftrightarrow 54 \leftrightarrow 60 \leftrightarrow 74 \leftrightarrow 90 \leftarrow$ Unidade: minutos

- O tempo indicado é memorizado e o aparelho começa a calcular o tempo ao accionar-se a tecla de edição computarizada/automática (COMPU/AUTO EDIT) ou no caso de não executar-se ajuste de tempo algum dentro de três segundos.

Exemplo: O tempo de reprodução de 46 minutos é seleccionado para a fita.

Modo de EDIÇÃO PROGRAMADA POR COMPUTADOR

Para o lado A

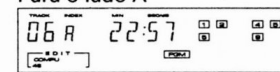

Para o lado B

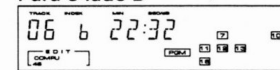

Modo de EDIÇÃO PROGRAMADA AUTOMATICAMENTE

Para o lado A

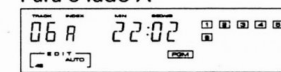

Para o lado B

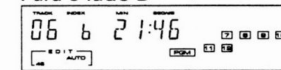

Para confirmar os resultados programados:

Depois de completa a programação, pressione a tecla COMPU/AUTO EDIT. De cada vez, que a tecla for pressionada, os resultados programados para os lados A e B da cassete serão alternadamente exibidos.

OBSERVAÇÕES:

- Um máximo de 24 passos pode ser programado.
- No caso de discos com mais de 24 faixas, a programação pode não ser executada correctamente.
- Caso o tempo especificado seja demasiadamente curto para qualquer faixa a ser programada, a programação não é possível.
- Caso se deseje especificar o tempo através das teclas de dígito depois de já ter sido especificado através da tecla \lll (ou \lll o \lll) ou \ggg (ou \ggg o \ggg) no segundo passo acima, deve-se accionar a tecla $\square > 10$ ou $\square > 20$. As teclas de dígito podem então ser accionadas.
- Enquanto o disco estiver no aparelho, o conteúdo da edição de programação computarizada não é apagado mesmo que a alimentação seja desligada. Contudo, caso a alimentação de energia seja desligada por meio de um programador horário ou pela desconexão do cabo de alimentação, o conteúdo da programação é apagado.

FELSÖKNING

Felaktig manövrering uppfattas ofta som att ett fel har uppstått på CD-spelaren. Om du tror att det har blivit något fel, skall du kontrollera nedanstående punkter. Ibland ligger felet i en annan enhet. Kontrollera därför också de övriga enheterna och den elektriska utrustning som används.

Om problemet kvarstår efter nedanstående genomgång, skall du be närmaste auktoriserade PIONEER-serviceverkstad eller din radiohandlare att reparera CD-spelaren.

Symptom	Trolig orsak	Åtgärd
Skivtallriken kommer inte ut när OPEN/CLOSE trycks in.	<ul style="list-style-type: none"> Nätkabeln är inte ansluten till uttaget. Strömbrytaren (POWER) är i OFF-läge (STANDBY) 	<ul style="list-style-type: none"> Anslut nätkabelkontakten till förstärkaren eller till ett vanligt vägguttag. Tryck in strömbrytaren (POWER) till ON-Läge.
Skivspelningen avbryts omedelbart efter starten. Sätts i paus- eller stoppfunktionen under avspelning.	<ul style="list-style-type: none"> Skivan har satts in upp och ned. Smutsig skiva, etc. 	<ul style="list-style-type: none"> På PD-S601/PD-S501 ska skivan sättas i med etiketten vänd NEDÅT. På PD-201/PD-101 ska skivan sättas i med etiketten vänd UPPÅT. Rengör skivan och starta skivspelningen igen.
Inget ljud.	<ul style="list-style-type: none"> Utgångsledningar är felaktigt eller slarvigt anslutna. Stereoförstärkaren felmanövrerad. Stiftkontakter och/eller förstärkaringångar är smutsiga. CD-spelaren är i pausfunktionen. 	<ul style="list-style-type: none"> Anslut ordentligt. Kontrollera inställningen för förstärkarens omkopplare och volymkontroll. Rengör. Tryck in PLAY ►-knappen.
Ljudet är förvrängt, störningar uppträder.	<ul style="list-style-type: none"> Felaktiga anslutningar. Stiftkontakter och/eller förstärkaringångar är smutsiga. Störningar fångas upp från en TV-mottagare. 	<ul style="list-style-type: none"> Anslut till förstärkarens CD- eller AUX-ingångar. Anslut inte till PHONO-ingångarna. Rengör. Stäng av TV-mottagaren eller flytta CD-spelaren längre bort.
Kraftiga störningar uppträder, eller skivspelningen avbryts, vid spelning av vissa skivor.	<ul style="list-style-type: none"> Skivan är mycket skev eller repig. Skivan är mycket smutsig. 	<ul style="list-style-type: none"> Byt skiva. Rengör skivan.
Bilden på TV-skärmen är krökt eller FM-sändningen störs av brus.	<ul style="list-style-type: none"> Störningar tas upp från CD-spelaren. 	<ul style="list-style-type: none"> Slå av POWER på CD-spelaren eller flytta den längre bort från TV-apparaten eller tunern.
Fjärrkontrollen fungerar inte.	<p>(enbart PD-S601/PD-S501/PD-201)</p> <ul style="list-style-type: none"> Batterierna är slut. Manövreras för långt från CD-spelaren eller med för stor vinkel. Hinder mellan fjärrkontrollen och CD-spelaren. <p>(enbart PD-101)</p> <ul style="list-style-type: none"> Styrkabeln är inte ansluten. 	<ul style="list-style-type: none"> Byt till nya batterier. Avståndet mellan CD-spelaren och fjärrkontrollen får inte vara längre än ca 7 meter. Vinkeln i förhållande till frontpanelen måste vara inom 30 grader. Flytta fjärrkontrollen eller ta bort det som hindrar. Anslut styrkabeln på rätt sätt (se sidan 50).

Apparaten kan börja fungera fel på grund av åskväder, statisk elektricitet eller andra yttre störningar. Om detta inträffar skall du stänga av och sätta på apparaten igen, eller dra ur nätkontakten och åter sätta in den, så att apparaten åter fungerar på rätt sätt.

SOLUCIÓN DE PROBLEMAS

Frecuentemente se toman por averías problemas debidos a operaciones incorrectas. Si usted cree que hay algo que no funciona con normalidad en este aparato, compruebe los puntos siguientes. A veces el problema reside en otro componente. Investigue los demás componentes y aparatos eléctricos que esté utilizando.

Si el problema no puede solucionarse incluso después de haber realizado las comprobaciones de la lista de abajo, lleve el aparato a reparar al centro de servicio técnico autorizado por PIONEER o al establecimiento donde lo compró.

Síntoma	Causa probable	Remedio
La bandeja del disco no sale cuando se presiona la tecla OPEN/CLOSE.	<ul style="list-style-type: none"> ● La clavija de alimentación está desenchufada de la toma de la red. ● El interruptor POWER está en OFF (STANDBY). 	<ul style="list-style-type: none"> ● Conecte la clavija al tomacorriente del amplificador o a una toma de la red. ● Presione (ON) el interruptor POWER.
Al intentar iniciar la reproducción, ésta se detiene inmediatamente. Pausas o interrupciones durante la reproducción.	<ul style="list-style-type: none"> ● El disco está al revés. ● El disco está sucio, etc. 	<ul style="list-style-type: none"> ● Para el PD-S601/PD-S501, introduzca el disco con el lado de la etiqueta hacia abajo. Para el PD-201/PD-101, introduzca el disco con el lado de la etiqueta hacia arriba. ● Limpie el disco y vuélvalo a reproducir.
No hay sonido.	<ul style="list-style-type: none"> ● Los cables de salida están incorrectamente conectados o flojos. ● Operación incorrecta del amplificador estéreo. ● Las clavijas y/o terminales del amplificador están sucios. ● El reproductor está en el modo de pausa. 	<ul style="list-style-type: none"> ● Conéctelos correctamente. ● Compruebe el ajuste de los selectores y de los controles de volumen del amplificador. ● Límpielos la suciedad. ● Presione la tecla PLAY ►.
El sonido está distorsionado, ruido en la salida.	<ul style="list-style-type: none"> ● Conexiones incorrectas. ● Las clavijas y/o las tomas del amplificador están sucias. ● Interferencias causadas por un aparato de TV. 	<ul style="list-style-type: none"> ● Conecte a las tomas CD o AUX del amplificador. No conecte a las tomas de entrada PHONO. ● Limpie la suciedad. ● Desconecte la alimentación del aparato de TV, o aleje de éste el reproductor.
Con ciertos discos, se produce mucho ruido, o la reproducción se para.	<ul style="list-style-type: none"> ● Disco muy rayado o alabeado. ● Disco extremadamente sucio. 	<ul style="list-style-type: none"> ● Reemplace el disco. ● Limpie el disco.
La imagen del televisor fluctúa o las radiodifusiones de FM tienen ruidos.	<ul style="list-style-type: none"> ● Las interferencias provienen del reproductor de discos compactos. 	<ul style="list-style-type: none"> ● Desconecte el reproductor de discos compactos o separe el reproductor del televisor o sintonizador.
El reproductor no funciona con el mando a distancia.	<p>(PD-S601/PD-S501/PD-201 solamente)</p> <ul style="list-style-type: none"> ● Se han gastado las pilas. ● El mando a distancia está demasiado alejado del reproductor o el ángulo es incorrecto. <p>● Hay algún obstáculo entre el mando a distancia y el reproductor.</p> <p>(PD-101 solamente)</p> <ul style="list-style-type: none"> ● El cable de control está desconectado. 	<ul style="list-style-type: none"> ● Cambie las pilas. ● El alcance del mando a distancia es aproximadamente de unos 7 m, y dentro de los ángulos de 30 grados a derecha e izquierda de la ventanilla del sensor del reproductor. ● Opere el mando a distancia desde otra posición o aparte el obstáculo. ● Conecte bien el cable de control (vea la página 51).

Las tormentas eléctricas, la electricidad estática, y otras interferencias externas, podrán ser causa de un funcionamiento anormal de la unidad. Para reanudar la operación normal, desactive el interruptor de alimentación y actívelo nuevamente, o desconecte el cable de alimentación de CA y conéctelo luego nuevamente.

DETECÇÃO DE DEFEITOS

Operações incorrectas são frequentemente tomadas como problemas e malfuncionamento. Caso se pense que há algo errado com um componente, deve-se verificar os itens indicados abaixo. Algumas vezes o problema pode estar em outro componente. Portanto, recomenda-se verificar os outros componentes e aparelhos eléctricos usados também.

Se o problema não puder ser resolvido após repassar a lista abaixo, deve-se entrar em contacto com a oficina de serviços autorizada ou o representante PIONEER mais próximo para que se repare o componente que apresenta defeitos.

Sintoma	Causa provável	Solução
O prato do disco não é ejectado do compartimento quando a tecla "OPEN/CLOSE" é accionada.	<ul style="list-style-type: none"> ● O cabo de alimentação de energia está desconectado da tomada. ● O interruptor POWER está desligado (STANDBY). 	<ul style="list-style-type: none"> ● Conectar o cabo de alimentação a uma saída auxiliar do amplificador ou a uma tomada de parede ordinária. ● Pressionar interruptor POWER.
Pára imediatamente após começar a reprodução; pausa ou pára durante a reprodução.	<ul style="list-style-type: none"> ● O disco está virado ao contrário. ● Manchas no disco, etc. 	<ul style="list-style-type: none"> ● Nos modelos PD-S601/PD-S501, o disco deve ser instalado com o rótulo virado para baixo. Nos modelos PD-201/PD-101, o disco deve ser instalado com o rótulo virado para cima. ● Remover as manchas do disco e tocá-lo novamente.
Não há som.	<ul style="list-style-type: none"> ● Os cabos de saída estão conectados incorrectamente ou frouxos. ● Operação incorrecta do amplificador estereofónico. ● Os pinos de conexão e/ou os terminais do amplificador estão sujos. ● O aparelho está no modo de pausa. 	<ul style="list-style-type: none"> ● Fazer a conexão apropriadamente. ● Verificar os ajustes dos selectores do amplificador e os controlos de intensidade sonora. ● Remover a sujeira. ● Pressionar a tecla PLAY ►.
Som distorcido, produção de ruído.	<ul style="list-style-type: none"> ● Conexões incorrectas. ● Os pinos de conexão e/ou os terminais do amplificador estão sujos. ● Captação de interferência de um televisor. 	<ul style="list-style-type: none"> ● Fazer a conexão aos terminais AUX ou CD do amplificador estereofónico. Nunca conectar aos terminais para discos análogos (PHONO). ● Remover a sujeira. ● Desligar o televisor ou afastá-lo do aparelho reproduzidor.
Em certos discos, produção de ruído ou interrupção quando no modo de reprodução.	<ul style="list-style-type: none"> ● Disco muito arranhado ou empenado. ● Disco extremamente sujo. 	<ul style="list-style-type: none"> ● Trocar de disco. ● Limpar o disco.
A imagem do televisor treme ou há interferência de transmissões em frequência modulada.	<ul style="list-style-type: none"> ● A interferência está sendo captada do reproduzidor de discos compactos digitais. 	<ul style="list-style-type: none"> ● Desligar a alimentação (POWER) do aparelho ou afastá-lo do televisor ou sintonizador.
O controlo remoto não funciona.	<p>(somente PD-S601/PD-S501/PD-201)</p> <ul style="list-style-type: none"> ● Pilhas fracas. ● A unidade está muito longe do aparelho ou em ângulo muito aberto. <p>(somente PD-101)</p> <ul style="list-style-type: none"> ● Obstrução entre o aparelho e a unidade de controlo remoto. ● O cabo de controlo não está conectado. 	<ul style="list-style-type: none"> ● Substituir as pilhas usadas por novas. ● A distância máxima entre a unidade de controlo remoto e o aparelho reproduzidor deve ser aproximadamente 7 metros. O ângulo operacional em relação ao painel frontal deve ter menos de 30 graus à esquerda ou à direita do aparelho. ● Remover o obstáculo ou mudar a unidade de controlo remoto de lugar. ● Conectar o cabo de controlo apropriadamente (pág. 51).

Esta unidade pode funcionar anormalmente devido à iluminação, electricidade estática ou outras interferências externas. Para restaurar o bom funcionamento da unidade, desligue a alimentação e ligue-a novamente, ou retire o cabo de alimentação da tomada de parede e insira-o novamente.

TEKNISKA DATA

1. Allmänt

Typ	Digitalt ljudsystem för CD-skivor
Nätspänning	Växelström 220 - 240 V, 50/60 Hz
Effektförbrukning	
PD-S601, PD-S501	16 W
PD-201, PD-101	13 W
Omgivningstemperatur	+5°C till +35°C
Vikt	
PD-S601	4,0 kg
PD-S501	3,8 kg
PD-201, PD-101	3,5 kg
Yttermått	
PD-S601, PD-S501	420 (B) x 276 (H) x 110 (D) mm
PD-201, PD-101	420 (B) x 276 (H) x 101 (D) mm

2. Audiodelen

PD-S601

Frekvensgång	2 Hz – 20 kHz
Signalbrusförhållande	Över 106 dB (EIAJ)
Dynamikomfång	Över 96 dB (EIAJ)
Harmonisk distorsion	Mindre än 0,0028 % (EIAJ)
Utspanning	2,0 V
Svaj	Mätbarhetsgränsen ($\pm 0,001\%$ W.PEAK) eller lägre (EIAJ)
Kanaler	2 kanaler (stereo)

PD-S501

Frekvensgång	2 Hz – 20 kHz
Signalbrusförhållande	Över 104 dB (EIAJ)
Dynamikomfång	Över 96 dB (EIAJ)
Harmonisk distorsion	Mindre än 0,003 % (EIAJ)
Utspanning	2,0 V
Svaj	Mätbarhetsgränsen ($\pm 0,001\%$ W.PEAK) eller lägre (EIAJ)
Kanaler	2 kanaler (stereo)

PD-201/PD-101

Frekvensgång	2 Hz – 20 kHz
Signalbrusförhållande	Över 102 dB (EIAJ)
Dynamikomfång	Över 96 dB (EIAJ)
Harmonisk distorsion	Mindre än 0,003 % (EIAJ)
Utspanning	2,0 V
Svaj	Mätbarhetsgränsen ($\pm 0,001\%$ W.PEAK) eller lägre (EIAJ)
Kanaler	2 kanaler (stereo)

3. Utgångar

PD-S601

Linjeutgångar, variabla (VARIABLE)
Linjeutgångar, fasta (FIXED)
Optiska digitala utgångar
Synkroniseringsutgång CD-DECK SYNCHRO
Hörlursuttag (med motordrivet volymreglage)

PD-S501/PD-201/PD-101

Linjeutgångar, fasta (FIXED)
Styrin/utgångar (endast på PD-101)
Synkroniseringsutgång CD-DECK SYNCHRO
Hörlursuttag (med volymreglage)

4. Funktioner

Grundmanöverknappar

- PLAY, PAUSE, STOP

Sökningsfunktioner

- Direktval
- Melodisökning
- Manuell sökning

Snabblyssning av spårens höjdpunkter

Programmering

- Maximalt 24 programsteg
- Paus
- Kontroll/ändring av inprogrammeringar
- Radering (ett eller alla programsteg)

Repeteringsfunktioner

- Repetering av endast en melodi
- Repetering av samtliga spår
- Programmerad repetering
- Slumpmässig repetering

Slumpmässig skivspelning (repetering också möjlig)

Displayomkoppling

Använd tid, återstående tid (melodi/skiva) samt total speltid

Timerstart

Toppnivåsökning

Datorstyrd/automatisk programredigering

Väljer ut spåren inom den angivna tiden.

5. Tillbehör

● Fjärrkontroll (endast PD-S601/PD-S501/PD-201)	1
● AAA/R03-batterier (endast PD-S601/PD-S501/PD-201)	2
● Kontrollkabel (endast PD-101)	1
● Ötgångsledning	1
● Bruksanvisning	1

OBSERVERA:

Tekniska data och utförande kan, i förbättringssyfte, ändras utan föregående meddelande.

ESPECIFICACIONES

1. Generalidades

Tipo	Sistema audiodigital de discos compactos
Alimentación	CA 220 - 240 V, 50/60 Hz
Consumo	
PD-S601, PD-S501	16 W
PD-201, PD-101	13 W
Temperatura de funcionamiento	+5°C - +35°C
Peso	
PD-S601	4,0 kg
PD-S501	3,8 kg
PD-201, PD-101	3,5 kg
Dimensiones	
PD-S601, PD-S501	420(An) x 276 (Prf) x 110 (Al) mm
PD-201, PD-101	420 (An) x 276 (Prf) x 101 (Al) mm

2. Sección de audio

PD-S601

Respuesta de frecuencia	2 Hz - 20 kHz
Relación señal a ruido	Más de 106 dB (EIAJ)
Gama dinámica	Más de 96 dB (EIAJ)
Distorsión armónica	Menos de 0,0028% (EIAJ)
Voltaje de salida	2,0 V
Fluctuación y trémolo	Límite de medición (±0,001% W.PEAK) o menos (EIAJ)
Canales	2 canales (estéreo)

PD-S501

Respuesta de frecuencia	2 Hz - 20 kHz
Relación señal a ruido	Más de 104 dB (EIAJ)
Gama dinámica	Más de 96 dB (EIAJ)
Distorsión armónica	Menos de 0,003% (EIAJ)
Voltaje de salida	2,0 V
Fluctuación y trémolo	Límite de medición (±0,001% W.PEAK) o menos (EIAJ)
Canales	2 canales (estéreo)

PD-201/PD-101

Respuesta de frecuencia	2 Hz - 20 kHz
Relación señal a ruido	Más de 102 dB (EIAJ)
Gama dinámica	Más de 96 dB (EIAJ)
Distorsión armónica	Menos de 0,003% (EIAJ)
Voltaje de salida	2,0 V
Fluctuación y trémolo	Límite de medición (±0,001% W.PEAK) o menos (EIAJ)
Canales	2 canales (estéreo)

3. Terminal de salida

PS-S601

Tomas de salida de línea de audio (VARIABLE)
Tomas de salida de línea de audio (FIJA)
Tomas de salida óptico digital
Toma de sincronización de reproductor-magnetófono
Toma para auriculares (con control de volumen accionado por motor)

PD-S501/PD-201/PD-101

Tomas de salida de línea de audio (FIJA)
Tomas de entrada/salida de control (disponible con el PD-101)
Toma de sincronización de reproductor-magnetófono
Toma para auriculares (con control de volumen)

4. Funciones

Botones de operación básica

- PLAY, PAUSE, STOP

Función de búsqueda

- Reproducción directa
- Búsqueda de melodías
- Búsqueda manual

Exploración Hi-Lite

Programación

- 24 pasos como máximo
- Pausa
- Comprobación/corrección de programas
- Cancelación de programa (una melodía o todas las melodías)

Funciones de repetición

- Repetición de 1 melodía
- Repetición de todas las melodías
- Repetición de programa
- Repetición de reproducción al azar

Reproducción al azar (también es posible la repetición)

Cambio del visualizador

Tiempo utilizado, tiempo que queda (melodía/disco) y tiempo total

Puesta en funcionamiento del temporizador

Búsqueda de cresta

Edición computarizada/automática de programas

Selecciona las melodías con el tiempo especificado.

5. Accesorios

- Mando a distancia (PD-S601/PD-S501/PD-201 solamente) 1
- Pilas secas tamaño AAA/R03 (PD-S601/PD-S501/PD-201 solamente) 2
- Cable de control (PD-101 solamente) 1
- Cable de salida 1
- Manual de instrucciones 1

NOTA:

Las especificaciones y el diseño están sujetos a cambios sin previo aviso con motivos de mejoras.

Publicado por Pioneer Electronic Corporation.
Copyright © 1992 Pioneer Electronic Corporation.
Todos los derechos reservados.

ESPECIFICAÇÕES

1. Generalidades

Tipo	Sistema audiodigital de discos compactos
Requisitos de alimentação de energia	220-240 V c.a., 50/60 Hz
Consumo de energia	
PD-S601, PD-S501	16 W
PD-201, PD-101	13 W
Temperatura operacional	+5°C a +35°C
Peso	
PD-S601	4,0 kg
PD-S501	3,8 kg
PD-201, PD-101	3,5 kg
Dimensões externas	
(largura x profundidade x altura)	
PD-S601, PD-S501	420 x 276 x 110 mm
PD-201, PD-101	420 x 276 x 101 mm

2. Secção de áudio

PD-S601

Resposta de frequência	2 Hz a 20 kHz
Relação sinal/ruído	Mais de 106 dB (EIAJ)
Faixa dinâmica	Mais de 96 dB (EIAJ)
Distorção harmónica	Menos de 0,0028% (EIAJ)
Voltagem de saída	2,0 V
Flutuação e ondulação	Limite de medição (±0,001% de pico) ou menos (EIAJ)
Canais	2 canais (estereofónico)

PD-S501

Resposta de frequência	2 Hz a 20 kHz
Relação sinal/ruído	Mais de 104 dB (EIAJ)
Faixa dinâmica	Mais de 96 dB (EIAJ)
Distorção harmónica	Menos de 0,003% (EIAJ)
Voltagem de saída	2,0 V
Flutuação e ondulação	Limite de medição (±0,001% de pico) ou menos (EIAJ)
Canais	2 canais (estereofónico)

PD-201/PD-101

Resposta de frequência	2 Hz a 20 kHz
Relação sinal/ruído	Mais de 102 dB (EIAJ)
Faixa dinâmica	Mais de 96 dB (EIAJ)
Distorção harmónica	Menos de 0,003% (EIAJ)
Voltagem de saída	2,0 V
Flutuação e ondulação	Limite de medição (±0,001% de pico) ou menos (EIAJ)
Canais	2 canais (estereofónico)

3. Terminal de saída

PD-S601

Tomadas de saída de linha de áudio (variáveis)
Tomadas de saída de linha de áudio (fixas)
Tomadas de saída óptico-digitais
Tomada de sincronização reprodutor/unidade magnetofónica
Tomada para auscultadores (com controlo de volume com accionamento motor)

PD-S501/PD-201/PD-101

Tomadas de saída de linha de áudio (fixas)
Tomadas de entrada/saída de controlo (somente PD-101)
Tomada de sincronização reprodutor/unidade magnetofónica
Tomada para auscultadores (com controlo de volume)

4. Funções

Teclas de operações básicas

- Reprodução (PLAY), pausa (PAUSE) e paragem (STOP)

Funções de busca

- Reprodução directa
- Busca de faixa
- Busca manual

Exploração com realce

Programação

- Máximo de 24 estágios
- Pausa
- Verificação/correção de programa
- Cancelamento de programação (uma ou todas as faixas)

Funções de repetição

- Repetição de uma única faixa
- Repetição de todas as faixas
- Repetição de reprodução programada
- Repetição de reprodução em ordem aleatória

Reprodução em ordem aleatória (também com repetição)

Comutação de indicação no mostrador

Tempo decorrido, tempo restante (faixa/disco) e tempo total

Início por programador horário

Busca de pico

Edição de programação computadorizada/automática

Selecciona as faixas dentro de um tempo especificado.

5. Acessórios

- Unidade de controlo remoto (somente PD-S601/PD-S501/PD-201) 1
- Pilhas secas de dimensões AAA/R03 (somente PD-S601/PD-S501/PD-201) 2
- Cabo de controlo (somente PD-101) 1
- Cabo de saída 1
- Manual de instruções 1

OBSERVAÇÃO:

Desenho e especificações sujeitos a possíveis modificações sem aviso prévio devido a melhoramentos.

Publicado por Pioneer Electronic Corporation.
"Copyright" © 1992 Pioneer Electronic Corporation.
Todos os direitos reservados.

TECHNISCHE DATEN

Verstärkerteil

Dauerleistung (beide Kanäle ausgesteuert bei 20 Hz bis 20 kHz)**	
Klirrfaktor 0,009 %, 8 Ω	60 W + 60 W*
Klirrfaktor 0,02 %, 4 Ω	80 W + 80 W*
Dauerleistung nach DIN (beide Kanäle ausgesteuert bei 1 kHz)	
Klirrfaktor 1 %, 8 Ω	70 W + 70 W
Klirrfaktor 1 %, 4 Ω	100 W + 100 W
Dynamikleistung (mit EIA-Dynamik-Testsignal)	
8 Ω/4 Ω/2 Ω	75 W/110 W/150 W
Gesamtklirrfaktor**	
20 Hz bis 20 kHz, 60 W, 8 Ω	0,009 %*
20 Hz bis 20 kHz, 80 W, 4 Ω	0,02 %*

• Die obigen Werte gelten bei Zuführung einer Wechselspannung von 230 V.

Eingangsempfindlichkeit/-impedanz

PHONO (MM)	2,5 mV/50 kΩ
PHONO (MC)	0,2 mV/100 Ω
CD, TUNER, LINE, TAPE	150 mV/40 kΩ
PHONO-Übersteuerungsgrenze	
1 kHz, Klirrfaktor 0,008 % (MM/MC)	150 mV/12 mV

Ausgangspegel/-impedanz

TAPE REC, ADAPTOR OUT	150 mV/2,2 kΩ
-----------------------	---------------

Frequenzgang

PHONO (MM)	20 Hz bis 20 kHz ± 0,3 dB
PHONO (MC)	20 Hz bis 20 kHz ± 0,5 dB
CD, TUNER, LINE, TAPE	5 Hz bis 100 kHz ± $\frac{0}{3}$ dB*

Klangregler (Lautstärkeregl.: -30 dB)

BASS	± 8 dB (100 Hz)
TREBLE	± 8 dB (10 kHz)

Gehörliche Lautstärkeanhebung (Lautstärkeregl.: -30 dB)

	+ 5 dB (100 Hz)/+ 3 dB (10 kHz)
--	---------------------------------

Filter (SUBSONIC)

	17 Hz (12 dB/Okt.)
--	--------------------

Fremdspannungsabstand (IHF-Kurzschluß, A-Netzwerk)

PHONO (MM, 5 mV Eingang/MC, 0,5 mV Eingang)	
	93 dB/74 dB*
CD, TUNER, LINE, TAPE	108 dB*

Fremdspannungsabstand (DIN, Dauerleistung/50 mW)

PHONO (MM)	74 dB/63 dB*
CD, TUNER, LINE, TAPE	88 dB/65 dB*
Stummschaltung (MUTING)	- ∞

Stromversorgung/Sonstiges

Netzanschluß	Wechselspannung 220 — 230 V, 50/60 Hz
Leistungsaufnahme	550 W
Zusatzsteckdosen (AC OUTLETS)	
Geschaltet (x2)	200 W
Ungeschaltet (x1)	100 W
Abmessungen (B x T x H)	420 x 352 x 126 mm
Gewicht (ohne Verpackung)	9,1 kg

Zubehör

Fernbedienung	1
Batterien (IEC R03, Mikrozelle)	2
Bedienungsanleitung	1

HINWEIS:

- Änderungen der technischen Daten und des Designs zum Zwecke der Verbesserung vorbehalten.

* Gemessen mit aktiviertem Direkteingangsschalter (DIRECT).

** Gemessen mit Tonspektrumanalysator.

Veröffentlicht von Pioneer Electronic Corporation.
Urheberrechtlich geschützt © 1992 Pioneer Electronic Corporation. Alle Rechte vorbehalten.

PIONEER ELECTRONIC CORPORATION

4-1, Meguro 1-Chome, Meguro-ku, Tokyo 153, Japan

PIONEER ELECTRONICS [USA] INC. 2265 East 220th Street, Long Beach, California 90810, U.S.A.

P.O. BOX 1720, Long Beach, California 90801, U.S.A.

PIONEER ELECTRONICS OF CANADA, INC. 300 Allstate Parkway Markham, Ontario, L3R 0P2, Canada

PIONEER ELECTRONIC [EUROPE] N.V. Haven 1087 Keetberglaan 1, 9120 Melsele, Belgium, TEL: 03/750.05.11

PIONEER ELECTRONICS AUSTRALIA PTY. LTD. 178-184 Boundary Road, Braeside, Victoria 3195, Australia, TEL: [03] 580-9911