

**BEDIENUNGSANLEITUNG
OPERATING INSTRUCTIONS
MODE D'EMPLOI
GEBRUIKSAANWIJZING
ISTRUZIONI PER L'USO**



Stereo System 80

Lieber NORDMENDE-Freund!

Wir empfehlen Ihnen, diese Bedienungsanleitung vor der Inbetriebnahme des Gerätes ausführlich zu lesen. Wenn Sie Punkt für Punkt diese Anleitung beachten, wird Ihnen die Bedienung leichter fallen und Sie werden mehr Freude an Ihrem NORDMENDE-Gerät haben.

Bitte klappen Sie nun diese Seite mit der Geräteabbildung heraus. Sie sehen dann immer die in der Anleitung beschriebenen Bedienungselemente.

Dear NORDMENDE friend!

Please read these operating instructions carefully before switching on the set. By taking note of the points brought out you will find that the operation of the set is made much easier, and your pleasure with your NORDMENDE set will be enhanced.

This side can be folded out to give a view of the set. This illustration is so laid out that you can constantly refer to it without turning back pages.

Cher Ami de NORDMENDE!

Nous vous conseillons de lire attentivement ce mode d'emploi avant la mise en service de l'appareil. Si vous suivez attentivement cette instruction le maniement vous paraîtra plus facile et vous aurez beaucoup de plaisir avec votre appareil NORDMENDE.

Tournez cette page, vous aurez ainsi constamment sous les yeux les éléments de commande décrits dans les explications.

Geachte NORDMENDE-Klant!

Wij raden U aan de gebruiksaanwijzing voor het bedrijf in nemen van dit toestel goed te lezen. Wanneer U deze punt voor punt doorneemt zal de bediening eenvoudiger zijn en beleeft U meer plezier aan Uw NORDMENDE apparaat.

U kunt deze bladzijde met de afbeelding van de bediening naar buiten klappen waarmee dan direkt zien kunt, als U de gebruiksaanwijzing door leest, waar de regelaar e.d. te vinden zijn.

Caro Amico della NORDMENDE!

La preghiamo di leggere attentamente le presenti istruzioni prima della messa in servizio dell'apparecchio. Rispetti scrupolosamente ogni punto della descrizione: l'impiego sarà più facile ed il NORDMENDE Le darà la massima soddisfazione.

Apra adesso questa pagina con l'illustrazione dei comandi verso l'esterno, in modo da averla sempre sotto gli occhi mentre legge le istruzioni.

NORDMENDE

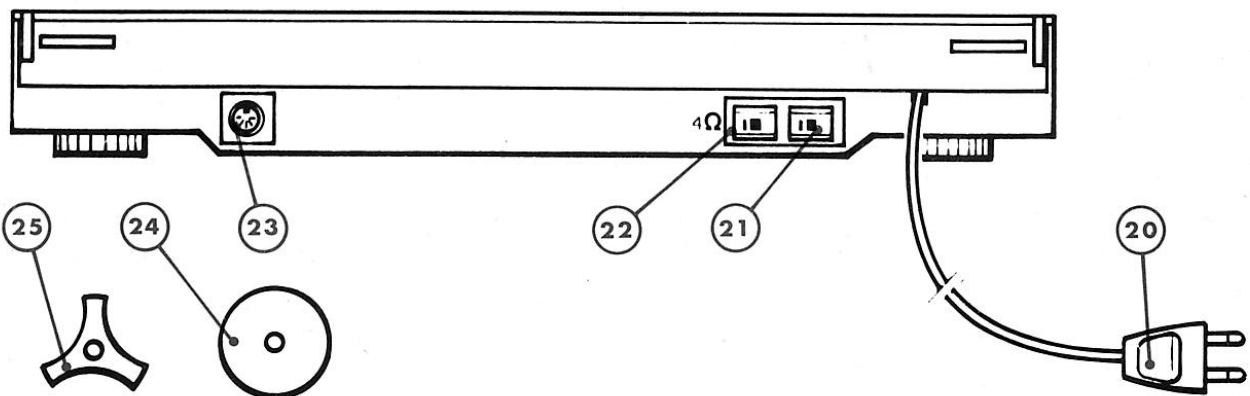
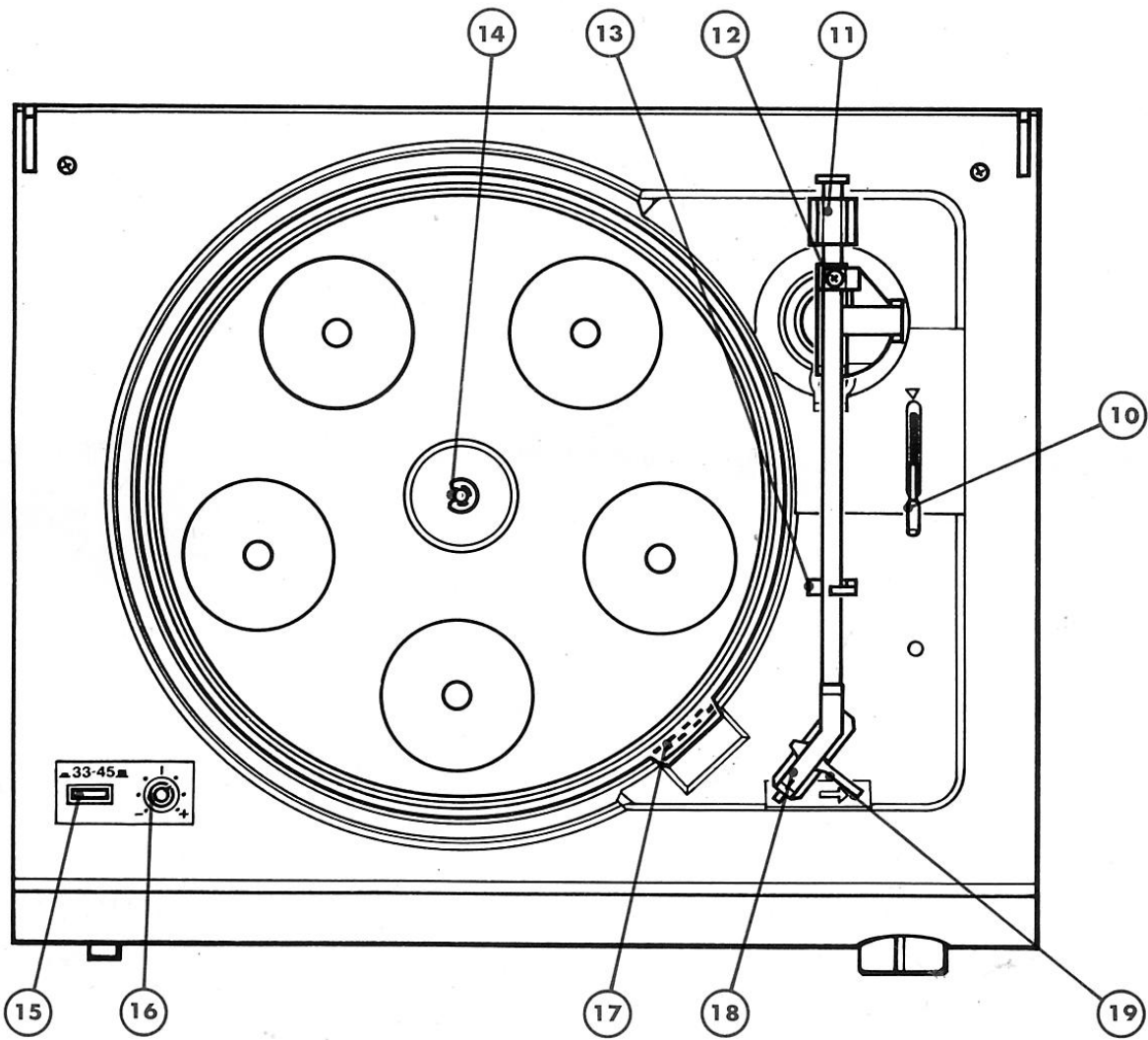
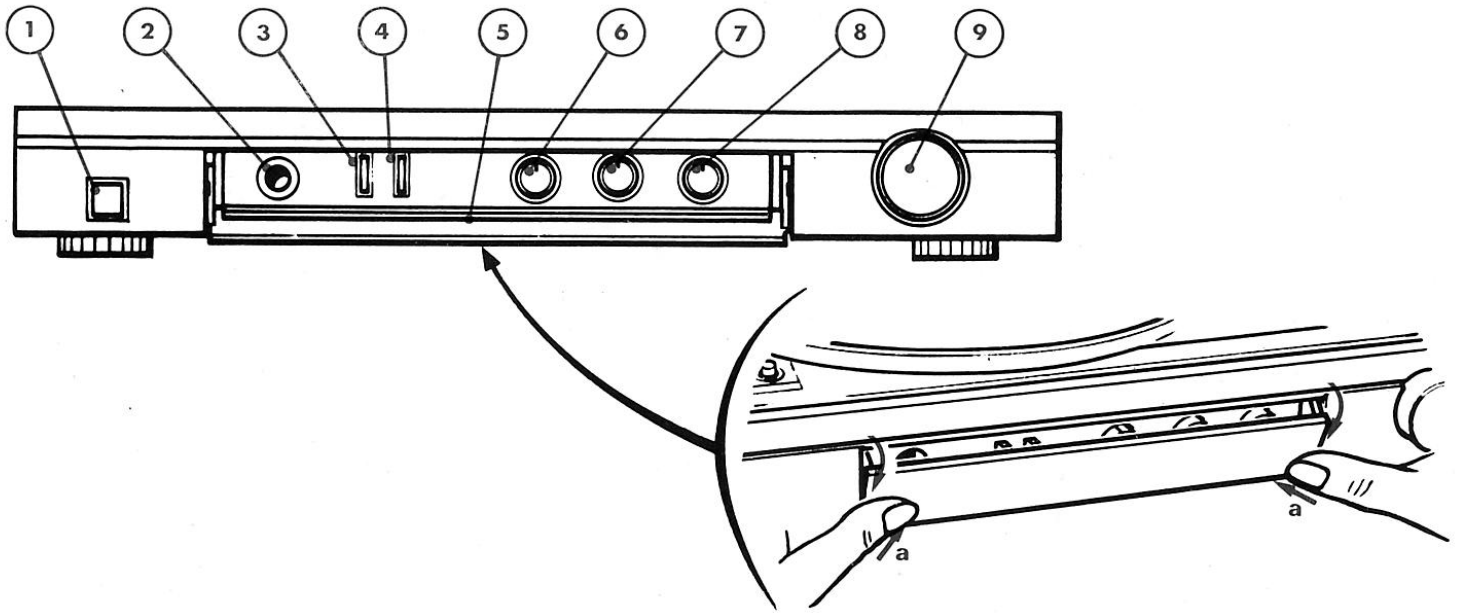

Kurzanleitung

- 1 - EIN/AUS-Taste.
- 2 - Kopfhörerbuchse.
- 3 - Taste Cassettenrecorder oder Radio.
- 4 - Taste Plattenspieler.
- 5 - Klappe.
- 6 - Balanceregler.
- 7 - Höhenregler.
- 8 - Baßregler.
- 9 - Lautstärkeregler, beide Kanäle.
- 10 - Tonarmlift-Hebel.
- 11 - Tonarm-Gegengewicht.
- 12 - Tonarm-Schraube (Höhenregelung).
- 13 - Tonarmstütze.
- 14 - Plattentellerachse.
- 15 - Taste Drehzahleinstellung 33/45 U/min.
- 16 - Drehzahlfeineinstellung.
- 17 - Kontrollampe.
- 18 - Tonabnehmersystem.
- 19 - Tonarmgriff.
- 20 - Netzstecker.
- 21 - Buchse für die linke Lautsprecherbox.
- 22 - Buchse für die rechte Lautsprecherbox.
- 23 - Buchse, Cassettenrecorder oder Radio.
- 24 - Abdeckung, Plattentellerachse (14)
- 25 - Adapter für 45 U/min. Schallplatten.

Description

- 1 - On-off key.
- 2 - Headphones jack.
- 3 - Tape-recorder or tuner key.
- 4 - Turntable key.
- 5 - Flap.
- 6 - Audio balance control for both channels.
- 7 - Treble control.
- 8 - Bass control.
- 9 - Audio volume control for both channels.
- 10 - Cueing lever.
- 11 - Counterbalance weight.
- 12 - Arm height adjusting screw.
- 13 - Pick-up arm rest.
- 14 - Record spindle.
- 15 - 33/45 R.P.M. key.
- 16 - Fine speed adjustment control.
- 17 - Indicator lamp.
- 18 - Pick-up cartridge.
- 19 - Finger lift.
- 20 - Mains lead plug.
- 21 - Connector for left-hand loud-speaker.
- 22 - Connector for right-hand loud-speaker.
- 23 - Tape recorder or tuner jack.
- 24 - Central adapter of turntable to be placed on shaft (14)
- 25 - 45 R.P.M. adaptor.

Verpackung

Nachdem Sie Ihr Gerät ausgepackt haben, konnten Sie feststellen, daß auf eine stabile Verpackung Wert gelegt wurde, damit auf dem Transport keine Schäden entstehen können. Bewahren Sie die Verpackung für den Fall eines Transports oder einer Versendung per Post sorgfältig auf.

Packaging

You have just received and unpacked your unit. You must have noticed that special care was given to packaging to avoid any possible damage during transport. Please keep the packing carefully for use in case of future transportation or shipping.

Netzanschluß

Bei Anschluß des Gerätes an das Lichtnetz muß die Netzspannung 220 V betragen.

Power supply

Ensure that the mains voltage of your home corresponds to the operating voltage of the unit. Your unit is ready to be connected to a mains voltage of 220 V.

Eingebaute Sicherung

Das Gerät ist über eine eingebaute Sicherung, die im Falle einer Betriebsstörung auslöst, geschützt. Da diese aus Sicherheitsgründen von außen nicht zugänglich ist, ist es erforderlich, die Störung durch einen Fachhändler beseitigen zu lassen.

Protection

Protection of your unit is ensured by a built-in fuse intended for disconnecting the power supply if a trouble occurs during operation. For safety reasons, access to the fuse has been made impossible to the User as a blown fuse is the symptom of a fault only a Specialist can repair.

Aufstellung

Um die volle Klangqualität und die hervorragende Stereowiedergabe voll ausnutzen zu können, gestatten wir uns, Ihnen einige Vorschläge für die Wahl der Gerätestandorte zu machen.

Installation advice

In, order to enable you to better appreciate the audio quality of your unit and to fully benefit from its stereophonic reproduction capabilities, you will find a few suggestions concerning the choice of positions for the various components of the unit.

I - AUFSTELLUNG DES GERÄTES

Sicher haben Sie bereits den weitgehend von Ihrer Wohnungseinrichtung abhängigen Standort für Ihr Gerät gewählt. Bevor Sie jedoch die endgültige Aufstellung vornehmen, prüfen Sie bitte, ob diese Wahl mit folgenden Aufstellhinweisen in Einklang steht:

- 1 - Das Gerät soweit wie möglich in den Hörbereich stellen, daß sich die Bedienelemente (Lautstärke, Balance, usw) nach Möglichkeit in Reichweite befinden.
- 2 - Das Gerät sollte auf einer ebenen, starren Oberfläche stehen.
- 3 - Es darf nicht in der Nähe einer Wärmequelle (Ofen, Heizung) stehen.

II - AUFSTELLUNG DER LAUTSPRECHERBOXEN

Die Wahl der Boxenstandorte ist von großer Bedeutung, um die möglichst klanggetreue Wiedergabe, wie aus dem Konzertsaal, herzustellen (Abb. 1).

Als beste Aufstellhöhe gilt etwa 1 m (Kopfhöhe im Sitzen). Die endgültige Wahl ist abhängig von der Akustik des Raumes und dem persönlichen Geschmack.

Der Anschlußwert der Boxen beträgt 4 Ohm, ihre Nennbelastbarkeit 10 W.



Abb. 1

Afb. 1

Fig. 1

III - ANSCHLÜSSE

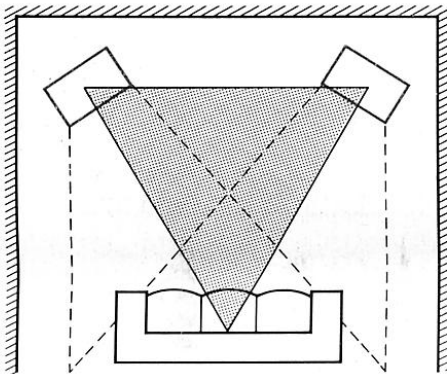
A - ANSCHLUSS DER LAUTSPRECHERBOXEN

- Die Boxen werden an die Buchsen
 - (21) für den linken Kanal und
 - (22) für den rechten Kanal angeschlossen.

B - ANSCHLUSS EINES EXTERNEN TONBANDGERÄTES ODER EINES RADIOS

- Das Tonbandgerät oder das Radio wird an die Buchse (23) angeschlossen.

C - NETZANSCHLUSS

- Das Netzstecker (20) wird mit der Steckdose des Lichtnetzes verbunden.

IV - AUFSETZEN DER HAUBE

Die Haube mit den Rasten in die hierzu vorgesehenen Schlitze einstecken.

HINWEIS: Das Gerät arbeitet auch bei geschlossener Haube.

I - CHOICE OF THE POSITION OF THE UNIT

You have doubtlessly already chosen the position of your unit as a function of the listening area and your furniture. However, before proceeding with its final installation, check that this choice is compatible with the following imperatives:

- 1 - Whenever possible, place the unit in the listening area, thereby placing the various commands: volume, bass, etc, within hand's reach.
- 2 - Place the unit on a flat and rigid surface.
- 3 - Avoid installing your unit near a source of heat.

II - POSITION OF SPEAKER GROUPS

The determination of the position of speaker groups with respect of the listening zone is of prime importance (fig. 1). As a general rule, the height of speakers with respect to the floor should be equal to that of the listener in a sitting position. The loudspeaker impedance is 4 ohms and the permissible power 10 W.

ATTENTION: The use of accessories (such as spotlights) or speaker groups with different characteristics may bring about operating faults or even deterioration of certain components of your unit.

III - CONNECTIONS

A - CONNECTION OF SPEAKER GROUPS

- Connect the speaker groups on plugs
 - (21) for the left-hand speaker
 - (22) for the right-hand speaker

B - CONNECTION OF AN EXTERNAL TAPE RECORDER OR A TUNER

- Connect an external tape-recorder on a tuner on socket (23)

C - MAINS CONNECTION

- Connect the plug (20) of the power cord to a power outlet.

IV - FITTING THE COVER

Insert the lugs of the cover into the holes provided on your appliance.

NOTE: The turntable can be used with the cover closed.

Inbetriebnahme

Use

I - EIN-UND AUSSCHALTEN

I - SWITCHING ON AND OFF

Einschalten :

- Die Taste (1) drücken, die Anzeige (17) leuchtet auf.

On :

- Press and lock in button(1) : the pilot indicator light(17) should light up.

Ausschalten :

- Durch nochmaliges Drücken der Taste (1) wird das Gerät ausgeschaltet : die Anzeige(17) erlischt.

Off :

- Press the same button(1) to unlock it the pilot indicator light(17) should go out.

II - PLATTENSPIELER

II - USE OF RECORD PLAYER

A - VORBEREITUNGEN

A - INITIAL USE

1 - Einstellung der Auflagekraft

1 - Setting the tone arm stylus force

Mit dem Gegengewicht(11) wird die Auflagekraft der Abtastnadel eingestellt. Um die Schallplatten nicht abzunutzen und die Qualität des Tonabnehmersystems voll zur Geltung zu bringen, wird die Auflagekraft so schwach wie möglich eingestellt, allerdings stark genug, damit die Nadel keine Rillen überspringt, bei diesem Gerät sollte sie 5p betragen.

The stylus force on the disk is adjusted by means of counterweight (11) . To avoid excessive wear of the disks and to obtain optimum efficiency of the tone arm cartridge, the stylus force should be as low as possible but sufficient to prevent the cartridge from jumping out of the grooves ; in the present case, the stylus force should be 5 grams.

- Das Gewicht auf dem Tonarm nach hinten schieben. Sollte die Nadel Rillen überspringen, so muß die Auflagekraft durch Verschieben des Gewichtes (11) nach vorn, etwas erhöht werden.

- Slide the counterweight towards the back of the tone arm. If the stylus tends to jump grooves, it will be necessary to increase slightly the stylus force by sliding counterweight(11) towards the front of the tone arm.

2 - Drehzahleinstellung

2 - Adjusting rotating speed

Dieser Plattenspieler hat zwei verschiedene Drehzahlen. Stellen Sie die Taste Drehzahleinstellung(15) entsprechend der abzuspielenden Schallplatte auf die richtige Geschwindigkeit.

This turntable has two rotating speeds which can be selected according to the record chosen using key (15) .

Durch den stroboskopischen Effekt kann die Drehzahl bei aufgelegter Schallplatte und aufgesetztem Tonarm exakt mit dem Regler(16) bestimmt werden. Bei der Soll-Drehzahl scheint die Stroboskop-Einstellung (A) oder (B) entsprechend der Geschwindigkeit zum Stillstand zu kommen (Abb. 3).

The rotating speed can be finely adjusted using control knob (16) .

The indications of correct speed is obtained by a stroboscopic effect given by a series of graduated markings(A) and(B) laid out in rings round the turntable and which are lit up by pilot light(17) (fig. 2).

If you turn the fine adjustment control knob (16) :

Durch Drehen des Reglers (16) :

- to the right «+ », the speed will be increased.
- to the left «— », the speed will be reduced.

- nach rechts «+ » wird die Drehzahl erhöht,
- Nach links «— » wird die Drehzahl verringert.

Adjustment :

Einstellung :

Column Adjustment :

- Die Taste (4) drücken.
- Schallplatte auf Plattenteller legen :
 - eine Langspielplatte für 33 U/min.
 - eine Single für 45 U/min. Bei Benutzung von Singleplatten ohne Mittelstück muß der Adapter (25) auf die Plattentellerachse (14) gesetzt werden.
- Die Drehgeschwindigkeit einstellen :
 - 33 U/min. —> Taste (15) in gedrücktem Zustand,
 - 45 U/min. —> Taste (15) in ungedrücktem Zustand.
- Schutzkappe von der Abtastnadel entfernen.
- Mit dem Tonarmgriff(19) den Tonarm von seiner Stütze (13) entfernen.
- Tonarm mit Lifthebel (10) nach oben «∇ ».
- Den Tonarm am Griff(19) nach rechts führen, bis sich der Plattenteller dreht und die Lampe (17) die Plattenteller-ringe erleuchtet, nun die Nadel über die ersten Plattenrillen stellen.
- Den Tonarmlift (10) senken «∇ », die Nadel setzt langsam auf der Schallplatte auf.
- Die Stroboskopringe (A) oder (B) scheinen je nach Platte und Geschwindigkeit still zu stehen. Eventu-

- Press key (4) to lock it.
- Put a record on the turntable :

- a 33 to adjust 33 r.p.m.
- a 45 to adjust 45 r.p.m. In this case do not forget to put adaptor(25) on record spindle (14) .

— Select the rotating speed :

- 33 r.p.m. —> key (15) locked.
- 45 r.p.m. —> key (15) released.

— Remove the protective cap from the stylus.

— Grasp the tone arm shell by the finger grip (19) and raise it to clear the arm from its support (13) .

— Push the arm lift lever(10) to the «∇ » position : the tone arm head lifts.

— Grasp the shell of the tone arm by the finger grip(19) and move it to the right until the turntable rotates, indicator lamp (17) illuminates the edge markings of the turntable. Then place the stylus point vertically above the lead groove of the record.

— Move the tone arm lift lever (10) to the «∇ » position ; the tone arm head is lowered.

Ring graduations(B) (33 r.p.m.) or(A) (45 r.p.m.) should appear immobile. If not, turn knob (16) counterclockwise from the rotation of the relevant graduations.



Abb. 2

Afb. 2

Fig. 2

- elle Korrekturen werden mit der Drehzahlfeineinstellung (16) ausgeführt.
- Nach der Drehzahleinstellung:
- Tonarm mit Lifthebel (10) nach oben «▼», das System hebt ab.
 - Den Tonarm mit Griff (19) zur Plattenmitte führen, der Plattenspieler schaltet ab.
 - Den Tonarm auf seine Stütze (13) setzen.
 - Tonarm mit Lifthebel (10) nach unten «▼», das System senkt sich.
 - Den Tonarm auf der Stütze (13) verriegeln und die Nadelschutzkappe wieder anbringen.

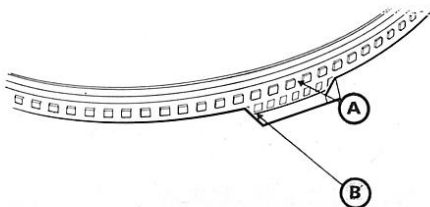
- When the rotating speed has been adjusted:
- Push the arm lift lever (10) to the «▼» position, the head is lifted.
 - Grasp the tone arm shell by the finger grip (19) and move the arm towards the center of the turntable until a click is heard.
 - Move the arm back above its support (13).
 - Move the tone arm lever (10) to the position «▼». The tone arm head is lowered.
 - Lock the arm on its support (13) and place the protective cap on the stylus.

B - ABSPIELEN VERSCHIEDENER PLATTEN

- Die Klappe (5) öffnen (s. Seite 3).
- Die Taste (4) drücken.
- Schutzkappe von der Abtastnadel entfernen.
- Eine Platte Ihrer Wahl auf den Plattenteller legen. Bei einer Platte mit 45 U/min. den Adapter (25) auf die Achse (14) setzen.
- Die Drehgeschwindigkeit einstellen:
 - 33 U/min. → Taste (15) in gedrücktem Zustand.
 - 45 U/min. → Taste (15) in ungedrücktem Zustand.
- Mit dem Tonarmgriff (19) den Tonarm von seiner Stütze (13) entfernen.
- Tonarm mit Lifthebel (10) nach oben «▼».
- Den Tonarm am Griff (19) nach rechts führen, bis sich der Plattenteller dreht.
- Die Nadel über die ersten Plattenrillen stellen.
- Den Tonarmlift (10) nach unten «▼», das System senkt sich.
- Prüfen ob die Drehzahleinstellung der Platte entspricht (s. Seite 8).
- Lautstärke, Balance und Klang ganz nach persönlichem Empfinden einstellen (s. Abs. V, Seite 12).
- Am Ende der Platte stellt sich der Lifthebel (10) automatisch auf Position «▼», das System (18) hebt ab, der Plattenteller dreht sich nicht mehr.
- Den Tonarm mit Griff (19) auf seine Stütze (13) setzen.
- Tonarm mit Lifthebel (10) nach unten «▼», das System senkt sich.
- Den Tonarm auf der Stütze (13) verriegeln.
- Die Nadelschutzkappe wieder anbringen.

HINWEIS: Beim Abspielen einer Schallplatte bestehen folgende Möglichkeiten:

1 - Überspringen eines Musikstücks

- Tonarm mit Lifthebel (10) nach oben «▼».
- Die Nadel über die gewünschte Stelle der Platte führen.
- Tonarm mit Lifthebel (10) nach unten «▼», die Nadel setzt langsam auf der Platte auf.

2 - Vorzeitiges Beenden einer Schallplatte

- Tonarm mit Lifthebel (10) nach oben «▼», die Nadel hebt ab.
- Das System zur Plattenmitte führen, der Plattenspieler schaltet ab, den Tonarm auf die Stütze (13) setzen.
- Tonarm mit Lifthebel (10) nach unten «▼», das System senkt sich.

B - TO PLAY ANY RECORDS

- Open the flap (5) (see page 3).
- Press key (4) to lock it.
- Remove the protective cap from the stylus.
- Place the record of your choice onto the turntable. If it is a 45 r.p.m., do not forget to place adaptor (25) on the record spindle (14).
- Choose the rotating speed column:
 - 33 r.p.m. → key (15) locked.
 - 45 r.p.m. → (15) released.
- Grasp the tone arm head by the finger grip (19) and raise it to release the arm from its support (13).
- Push the arm lift lever (10) to the «▼» position; the head is raised.
- Grasp the head by the finger grip (19) and move it to the right until the turntable rotates.
- Place the stylus point vertically above the lead groove of the record.
- Move the arm lift lever (10) to the «▼» position; the tone arm is lowered.
- Check that the rotation speed of the turntable is correct (see page 8).
- Adjust the audio volume to your liking (see paragraph V, page 12).
- When playing is over, the arm lift lever (10) is set automatically to the «▼» position, the head (18) lifts up and the turntable comes to a stop.
- Grasp the tone arm head by the finger grip (19) and place the arm above its support (13).
- Move the tone arm lever (10) to the «▼» position; the tone arm is lowered.
- Lock the arm on its support (13).
- Replace the protective cap onto the stylus.

NOTE: While the record is on, if you wish to:

1 - Listen to another part of the record:

- Push the arm lift lever (10) to the «▼» position; the tone arm is raised.
- Move the tone arm head to bring it vertically above the passage to be played.
- Move the arm lift lever (10) to the «▼» position; the tone arm head gently comes to rest on the record.

2 - Stop the record while it is playing

- Push the arm lift lever (10) to the «▼» position; the tone arm head is raised.
- Move the tone arm head towards the center of the turntable until a click is heard; return the arm to above its support (13)

- Den Tonarm auf seiner Stütze (13) verriegeln.
- Nadelschutzkappe aufsetzen.

- Move the arm lift lever (10) to the « ▼ » position; the tone arm is lowered.
- Press the arm to lock it onto its support (13).
- Replace the protective cap onto the stylus.

C - HÖHENREGELUNG DES TONARMS

- Mit der Schraube (12) kann die Höhe des Tonarms verstellt werden.

C - ADJUSTMENT OF ARM HEIGHT

- The height of the arm can be adjusted by turning the Phillips head screw (12)

III - EXTERNES TONBANDGERAT

- Die Klappe (5) öffnen (s. Seite 3).
- **Wiedergabe**
 - Die Taste (3) drücken.
 - Lautstärke, Balance und Klang ganz nach persönlichem Empfinden einstellen (s. Seite 12).
- **Aufnahme**
 - Die Taste (4) drücken.
 - Die Aufnahme vornehmen.

III - USE OF AN EXTERNAL TAPE-RECORDER

- Open the flap (5) (see page 3).
- **Play**
 - Press and lock in key (3).
 - Adjust the sound volume to your convenience (see page 12).
- **Recording**
 - Press and lock in key (4)
 - Begin the recording.

IV - RADIO

- Die Klappe (5) öffnen (s. Seite 3).
- Die Taste (3) drücken.
- Lautstärke, Balance und Klang ganz nach persönlichem Empfinden einstellen (s. Seite 12).

IV - USE OF A TUNER

- Open the flap (5) (see page 3).
- Press and lock in key (3).
- Adjust the sound volume to your convenience (see page 12)

V - KLANGEINSTELLUNG

- Die Klappe (5) öffnen (s. Seite 3).

V - ADJUSTMENT OF AMBIENT AUDIO LEVEL

- Open the flap (5) (see page 3).

A - LAUSTÄRKE

Mit dem Lautstärkeregler (9) wird die Lautstärke der beiden Kanäle geregelt.

A - VOLUME

Use the (9) control to adjust the audio level of the two channels.

B - BALANCE

Exakter Stereobetrieb setzt voraus, daß die beiden Kanäle mit dem Balanceregler (6) richtig eingestellt sind. Beim Drehen des Balancereglers wird die zugehörige Lautsprecherbox lauter oder leiser. Die Einstellung ist dann richtig, wenn Sprache und Musik scheinbar aus der Mitte zwischen den beiden Lautsprecherboxen kommen.

B - BALANCE

The (6) control enables you to compensate for dissymmetric audio level:

- Adjust this control until you have the sensation that the sound comes from a source located half-way between the speakers.

C - KLANG

Stellen Sie den Klang mit folgenden Reglern ein.

- (8) für mehr Tiefen.
- (7) für mehr Höhen.

C - TONE

- Adjust the tone quality using:
 - the bass control (8)
 - the treble control (7).

V - KOPFHÖRER

- Die Klappe(5) öffnen (s. Seite 3).
- An die Buchse(2), Frontseite des Gerätes, läßt sich ein Stereokopfhörer mit einem 6,35 mm Klinckenstecker und einer Impedanz von 8 - 600Ω anschließen.
- Die Lautsprecherboxen sind abgeschaltet.

V - HEADPHONES

- Open the flap(5) (see page 3).
- The headphones must have an impedance from 8 to 600 ohms and the connection cord must be equipped with a connection plug with a diameter of 6,35 mm.
- Connect the headphones on socket (2). The speakers are cut off.

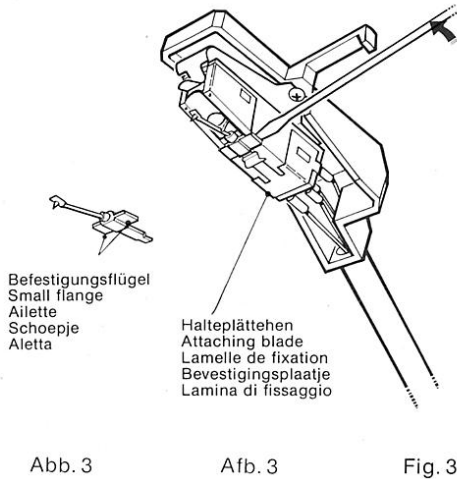

Wartung des Plattenspielers

I - AUSTAUSCH DER ABTASTNADEL

- Den Tonarm anheben.
- Mit einer Stecknadel unter die Befestigungsflügel der Abtastnadel greifen, die Nadel in Pfeilrichtung herauschieben (s Abb. 3).
- Die Nadel von dem System abnehmen.
- Die neue Nadel an den Befestigungsflügeln anfassen und gegen das Halteplättchen drücken.

Maintenance of the turntable

I - TO REPLACE THE STYLUS

- Raise the tone arm.
- Slide the end of a pin under the small flange of the stylus and push it in the direction of the arrow to disconnect the stylus from the recess containing it (see figure 3).
- Remove the stylus from the cartridge.
- Grasp the new stylus by the small flange.
- Insert the stylus under the attaching blade.
- Press and push the stylus into the retaining recess.

Abb. 3 Afb. 3 Fig. 3

II - AUSBAU UND MONTAGE DES TONABNEHMERSYSTEMS

- Den Tonarm anheben.
- Das Tonabnehmersystem loslösen, indem das Halteplättchen in Pfeilrichtung gezogen wird.
- Durch leichten Zug nach unten wird das System abgenommen.
- Die vier Anschlußdrähte abziehen.
- An das neue System werden die Drähte wieder angesteckt (s. Abb. 4).
- Den Vorsprung in die vorgesehene Öffnung stecken und das System in die Halterung schieben.
- Durch leichten Druck von vorn wird das System verriegelt.

II - REPLACEMENT OF THE CARTRIDGE

- Raise the tone arm.
- Release the cartridge from the cartridge shell of the tone arm by pulling the attaching blade in the direction of the arrow.
- Remove the cartridge by pulling it downwards gently.
- Disconnect the four wires.
- Connect the four wires to the new cartridge (see connection figure 4).
- Insert the lug in the hole provided and push the cartridge towards the back of the cartridge shell.
- Press the front of the cartridge to lock it into place.

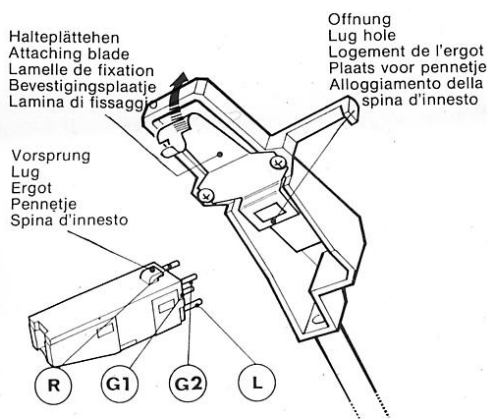

- R : Roter Draht - G2 : Abschirmung roter Draht
 L : Grüner Draht - G1 : Tonarmmasse + Abschirmung grüner Draht
 R : Red wire - G2 : Sheath of red wire
 L : Green wire - G1 : Mass of arm + sheath of green wire
 R : Fil rouge - G2 : Blindage du fil rouge
 L : Fil vert - G1 : Masse du bras + blindage du fil vert
 R : Rode draad - G2 : Isoliering rode draad
 L : Groene draad - G1 : Massa van de arm + isoliering groene draad
 R : Filo rosso - G2 : Schermatura del filo rosso
 L : Filo verde - G1 : Massa del braccio + schermatura del filo verde

Wichtige Empfehlungen

- Damit die Qualität der Schallplatten erhalten und die Lebensdauer verlängert wird, sollten diese vor dem Abspielen mit einem Antistatiktuch gereinigt werden.
- Nach einer Nutzungsdauer von ca. 250 Stunden ist es empfehlenswert, die Abtastnadel von einem Fachhändler überprüfen zu lassen.
- Die Abtastnadel ist von Zeit zu Zeit mit einem feinen weichen Pinsel von Staubresten zu reinigen.
- Beim Transport des Plattenspielers ist folgendes zu beachten.
- Nadelschutzkappe aufsetzen.
 - Tonarm auf der Stütze verriegeln.

Important recommendations

- We advise you to clean your records using an antistatic cloth for maximum enjoyment of your records and also to make them last. We would also point out that for the same reason your stylus should be replaced periodically (approximately every 250 hours).
- Antistatic products and stylus can be obtained from our distributors.**
- Dust the stylus from time to time using a very soft brush dipped in alcohol (brushing from back to front of the pick-up head).
- When transporting your record player do not forget to:**
- Replace the protective cap onto the stylus.
 - Lock the pickup arm on its support.

Abb. 4 Afb. 4 Fig. 4

Technische Daten

Geräteart :
Plattenspieler mit Verstaerker.

Stromversorgung :
220 V - 50 Hz.

Leistungsaufnahme :
30 W.

Ausgangsleistung :
2 × 15 W Musikleistung.

Klirrfaktor :
Bei 7 W : 0,5 %.

Geräuschspannungsabstand :
TB : 55 dB.

Frequenzumfang :
TB : 20 Hz - 20 kHz.

Plattenspieler :
Halbautomat, Riemenantrieb.

Geschwindigkeit :
33 1/3 - 45 U/Min.

Gleichlaufschwankungen :
0,3 %.

System :
Keramischen.

Nadel :
Saphir.

Auflagekraft :
Fest.

Rumpel-Geräuschspannungsabstand :
50 dB.

Abmessungen :
B : 490 - H : 355 - T : 435 mm.

Gewicht :
13 kg.

Technical features

Type of set :
Recordplayer with amplifier.

Power supply :
220 V - 50 Hz.

Power consumption :
30 W.

Output power :
2 × 15 W music.

Total harmonic distortion :
0.5 % at 7 W.

Signal noise ratio at rated power output (Weighted) :
Tape play : 55 dB.

Frequency reponse :
Tape play : 20 Hz - 20 kHz.

Record player :
Semi-automatic, belt drive.

Speed of rotation :
33 1/3 and 45 r.p.m.

Wow and flutter :
0,3 %.

System :
Ceramic.

Stylus :
Saphire.

Tracking, force :
Fixed.

Rumble signal to noise ratio :
50 dB.

Dimensions :
W : 490 - D : 355 - H : 435 mm.

Weight :
13 kg.

**Vor Öffnen des Gerätes Netzstecker
ziehen!**

**Before opening the unit, unplug it from
the mains!**

Schaltbild
 Circuit diagram
 Schéma de principe
 Prinzipschema
 Schema di principio

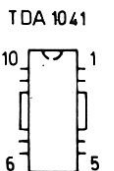
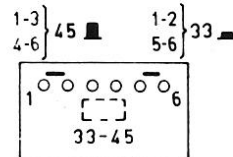
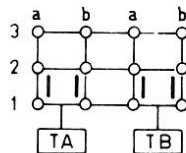
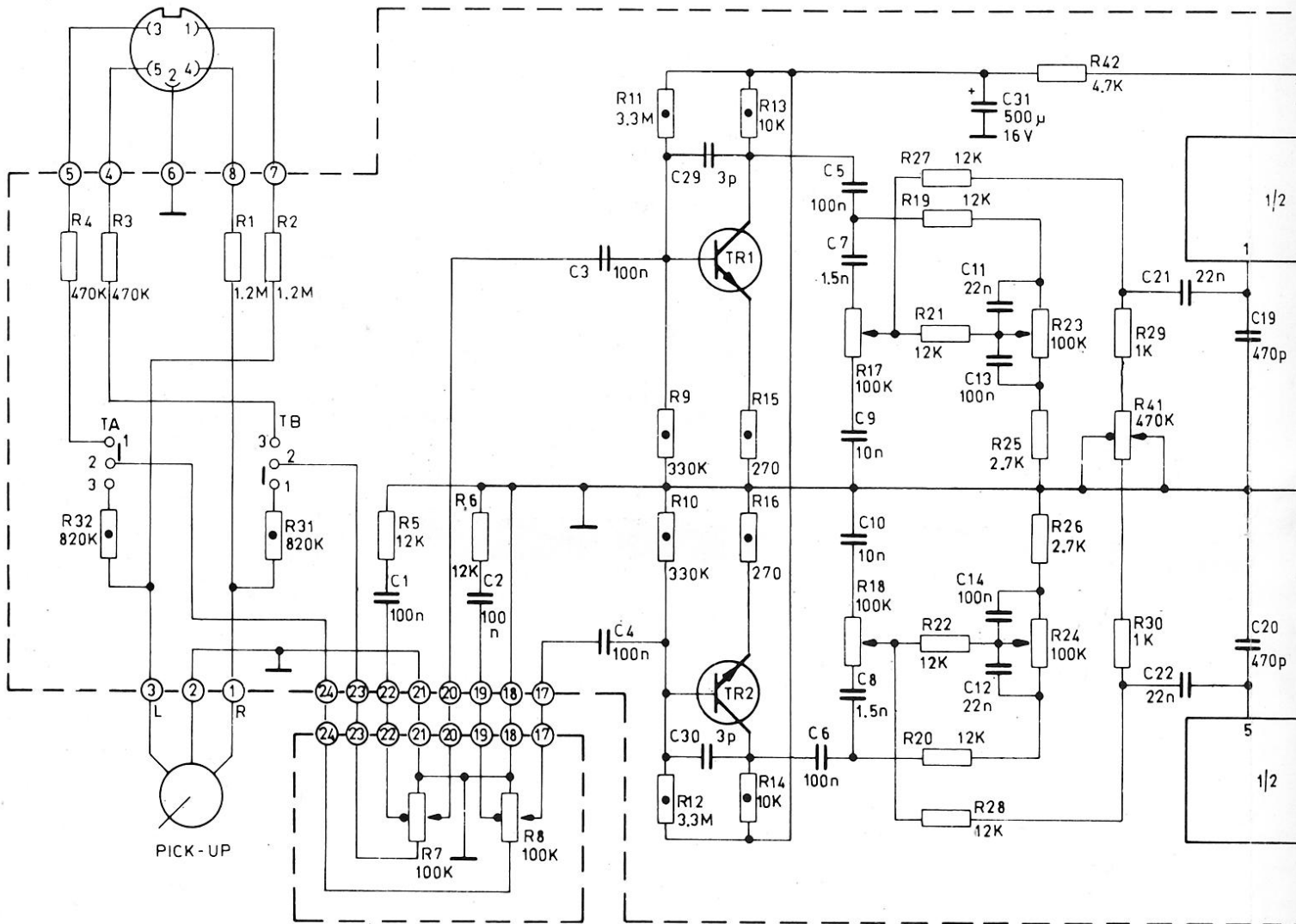

Deutschland

NORDMENDE Vertriebs-GmbH & Co. OHG

2800 Bremen 44
Zentralkundendienst
Funkschneise 5-9
Tel.: 04 21 / 45 85-1

NORD

2000 Hamburg 20
Zweigniederlassung Nord
Hoheluftchaussee 38
Tel.: 0 40 / 4 71 80

1000 Berlin 10
Zweigniederlassung Nord
Verkaufsbüro Berlin
Nordhauser Straße 26
Tel.: 0 30 / 3 44 70 34

2800 Bremen 44
Zweigniederlassung Nord
Verkaufsbüro Bremen
Funkschneise 13
Tel.: 0 41 / 45 60 42

3012 Langenhagen 7
Zweigniederlassung Nord
Verkaufsbüro Hannover
Berliner Allee 2/4
Tel.: 05 11 / 78 98 81 / 84

WEST

4300 Essen 12
Zweigniederlassung West
Teilungsweg 29
Tel.: 02 01 / 3 19 31

4600 Dortmund
Zweigniederlassung West
Verkaufsbüro Dortmund
Olpe 16
Tel.: 02 31 / 52 84 07/09

4000 Düsseldorf 1
Zweigniederlassung West
Verkaufsbüro Düsseldorf
Adlerstraße 32
Tel.: 02 11 / 36 20 40 / 48 / 49

5000 Köln 1
Zweigniederlassung West
Verkaufsbüro Köln
Bonner Wall 27
Tel.: 02 21 / 37 20 27

RHEIN-MAIN

6072 Dreieich
Zweigniederlassung Rhein-Main
Otto-Hahn-Straße 1
Tel.: 0 61 03 / 36 01

3501 Kassel-Fuldabrück 1
Zweigniederlassung Rhein-Main
Verkaufsbüro Kassel
Ostring 34
Tel.: 05 61 / 5 40 53

6800 Mannheim-Neckarau
Zweigniederlassung Rhein-Main
Verkaufsbüro Mannheim
Floßwörthstraße 31-33
Tel.: 06 21 / 85 30 94

8500 Nürnberg-Langwasser
Zweigniederlassung Rhein-Main
Verkaufsbüro Nürnberg
Lübener Straße 26-28
Tel.: 09 11 / 8 02 46

6600 Saarbrücken
Zweigniederlassung Rhein-Main
Saargemünder Straße 89a
Tel.: 06 81 / 85 45 00

SÜD

8000 München 46
Zweigniederlassung Süd
Heidemannstraße 166c
Tel.: 0 89 / 3 11 10 95

7801 Freiburg-Opfingen
Zweigniederlassung Süd
Verkaufsbüro Freiburg
Gewerbstraße 21
Tel.: 0 76 64 / 10 10

8400 Regensburg
Zweigniederlassung Süd
Verkaufsbüro Regensburg
Donaufufer Straße 172
Tel.: 09 41 / 4 70 42 / 43

7000 Stuttgart
Zweigniederlassung Süd
Verkaufsbüro Stuttgart
Industriestraße 72
Tel.: 07 11 / 7 80 01 37

Europa

Andorra
AFE-IMPORT / ANDIMESA
4, Plaza d'Andorra
Andorra - La Vella

Belgien
RADELCO P.V.B.A.
Italiëlei 177-179
2000 Antwerpen

Dänemark
K. K. Skjødt & Co. A.P.S.
Artillerivej 90
2300 København S

England
NORDMENDE (U.K.) LIMITED
Units 8 and 9
Faraday Road, Rabans Lane
Aylesbury, Bucks HP 20 2 RT

Finnland
FINNMEDE OY
Takkatie, 10
SF-00370 Helsinki 37

Frankreich
STEV (Service Télévision)
63 A, rue d'Illzach
68100 Mulhouse

Frankreich
SRAMEE
12, Avenue de l'Yser
78800 Houilles

Griechenland
TEVELLAS-NORDMENDE A.B.E.
Lamia National Road
Athen

Irland
Reynolds Electronics Ltd.
Finnabair Industrial Park
Dundalk Co. Louth
Irland

Island
RADIO BUDIN
Klapparstig 26
Reykjavik

Italien
S.E.I.
Via Emilia 52-54
40064 Ozzano Emilia/Bologna

Kanarische Inseln/Spanien
COMERCIAL BOLSUR S.L.
Apartado 784
Santa Cruz de Tenerife
Islas Canarias/ESPANA

Luxemburg
LESSEL FRERES
21, rue Philippe II
Luxembourg

Niederlande
KOELRAD B.V.
Maalderij 19
1185 ZB Amstelveen

Norwegen
FRIGO NORSK, John Bryhn
Bjørnsterne, Bjørnsonsgate 60
3000 DRAMMEN

Österreich
TVH
TV-Video-HIFI-Vertriebs GmbH
In der Lederer Gasse 25
A-1080 Wien

Portugal
MADUREIRA & SOARES Lda.
Rua Sa da Bandeira 610
Porto

Schweden
GYLLING HEM
ELEKTRONIK AB
Fack Box 11 070
16111 Bromma

Schweiz
SEYFFER & CO. AG
Haus zur Europabrücke
Hohlstraße 550
8048 Zürich

Spanien
Rápida, S. A.
Rambla Cataluña, 7-9
Barcelona (7)

Türkei
Bekoteknik Sanayi A. S.
Karaagac Cadd. 2/4
Sütlüce-Istanbul

Übersee

Ägypten
A.O.I. - Arab Organization
for Industrialization
P.O. Box 84
Heliopolis - Cairo Egypt

Ägypten
Salem Ouda Salem
NORDMENDE Service Center
56 b Damascus Street
Mohandesin City - Cairo

Algerien
Messrs. SO.NA.CAT
Direction de la Maintenance
87, Boulevard Mohamed V
Alger

Australien
J.B.C. Nordmende
99-105 Queensbridge street
South Melbourne 3205
Victoria, Australia

Hongkong
Forward Intern. Corp. Ltd.
RMS. 2801-4
International Building
141, Des Voeux Road Central
Hongkong

Indonesien
P.T. Central Intone Intern. Ltd.,
P.O. Box 737, Jakarta

Irak
Iraqi Trading Company
P.O.B. 17, Bagdad

Jordanien
JSSA MURRAD & SONS & CO.
Mezdar Street
P.O. Box 6549, Amman

Kenya
BS Mohindra & Co. Ltd.
Mfangano Street, Avon House
P.O. Box 41832, Nairobi

Kuwait
Maseelah Trading Comp. W.L.L.
Canada-Dry-Street,
Shuwaikh Kuwait

Libanon
TELETRADE S.A.R.L.
516 Corniche du Fleuve
P.O. Box 11-0125
Beirut

Libyen
General Electronic Equipment
& Instrument Co.
P.O. Box 2068
Benghazi

Malaysia
Wah Chang Intern. Corp.
P.O. Box 6540 Kg. Tunku
Selangor

Nigeria
Universal Electronics
17/19, Abebe Village Rd. Iganmu
P.O. Box 2391
Lagos

Pakistan
Associated Electronics Ltd.
7, Egerton Road
P.O.B. 353
Lahore

Saudi Arabien
MAHMOOD SALEH ABBAR
177 F, Selegie Complex
Jeddah

Singapore - 7
Forward International
Singapore (Private) Limited
177 F, Selegie Complex
Selegie Road

Sri Lanka
Shamim Group Limited
145, Kynsey Road
P.O. Box 1802
Colombo

Sudan
Sheet Metal Industries Ltd.
P.O. Box 112
Khartoum

Thailand
Vanich NORDMENDE Part,
277, Rachdamri Road,
Bangkok Plaza Centre

Tunesien
Société Générale
d'Electronique
2, Rue Charles de Gaulle
Tunis

Uruguay
Plisol S.A.
Avda. D. Fernandez
Crespo 2117
Montevideo

U.S.A.
STERLING EUROPA INC.
22-20, 40th Avenue
Long Island City,
N.Y. 111 01

Vereinigte Arabische Emirate
Allied Electronics Ltd.
P.O. Box 4418 / Dubai
General Enterprises Co.
P.O.B. 289
Abu Dhabi

62

NORDMENDE

SERVICE-CENTER

Änderungen vorbehalten · Modification rights reserved · Sous réserve de modifications · Veranderingen voorbehouden · Con riserva di eventuali modifiche
NORDMENDE Vertriebs-GmbH & Co. OHG · Postfach 44 8508 · 2800 Bremen 44, West-Germany

HEIM ELECTRIC

Jens Redöhl · Elektromeister

2 Hamburg 73 (Rahlstedt) · Rahlstedter Bahnhofstraße 50

2 Hamburg 72 (Farmsen) · August-Krogmann-Straße 2

Sammel-Ruf: 6 77 55 22

Für

Anz.

Datum:

14.9.85

1 Nordmende
System 80

298,-

Verk.

06

0642-16

Reklamationen, Garantie-
ansprüche, Umtausch nur
gegen Vorlage d. Quittung.

14% MWSt. sind im Endbetrag enthalten

Kassenquittung:

14.9.85