

**GRUNDIG**

# Stereo-Konzertschränke

## KS 715

Alltransistor



## KS 742

Alltransistor

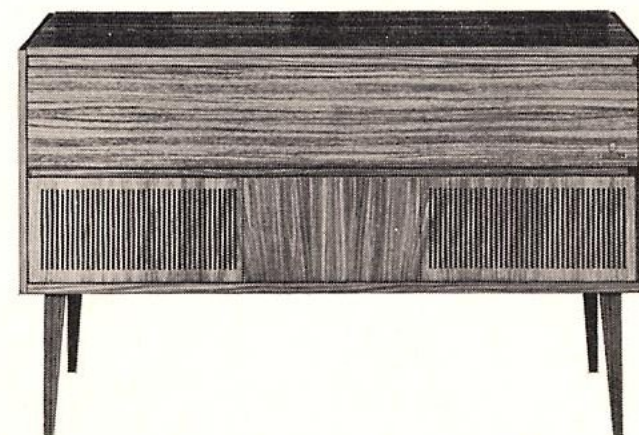

Bedienungsanleitung

## Sehr geehrter Kunde!

Zum Kauf des GRUNDIG Konzertschranks beglückwünschen wir Sie und sind der Überzeugung, daß Ihnen dieser viele frohe Stunden bereiten wird.

Sie dürfen den Schrank nur an Wechselspannungsnetze anschließen und können die vom Werk eingestellte Netzspannung von 220 Volt nach Abnehmen der Rückwand auf die bei Ihnen vorhandene Spannung umstellen (siehe Abschnitt „Umstellen der Betriebsspannung“).

### Ein- und Ausschalten

Sie schalten das Gerät gleichzeitig mit dem Durchdrücken einer Bereichstaste ein. Wollen Sie den Empfänger ausschalten, dann drücken Sie bitte die auf der Skala mit „AUS“ bezeichnete Taste kräftig durch.

TA/TB = Tonabnehmer  
(bei Schallplatten- oder Tonbandwiedergabe zu drücken)

L = Langwelle  
M = Mittelwelle  
K = Kurzwelle  
U = UKW

### Die Lautstärke

regeln Sie mit dem rechten Drehknopf links von den Bereichstasten, wobei durch Rechtsdrehen dieses Knopfes die Lautstärke zunimmt. Haben Sie die Lautstärke eingestellt, so können Sie das Gerät jederzeit mit den Tasten aus- bzw. wieder einschalten, ohne daß die Lautstärke verändert werden muß.

### Die Sendereinstellung

wird mit dem großen Drehknopf vorgenommen. Der eingebaute Schwungrad-Antrieb ermöglicht, den Zeiger mit einem Schwung über die ganze Skala zu bewegen und bietet damit eine schnelle und mühelose Sendereinstellung. Unter Beobachtung des Anzeigeinstrumentes links können Sie — auch bei zurückgedrehtem Lautstärkereglern — durch geringfügiges Hin- und Herdrehen des Abstimmknopfes den Sender exakt einstellen. Dies ist bei größtmöglichem Zeigerausschlag erreicht.

Die verschiebbaren, farbigen „Reiter“ auf der Skala sollen zur Markierung Ihrer bevorzugten Sender dienen.

### Ferritstab-Antenne

Zur Unterdrückung von Störungen frequenzbenachbarter Sender im Mittel- und Langwellenbereich dient die eingebaute Ferrit-Antenne.

## Stereo-Rundfunk

Ihr Konzertschrank ist schon für den Empfang von Stereo-Rundfunk-Programmen vorbereitet. Zur Nachrüstung ist nur noch ein sog. Stereo-Decoder notwendig. Für dieses Rundfunkgerät ist der GRUNDIG Automatic-Decoder 8 geeignet. Er wird einfach in der Chassis-Rückseite eingesteckt und mit zwei Blechschauben montiert, wie in der Abbildung unten zu sehen ist. Der Ersatzstecker ist zu entfernen.

**Achtung! Vor Abnahme der Rückwand unbedingt Netzstecker ziehen!**

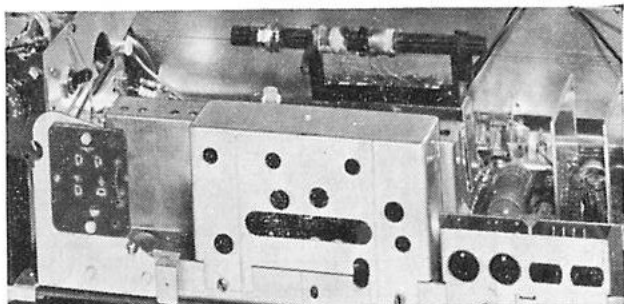

Wollen Sie nun ein Stereo-Rundfunkprogramm, das in Ihrem Bereich auf UKW gesendet wird, empfangen, so drücken Sie auch die Taste STEREO durch.

Die Abstimmung des gewünschten Senders nehmen Sie nach der jeweiligen Frequenz- bzw. Kanalangabe genau auf Sendermitte vor. Daß Ihr Gerät dann bei Stereo-Empfang stereophon wiedergibt und bei UKW-Mono-Empfang wieder zurückschaltet, dafür sorgt der Automatic-Decoder. Es stellt sich also selbsttätig auf die jeweilige Übertragungsart von UKW-Programmen ein, wenn auf „Stereo“ geschaltet ist. Zur Kontrolle leuchtet eine Stereo-Anzeigelampe — in der Skala links mit „FM Stereo“ bezeichnet — bei Empfang von UKW-Stereo-Sendungen auf.

## Klangregelung

Mit dem mittleren kleinen Drehknopf, der sogenannten Klangwaage, können Sie die Klangwiedergabe Ihrem persönlichen Geschmack entsprechend einstellen. Um die hohen Töne stärker zu betonen, muß der Knopf nach rechts gedreht werden. Bei nach links verstelltem Regler kommen die Bässe mehr zur Geltung. Etwa in der Mitte des Drehbereiches ist eine Raststellung, bei der die Höhen und Bässe gleichmäßig stark wiedergegeben werden.

## Stereo-Balance

Für eine echte stereophonische Wiedergabe von Stereo-Schallplatten, Stereo-Tonbandaufnahmen und Stereo-Sendungen ist es wichtig, daß von beiden Stereo-Lautsprecherkanälen eine gleichmäßige Schallabstrahlung erfolgt. Bei einer Verschiebung dieses „akustischen Gleichgewichts“ (etwa durch akustisch ungünstige Raumverhältnisse) orientiert sich das Ohr nach der Schallquelle mit der größeren Lautstärke, was den Stereo-Eindruck sehr verfälschen würde. Sie haben nun die Möglichkeit, hier einen Ausgleich nach Ihrem Gehör und Geschmack vorzunehmen, und zwar durch Links- bzw. Rechtsdrehen des linken kleinen Drehknopfes. Er ist auf der Skala mit BALANCE bezeichnet.

## Antennenanschlüsse

Die Anschlußbuchsen für Außenantenne, Erde und UKW-Antenne finden Sie an der Rückseite des Gerätes. Die auf der Rückwand mit  $\Psi$  bezeichnete Buchse ist ein Außenantennen-Anschluß für die Lang-, Mittel- und Kurzwellen-Bereiche.

In vielen Fällen werden Sie durch die sehr hohe UKW-Empfindlichkeit des Empfängers eine große Anzahl von Sendern bereits mit der eingebauten UKW-Antenne empfangen. In ungünstigen Empfangslagen, d. h. in bergigen Gebieten oder wenn Sie weiter entfernte UKW-Sender empfangen möchten, ist ein UKW-Außendipol von Vorteil. Dieser Außendipol ist dann nach Möglichkeit hoch und freistehend auf dem Hausdach zu montieren und mit seiner Breitseite auf den Sender auszurichten. Mit dem Außendipol kann außer auf UKW auch auf den übrigen Wellenbereichen empfangen werden.

Unerläßlich ist ein UKW-Außendipol, wenn Sie Stereo-Sendungen empfangen wollen. Der Qualitätsgewinn bei Stereo-Wiedergabe lohnt Ihnen diesen Aufwand reichlich. Sollten Sie auf Grund der örtlichen Empfangsverhältnisse getrennte Antennen verwenden müssen, d. h. den Außendipol oder die eingebaute Antenne für UKW-Empfang und eine geschirmte Außenantenne für den Empfang auf den anderen Bereichen, so schneiden Sie bitte den Draht seitlich der Antennenbuchsen am Chassis durch.

Ihr Fachhändler wird Sie gern über die Wahl und Anbringungsart einer Antennenanlage beraten.

## Zur Beachtung

Ihr Gerät besitzt die neuen Antennenanschlußbuchsen für Flachstecker (nach DIN). Die geeigneten Stecker sind über Ihren Fachhändler oder u. a. von den Firmen Roka, Stocko oder Hirschmann zu beziehen.

## Schallplattenwiedergabe

Der eingebaute Plattenspieler ist bereits an der TA-Buchse des Rundfunkteils angeschlossen. Es können alle handelsüblichen Schallplatten in Mono- und Stereoausführung abgespielt werden. Achten Sie auf die Hinweise in der zum Plattenwechsler gehörenden Bedienungsanleitung. Zur Wiedergabe ist am Rundfunkteil die Taste TA/TB, bei Stereo-Schallplatten zusätzlich die Taste STEREO zu drücken.

## Tonband-Aufnahme und -Wiedergabe

Dazu verbinden Sie Ihr Tonbandgerät mit der Buchse „TB“. Bei KS 742 ist diese Buchse nach Abnahme der Rückwand am Rundfunkchassis zugänglich. Es ist ein Kabel mit Normsteckern zu verwenden, welches gleichzeitig für Aufnahme und Wiedergabe dient. Bei der Wiedergabe von Tonbandaufnahmen ist die TA/TB-Taste zu drücken, für Stereo-Wiedergabe zusätzlich die Taste STEREO.

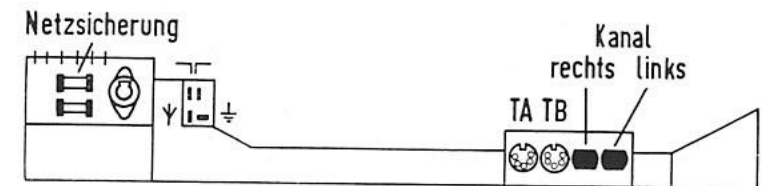

Rückansicht des Rundfunkchassis

## Umstellen der Betriebsspannung

Der Spannungswähler befindet sich an der Rückseite des Radiochassis. Durch Drehen der Scheibe mit Hilfe eines Schraubenziehers oder einer Münze wird die richtige Spannung eingestellt. Bei größeren Spannungsumstellungen ist der Wechsel der Netzsicherung (die obere Sicherung links von der Wählerscheibe) notwendig. Bei Spannungen von 110 bis 130 Volt setzen Sie eine Sicherung von 0,4 A träge, bei 220/240 Volt eine von 0,2 A träge ein.

Der eingebaute Plattenwechsler wird automatisch mit umgeschaltet.

## Zur Beachtung

Ihre eigene Sicherheit erfordert, daß Sie immer den Netzstecker aus der Steckdose ziehen, bevor Sie die Rückwand entfernen.

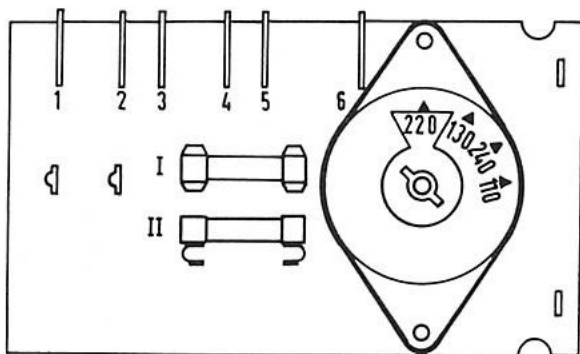

1—2 Netzeingang 110 . . . 240 V

3—4 Netzausgang 110 . . . 240 V  
(nur für Geräte bis 1,5 A Strombelastung)

5—6 Netzausgang 110 V  
(für Geräte bis 7 W Leistungsaufnahme)

I Netzsicherung

II Lampensicherung (eingelötet)

## GRUNDIG Lautsprecher-Box 8

1 Lautsprecher  
Abmessungen: ca. 18 x 20 x 28 cm

Edelholz:  
a) Nußbaum natur mattiert  
b) Teak geölt

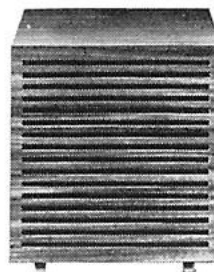

## GRUNDIG Lautsprecher-Box 45

2 Lautsprecher  
Abmessungen: 39 x 76 x 23 cm

Edelholz:  
a) mitteldunkel hochglanzpoliert  
b) hell mattiert  
c) Teak geölt

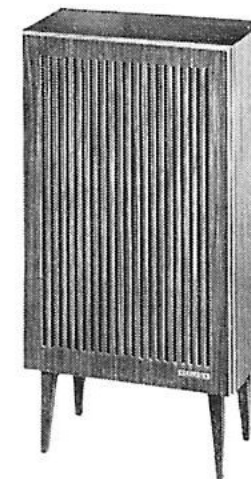

## Lautsprecher-Boxen

Stereophonie vermittelt dem Zuhörer ein echtes räumliches Klangerlebnis. Durch Stereo- und HiFi-Technik ist es möglich geworden, stereophone Musik — sei es nun durch Platte, Band oder Rundfunk — so wiederzugeben, daß der Zuhörer den Eindruck hat, er säße selbst im Konzertsaal. Das Hören mit zwei Ohren, wie es ja natürlich ist, wird in der Technik der Stereo-Aufnahme nachgebildet. Über getrennte Mikrofon- und Verstärkerkanäle werden gleichzeitig dieselben Darbietungen aufgezeichnet. Die originalgetreue Wiedergabe hat dann wiederum über zwei getrennte Kanäle und Lautsprecher oder Lautsprechergruppen zu erfolgen. Auf diese Technik der Stereo-Wiedergabe ist Ihr Konzertschrank voll eingerichtet. Mit dem Anschluß von GRUNDIG Lautsprecher-Boxen aber können Sie die Wiedergabequalität Ihres Stereo-Schranks noch weiter steigern.

Für jede Zimmergröße stehen Ihnen die passenden Zusatzgeräte zur Auswahl. In Wohnräumen normaler Ausdehnung genügt der Anschluß einer Lautsprecher-Box, während für größere Räumlichkeiten zwei gleichartige Boxen vorteilhaft sind. Vor allem bei Stereo-Wiedergabe gilt: Der Abstand zwischen den Lautsprechern oder Lautsprechergruppen der beiden Stereokanäle soll genügend groß sein, was durch den Anschluß der Lautsprecher-Boxen erreicht wird. Die Abschaltung der jeweiligen Lautsprecher im Schrank erfolgt beim Anschließen automatisch. Der Techniker spricht dann von einer Verbreiterung der Stereobasis.

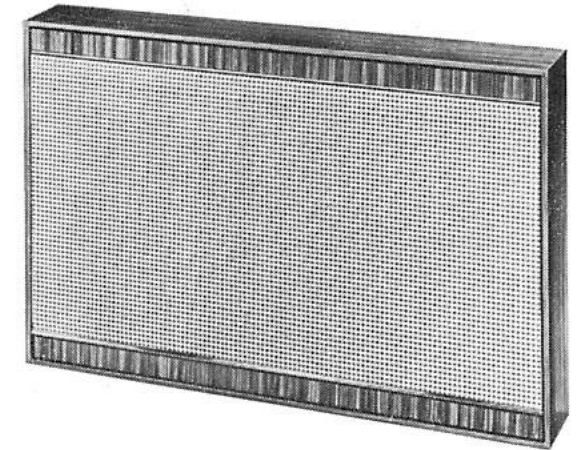

**GRUNDIG**  
**HiFi-Lautsprecher-Box 204** — 15 Watt

3 Lautsprecher

Abmessungen: ca. 51 x 32 x 8 cm

Edelholzgehäuse:

- a) Nußbaum natur mattiert
- b) Teak natur
- c) weiß Schleiflack

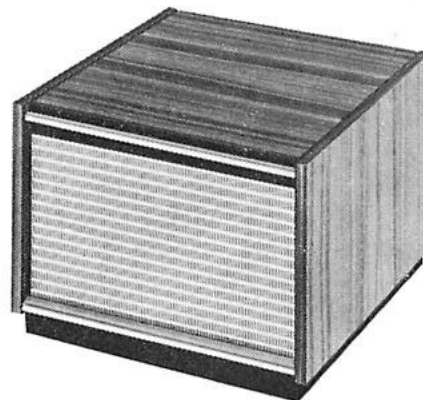

**GRUNDIG**  
**Lautsprecher-Box 19**

Abmessungen: ca. 20 x 15 x 22 cm

Edelholzgehäuse:

- a) Nußbaum natur mattiert
- b) Teak natur
- c) Palisander mattiert

Die genormten Anschlußbuchsen für die Lautsprecher-Boxen finden Sie an der Rückseite des Schrankes (Rückwandbezeichnung „Zusatzlautsprecher“).

**Achtung! Der Anschluß von Lautsprechern, deren Gesamtimpedanz je Kanal  $4 \Omega$  unterschreitet, ist nicht zulässig.**

**GRUNDIG  
HiFi-Lautsprecher-Box 205 — 15 Watt**

3 Lautsprecher

Abmessungen: ca. 17 x 28 x 21 cm

Edelholzgehäuse:

- a) mitteldunkel hochglanzpoliert
- b) Nußbaum natur mattiert
- c) Teak natur

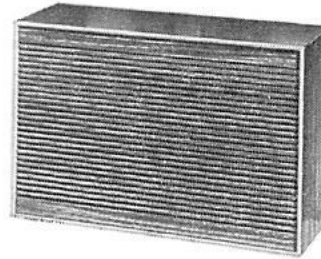
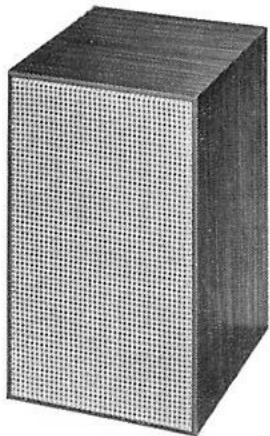

**GRUNDIG  
Lautsprecher-Box 13**

Abmessungen:  
ca. 30 x 19 x 11 cm

Kunststoffgehäuse:  
hell gemasert  
(nußbaumähnlich)

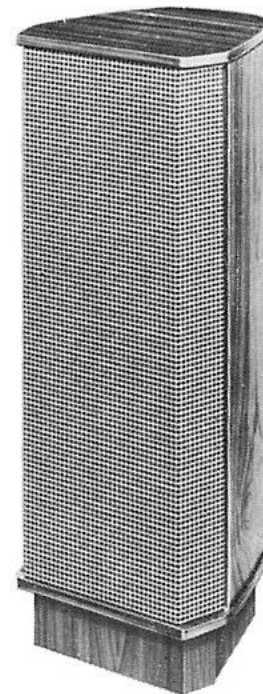

**GRUNDIG  
Lautsprecher-Box 17**

2 Lautsprecher

Abmessungen: ca. 27 x 71 x 27 cm

Edelholzgehäuse:

- a) mitteldunkel hochglanzpoliert
- b) Nußbaum natur mattiert

Zwei wichtige Regeln sind für eine einwandfreie Stereoübertragung zu befolgen:

- Es ist darauf zu achten, daß die — von vorne gesehen — links vom Konzertschrank aufgestellte Box auch mit der Anschlußbuchse „Linker Kanal“ verbunden ist. Entsprechendes gilt natürlich für den Anschluß „Rechter Kanal“.
- Der günstigste Platz für Zuhörer ist gegenüber dem Konzertschrank oder der ganzen Stereo-Anlage in einer Entfernung, die in etwa der Länge der vorne erwähnten Stereobasis gleichkommt.

Irgendwelche raumakustisch bedingte Unstimmigkeiten in der Stereo-Wiedergabe lassen sich in den meisten Fällen mit dem Balance-Regler am Rundfunkteil beseitigen.

Ihr Fachhändler wird Sie gerne beraten.

## Hinweis

Ihr wertvoller Konzertschrank darf sicher die gleiche sorgfältige Behandlung beanspruchen, die Sie auch Ihren Möbeln angedeihen lassen: Große Hitze oder Feuchtigkeit sind zu vermeiden. Stellen Sie das Gerät nicht direkt an die Wand, denn es braucht etwas Luft zur Kühlung.

**Das Gerät ist störstrahlungssicher und entspricht den Empfehlungen der Deutschen Bundespost.**

Achten Sie bitte darauf, daß Ihr Fachhändler die beiliegende GRUNDIG GARANTIE-URKUNDE und Kontrollkarte ordnungsgemäß ausfüllt.

## Technische Daten

Stromart:

Nur für Wechselstrom 50 Hz, umschaltbar für 110, 130, 220 und 240 Volt

Stromverbrauch:

max. 24 Watt; Plattenwechsler 6 Watt

Sicherungen:

Für 110/130 Volt 0,4 A träge; für 220/240 Volt 0,2 A träge; bitte niemals die Sicherung reparieren

Transistoren:

AF 106, BF 243, 3 x BF 237, 2 x BF 238, 2 x BC 148 B, 2 x BC 108 C, 2 x AD 161, 2 x AD 162 (gepaart)

Dioden:

1 N 60, 2 x AA 113, AA 119, 9731

Gleichrichter:

B 30 C 350/250 KP, 2 x 0310

Beleuchtungslampen:

2 Lämpchen, zylindrisch, 7 V / 0,3 A

1 Lämpchen, zylindrisch, 7 V / 0,1 A

Stereo-Anzeige:

1 Lämpchen 6 V / 50 mA

Phonoraum-Beleuchtung (nur bei KS 742):

1 Glühlampe, Pilzform, Sockel E 14; 220 V, 15 W

Empfangsbereiche:

Langwelle: 145 . . . 350 kHz

Mittelwelle: 510 . . . 1620 kHz

Kurzwelle: 5,4 . . . 16,2 MHz

UKW: 87,5 . . . 108 MHz

Kreise:

AM 8 (2 veränderbar, 5 ZF fest, 1 Sperrkreis)

FM 15 (2 veränderbar, 9 ZF fest, 2 für

Eingangsbandfilter, 2 Nebenwellensperren)

UKW-Außendipol:

Verwendbar ist jede Dipolantenne mit einem Anpassungswert von 240  $\Omega$

Ferritstab-Antenne:

Zur Empfangsverbesserung im Mittel- und Langwellenbereich

Klangregelung:

GRUNDIG Klangwaage mit Raststellung bei optimalem Klang

Lautstärkeregelung:

Gehör richtig

Ausgangsleistung:

5 Watt je Kanal (Musikleistung)

Schallplatten- und Bandwiedergabe:

TA/TB-Taste drücken

Lautsprecher:

KS 715: 2 perm.-dyn. Superphon-Lautsprecher

KS 742: 4 perm.-dyn. Superphon-Lautsprecher

Gehäuse:

Aus erstklassigen Edelhölzern

Abmessungen:

KS 715: ca. 88 x 84 x 37 cm

KS 742: ca. 128 x 75 x 42 cm

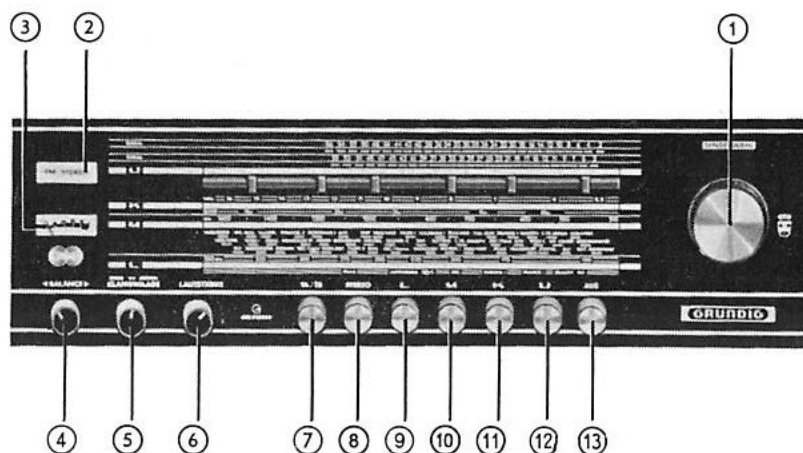

- ① Tuning  
Syntonisation
- ② Stereo Indicator  
Indicateur stéréo
- ③ Tuning Indicator
- ④ Stereo Balance  
Balance stéréo
- ⑤ Tone; Tonalité
- ⑥ Volume; Puissance
- ⑦ PU/TR; PU/Enr.
- ⑧ Stereo
- ⑨ LW; GO
- ⑩ MW; PO
- ⑪ SW; OC
- ⑫ FM
- ⑬ Off; Arrêt

### Voltages and Fuses

This radio can only be operated from A. C. supplies between 110 and 240 V. It leaves the factory set to 220 V. For use on a different voltage, remove the rear panel, turn the voltage selection disc (at the rear of the radio chassis) by means of a coin or a screwdriver to the desired voltage. Insert for 110/130 V a fuse of 0.4 A and for 220/240 V operation a fuse of 0.2 A into the holder on the upper left, next to the voltage selector disc.

### Caution

**Disconnect line cord from power supply before removing the rear panel.**

### Tension-secteur et fusibles

Cet appareil est prévu pour fonctionner sur courant alternatif 110 à 240 V. A sa sortie d'usine, il est mis sur 220 V. Si l'appareil doit fonctionner sous une autre tension, enlever le panneau-arrière, et tourner le disque du sélecteur de tension (se trouvant à l'arrière du châssis radiophonique) sur la tension requise par l'intermédiaire d'une pièce de monnaie ou d'un tournevis. Pour le fonctionnement sous 110/130 V, introduisez un fusible de 0,4 A, pour 220/240 V un fusible de 0,2 A dans le support se trouvant à gauche, à côté du disque sélecteur de tension.

### Attention

Débrancher l'appareil avant d'enlever le panneau-arrière.



## Operating Hints

### On

Switch your set on by pressing the button of the desired frequency range:

### Frequency Ranges

- L = Long Wave Band  
145 . . . 350 kHz
- M = Standard Broadcast Band  
510 . . . 1620 kHz
- K = Short Wave Band  
5.4 . . . 16.2 MHz
- U = FM Band  
87.5 . . . 108 MHz

### Volume

Advance knob marked LAUTSTÄRKE to a suitable sound volume.

### Tuning

Select the desired station with the large knob SENDEWAHL.

### Tone

Adjust knob KLANGWAAGE to the best tone quality (BASSE=BASS; HÖHEN=TREBLE). On stereo operation, knob STEREO-BALANCE serves as stereo balance for compensating differences in volume of right-hand and left-hand stereo channel.

### Off

When listening is completed, push button AUS.

### Stereo Reception

For Stereo reception the GRUNDIG Stereo-Decoder 8 must be inserted and mounted with two screws in the rear of the chassis as shown in the illustration on page 3. The decoder dummy plug must be removed. Important: Disconnect line plug before removing rear panel.

You may receive multiplex stereo broadcasts by simply setting the receiver to FM and Stereo position. Tune in the desired station. The Stereo Decoder switches the receiver automatically from stereo to mono operation and vice versa. A stereo beacon — marked "FM Stereo" in the dial — lights up on FM stereo reception. For stereo broadcasts it is indispensable to mount an FM outdoor dipole.

### Playback of Records

Press button "TA/TB". For playback of stereo records press also button STEREO. (Stereo = pressed; Mono = unpressed or released by pressing it again.)

### Tape Recorder Connection (Stereo and Mono)

Your tape recorder may be connected to the socket "TB" at the rear of the console resp. of the radio chassis at model KS 742 (rear panel removed). For playback of tape recordings press button "TA/TB". For stereo resp. mono operation proceed as described under "Playback of Records".

### Antenna Connections

(at the rear of the console)

### UKW-Dipol

for the connection of an FM outdoor dipole antenna. In case two different antennas are used for FM and AM, cut the wire on top of the antenna receptacles at the radio chassis.

**Attention!** Your receiver is equipped with the new antenna sockets for flat plugs. Consult your dealer.

### ⌵ Antenne

for the connection of an outdoor antenna which improves reception on SW, LW and MW.

### ⏏ Erde

Ground Connection.

## Stereo Reproduction

Stereo reproduction is improved considerably when connecting one or two Stereo Boxes. It is up to you which models you will choose, for it is a question of the acoustical conditions prevailing in your room. The manner in which console and stereo speakers are placed, is very important, because sound reflection depends on the sound base, which should be enlarged as much as possible. The sound base is the distance separating the speaker systems of the left-hand and right-hand channel. The connection of Extension Speakers should be made to the sockets which you will find at the rear of the console (marked at the rear panel "Zusatzlautsprecher").

Please, ensure, that the stereo speaker placed on the left side of the console — seen from front — is connected to the socket marked "Linker Kanal" (= L. H. channel), resp. the speaker on the right side to the socket "Rechter Kanal" (= R. H. channel). Differences in volume of the Stereo speaker groups can be balanced by using the Stereo Balance.

The ideal listening place is in front of the installation at a distance which corresponds approximately to the sound base. Some Speaker Enclosures and Stereo Boxes are shown on the preceding pages. Please consult your dealer, if you wish any information.

**Important! Connection of speakers with a total impedance less than 4 Ω per channel is not permissible.**

## Mode d'emploi

### Marche

L'allumage s'effectue en enclenchant la touche de la gamme d'ondes désirée:

L = GO 145 ... 350 kHz  
M = PO 510 ... 1620 kHz  
K = OC 5,4 ... 16,2 MHz  
U = FM 87,5 ... 108 MHz

### Puissance

Régler le son par le bouton marqué LAUTSTÄRKE à la puissance nécessaire.

### Syntonisation

Syntoniser l'émetteur désiré par l'intermédiaire du grand bouton SENDERWAHL.

### Tonalité

Ajuster à l'aide du bouton KLANGWAAGE la tonalité selon votre goût (BASSE = BASSES; HOHEN = AIGUES). Pendant le fonctionnement comme appareil stéréophonique, le bouton STEREO-BALANCE permet l'équilibrage de puissance sonore des deux canaux stéréophoniques.

### Arrêt

Pour éteindre, il suffit d'appuyer sur la touche AUS.

### Réception stéréophonique

L'appareil est prévu pour des émissions stéréophoniques. Il ne reste qu'à ajouter le décodeur et l'appareil est prêt à fonctionner. Votre appareil a besoin du décodeur 8 GRUNDIG. Introduire et monter le décodeur avec deux vis, comme illustré à la page 3. Tirer, dans la partie arrière, la fiche de remplacement du décodeur.

Attention: Débrancher la fiche secteur de la prise de courant avant d'enlever le panneau arrière!

Pour recevoir des émissions stéréophoniques mettez le récepteur simplement sur position FM et Stéréo et choisissez la station désirée. Le décodeur stéréo commute le poste automatiquement de la réception stéréo sur la réception mono et vice versa. Un indicateur stéréo — marqué FM Stereo dans l'échelle — s'allume lors des émissions stéréophoniques. Pour la réception des émissions stéréophoniques il est indispensable de monter une antenne dipolaire FM. Consultez votre distributeur qui vous donnera des informations détaillées.

### Reproduction des disques

Enclencher la touche »TA/TB« et choisir à l'aide de la seconde touche de gauche la reproduction en mono ou stéréo. (Stéréo = touche enclenchée; mono = touche en position normale ou déclenchée par l'enclenchant une deuxième fois.)

### Connexion d'un enregistreur (stéréophonique et monaural)

Pour brancher un enregistreur à votre appareil utilisez la prise »TB« au dos du meuble. Pour la reproduction des enregistrements appuyer sur le bouton »TA/TB«. Le réglage de stéréo ou mono s'effectue comme décrit sous »Reproduction des disques«.

### Prises d'antennes

(à l'arrière du meuble)

### UKW-Antenne

pour le raccordement d'une antenne dipolaire FM (extérieure). Dans le cas où deux antennes différentes seraient employées pour la gamme FM et l'une des autres gammes d'ondes, on doit couper le fil de liaison situé au-dessus des douilles d'antennes au châssis radiophonique.

**Attention!** Votre récepteur se trouve équipé de nouvelles prises d'antenne pour des fiches plates. Consultez votre fournisseur à ce sujet.

### ⚡ Antenne

pour le branchement d'une antenne extérieure qui sert à améliorer la réception sur OC, PO et GO.

### ⚡ Erde

Prise du terre.

### Reproduction stéréophonique

L'impression stéréophonique sera mise en relief en employant en combinaison avec votre meuble des enceintes acoustiques »Stéréo Box« (montrés sur les pages précédentes).

Le placement des haut-parleurs dans votre habitation est de grande importance étant donné que la sonorisation dépend de l'élargissement de la base de diffusion. Par base de diffusion on entend la distance séparant les sources sonores du canal de gauche de celles du canal de droite.

Les prises de raccordement pour les haut-parleurs supplémentaires se trouvent à l'arrière du meuble (marquées au panneau-arrière »Zusatzlautsprecher«).

Veillez à ce que le haut-parleur supplémentaire qui se trouve au côté gauche du meuble — vu de face — soit relié à la prise portant la désignation »Linker Kanal« (= canal de gauche) resp. le haut-parleur de droite à la prise »Rechter Kanal« (= canal de droite).

Des inégalités de puissance entre les deux canaux stéréophoniques seront compensées à l'aide de la balance stéréophonique marquée BALANCE.

La meilleure impression de reproduction stéréophonique est obtenue lorsque les auditeurs se trouvent placés au sommet d'un triangle isocèle dont la base est marquée par les sources sonores.

Consultez votre vendeur qui vous donnera des informations détaillées.

**Attention! Le raccordement d'enceintes acoustiques dont l'impédance totale est inférieure à 4 Ω n'est pas autorisé.**

# GRUNDIG

# Weltklang-Favoriten-Serie

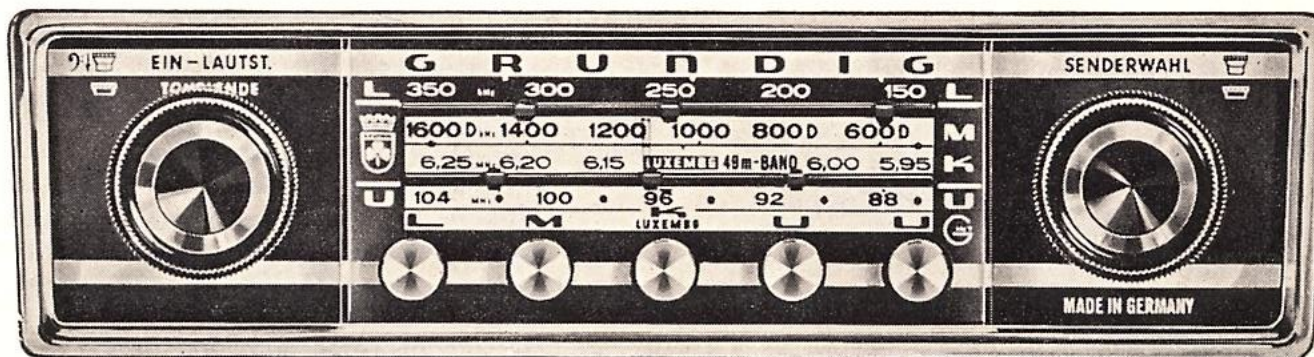

Weltklang 4500

## GRUNDIG-Weltklang

### Autosuper mit den Extras

Verkehrsfunk und Musik im Auto sind heute nicht mehr wegzudenken. Wegen der Unterhaltung und der Information. Damit Sie sicher und besser fahren! Nur welchen Autosuper nehmen? Erfahrene Autofahrer meinen: Einen Weltklang von GRUNDIG. Er bietet Vorteile über Vorteile. Erstklassige Technik, autogerechte Verarbeitung, sportliche Form. Das ist eben die weltbekannte GRUNDIG Qualität, die sich im Bau von mehr als 17 Millionen Rundfunk-, Fernseh- und elektronischen Geräten bewährt hat. Und GRUNDIG hat ein Programm, das vom UKW/MW-Empfänger bis zum Spitzensuper mit Stationstasten reicht. Auch Ihr Autosuper ist dabei!

## GRUNDIG-Weltklang

### The car radio with the many extras

Information and music in your car are nowadays indispensable. They contribute to safer driving with more pleasure. But what car radio to choose from? Experienced drivers quote: a GRUNDIG "Weltklang" model! It offers many advantages. Dependable, perfect workmanship, car-tailored and tastefully styled.

GRUNDIG quality, well-known throughout the globe, has proven itself in more than 17 million radio and TV sets, as well as electronic devices.

GRUNDIG's car radio program ranges from FM/AM standard receivers to de luxe models with pre-set station buttons.

Be sure your car radio is a GRUNDIG!

## GRUNDIG-Weltklang

### Autosuper avec toutes les raffinesse possibles

Il n'est plus pensable, d'ignorer l'information routière et la musique en voiture, afin de rendre votre conduite plus agréable. Quel autosuper choisir? Un Weltklang GRUNDIG naturellement! Il présente de tels avantages: technique de première classe, construction robuste, ligne élégante.

Tout ceci appartient à la qualité GRUNDIG prouvée par la fabrication de plus de 17 millions de postes de radio, de télévision et d'appareils électroniques.

GRUNDIG offre un choix qui s'étend du récepteur FM/PO jusqu'à l'appareil répondant aux désires les plus exigeants.

L'autosuper que vous désirez est donc là!

GRUNDIG WERKE GMBH · 851 FURTH · KURGARTENSTRASSE 37 · W.- GERMANY