

GRUNDIG

revue

Moderne
Technik
für drinnen
und
draußen



23 GRUNDIG Fabriken gibt es in ganz Europa. 30 000 Mitarbeiter bauen dort ein und dieselbe Qualität. Überall wachen Spezialisten über die Einhaltung der hohen GRUNDIG Qualitätsnormen. Die sind überall gleich. In unseren Werken in Italien, Frankreich, Portugal und Österreich genauso wie im GRUNDIG Fabrikationszentrum Nürnberg und 14 weiteren bundesdeutschen Fertigungsstätten. Überall bauen wir die gleiche Spitzenqualität. Und überall fühlen wir uns dem guten Ruf des „Made in Germany“ verpflichtet. Denn damit sind wir groß geworden. Natürlich kostet gute Qualität gutes Geld. Aber der hohe Stand unserer Entwicklung, die ausgefeilte Technologie unserer Fertigung und die Produktion großer Serien wiegen alles das auf, was wir im Interesse unserer Kunden mehr als üblich investieren.

Der Qualität verpflichtet



Inhalt:

GRUNDIG-Revue in Fremdsprachen

Von der vorliegenden Ausgabe der „GRUNDIG revue“ gibt es Übersetzungen in englischer, griechischer türkischer, jugoslawischer, italienischer und spanischer Sprache. Anzufordern bei der GRUNDIG AG, 851 Fürth.

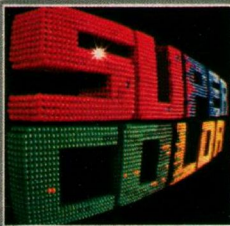

Farbfernseher
Seite 6 bis Seite 21



Autosuper
Seite 60 bis Seite 63

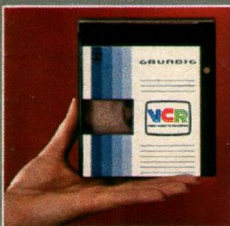

Video-Cassetten-Recorder
Seite 22 bis Seite 23



Reisesuper
Seite 64 bis Seite 76



Schwarzweiß-Fernseher
Seite 24 bis Seite 33



Rundfunkgeräte
Seite 76 bis Seite 81



Radio-Recorder
Seite 34 bis Seite 41



Stereo- und HiFi-Geräte
Seite 82 bis Seite 99



Tonbandgeräte und Cassetten-Recorder
Seite 42 bis Seite 59



Lautsprecher
Seite 100 bis Seite 108

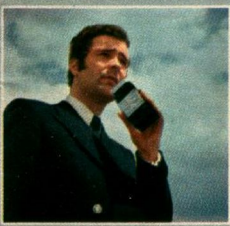

Elektronisches Notizbuch
Seite 58



Konzertschränke
Seite 109 bis Seite 115



*Μία κατά κεφάλαιον μετάφραση εις τὰ ἑλληνικά, αὐτοῦ τοῦ καταλόγου GRUNDIG μπορεῖτε νὰ λάβετε, ἐάν συμπληρώσετε αὐτό τό δελτίον καί τό στείλετε εἰς τήν διεύθυνση:
GRUNDIG AG, 851 Fürth/Bay.*

Όνομα:	GR
Επώνυμον:	
Ταχ. Τομ./Πόλις ἢ Χωριόν:	
Όδός/ Αριθμ.	



Bu katalogdan seçilmiş bazı cihazların kendi lisanınıza tercümelerini ihtiva eden kataloğumuzu istediğiniz takdirde, aşağıdaki kuponu doldurarak: GRUNDIG AG, 851 Fürth/Bayern adresine yollayınız.

Adınız:	TR
Soyadınız:	
Şehir no ve adı:	
Sokak ve ev no.:	



GRUNDIGOV prospekt mozete odmah dobiti ako ispunite kupon koji se nalazi na desnoj strani i posaljete na sledecu adresu: GRUNDIG AG, 851 Fürth/Bayern.

Ime:	YU
Prezime:	
Postanski broj i grad:	
Ulica i broj kuće:	



Nel caso Lei desiderasse ricevere un estratto di questo prospetto tradotto in lingua italiana, La preghiamo di voler compilare il Coupon qui a fianco e spedirlo a: GRUNDIG AG, 851 Fürth/Bayern.

Nome:	I
Cognome:	
Codice postale e città di residenza:	
Via e numero:	



Remitiendo inmediatamente el cupón de la derecha a la siguiente dirección recibirá Vd. un extracto del folleto GRUNDIG traducido al español: GRUNDIG AG, 851 Fürth/Bayern.

Nombre:	E
Apellido:	
Zona postal y población:	
Calle y número:	

Obwohl auch uns Teuerung nicht erspart bleibt,

Lebenshaltungskosten von 1962 bis 1973: plus 48,1%

Preisentwicklung für Rundfunk- und Fernsehgeräte: minus 23,7%

sind unsere Preise ein Beweis seltener Stabilität.

Nach Angaben
des Statistischen
Bundesamtes

Preise sind heute ein Thema, das selten so ausdauernd und unterschiedlich diskutiert wurde. Jede Debatte endet im Schimpfen auf einen „Schuldigen“. Wer dieser Schuldige ist, ist eine Frage des jeweiligen Standpunktes.

Wir wollen hier nicht über diese Frage reden. Wir möchten Ihnen sagen, was wir getan haben und was wir tun, um die Preise zu stabilisieren.

Zunächst ein wenig Historie: GRUNDIG Preise haben schon vor und in den 60er Jahren Aufsehen erregt. Was heute schon ein Stück Branchengeschichte ist, war damals Marktsensation: Das erste Tonbandgerät unter 500 DM und das erste Fernsehgerät unter 1000 DM kam in den 50er Jahren von GRUNDIG.

Daß dazu Mut gehörte, ist jedem verständlich, denn niedrige Preise sind nur über große Serien zu erreichen. Stückzahlen, von denen man nie weiß, ob man sie auch verkaufen kann. Diesen Mut zum Risiko haben wir uns bewahrt.

Wenn man über Preise spricht, sind amtliche Zahlen eine gute Basis, denn sie lassen keine Zweifel aufkommen. Interessant ist

die Gegenüberstellung solcher amtlicher Zahlen für die letzten 10 Jahre: Nach dem Index des Statistischen Bundesamtes sind die Preise für Rundfunk- und Fernsehgeräte zusammen von 1962 bis 1973 um nahezu 24% gefallen. In der gleichen Zeit sind die Lebenshaltungskosten um 48% gestiegen. Schwarzweiß-Fernsehgeräte sind in diesem Zeitraum 31% billiger geworden, und für Farbfernsehgeräte, die es 1962 noch nicht gab, weisen interne Berechnungen eine Preissenkung von rund 25% aus. Wenn man diese Zahlen liest, könnte man glauben, die Preissteigerungen wären in einem anderen Land passiert als unsere Preissenkungen. Die Frage nach den Gründen hat zwei wesentliche Antworten:

1. Rationalisierungserfolge und Verbilligungseffekte der Serienfertigung, für die wir enorme Risiken eingegangen sind, müssen auch an den Verbraucher weitergegeben worden sein.
2. Der harte Wettbewerb der freien Marktwirtschaft ist ganz bestimmt mit daran „schuld“. Die Konkurrenz unter den Herstellern und die Konkurrenz unter den Fachhändlern hat sich eindeutig zugunsten des Käufers ausgewirkt. Es ist gut für Sie, daß es diese Konkurrenz gibt.

Freilich steht auch bei Industrie und Handel die Kalkulation unter dem Druck steigender Kosten. Bauelemente sind teurer geworden, und die letzte Tarifrunde hat zweistellige Lohn- und Gehaltserhöhungen gebracht. Diese Belastungen sind so gravierend, daß ein auch nur annähernder Ausgleich durch höhere Produktionszahlen nicht mehr möglich ist. Preiserhöhungen sind also unvermeidbar.

Aber der Markt läßt da keine Bäume in den Himmel wachsen. Wir wissen ebensogut wie alle unsere Mitbewerber und natürlich auch der Fachhandel, daß für Sie der Preis eine sehr entscheidende Rolle beim Kauf spielt. Deshalb wollen und müssen wir bemüht sein, günstiger anzubieten als andere. Deshalb wird der Fachhändler Meier darauf achten, günstiger anzubieten als sein Kollege Müller. Denn sonst kaufen Sie ja bei diesem.

Das Fachgeschäft- Ihr und unser zuverlässiger Partner.



Wie wir aus vielen Gesprächen mit GRUNDIG Kunden wissen, haben sie Vertrauen zu uns. Vertrauen in unsere Qualität und Vertrauen in unsere Preispolitik. Sonst hätten wir auch kaum in etwas mehr als 25 Jahren 45 Millionen Kunden gewonnen. Diesem Vertrauen fühlen wir uns verpflichtet.

Oft werden wir gefragt, warum wir unsere Produkte nicht selbst verkaufen. Angesichts der heutigen Vielfalt an Formen des Handels gar keine so abwegige Frage. Unsere Antwort darauf: Wir wissen, daß Rundfunk- und Fernsehgeräte überall gebraucht werden. In den Großstädten ebenso wie in den hintersten Winkeln des flachen Landes. Dort erst recht.

Der Aufgabe, überall fachmännisch zu beraten und Kundendienst zu leisten, ist nur eine Vertriebsform gewachsen, die überall ist. Die ideale, weil dem Verbraucher nächste Form dafür ist das Fachgeschäft. Das große. Das mittlere. Und das kleine.

Der Fachhandel hat die Aufgabe, Sie zu beraten. Sie erwarten zu Recht, daß der Verkäufer über das Angebot am Markt Bescheid weiß, Sie über Unterschiede bei einzelnen Fabrikaten und über Liefermöglichkeiten informiert. Sie erwarten zu Recht, daß er Ihre persönlichen Wünsche, die sich z. B. aus der Größe und den Schallverhältnissen in Ihrer Wohnung ergeben, berücksichtigt, wenn er Ihnen dieses oder jenes spezielle Produkt empfiehlt. Personal, das über gute technische und kaufmännische Kenntnisse verfügt, kostet gutes Geld.

Der Fachhandel hat die Aufgabe zu liefern. Farbfernsehgeräte oder HiFi-Anlagen kann man nicht in die Einkaufstasche stecken. Auch mancher Kofferraum ist da zu klein. Das Fachgeschäft muß die Ware zu Ihnen bringen. Und versierte Leute müssen für Aufstellung und Inbetriebnahme sorgen. Leute, die HiFi-Anlagen oder Farbfernseher in Betrieb nehmen, haben ihren Preis.

Der Fachhandel hat die Aufgabe, für den Service zu sorgen und Qualität auf Dauer zu sichern. (Apropos Qualität: In der neuesten Umfrage eines Marktforschungsinstitutes beim Fachhandel steht GRUNDIG Qualität an

erster Stelle.) Service ist auch bei bester Qualität notwendig. Immerhin ist das Farbfernsehgerät das technisch komplizierteste Gut, das für den Gebrauch zu Hause je gebaut wurde. Zu seiner Betreuung gehören nicht nur versierte Fernsehtechniker, sondern auch hochwertige Meß- und Prüfeinrichtungen. Und die haben eben auch ihren Preis. Der Fachhandel hat schließlich die Aufgabe, die Verkaufspreise festzulegen. Bestandteil seiner Kalkulation müssen seine Leistungen sein. Sein Personal, sein Fuhrpark, seine Werkstatteinrichtungen. Wer da viel zu bieten hat, wird seine Leistungen entsprechend höher ansetzen müssen. Letztlich zu Ihrem Vorteil. Wenn Sie vor dem Kauf Preise vergleichen, vergessen Sie also nicht, auch die Leistung zu vergleichen. Mit einem Schaufensterbummel ist das nicht getan.

P.S.

Das moderne Fachgeschäft verkauft nicht nur. Es vermietet auch. Z. B. Farbfernseher, VCR-Recorder und HiFi-Anlagen. Wir haben dafür das System „Euro-Rental“ entwickelt. Es ist ein Mietsystem, das alle Fragen der Finanzierung und des Vertragswesens auf einen ganz einfachen Nenner bringt. Wenn Sie an Mietgeräten interessiert sind, fragen Sie also Ihren Fachhändler nach „Euro-Rental“.

Die aktuelle Preisinformation

Um Sie über die Preise zu informieren, zu denen GRUNDIG Geräte in der Bundesrepublik verkauft werden, führen wir laufend Marktbeobachtungen durch.

Die dabei festgestellten „Marktpreise“ finden Sie in diesem Prospekt beim „Datenspiegel“ der jeweiligen Artikelgruppe in Form von grafischen Darstellungen.

Die Grafik zeigt für jedes Gerät die bei unseren Erhebungen ermittelte Schwankungsbreite der Preise, wobei wir alle Preise einschließlich Service-Leistungen ermittelt haben, um Ihnen einen besseren Vergleich zu ermöglichen. Die Spannbreite der Darstellung spiegelt die am Markt beobachteten Preise wider. Vereinzelt Angebote außerhalb dieser Schwankungsbreite sind statistisch unerheblich und nicht erfaßt worden.



GRUNDIG
SUPER-COLOR

12



Zur Anzeige der Betriebsbereitschaft.

Kontrolle die direkten 12 Aus

Tasten der Vernunft:
1. Zum Einschalten des Geräts.
2. Zur direkten Fernwahl von 12 Programmen.
Ohne Zwischenstationen.

Fe
e

Die Zukunft

Farbfernsehen jetzt mit 12 Programmen

1972 brachten wir Super Color. Farbfernseher in Multi-Modul-Technik. Heute wissen wir, daß dies die Technik der Zukunft ist. Jetzt bringen wir Super Color mit 12 Programmen – jedes direkt und drahtlos fernwählbar. Mit dieser Empfangstechnik haben wir die Zukunft heute schon verwirklicht.

Warum eigentlich sehen wir 12 Programme vor?

Häufig kann man schon heute 12 Programme sehen. Welcher Farbfernseher kann sie empfangen? Super Color kann sie empfangen. Denn Tele-Pilot 12 hat 12 Programme.

Secam-Programme strahlen in viele Gebiete ein. Welcher Farbfernseher kann sie in Farbe empfangen? Super Color. Denn für Super Color gibt es PAL/Secam-Adapter. Für DDR- oder für Frankreich/Luxemburg-Empfang nachrüstbar. Und Tele-Pilot 12 hat die Programm-Reserven.

Cassetten-Fernsehen und -Aufzeichnung sind schon Gegenwart. Welcher Farbfernseher ist darauf vorbereitet? Super Color ist darauf vorbereitet. Und Tele-Pilot 12 hat die AV-Programm-Station dafür. Bald gibt's Fernsehempfang über Kabel (Versuche laufen bereits in Hamburg, Bremen und Nürnberg). Welcher Farbfernseher hat Reserven für viele Programme? Tele-Pilot 12 hat die Programm-Reserven.

Warum eigentlich ist unsere Multi-Modul-Technik so gefragt?

Modultechnik ist servicefreundlich. Module sind leicht und schnell und preiswert zu wechseln. Modultechnik ist langlebig. Modulaustausch macht alte Farbfernseher wieder jung. Modultechnik ist ausbaufähig. Die Möglichkeit, in Grenzgebieten Secam farbig zu empfangen, ist nur ein Beispiel. Modultechnik ist bewährt. Über 13 Millionen Module stecken schon in GRUNDIG Fernsehgeräten.

Warum entscheiden sich so viele Leute außerdem für Super Color?

Super Color hat totale Halbleiter-Bestückung. Wenig Wärme. Super Color hat den PIN-Dioden-Tuner. Der macht aus Ihrer Antenne eine gute Antenne. Sie merken es am Bild. Super Color mit Tele-Pilot 12 hat Kopfhörer-Anschluß. Jetzt können Sie hören ohne zu stören. Super Color erfüllt besondere Klangwünsche. Sie können HiFi-Anlagen, Tonbandgeräte und Zweitlautsprecher anschließen. Super Color hat den günstigen Preis. Da zahlt sich die Großserie aus, die wir bauen können, weil so viele Leute Super Color kaufen.

Zur stufenlosen Regelung
von Bild und Ton

Ein-
Einstellung

Für Ton ein/aus.
Praktisch, wenn Besuch kommt.
Oder wenn telefoniert wird.

Quickton
Tele Pilot 12

Super Color
gibt es nur von
GRUNDIG -
über den
Fachhandel

GRUNDIG

**Wir haben
die komplizierteste Technik,
die je für ein Heimgerät
nötig war, in
die einfachste Form gebracht,
die dafür denkbar ist:
in Baukasten-Form.**



Der sichere Einkaufstip:
Das gute Fachgeschäft

Alles über Modul-Technik

13millionenfach bewährt

So jung und modern die Steckbauweise ist, über die Anfangsstadien praktischer Erprobung ist sie längst hinaus. Die 13 Millionen Multi-Module, die bereits in GRUNDIG Fernsehgeräten stecken, waren inzwischen vielfach harten Dauerbeanspruchungen ausgesetzt. Und sie haben dabei ihre Widerstandsfähigkeit und Robustheit unter Beweis gestellt. Die Multi-Modul-Technik verdient daher Ihr volles Vertrauen.

Die gemeinsamen technischen Daten der Super Color-Modelle:

- Internationales PAL-System mit Ultraschall-Laufzeitleitung 64 μ sec.
- 110°-Eurocolor-Weitwinkel-Bildröhre mit 66-cm-Diagonale*
- Total halbleiterbestücktes Multi-Modulchassis mit 12 Steckbausteinen
- PIN-Dioden-Electronic-Tuner
- Vollelektronische Diodenabstimmung und Dioden-Bereichsumschaltung
- 75- Ω -Koaxial-Antenneneingang nach DIN 45 325 für UHF und VHF gemeinsam
- Thyristor-Zeilenablenkung
- Leistungsaufnahme 180 Watt*
- Sicherungsautomat*
- Service-Schalter
- Elektronische Störaustattung
- Letzte Programmstation (7 bzw. 12) jeweils für Audiovision eingerichtet
- HiFi/TB-Adapter 481 nachrüstbar
- Zusatzlautsprecher-Adapter 482 nachrüstbar
- Hochspannungs- und Bildgrößenstabilisation
- Schwarzwerthaltung durch Klemmschaltung
- Ansteuerung der Bildröhre durch Farbdifferenz-Signale
- Automatic für:
 - a) Bild- und Zeilensynchronisation
 - b) Kontrast und Farbsättigung
 - c) Farbschalter
 - d) Strahlstrombegrenzung
 - e) Entmagnetisierung der Bildröhre

Was sind Module?

Module sind steckbare Funktionsgruppen. Sie bestehen aus 30, 50 oder gar 100 Einzelelementen. Dazu gehören Transistoren, Dioden, Widerstände, Kondensatoren und integrierte Schaltkreise (ICs). Bei Super Color sind mehr als 70% aller Bauelemente in 12 Multi-Modulen zusammengefaßt.

Herausziehen – einstecken . . .

. . . so einfach ist für den Techniker der Austausch eines nach vieljährigem Gebrauch evtl. defekt gewordenen Moduls. Wenige Handgriffe. Eine Sache von wenigen Minuten. Und schon funktioniert Ihr Farbfernseher einwandfrei wie am ersten Tag. Nur die „Diagnose“ stellen, das defekte Teil aus der Steckverbindung ziehen, ein neues dafür einsetzen. Schon ist diese verjüngende „Frischkellenkur“ für Ihren Farbfernseher vorbei. Keine zeitraubenden „Operationen“ in der Werkstatt mehr. Und Sie sparen Kosten für Transport und Technikerstunden.

Kühle Halbleiter-Electronic

Bisher gab es die gute alte Technik mit heißen Röhren und Mechanik. Für Super Color ist sie nicht mehr gut genug. Zuverlässige kühle Electronic steht dafür: Transistoren, Thyristoren, Dioden und die geballte Leistung von 12 oder sogar 19 ICs (integrierten Schaltkreisen). Das Erbe der Weltraumfahrt. Diese Technik ist hart erprobt. Sie entwickelt wenig Wärme und senkt den Stromverbrauch gegenüber herkömmlichen Farbfernsehern um die Hälfte. Diese Technik funktioniert reibungslos, vollelektronisch. Ohne anfällige Mechanik.

Warum Multi-Modul-System?

Bei der Fertigung hochwertiger Farbfernseher haben wir nicht nur an heute und morgen gedacht. Die ferne Zukunft lag uns vor allem am Herzen. Denn wir wollten, daß Super Color selbst nach vielen Jahren noch seinem Namen alle Ehre macht. Das Multi-Modul-Baukasten-System ist ein sicherer Weg dorthin. Es ermöglicht einen Service, den der Fachhandel meist ohne großen Zeit- und Kostenaufwand sofort in Ihrem Heim ausführen kann. Das bedeutet für Sie: optimale Gebrauchssicherheit und Lebensdauer Ihres Farbfernsehers.

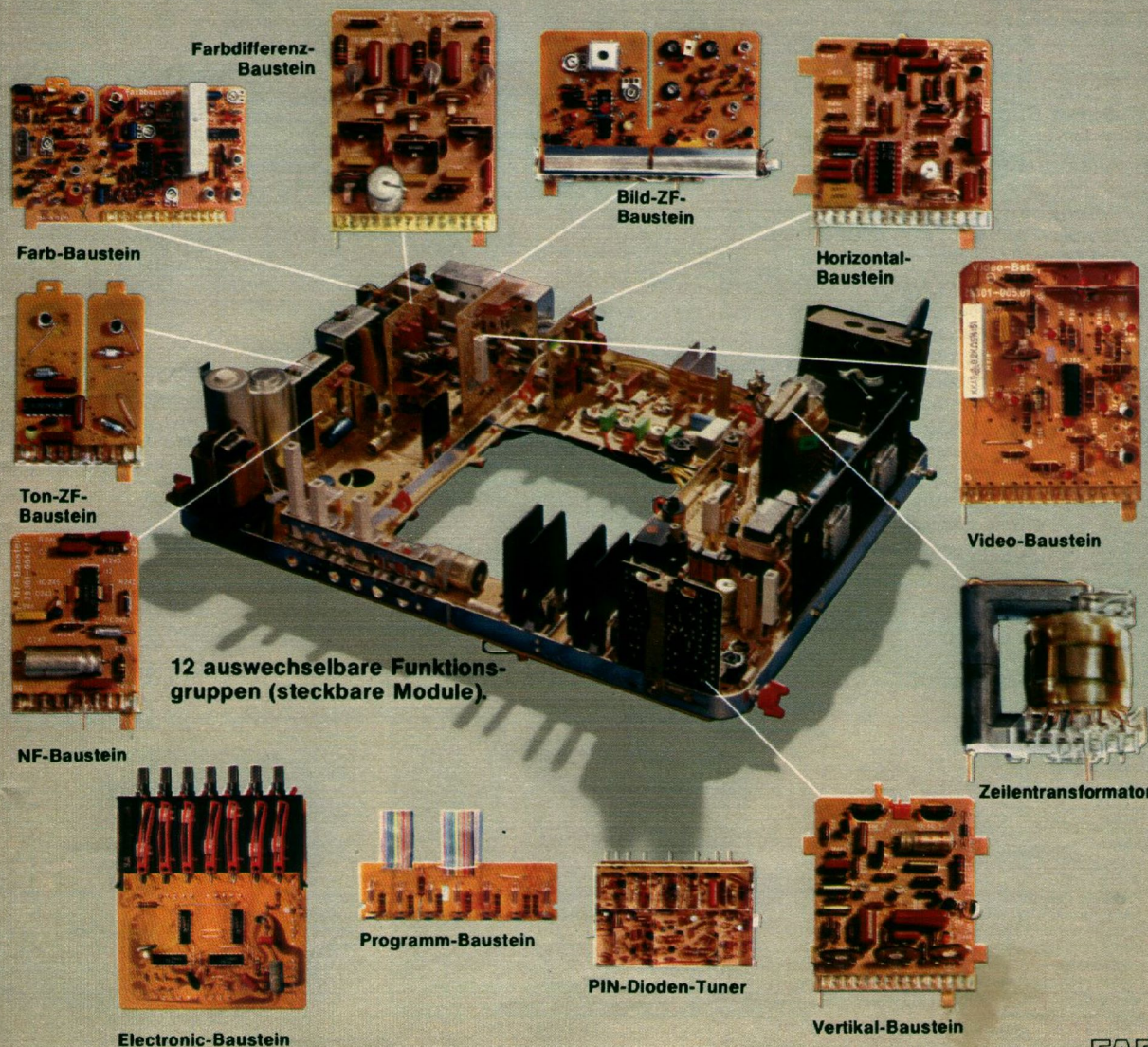

12 auswechselbare Funktionsgruppen (steckbare Module).

Bestückung der impuls-electronic-Modelle*:
27 Transistoren · 78 Dioden und Gleichrichter · 12 integrierte Schaltkreise (ICs) · 2 Thyristoren · 1 Hochspannungs-Kaskade

Bestückung der Tele-Pilot-12-Modelle:
64 Transistoren · 160 Dioden und Gleichrichter · 19 integrierte Schaltkreise (ICs) · 2 Thyristoren · 1 Hochspannungs-Kaskade

* außer Super Color 1510 (siehe hierzu Seite 10/11)

GRUNDIG Super Color-Geräte entsprechen den strengen Sicherheitsbestimmungen VDE 0860. Als Zeichen dieser besonderen Betriebssicherheit tragen die meisten Modelle das VDE-Prüfsiegel.

Die in dieser GRUNDIG revue angegebenen Maße der Geräte beziehen sich jeweils auf Breite x Höhe x Tiefe.

Farbe tragbar

**Mit Modultechnik.
Mit impuls-electronic.
Mit nur 14 kg Gewicht.
Zum wahrhaft günstigen Preis.**

Super Color 1510

Ein Meilenstein in der Geschichte der Farbfernsehtechnik. Erstmals gelang es in diesem Meisterwerk eines Farb-Portables, rassiges europäisches Design, modernste Berühr-Programmwahl, unübertroffene Farbkraft, fortschrittlichste Multi-Modul-Technik, frappierendes „Federgewicht“ und Made-in-Germany-Präzision zu vereinen. Alles an ihm ist „super“:

- **Super-Preis:** günstiger, als Sie denken
- **Super-Farbbildröhre** im goldrichtigen 37-cm-Portable-Format. Mit der brandneuen Schlitzmasken-Technik. Das ist die Bildröhre der Zukunft
- **Super-Farbbild:** Heller. Leuchtender. Schärfer. Bis in die Ecken diascharf. Ein solches Farbbild kennen Sie noch nicht
- **Super-Bedienungskomfort:** erstmals Berühr-Impulsfelder. Die bewährte 7-Programmimpuls-electronic. Mit beleuchteter Ziffern-Programmanzeige
- **Super-Technik:** Von seinen 12 Multi-Modulen sind 10 mit denen der Super Color-Tischgeräte identisch. Also serviceleicht, langlebig, zukunftssicher
- **Super-Bauelemente:** totale Halbleiter-Bestückung. Mit 12 integrierten Schaltkreisen
- **Super-Sicherheit:** automatisch abfragende, elektronische Sicherung
- **Super-Ausstattung:** zwei versenkbare Langstab-Antennen für besten Empfang

- **Super-Ton:** 1,5 Watt Sinusleistung. Schaltbarer Kopfhöreranschluß
 - **Super-Maße:** nur 38 cm tief, 45 cm breit und 33 cm hoch, Schrankwandgerecht.
 - **Super-Leichtgewicht:** nur 14 kg. Wir kennen keinen Farbfernseher, der leichter wäre
- Formschönes Modell-Gehäuse in kunststoffgerechter Verarbeitung: in **Modeweiß, Lichtgelb oder Brillantrot**, mit anthrazitfarbener Front und Griffblende.

Die technischen Daten des Super Color 1510:

- Totale Halbleiter-Electronic mit 27 Transistoren, 12 integrierten Schaltkreisen, 60 Dioden und Gleichrichtern, 3 Thyristoren und 1 Hochspannungskaskade
 - Multi-Modul-Baukasten-System
 - Neuartige 90°-inline-Schlitzmasken-Farbbildröhre
 - Vollelektronische Programmwahl über 7 Impulsfelder
 - Elektronische Leuchtziffern-Programmanzeige
 - 75-Ω-Koaxial-Antenneneingang für UHF und VHF gemeinsam
 - 2 eingebaute Teleskopantennen für UHF und VHF; ins Gehäuse einschiebbar
 - Allbereich-Schaltdioden-Tuner mit PIN-Dioden-Regelung
 - Leichtgleitende Flachbahnregler für Helligkeit, Farbkontrast und Lautstärke
 - Drehregler für Kontrast
 - Elektronische Sicherung im Netzteil
 - Thyristor-Zeilenablenkung
 - Leistungsaufnahme nur 100 Watt
 - Gerätelautsprecher abschaltbar
 - Schaltbarer Anschluß für Kleinhörer bzw. Kopfhörer
- Weitere technische Daten auf Seite 9. Zubehör auf Seite 21.

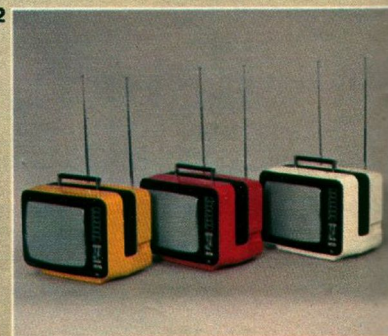
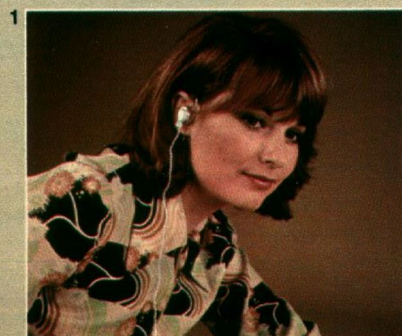

1. Ob drinnen, ob draußen – Fernsehen wird für andere unhörbar. Durch einfaches Anschließen eines Kopf- oder Kleinhörers.
2. Drei schicke Gehäusefarben stehen zur Wahl.
3. Impuls-electronic auch bei einem Farb-Portable. Leichte Programmwahl per Fingertipp.
4. Heller, schärfer: die neue inline-Schlitzmasken-Farbbildröhre (in der Abb. Schlitze stark vergrößert).
5. Leichter als etwa eine volle Einkaufstasche, läßt sich der Super Color 1510 bequem mit einer Hand tragen.

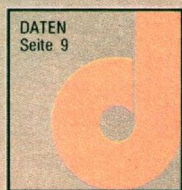
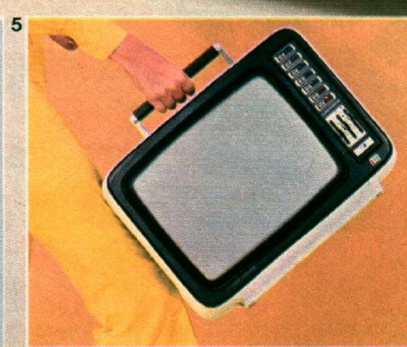
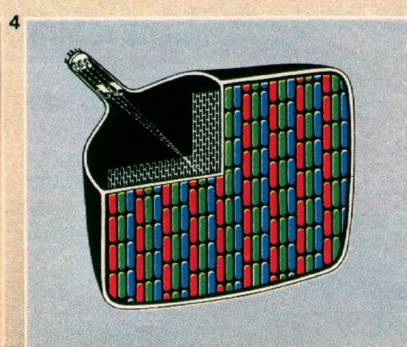

Farbfernseher jetzt auch zur Miete.
Sofort für wenig Geld.
Ohne Risiko.
Durch das
„Euro-Rental“-Mietsystem.
Fragen Sie Ihren Fachhändler.

Die Farbfernseh-Zukunft

Heute schon 12 Programme.
Alle direkt fernwählbar.
Mit Tele-Pilot® 12.

- Drahtlose Ultraschall-Fernsteuerung aller Bedienfunktionen** vom Sessel aus – computerexakt, lautlos, gedankenschnell
- Fernwahl von 12 Programmen** – die Programm-Reserve für die Zukunft: für Kabel- und Cassetten-Fernsehen, für Mehr-Länder-PAL- und Secam-Farbempfang
- Direkte Anwahl aller 12 Programme** ohne Umweg über andere Stationen
- Computertasten** – fingergerecht, funktionssicher
- Stufenlose, feindosierte Fern-einstellung** von Farbkontrast, Helligkeit und Lautstärke
- Einschalten** einfach durch Drücken der gewünschten Programmtaste
- Aus-Taste** zum Zurückschalten des Geräts auf bildröhrenschonende Bereitschaft
- Quickton-Taste für Wunsch-Tonpausen** – praktisch, wenn Besuch kommt. Oder wenn telefoniert wird. Ein zweiter Druck auf die Quickton-Taste oder Programmwechsel – der Ton ist in ursprünglicher Lautstärke wieder da. Ohne Nachregulieren
- Funktionskontrolle bei jedem Schaltvorgang** – die Leuchtdioden-Anzeige ermöglicht rechtzeitigen Wechsel verbrauchter Batterien

Warum 12 Programme?

Damit Ihr Farbfernseher nicht eines Tages gleich um mehrere Nummern zu klein wird. Schließlich wird das Kabelfernsehen der nächsten Jahre in Ballungsräumen ungeahnte Empfangsmöglichkeiten erschließen, wie das Beispiel Schweiz, Belgien und Niederlande beweist. Und wie die Versuche, die bereits in Hamburg, Bremen und Nürnberg laufen, zeigen: Großantennenanlagen können bis zu einem runden Dutzend deutschsprachiger Programme in erstklassiger Empfangsqualität per Kabel ins Haus liefern. Diese Chance sollten Sie sich nicht verbauen – das alles kann für Sie bald Wirklichkeit werden. Wo man doch schon heute mancherorts 10 und mehr Programme einwandfrei empfangen kann.



Die gemeinsamen Pluspunkte dieser Tele-Pilot®-12-Geräte:

- Totale Halbleiter-Electronic
 - Multi-Modul-Baukasten-System
 - Leistungsstarke 110°-Weitwinkel-Sicherheits-Farbbildröhre im 66-cm-Superformat
 - Drahtlose Ultraschall-Fernsteuerung Tele-Pilot 12 für alle Bedienfunktionen
 - Blitzstart von Bild und Ton aus Bereitschaftsstellung
 - Digital-Programmanzeige durch Electronic-Ziffernröhre
 - Drehregler für Kontrast und Klang sowie Tasten zur Ersatzbedienung direkt am Gerät
 - Abstimm-Instrument mit Kanaleichung
 - Schaltbarer Kopfhörer-/Kleinhöreranschluß
 - Niedriger Stromverbrauch, geringe Wärmeentwicklung – dadurch längere Lebensdauer
 - Kraftvoller Superphon-Frontlautsprecher
- Weitere technische Daten auf Seite 9. Zubehör auf Seite 20/21.





Super Color 8060



Super Color 8020

Super Color 8060

Modell-Gehäuse **nußbaumfarben** oder **palisanderfarben** oder in Schleiflack **weiß**. Mit zwei kraftvollen Superphon-Lautsprechern. Maße ca. 63 x 57 x 46 cm. Gewicht ca. 38 kg. Drehfuß 4 im Bild ist extra lieferbares Zubehör (siehe Seite 21).

Super Color 8020

Modell-Gehäuse **nußbaumfarben** oder **palisanderfarben** oder in Schleiflack **weiß**. Mit zwei eingebauten Superphon-Lautsprechern. Maße ca. 63 x 57 x 46 cm. Gewicht ca. 38 kg.



EURO-RENTAL

Farbfernseher jetzt auch zur Miete. Sofort für wenig Geld. Ohne Risiko. Fragen Sie Ihren Fachhändler.



DATEN
Seite 9

Die Farbfernseh-Zukunft

Die gemeinsamen Pluspunkte dieser Tele-Pilot®-12-Geräte:

- Totale Halbleiter-Electronic
- Multi-Modul-Baukasten-System
- Leistungsstarke 110°-Weitwinkel-Sicherheits-Farbbildröhre im 66-cm-Superformat
- Drahtlose Ultraschall-Fernsteuerung Tele-Pilot 12 für alle Bedienfunktionen
- Blitzstart von Bild und Ton aus Bereitschaftsstellung
- Digital-Programmanzeige durch Electronic-Ziffernröhre
- Drehregler für Kontrast und Klang sowie Tasten zu Ersatzbedienung direkt am Gerät
- Abstimm-Instrument mit Kanaleichung
- Schaltbarer Kopfhörer-/Kleinhöreranschluß
- Niedriger Stromverbrauch, geringe Wärmeentwicklung – dadurch längere Lebensdauer
- Kraftvoller Superphon-Frontlautsprecher

Weitere technische Daten auf Seite 9. Zubehör auf Seite 20/21.

1 Hören ohne zu stören – bei Tele-Pilot-12-Modellen leichtgemacht. Durch den eingebauten Anschluß für Kleinhörer oder Kopfhörer sowie die Abschaltmöglichkeit für den Geräte-lautsprecher.

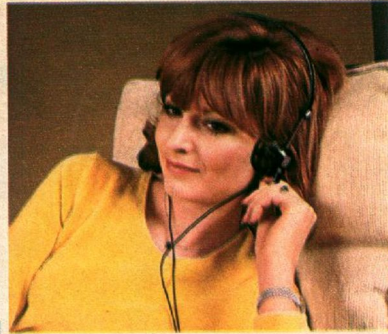

2 Tele-Pilot 12. Die Fernsteuerung, die Sie sich wünschen. Klein, leicht, handlich, übersichtlich. Mit funktionssicheren, finger-gerechten Computertasten. Mit **20 Kommandofunktionen**. Mit 12 Programmen, die **direkt** und blitzschnell anwählbar sind. Mit **stufenloser** Farbbild- und Ton-Feineinstellung. Mit Quicktontaste für Wunsch-Ton-pausen. Mit Leuchtdioden-Funktionskontrolle, die die Betriebs-bereitschaft des Tele-Pilot 12 bei jedem Tastendruck prüft.



Farbfernseher jetzt auch zur Miete. Sofort für wenig Geld. Ohne Risiko. Fragen Sie Ihren Fachhändler.



Super Color 6020

Zukunfts-Komfort und -Technik zu einem Preis, der keinen Vergleich zu scheuen braucht. Das asymmetrische Gehäuse zeichnet sich durch jene unverwechselbare Harmonie aus, die seit jeher Kennzeichen hochwertiger GRUNDIG Qualität ist. Gehäuse nußbaumfarben oder in Schleiflack weiß. Maße ca. 76 x 52 x 46 cm. Gewicht ca. 38 kg.

Super Color 8520

Ein extravagantes Top-Modell mit belebendem Kontrast zwischen der anthrazitgrauen Front und dem weißen Schleiflack-Gehäuse in modernen Softline-Konturen. Top-Technik versteht sich da von selbst. Maße ca. 76 x 52 x 46 cm.

Drehfuß 3 im Bild ist extra lieferbares Zubehör (siehe Seite 21). Gewicht ca. 40 kg.



Super Color 6020



Super Color 8520



Super Color 6060

Super Color 6060 ♣

Der Bestseller der Tele-Pilot-12-Serie. Das Geheimnis seines Erfolges? Hier stimmt einfach alles und jedes: Die Technik. Die Zuverlässigkeit. Die vollendete Form. Der Bedienungskomfort. Die Zukunftssicherheit. Die Bild- und Tonqualität. Der Preis.

Der Verbraucher findet eben schnell heraus, was für ihn optimal ist. Gehäuse nußbaumfarben oder in Schleiflack weiß. Maße ca. 76 x 52 x 46 cm. Gewicht ca. 38 kg.

Die Farbfernseh-Zukunft

Die gemeinsamen Pluspunkte dieser Tele-Pilot®-12-Geräte:

- Totale Halbleiter-Electronic
- Multi-Modul-Baukasten-System
- Leistungsstarke 110°-Weitwinkel-Sicherheits-Farbbildröhre im 66-cm-Superformat
- Drahtlose Ultraschall-Fernsteuerung Tele-Pilot 12 für alle Bedienfunktionen
- Blitzstart von Bild und Ton aus Bereitschaftsstellung
- Digital-Programmanzeige durch Electronic-Ziffernröhre
- Drehregler für Kontrast und Klang sowie Tasten zur Ersatzbedienung direkt am Gerät
- Abstimm-Instrument mit Kanaleichung
- Schaltbarer Kopfhörer-/Kleinhöreranschluß
- Niedriger Stromverbrauch, geringe Wärmeentwicklung – dadurch längere Lebensdauer
- Kraftvoller Superphon-Frontlautsprecher

Weitere technische Daten auf Seite 9. Zubehör auf Seite 20/21.

Tele-Pilot 12. Das ist die Fernsteuerung, die Sie sich wünschen. Klein, leicht, handlich, übersichtlich. Mit funktionssicheren, fingergerechten Computertasten. Mit **20 Kommandofunktionen**. Mit 12 Programmen, die **direkt** und blitzschnell anwählbar sind. Mit **stufenloser** Farbbild- und Ton-Feineinstellung. Mit Quickontaste für Wunsch-Tonpausen. Mit Leuchtdioden-Funktionskontrolle, die die Betriebsbereitschaft des Tele-Pilot 12 bei jedem Tastendruck prüft.



Amalienburg 6020

Barocker Stil-Farbfernseh-schrank in Edelholz Nußbaum natur, antik behandelt. Die Falttüren können beim Fernsehen seitlich an das Gehäuse angeklappt werden. Farbfernsehgerät in Einschubtechnik. Maße ca. 88 x 86 x 52 cm. Gewicht ca. 63 kg.



Amalienburg



Trutzenstein

Trutzenstein 6020

Altdeutscher Edelholzschrank in Nußbaum natur, antik behandelt. Mit seitlich an das Gehäuse anklappbaren Falttüren. Farbfernsehgerät in Einschubtechnik. Maße ca. 88 x 86 x 52 cm. Gewicht ca. 63 kg.

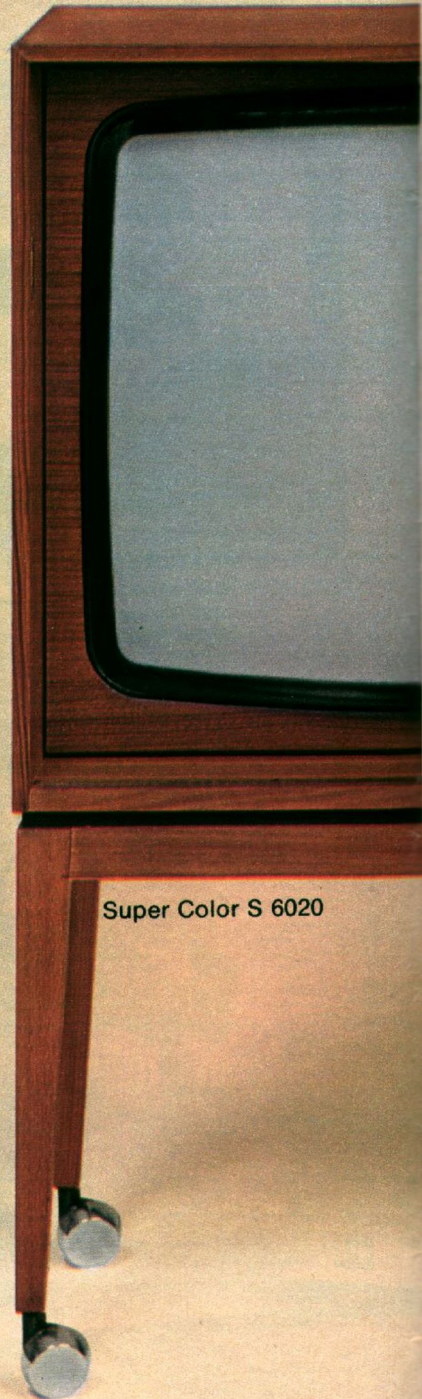

Super Color S 6020

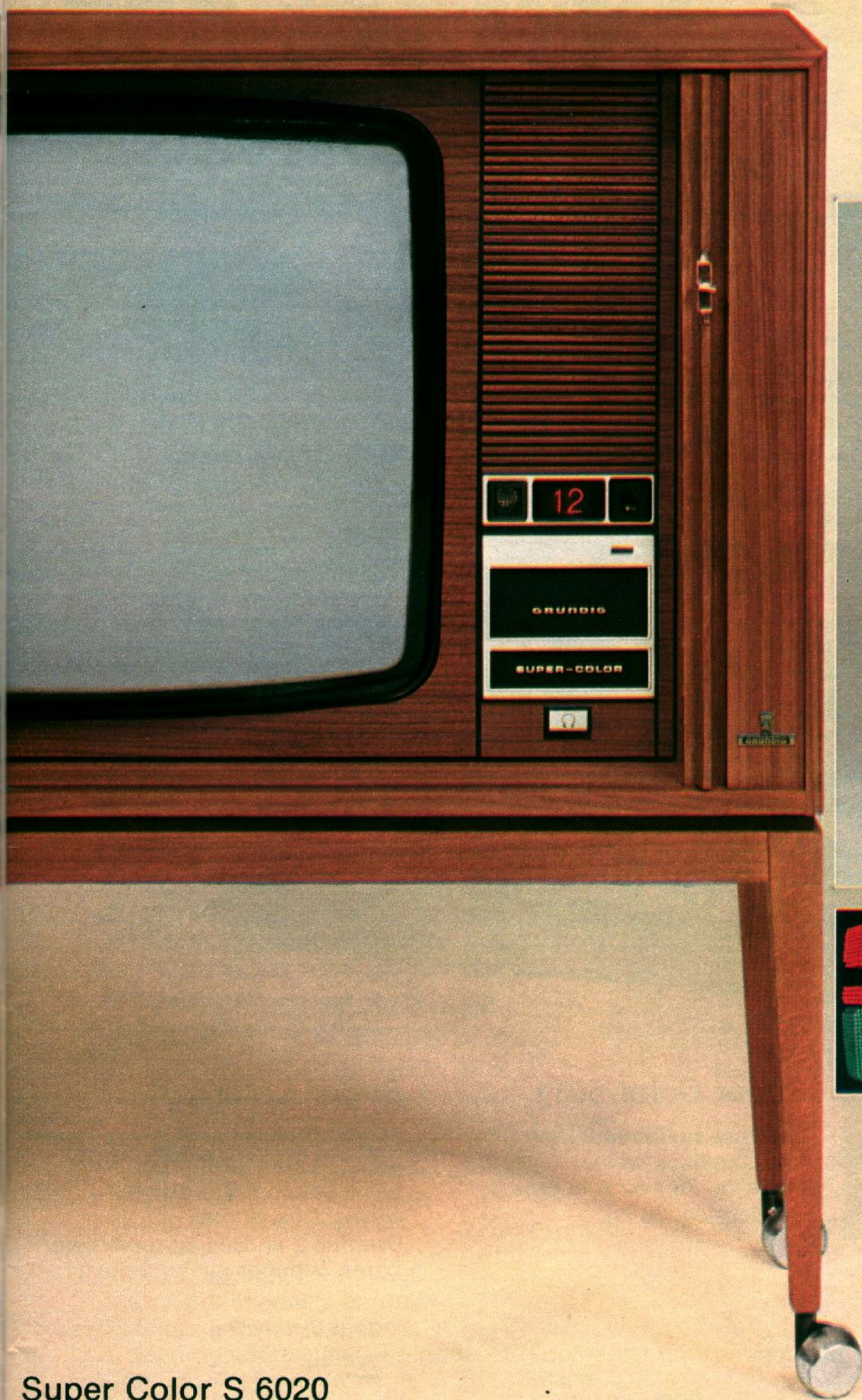

Super Color S 6020 geschlossen.

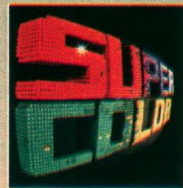

Farbfernseher jetzt auch zur Miete. Sofort für wenig Geld. Ohne Risiko. Fragen Sie Ihren Fachhändler.

Super Color S 6020

Ein exquisites, modern gestaltetes Farbfernseh-Standgerät, das in jede neuzeitlich eingerichtete Wohnung paßt. Auf Holzfüßen mit Rollen kann es leicht seinen Standort wechseln. Die verschließbare Horizontal-Jalou-

sie gibt dem Modell in Fernsehpausen den echten „Möbel-Look“ und entzieht es auch dem unerwünschten Zugriff von Kindern. Edelholzgehäuse Nußbaum natur. Maße ca. 87 x 94 x 51 cm. Gewicht ca. 51 kg.

Vollelektronische Berührwahl von 7 Programmen

Direkt am Gerät wählen Sie hier die Programme. Vollelektronisch über Impulsfelder. Computer-exakt und gedankenschnell. Ohne „Klack-klack“. Nur ein Hauch von Berührung – das Programm ist geschaltet, und die Programmanzeige leuchtet auf. Bis zu 7 Programmstationen lassen sich für Ihren Abruf speichern.

Preiswerter Bedienungskomfort: impuls-electronic



Der Fernregler VII Color kann Ihr preiswertes Gerät noch komfortabler machen. Einfach anschließen – schon ist Ihr Fernsehsessel zum Kommandostand erhoben, von dem aus Sie den Befehl zur Einstellung von Lautstärke, Helligkeit und Farbkontrast erteilen können.



Super Color 5051

Super Color 5051

Gehäuse nußbaumfarben oder in Schleiflack weiß.
Maße ca. 76 x 52 x 46 cm.
Gewicht ca. 38 kg.

Super Color 5011

Gehäuse nußbaumfarben oder in Schleiflack weiß.
Maße ca. 76 x 52 x 46 cm.
Gewicht ca. 38 kg.

Super Color 7511

Modellgehäuse in weißem Schleiflack mit anthrazitgrauer Front.
Maße ca. 76 x 52 x 46 cm.
Gewicht ca. 40 kg.
Drehfuß 3 im Bild ist extra lieferbares Zubehör (siehe Seite 21).

Das Bild erscheint in Sekunden

GRUNDIG impuls-electronic-Geräte liegen – trotz äußerster Preiswürdigkeit – mit an der Spitze des Fortschritts. So haben sie jetzt eine Farbbildröhre mit neuartiger Schnellheiz-Kathode. Dadurch erscheint das Farbbild in weniger als der Hälfte der bisherigen Zeit in voller Brillanz auf dem Bildschirm: in ca. 5 Sekunden.

Die feinsten Nuancen von Bild und Ton

stellen Sie mittels leichtgleitender Flachbahnregler für Farbkontrast, Helligkeit und Lautstärke und an Hand übersichtlicher Skalen ein. Wer es noch bequemer haben will, kann den Fernregler VII Color anschließen und dann das Feineinstellen vom Sessel aus vornehmen.



Super Color 7511

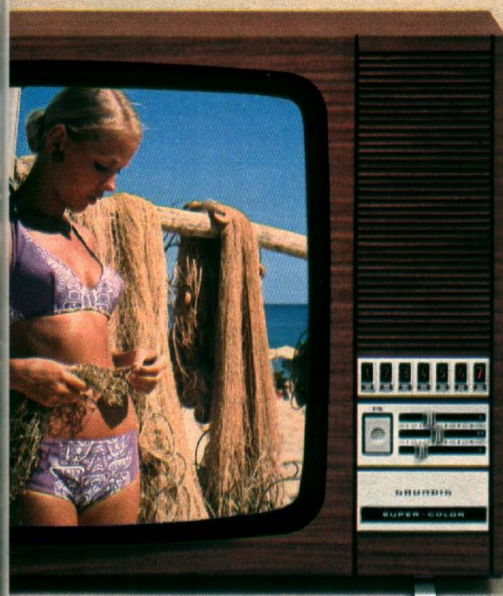

Super Color 5011

Die gemeinsamen Pluspunkte dieser impuls-electronic-Geräte:

- Totale Halbleiter-Electronic
 - Multi-Modul-Baukasten-System
 - Leistungsstarke 110°-Weitwinkel-Sicherheits-Farbbildröhre im 66-cm-Superformat
 - Neuartige Schnellheiz-Kathode
 - Berühr-Programmwahl: impuls-electronic
 - Vorwahl von 7 VHF- oder UHF-Programmen
 - Elektronische Leuchtziffern-Programmanzeige
 - Leichtgleitende Flachbahnregler für Farbkontrast, Helligkeit und Lautstärke
 - Drehregler für Kontrast und Klang
 - Kraftvoller Superphon-Frontlautsprecher
 - Niedriger Stromverbrauch, geringe Wärmeentwicklung – dadurch längere Lebensdauer
 - Anschluß für Fernregler VII Color
- Weitere technische Daten auf Seite 9. Zubehör auf Seite 20/21.



Farbfernseher
jetzt auch zur Miete.
Sofort für wenig Geld.
Ohne Risiko.
Fragen Sie Ihren
Fachhändler.

Jetzt auch Farbempfang aus Ost und West

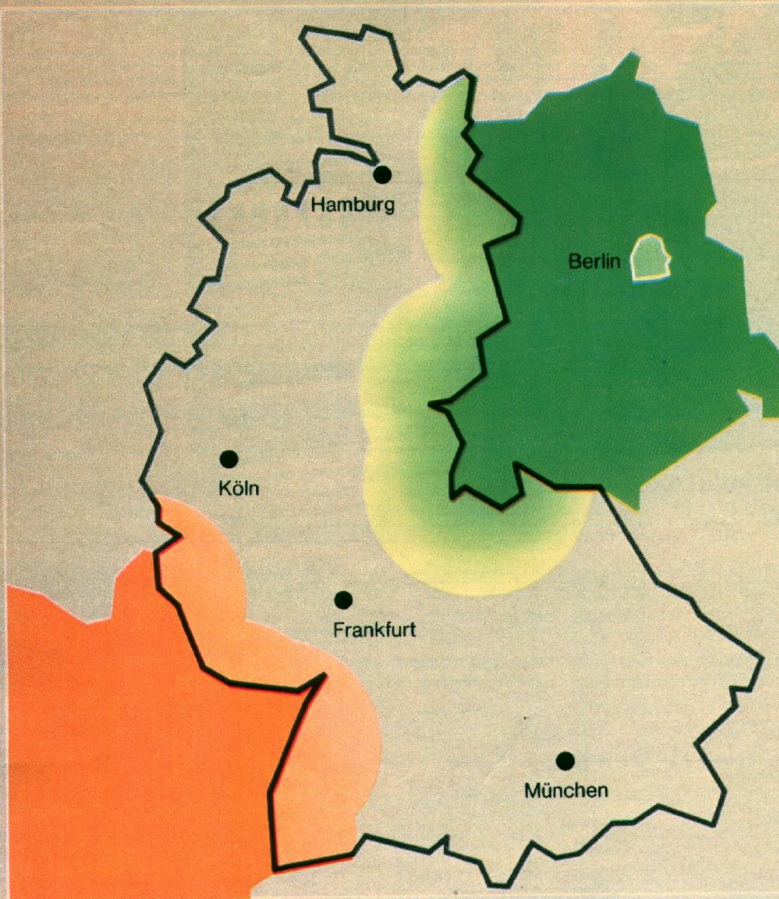

Bisher konnten PAL-Farbfernseher Secam-Programme überhaupt nicht oder nur schwarz-weiß empfangen. GRUNDIG schuf als erster Hersteller Einbau-Adapter, die es in bestimmten Gebieten (wo, zeigt nebenstehende Karte) erlauben, mit guten Antennen ausländische Secam-Farbprogramme auch farbig zu empfangen.

PAL/Secam-Adapter CCIR

Für den nachträglichen Einbau in alle Super Color-Tisch- und Standgeräte. Zum Empfang und automatischen Abruf von zwei Secam-Farbprogrammen in B + G-Norm, wie sie die Sender der DDR auf UHF und VHF ausstrahlen. Bester Empfang an der Grenze zur DDR und in West-Berlin.

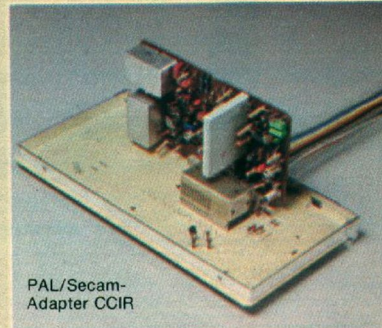

PAL/Secam-Adapter CCIR

PAL/Secam-FR-Adapter CCIR

Für den nachträglichen Einbau in alle Super Color-Tisch- und Standgeräte. Zum Empfang und automatischen Abruf von zwei oder mehr Secam-Farbprogrammen in L-Norm, wie sie die Sender Frankreichs und Luxemburgs im UHF-Bereich ausstrahlen. Bester Empfang an der Grenze nach Frankreich bzw. Luxemburg.

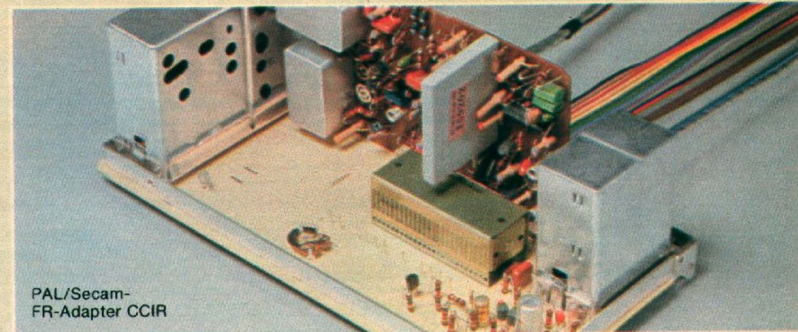

PAL/Secam-FR-Adapter CCIR

Einbau der Adapter unter Beachtung der VDE-Vorschriften durch Ihren Fachhändler gegen gesonderte Berechnung.

Preisbarometer

Auskunft über die von uns im Handel festgestellten Preislagen der GRUNDIG Farbfernsehgeräte gibt Ihnen nebenstehendes Preisbarometer. Die weißen Felder in dieser Tabelle sollen Ihnen als Orientierungshilfe dienen, wenn Sie sich für die Marktpreise der einzelnen Geräte interessieren. Im übrigen verweisen wir auf unsere Ausführungen auf Seite 5.

Super Color-Modelle (Bezeichnung abgekürzt)									Marktpreis DM
1510	5011	5051	7511	6020	6060 8020 8520	8060	S 6020	Trutzenstein	3200
									3100
									3000
								Amalienburg	2700
									2600
									2500
									2400
									2300
									2200
									2100
									1400
									1300

Zubehör für Farbe und Schwarzweiß

Kleinhörer 203 L
Mit 5 m Kabel. Kleinhörer-Anschlußstecker nach DIN 45 318.

Stethoclip 514
Zum beidohrigen Hören mit Kleinhörer 203 L.

Kleinhörer-Adapter 483
Zum Anschluß von Kopfhörer GDH 208 oder Kleinhörer 203 L. Sein Regler macht die Lautstärke des Gerätelautsprechers bis auf Null regelbar. Unabhängig von der regelbaren Lautstärke im Kopfhörer oder Kleinhörer. Für Schwer- und Normalhörende ideal durch eingebauten Dynamik-Kompressor. Kopf-/Kleinhörer-Anschlußbuchse nach DIN 45 318.

Zusatzlautsprecher-Adapter 482
Zur Fernsehton-Wiedergabe über Zusatzlautsprecher und/oder Kopf-/Kleinhörer. Durch die Schaltbuchse können Sie wahlweise Geräte- und Zusatzlautsprecher gleichzeitig oder (nach Umdrehen des Steckers) den Zusatzlautsprecher allein betreiben. Kopf-/Kleinhörer-Anschlußbuchse nach DIN 45 318. Lautsprecher-Anschlußbuchse nach DIN 41 529.

Kopfhörer GDH 208
Zum Abhören des Fernsehtons. Dauerbelastbarkeit 120 mW, Impedanz 300 Ω. Mit 5 m Kabel. 65 g leicht. Kleinhörer-Anschlußstecker nach DIN 45 318.



Fernregler VII Color



Kopfhörer GDH 208

Fernregler VII Color
Mit 8 m Kabel. Spielend leicht regeln Sie Helligkeit, Farbkontrast und Lautstärke.

Fernregler II
Mit Nachrüstset und 8 m Kabel. Zum Fernbedienen von Helligkeit und Lautstärke.



HiFi/TB-Adapter 481



Fernregler II



Drehfuß 3

Geeignetes Zubehör:	Super Color-Modelle					Super electronic-Modelle		
	Portable	Tischgeräte		Standgeräte	Portables		Tischgeräte	
	1510	5011, 5051, 7511	8020, 9060	6020, 8060, 9520	Amalienbg., Trutzent., S 6020	Triumph 1215, 1415, 1715, Exklusiv 1451	Triumph 2015 Exklusiv 2051	Tr. 611, 811 Excl. 651, 851 Perfect 820
PAL/Secam-Adapter CCIR oder FR (siehe Seite 20)	-	●	●	●	●	-	-	-
HiFi/TB-Adapter 481	●	●	●	●	●	●	●	●
Kopfhörer GDH 208 bzw. Kleinhörer 203 L direkt anschließbar	●	-	●	●	●	●	-	-
Kleinhöreradapter 483 anschließbar	-	●	-	-	-	-	○)1	○)1
Zusatzlautsprecheradapter 482 anschließbar	●	●	●	●	●	-	-	○)1
Fernregler VII Color direkt anschließbar	-	●	-	-	-	-	-	-
Fernregler II nachrüstbar	-	-	-	-	-	-	-	●
Auto-Adapterkabel 2 oder dryfit-PC-Accus (TOF 1260 St) siehe Seite 26	-	-	-	-	-	●	-	-
Chrom-Drehfuß 2 oder 3	-	●	-	●	-	-	-	●
Chrom-Drehfuß 4	-	○)1	●	○)1	-	-	-	○)1

○)1 Anschluß für Klein-/Kopfhörer vom Fachhändler nachrüstbar
○)2 Anschluß für Zusatzlautsprecher vom Fachhändler nachrüstbar.
○)3 Befestigungslöcher müssen vorgebohrt werden.

HiFi/TB-Adapter 481
Nach Einbau dieses Adapters ist sowohl die Tonbandaufnahme als auch die direkte Wiedergabe des Fernsehons über eine HiFi-Anlage möglich. Mit der HiFi-Anlage kann auch das Klangbild des Fernsehons (Höhen und Bässe) nach Wunsch variiert werden. Der Übertragungsbereich entspricht der Fernsehnorm. Verbindungskabel gehören zum Lieferumfang.

Chrom-Drehfuß 2
Höhe ca. 46 cm.

Chrom-Drehfuß 3
Wie Drehfuß 2, jedoch zusätzlich mit Gleitrollen. Höhe ca. 46 cm.

Chrom-Drehfuß 4
(Abb. Seite 12/13)
Trompetenfuß mattverchromt. Höhe ca. 42 cm.

Einbau der Adapter unter Beachtung der VDE-Vorschriften durch Ihren Fachhändler gegen gesonderte Berechnung.

BK 2000 Color
GRUNDIG Video-Cassetten-Recorder in Modultechnik

Eine neue Fernseh-Epoche beginnt mit dem BK 2000 Color nach dem VCR-System. Jederzeit können Sie jetzt Fernseh-Programme selbst aufzeichnen – in Farbe oder Schwarzweiß. Die kleinen, handlichen Cassetten können dabei wie jedes normale Tonband beliebig gelöscht und wiedergegeben werden. In Verbindung mit einer Kamera, beispielsweise der GRUNDIG FA 1005, können Sie sogar eigene Fernsehfilme produzieren.

Einfacher Anschluß

Nur Antennenstecker und das mitgelieferte Kabel anschließen. Komplizierte Montage am Fernsehgerät entfällt. Lediglich die Zeilensynchronisation muß angepaßt sein. Die neuen GRUNDIG Farbfernsehgeräte der Serie Super Color sind für den Betrieb mit dem BK 2000 Color bereits vorbereitet.

Bequeme Bedienung

Die Bedienung ist so einfach wie bei einem Tonbandgerät. Mit Tastendruck zeichnen Sie auf. Farbe automatisch in Farbe, Schwarzweiß automatisch in Schwarzweiß. Ohne Umschalten. Die Audio/Video-Automatic sorgt dabei immer für beste Ton/Bild-Qualität. Die Sender-

Scharfeinstellung kann mit Hilfe einer Leuchtanzeige exakt abgestimmt werden. Cassettenwechsel durch Tastendruck. Tonaussteuerung ist auch von Hand möglich.

Digital-Schaltuhr

Sie sind nicht zu Hause, wollen aber eine interessante Fernseh-sendung nicht versäumen. Kein Problem für den BK 2000 Color. Wie bei einem modernen Küchenherd stellen Sie Anfang und Ende der gewünschten Zeit ein. Auf eine bestimmte Sendung programmiert, schaltet der BK 2000 Color automatisch minutengenau ein, zeichnet die gewünschte Sendung auf und schaltet auch automatisch wieder ab. Der Fernsehempfänger bleibt dabei sogar ausgeschaltet.

Zweite Tonspur für Nachvertonung

Eine Besonderheit des GRUNDIG BK 2000 Color. Unabhängig von der Video-Aufzeichnung kann über Mikrofon Musik oder Sprache auf eine zweite Tonspur aufgenommen werden. Beispielsweise fremdsprachige Kommentare oder individuelle Texte für den Unterricht.

Ein Programm sehen – ein anderes aufnehmen

Selbst das können Sie! Während Sie Ihren Krimi sehen, zeichnen Sie unabhängig von der einge-

schalteten Sendung ein zweites Programm auf Band. Beispielsweise die Sportschau, ein Lehrprogramm oder was später noch interessieren könnte.

Der eigene Fernsehfilm

Beim Einsatz einer Fernsehkamera, beispielsweise der GRUNDIG FA 1005, sind Sie völlig unabhängig vom Programm Ihres Fernsehgerätes. Sie drehen Ihren eigenen Fernsehfilm, natürlich vertont. Kameraaufnahmen können hochfrequent oder über die Video-Kombibuchse auch video-frequent erfolgen.

So einfach wie Filmen: Aufnehmen mit der GRUNDIG Fernseh-Kamera FA 1005.

Wollen Sie eigene Fernsehfilme drehen? Einfach, unkompliziert, ohne großen Kostenaufwand? Mit der handlichen GRUNDIG-Kompakt-Kamera FA 1005 für Schwarzweiß geht's ganz leicht! So leicht wie mit einer Schmalfilmkamera. Nur – Sie brauchen keinen Film, keine Entwicklungszeit, kein Warten. Die Kamera wird nämlich zur Bildaufzeichnung an den GRUNDIG Video-Cassetten-Recorder BK 2000 Color – oder einen anderen Recorder nach dem VCR-System – angeschlossen. Und was

Sie mit der Kamera aufnehmen, wird sofort auf der kleinen Cassette des Recorders aufgezeichnet. Sie können jederzeit wiederholen und auch löschen. Das Schönste: Das Ergebnis der Aufnahme sehen Sie am Bildschirm Ihres Fernsehempfängers (oder eines Monitors) mit. Sie können also sofort vergleichen und damit kontrollieren, ob die Aufnahme richtig „sitzt“. Die FA 1005 ist mit einem 3-fach-Zoomobjektiv und einem parallaxen- und flimmerfreien Reflexsucher ausgestattet. Als Aufnahmeröhre wird ein 2/3" Vidokon benutzt. In dem außerordentlich großen Belichtungsspielraum von ca. 40 ... 100 000 lux sind einwandfreie Aufnahmen möglich. Die Kamera, die für Netzbetrieb eingerichtet ist, hat einen praktischen Handgriff. Das leichte Gewicht von 1,1 kg macht den Einsatz nämlich ohne Stativ mühelos möglich. Das von der Kamera getrennte Netzgerät enthält einen HF-Modulator zum Anschluß an handelsübliche Fernsehgeräte.

Lieferbar ca. Juni 1974.

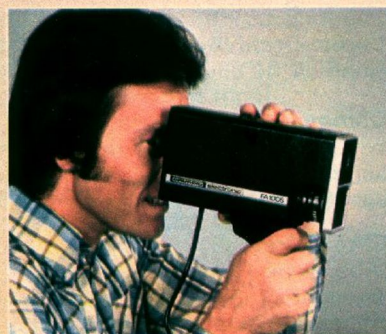

Die wichtigsten technischen Daten des BK 2000 Color:

Color-Video-Cassetten-Recorder mit eingebautem UHF-Video-Audiomodulator. 180° Schrägspurverfahren mit 2 Videoköpfen. 2 Audiospuren. Bandgeschwindigkeit: 14,29 cm/s. Video-Auflösung: $\geq 2,7$ MHz (Farbe). Audio-Bandbreite: 100 bis 12 500 Hz. Anschluß an den Fernsehempfänger über Antennenbuchsen mittels beigelegtem Kabel. Automatische Schutzschaltung zur Kopf- und Bandschonung. Sendefrequenz abgleichbar, dadurch keine Störung fremder Sender. Zahlreiche integrierte Schaltkreise. Servicefreundlicher Aufbau. Flachbahnregler für Audio-Aussteuerung und Spureinstellung mit Instrumentenanzeige. Automatic oder Handaussteuerung für Audio. Maße ca. 64 x 13 x 31 cm. Gewicht ca. 17 kg.

Cassette in handlichem Taschenbuchformat: 1/2-Zoll breites hochkoerzitives Video-Magnetband. Maße ca. 127 x 146 x 41 mm. VC 30 für 30 Minuten, VC 45 für 45 Minuten, VC 60 für 60 Minuten. Für Aufnahme in Color oder Schwarzweiß.

Technische Daten der FA 1005

Videoausgang: 1 Vss an 75 Ω , kurzschlußfest
HF-Ausgang: VHF Band I 30 mV an 60 Ω
UHF Kanal 36 3 mV an 60 Ω
Synchroningang: 50 Hz, ca. 10 V, positiv
Versorgungsspannung: + 16 ... + 20 V, UBr 2 Vss max.
Rauschabstand: 42 dB unbewertet
Auflösung: 320 Zeilen (4 MHz)



Video-Cassetten-Recorder jetzt auch zur Miete. Sofort für wenig Geld. Ohne Risiko. Fragen Sie Ihren Fachhändler.



Sie sieht eine Modenschau – für ihn wird vom BK 2000 Color parallel dazu eine andere Sendung aufgezeichnet, die er später nach Belieben wiedergeben kann.

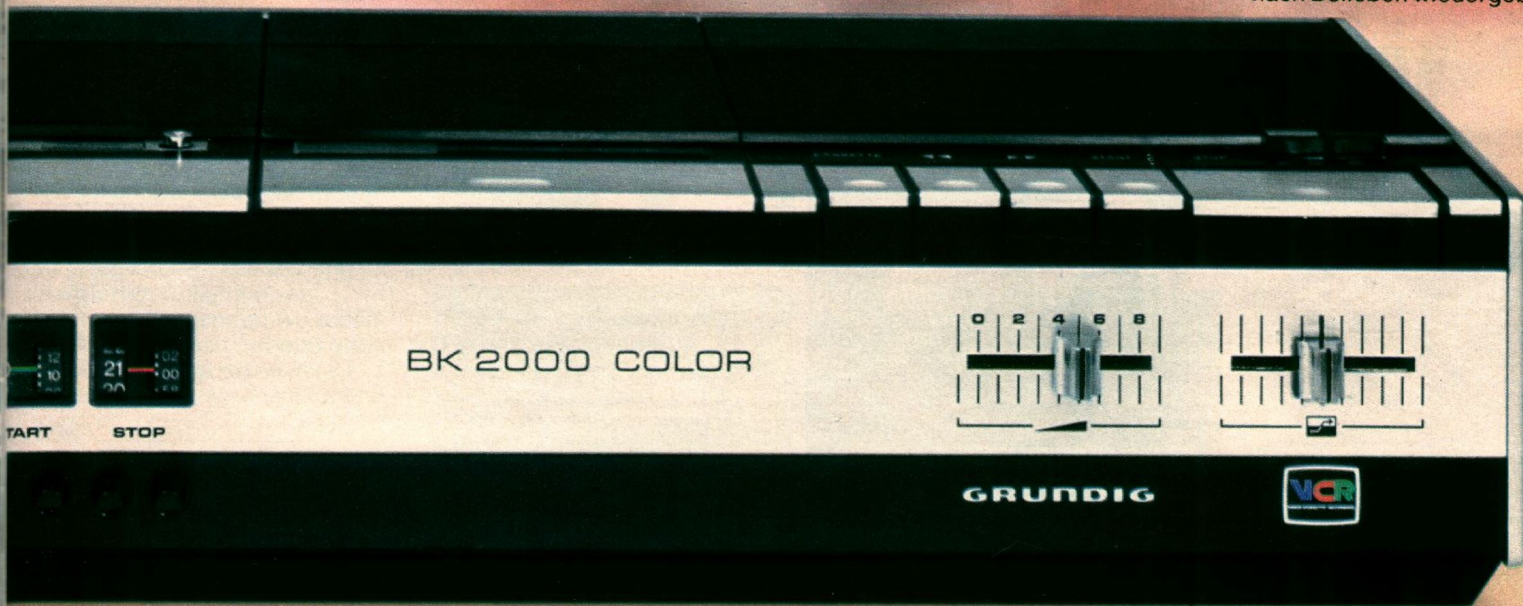

BK 2000 Color — eine neue Fernseh-Epoche beginnt

**Daß unsere
Schwarzweiß-Fernseher
in vielen Ländern der Erde
zu den meistgekauften
zählen, liegt bestimmt auch
an unserer
Weltklasse-Qualität.**



Der sichere Einkaufstip:
Das gute Fachgeschäft

Vollelektronischer Bedienungskomfort

Wie bei „Super Color“ gibt es vollelektronische Bedienungstechnik auch für unsere neuen Schwarzweiß-Fernseher: GRUNDIG impuls-electronic. Verschleißfrei, ohne Mechanik funktioniert diese Programmwahl. Bei Tischmodellen wie bei Portables. Ein Berührungshauch genügt – alles Weitere läuft vollelektronisch: gedankenschnell und computerexakt. Die elektronische Programmanzeige leuchtet auf.

Leichtgleitende Flachbahnregler zum Einstellen von Helligkeit, Kontrast und Lautstärke vervollkommen den Bedienungskomfort. Sender-Programmierung und VHF/UHF-Bereichsumschaltung liegen verdeckt hinter der Frontklappe.



Halbleiter für lange Lebensdauer

GRUNDIG Super electronic heißt die beste Generation der GRUNDIG Schwarzweiß-Fernsehergeräte. Die Technik ist noch moderner und sicherer geworden, weil wir neue technische Erkenntnisse in die Tat umsetzen. Zum Beispiel haben wir das Chassis weitgehend mit kühlen Halbleitern bestückt: mit Transistoren, Dioden und integrierten Schaltkreisen. Außerdem verwenden wir einen vollelektronischen Schaltioden-Tuner. Der kennt keine verschleißanfällige Mechanik mehr.



Das haben alle Super electronic-Geräte gemeinsam:

Panorama-Sicherheitsbildröhre • Hochleistungschassis mit modernsten Bauelementen von überragender Leistung und Präzision • Weitgehende Halbleiterbestückung • Vollelektronische Programmwahl über Impulsfelder • Beleuchtete Digital-Programmanzeige im Impulsfeld • Flachbahnregler für Helligkeit, Kontrast und Lautstärke • Besonders rauscharmer UHF-Empfang durch Mesa-Transistoren • Volltransistorisierter Allbereichstuner mit höchster Wiederkehrgenauigkeit durch elektronische

Preisbarometer

Auskunft über die von uns im Handel festgestellten Preislagen der Schwarzweiß-Fernsehergeräte (Modellbezeichnungen abgekürzt) gibt Ihnen untenstehendes Preisbarometer. Die weißen Felder in dieser Tabelle sollen Ihnen als Orientierungshilfe dienen, wenn Sie sich für die Marktpreise interessieren. Im übrigen verweisen wir auf unsere Ausführungen auf Seite 5.

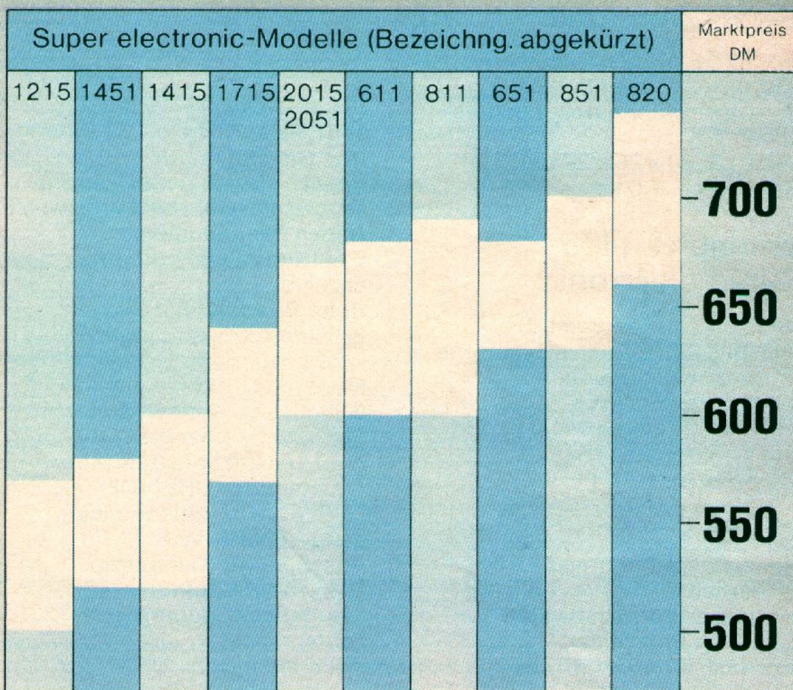

Sicherheit wird garantiert

GRUNDIG Super electronic-Geräte entsprechen den strengen Sicherheitsbestimmungen VDE 0860. Als Zeichen dieser besonderen Betriebssicherheit tragen die meisten Geräte das VDE-Prüfsiegel.

Große Leistung – kleine Preise

Super electronic: Diese Technik ist exakt, sicher und langlebig! Sie bringt selbst unter schwierigen Betriebsbedingungen stabile, scharfe Bilder! Diese Technik besteht jeden Vergleich – sie hat sensationell günstige Preise!

Fernseher für drinnen und draußen

**Für drinnen der Netzanschluß.
Für draußen Autobatterie oder Accus.**

- Netzbetrieb:** 220 Volt Wechselspannung. Eingebautes Ladeteil für dryfit-PC-Accus
 - Autobetrieb:** über Adapterkabel 2 und 12-Volt-Autobatterie (z. B. Typ 77 Ah für 24-Stunden-Betrieb)
 - Accubetrieb:** 12 Volt durch dryfit-PC-Accus (Sonnenchein TOF 1260 ST in Kunstledertasche mit Adapterstecker Typ QU). Spielzeit ca. 2-3 Stunden, Ladezeit ca. 14 Stunden über Netz-Steckdose
 - Formintegrierte Magic-Kontrastfilter** bei Triumph 1215, 1415 und 1715; für kräftige Durchzeichnung der Bild-details – auch bei Tageslicht im Freien
 - Total-Halbleitertechnik** mit 17 Transistoren, 7 integrierten Schaltkreisen (1715 und 1451: 9), 1 Thyristor, 33 Dioden und Gleichrichtern
 - Impuls-electronic** mit Berühr-Programmwahl von vier bzw. sieben Programmen
 - Elektronische Programm-anzeige
 - Hohe Bildstabilität** auch bei großen Netzspannungsschwankungen
 - Modernes Softline-Gehäuse in **Modeweiß, Lichtgelb oder Brillanrot**
 - Zwei versenkbare Teleskop-Antennen für UHF/VHF
 - 75-Ω-Koaxial-Antenneneingang für UHF/VHF
 - Anschluß für Kleinhörer 203 L bzw. Kopfhörer GDH 208
 - Klangstarker Superphon-Lautsprecher
- Weitere technische Daten auf Seite 25.

Triumph® 1215 Super electronic

31-cm-Panorama-Sicherheitsbildröhre. Vollelektronische Programmwahl durch 4 Impulsfelder. 7 ICs. Maße ca. 30 x 26 x 27 cm. Gewicht ca. 7,5 kg.

Triumph® 1415 Super electronic

Neue 35-cm-Panorama-Sicherheitsbildröhre. Vollelektronische Programmwahl durch 4 Impulsfelder. 7 ICs. Maße ca. 34 x 29 x 29 cm. Gewicht ca. 8 kg.

Exklusiv 1451 Super electronic

Neue 35-cm-Panorama-Sicherheitsbildröhre. Vollelektronische Programmwahl durch 7 Impulsfelder. 9 ICs. Maße ca. 40 x 30 x 27 cm. Gewicht ca. 9 kg.

Vergleich der Portable-Bildschirmgrößen



1. An jeder 12-Volt-Zigarettenanzünder-Buchse eines Autos läßt sich das extra lieferbare Adapterkabel 2 anschließen. Damit können Sie in 5 m Umkreis Ihres Wagens ein Picknick für Auge und Ohr veranstalten.
2. Praktisch für ein Universalgerät wie die vier Modelle auf Seite 26/27 ist die Berühr-Programmwahl – bei den Triumph-Modellen von oben, beim Exklusiv 1451 von vorn zu bedienen.
3. Auch in unwegsamer Wildnis ist Fernsehen möglich. Dryfit-PC-Accus liefern den dazu nötigen Strom.



Exklusiv 1451

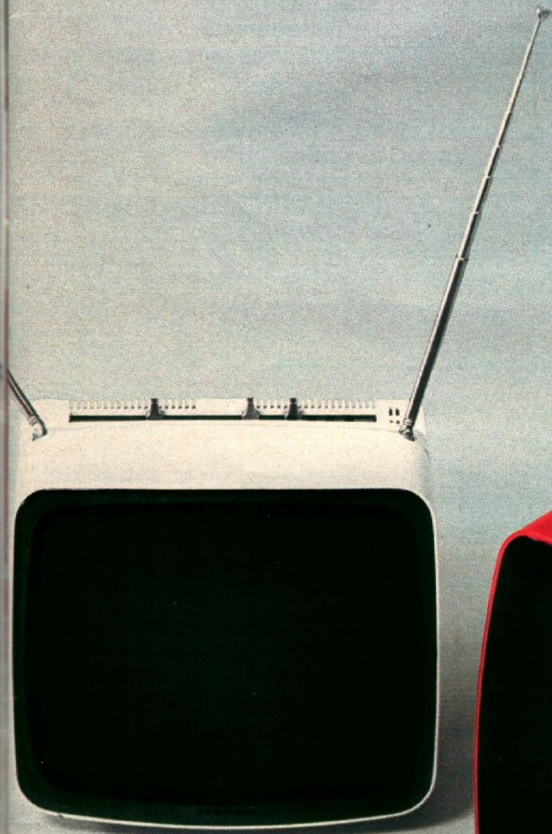

Triumph 1215

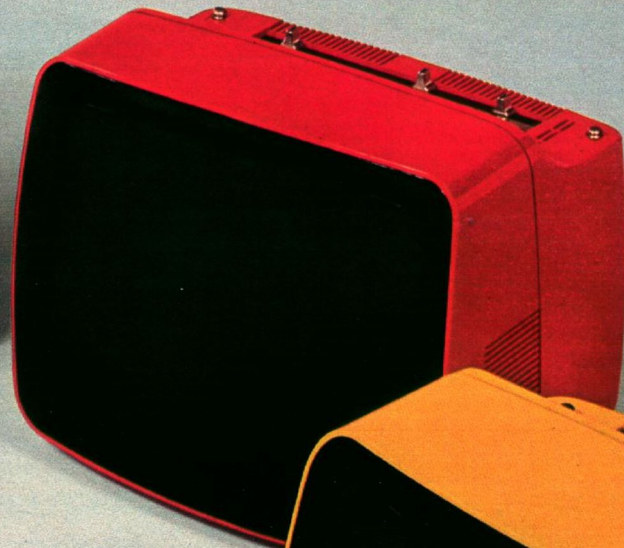

Triumph 1415

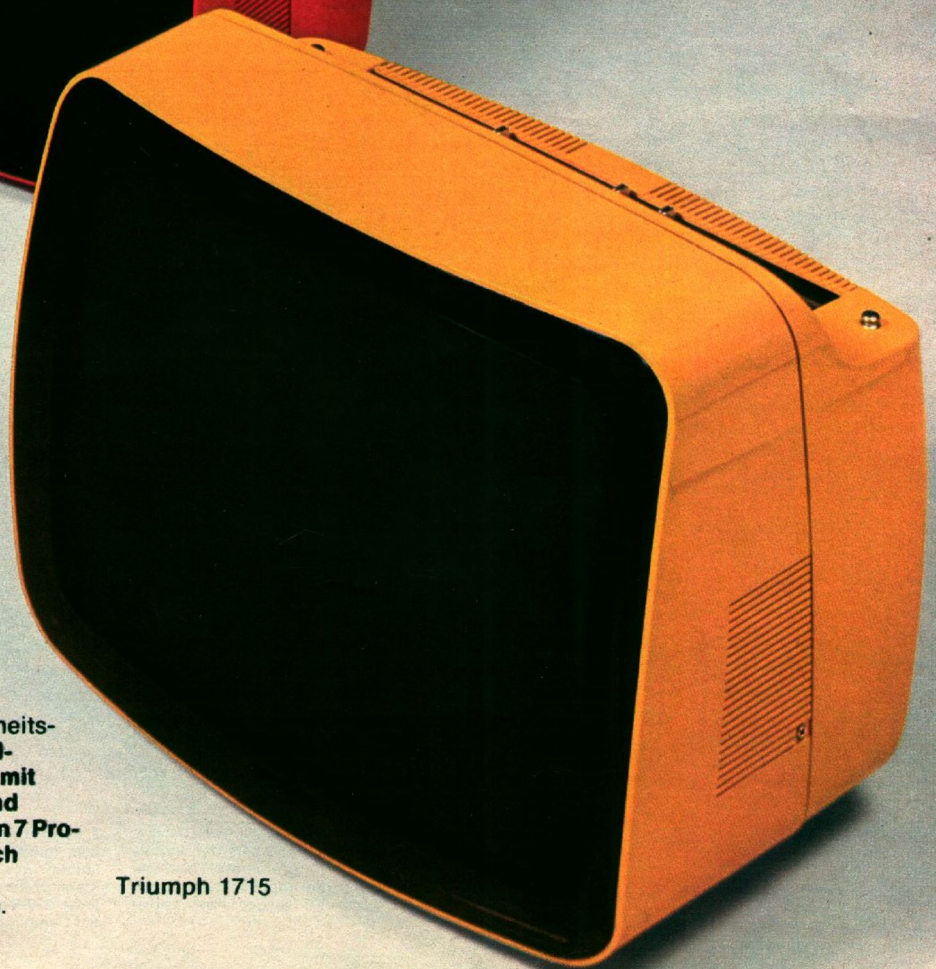

Triumph 1715

Sonderzubehör für die Portables auf Seite 26/27:
 Auto-Adapterkabel 2, anschließbar über Zigarettenanzünder-Buchse.
 Kleinhörer 203 L.
 Kopfhörer GDH 208.
 Dryfit-PC-Accus.
 HiFi/TB-Adapter 481.

**Triumph® 1715
 Super electronic**

44-cm-Panorama-Sicherheitsbildröhre. **Der große Bildschirm erstmals vereint mit Netz/Batterie-Betrieb und der Möglichkeit, zwischen 7 Programmen vollelektronisch zu wählen.** 9 ICs.
 Maße ca. 43 x 36 x 32 cm.
 Gewicht ca. 14 kg.

Triumph 2015 Super electronic

Mit seinem rassigen, dunklen Magic-Kontrastfilter vor dem Bildschirm und dem modernen Würfelgehäuse in leuchtenden Modifarben schmückt dieser wendige Netz-Portable im Mittel-Bildformat jedes Zimmer. Durch sein Einhand-Gewicht ist er leicht auf die Terrasse oder auf den Balkon zu tragen.

- 51-cm-Panorama-Sicherheits-Bildschirm
- Netzbetrieb mit 220 Volt Wechselspannung
- Integriertes Kontrastfilter für kräftige Durchzeichnung der Bildetails auch bei Tageslicht im Freien
- Vollelektronischer Bedienkomfort durch 7 Berührimpulsfelder zur leichten Programmwahl
- Total-Halbleitertechnik u. a. mit 9 integrierten Schaltkreisen
- Zwei versenkbare Teleskop-Antennen für UHF/VHF
- 75-Ω-Koaxial-Antennen-eingang für UHF/VHF
- Anschluß für Kopf-/Kleinhörer nachrüstbar
- Kunststoffgehäuse in Modeweiß, Lichtgelb oder Brillantrot

Maße ca. 48 x 41 x 35 cm.
Gewicht ca. 16 kg.
Weitere technische Daten siehe Seite 25. Zubehör siehe Seite 21.

Exklusiv 2051 Super electronic

Der All-Raum-Portable mit praktischer Frontbedienung.

- 51-cm-Panorama-Sicherheits-Bildröhre
 - Netzbetrieb mit 220 Volt Wechselspannung
 - Vollelektronischer Bedienkomfort durch 7 Berührimpulsfelder
 - Anschluß für Kopf-/Kleinhörer nachrüstbar
 - Kunststoffgehäuse in Modeweiß, Lichtgelb oder Brillantrot
- Maße ca. 54 x 42 x 34 cm.
Gewicht ca. 16 kg.
Weitere technische Daten wie Triumph 2015. Zubehör siehe Seite 21.

Triumph 2015



DATEN
Seite 25



1. Eine hauchzarte Fingerberührung löst bei diesen beiden Schwarzweiß-Portables den Impuls zur vollelektronischen Programmwahl aus. Bei Triumph 2015 liegen die Impulsfelder auf der Oberseite, bei Exklusiv 2051 an der Front des Gerätes.

2. Fernsehen in frischer Luft ist bei diesen Portables kein Problem: sie sind bequem tragbar, erlauben umweltfreundliches Hören (Kopf- bzw. Kleinhöreranschluß nachrüstbar) und spielen an jeder 220-Volt-Steckdose – die finden Sie auch auf Campingplätzen.

Für mobiles Fernsehen im modernen Heim

Diese Portables spielen überall,
wo eine Netz-Steckdose ist.

Exklusiv 2051

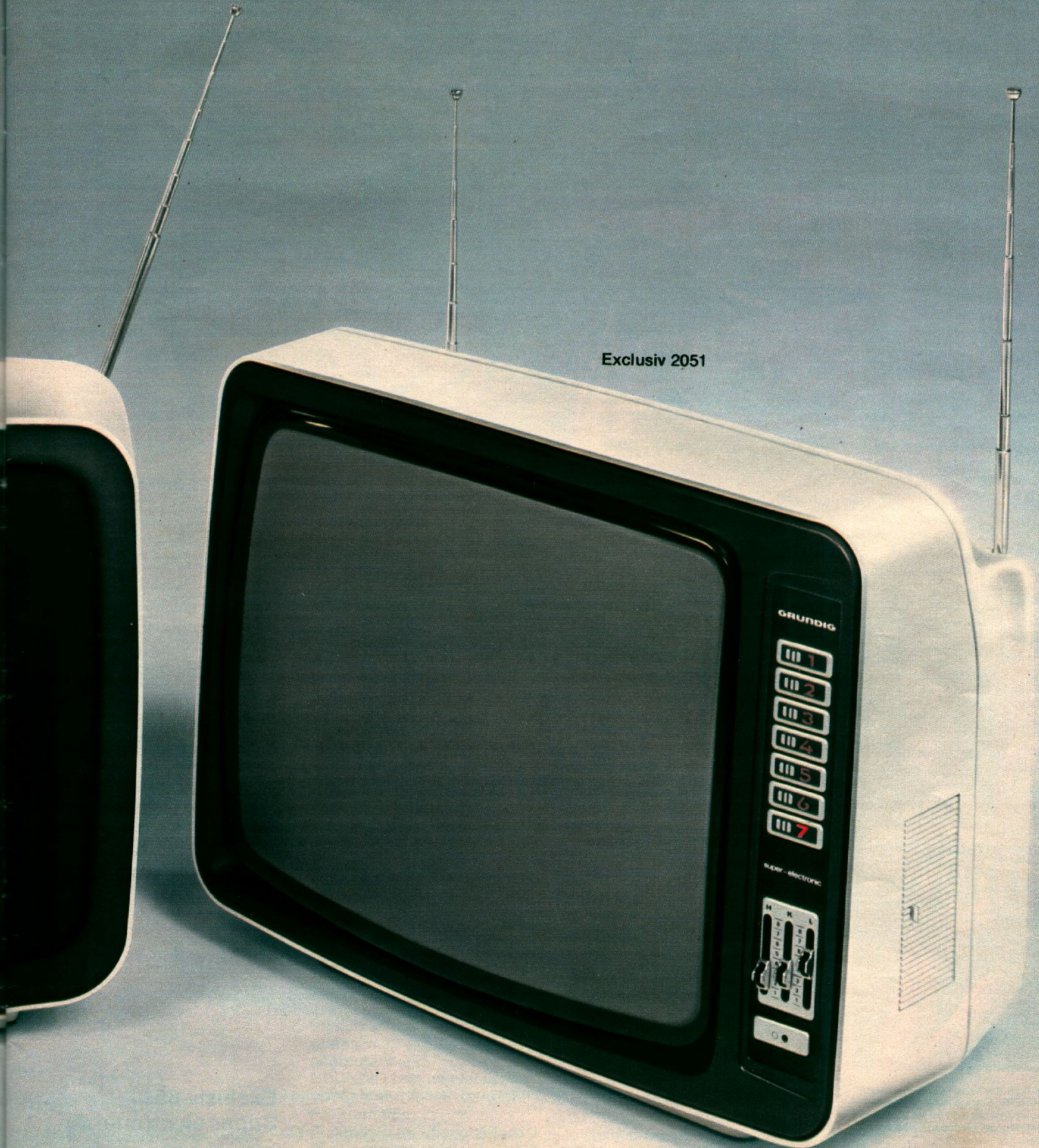

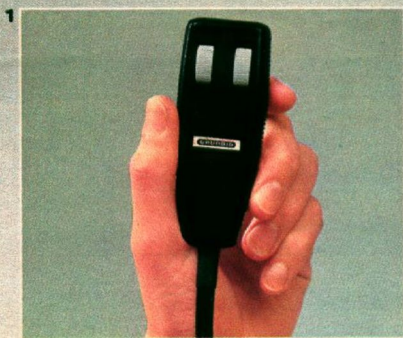
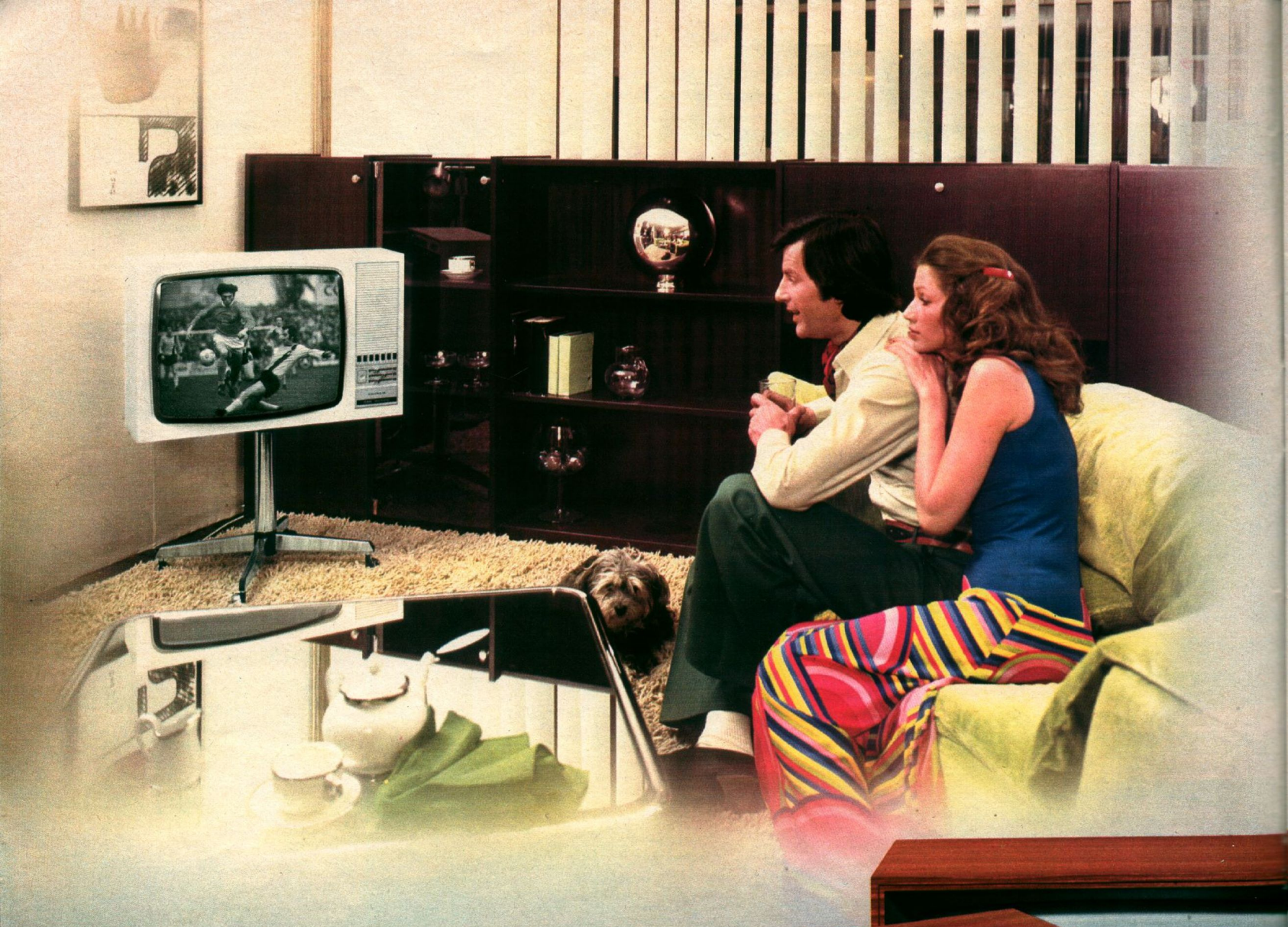

1. Umweltfreundlich fernsehen kann man auch mit einem GRUNDIG Schwarzweiß-Fernseher: mit dem Fernregler II ist der Ton im Nu vom Sessel aus leiser gestellt. Aber auch die Bildhelligkeit läßt sich variieren.

2. Technischen Fortschritt für wenig Geld? Den finden Sie hier. Vollelektronische Berühr-Programmwahl. Für zigtausendfache Beanspruchung – weil ohne Mechanik, ohne Verschleiß.



Exclusiv 651

Exclusiv 651
Super electronic 

Gehäuse nußbaumfarben oder mitteldunkel hochglanzpoliert.
 Maße ca. 72 x 49 x 39 cm.

Spitzenqualität besonders preiswert

Millionenfach bewährt:
GRUNDIG Schwarzweiß-Tischgeräte

Triumph® 811
Super electronic

Gehäuse nußbaumfarben oder
in Schleiflack weiß.
Maße ca. 72 x 49 x 39 cm.
Drehfuß 3 im Bild ist extra
lieferbares Zubehör
(siehe Seite 21).

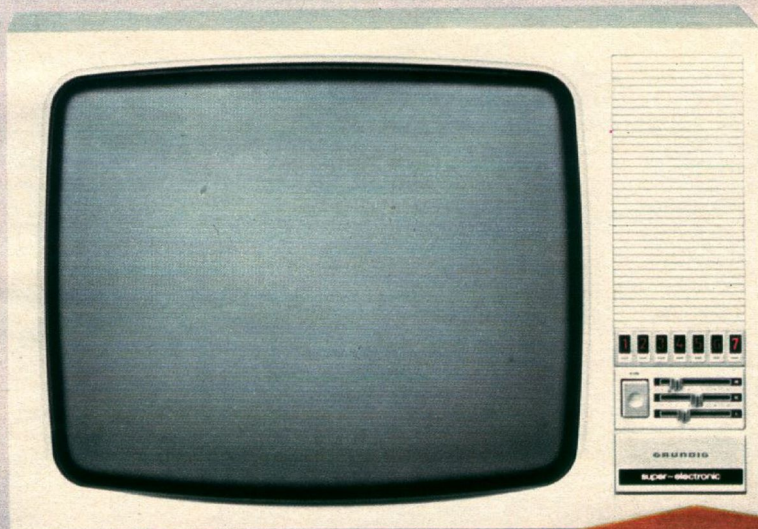

Triumph 811



Exklusiv 851
Super electronic 

Gehäuse nußbaumfarben oder
in Schleiflack weiß.
Maße ca. 72 x 49 x 39 cm.

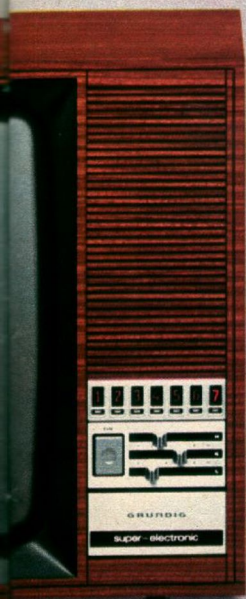

Triumph 611

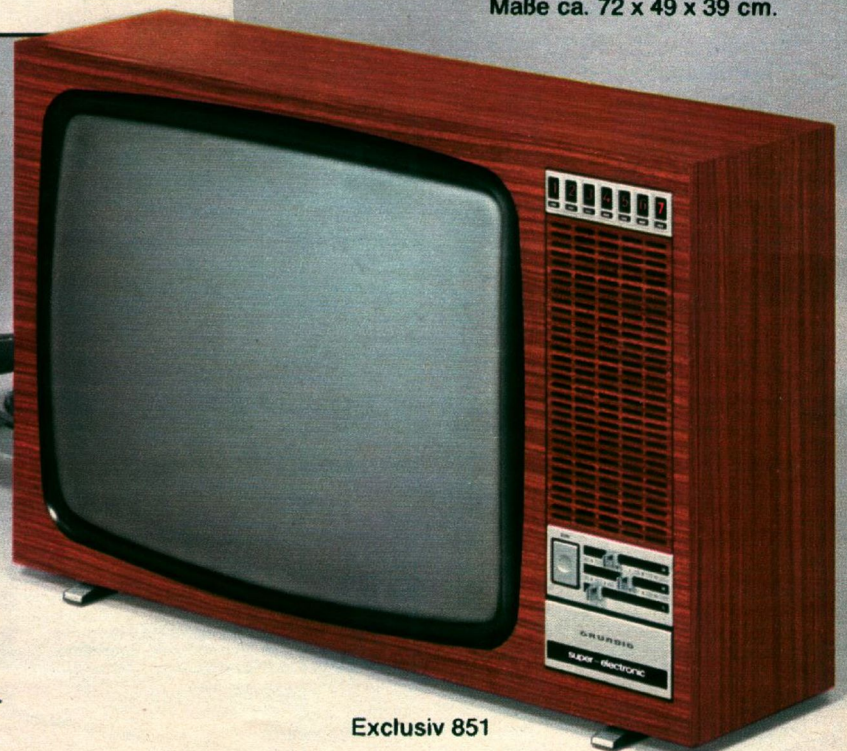

Exklusiv 851

**Die Super electronic-Geräte
auf Seite 30/31 haben diese
entscheidenden Vorteile:**

- 61-cm-Panorama-Sicherheits-Bildröhre
- Weitgehende Halbleiterbestückung u. a. mit 8 integrierten Schaltkreisen
- Verschleißfreie Berühr-Programmwahl – vollelektronisch, computerexakt: GRUNDIG impuls-electronic
- Vorwahl von 7 VHF- oder UHF-Programmen
- Elektronische Leuchtziffern-Programmanzeige
- Leichtgleitende Flachbahnregler für Helligkeit, Kontrast und Lautstärke

- Vollelektronischer Schaltioden-Tuner
- 75-Ω-Koaxial-Antenneneingang für VHF und UHF gemeinsam
- Klangstarker Superphon-Lautsprecher
- Anschluß für Fernregler II nachrüstbar

Weitere technische Daten auf
Seite 25. Zubehör auf Seite 21.

Triumph® 611
Super electronic

Gehäuse nußbaumfarben oder
mitteldunkel hochglanzpoliert.
Maße ca. 72 x 49 x 39 cm.

Die überzeugenden Pluspunkte des Perfect 820:

- 61-cm-Panorama-Sicherheitsbildröhre für gestochen scharfe Bilder
- Weitgehende Halbleiterbestückung u. a. mit 10 integrierten Schaltkreisen
- GRUNDIG impuls-electronic-Programmwahl – ein Berührungshauch genügt, alles Weitere läuft voll-elektronisch: verschleißfrei, computerexakt
- Vorwahl von 12 VHF- oder UHF-Programmen
- Abstimm-Instrument mit Kanaleichung
- Elektronische Leuchtziffern-Programmanzeige
- Leichtgleitende Flachbahnregler für Helligkeit, Kontrast, Lautstärke
- Vollelektronischer Schalterdioden-Tuner – keine Mechanik, kein Verschleiß
- 75-Ω-Koaxial-Antenneneingang für VHF und UHF gemeinsam
- Klangstarker Superphon-Frontlautsprecher
- Anschluß für Fernregler II nachrüstbar

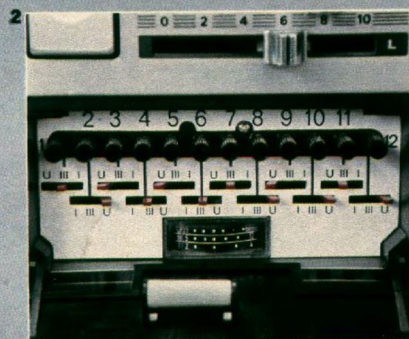
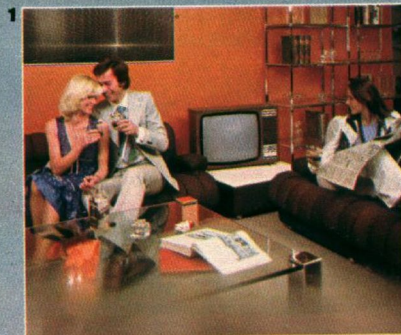

1. An Eleganz der Form, Komfort der leichten Frontbedienung, vollelektronischer Berühr-Programmwahl und Qualität steht dieses Spitzen-Schwarzweißgerät den Farbgeräten in nichts nach.
2. Die 12 Einstellregler zur Senderprogrammierung, die Bereichsumschalter und das Abstimm-anzeige-Instrument liegen übersichtlich angeordnet hinter der Frontklappe.
3. Sogar Fernbedienung ist hier möglich. Den Anschluß für Fernregler II rüstet Ihr Fachhändler auf Wunsch nach.
4. Der Perfect 820 hat 12 Programme – damit Sie ein zukunftssicheres Schwarzweiß-Fernsehgerät haben. Und alle 12 sind mit einem zarten Fingerspitzenkontakt anzuwählen.



12 Programme auch für Schwarzweiß

Perfect 820 Super electronic

Das Kabelfernsehen ist im Kommen: In Ballungsräumen wird man in einigen Jahren eine Vielfalt deutschsprachiger Programme in bester Qualität empfangen können. In Grenzgebieten kann man das vielfach schon heute. Deshalb stellt GRUNDIG den Perfect 820 als 12-Programm-Schwarzweiß-Fernsehgerät vor.

Gehäuse nußbaumfarben oder in Schleiflack weiß.

Maße ca. 72 x 49 x 39 cm.

Weitere technische Daten auf Seite 25. Zubehör auf Seite 21.



DATEN
Seite 25



Unsere Radio-Recorder haben mindestens 2 Vorzüge:

1. Die Klasetechnik unserer Reisesuper

2. Den Long-Life-Tonkopf für super-lange Lebensdauer unserer Cassetten-Recorder*



Der sichere Einkaufstip:
Das gute Fachgeschäft

*) Dazu kommen die robuste Qualität, die Empfangs- und Wiedergabeeigenschaften und der hervorragende Klang, die GRUNDIG nach einer neutralen Marktuntersuchung auch bei Radio-Recordern zur Marke Nr. 1 im Fachhandel machen.

Universelle Unterhalter

GRUNDIG Radio-Recorder sind die ideale Kombination von Reisesuper und Cassetten-Recorder, also zwei Geräte in einem! Sie bringen Rundfunkprogramme auf 3, 4 und sogar 5 Wellenbereichen. Und sie spielen Ihre Lieblingsmelodien von Cassetten. Die gibt es fertig bespielt in reicher Auswahl zu kaufen. Natürlich können Sie auch selbst aufnehmen. Direkt vom Rundfunkteil, während Sie mithören. Oder durch Überspielen vom Plattenspieler bzw. von einem zweiten Tonbandgerät. Oder per Mikrofon.



Long-Life-Tonkopf für super-lange Lebensdauer

GRUNDIG Radio-Recorder haben jetzt den neuen Long-Life-Tonkopf! Sein neuartiger Kernwerkstoff gewährleistet minimalen Verschleiß. Er ist herkömmlichen Tonköpfen mit mechanisch weichgeglühten Kernblechen um ein Mehrfaches an Lebensdauer überlegen! Dadurch bleibt der brillante Klang erhalten, auch nach langer Zeit. Obendrein wird Bandmaterial geschont. Und schließlich hat Long-Life optimale elektromagnetische Eigenschaften.

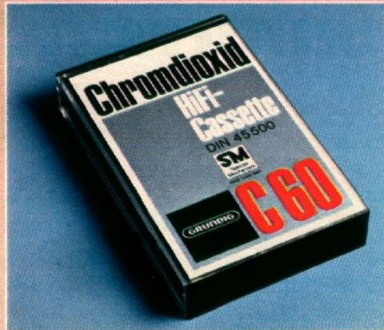

Gesteigerter Hörgenuß durch Chromdioxid-Band

Jetzt gibt es GRUNDIG Radio-Recorder mit automatischer Umschaltung auf Chromdioxid-Cassetten. Damit kommen Ihnen also automatisch die Vorteile dieser Bänder zugute: Hervorragende Höhenaussteuerbarkeit, geringeres Bandrauschen, mehr Dynamik. Das bedeutet noch bessere Aufnahme- und Klangqualität, noch mehr Freude an der Cassettenmusik!

Batteriesparendes Netzteil

Selbstverständlich haben GRUNDIG Radio-Recorder ein integriertes Netzteil. Umschaltbar für unterschiedliche Netzspannungen, also auch im Ausland problemlos. Ob zu Hause oder im Hotel – wo immer eine Steckdose ist, sparen Sie Batterien.



Aufnahme-Automatic = optimale Aussteuerung

Ein echter Vorteil der GRUNDIG Radio-Recorder ist die Aufnahme-Automatic. Damit gelingt jede Aufnahme sofort. Auf Anhieb und automatisch. Optimal ausgesteuert, immer in hoher Klangqualität. Mit Tastendruck, ohne daß Sie noch weiter etwas dazutun müßten. Also kein Aussteuern von Hand bei der Aufnahme nötig!

Das Mikrofon ist eingebaut!

Alle GRUNDIG Radio-Recorder der neuen Generation haben das eingebaute Mikrofon. Das bringt auch aus größerer Entfernung einwandfreie und erstklassige Aufnahmen. Sie können das Gerät tragen und dabei „einhändig“ aufnehmen. Vielleicht auch unbemerkt einen akustischen Schnappschuß machen. Oder ein Interview, ohne daß Sie ein Mikrofon in der Hand halten müssen. Doch wenn Sie Fernbedienung mit Start-Stop-Mikrofon bevorzugen – auch dafür ist ein Anschluß vorhanden.

C 2500 K Automatic
GRUNDIG Radio-Recorder

- 3 Wellenbereiche: U, K (19 . . . 51 m), M
- 1,7 Watt Ausgangsleistung
- Eingebautes Kondensator-Mikrofon
- Aufnahme-Automatic
- Long-Life-Tonkopf für super-lange Lebensdauer
- Oszillatorschalter zum Umschalten der Löschfrequenz
- Konkave Blocktasten, 2 leichtgleitende Flachbahnregler für Lautstärke und Klangwaage
- Anschlüsse für Klein-/Kopfhörer, Plattenspieler/Tonbandgerät/Fernbedienungs-Mikrofon
- Integriertes Netzteil – von 220/230 auf 120/127 V~ umschaltbar
- Versenkbarer Tragegriff
- Gehäuse anthrazit
- Maße ca. 31 x 17 x 6 cm
- Gewicht ca. 2,4 kg (ohne Batterien)

2 neue Radio-Recorder die Sie auf 3 Wellenbe unterhalten.

Dieser neue preiswerte, leistungsfähige Radio-Recorder besticht gleichermaßen durch Klangqualität, Empfangseigenschaften und rassiges Design. Durch das eingebaute Mikrofon haben Sie die Hand frei für akustische Schnappschüsse!



1. Das eingebaute Mikrofon.
2. Blitzschnell ist die Cassette eingelegt!



Signal 2000 K Automatic
GRUNDIG Radio-Recorder

- 3 Wellenbereiche: U, K (19... 51 m), M
- 1,7 Watt Ausgangsleistung
- Eingebautes Kondensator-Mikrofon
- Aufnahme-Automatic
- Long-Life-Tonkopf für super-lange Lebensdauer
- Oszillatorschalter zum Umschalten der Löschfrequenz
- Abstimmknopf mit Fingermulde für Quicktuning (Senderschnellwahl), konkave Blocktasten, 2 leichtgleitende Flachbahnregler für Lautstärke und Klangwaage
- Anschlüsse für Klein-/Kopfhörer, Plattenspieler/Tonbandgerät/Fernbedienungs-Mikrofon
- Batteriekontrolle
- Abnehmbarer Tragegurt
- Integriertes Netzteil – von 220/230 auf 110/127 V ~ umschaltbar
- Gehäuse anthrazit
- Maße ca. 31 x 17 x 6 cm
- Gewicht ca. 2,5 kg (ohne Batterien)

Er kann so manches vertragen. Denn sein betont schlichtes Gehäuse ist unempfindlich und robust. Ebenso unerschütterlich ist die perfekte Technik. Und dazu das supermoderne Styling. Also das Gerät für aktive junge Menschen. Für alle, die einen zuverlässigen Begleiter durch dick und dünn suchen. Der selbst derben Umgang nicht übernimmt und auch mal einen Wasserspritzer verkraftet.

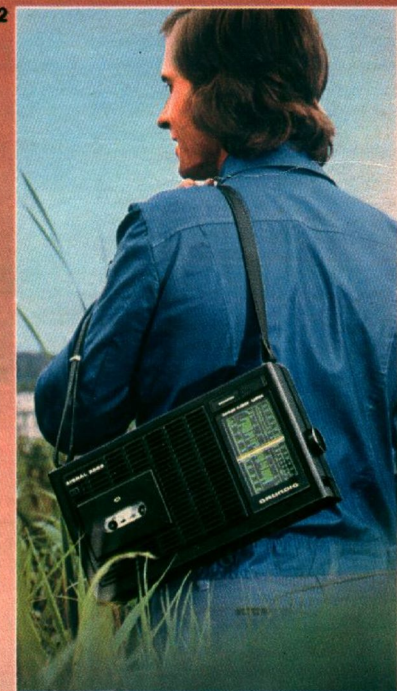

1. Die Batteriekontrolle.
2. Der Radio-Recorder, der mit durch dick und dünn geht!



r,
reichen



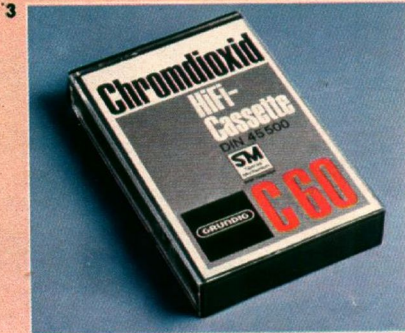
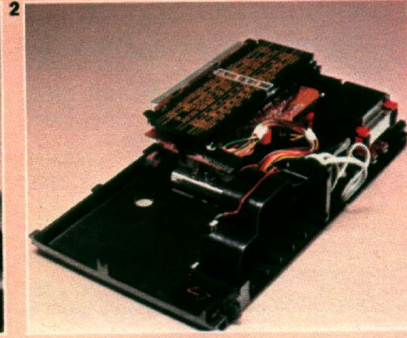

Gemeinsame technische Daten von C 4100 und C 4500:

- 4 Wellenbereiche: U, K (19 ... 51 m), M, L
- Automatische UKW-Scharf-abstimmung (AFC)
- 3 Watt Ausgangsleistung
- Eingebautes Electret-Mikrofon
- Start-Stop-Fernbedienung über Schaltmikrofon möglich
- Aufnahme-Automatic
- Long-Life-Tonkopf für super-lange Lebensdauer
- Automatische Umschaltung auf Chromdioxid-Band
- Oszillatorschalter zum Umschalten der Löschfrequenz
- Dreistelliges Bandlängenzählwerk mit Rückstelltaste
- Automatische Band-Endab-schaltung mit Motorstop
- Rastbare Pausentaste (Schnellstop)
- Integriertes Netzteil – von 220/230 auf 110/127 V~ umschaltbar

1. Die Batteriekontrolle.
2. Das Rundfunkteil als servicefreundliche Baueinheit.
3. Die neue Chromdioxid-Cassette für optimalen Klang.
4. Das eingebaute Mikrofon und das dreistellige Bandlängenzählwerk.

C 4100 Automatic

Ein Modell der neuen Generation in unserem Radio-Recorder-Programm. Mit seinen 4 Wellenbereichen, seiner beachtlichen Ausgangsleistung, seiner kompletten Ausstattung und nicht zuletzt mit seinem günstigen Preis ist der C 4100 Automatic ein hervorragender Repräsentant der gehobenen Mittelklasse. Er bietet Ihnen als kompletter Mobil-Unterhalter universelle Programmwahlmöglichkeiten: Rundfunk oder Cassette, was Sie gerade am liebsten hören. Und wie wär's mit eigenen Mikrofon-Aufnahmen?

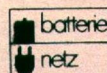

Zwei neue Radio-Recorder mit 4 Wellenbereichen

- Batteriekontrolle
- Konkave Planotasten, Abstimmknopf mit Fingermulde für Quicktuning (Senderschnellwahl), 2 leichtgleitende Flachbahnregler für Lautstärke und Klangwaage
- Anschlüsse für Klein-/Kopfhörer/Außenlautsprecher, Plattenspieler/Tonbandgerät/Fernbedienungsmikrofon
- Servicegerecht durch Steckverbindungen und leicht herausnehmbare Baueinheiten
- Gehäuse schwarz
- Maße ca. 35 x 21 x 9 cm,
- Gewicht ca. 3,5 kg (ohne Batterien)

C 4500 Automatic

Ein neuer Radio-Recorder mit 4 Wellenbereichen. Hervorragende Empfangseigenschaften, hohe Leistung und ein voller Klang zeichnen ihn ebenso aus wie modernes Design und sein günstiger Großserienpreis. Natürlich bringt Ihnen auch der C 4500 Automatic Rundfunk- oder Cassetten-Programm. Er ge-

stattet das direkte Aufnehmen laufender Rundfunksendungen beim Mithören, das Überspielen vom Plattenspieler bzw. einem zweiten Tonbandgerät und schließlich das Aufnehmen per eingebautem Mikrofon. Technische Daten in den Tabellen Seite 58/59/76 wie C 4100.

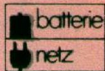

C 6000 Automatic

Der C 6000 ist echte Spitzenklasse. Er übertrifft nicht nur die berühmten GRUNDIG Radio-Recorder, die immer schon zur führenden Gruppe gehörten und deshalb begehrt sind. Er ist auch den meisten anderen Radio-Recordern in wesentlichen Kriterien weit überlegen. Weil jedes Detail dem Fortschritt entspricht. Und weil die Gesamtkonzeption ihresgleichen sucht. Darum nennen wir ihn mit Recht einen Super-Radio-Recorder.

- 5 Wellenbereiche: U, K 1 (49-m-Band), K 2 (16,5 ... 49 m), M, L
- Automatische UKW-Scharf-abstimmung (AFC)
- 7 Watt Ausgangsleistung
- Automatische Umschaltung auf Chromdioxid-Band
- Long-Life-Tonkopf für superlange Lebensdauer
- Eingebautes hochempfindliches Kondensator-Mikrofon
- Start-Stop-Fernbedienung über Schaltmikrofon möglich
- Aufnahme-Automatic für optimal ausgesteuerte Aufnahmen
- Oszillatorschalter zum Umschalten der Löschfrequenz
- Dreistelliges Bandlängenzählwerk mit Rückstelltaste
- Automatische Band-Endabschaltung mit Motorstop
- Rastbare Pausentaste (Schnellstop)
- Skalenbeleuchtung bei Netzbetrieb

- Komfort-Bedienungselemente: konkave Planotasten, Abstimmknopf mit Fingermulde für Quicktuning (Senderschnellwahl), 3 leichtgleitende Flachbahnregler für Lautstärke und zum getrennten, exakten Einstellen von Höhen und Bässen nach individuellen Klangwünschen
- Batteriekontrolle mit Markierung für dryfit-PC-Accu 476
- Anschlüsse für Klein-/Kopfhörer/Außenlautsprecher, Plattenspieler/Tonbandgerät/Fernbedienungsmikrofon, FM-Außenantenne, externe Stromversorgung (9 ... 16 V =)
- Servicegerecht durch Steckverbindungen und leicht herausnehmbare Baueinheiten
- Gehäuse schwarz
- Maße ca. 40 x 24 x 10 cm
- Gewicht ca. 4,6 kg (ohne Batterien)



- Integriertes Netzteil (von 220/230 auf 110/127 V~ umschaltbar) mit Ladeautomatic für den kostensparenden dryfit-PC-Accu 476
- Lademöglichkeit des Accus auch über externe Stromversorgung (z. B. 12-Volt-Autobatterie)



1. Für Batterie-/Netz-/Accubetrieb.
2. Das dreistellige Bandlängenzählwerk und die Taste für die Aufnahme-Automatic.
3. Die Batteriekontrolle mit Markierung für dryfit-PC-Accu.
4. Servicegerecht durch Baueinheiten mit Steckverbindung.
5. Die neue Chromdioxid-Cassette für optimalen Klang.

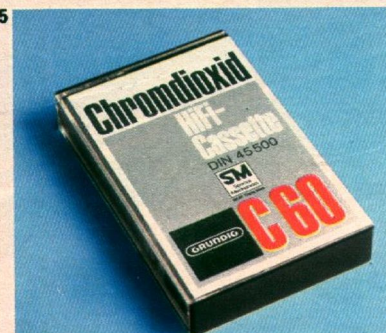
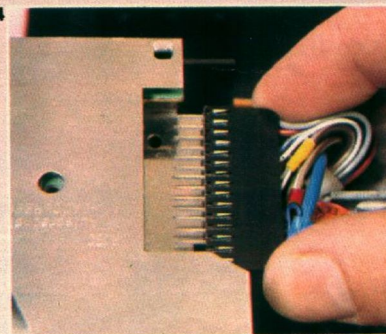



Der Super- Radio- Recorder

RADIO-RECORDER 41

GRUNDIG hat Long-Life, den Tonkopf mit der super-langen Lebensdauer



Der sichere Einkaufstip:
Das gute Fachgeschäft

Super-lange Lebensdauer mit Long-Life

Auf den Tonkopf kommt es an. Seine Verschleißfestigkeit und seine elektromagnetischen Eigenschaften bestimmen den Frequenzgang und die Dynamik eines Tonbandgerätes. Deshalb gibt es jetzt Long-Life, den Tonkopf mit der super-langen Lebensdauer. Mit seinem neuartigen Kernwerkstoff ist er herkömmlichen Tonköpfen mit mechanisch weichgeglühten Kernblechen um ein Mehrfaches an Lebensdauer überlegen. Lange Versuchsreihen haben das bewiesen. Long-Life hat minimalen Verschleiß – der Klang bleibt brillant. Für lange Zeit. Long-Life haben jetzt alle GRUNDIG Tonbandgeräte, Cassetten-Recorder und Radio-Recorder, die in dieser Revue mit dem Long-Life-Signet gekennzeichnet sind.

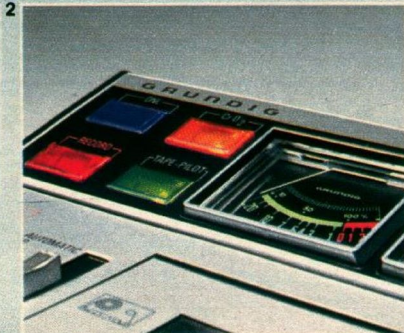

Modultechnik – wie bei Farbfernsehern

GRUNDIG war der erste, der Modultechnik – das sind steckbare Funktionsgruppen – konsequent für Farbfernsehgeräte eingesetzt hat. Heute sind Module bei GRUNDIG bereits 13millionenfach bewährt. Eine stolze Zahl! Und was Farbfernseher besser macht, sollte auch gut für Tonbandgeräte sein. Darum ist in den neuen großen HiFi-Tonbandmaschinen jetzt auch diese Technik der Zukunft eingebaut. Mehr als 80% der Electronic ist in steckbaren, schnell austauschbaren Baugruppen zusammengefaßt. Das spart Service und erhöht die Lebensdauer. Wieder ein Fortschritt mehr!

DIN 45 500 – Maßstab der Qualität

Qualität und Leistung eines Tonbandgerätes oder Cassetten-Recorders dokumentieren sich an exakten Leistungswerten. Doch Zahlen nützen wenig, wenn dabei nicht auf eindeutige Meßvorschriften zurückgegriffen wird. Bei GRUNDIG sind die Werte im Datenspiegel (Seite 58/59) nach den strengen Vorschriften der Deutschen Industrie-Norm ermittelt. Das sind Werte, auf die man sich verlassen kann. Unsere HiFi-Geräte zum Beispiel erfüllen selbstverständlich die Deutsche Industrie-Norm 45 500, Blatt 4. Ja sie sind sogar besser, als die Norm vorschreibt. Sie verlangt technische Mindestanforderungen, die erfüllt werden müssen. Erst dann erhalten Tonbandgeräte und Recorder das Qualitätssymbol „HiFi nach DIN 45 500“. Die Erfüllung

der Norm sichert Ihnen aber nicht nur eine bestimmte Qualität. Durch die Festlegung der Meßmethoden haben Sie auch einen direkten und exakten Vergleich von Gerät zu Gerät. Aber seien Sie kritisch. HiFi ist nicht gleich HiFi. Nur wo klarer Bezug auf die HiFi-Norm DIN 45 500 gegeben wird, kann man vergleichen. Und das sollten Sie bei hochwertigen Tonband- und Cassettengeräten tun.

1. Messen, prüfen, kontrollieren – oberstes Gebot der GRUNDIG Qualitäts-Fertigung.
2. Bedienungs-Deck des neuen HiFi-Recorders CN 730 – ein Beispiel für leichte, funktionsgerechte Bedienung.
3. Modultechnik bei einem Tonbandgerät – fortschrittlich wie die erfolgreichen GRUNDIG Farbfernseher der Serie Super Color mit steckbaren Funktionsgruppen. So einfach ist jetzt Tonbandgeräte-Service.

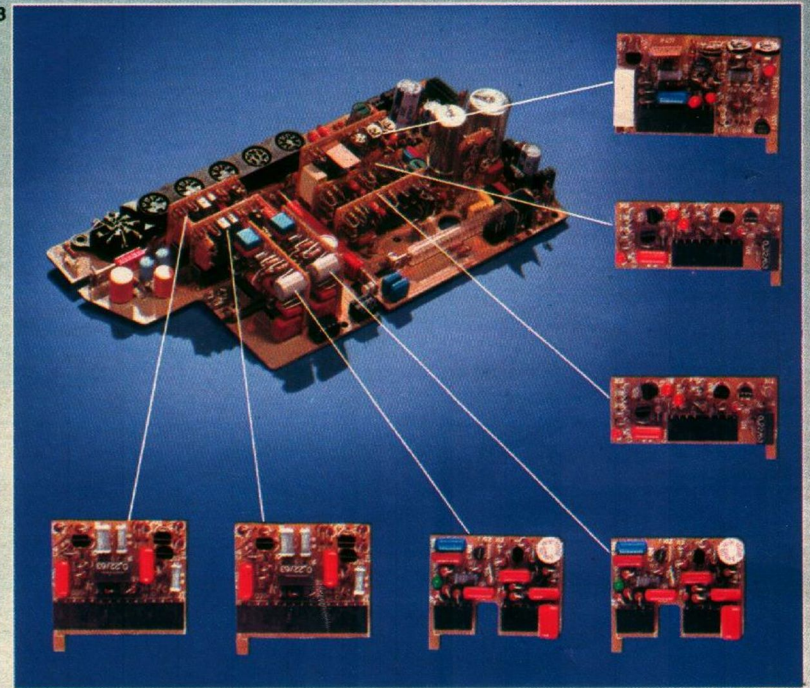

Einfache Bedienung – kein Schlagwort bei GRUNDIG

Leichte Bedienung wird bei GRUNDIG genauso groß geschrieben wie Qualität und Präzision. Denn selbst das hochwertigste Tonbandgerät sollte noch einfach zu bedienen sein. Unkompliziert. Damit das schönste Hobby auch wirklich immer Freude macht. Vor 23 Jahren, als das erste preiswerte GRUNDIG Tonbandgerät auf den Markt kam, haben wir uns diesem Prinzip verpflichtet. Und sind ihm bis heute treu geblieben. GRUNDIG hat hier entscheidende Schrittmacherdienste geleistet. Zum Beispiel mit der berühmten Einknopfbedienung. Zum Beispiel mit der abschaltbaren Stereo-Aufnahme-Automatic. Und am Beispiel des abgebildeten Bedienungs-Decks beim HiFi-Recorder CN 730 (Bild 2) sehen Sie,

was wir heute unter leichter, bequemer, funktionsgerechter Bedienung verstehen. Größer kann Bedienungskomfort kaum sein.

Spitzen-Recorder mit Dolby* und DNL

Zwei neue Verfahren (Näheres Seite 48), die das Grundrauschen des Bandes erheblich reduzieren. Sie hören reine, klare Musik – kein Störgeräusch. Das ist HiFi, das ist Wiedergabetreue in Vollendung.

* Das „Doppel-D-Symbol“ und das Wort „Dolby“ sind Warenzeichen der Dolby Laboratories Inc.

C 235 Automatic GRUNDIG Cassetten-Recorder

Ein neuer, bildschöner Cassetten-Recorder im beliebten Reisesuper-Format. Leicht, handlich, klein – aber ganz groß im technischen Können. Der richtige Freizeitpartner für unterwegs. Der C 235 hat ein hochwertiges Kondensator-Mikrofon eingebaut. Damit können Sie überall auf Tonjagd gehen. Mit der Aussteuerungs-Automatic ersparen Sie komplizierte Hand-Aussteuerung. Einfach den roten Knopf drücken. Jede Aufnahme gelingt sofort. Ob über Mikrofon, vom Radio oder von der Schallplatte. Und das ist wich-

tig, denn Sie wollen doch bestimmt „mitschneiden“ und sich damit Ihre Hitparade selber zusammenstellen. Überhaupt ist die Bedienung kinderleicht! Flachbahnregler für gehörliche Lautstärkeregelung und Klang! Schneller Vor- und Rücklauf mit einer leichtgleitenden Schiebepaste. Zwei große Blocktasten für Start und Stop. Sogar Batteriekontrolle ist eingebaut!

Draußen spielt der C 235 mit 5 Babyzellen. Drinnen schließen Sie ihn an die Steckdose an, denn das Netzteil ist eingebaut. Der Klang ist Klasse. Kein Wunder mit dem Speziallautsprecher und der 1,2 Watt Ausgangsleistung. Bei diesem flotten Freizeit-Recorder kann es nur heißen: beim Fachhändler ansehen – ausprobieren – und kaufen. Denn die Technik ist groß, aber klein der Preis!

Die wichtigsten technischen Daten:

- Long-Life-Tonkopf für super-lange Lebensdauer
- Für Aufnahme und Wiedergabe
- Aufnahme-Automatic
- Eingebautes Kondensator-Mikrofon
- Integriertes Netzteil von 220/230 auf 120/127 V~ umschaltbar
- Neuentwickeltes Laufwerk mit Zahnradantrieb

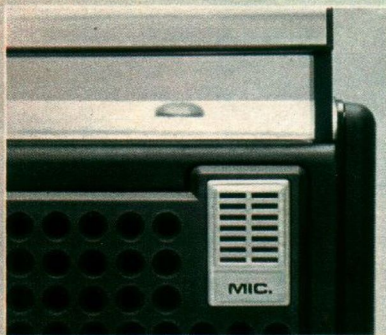
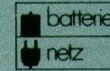

1. Überall ein flotter Unterhalter
2. Eingebautes Mikrofon
3. Batteriekontrolle



C 410 hat eingebautes Reporter-Mikrofon. Unsichtbar. In höchster Qualität (Kondensator-Mikrofon). Klack: Jede Aufnahme sitzt. Kabel-einstecken und Mikrofonhalten entfallen. Es ist so hochempfindlich, daß es selbst noch aus größerer Entfernung brillante Aufnahmen bringt. Übrigens: Auch ein Fernbedienungsmikrofon kann angeschlossen werden.

C 410 hat Quick-Bedienung. Cassette rein – schwupp, Musik ist da! Cassettenwechsel – auch nur ein Griff! Dazu: Moderne Flachbahnregler mit Ziffernskala für gehörrichtige Lautstärkeregelung und Klangwaage. Automatische Band-Endabschaltung mit Motorstop. Mithörkontrolle mit Kleinhörer 340. Auch eine Batteriekontrolle ist vorhanden.

C 410 hat Überall-Betrieb. Spielt draußen mit Batterien. Oder mit einem direkt einsetzbaren dryfit-Accu, der viele Jahre das Batteriegeld spart und immer wieder aufgeladen werden kann. Zu Hause gibt's billigen Strom aus der Steckdose: Netzteil ist gleich eingebaut.

C 410 hat Superklang. Fast 1 Watt Ausgangsleistung und einen großdimensionierten Speziallautsprecher.

C 410 hat Super-Technik. In Bausteinweise. Modern wie die Weltraumfahrt. Europa-Technik. Kommt nicht von irgendwo.

C 410 hat Flach-Styling. Ideal für unterwegs. Klein, handlich, schick. Mit herausziehbarem Griff.

C 410 ist die Preisüberraschung. Maxi in der Leistung. Mini im Preis.

C 410 Automatic GRUNDIG Cassetten-Recorder

Das ist ein Recorder! Extraklasse. Jetzt schon im dritten Jahr der große Erfolg. Modernste Technik, günstiger Großserienpreis und das hübsche Flach-Styling haben ihn zu einem Bestseller unter den Cassetten-Recordern gemacht.

C 410 hat Long-Life. Der neue Tonkopf mit der super-langen Lebensdauer. Long-Life hat minimalen Verschleiß – der Klang bleibt brillant. Für lange Zeit.



1. Für unterwegs gibt's den herausziehbaren Tragegriff
2. Eingebautes Mikrofon
3. Der C 410 in der praktischen Tragetasche



C 420 Automatic GRUNDIG Cassetten-Recorder.

Ein echter Hobby-Recorder mit universellen Eigenschaften.

1. Sie können Musik aufnehmen und wiedergeben.

Und da gibt es schon die erste Besonderheit: Der C 420 ist automatisch umschaltbar auf Chromdioxidband. Automatisch hören Sie den besseren Klang.

2. Sie können über das eingebaute Mikrofon aufnehmen.

Ob unterwegs oder zu Hause: Kabel einstecken und Mikrofon halten entfällt. Denn beim C 420 ist ein hochwertiges Kondensator-Mikrofon fest eingebaut. Es ist so hochempfindlich, daß es selbst für Konferenzen verwendet wird.

3. Sie können Dias synchron vertonen.

Zur synchronen Steuerung von vollautomatischen Dia-Projektoren wird einfach das sono-dia 272a angeschlossen. Der Spezialkopf mit dem Impuls-System ist im Recorder bereits eingebaut. Nachrüsten ist also nicht mehr erforderlich.

1. Synchrone Nachvertoneung von Schmalfilmen.
2. Synchrone Diavertoneung mit dem sono-dia 272a.
3. Eingebautes Mikrofon.
4. Zwei technische Lösungen, mit dem C 420 Sprachen zu lernen. Sprachenset I: Mit Kleinhörer 340, Abhörverstärker 229a und Zwischenstecker 295. Abhören der Lehrerspür über den Kleinhörer. Wiedergabe der Schülerspür über den eingebauten oder einen Zweitlautsprecher. Sprachenset II: Mit Kopfhörer 212, Adapter 279, Abhörverstärker 229a, Zwischenstecker 295. Lehrer- und Schülerspür werden hier getrennt über jeweils eine Muschel des Kopfhörers wiedergegeben.

4. Sie können Schmalfilme synchron nachvertonen. Völlig problemlos, und zwar in Kombinationen mit einem dafür vorbereiteten Schmalfilmprojektor, zum Beispiel Noris Record de luxe, und einem Synchrozusatz, zum Beispiel Synton 8 T.

5. Sie können Sprachen lernen. Der C 420 ist ideal für den Sprachunterricht. Über das Impuls-

System des Tonkopfes läßt sich die Lehrerspür von Sprachcassetten über einen Kopfhörer abhören (dazu GRUNDIG Sprachenset I oder II – siehe Bild 4). Parallel dazu kann die Normalspür übungsweise beliebig oft besprochen und auch wieder gelöscht werden. Zur Kontrolle wird die Lehrerspür mit der Eigenaufnahme verglichen und korrigiert – so praktisch lernt man mit moderner Cassetten-Technik.

6. Mit dem C 420 können Sie tricksen.

Denn es hat eine Trick-Einblend-Automatic. In laufende Überspielungen von Platten oder zweitem Tonbandgerät können über Mikrofon Sprache und Geräusche einblendend werden. Zum Beispiel bei der Diavertoneung. Zum Beispiel bei der Produktion von Hörspielen. Oder bei der Zusammenstellung von Partymusik. Sie sollten diesen modernen Hobby-Recorder am besten in der Praxis kennenlernen. Ihr Fachhändler führt ihn gern vor.

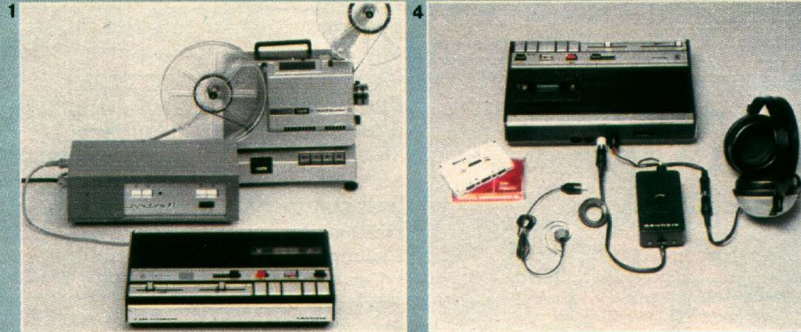



Die neue GRUNDIG Chromdioxid-Cassette mit optimalen Klangeigenschaften.



C 440 Stereo Automatic Stereo-Cassetten-Recorder

- Aufnahme und Wiedergabe in Mono und Stereo
- Anschluß an jede Stereo-Kombination
- Aufnahme-Automatic für Mono und Stereo

Dieser neue Stereo-Recorder ist eine äußerst praktische Kombination von Unterwegs- und Heimgerät.

Zu Hause gibt's den großen Stereo-Klang. Auf Normal- oder den neuen Chromdioxid-Cassetten. Denn der C 440 Stereo ist automatisch umschaltbar auf

Chromdioxid. Ohne Tastendruck. Die Überspielung von Stereo-Rundfunksendungen oder Stereo-Schallplatten ist kinderleicht, denn mit der Stereo-Automatic gelingt jede Aufnahme sofort. In immer bester Qualität. Die Stereo-Wiedergabe erfolgt über Verstärker und Lautsprecher einer Stereo-Anlage. Der C 440 ist damit der ideale Baustein für eine bereits vorhandene oder später geplante Stereo-Kombination. Draußen ist der C 440 Stereo ein praktisches Unterwegs-Gerät mit herausziehbarem Griff. Cassetten-Musik wird dann in Mono über den eingebauten Lautsprecher wiedergegeben. Im Batterie- oder im sparenden Accu-Betrieb. Und zu Hause schließen Sie den C 440 Stereo einfach an die Steckdose an; das Netzteil ist ja eingebaut.

Die wichtigsten gemeinsamen Daten von C 420 und C 440

- Automatische Umschaltung auf Chromdioxid-Cassette
- Batterie- und Accubetrieb
- Netzbetrieb mit eingebautem Lade-Netzteil, von 220/230 auf 120/127 V ~ umschaltbar
- Ausgangsleistung 1,2 Watt
- Aufnahme-Automatic
- Batteriekontrolle
- Mithören bei Aufnahmen über Kleinhörer
- Dreistelliges Bandlängenzählwerk
- Automatische Band-Endabschaltung mit Motorstop
- Kinderleichte Drucktastensteuerung
- Moderne Flachbahnregler für gehörrichtige Lautstärke-Regelung und Klang
- Fernbedienung mit dem GRUNDIG Start-Stop-Mikrofon GDM 308
- Anschluß für Außenlautsprecher/Kopfhörer
- Servicegerechte Bausteintechnik

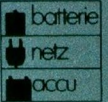

CN 710/CN 730 HiFi

Das sind die Spitzen-Recorder der neuen Long-Life-Generation. Beide haben den **Long-Life-Tonkopf** für super-lange Lebensdauer. Long-Life hat minimalen Verschleiß – der Klang bleibt brillant. Auch nach langer Zeit. Beide sind HiFi-Recorder nach DIN 45 500 in Verbindung mit Chromdioxidband. Beide echte Profis, wenn es um naturgetreue Wiedergabe geht. Beide haben **DNL-Schaltung** (Dynamic Noise Limiter) für dynamische Rauschunterdrückung bei Wiedergabe. DNL reduziert das Grundrauschen des bespielten Bandes. Leise Passagen werden in Musikstücken rauschfrei, der Musikgenuss dadurch erhöht. Auch ältere Cassetten aus Ihrem Archiv werden in der Wiedergabequalität besser, rauschärmer. Das CN 730 hat zusätzlich das **Dolby-System** zur Rauschverminderung bei Aufnahme und Wiedergabe. Dieses patentierte Verfahren wurde nach den neuesten Forschungsergebnissen der Electronic und Akustik entwick-

kelt und fand bisher vornehmlich in der professionellen Ton-technik Verwendung. Mit Dolby hören Sie nur Musik – kein Rauschen mehr. Durch Anheben der leisen Passagen bei hohen Frequenzen während der Aufzeichnung und entsprechende Reduzierung bei der Wiedergabe wird nämlich das Grundrauschen des Bandes im hörbaren Bereich gesenkt. Das Original-Klangbild bleibt dabei erhalten.

Beide Geräte haben außerdem **automatische Umschaltung für Chromdioxidband**. Automatisch – also ohne Fehlbedienung – hören Sie den besseren Klang: Mehr Höhen, geringes Bandrauschen, mehr Dynamik. Beide Cassetten-Recorder sind sogenannte tape-decks ohne eingebaute Verstärker und Lautsprecher, damit also preiswerte Bausteine für jede HiFi-Anlage. Sie können an die besten HiFi-Verstärker, gleich welchen Fabrikats, angeschlossen werden. Beide HiFi-Profis haben den neuen Cockpit-Style. Pultförmige Anordnung der großen Aussteuerungsinstrumente in %- und dB-Eichung. Signalanzeigedeck: Leuchtfelder für Aufnahme, DNL, Chromdioxid und Bandlauf. Mit einem Blick ist die jeweilige Funktion durch ein Leuchtsignal zu erkennen. Das ist höchster Bedienungs-komfort.

CN 710 HiFi DNL

GRUNDIG HiFi-Stereo-Recorder nach DIN 45 500

Das preiswerte Modell der neuen Recorder-Generation. Mit allen Vorzügen, die wir im nebenstehenden Text und den technischen Daten geschildert haben. Ganz einfach und problemlos die Bedienung durch die bewährte GRUNDIG Stereo-Aufnahme-Automatic. Mit einfachem Tastendruck haben wir es hier allen HiFi-Freunden kinderleicht gemacht, Aufnahmen in immer bester HiFi-Qualität zu erzielen.

CN 730 HiFi Dolby *

GRUNDIG HiFi-Stereo-Recorder nach DIN 45 500

Das Top-Modell der neuen Long-Life-Generation. Neu: Mit **Dolby-System** zur Rauschverminderung. Für technisch Interessierte: Der Signalpegel wird bereits bei der Aufnahme weit über das Grundrauschen des Bandes angehoben und bei der Wiedergabe auf den ursprünglichen Wert reduziert. Sie hören klare, reine Musik in höchster Wiedergabetreue. Neben dem unbestreitbaren Klanggewinn bei der eigenen Cassetten-Produktion haben Sie

beim CN 730 obendrein noch die Möglichkeit, dolbysierte Musik-Cassetten, die es bereits fertig bespielt zu kaufen gibt, optimal abzuhören. Neu: Die servicegerechte Stecktechnik mit vier Baugruppen und vier leicht auswechselbaren Modulen.

Beim CN 730 können beide Kanäle auch manuell und getrennt angesteuert werden. Die Aufnahme-Automatic mit der Umschaltung von Sprache auf Musik, die automatisch durch Stecken des Mikrofons erfolgt, ist abschaltbar.

Eine Besonderheit: Die elektronische **Switch-off-Automatic**. Störungen des Bandlaufes werden durch Verlöschen des Leuchtfeldes „Tape-Pilot“ angezeigt; das Gerät schaltet sofort alle Funktionen automatisch ab. Das CN 730 hat natürlich auch automatische Band-Endabschaltung, die hier zusätzlich für schnellen Vor- und Rücklauf ausgelegt ist.

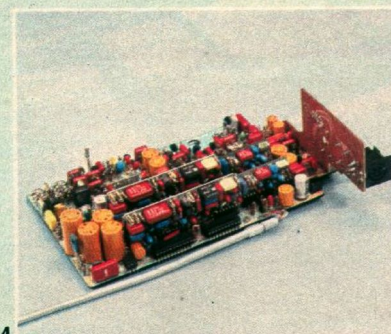
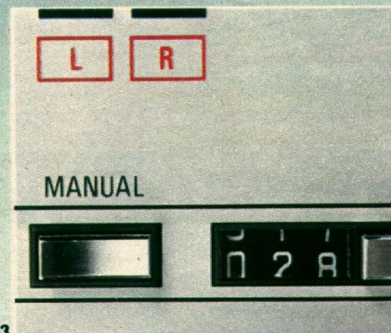
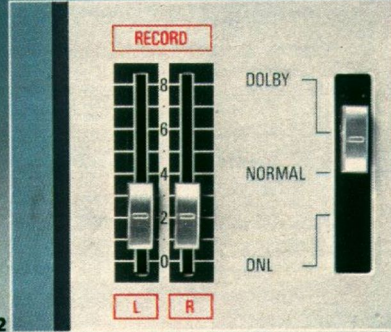
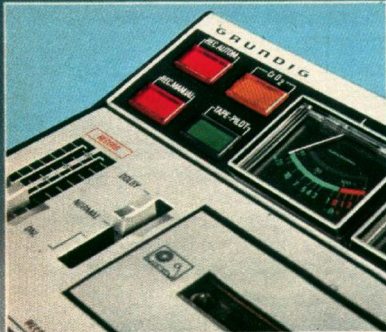

Weitere gemeinsame Daten:

- HiFi nach DIN 45 500, Bl. 4
- Stereo-Wiedergabe über jeden handelsüblichen Stereo-Verstärker
- Stereo-Aufnahme-Automatic
- Moderne Drucktasten-Bedienung
- Große, gut ablesbare Aussteuerungsinstrumente in %- und dB-Eichung für Aufnahme- und Wiedergabekontrolle
- Automatische Band-Endabschaltung
- Fest installiertes Diodenkabel
- Anschluß für Mikrofon und Platte an der linken Seite.
- Beleuchtung des Cassette-Schachtes
- Regler für Lautstärkepegel bei Wiedergabe zum Angleichen an die Stereo-Anlage

1 Große Aussteuerungsinstrumente in %- und dB-Eichung.

2 Beim CN 730 können beide Kanäle getrennt angesteuert werden. Aufnahme und Wiedergabe ist umschaltbar auf Dolby, normal und DNL.

3 Beim CN 730 ist die Stereo-Aufnahme-Automatic durch Drücken der Taste „Manuell“ abschaltbar.

4 Stecktechnik beim CN 730 mit vier steckbaren Bausteinen und vier schnell auswechselbaren Modulen. So fortschrittlich und servicefreundlich ist jetzt Tonbandtechnik.



Der echte Klang mit Dolby-System* und DNL

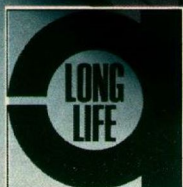

* Das „Doppel-D-Symbol“ und das Wort „Dolby“ sind Warenzeichen der Dolby Laboratories Inc.

Wie die ganz Großen von GRUNDIG hat auch das TK 545 den Bandzugstabilisator für konstanten Bandzug und optimale Schonung des Bandmaterials. Die Form: modern-funktionell. Profi-Look. Neu und attraktiv: die 18-cm-Metallic-Spulen! Machen Sie eine Hörprobe bei Ihrem Fachhändler. Entdecken Sie HiFi-Stereo für wenig Geld!

Die wichtigsten technischen Daten:

- HiFi nach DIN 45 500, Bl. 4
- Long-Life-Tonkopf für super-lange Lebensdauer
- Vollstereo mit 2 Verstärkern
- Ausgangsleistung 2 x 7 Watt
- 2 Konzert-Lautsprecher
- Viertelspurtechnik
- Bandgeschwindigkeiten 9,5 und 19 cm/s
- Aussteuerungs-Automatic für Mono und Stereo
- Großes Aussteuerungs-Instrument in %- und dB-Eichung
- Einknopf-Bedienung mit eingebauter Ein/Aus-Taste
- 3 getrennte Flachbahnregler für Lautstärke rechts und links sowie Klangwaage
- 18-cm-Metallic-Spulen
- Senkrecht- und Waagrechtbetrieb
- Automatische Band-Endabschaltung
- Mithören bei Aufnahme über Lautsprecher oder Kopfhörer

TK 545 HiFi-Stereo, 14 Watt
Tonbandkoffer nach DIN 45 500

Ein neues Vollstereo-Tonbandgerät der überzeugenden Long-Life-Generation. Mit dem Tonkopf für super-lange Lebensdauer. In HiFi nach DIN 45 500. Also ganz besonders zu empfehlen für Freunde naturgetreuer Musikwiedergabe. Vor allem, wenn man Leistung und Preis miteinander vergleicht. HiFi für wenig Geld! Beim TK 545 HiFi-Stereo ist das verwirklicht!

Neben dem begeisternden Klang besticht die einfache Bedienung. Alles problemlos. Aussteuerungs-Automatic: Jede Aufnahme gelingt sofort, ob in Mono oder Stereo. Einknopfbedienung: Alle Funktionen in einem Griff. Großes, beleuchtetes Aussteuerungs-Instrument in %- und dB-Eichung. Flachbahnregler für Lautstärke und Klangwaage sowie Schiebeschalter für die Wahl der beiden Bandgeschwindigkeiten (9,5 + 19 cm/s) runden den Bedienungskomfort ab.

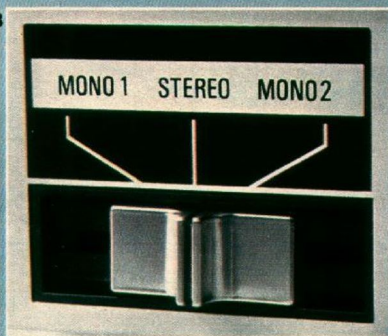

1 Die moderne Einknopfbedienung für alle Funktionen.
2 Großes, beleuchtetes Aussteuerungs-instrument in %- und dB-Eichung.
3 Bedienungselemente Spurumschaltung.

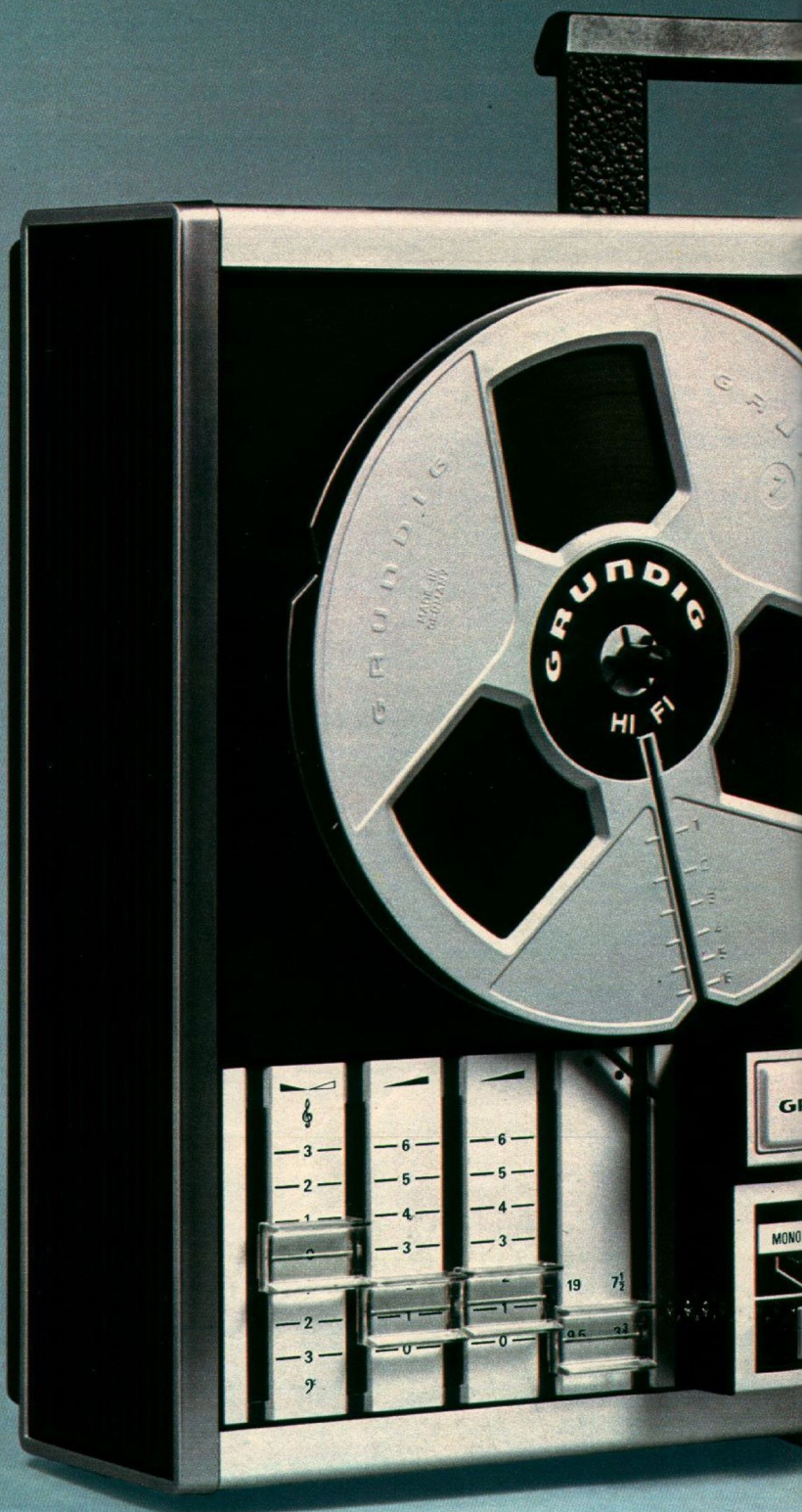



**Die neue
HiFi-Klasse
mit Long-Life**

TK 745 HiFi-Stereo, 14 Watt Tonbandkoffer nach DIN 45 500

Eine neue Tonbandmaschine mit vielen Schikanen. In fortschrittlicher Konzeption. Zukunftweisend. Die neue HiFi-Generation von GRUNDIG.

Erster Fortschritt: die Long-Life-Tonköpfe. Neuheit von GRUNDIG. Mit super-langer Lebensdauer. Mit hoher Verschleißfestigkeit. Mit optimalen elektromagnetischen Eigenschaften.

Long-Life hat minimalen Verschleiß – der Klang bleibt brillant.

Zweiter Fortschritt bei GRUNDIG ist die Modul-Technik. Das sind steckbare Funktionsgruppen, die man mit wenigen Handgriffen auswechseln kann. Mehr als 80 % der Electronic ist in dieser Baukasten-Stecktechnik zusammengefaßt. Das Ergebnis: 1. optimale Gebrauchssicherheit; 2. lange Lebensdauer; 3. schneller und preisgünstiger Service.

Soviel zur neuen, fortschrittlichen Konzeption.

Das TK 745 ist ein HiFi-Tonbandgerät nach DIN 45 500. In Vollstereo. Mit zwei hochwertigen Konzertlautsprechern. Zusätzliche Boxen können angeschlossen werden. Der Klang übrigens ist große Klasse. Eben GRUNDIG Qualität. HiFi und Stereo genießen Sie im wahrsten Sinne des Wortes.

Das TK 745 ist aber nicht nur ein exzellentes Tonbandgerät für Freunde der Musik. Es ist ebenso eine perfekte Hobbymaschine. Für Tonbandamateure, die ihre Aufnahmen gestalten wollen. Mischen von zwei Tonquellen – zum Beispiel Radio/Mikro oder TB/Phono –, Synchroplay, Multiplay und Echoeffekte: Alles ist beim TK 745 HiFi-Stereo ohne Zusatzgeräte möglich. Synchrone Vertonung von Dias geht mit dem sonodia 272 a nach Einbau eines Nachrüstsatzes. Auch eine Fern-

bedienung kann angeschlossen werden.

So vielseitig ist das TK 745. Eben ein echtes Hobby-Gerät! Die Bedienung ist leicht, bequem, übersichtlich. Auf der Abbildung sehen Sie oben rechts das neuartige Bedienungspult mit modernen Schiebeschaltern für die einzelne Funktionswahl. Darunter: das großflächige, magnetgesteuerte Servopult. Besonders leichtgängig. Bedienungsfreundlich. Funktionsgerecht. Das große beleuchtete Aussteuerungsinstrument in %- und dB-Eichung dient zur Kontrolle bei der Aufnahme und Wiedergabe. Und mit der abschaltbaren Stereo-Automatik gelingt jede Aufnahme sofort. Praktisch: der Kopfhörer-Anschluß vorn. Ebenso praktisch der Mikrofon-Eingang mit Umschaltung auf Radio/Platte.

Ein besonderer Bedienungskomfort ist die Hinterbandkontrolle, mit der eine sofortige Überprüfung der Aufnahmequalität möglich ist.

Die Form: Profi-style. Modernfunktionell. Flach, nur 15 cm. Metallic-Spulen. Waagrecht- und Senkrechtbetrieb. Ausziehbarer Stützfuß bei Senkrechtbetrieb. Einklappbarer Tragegriff. Alles in allem – ein Tonbandgerät der Superklasse. Hier zeigt sich, was GRUNDIG ist: Schrittmacher in der Tonbandgeräte-Technik.

Die wichtigsten technischen Daten:

- HiFi nach DIN 45 500, Bl. 4
- Long-Life-Tonköpfe für super-lange Lebensdauer
- Ausgangsleistung 14 Watt
- Vollstereo mit 2 Verstärkern
- 2 hochwertige Konzertlautsprecher
- Bandgeschwindigkeiten 19, 9,5 + 4,75 cm/s
- Große 18-cm-Metallic-Spulen
- Trickreich durch Mischtechnik Synchroplay, Multiplay, Echo

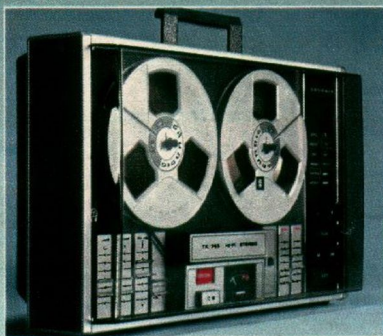
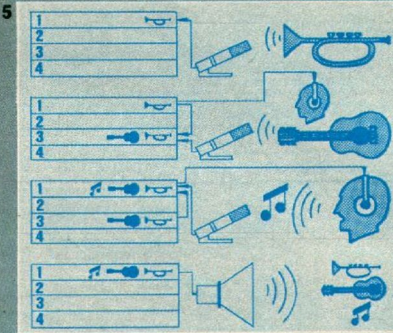
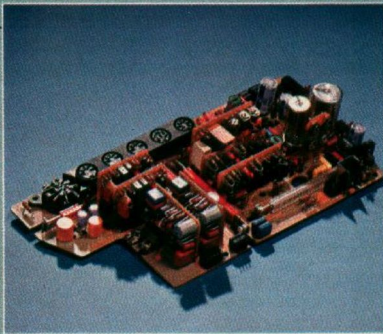

1. Fortschrittliche Modultechnik wie bei den GRUNDIG Farbfernsehgeräten. Auf dieser Grundplatte sind die leicht austauschbaren Module aufgesteckt.
2. Diavertonung mit dem GRUNDIG sonodia 272 a nach Einbau eines Nachrüstsatzes. Schmalfilmvertonung mit entsprechendem Synchronzusatz möglich.
3. TK 745 HiFi-Stereo mit einklappbarem Tragegriff und Abdeckhaube, die zum Lieferumfang gehört.
4. Großes, beleuchtetes Aussteuerungsinstrument in %- und dB-Eichung.
5. Multiplay ohne zusätzliche Geräte. Sie nehmen beliebig viele Stimmen und Instrumente nacheinander auf und geben sie gemeinsam wieder.

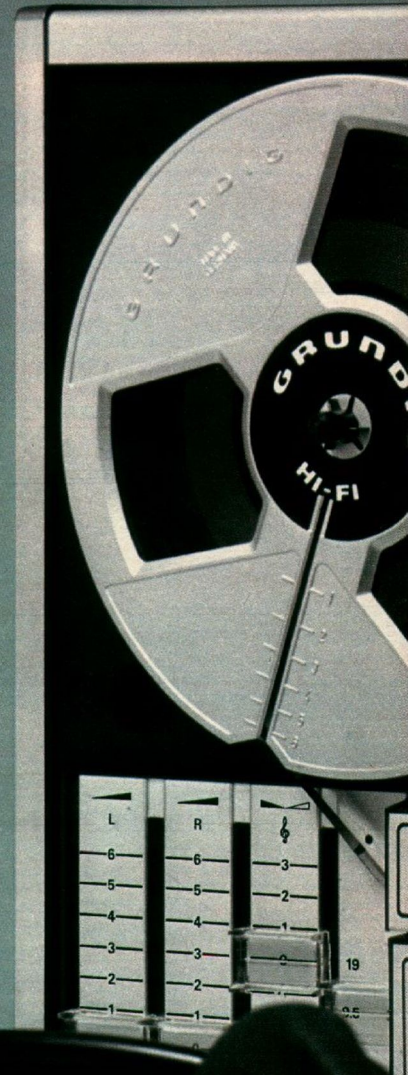

- Hinterbandkontrolle zur Überprüfung der Aufnahme-Qualität
- Stereo-Aufnahme-Automatic
- 16 Stunden Spielzeit mit Duoband
- Bandzugstabilisator für konstanten Bandlauf
- Anschluß für Fernbedienung
- Für Dia- und Schmalfilmsynchronisation vorbereitet
- Senkrecht- und Waagrechtbetrieb
- Funktionsgerechtes Profi-styling

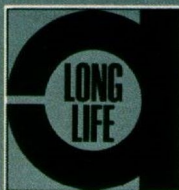

Das HiFi-Tonbandgerät in Modul - Technik

Der Profi für Profis

TK 845 HiFi-Stereo, 14 Watt
Tonbandkoffer nach DIN 45 500

Das Top-Modell der neuen GRUNDIG HiFi-Klasse. Eine Tonbandmaschine für Musikliebhaber und ein ebenso perfektes Hobbygerät für Tonbandamateure, die alle Raffineszen der Tonbandtechnik nutzen wollen. Mit Long-Life, dem Tonkopf mit der super-langen Lebensdauer. Das TK 845 hat gleich 2 davon. Fortschrittlich auch die Modultechnik – so fortschrittlich wie bei den GRUNDIG Farbfernsehern der berühmten Serie „Super Color“. Mehr als 80% der Electronic ist in Module – das sind steckbare und deshalb leicht austauschbare Funktionsgruppen – zusammengefaßt. Die Lebensdauer wird so erhöht, der Service schneller und preisgünstiger.

Doch bleiben wir erst einmal bei Stereo und HiFi. Das TK 845 übertrifft in vielen Daten die Bedingungen der HiFi-Norm DIN 45 500. Das kommt natürlich dem vollendeten Hören, der naturgetreuen Wiedergabe zugute. Es ist auch so ausgelegt, daß die besten HiFi-Verstärker angeschlossen werden können. Mit den beiden getrennten Verstärkern und den hochwertigen Konzertlautsprechern genießen Sie Stereo im besten Sinne des Wortes. Zur Basiserweiterung können selbstverständlich auch Boxen angeschlossen werden.

Jetzt zum Hobby! Das TK 845 HiFi-Stereo hat eingebautes Mischpult. Ohne Zusatzgeräte können zwei Signale in Mono oder Stereo miteinander gemischt werden. Zum Beispiel: Radio/Mikro oder Tonband/Platte. Jeder Kanal ist dabei getrennt regelbar. Ohne Zusatzgeräte sind auch Aufnahmen in der Synchronplay- und Multiplaytechnik möglich. Auch Dia- und Schmalfilm-Vertonung ist kein Problem, denn der dafür erforderliche Pilotkopf ist bereits fest eingebaut. Das GRUNDIG sono-dia 272 a wird also einfach angeschlossen – Nachrüsten ist nicht mehr erforderlich.

Der Bedienungskomfort ist kaum zu übertreffen. Das TK 845 HiFi-Stereo hat abschaltbare Aufnahme-Automatic. Die beiden großen, beleuchteten Aussteuerungsinstrumente, für jeden Kanal getrennt, dienen zur Kontrolle bei Aufnahme und Wiedergabe. Die magnetgesteuerten Servo-Tasten reagieren auf kleinsten Fingerdruck. Baß- und Höhenregler sind getrennt.

Die wichtigsten technischen Daten:

- HiFi nach DIN 45 500, Bl. 4
- Long-Life-Tonköpfe für super-lange Lebensdauer
- Ausgangsleistung 2 x 7 Watt
- Vollstereo mit 2 Verstärkern
- 2 hochwertige Konzert-Lautsprecher
- Bandgeschwindigkeiten 19, 9,5 und 4.75 cm/s
- Neue 18-cm-Metall-Spulen
- Eingebautes Mischpult, beide Kanäle getrennt regelbar
- Trickreich durch Synchronplay, Multiplay und Echo
- Pilotkopf für Dia- und Schmalfilm-Synchronisation
- 2 getrennte Aussteuerungsinstrumente in %- und dB-Eichung
- Getrennte Höhen- und Baßregler
- Hinterbandkontrolle zur Überprüfung der Aufnahme-Qualität
- Stereo-Aufnahme-Automatic
- 16 Stunden Spielzeit mit Duoband
- Bandzugstabilisator für konstanten Bandlauf
- Anschluß für Fernbedienung
- Senkrecht- und Waagrechtbetrieb
- Funktionsgerechtes Profi-styling

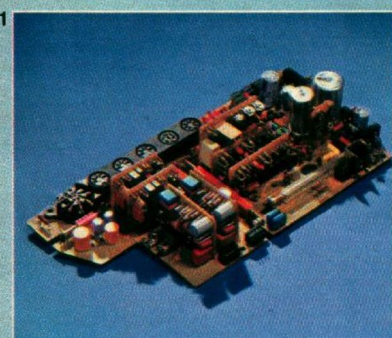
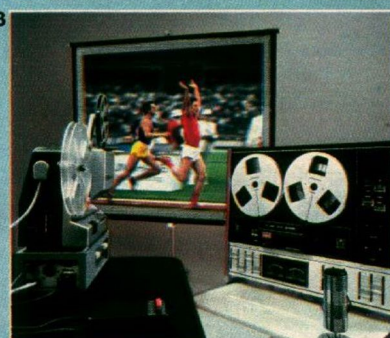

1. Fortschrittliche Modultechnik. Auf dieser Grundplatte stecken die leicht austauschbaren Module.
2. Diavertonung mit dem sono-dia 272 a ohne Einbau eines Nachrüstsatzes.
3. Synchrone Nachvertonung von Schmalfilmen in Kombinationen mit einem Schmalfilm-Projektor und einem Synchronzusatz, z. B. Synton 8 T.
4. Mit dem eingebauten Mischpult können zwei Signale miteinander gemischt werden. Hier im Beispiel Mikro mit Platte.

5. Das neue, auf das TK 845 abgestimmte HiFi-Stereo-Tonband mit professionellen Eigenschaften. Die schwarze antistatische Rückseitenbeschichtung sorgt für glatte Wickel auch auf schnellspulenden Maschinen und für weitgehende Drop-out-Freiheit. Der Spulenkörper ist aus Metall.

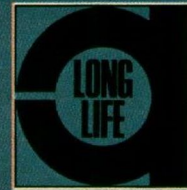

Tonband-Zubehör

Neuheiten

Tonband GDR 18 HiFi/Studio

Ein neues Heimtonband mit professionellen Eigenschaften und mit einem Spulenkörper aus Metall. Die schwarze antistatische Rückseitenbeschichtung sorgt für glatte Wickel auch auf schnellspulenden Maschinen und für weitgehende Drop-out-Freiheit.

Chromdioxid-Cassette

Ein Hochleistungsband für Cassetten-Recorder, die speziell auf Chromdioxid umschaltbar sind. Wie zum Beispiel die GRUNDIG Geräte C 420, C 440, CN 710, CN 720, CN 730, C 4100 und C 6000.

HiFi nach DIN 45 500

Die neue GRUNDIG Chromdioxid-Cassette erfüllt die Anforderungen der HiFi-Norm DIN 45 500. Chromdioxid gibt dem Band eine hervorragende Höhenaussteuerbarkeit, geringeres Bandrauschen und mehr Dynamik. Das Ergebnis ist eine optimale Aufnahme- und Klangqualität für Recorder mit Chromdioxid-Umschaltung.

Spezial-Mechanik gegen Bandsalat

Für glatten Wickel wie bei einem Studio-Tonband, idealen Bandlauf und damit höchste Betriebssicherheit der Cassette sorgt die Spezial-Mechanik SM.

High-Energy-Cassette

High Energy ist kobaltaktiviert. Das heißt: höher aussteuerbar (3 bis 5 dB) bei extrem niedrigem Grundrauschen. Das bedeutet: Aus jedem Cassetten-Recorder bis zu 40% mehr Klang! **Keine Löschprobleme** gibt es mit den GRUNDIG Studio-Cassetten High Energy. Sie können problemlos auf jedem Recorder ein-

gesetzt werden. **Rückseitenschutz gegen Bandsalat!** Durch eine neuartige Rückseitenbeschichtung werden beim GRUNDIG High-Energy-Band die Wickeleigenschaften eines Studio-Tonbandes erreicht. Das Band regelt ohne zusätzliche Führungsmechanik seine Wickelglätte selbst und verhindert das Abrutschen im Winkel und damit das Entstehen von Stufen. Blockieren und Bandsalat sind so gut wie ausgeschlossen.

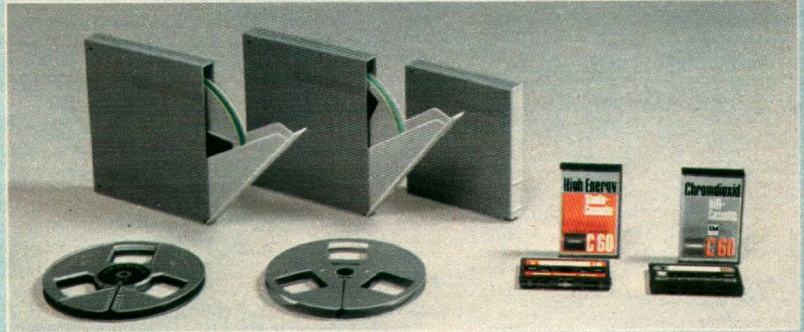

Zubehör mit Abbildung

Stereo-Hörer 212

Schaumstoffgepolsterte Ohrmuscheln · Übertragungsbereich 20...17 000 Hz · Klirrfaktor besser als 1% bei 120 Phon · Max. Dauerlast 100 mW · Impedanz 400 Ohm je System · Gewicht einschl. Kabel und Stecker ca. 300 g · Kabel 2,50 m mit Kopfhörer-Normstecker nach DIN 45 327.

sono-dia® 272 a

Ein Zusatzgerät für die Vertonung von Dias in Verbindung mit dem GRUNDIG Nachrüstsatz 127 bzw. 137. Geeignet für die Geräte TK 222, 242, 244, 246, 248, TK/TS 600, TK 745, 148, 600 d, 845 und C 420. Für die vier letzten Geräte ist kein Nachrüstsatz erforderlich. Das sono-dia 272 a stellt durch Kabelanschluß eine synchrone Verbindung zwischen Tonbandgerät und Projektor her.

Dia-Nachrüstsatz 127 (ohne Bild) mit Impulskopf für TK 222, 242, 244, 246, 248, TK/TS 600.

Dia-Nachrüstsatz 137 (ohne Bild) mit Impulskopf für TK 745.

Stereo-Mixer 422

Volltransistorisiert · Zum Mischen und Überblenden von 4 verschiedenen Stereo-Schallquellen · Jeder Kanal getrennt regelbar · Vier Mikrofoneingänge mit Transistorvorverstärker · Zwei Eingänge für höhere Eingangsspannungen (Stereo-Plattenspieler und -Tonbandgerät) · Richtungsregler für bewegte Schallquellen (Trickaufnahmen) · Umschaltbare Hallregler (für den Anschluß einer GRUNDIG Hall-einrichtung HVS 1) für Mikro oder Phono · 3 Pegelvorregler · 5 Flachbahnregler · Batterie-Kontrollinstrument.

Magnetischer Kleinhörer 340

Für Wiedergabe bei Tonbandgeräten mit Lautsprecher-Normbuchse.

Bereitschaftstasche 499

Für C 410, C 402.

GRUNDIG dryfit-PC-Accu 3 C x 2 U

Für die Cassetten-Recorder C 410, C 420, C 440. Wer unterwegs Batterien sparen möchte, verwendet diese Energiequelle. Automatische Aufladung – einige hundert Mal – über die eingebaute Lade-Electronic in den Recordern.

Fußschalter 225

Zur Bandlauf-Steuerung aller GRUNDIG Geräte mit separater Fernbedienungsbuchse.

Zubehör ohne Abbildung

HiFi-Stereo-Hörer 215

Ein neues Modell der gehobenen Mittelklasse unter den HiFi-Kopfhörern mit vielen Vorteilen · Schaumstoffgepolsterte Ohrmuscheln · Übertragungsbereich 20...20 000 Hz · Klirrfaktor besser als 1% bei 120 Phon · Max. Dauerbelastung 100 mW · Impedanz 400 Ohm je System · 2,5 m Kabel mit Kopfhörer-Normstecker · Gewicht einschl. Kabel und Stecker ca. 400 g.

HiFi-Stereo-Hörer 220

Ein Kopfhörer in Spitzenqualität mit flüssigkeitsgepolsterten Ohrmuscheln für beste Anpassung an die Kopfform · Übertragungsbereich 16...20 000 Hz · Klirrfaktor besser als 0,3% bei 120 Phon · Max. Dauerbelastung 400 mW · Impedanz 400 Ohm je System · Kabel 1,75 m mit Kopfhörer-Normstecker nach DIN 45327 · Gewicht einschl. Kabel und Stecker ca. 700 g · Elegante Kunstlederkassette.

Kleinhörer 203 A mit Ohrclip

Für Cassetten-Recorder C 230 und für alle GRUNDIG Reisesuper geeignet.

Kopfhörer GDH 208

Für Cassetten-Recorder C 230, für alle Reisesuper und zum exklusiven Abhören des Fernsehtons von Portables, von Super-Color-Geräten mit Telepilot 12 oder von allen übrigen Super Color Geräten über Adapter 482 oder 483. Mit 5 m Kabel.

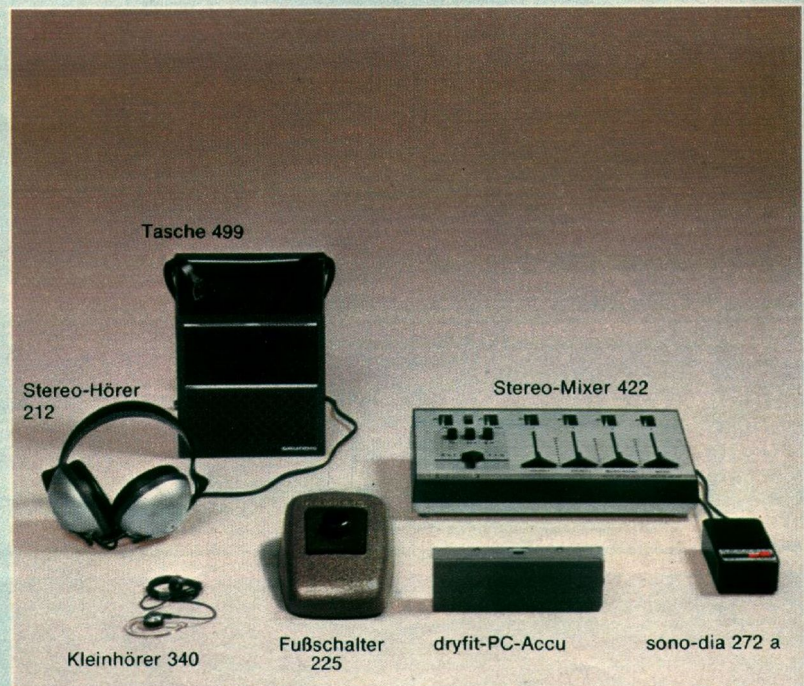
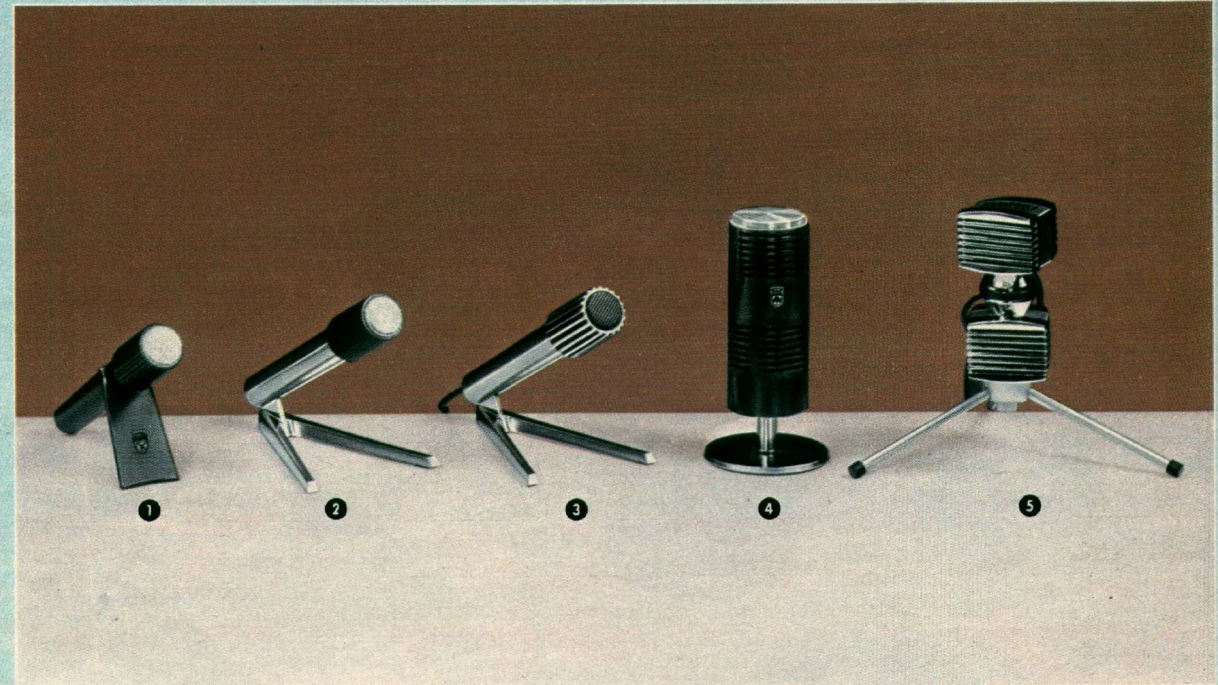

GRUNDIG HiFi-Tonbänder

Bezeichnung	In Archiv-Kassette	Meter	Spule	Spieldauer in Minuten bei		
				4,75 cm/s	9,5 cm/s	19 cm/s
GL 13	HiFi-Langspielband	270	13 cm	2 x 90	2 x 45	2 x 22,5
GL 15	HiFi-Langspielband	360	15 cm	2 x 120	2 x 60	2 x 30
GL 18	HiFi-Langspielband	540	18 cm	2 x 180	2 x 90	2 x 45
GL 18 ME	HiFi-Langspielband Metallic	540	18 cm	2 x 180	2 x 90	2 x 45
GD 13	HiFi-Duoband	360	13 cm	2 x 120	2 x 60	2 x 30
GD 15	HiFi-Duoband	540	15 cm	2 x 180	2 x 90	2 x 45
GD 18	HiFi-Duoband	730	18 cm	2 x 240	2 x 120	2 x 60
GD 18 ME	HiFi-Duoband Metallic	730	18 cm	2 x 240	2 x 120	2 x 60
GDR 18	HiFi-Studio mit Metallspule	640	18 cm	2 x 220	2 x 110	2 x 55

Die Zeiten gelten für Halbspur-Mono- oder Viertelspur-Stereo-Geräte. Bei Viertelspur-Mono verdoppelt sich die angegebene Spielzeit (z. B. 4 x 90 Minuten). Bei Halb-Spur-Stereo dürfen Sie nur die Hälfte der Zeit (z. B. 1 x 90 Minuten mit einem GL 18 bei 9,5 cm/s) in Anrechnung bringen.

GRUNDIG Compact-Cassetten für Recorder

C 60 High Energy C 60 Chromdioxid	(für 60 Minuten Spielzeit)	C 90 High Energy C 90 Chromdioxid	(für 90 Minuten Spielzeit)	C 120 Chromdioxid	(für 120 Minuten Spielzeit)
--	-------------------------------	--	-------------------------------	--------------------------	--------------------------------

GRUNDIG DC-Cassetten für Recorder

DC 120 (für 120 Minuten Spielzeit)

GRUNDIG Mikrofone

Typenbezeichnung	GDM 308 ①	GDM 314 ②	GCM 319 ③	GCMS 332 ④	GDSM 331 ⑤
Art bzw. Besonderheit	Fernbedienungs- mikrofon für Batt.-Tonband- geräte	Für Röhren- und Transistor- Tonbandgeräte	Hochwertiges Mono- Mikrofon ¹⁾ in HiFi-Qualität	Hochwertiges Stereo- Mikrofon ²⁾ in HiFi-Qualität	Stereo-Mikrofon. Für Röhren- und Transistor- Tonbandgeräte
System	Tauchspule	Tauchspule	Kondensator	Kondensator	Tauchspule
Übertragungsbereich	80 ... 12 500 Hz	80 ... 15 000 Hz	60 ... 18 000 Hz	60 ... 15 000 Hz	150 ... 15 000 Hz
Richtcharakteristik	Kugel	Kugel	Niere	Niere	Cardioide
Auslöschung bei ca. 180°	—	—	> 15 dB	> 15 dB	> 10 dB
Impedanz	700 Ω	200 Ω 10 k Ω	1 k Ω	1 k Ω	200 Ω 11 k Ω
Anschluß	7poliger Spezialstecker	3polig DIN 41524	6polig (ähnlich DIN 41524) mit Mittelstift	6polig (ähnlich DIN 41524) mit Mittelstift	5polig DIN 41524
Stativ- anschluß	nein	nein	—	Stativgewinde auch im Einzelsystem	auch im Einzelsystem
Mit Stativ	Stütze	Tischfuß	Tischfuß	Tischfuß	Tischstativ
Verlängerungskabel	—	267	391	391	274
Sonstige Merkmale	Start-Stop- Schalter	—	—	Kanalabweichung < 2 dB	Kanalabweichung < 2 dB

1) Für C 420, C 4100 und C 6000. 2) Für TK 545, TK 745, TK 845, C 440, CN 710, CN 720, CN 730. Für diese Geräte kann auch das GCM 319 sowohl als Monomikrofon als auch mit Adapter 278a im Duett (Stereo) verwendet werden.

GRUNDIG Verbindungskabel und Stecker

<p>237 Mono-Verbindungskabel zwischen TB- oder Cass.-Gerät – Rundfunkempfänger – Verstärker.</p> <p>238 Kabel vom Rundfunkempfänger zum Abhörverstärker 229a.</p> <p>242 Stereo-Verbindungskabel zwischen TB- oder Cass.-Geräten – Rundfunkempfänger – Verstärker – Tuner.</p> <p>267 Verlängerungskabel mit Schnurübertrager (5,10 oder 15 m lang) vom Mikro zum Tonbandgerät.</p> <p>268 10 m Länge. Zur weiteren Verlängerung von 267.</p> <p>274 Verlängerungskabel für Stereomikrofone. 10 m lang. Speziell für GDSM 331.</p> <p>278 Adapterkabel zum Anschluß von 2 Mono-Mikrofonen an den 5-poligen Stereo-Eingang von TB-Geräten. 15 cm lang.</p> <p>278a Adapterkabel zum Anschluß von 2 Mono-Kondensatormikrofonen an Stereo-Tonbandgeräte mit 6-Pol-Normbuchse, davon ein Kontakt zur Spannungsversorgung.</p>	<p>279 Adapterkabel zum Anschluß von Kopfhörern mit 5pol. Stecker an Geräte mit 2 LS-Normbuchsen. 15 cm lang.</p> <p>293 Zwischenstecker für Überspielungen von Aufnahmen auf TB-Geräte ohne speziellen Phono-Eingang.</p> <p>294 Zwischenstecker für Überspielungen von Mono-Tonspannungsquellen auf Stereo-Tonband- oder Cassettengeräte.</p> <p>295 Zwischenstecker zum Anschluß des Abhörverstärkers 229a an Cassetten- oder TB-Geräte mit Dia-Buchse.</p> <p>296 Zwischenstecker für Wiedergabegeräte, die bei Überspielungen die Punkte 1 und 4 der Radio-Buchse gegen Masse legen.</p> <p>381 Batteriekabel zum Anschluß von Geräten mit Autobatterieanschluß an 6-V-Autobatterie.</p> <p>387 Autoadapter. Umschalter für TB-Aufnahme und Wiedergabe. Notwendige Spannungsversorgung für 6-V-Bordnetz mit Batteriekabel 381.</p> <p>391 Stereo-Verlängerungskabel (10 m) für Kondensatormikrofone mit zusätzlicher Spannungsversorgung am Mittenkontakt 8.</p>
---	---

Zubehör ohne Abbildung

Stethoclip 514
Passend für Kleinhörer 340 zum beidohrigen Hören.

Mono-Mixer 420
Volltransistorisiert · Zum Mischen und Überblenden von 4 Eingängen · 2 eingebaute Transistor-Mikrofonvorverstärker. Ähnlich der Abbildung Stereo-Mixer 422.

Abhörverstärker 229a
Für spezielle Abhöraufgaben, wie Playback oder Sprachlehrcassetten.

Nachrüstatz 128
Für Anschluß einer Fernbedienung bei TK 244 und des Telefon-Adapters 244 S und einer Fernbedienung bei TK 222, 242, 246. Fernbedienung bei TK/TS 600.

Umbausatz 126
Umrüstung auf 60-Hz-Netzbetrieb der 100er Klasse, ausgenommen TK 147 L, TK 148.

Umbausatz 129
Umrüstung auf 60-Hz-Netzbetrieb bei TK 222, 242, 244, 246, 248, TS 246, TK/TS 600.

Umbausatz 130
Umrüstung auf 60-Hz-Netzbetrieb bei TK 147 de Luxe.

Umbausatz 131
Umrüstung auf 60-Hz-Netzbetrieb bei TK 148.

Umbausatz 132
Umrüstung auf 60-Hz-Netzbetrieb bei TK 745, TK 845.

HiFi/TB-Adapter 481
Für alle Fernsehgeräte der Serie Super Color und Super electronic. Nach Einbau dieses Adapters ist sowohl die Tonbandaufnahme als auch die direkte Wiedergabe des Fernsehtons über eine HiFi-Anlage möglich.

GRUNDIG dryfit-PC-Accu 476
für C 340 Automatic, C 4000, C 6000, TK 1400, TK 2200 Automatic und TK 2400 FM Automatic. Die praktische Energiequelle für alle, die unterwegs Batterien sparen wollen. Denn der GRUNDIG Accu ersetzt Batterien nicht nur vollwertig, er ist ihnen an Lebensdauer um ein Vielfaches überlegen. In Verbindung mit dem GRUNDIG Transistor-Netzteil TN 14b ist das Wiederaufladen des Accus kinderleicht.

Transistor-Netzteil TN 12b
Für den batteriesparenden Heimbetrieb. Umschaltbar von 220/240 auf 110/127 Volt Wechselspannung sowie für 7,5 oder 9 Volt Gleichspannung.

Transistor-Netzteil TN 14b
Für den batteriesparenden Heimbetrieb von 9-Volt-Geräten (austauschbar gegen eingesetztes Netzteil TN 12 a/b) sowie zum vollautomatischen Aufladen (!) des GRUNDIG dryfit-PC-Accu 476. Umschaltbar von 220/240 auf 110/127 Volt Wechselspannung.

Telefon-Adapter 244 LS
(galvanisch). Zur Aufnahme von Telefongesprächen.

Klarsichtdeckel 472
für TK 222, 242, 244, 246, 248, TS 246 und TK/TS 600.

Windschutz 404
für GRUNDIG Mikrofone GDM 308, GCM 319

Reinigungsband 460
Zum Reinigen von Tonköpfen bei Tonbandgeräten.

Reinigungscassette 461
Zum Reinigen von Tonköpfen für Cassettencassette.

Justierband 462
Justiercassette 465
Testbandcassette 466
Justierband 467
Justierband 468A
Bandlaufcassette 459
Leerspule, 13 cm
Leerspule, 15 cm
Leerspule, 18 cm
Leerspule Metallic, 18 cm
Studio-Leerspule in Metall, 18 cm
Klebegarnitur
Bandreinigungsgabel

Das preiswerte Notiersystem

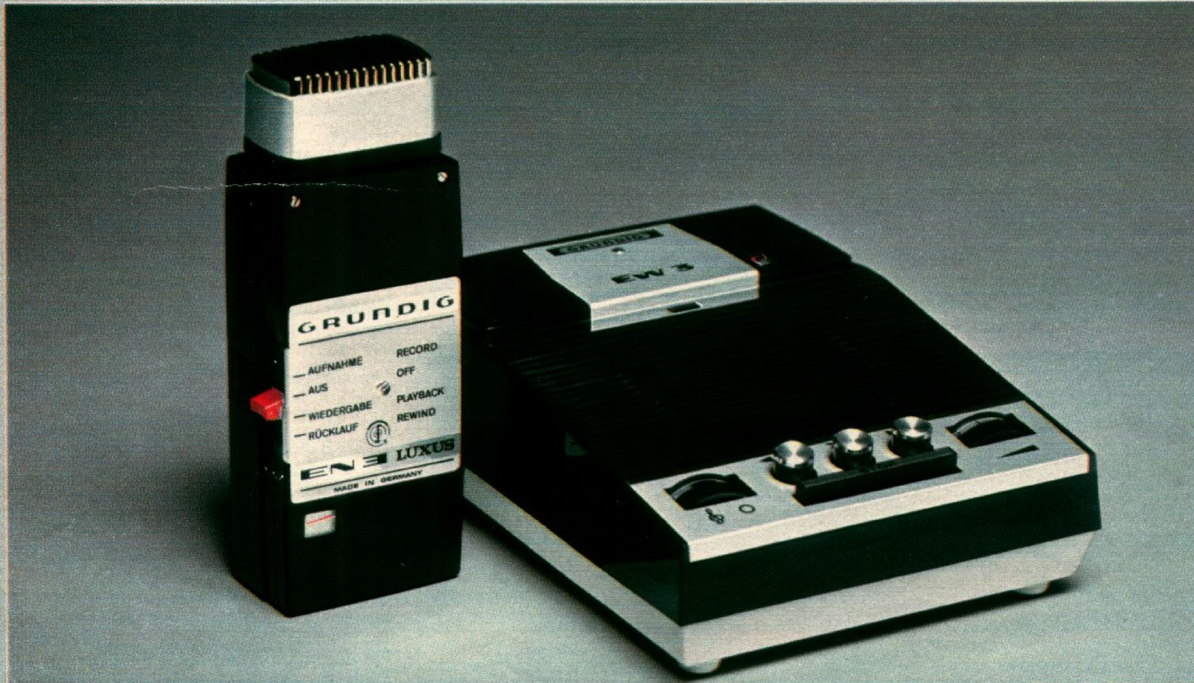
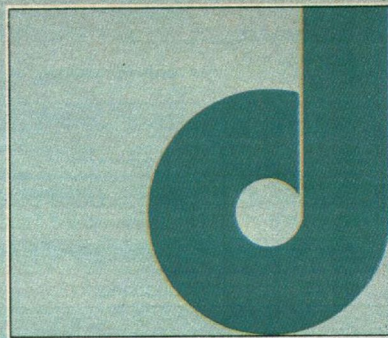

GRUNDIG EN 3® Luxus

Notieren Sie elektronisch! Greifen Sie zum „Elektronischen Notizbuch“ von GRUNDIG. Das ist praktisch, zeitsparend und bequem. Einfach ins Mikrofon sprechen, das gleichzeitig als Lautsprecher dient. Schon ist alles fixiert. Was und wo Sie wollen. Ob im Auto, im Flugzeug oder im Konferenzsaal: Überall ist das GRUNDIG „Elektronische Notizbuch“ einsatzbereit. Unabhängig vom Stromnetz. Die Bedienung ist denkbar einfach: Cassette einlegen. Einfädeln des Tonbandes entfällt. Sie können, wenn Sie wollen, sofort abhören und auch korrigieren. Das ist kinderleicht mit der Einknopfbedienung für alle Funktionen. Sprechzeit für eine Cassette: 44 Minuten. Wollen Sie länger notieren, dann einfach eine neue Cassette einlegen.



Die wichtigsten Daten:

- Automatic für beste Aufnahmequalität
- Lautstärkeregelung
- Einknopfbedienung
- 2 x 22 Minuten Aufnahme für 15 Schreibmaschinenseiten
- Taschenformat
- Cassettenwechsel – ein Griff!
- Batteriebetrieb, deshalb überall sofort einsatzbereit
- Bürogerechte Übertragung mit dem EW 3

GRUNDIG EW 3®

- Das Wiedergabegerät für EN 3-Cassetten
- Notiersystem in Verbindung mit dem EN 3 Luxus
- Vollfernsteuerung aller Funktionen mit dem GRUNDIG Diktiergeräte-Zubehör

Was Sie mit dem EN 3 Luxus notiert haben, wird über das EW 3 abgeschrieben.

Das ist das Prinzip der sehr preisgünstigen EN 3/EW 3-Kombination, die schnell eine bürogerechte Wiedergabe Ihrer EN 3-Notizen in die Schreibmaschine ermöglicht. Es hat sich vor allem dort hervorragend bewährt, wo Informationen schnell und ohne Zeitaufwand an einzelne Abteilungen einer Firma weitergegeben werden sollen. Beispielsweise im Außendienst oder im Zeitungswesen. Die unterwegs besprochene Cassette wird einfach per Post verschickt – und schon am nächsten Tag sind Ihre Briefe, Berichte oder Besprechungsprotokolle abgeschrieben. Am EW 3 lassen sich schneller Vor- und Rücklauf, Start, Stop, Lautstärke und Klang bequem regeln. Durch den Einsatz von Fuß- und Handschaltern sowie Kopfhörern aus dem GRUNDIG Diktiergeräte-Zubehör-Programm können alle wichtigen Funktionen fernbedient werden.

	C 235 Automatic	C 410 Automatic
Spuren	2	2
Bandgeschwindigkeit in cm/s	4,75	4,75
Maximale Spulenlänge in cm	Compact-Cassette	Compact-Cassette
Maximale Spielzeit in Stunden	1,5	1,5
Stereo-Aufnahme	-	-
Stereo-Wiedergabe	-	-
Automatische/manuelle Aussteuerung	●/-	●/-
Eingebautes Mikrofon	●	●
Anzeige-Instrument	●	●
Trickausstattung	-	-
Mithörkontrolle bei Aufnahme über Endstufe	-	Über Kleinhörer
Start-Stop-Fernbedienung	●	●
Bandlängenzählwerk mit Rücksteller	-	-
Band-Endabschaltung	-	●
Klangregelung	Klangwaage	Klangwaage
Lautsprecher	1	1
Eingänge Mikroplatte Radio	0,5 mV/16 kΩ 55 mV/2,2 MΩ 0,5 mV/16 kΩ	0,4 mV/16 kΩ 55 mV/2,2 MΩ 0,4 mV/16 kΩ
Ausgänge Radio bzw. Verstärker Lautsprecher	400 mV/18 kΩ 4 Ω	450 mV/18 kΩ 5 Ω
* Übertragungsbereich (Hz)	4,75 cm/s 9,5 cm/s 19 cm/s	80 ... 10 000 - -
* Geräuschspannungsabstand (dB)	4,75 cm/s 9,5 cm/s 19 cm/s	47 - -
* Gleichlaufschwankungen (%)	4,75 cm/s 9,5 cm/s 19 cm/s	± 0,25 - -
Ausgangsleistung (Watt) bei Netzbetrieb (Musikleistung)	1,2	0,8
bei Batteriebetrieb (Nenn- = Sinussteuerung nach DIN 45324)	1	-
Transistoren/Dioden Stabilisatoren/Gleichr.	13/7 -/1	13/10 -/1
Stromversorgung	Baby-Zellen 5 x 1,5 V 120/127, 220/230 V ~ 50/60 Hz	Baby-Zellen 5 x 1,5 V/Accu 3 C x 2 U, 120/127, 220/230 V ~ 50/60 Hz
Beigepacktes Zubehör Mikrofon Tonband Kabel	- C 60 HE 237 (Mono)	- C 60 HE 297 (Mono)
Maße in cm ca. (Breite x Höhe x Tiefe)	17 x 26 x 6	18 x 7 x 25
Gewicht in kg ca.	1,9	2,1

Rundfunkteil der Radio-Recorder siehe Daten-Spiegel Seite 76

GRUNDIG Tonbandgeräte – Datenspiegel und Preisbarometer

Auskunft über die von uns im Handel festgestellten Preislagen gibt Ihnen dieser Datenspiegel. Die weißen Felder in der Tabelle sollen Ihnen als Orientierungshilfe dienen, wenn Sie sich für die Marktpreise der einzelnen Geräte interessieren. Im übrigen verweisen wir auf unsere Ausführungen auf Seite 5.

GRUNDIG Tonbandgeräte entsprechen selbstverständlich den Sicherheitsbestimmungen des „VDE“ sowie den Vorschriften der Deutschen Bundespost.

Cassetten-Recorder					Radio-Recorder				Netzspulengeräte			Marktpreis einschließlich beige packtem Zubehör
C 420 Automatic	C 440 Stereo Automatic	CN 710 HiFi-Stereo DNL	CN 730 HiFi-Stereo DNL/Dolby	AC 221 Auto-recorder	Signal 2000 Automatic mit 3 Bereichen	C 2500 Automatic mit 3 Bereichen	C 4100 Automatic mit 4 Bereichen	C 6000 Automatic mit 5 Bereichen	TK 545 HiFi-Stereo	TK 745 HiFi-Stereo	TK 845 HiFi-Stereo	
2	4	4	4	2	2	2	2	2	4	4	4	DM
4,75	4,75	4,75	4,75	4,75	4,75	4,75	4,75	4,75	9,5/19	4,75/9,5/19	4,75/9,5/19	
Compact-Cassette	Compact-Cassette	Compact-Cassette	Compact-Cassette	Compact-Cassette	Compact-Cassette	Compact-Cassette	Compact-Cassette	Compact-Cassette	18	18	18	1200
2	2	2	2	1,5	1,5	1,5	2	2	8	16	16	1100
-	mit Stereo-Rundfunkgerät bzw. Stereo-Verstärker	mit Stereo-Rundfunkgerät bzw. Stereo-Verstärker	mit Stereo-Rundfunkgerät bzw. Stereo-Verstärker	-	-	-	-	-	•	•	•	
•/-	•/-	•/-	•/•	•/-	•/-	•/-	•/-	•/-	•/-	•/•	•/•	1000
•	-	-	-	-	•	•	•	•	-	-	-	900
•	•	•	2	-	•	-	•	•	•	Synchroplay, Multiplay, Duoplay, Echo	Synchroplay, Multiplay, Duoplay, Echo	
über Kleinhörer	über Kleinhörer	-	-	über Autosuper	•	•	•	•	•	•	•	800
•	•	-	-	•	•	•	•	•	-	•	•	
•	•	•	•	-	-	-	•	•	•	•	•	700
•	•	•	•	•	-	-	•	•	•	•	•	
Klangwaage	Klangwaage	-	-	-	Klangwaage	Klangwaage	Klangwaage	Baß- und Höhenregler	Klangwaage	Klangwaage	Baß- und Höhenregler	600
1	1	-	-	-	1	1	1	1	2	2	2	
0,5 mV/16 kΩ 35 mV/1 MΩ 0,5 mV/16 kΩ	2x0,4 mV/16 kΩ 2x55 mV/2,2 MΩ 2x0,4 mV/16 kΩ	2x1 mV/100kΩ 2x40 mV/2,2 MΩ 2x5 mV/50kΩ	2x1 mV/33 kΩ 2x60 mV/2,2 MΩ 2x1 mV/33 kΩ	0,5 mV/16 kΩ 55 mV/1 MΩ ¹⁾ 0,5 mV/16 kΩ	0,5 mV/16 kΩ 55 mV/2,2 MΩ 0,5 mV/16 kΩ	0,5 mV/16 kΩ 55 mV/2,2 MΩ 0,5 mV/16 kΩ	0,5 mV/15 kΩ 20 mV/500 kΩ 0,5 mV/15 kΩ	0,5 mV/15 kΩ 20 mV/500 kΩ 0,5 mV/15 kΩ	2 x 1 mV/100 kΩ 2x100 mV/1 MΩ 2 x 5 mV/50 kΩ	2x1 mV/100 kΩ 2x100mV/1MΩ ²⁾ 2x3 mV/30 kΩ	2 x 1 mV/100 kΩ 2x100 mV/1 MΩ ²⁾ 2x3 mV/30 kΩ	500
450 mV/18 kΩ 4 Ω	2x450 mV/18 kΩ 4 Ω	2x0,5 ... 1,5V/ 20 kΩ	2x0,5 ... 1,5V/ 20 kΩ	500 mV/18 kΩ	400 mV/18 kΩ 4 Ω	400 mV/18 kΩ 4 Ω	1 V/15 kΩ 4 Ω	1 V/15 kΩ 4 Ω	2 x 1 V/10 kΩ 2x4 Ω	2x800 mV/20 kΩ 2x4 Ω	2x800 mV/20 kΩ 2x4 Ω	400
80 ... 10 000	80 ... 12 500	30 ... 14 000 ³⁾ 30 ... 12 500 ³⁾	30 ... 14 000 ³⁾ 30 ... 12 500 ³⁾	80 ... 10 000	80 ... 10 000	80 ... 10 000	60 ... 12 500	60 ... 12 500	- 40 ... 15 000 40 ... 18 000	30 ... 8 000 30 ... 15 000 30 ... 18 000	30 ... 8 000 30 ... 15 000 30 ... 18 000	300
49	48	50 ⁴⁾	56 ⁴⁾	46	47	47	48	48	- 52 54	50 52 54	50 52 54	200
± 0,25	± 0,25	± 0,2	± 0,2	± 0,25	± 0,25	± 0,25	± 0,25	± 0,25	- ± 0,15 ± 0,07	± 0,2 ± 0,12 ± 0,07	± 0,2 ± 0,12 ± 0,07	
1,2	1,2	-	-	-	1,7	1,7	3	7	2 x 7	2 x 7	2 x 7	100
-	-	-	-	-	1	1	2	2	-	-	-	
14/6 -/1	18/13 -/1	33/34 -/1	45/52 -/1	9/6 -	19/11 2/1	19/11 2/1	21/12 5/1	25/14 6/1	28/13 -/1	34/21 -/1	37/21 -/1	
Baby-Zellen 5 x 1,5 V/Accu 3 C x 2 U, 120/127, 220/230 V ~ 50/60 Hz	Baby-Zellen 5 x 1,5 V/Accu 3 C x 2 U, 120/127, 220/230 V ~ 50/60 Hz	110, 120, 220, 240 V ~ 50/60 Hz	110, 120, 220, 240 V ~ 50/60 Hz	12 V = über Auto- super	Baby-Zellen 5 x 1,5 V 120/127, 220/230 V ~ 50/60 Hz	Baby-Zellen 5 x 1,5 V 120/127, 220/230 V ~ 50/60 Hz	Baby-Zellen 6 x 1,5 V/ 110/127, 220/230 V ~ 50/60 Hz	Mono-Zellen 6 x 1,5 V/ Accu 476 110/127, 220/230 V ~ 50/60 Hz	110, 220 V ~ 50 Hz	110, 220 V ~ 50 Hz	110, 220 V ~ 50 Hz	
C 60 HE 237 (Mono)	GDM 308 C 60 HE 242	C 60 Chromdi.	C 60 Chromdi.	C 60 HE	C 60 HE	C 60 HE	C 60 HE	C 60 HE	GCM 319 GD 18 HiFi ME 242	GDSM 331 GD 18 HiFi ME 242	GCMS 332 GDR 18 HiFi Studio 242	
31 x 6 x 20	31 x 6 x 20	24 x 11 x 26	24 x 11 x 26	17 x 6 x 16	31 x 17 x 6	31 x 17 x 6	35 x 21 x 9	40 x 24 x 10	42 x 15 x 30	50 x 15 x 31	51 x 16 x 39	100
2,8	2,8	2,9	3,5	1,7	2,5	2,4	3,5	4,6	7,5	12	12,5	

1) Mit Zwischenstecker 293
2) Mit CrO₂-Band

3) Mit Fe₂O₃-Band
4) Mit DNL und CrO₂-Band

5) Zusätzlich mischbar: Platte 2
6) Mit Dolby und CrO₂-Band

* Die angegebenen technischen Daten sind nach den Meßvorschriften der Deutschen Industrie-Norm (DIN) ermittelt. HiFi-Geräte entsprechen der DIN 45 500 Blatt 4

GRUNDIG Autosuper- Beifahrer für Ihre Sicherheit. Und perfekte Unterhalter!

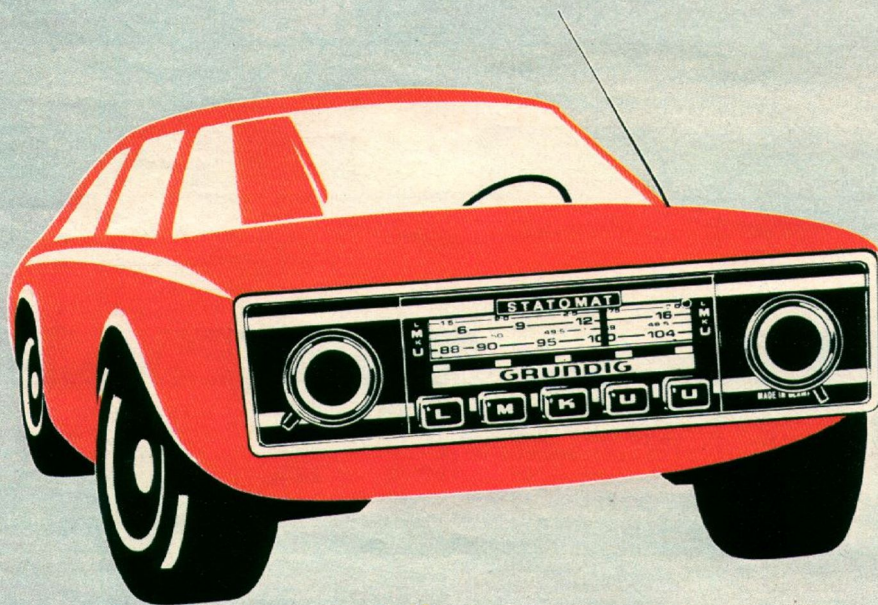

Sicherheit Nr. 1

GRUNDIG Autosuper sind für harten Alltagsbetrieb konzipiert. Sie zeigen sich unempfindlich gegen mechanische Erschütterungen und mannigfache Störeinflüsse. Denn die robuste Konstruktion, die Qualität der Bauelemente, die perfekte Technik und die solide Verarbeitung machen sie in höchstem Maße betriebssicher. Darauf können Sie sich jederzeit verlassen!

Sicherheit Nr. 2

In der Bundesrepublik läuft über fast alle Sendeanstalten ein Großversuch, die UKW-Verkehrs-Rundfunk-Sender mit einer zusätzlichen unhörbaren Frequenz (57 kHz) zu kennzeichnen. Demnächst soll dieses Verfahren allgemein eingeführt werden. Zum schnellstmöglichen Auffinden dieser Sender gibt es für die 6 Weltklang-Modelle mit UKW den Verkehrs-Rundfunk-Decoder VD 1.



Verkehrs-Rundfunk-Decoder VD 1

- Sobald ein Verkehrs-Rundfunk-Sender mit Kennung eingestellt ist, leuchtet die Kontrolllampe im Schaltknopf auf
- Nach Ziehen des Schaltknopfes können nur Sender mit Kennung gehört werden
- Anschluß an die TB-Buchse von UKW-Autosupern
- Der Schalter mit der Kontrolllampe kann im Sichtbereich des Fahrers in das Armaturenbrett eingebaut werden
- Ein weiterer Vorteil des VD 1: Er gestattet zusätzlich den Anschluß eines Auto-Tonbandgerätes, z. B. AC 221

Sicherheit Nr. 3

Der GRUNDIG Eilaustauschdienst bietet Ihnen die Sicherheit, immer Information, Musik und Unterhaltung „an Bord“ zu haben. Wenn Ihr Weltklang trotz der bekannten Langlebigkeit und der dauerhaften Qualität dennoch wirklich einmal ausfallen sollte, brauchen Sie auf einen GRUNDIG Autosuper nicht zu verzichten. Sie lassen ihn bei der nächsten Servicestelle kurzerhand im GRUNDIG Eilaustausch ersetzen. (Das ist während der Garantie kostenlos, bis auf die geringen Aus- und Einbaukosten. Auch nach der Garantiezeit gibt es für einen niedrigen Pauschalbetrag zuzüglich Aus- und Einbaukosten ein Austauschgerät.)



GRUNDIG Original-Zubehör:

Da paßt alles bestens zueinander. Autosuper und Lautsprecher fügen sich harmonisch in die Innenausstattung des Wagens ein und sind optimal angepaßt.

Super-Leistung

Eine hohe Ausgangsleistung zeichnet alle GRUNDIG Autosuper aus – sie bringen mindestens 5 Watt „auf die Straße“, von der Komfortklasse aufwärts sind es bei zwei Lautsprechern sogar 7 Watt. Da ist das Hören selbst bei hohem Tempo ein Vergnügen, da versteht man nicht nur Nachrichten, sondern bekommt auch die musikalischen Feinheiten mit!

	WK 2002	WK 2003	WK 3012	WK 4002	WK 2502	WK 4502	WK 4800	KWV 1000	Marktpreis DM
Wellenbereiche	ML	UM	UML	UKML	UM	UKML	UKML	10 x K	450
Kreise	AM 7/6 FM -	7 10	8/7 10	8/8/7 10	8 11	8/8/7 11	8/8/7 11	4 -	
Transistoren/Dioden/Stabilisatoren	9/1/1	11/7/1	11/7/1	11/7/1	11/7/1	11/7/1	16/16/1	2/-/1	300
Stationswahltasten	-	-	-	-	•	•	• ²⁾	-	
UKW-Scharabstimmung (AFC)	-	•	•	•	•	•	•	-	200
UKW-Vorstufe	-	•	•	•	•	•	•	-	
Eingangsbandfilter für M und K	M	M	M	•	M	•	•	K	
Klangtasten	2	2	2	1	-	-	-	-	
Klangwaage	-	-	-	-	•	•	•	-	100
Skalenbeleuchtung	•	•	•	•	•	•	•	-	
12-Volt-Betrieb	•	•	•	•	•	•	•	•	
Anschlüsse für	Automatic-Antenne TA/TB (z. B. AC 221) Lautsprecher	- • ¹⁾ 1-2	- • ¹⁾ 1-2	• • 1-2	• • 1-2	• • 1-2	• • 1-2	- - -	
Eisenlose Siliziumstufe	•	•	•	•	•	•	•	-	
Ausgangsleistung in Watt (nach DIN 45 324)	5	5	5	5	5 (1 LS) 7 (2 LS)	5 (1 LS) 7 (2 LS)	5 (1 LS) 7 (2 LS)	-	
Maße in mm ca. (Breite x Höhe x Tiefe)	175x42x93	175x42x93	175x42x93	175x42x93	175x42x120	175x42x120	175x42x133	178x30x86	100

¹⁾ vorbereitet ²⁾ uhd Sendersuchlauf-Automatic

GRUNDIG Autosuper entsprechen selbstverständlich den Vorschriften der Deutschen Bundespost und haben die FTZ-Nummer.

Auskunft über die von uns im Handel festgestellten Preislagen gibt Ihnen dieser Datenspiegel. Die weißen Felder in der Tabelle sollen Ihnen als Orientierungshilfe dienen, wenn Sie sich für die Marktpreise der einzelnen Geräte interessieren. Im übrigen verweisen wir auf unsere Ausführungen auf Seite 5.

GRUNDIG Autosuper ...weil Sie damit „super“ fahren!

Weltklang 2002

Unter den GRUNDIG Autosupern das Gerät mit dem günstigsten Preis.

- 2 Wellenbereiche: M, L
- 2 Klangtasten
- Silizium-Planar-Transistoren
- 5 Watt Ausgangsleistung

Weltklang 2003

Mit seinen 2 Bereichen bringt er u. a. alle wichtigen Verkehrs-Rundfunk-Sender.

- 2 Wellenbereiche: U, M
- UKW-Scharfabstimmung (AFC)
- 2 Klangtasten
- 5 Watt Ausgangsleistung

Weltklang 3012

Dieser preiswerte Autosuper kann sich mit seinem vollen Klang überall hören lassen.

- 3 Wellenbereiche: U, M, L
- UKW-Scharfabstimmung (AFC)
- 2 Klangtasten
- 5 Watt Ausgangsleistung

Weltklang 4002

Ein außerordentlich leistungsfähiger Autosuper, der Sie auf allen Wellen unterhält und informiert.

- 4 Wellenbereiche: U, K, M, L
- UKW-Scharfabstimmung (AFC)
- Klangtaste
- 5 Watt Ausgangsleistung

Weltklang 2502

Ein Gerät der Komfortklasse mit vorzüglichem Klang. Seine 5 Statofix-Tasten (3 x U, 2 x M) bieten bequeme Senderwahl während der Fahrt.

- 2 Wellenbereiche: U, M
- 5 Statofix-Senderwahl-tasten
- UKW-Scharfabstimmung (AFC)
- Bereichsanzeige
- 7 Watt Ausgangsleistung bei 2 Lautsprechern

Weltklang 4502

Durch Leistung und Bedienungskomfort gewann er eine Spitzenstellung unter den Komfortgeräten. 5 Stationen sind programmierbar und schnell abzurufen.

- 4 Wellenbereiche: U, K, M, L
- 5 Statofix-Senderwahl-tasten (2 x U, je 1 x K, M, L)
- UKW-Scharfabstimmung (AFC)
- Bereichsanzeige
- 7 Watt Ausgangsleistung bei 2 Lautsprechern



Weltklang 4800

Das ist Bedienungskomfort der Luxusklasse: Ein leichter Druck auf die Statomat-Taste, und schon sucht die Automatic selbstständig die Sender, ohne Sie vom Straßengeschehen abzulenken. Mit dem zweistufigen Empfindlichkeitsschalter bestimmen Sie, was die Automatic wählen soll: entweder alle erreichbaren oder nur die stärker einfallenden Sender.

Trotz aller technischen Feinheiten ist der Weltklang 4800 eines der kleinsten Suchlauf-Geräte auf dem Markt.

- 4 Wellenbereiche: U, K, M, L
- Sender-Suchlauf-Automatic „Stomat“
- Anschluß für Fernschalter SF 1
- 5 Statofix-Senderwahltasten (2 x U, je 1 x K, M, L)
- UKW-Scharfabstimmung (AFC)
- Bereichsanzeige
- 7 Watt Ausgangsleistung bei 2 Lautsprechern

Kurzwellenvorsatz KVV 1000

Verwandelt Autosuper mit MW-Bereich in echte Weltempfänger. Empfangsbereiche: 13 m, 16 m, 19 m, 25 m, 31 m, 41 m, 49 m, 60 m, 75 m, 90 m.

Auto-Cassetten-Tonbandgerät AC 221

Macht Sie unabhängig vom Rundfunk, wenn Ihnen das Programm einmal nicht gefällt. Dann spielen Sie Cassetten-Musik. Sie können auch selbst aufnehmen: Vom Autosuper direkt, während Sie mithören. Oder per Mikrofon. Sogar unterwegs diktieren ist möglich.

- Aufnahme-Automatic – jede Aufnahme gelingt sofort
- Einknopf-Bedienung für alle wichtigen Funktionen
- Automatische Band-Endabschaltung mit optischer Anzeige
- Für alle Autosuper mit TB-Anschluß nach DIN 45 322 (bei GRUNDIG Weltklang 2002 und 2003 nach Einbau des Tonband-Nachrüstsatzes)

Weltklang 2002



Weltklang 2003



Weltklang 3012



Weltklang 4002

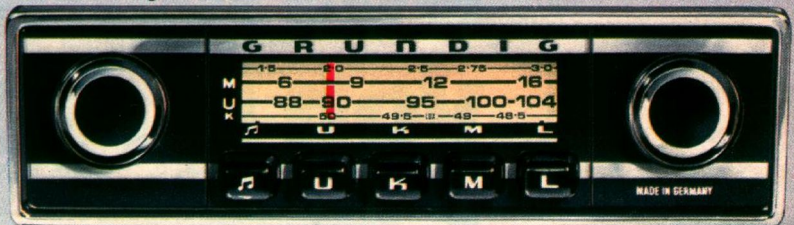

Weltklang 2502

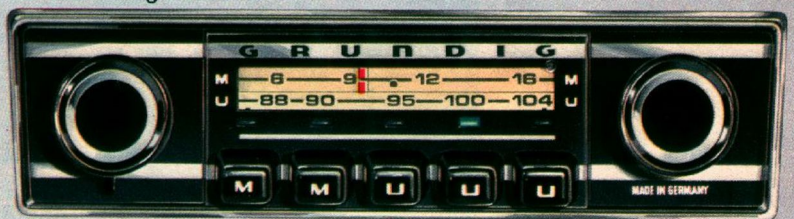

Weltklang 4502



Weltklang 4800



Auto-Cassetten-Tonbandgerät AC 221



Kurzwellenvorsatz KVV 1000



**Auch unsere Reisesuper sind
Marke Nummer 1 am Markt*
Das kommt gewiß nicht
von ungefähr.**



Der sichere Einkaufstip:
Das gute Fachgeschäft

*) Wie das Marktforschungs-Institut IFAK in einer neutralen Untersuchung ermittelte, hat GRUNDIG bei Kofferradios von allen Marken den größten Anteil. Und das hat viele gute Gründe – seien es die Empfangseigenschaften, die Ausgangsleistung, die robuste, zuverlässige Qualität, der Klang, das Design oder der günstige Großserien-Preis. Sie finden bestimmt noch mehr Gründe, wenn Sie GRUNDIG Reisesuper beim Fachhändler selbst ausprobieren.

**Netzteile helfen
Batterien sparen!**

Die meisten GRUNDIG Reisesuper spielen praktisch zum „Nulltarif“, denn sie haben ein Netzteil. Und damit kosten 100 Betriebsstunden weniger als 10 Pfennig. Ein noch wichtigerer Vorzug der Netzteile: Batterien brauchen Sie nur noch für „Auswärtsspiele“!

Und beim Satellit 2000 nicht einmal dann. Weil's dafür den aufladbaren dryfit-PC-Accu gibt. Wer ihn besitzt, kann den Batteriekauf künftig ganz vergessen!

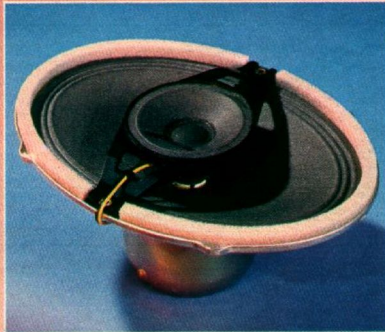
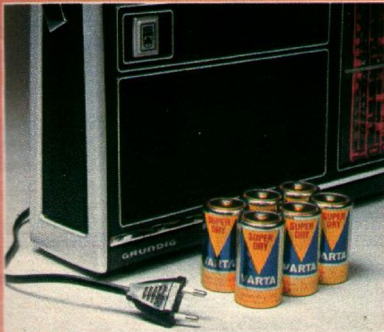

**Halbe Batteriespannung?
Trotzdem guter Empfang!**

Selbst die halbe Batteriespannung reicht noch aus, um „spannende“ Sendungen gut zu empfangen. Dafür ist die raffinierte Schaltungstechnik mit den Stabilisatoren da. Darum gibt es unterwegs auch kaum einen überraschenden Programmausfall nur wegen stark beanspruchter Batterien. Da ist's beruhigend zu wissen: Für die Fußballübertragung langt es dann allemal!



**„Maß“-Lautsprecher
für Super-Klang**

GRUNDIG Reisesuper haben keine Einheitslautsprecher. Sondern jeder Typ hat seinen optimal an Geräteleistung und Größe angepaßten Superphon-Lautsprecher. Denn erst d a s bringt den ausgewogenen Klang, der durch die gehörriichtige Lautstärkeregelung auch bei geringen Lautstärken unverändert gut bleibt.

**Kleinhörer – damit
Sie niemanden stören**

Selbst GRUNDIG Taschenempfänger haben einen Kleinhörer-Anschluß. Auch das temperamentvollste Programm belästigt niemanden. Weder Ihre Familie vorm Fernseher, noch ihre Nachbarn auf Balkon oder Terrasse, noch andere Leute – im Freibad, im Park und wo immer sonst der Rundfunkempfang ohne Kopfhörer verboten ist.

**Kurzwellen überbrückt
große Entfernungen!**

Auslandsurlaub – möchten Sie da ganz auf Nachrichten und Sportberichte Ihrer Heimat-sender verzichten? Oder zu Hause auf Radio Luxemburg bzw. auf noch weiter entfernte Stationen? Solche Sender empfangen Sie am besten auf Kurzwellen! Und alle GRUNDIG Reisesuper (bis auf die Taschengeräte) haben mindestens einen KW-Bereich oder mehrere gespreizte KW-Bänder.

**Für optimalen
UKW-Empfang . . .**

Einige GRUNDIG Reisesuper-Modelle sind mit einer hochwirksamen Scharfabstimmung (AFC) ausgestattet. Sie brauchen den gewünschten UKW-Sender nur grob einzustellen. Das genaue Feinabstimmen übernimmt die AFC – automatisch, exakt, perfekt. Damit Sie optimalen UKW-Empfang genießen können.

Micro-Boy® 300

Kaum größer als eine Zigarettenpackung, 180 g leicht, schick in Form und Farbe – er versorgt Sie überall mit Musik oder Informationen auf Mittelwelle. Und dabei unaufdringlich, denn er hat trotz geringster Maße einen Kleinhöreranschluß. Auch als „Mitbringsel“ sehr gefragt.

- Bereich: Mittelwelle
- 150 mW Ausgangsleistung
- Gehäuse schwarz, weiß oder rot
- Maße ca. 7 x 11 x 3 cm
- Gewicht ca. 180 g (ohne Batterien)

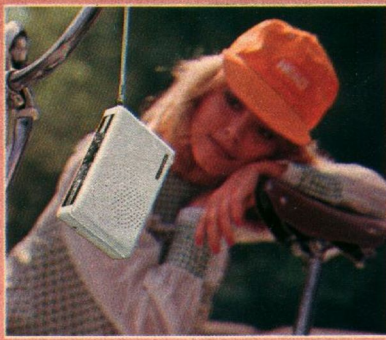
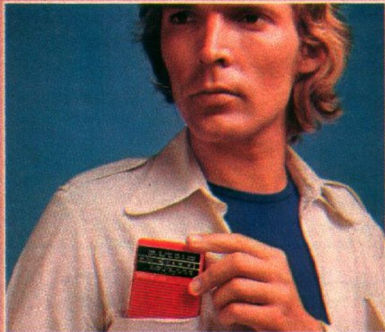

Mini-Boy® 300

Viele Sender, interessante Programme – und das in einem so handlichen Gerät! Dieser Partner wird nirgends lästig, denn er ist bequem unterzubringen – in der Jackettasche oder im Damenhandtäschchen. Obwohl man ihn mit seinem modernen Design nicht zu verstecken braucht. Ein Tip für „ihn“: Damit kann man „ihr“ eine Freude machen!

- 2 Wellenbereiche: U, M
- 250 mW Ausgangsleistung
- Gehäuse schwarz, weiß oder rot
- Maße ca. 15 x 10 x 4 cm
- Gewicht ca. 390 g (ohne Batterien)



Top-Boy® 500 K

Außerordentlich preiswerter, leistungsfähiger und schicker Reisebegleiter. Mit dem exzellenten Klang ist er überall ein idealer Unterhalter. Er ist superflach (nur 5 cm!) und paßt in jede Aktentasche. Dem modernen Gesamtbild entsprechen die im Griff versenkte Teleskop-Antenne und die Topskala.

- 3 Wellenbereiche: U, K (19... 51 m), M
- 1 Watt Ausgangsleistung
- Blocktasten, griffige Abstimmwalze, leichtgleitender Flachbahnregler für Lautstärke
- Integriertes Netzteil – ohne Umschalten von 240 bis 110 V~
- Gehäuse nußbaumfarben oder schwarz
- Maße ca. 26 x 18 x 5 cm
- Gewicht ca. 1,1 kg (ohne Batterien)

Klein im Format – für große Stimmung!

Prima-Boy® 600

Obwohl besonders handlich und nur 5 cm flach, ist er doch ein echter Mittelklasse-Reisesuper. Und mit seinem Klang kann er sich selbst neben „Großen“ hören lassen! Auch das Auge kommt auf seine Kosten bei der modernen Form mit der übersichtlichen Frontskala.

- 4 Wellenbereiche: U, K (19... 51 m), M, L
- 1,5 Watt Ausgangsleistung
- Griffige Walzenabstimmung, leichtgleitender Flachbahnregler für Lautstärke, Blocktasten einschließlich Klangtaste
- Anschlüsse für Klein-/Kopfhörer, Plattenspieler/Tonbandgerät
- Integriertes Netzteil – ohne Umschalten von 240 bis 110 V~
- Gehäuse schwarz
- Maße ca. 27 x 15 x 5 cm
- Gewicht ca. 1,4 kg (ohne Batterien)



DATENSPIEGEL
Seite 76

Robust- modern- leistungsstark...

Die GRUNDIG Reisesuper Signal 300 K, Signal 500 und der neue Signal 700 setzen neue Maßstäbe fortschrittlicher Formgestaltung. Für Leute mit Freude am supermodernen, funktionellen Styling. Für dynamische, mobile Menschen, die grundsätzliche Technik, betriebssichere Konstruktion und vor allem eine unempfindliche Gehäuseausführung schätzen, die auch temperamento-volle Behandlung im harten Alltagsbetrieb und selbst gelegentliche Wasserspritzer verträgt.

Signal 300 K

Mit seiner Ausgangsleistung und seinem vollen Klang kann er sich überall hören lassen. Er hat eine dem schicken Gehäuse angepaßte moderne Topskala.

- 3 Wellenbereiche: U, K (19... 51 m), M
- 1 Watt Ausgangsleistung
- Griffige Abstimmwalze, leichtgleitender Flachbahnregler für Lautstärke, konkave Blocktasten
- Anschlüsse für Klein-/Kopfhörer
- Integriertes Netzteil – ohne Umschalten von 240 bis 110 V~
- Abnehmbarer Tragegurt
- Gehäuse anthrazit
- Maße ca. 25 x 15 x 5 cm
- Gewicht ca. 1,1 kg (ohne Batterien)

Signal 500

Er bringt viel Sender auf allen Wellenbereichen. Dank seiner hohen Ausgangsleistung, der Klangtaste und des Superphon-Lautsprechers hat er einen hervorragenden Klang. Zur modernen Optik paßt die Winkelskala.

- 4 Wellenbereiche: U, K (19... 51 m), M, L
- 3 Watt Ausgangsleistung
- Abstimmknopf mit Fingermulde für Quicktuning (Senderschnellwahl), leichtgleitender Flachbahnregler für Lautstärke, konkave Blocktasten einschl. Klangtaste
- Anschlüsse für Klein-/Kopfhörer/ Außenlautsprecher, Plattenspieler/Tonbandgerät
- Integriertes Netzteil – ohne Umschalten von 220 bis 110 V~
- Abnehmbarer Tragegurt
- Gehäuse anthrazit
- Maße ca. 30 x 17 x 6 cm
- Gewicht ca. 1,8 kg (ohne Batterien)

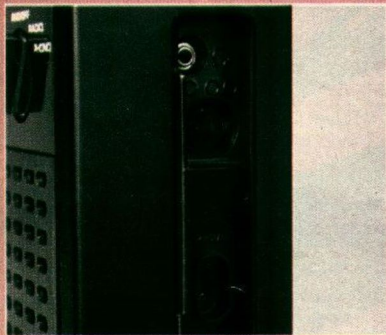
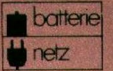

Abnehmen des Tragegurt bei Signal 500 und 700: Kugelschreiber in seitliches Loch drücken. Gurt herausziehen.



Signal 700:
1. Abstimmanzeige-Instrument, auf Batteriekontrolle umschaltbar.
2. Alle Anschlüsse sind durch Schiebeklappe abdeckbar und somit spritzwassergeschützt.
3. Die Winkelskala mit doppelter Anzeige des UKW-Bereichs (frontal und von oben).



Signal 700

Der „Quadratische“ – in der Signal-Serie das neue Gerät mit der besten Empfangsleistung. Vor allem die getrennten Bereiche K 1 (47 . . . 69,5 m) und K 2 (16,5 . . . 50,5 m) bieten die echte Möglichkeit der Kurzwellen-jagd. Der UKW-Bereich ist sowohl frontal als auch auf dem Top-Teil der übersichtlichen Winkelskala abzulesen. Alle Anschlüsse sind durch Schiebeklappe abdeckbar und somit spritzwassergeschützt.

- Anschlüsse für Klein-/Kopfhörer, Plattenspieler/Tonbandgerät
- Integriertes Netzteil von 220 auf 110 V_~ umschaltbar
- Abnehmbarer Tragegurt
- Gehäuse anthrazit
- Maße ca. 26 x 21 x 7 cm
- Gewicht ca. 2 kg (ohne Batterien)

lieferbar ca. Juni 1974



- 5 Wellenbereiche: U (mit schaltbarer Scharfabstimmung), 2 x K, M, L
- 1,8 Watt Ausgangsleistung
- Instrument für Abstimmanzeige und Batteriekontrolle
- Handgerecht in die Gehäuse-seiten eingelassener Abstimmknopf und Lautstärke-regler, 2 Drehschalter für Bereichswahl, Drehregler für Klangwaage



3 Watt Ausgangsleistung bringen brillanten Klang!

City-Boy® 1100

Ein neuer GRUNDIG Reisesuper mit dem Talent zum flotten Renner. Wegen der Ausgangsleistung von 3 Watt – nicht eben häufig in dieser Klasse. Wegen seines Klanges, der nicht zuletzt dem großen Superphon-Lautsprecher zu verdanken ist. Wegen des günstigen Preises. Wegen der modernen Optik mit der schicken Frontskala. Das alles sind Eigenschaften, durch die er mühelos zum Publikumsfavoriten wird.

- 4 Wellenbereiche: U, K (19... 51 m), M, L
- 3 Watt Ausgangsleistung
- Griffige Walzenabstimmung, 2 leichtgleitende Flachbahnregler für Lautstärke und Klangwaage, konkave Planotasten
- Anschlüsse für Klein-/Kopfhörer/Außenlautsprecher, Plattenspieler/Tonbandgerät
- Integriertes Netzteil – ohne Umschalten von 220 bis 110 V~
- Gehäuse schwarz
- Maße ca. 33 x 19 x 7 cm
- Gewicht ca. 2 kg (ohne Batterien)

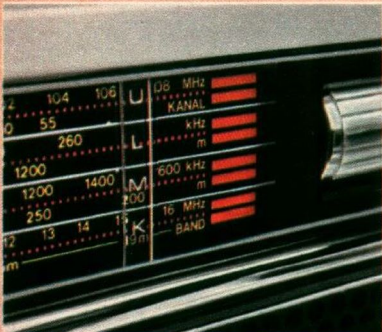

Übersichtliche Frontskala mit Frequenz-Einteilung, griffige Abstimmwalze.

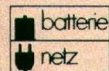

Concert-Boy® 1100

Im markanten, aktuellen Design präsentiert sich dieser neue Hochleistungs-Reisesuper. Von seinen 5 Wellenbereichen prädestinieren ihn vor allem die beiden Bereiche K 1 und K 2 für den Fernempfang. Denn sie bieten viele Möglichkeiten, auch weit entfernte Stationen heranzuholen. Da macht die Kurzwellenjagd so richtig Spaß! Seine Ausgangsleistung von 3 Watt und der große Superphon-Lautsprecher verleihen ihm einen kraftvollen Klang.

- 5 Wellenbereiche: U (mit automatischer Scharfabstimmung), K 1 (49-m-Band), K 2 (16,5 ... 49 m), M, L
- 3 Watt Ausgangsleistung
- Abstimmknopf mit Fingermulde für Quicktuning (Senderschnellwahl), 3 leichtgleitende Flachbahnregler für Lautstärke sowie zum getrennten Einstellen von Höhen und Bässen, konkave Planotasten, attraktive Frontskala mit Transparent-Zeiger
- Anschlüsse für Klein-/Kopfhörer/Außenlautsprecher, Plattenspieler/Tonbandgerät
- Integriertes Netzteil – ohne Umschalten von 230 bis 110 V~
- Gehäuse schwarz
- Maße ca. 40 x 22 x 9 cm
- Gewicht ca. 3,2 kg (ohne Batterien)

- 1 Für Batterie- und kostensparenden Netzbetrieb geeignet.
2 Der Batterie/Netz-Umschalter.

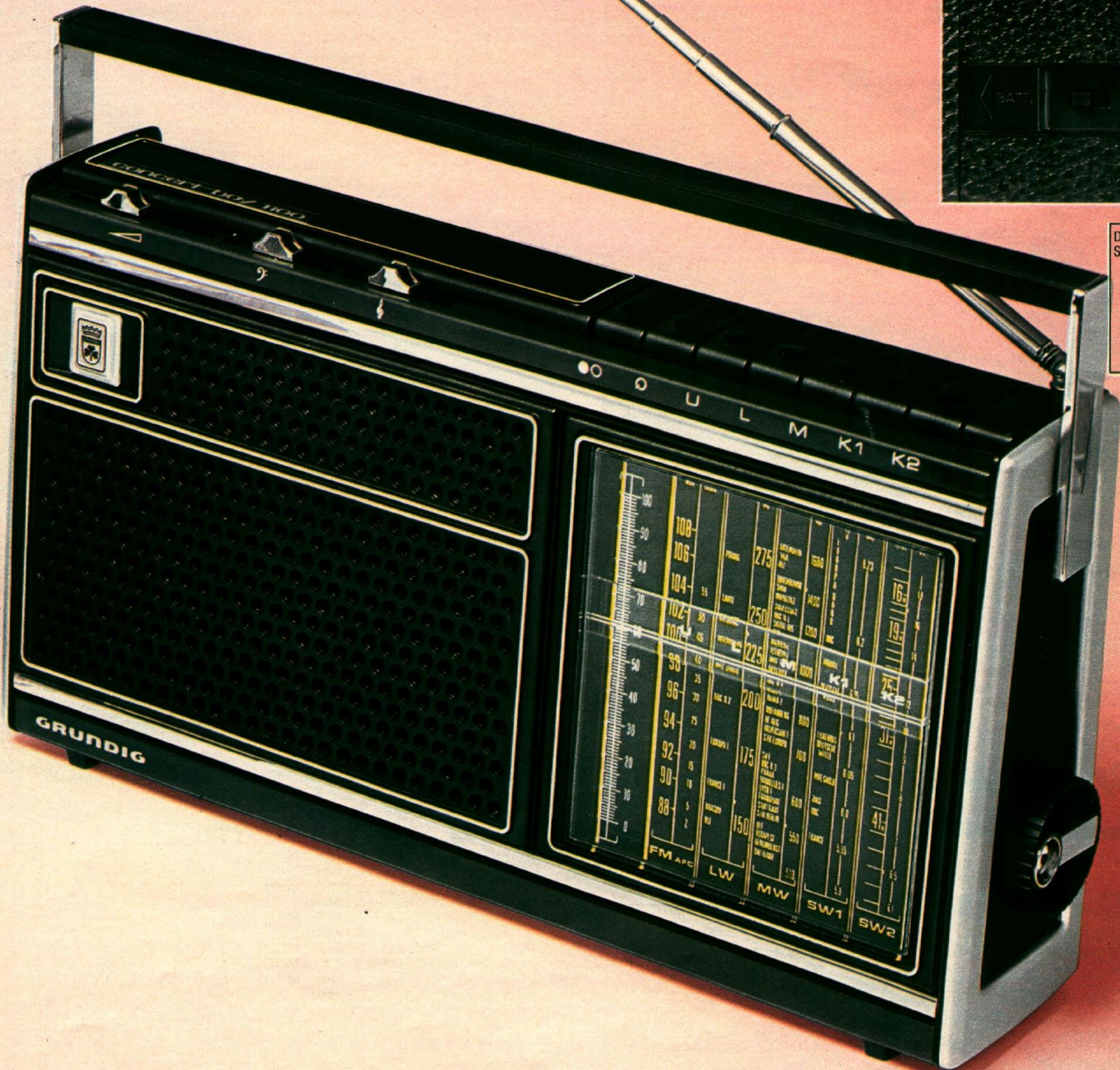
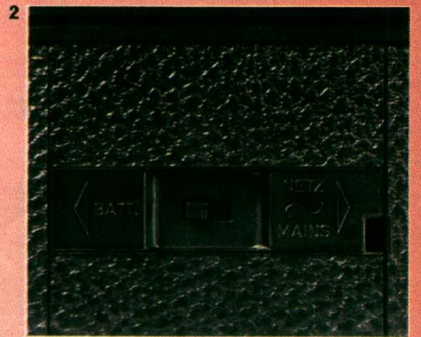

DATENSPIEGEL
Seite 76



Einseitenband-Empfang

Bei der technischen Konzeption des Satellit 2000 ist der Anschluß für den SSB-Zusatz (Zubehör) eine Selbstverständlichkeit.

Hörgenuß auf UKW

Der Satellit 2000 ist mehr als ein äußerst leistungsfähiger Fernempfänger für Kurzwellenexperten. Er begeistert auch alle, die an Wiedergabequalität und Klangtreue besondere Ansprüche stellen. Denn er hat:

- Getrenntes FM-Teil mit separater Abstimmung
- Schaltbare UKW Scharf-Abstimmung (AFC)
- 7 Watt Ausgangsleistung
- 2 Superphon-Lautsprecher (groß dimensioniertes Tief-/Mittelton-System, abschaltbarer Hochtöner)
- Getrennte Baß- und Höhenregler

Satellit® 2000

Seine exzellenten Empfangseigenschaften und seine Leistung – 7 Watt! – machen ihn zu einem Spitzen-Weltempfänger, der seinesgleichen sucht. Schon der Vorgänger Satellit 1000 erhielt von einem neutralen Testinstitut in der Gesamtwertung die Traumnote „sehr gut“. Als einziger von 14 Weltempfängern! Und den Satellit 2000 haben wir in vielen Punkten noch besser gemacht. Er hat u. a. 21 Wellenbereiche: Außer UKW und MW einen erweiterten LW-Bereich für spezielle Seefunkdienste. Vor allem aber 18 x KW – kein Wunder, daß er Stationen aus den entferntesten Ländern der Erde trennscharf heranholt. Und daß er mehr und bessere Empfangsmöglichkeiten bietet als die meisten Hochleistungs-Weltempfänger.

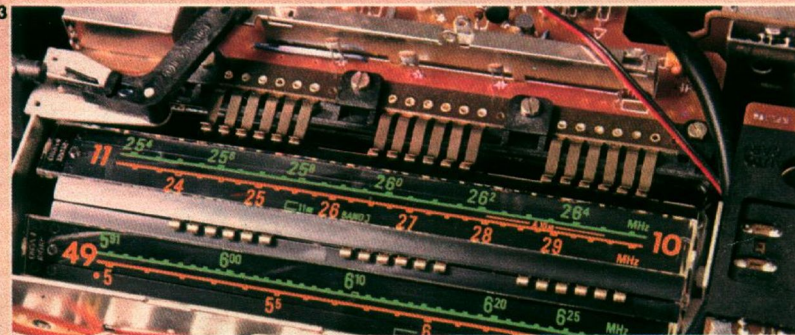
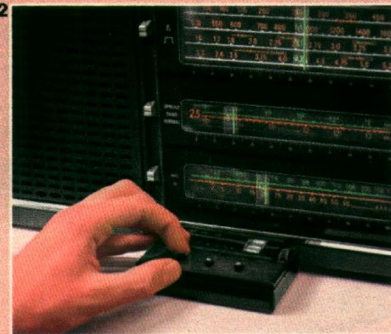

Der Satellit 2000 ist als Funkempfänger mit begrenztem Anwendungsbereich zum Einsatz auf deutschen Schiffen zugelassen (FTZ C 46 039)

- Gehäuse schwarz oder Profi-Look
- Maße ca. 46x27x12 cm
- Gewicht ca. 6,3 kg (ohne Batterien)

Weitere Angaben enthält der Spezial-Prospekt „Satellit 2000“ Bitte anfordern!



Batterie-/Accu-/Netzbetrieb

Das integrierte Netzteil – von 220/240 auf 110/127 V \sim umschaltbar – ist zugleich Ladeautomatic für den als Zubehör erhältlichen dryfit-PC-Accu 476. (Dieser wird auch bei externer Spannungsversorgung – z. B. 12-Volt-Autobatterie – automatisch geladen.)

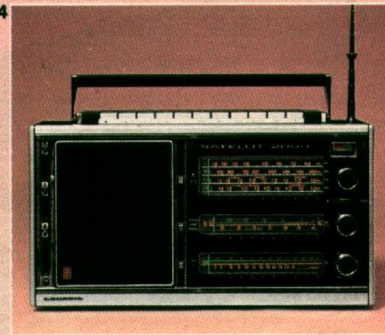

Überragender KW-Teil

- Echter Doppelsuper mit höchster Spiegelfrequenz-Sicherheit
- Sechsfach-Drehko für außergewöhnliche Linearität und hohe Eichgenauigkeit bei K 3 ... K 10
- Trimmer für Außen- und Antenne bei K 3 ... K 10
- Keramikfilter bei AM für enorme Trennschärfe
- Bandbreiten-Umschaltung (ca. 2,5 und ca. 5,5 kHz), gekoppelt mit schaltbarem Interferenzfilter
- Lückenloser Bereich von 187 bis 10 m
- Unterteilte Bereiche K1 (187 ... 85 m), K2 (90 ... 58 m)
- Trommeltuner mit 8 vorge-spreizten, überlappenden Teilbereichen für alle Wellenlängen von 60 bis 10 m



- In jedem Teilbereich zusätzlich ein über die gesamte Skalengänge spreizbares Rundfunkband
- 2 in die Bandspreizung einbezogene Amateurbänder: 40 m und 15 m

- 1 Weltweiter Empfang auf Kurzwelle.
- 2 Der SSB-Zusatz für den Empfang von Einseitenband- und Telegrafiesendern.
- 3 Ein hervorstechendes Merkmal: der Trommeltuner.
- 4 Gehäuseausführung schwarz.
- 5 Als Zubehör lieferbar: die Schutztasche 805 aus schwarzem genarbttem Kunstleder.

Fantastische Spreizung

- K 3: 60 ... 45 m (5,0 ... 6,65 MHz)
+ 49-m-Band (5,91 ... 6,28 MHz)
- K 4: 45,5 ... 36 m (6,6 ... 8,4 MHz)
+ 41- und 40-m-Band (6,99 ... 7,32 MHz)
- K 5: 36 ... 28,5 m (8,2 ... 10,55 MHz)
+ 31-m-Band (9,4 ... 9,9 MHz)
- K 6: 28,5 ... 23 m (10,5 ... 13,2 MHz)
+ 25-m-Band (11,6 ... 12,1 MHz)
- K 7: 23,5 ... 18,5 m (12,9 ... 16,3 MHz)
+ 19-m-Band (15,0 ... 15,7 MHz)
- K 8: 19 ... 15,5 m (15,8 ... 19,8 MHz)
+ 16-m-Band (17,4 ... 18,1 MHz)
- K 9: 16,5 ... 13 m (18,35 ... 23,5 MHz)
+ 13- und 15-m-Band (20,9 ... 21,9 MHz)
- K 10: 13 ... 10 m (23,4 ... 30,0 MHz)
+ 11-m-Band (25,4 ... 26,5 MHz)

Der Weltempfänger mit ein-und-zwan-zig Wellenbereichen: Satellit 2000



Stereo-Concert-Boy® 1000

Die Ausgangsleistung von 15 Watt und das enorme Klangvolumen machen ihn zur „tragbaren Stereoanlage“ für alle, die auch unterwegs oder außerhalb des Wohnzimmers auf Stereo-Empfang nicht verzichten wollen. Musikgenuß wie im Konzertsaal – auf dem Balkon, im Garten, im Hobbyraum oder auf Reisen!

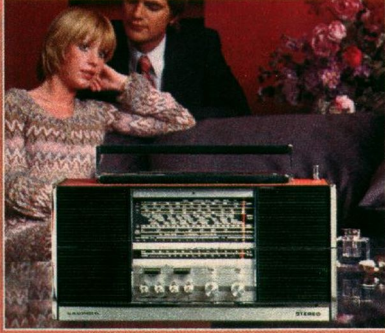

Gehäuseausführung schwarz.

- 5 Wellenbereiche: U (mit schaltbarer Scharfabstimmung), K 1 (49-m-Band), K 2 (19...49 m), M, L
- 15 Watt Ausgangsleistung (2 x 7,5 Watt)
- Stereo-Signal-Anzeige
- Getrennte Senderabstimmung für U und K/M/L
- Getrennte Regler für Höhen und Bässe
- Kurzzeit-/Dauer-Skalenbeleuchtung bei Batterie-/Netzbetrieb
- Anschlüsse für 2 Lautsprecherboxen zur Erweiterung der Stereo-Basis, Stereo-Kopfhörer, Plattenspieler/Tonbandgerät, Außenantenne, Erde, UKW-Dipol
- Integriertes Netzteil von 220 auf 110/127 V~ umschaltbar
- Gehäuse nußbaumfarben oder schwarz
- Maße ca. 49 x 26 x 13 cm
- Gewicht ca. 6 kg (ohne Batterien).

Stereo zum Mitnehmen!



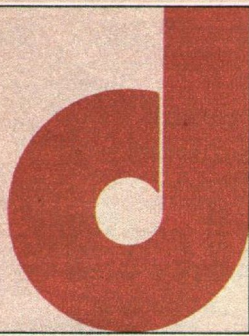

GRUNDIG Reisesuper

Datenspiegel und Preisbarometer

Auskunft über die von uns im Handel festgestellten Preislagen gibt Ihnen dieser Datenspiegel. Die weißen Felder in der Tabelle sollen Ihnen als Orientierungshilfe dienen, wenn Sie sich für die Marktpreise der einzelnen Geräte interessieren. Im übrigen verweisen wir auf unsere Ausführungen auf Seite 5.

GRUNDIG Reisesuper entsprechen selbstverständlich den Sicherheitsbestimmungen des VDE sowie den Vorschriften der Deutschen Bundespost und haben die FTZ-Nummer.

	Radio-Recorder				Reisesuper											Marktpreis DM	
	C 2500 K Automatic	Signal 2000 Automatic	C 4100 Automatic	C 6000 Automatic	Micro-Boy 300	Mini-Boy 300	Top-Boy 500 K	Signal 300 K	Prima-Boy 600	Signal 500	City-Boy 1100	Signal 700	Concert-Boy 1100	Satellit 2000	Stereo-Concert-Boy 1000		
Wellenbereiche *	UKM	UKM	UKML	U 2xK ML	M	UM	UKM	UKM	UKML	UKML	UKML	U 2xK ML	U 2xK ML	U 18xK ML	U 2xK ML	800	
AM/FM-Kreise	5/7	5/7	6/9	7/10	5/-	5/7	5/7	5/7	6/7	7/10	7/10	5/8	7/10	14/13 ³⁾	7/14	700	
Transistoren	19	19	21	25	6	10	10	10	11	11	11	12	13	27	32	600	
Dioden/Gleichrichter	11/1	11/1	12/1	14/1	1/-	7/-	3/1	3/1	3/1	3/1	3/1	9/1	6/1	14/1	13/1	500	
Stabilisatoren	2	2	5	6	2	-	2	2	2	4	4	3	3	7	7	400	
UKW-Scharf- abstimmung (AFC)	-	-	•	•	-	-	-	-	-	-	-	•	•	•	•	300	
Teleskop- und Ferritantenne	•	•	•	•	Ferrit	•	•	•	•	•	•	•	•	•	•	200	
Interferenzfilter bei AM	-	-	-	•	-	-	-	-	-	-	-	-	•	•	•	100	
Batteriespannungskontrolle	-	•	•	•	-	-	-	-	-	-	-	• ¹⁾	-	• ¹⁾	-	50	
Klangwaage	•	•	•	-	-	-	-	-	Klangtaste	Klangtaste	•	•	-	-	-	50	
Baß- u. Höhenregler getrennt	-	-	-	•	-	-	-	-	-	-	-	-	•	•	•	50	
Ausgangsleistung (Watt)																	
bei Netzbetrieb (Musikleistung)	1,7	1,7	3	7	0,15	0,25	1	1	1,5	3	3	1,8	3	7	2x7,5	50	
bei Batteriebetrieb (Nenn- = Sinusleistg. nach DIN 45 324)	1	1	2	2			0,6	0,6	1	1,5	2	1,5	2	2,5	2 x 2	50	
Lautsprecher	1	1	1	1	1	1	1	1	1	1	1	1	1	2	2	50	
Anschlüsse für	Kleinhörer 203 A/ Kopfhörer GDH 208 (DIN 45 318)	•	•	•	•	•	•	•	•	•	•	•	•	•	-	50	
	Lautsprecher/ Kopfhörer (DIN 41 529)	-	-	-	-	-	-	-	-	-	-	-	-	•	• ²⁾	50	
	Außenantenne	-	-	-	UKW	-	-	-	-	-	-	-	UKW	•	•	50	
	TA/TB	•	•	•	•	-	-	-	-	•	•	•	•	•	•	•	50
	Externe Strom- versorgung	-	-	-	•	-	-	-	-	-	-	-	-	-	•	•	50
Integriertes Netzteil	•	•	•	•	-	-	•	•	•	•	•	•	•	•	•	50	
Stromversorgung	Baby- Zellen 5 x 1,5 V 220/230, 120/127 V ~	Baby- Zellen 5 x 1,5 V 220/230, 120/127 V ~	Baby- Zellen 6 x 1,5 V 220/230, 110/127 V ~	Mono- zellen 6 x 1,5 V/ Accu 476 220/230, 110/127 V ~	Mignon- Zellen 2 x 1,5 V	Mignon- Zellen 4 x 1,5 V	Baby- Zellen 4 x 1,5 V 240... 110 V ~	Baby- Zellen 4 x 1,5 V 240... 110 V ~	Baby- Zellen 4 x 1,5 V 240... 110 V ~	Flach-/ Compact- Batterie 2 x 4,5 V/ 1 x 9 V 220... 110 V ~	Flach-/ Compact- Batterie 2 x 4,5 V/ 1 x 9 V 220... 110 V ~	Baby- Zellen 4 x 1,5 V 220, 110 V ~	Mono- Zellen 6 x 1,5 V 230... 110 V ~	Mono- Zellen 6 x 1,5 V/ Accu 476 220/240, 110/127 V ~	Mono- Zellen 6 x 1,5 V 220, 110/127 V ~	50	
Ausführungen	Nußbaumfarben	-	-	-	-	-	•	-	-	-	-	-	-	-	schwarz Profii-Look	•	50
	Schwarz	anthrazit	anthrazit	•	•	•	•	anthrazit	•	anthrazit	•	anthrazit	•	•	•	•	50
	Metall	-	-	-	-	rot	rot	-	-	-	-	-	-	-	-	-	50
	Weiß	-	-	-	-	•	•	-	-	-	-	-	-	-	-	-	50
Maße in cm ca. (Breite x Höhe x Tiefe)	31x17x6	31x17x6	35x21x9	40x24x10	7x11x3	15x10x4	26x18x5	25x15x5	27x15x5	30x17x6	33x19x7	26x21x7	40x22x9	46x27x12	49x26x13	50	
Gewicht in kg ca. (ohne Batterie)	2,4	2,5	3,5	4,6	0,18	0,39	1,1	1,1	1,4	1,8	2	2	3,2	6,3	6	50	

KW-Aufteilung siehe Gerätebeschreibung. Cassettenteil der Radio-Recorder siehe auch Datenspiegel Seite 58/59. •¹⁾ kombiniert mit Abstimmanzeige. •²⁾ zusätzlich Stereo-Kopfhörerbuchse nach DIN 45 327. •³⁾ zusätzlich Keramikschwinger beim Anschluß der Geräte mit nicht umschaltbarem integriertem Netzteil an eine kleinere Betriebsspannung als 220 V ~ muß mit verminderter Sprechleistung und Gesamtanfälligkeit gerechnet werden.

**Zubehör für
GRUNDIG Reisesuper
und Radio-Recorder**

Kleinhörer 203 A mit Ohrclip
Für alle GRUNDIG Reisesuper geeignet.

Kopfhörer GDH 208
Kopfhörer für Reisesuper und Radio-Recorder. Dauerbelastbarkeit 120 mW, Impedanz 300 Ω . Mit 5 m Kabel. Gewicht nur 65 g.

Kopfhörer 212
Dynamischer Stereo-Hörer mit niedrigem Klirrfaktor und großem Übertragungsbereich. Besonders geeignet für Stereo-Concert-Boy 1000.

HiFi-Stereo-Kopfhörer 215
(Beschreibung Seite 98)

Autobatterie-Kabel 381
Anschlußteil für 6-Volt-Autobatterie, mit Entstörglied und Universalstecker. Für alle Geräte mit Autobatterie-Anschluß. Der Satellit 1000/2000 und der C 6000 können mit diesem Kabel auch an 12-Volt-Batterien angeschlossen werden.

Transistor-Netzteil TN 12 b
Für 7,5- oder 9-V-Geräte. Umschaltbar von 220/240 auf 110/127 V \sim . Komplett mit Netzkabel und Schnurschalter.

Transistor-Netzteil TN 14 b
Für 9-Volt-Geräte (austauschbar gegen eingesetztes Netzteil TN 12 a/b) sowie zum vollautomatischen Aufladen des GRUNDIG dryfit-PC-Accu 476. Umschaltbar von 220/240 auf 110/127 V \sim .

dryfit-PC-Accu 476. Aufladbarer Accu, der bei den Geräten Stereo-Concert-Boy 210, Satellit 210/1000/2000, C 4000 und C 6000 an Stelle der Monozellen eingesetzt werden kann. Vollautomatische Aufladung über die Netzteile TN 14/14 b oder integrierte Netzteile. Spannungsreserven je nach Gerät bis max. ca. 47 Stunden.

SSB-Zusatz 2000
Für Satellit 208/210/1000/2000. Zum Empfang von Einseitenband- u. unmodulierten Telegrafiesendern. Mit Abstimmskala, Tonfilter und Umschaltung auf Handregelung.

Verbindungskabel mit Normstecker 382
Für externe Spannungsversorgung von Reisesuper mit Fremdspannungs-Buchse aus dem Transistor-Netzteil TN 12 b.

Schutztasche 805. Für Satellit 2000, aus schwarzem genarbtem Kunstleder.

Schutztasche 806. Für C 4000, aus schwarzem genarbtem Kunstleder.

**Daß immer mehr Leute
Abschied nehmen von ihrem
„guten alten Radio“,
hat mindestens zwei Gründe:**

**Erstens haben wir für neue
Technik Formen gefunden,
die unserer Zeit entsprechen.**

**Zweitens bieten wir eben
den Preisvorteil
der ganz großen Serie**



**Der sichere Einkaufstip:
Das gute Fachgeschäft**

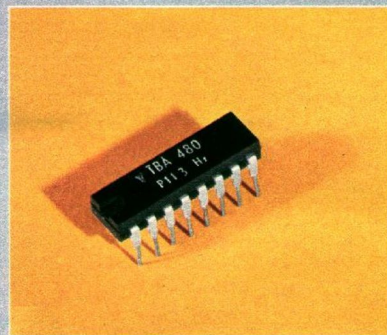

Harmonie in Form und Klang

Nur ein großes Haus kann vieles bieten. Die schmucken Gehäuse zum Beispiel. In den verschiedenen Farben und Formen. Extrem flach und wohngerecht gearbeitet. Mit kleinsten Abmessungen. Funktionell gestaltet mit schicken Skalen, Wipptasten und Flachbahnreglern. Und weiteren Extras. Für jeden das Passende.

Für Millionen hat der Name GRUNDIG einen ausgezeichneten Klang. Das liegt nicht zuletzt an der hervorragenden Klangqualität der GRUNDIG Rundfunkgeräte. Kein Wunder. Es werden nur die besten Lautsprecher eingebaut. Großdimensioniert und sorgfältig abgestimmt in Leistung, Klang und Abmessungen. Das Ergebnis: saubere, klare Höhen und runde, weiche Bässe.

Modernste Technik – winzig klein, aber groß in der Wirkung.

Die Electronic macht neue Bauweisen möglich. Wo früher heiße Röhren waren, sind heute kühle Transistoren und integrierte Schaltkreise (ICs). Das sind elektronische Baugruppen von mikroskopisch kleinen Abmessungen: Transistoren, Dioden, Widerstände, Kondensatoren und Spulen im Miniformat. Wo früher zum Beispiel Bandfilter im ZF-Verstärker eingebaut waren, finden heute Keramik-Schwinger ihren Platz. Zusammen mit hochwertigen integrierten Schaltkreisen gewährleisten sie höhere Empfindlichkeit und bessere Trennschärfe. Bis zu 4 Wellenbereiche, bis zu 4 Watt Ausgangsleistung und hochwertige Lautsprecher, das sind Merkmale, auf die GRUNDIG ganz besonderen Wert legt. Genauso wie auf solide verarbeitete Chassis mit hochwertigen Bauelementen und übersichtlichen Schaltungsaufbauten im Inneren der Geräte. Bitte beachten Sie: Technische Daten aller Modelle finden Sie in der Tabelle auf Seite 81.

Das Radio ist unentbehrlich

Rundfunkhören ist aktueller denn je. Beinahe stündlich gibt's neue Nachrichten. Musik, Hausfrauenrundfunk, Börsenkurse, Schulfunk, und, und... Mehrere Sprachen, zu jeder Tages- und Nachtzeit – wo gibt's das noch? Trotz Fernsehen sind die Nachfolger des guten alten Radios nicht mehr wegzudenken. Unser Programm zeigt Ihnen eine Phono-Kombination und schicke, farbige Heimradios, die zu jeder Einrichtung passen.

RF 210

GRUNDIG Rundfunkgerät

Äußerst preisgünstig mit idealen Maßen, vielseitig verwendbar.

- Modernste Technik mit 3 integrierten Schaltkreisen (ICs)
- 2 Wellenbereiche: U und M
- Besondere Trennschärfe durch Keramikfilter
- 4 Watt Ausgangsleistung
- Wipptasten für Ein/Aus und Bereichswahl
- Gehäuse nußbaumfarben oder weiß
- Maße ca. 48 x 12 x 16 cm

RF 410

GRUNDIG Rundfunkgerät

Ein echtes Erfolgsmodell in unserem Programm. Eine Anschaffung, die jedem leichtfällt.

- Modernste Alltransistortechnik
- 3 Wellenbereiche: U, M, L
- 3 Watt Ausgangsleistung
- Klangwaage
- Anschluß für Tonbandgerät oder Plattenspieler
- Gehäuse nußbaumfarben oder weiß
- Maße ca. 53 x 12 x 15 cm

RF 510 Ph

GRUNDIG Phono-Kombination.

Äußerst platzsparender „Mini“-Konzertschrank, mit dem Sie Ihr Programm selbst gestalten.

- Modernste IC- und Transistor-Technik
- 4 Wellenbereiche: U, K (19... 51 m), M, L
- 4 Watt Ausgangsleistung
- Flachbahnregler für Lautstärke und Klang
- Aktive 5-kHz-Sperre zur Unterdrückung von Störgeräuschen auf K, M und L
- Anschlüsse für Tonbandgerät und Außenlautsprecher
- Plattenspieler DUAL 421 eingebaut

- Gehäuse nußbaumfarben oder weiß mit vor Staub schützender getönter Klarsichtabdeckung
- Maße ca. 62 x 19 x 25 cm



RF 310

Rundfunk aktuell

RF 511

GRUNDIG Rundfunkgerät

Hochwertig, leistungsstark – für verwöhnte Ansprüche.

- Modernste IC- und Transistor-Technik
- 4 Wellenbereiche: U, K (19... 51 m), M, L
- 4 Watt Ausgangsleistung
- Flachbahnregler für Lautstärke und Klang
- Aktive 5-kHz-Sperre zur Unterdrückung von Störgeräuschen auf K, M und L
- Anschlüsse für Tonbandgerät, Plattenspieler und Außenlautsprecher
- Gehäuse nußbaumfarben oder weiß
- Maße ca. 60 x 13 x 16 cm

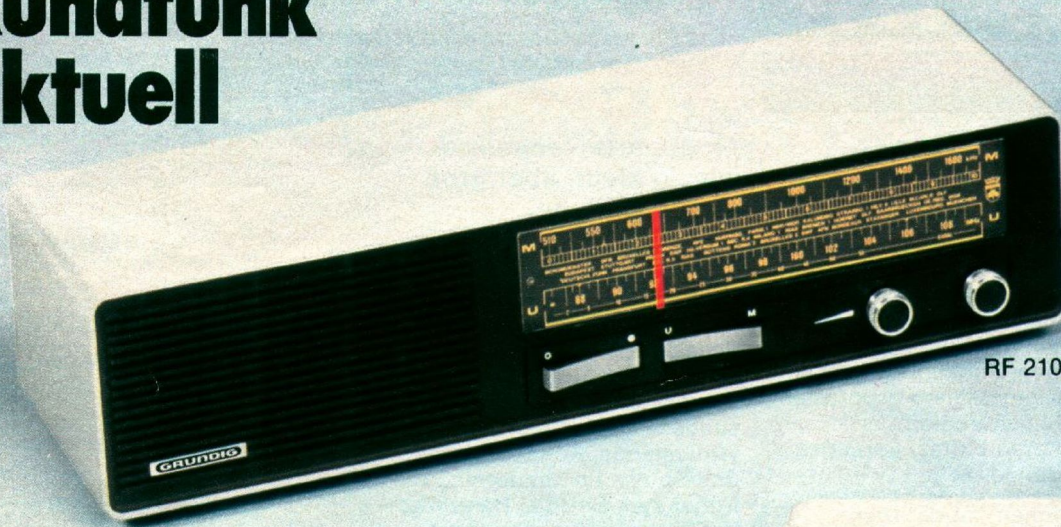

RF 210

RF 310

GRUNDIG Rundfunkgerät

Das ideale Zweiradio

- Modernste Technik mit 3 integrierten Schaltkreisen (ICs)
- 3 Wellenbereiche: U, M, L
- Besondere Trennschärfe durch Keramikfilter
- 4 Watt Ausgangsleistung
- Wipptasten für Ein/Aus und Bereichswahl
- Gehäuse nußbaumfarben oder weiß
- Maße ca. 48 x 12 x 16 cm

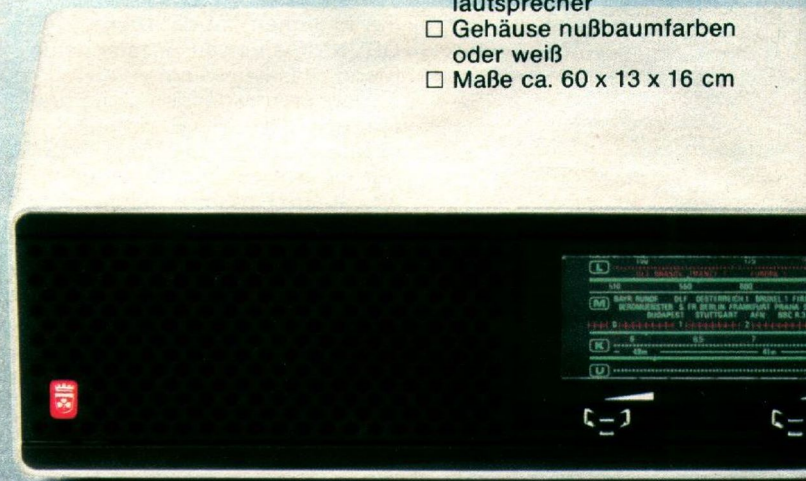

RF 511



RF 410



RF 510 Ph



DATENSPIEGEL
Seite 81

7 mal Radio 3 mal Uhr



Für alle, die mit Musik einschlafen, sanft geweckt, fröhlich unterhalten und immer gut informiert sein wollen. Das Wecken mit Musik und der angenehme Klang machen diese schicken Uhrenradios – made in Germany – besonders beliebt.

sono-clock 30

GRUNDIG Digital-Uhrenradio mit elektronischer Senderspeicherung für 7 UKW-Programme

- Elegante Flutlichtskala. Beleuchtete Ziffern-Synchronuhr mit Zeitschalter, Nachwecksystem und Time Control
- Helligkeitsregler für Uhrenbeleuchtung
- Modernste IC-Technik im Zwischenfrequenz-Verstärker, in der eisenlosen 4-Watt-Endstufe und zum Stabilisieren der Abstimmungsspannung
- Getrennte Eingänge für Hoch- und Wurfantenne
- Keramikschwinger für beste Trennschärfe
- Flachbahnregler für Lautstärke und Klang
- Kleinhöreranschluß
- Netzbetrieb 220 Volt ~
- Schickes Kunststoffgehäuse rot, weiß oder schwarz, nur ca. 31 x 9 x 19 cm



DATENSPIEGEL
Seite 81



7 mal Radio

sono-clock gibt's mit 7 einstellbaren UKW-Programmtasten. Als sono-clock 30. Oder mit 3 Bereichen: UKW, Mittel- und Langwelle. Als sono-clock 20.

1 mal die Uhr

sono-clock hat eine Digital-Uhr. Eine Uhr, geräuscharm und mit äußerster Präzision.

2 mal die Uhr

sono-clock hat einen Wecker. Der weckt zur Wunschzeit mit dem Wunschprogramm. Und 10 Minuten später mit richtigem Weckersummen.

3 mal die Uhr

Die Time Control-Anzeige signalisiert, wenn länger als 30 Sekunden andauern der Netzausfall zum Stillstand der Digital-Synchronuhr geführt hat. Sobald die Netzspannung wieder zur Verfügung steht, meldet eine Blinktaste, daß die Zeitangabe korrekturbedürftig ist. Ein Tastendruck löscht die Leuchtanzeige.



sono-clock 20

GRUNDIG Digital-Uhrenradio mit 3 Wellenbereichen

- U, M, L mit Bereichsanzeige
- Elegante Flutlichtskala, beleuchtete Ziffern-Synchronuhr mit Zeitschalter, Nachwecksystem und Time Control
- Helligkeitsregler für Uhrenbeleuchtung
- Modernste IC-Technik im AM- und FM-Zwischen-

frequenz-Verstärker und in der eisenlosen 4-Watt-Endstufe

- Getrennte Eingänge für Hoch- und Wurfantenne
- Keramikschwinger für beste Trennschärfe
- Leichtgleitende Flachbahnregler für Lautstärke und Klang
- Kleinhöreranschluß
- Netzbetrieb 220 Volt ~
- Schickes Kunststoffgehäuse rot, weiß oder schwarz, nur ca. 31 x 9 x 19 cm





GRUNDIG Rundfunkgeräte – Datenspiegel und Preisbarometer

Auskunft über die von uns im Handel festgestellten Preislagen gibt Ihnen dieser Datenspiegel. Die weißen Felder in der Tabelle sollen Ihnen als Orientierungshilfe dienen, wenn Sie sich für die Marktpreise der einzelnen Geräte interessieren. Im übrigen verweisen wir auf unsere Ausführungen auf Seite 5.

GRUNDIG Rundfunkgeräte entsprechen selbstverständlich den Sicherheitsbestimmungen des VDE sowie den Vorschriften der Deutschen Bundespost und haben die FTZ-Nummer.

		sono-clock 20	sono-clock 30	RF 210	RF 310	RF 410	RF 511	RF 510 Ph	Marktpreis
Wellenbereiche *		UML	7 x U	UM	UML	UML	UKML	UKML	DM
Transistoren/Dioden/Gleichr.		7/3/1	7/8/1	2/-/1	2/-/1	9/3/1	10/3/1	12/2/1	500
Integrierte Schaltkreise (ICs)		3	3	3	3	-	2	1	400
UKW- und Ferritantenne		Wurfantenne ¹⁾	Wurfantenne ¹⁾	•	•	•	•	•	
5-kHz-Sperre bei AM		-	-	-	-	-	•	•	300
Klangwaage		•	•	-	-	•	•	•	
Ausgangsleistung in Watt		4	4	4	4	3	4	4	200
Anschlüsse für	Außenlautsprecher	Kleinhörer	Kleinhörer	-	-	-	•	•	
	TA/TB	-	-	-	-	•	•	• ²⁾	
Gehäuse-Ausführungen	Nußbaumfarben	-	-	•	•	•	•	H	100
	Weiß	•	•	•	•	•	•	H	
	Rot	•	•	-	-	-	-	-	
	Schwarz	•	•	-	-	-	-	-	
Maße in cm ca. (Breite x Höhe x Tiefe)		31x9x19	31x9x19	48x12x16	48x12x16	53x12x15	60x13x16	62x19x25	

Alle Rundfunkgeräte sind mit einer eisenlosen Gegentakt-Endstufe und einem klangstarken Superphon-Lautsprecher ausgestattet.
* KW-Aufteilung siehe Gerätebeschreibung. ¹⁾ Getrennte Eingänge für Hoch- und Wurfantenne. ²⁾ DUAL 421 eingebaut. H = Holzgehäuse

**Zuerst haben wir Stereo
populär gemacht.
Dann HiFi.
Und jetzt Quadrofonie.**

**Unsere Preise sind so,
daß es sich alle
leisten können, die sich's
leisten wollen.**



Der sichere Einkaufstip:
Das gute Fachgeschäft

High-Fidelity, ein Qualitätsmaßstab

High-Fidelity oder kurz HiFi heißt wörtlich übersetzt „Hohe Klangtreue“. Sie ist dann gegeben, wenn die Klangwiedergabe einen so hohen Qualitätsstand erreicht, daß sie vom Original gehörmäßig nicht mehr zu unterscheiden ist. Die Qualitätsmerkmale der High-Fidelity sind in der Deutschen Industriegenorm 45 500 zusammengefaßt. GRUNDIG HiFi-Anlagen übertreffen die HiFi-Norm in fast allen Punkten.

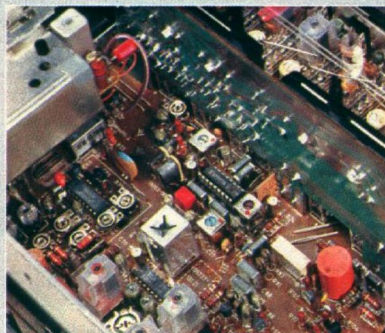
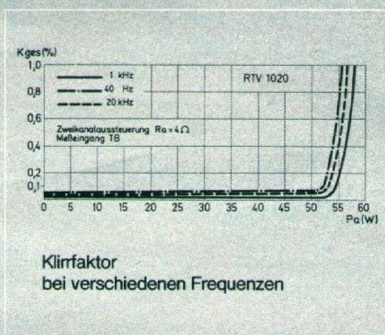

10 oder 70 Watt für Ihr Wohnzimmer?

Vor der Wahl Ihrer neuen Stereo- oder HiFi-Stereo-Anlage sollten Sie sich zuerst über folgendes klarwerden: Wollen Sie Ihr gutes altes Radio durch eine zeitgemäße Stereo-Anlage ersetzen? Dann sollten Sie eine Stereo-Anlage mit 2 x 5 oder 2 x 10 Watt wählen. Wollen Sie aber in erster Linie Musik hören, und zwar in Konzertsaal-Qualität, dann sollte Ihre Wahl auf eine Stereo- oder Quadrofonie-Anlage in HiFi-Qualität fallen mit einer Ausgangsleistung von 15 bis 70 Watt pro Kanal. Wieviele Kombinationsmöglichkeiten es bei GRUNDIG gibt, zeigen Ihnen die nächsten Seiten.

Stereofonie für besseres Hören

Ist die High-Fidelity ein Maß für Übertragungsgüte, so ermöglicht erst die Stereofonie räumliches Klanggeschehen. Stereo ist ein technisches Aufnahme- und Wiedergabeverfahren, das die Fähigkeit unseres Gehörs ausnützt, räumlich zu hören. Mindestens zwei Mikrofone – ähnlich unseren Ohren – nehmen die Informationen entgegen und geben sie über zwei getrennte Verstärkerkanäle weiter. Zwei Lautsprecherboxen am Ende der Übertragungskette – je eine pro Kanal – verwandeln die vom Verstärker gelieferten elektrischen Schwingungen zurück in das ursprüngliche Klangbild.

2-Raum-Stereo

Alle GRUNDIG HiFi-Geräte verfügen über Anschlüsse für mehrere Lautsprecherboxen-Paare. Damit wird Stereofonie nicht nur in einem, sondern nebenher auch in einem zweiten Raum möglich. Interessant für alle diejenigen, die ihre HiFi-Anlage mit geringen Kosten und ohne Qualitätsverlust ausbauen und erweitern wollen.

4D-Stereo-Raumklang

Eine besonders preiswerte Lösung der Erzeugung von Raumhallanteilen und Reflexionen durch zusätzliche Lautsprecherboxen ist der GRUNDIG 4D-Stereo-Raumklang. Dieses System arbeitet mit zwei Endstufen und vier Lautsprecherboxen. Der „Raumklang“ wird aus den beiden Stereosignalen abgeleitet und dem Zuhörer über die beiden rückwärtigen Lautsprecher zugeführt. Die Wirkung dieses Systems liegt in einer erhöhten Präsenz schon bei geringen Lautstärken. Ein weiterer Fortschritt ist die beachtliche Vergrößerung der Stereo-Hörposition. Wichtig ist die richtige Auswahl der Lautsprecherboxen. Als Basislautsprecher (vor dem Zuhörer) empfehlen wir GRUNDIG HiFi-Boxen mit einer Musikbelastbarkeit, die mindestens der Verstärkerleistung eines Kanals entspricht. Die 4D-Zusatzboxen können aus der 20-Watt-Klasse gewählt werden.

Quadrofonie, die ganz neue Art zu hören

Die Quadrofonie ist ein weiterer Schritt auf dem Weg zur Vervollkommnung der naturgetreuen Klangwiedergabe. Mit der Aufnahme und Wiedergabe über vier Kanäle wird die Original-Charakteristik des Aufnahme-Raumes mit seinen spezifischen Hall-Eigenarten festgehalten, auf dem Tonträger gespeichert, in der Quadrofonie-Anlage verstärkt und über vier Lautsprecherboxen nachgebildet. Auf diese Weise erhält man einen genau ortbaren Raumeindruck, einen Klang in seiner ganzen Breiten- und Tiefenwirkung. Außerdem wird hierbei durch bessere Schallaufteilung und größere Informationsdichte schon bei kleinerem Pegel die gleiche Klangwirkung erreicht. Eine umweltfreundliche Eigenschaft mit besonderer Bedeutung für kleinere Wohnungen und solche mit schlechter Schallisolierung.

Auf dem Markt gibt es heute im wesentlichen zwei Quadrofonie-Verfahren:

1. Das Matrix-System (4-Kanal-Aufnahme, 2-Kanal-Übertragung, 4-Kanal-Wiedergabe, z. B. SQ), ein Verfahren, das schon jetzt bekannt ist für ein günstiges Preis-Leistungsverhältnis sowie ein ausreichendes Schallplattenangebot nach dem SQ-Verfahren.
2. Das Diskret-Verfahren (4-Kanal-Aufnahme, 4-Kanal-Übertragung, 4-Kanal-Wiedergabe, z. B. CD 4), ein technisch aufwendigeres Verfahren mit extremer Kanaltrennung. Liefertermine für Schallplatten nach dem CD 4-Verfahren sind aus deutscher und europäischer Produktion bisher kaum bekannt.



EURO-RENTAL

HiFi-Geräte auch zur Miete. Sofort für wenig Geld. Ohne Risiko. Fragen Sie Ihren Fachhändler.

Hier zeigen wir Ihnen GRUNDIG Stereo-Geräte mit 10 und 20 Watt Ausgangsleistung, deren Einzelkomponenten technisch und von der Form her exakt aufeinander abgestimmt sind. Empfangsstärke, fest einstellbare UKW-Stationen, Ausgangsleistung, Flachbahnregler sowie Tasten mit Fingermulden und geräuschloser Umschaltung sind nur einige Vorzüge. Dank vernünftiger Serienfertigung bewegen sich die Preise dieser Anlagen in einem Rahmen, der jedem – aber auch jedem – den Erwerb einer Stereo-Anlage ermöglicht, die später beliebig ausgebaut werden kann.

Stereo preiswert

RTV 500 – 10 Watt

GRUNDIG Stereo-Rundfunk-Tuner-Verstärker mit 2 Lautsprecher-Boxen 39

- 4 Wellenbereiche: U, K (19... 55 m), M, L
- 2 x 5 Watt Ausgangsleistung
- Flachbahnregler für Lautstärke, Klang und Stereo-Balance
- Großflächige Blocktasten mit geräuschloser Bereichsumschaltung
- 5-kHz-Sperre zur Unterdrückung von Störgeräuschen auf K, M und L
- Stereo-Automatic-Decoder integriert
- ZF-Verstärker in Modultechnik
- Gehäuse nußbaumfarben
- Maße ca. 59 x 13 x 21 cm, je Box ca. 20 x 13 x 21 cm.

RTV 700 – 20 Watt

GRUNDIG Stereo-Rundfunk-Tuner-Verstärker

- 4 Wellenbereiche: U, K (19... 55 m), M, L
- 6 UKW-Programmtasten
- 2 x 10 Watt Ausgangsleistung
- Elektronische Diodenabstimmung
- Automatische UKW-Scharfabstimmung (AFC)
- 5-kHz-Sperre zur Unterdrückung von Störgeräuschen auf K, M und L

- Flachbahnregler für Lautstärke, Bässe, Höhen und Stereo-Balance
- Stereo-Automatic-Decoder
- 2 elektronisch stabilisierte Netzteile
- Gehäuse nußbaum-, palisanderfarben oder weiß
- Maße ca. 59 x 13 x 21 cm
- Wir empfehlen GRUNDIG Lautsprecher-Boxen der 10- oder 20-Watt-Klasse



RTV 700



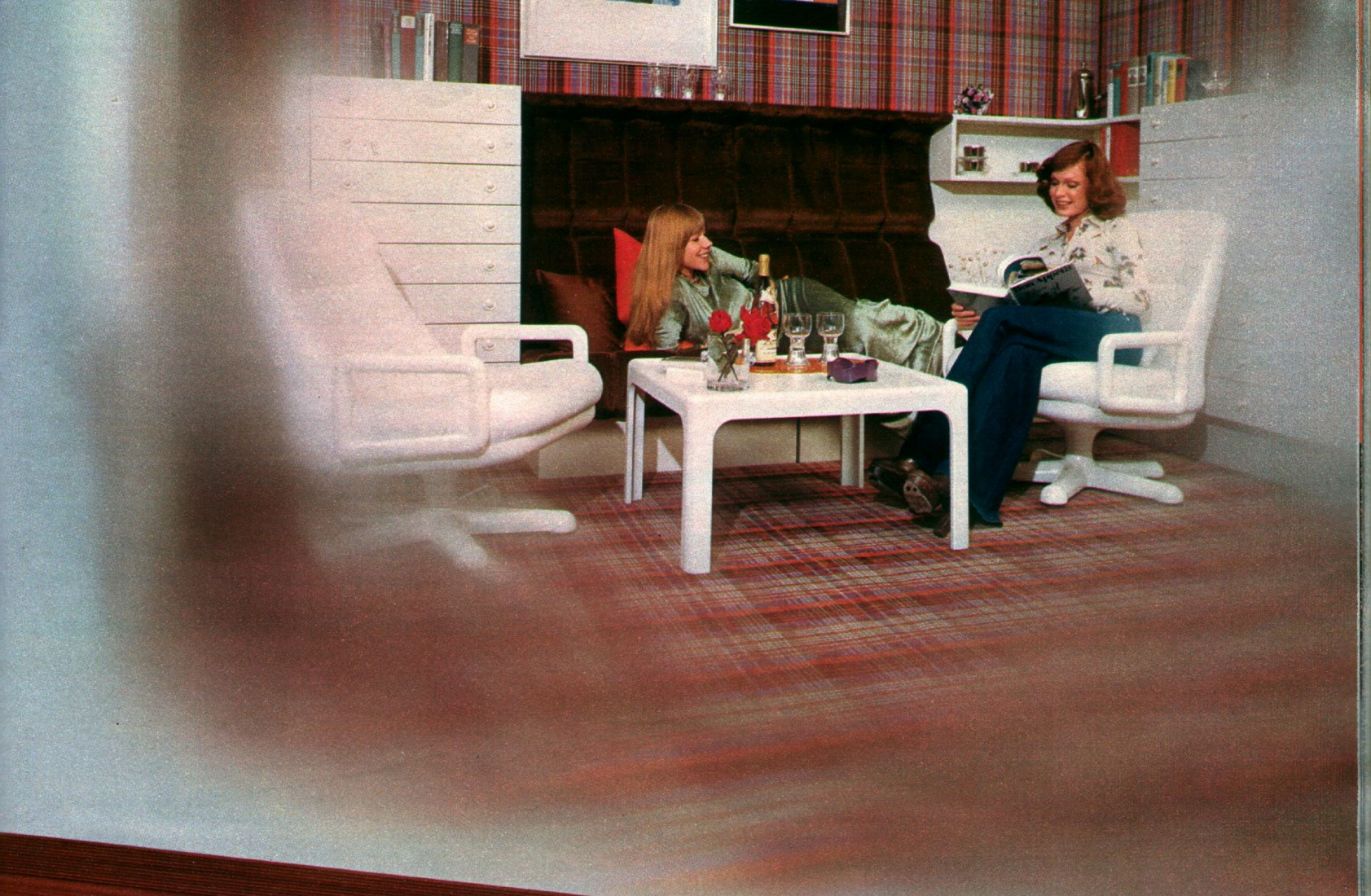

Test-Qualitätsurteil: Gut
(Siehe Zeitschrift „Test“ der Stiftung
Warentest, Heft 7/73.)

RTV 500 mit Boxen 39

		Studio 1500	Studio 1600	RTV 500	RTV 700	Marktpreis
Wellenbereiche *		UKML	UKML	UKML	UKML	DM
Transistoren/Dioden/Gleichrichter		19+IC/8/2	25+IC/6/2	21/12/2	25/20/3	900
6 UKW-Programmtasten und AFC		-	-	-	•	
Abstimmzeige-Instrument		•	•	•	•	
Stereosignal-Anzeige		•	•	•	•	
Ferritantenne für M und L		•	•	•	•	800
5-kHz-Sperre bei AM		•	•	•	•	
Klangwaage		-	-	•	-	
Baß- und Höhenregler getrennt		•	•	-	•	700
Ausgangsleistung in Watt		2 x 10	2 x 20	2 x 5	2 x 10	
Anschlüsse für	Mono- und Stereo-Plattenspieler	Automatic 60 eingebaut	DUAL HiFi Plattensp. eingebaut	•	•	600
	Mono- und Stereo-Tonbandgerät	•	•	•	•	
	HiFi-Entzerrer-Vorverstärker MV 3 a	-	Vorverstärker eingebaut	-	•	500
	Lautsprecher-Boxen	2	6	2 ¹⁾	2	
Gehäuse-Ausführungen	Nußbaumfarben	Metallfinish	Metallfinish	•	•	400
	Palisanderfarben	-	-	-	•	
	Schleiflack weiß	-	-	•	•	
Maße in cm ca. (BreitexHöhexTiefe)		54x18x37	54x18x37	59x13x21	59x13x21	

* KW-Aufteilung siehe Gerätebeschreibung ¹⁾ Marktpreis einschl. 2 Boxen

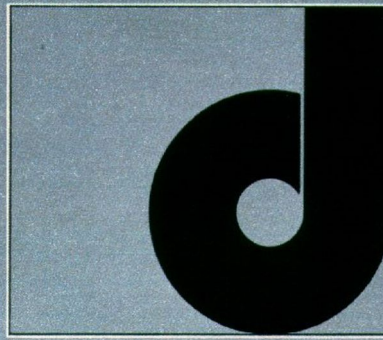

GRUNDIG Steuergeräte und Studios Datenspiegel und Preisbarometer

Auskunft über die von uns im Handel festgestellten Preislagen gibt Ihnen dieser Datenspiegel. Die weißen Felder in der Tabelle sollen Ihnen als Orientierungshilfe dienen, wenn Sie sich für die Marktpreise der einzelnen Geräte interessieren. Im übrigen verweisen wir auf unsere Ausführungen auf Seite 5.

GRUNDIG Stereo-Geräte entsprechen selbstverständlich den Sicherheitsbestimmungen des „VDE“ sowie den Vorschriften der Deutschen Bundespost.

Studio 1500 – 20 Watt GRUNDIG Studio 1500 Stereo

- Modernste IC- und Transistor-Technik
- 4 Wellenbereiche: U, K (19... 51 m), M, L
- 2 x 10 Watt Ausgangsleistung
- Leichtgleitende Flachbahnregler für Lautstärke, Bässe, Höhen und Stereo-Balance
- Großflächige Blocktasten mit geräuschloser Bereichumschaltung
- Stereo-Automatic-Decoder
- 5-kHz-Sperre zur Unterdrückung von Störgeräuschen auf L, M und K
- Plattenspieler Automatic 60 mit Keramik-Tonabnehmer-system 22 GP 205 und Diamantnadel
- Anschlüsse für Tonbandgerät und Lautsprecher-Boxen
- Gehäuse Metallfinish mit vor Staub schützender, getönter Klarsichtabdeckung
- Maße einschl. Haube ca. 54 x 18 x 37 cm

Klangreinheit und Bedienungskomfort zu einem ungewöhnlich niedrigen Preis – das bieten Ihnen diese Stereo-Studios. Können Sie sich eine noch schönere Stereo-Anlage vorstellen? Oder eine, die noch praktischer ist? Aufstellen, anschließen, spielen. Bequemer läßt sich kein Gerät vom Sessel aus bedienen.

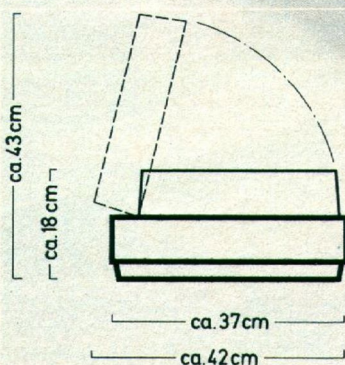

Studio 1500



Studio 1600

Studio 1600 – 40 Watt

GRUNDIG Studio 1600 Stereo mit HiFi-Plattenspieler

- Modernste Technik mit integriertem Automatic-IC-Decoder
- 4 Wellenbereiche: U, K (19 ... 51 m), M, L
- 2 x 20 Watt Ausgangsleistung
- 2-Raum-Stereo oder GRUNDIG 4D-Stereo-Raumklang
- Großflächige Blocktasten mit geräuschloser Bereichsumschaltung
- Leichtgleitende Flachbahnregler für Lautstärke, Bässe, Höhen, Stereo- und 4D-Stereo-Balance

Zubehör:

Drehfußgestell 4 für Studios.
Mattverchromter Trompetenfuß.
Höhe ca. 42 cm.
Passend für Geräte:
Studio 2040 Quadro, Studio 2000,
Studio 1600 und Studio 1500.

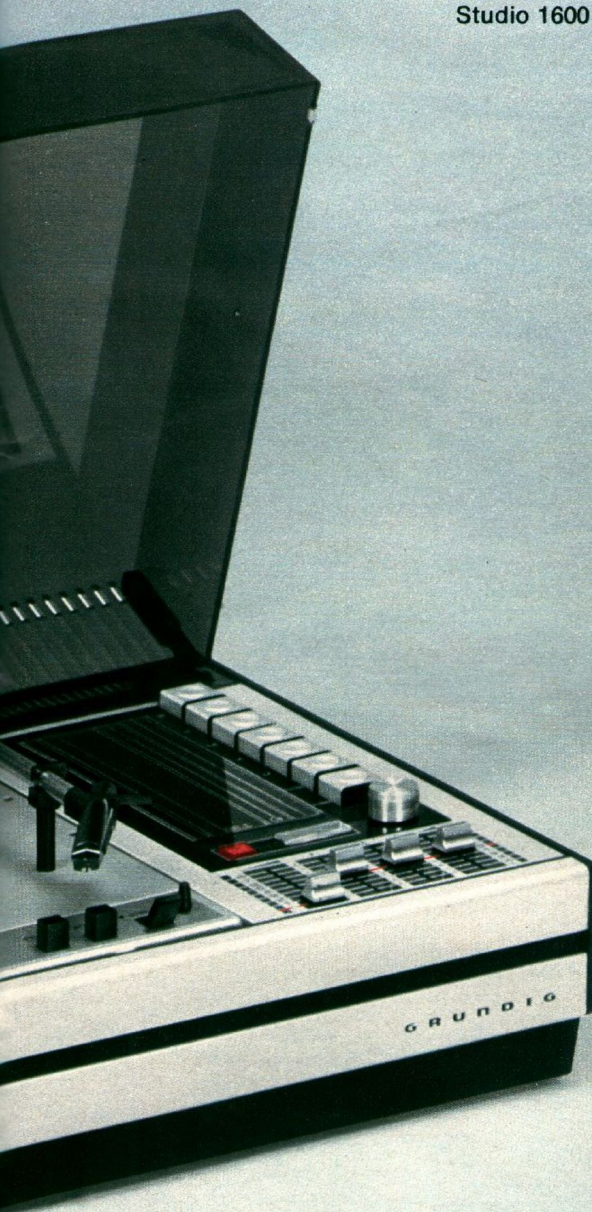

Anlagen-Gruppe C, E
Seite 108



- Eingebauter Magnetvorverstärker
- HiFi-Plattenspieler DUAL mit Magnet-Tonabnehmersystem
- Anschlüsse für Tonbandgerät, Kopfhörer und 3 Lautsprecherpaare
- Gehäuse Metallfinish mit vor Staub schützender, getönter Klarsichtabdeckung
- Maße einschließlich Haube ca. 54 x 18 x 37 cm

Wir empfehlen für diese Stereo-Geräte GRUNDIG Lautsprecher-Boxen der 10- oder 20-Watt-Klasse.

Stereo kompakt

Studio 2000 HiFi – 70 Watt
HiFi nach DIN 45 500

Kombination aus leistungsstarkem GRUNDIG HiFi-Steuergerät und HiFi-Plattenspieler DUAL mit Shure-Magnetsystem.

- 4 Wellenbereiche: U, K (19... 55 m), M, L
- 2 x 35/24 Watt Musik-/Nennleistung
- 8 UKW-Programmtasten
- Automatische UKW-Scharf-abstimmung (AFC)
- UKW-Mischteil mit Gegentakt-abstimmung durch Kapazitätsdioden
- Beleuchtetes Abstimmanzei- gungsinstrument
- Leichtgleitende Flachbahn- regler zur präzisen Einstellung von Lautstärke, Höhen, Bässen, Stereo- und 4D-Balance

Stärker - Schöner - Kompakter

Dieses Studio bietet nicht nur herkömmliches Stereo, sondern 2-Raum-Stereo oder 4D-Stereo-Raumklang. Und das, ohne auch nur ein weiteres „Kästchen“ anzuschließen. Bei diesem Studio ist alles eingebaut. Für 4 D-Stereo-Wiedergabe benötigen Sie 4 Lautsprecherboxen in einem Wohnraum. Mit einem speziellen 4D-Balanceregler schalten Sie die rückwärtigen Lautsprecher zu und können den Raumklang nach Ihrem Geschmack individuell einstellen; bei 2-Raum-Stereo bietet sich die Möglichkeit der getrennten Lautstärkeregelung des zweiten Lautsprecherpaares.

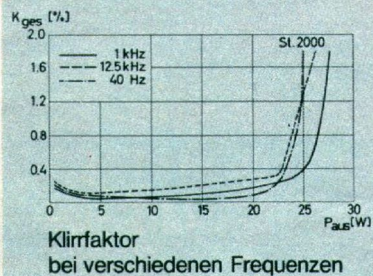

4D-Bedienungskomfort und Kopfhöreranschluß



- Kopfhörerbuchse nach DIN 45327
- Anschluß für Mono-/Stereo-Tonbandgerät
- Elektronische Schutzschaltungen gegen Überlastung, Kurzschluß und Überwärme
- Plattenspieler universell verwendbar: manuell, automatisch oder als 6fach-Plattenwechsler. Tonarmlift. Antiskating-Einrichtung
- Gehäuse Metallfinish oder schwarz mit vor Staub schützender, getönter Klarsichtabdeckung
- Maße einschließlich Haube ca. 65 x 18 x 39 cm

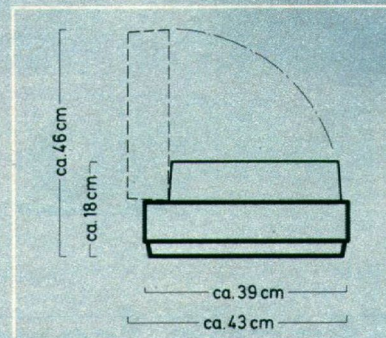



Quadrofonie

Jeder Raum hat seine eigene Akustik. Art und Zusammenwirken des von Decke, Wänden und Boden reflektierten Schalls bestimmen im wesentlichen diese Atmosphäre. Die Quadrofonie macht sie jetzt auch für zu Hause möglich. Mit vier getrennten Kanälen bietet sie Klangwiedergabe in ihrer ganzen Breiten- und Tiefenwirkung. Sie hören die Einheit des Klangbildes einschließlich des von allen Seiten auf Ihr Ohr treffenden Reflexions-Schalls. Vier Lautsprecher bringen eine bessere Schallverteilung. Schon bei geringer Lautstärke bleibt der natürliche Klang erhalten.



Quadrofonie für jedermann

Studio 2040 HiFi – 80 Watt
HiFi nach DIN 45 500

Quadrofonie und Stereophonie

Mit dem HiFi-Studio 2040 Quadro bringt GRUNDIG eine in deutscher Wertarbeit hergestellte Quadrofonie-Anlage. Ein 4-Kanal-Steuergerät mit eingebautem Matrix-IC-Decoder nach dem SQ-System sowie DUAL-HiFi-Plattenspieler mit Shure-Magnetsystem. Wenn Sie vier gleichwertige Lautsprecher hinzufügen, bringt diese GRUNDIG HiFi-Quadro-Anlage den Klang nicht wie bisher nur von vorn, sondern er umgibt Sie wirklich von allen Seiten.

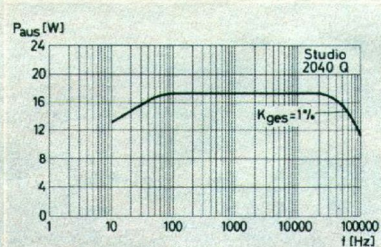

Leistungsbandsbreite

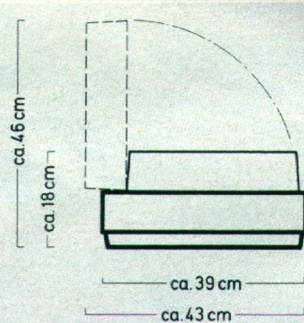

TK 745 HiFi-Stereo
4 HiFi-Boxen 210

Studio 2040 HiFi-Quadro

Die Möglichkeiten sind universell:

1. Selbstverständlich können Sie Stereo hören wie bisher. Im übrigen können Sie alle Schallplatten abspielen, ob Mono, Stereo oder Quadro. Ihre Plattensammlung behält so ihren ursprünglichen Wert.
2. Zusätzlich können Sie 2-Raum-Stereo, d. h. Stereo in zwei getrennten Räumen mit getrennten Lautsprecherpaaren, extra regelbar, hören.
3. Sie können Funk, Platte oder Band bis 80 Watt in Matrix-Stereo wiedergeben. Dieses verfeinerte 2-Kanal-Stereo-Verfahren hebt die Raumhallanteile auf Stereo-Platten besonders hervor.



4. Sie können Matrix-Quadro-Platten nach dem SQ-System über vier Kanäle quadrafon abspielen.
5. Sie können Matrix-Schallplatten auf Stereo-Tonband- oder -Cassettengerät überspielen und anschließend über das Studio 2040 quadrafon wiedergeben.
6. Sie können, sobald der Rundfunk einmal Matrix-Quadrafonie nach dem SQ-System sendet, auch diese quadrafon wiedergeben. Das Studio 2040 ist dafür schon heute ausgelegt.

- Quadrafonie nach dem SQ-Matrix-System
- 80 Watt Musikleistung bei Quadrafonie (4 x 20/12,5 Watt Musik-/Nennleistung), 40 Watt Musikleistung bei Stereofonie (2 x 20/16,5 Watt Musik-/Nennleistung)
- 4 Wellenbereiche: U, K (19...55 m), M, L
- 8 UKW-Programmtasten
- Automatische UKW-Scharfabstimmung (AFC)
- UKW-Mischteil mit Gegentakt-abstimmung durch Kapazitätsdioden

- Elektronische Einschaltverzögerung bei UKW
- Quadro- und Stereo-Decoder in IC-Technik
- Beleuchtetes Abstimmanzeigelinstrument
- 5 Flachbahnregler für Quadro-Balance, Stereo-Balance, Bässe, Höhen und Lautstärke
- Große Leistungsbandbreite und hervorragende Linearität, selbst bei niedrigsten Frequenzen durch Differenzverstärker und exzellente Ausgänge der Endstufen
- Endstufen mit Darlington-Komplementär-Transistoren
- Elektronische Schutzschaltungen gegen Überlastung, Kurzschluß und Überwärme
- Integrierter TA-Magnetverstärker
- Anschlüsse für TA-Kristall Mono/Stereo/Matrix-Quadro oder TB-Aufnahme/Wiedergabe in Mono/Stereo/Matrix-Quadro
- Anschlüsse für 3 Lautsprecherpaare
- Kopfhörerbuchse nach DIN 45327
- Plattenspieler universell verwendbar: manuell, automatisch oder als 6fach-Plattenwechsler, Tonarmlift, Antiskating-Einrichtung
- Gehäuse Metallfinish oder schwarz mit vor Staub schützender Klarsichtabdeckung
- Maße einschließlich Haube ca. 65 x 18 x 39 cm

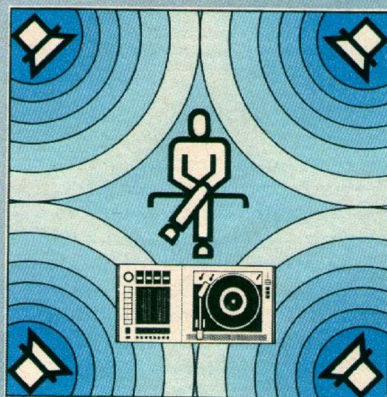

Quadrofonie zukunftsicher und preiswert

RTV 1040 HiFi – 160 Watt
GRUNDIG 4-Kanal-HiFi-Receiver
HiFi nach DIN 45 500

Stereofonie
SQ-Matrix-Quadrofonie
Diskret-Quadrofonie

Dieses völlig neuentwickelte Steuergerät vereint ein hochwertiges Rundfunk-Empfangsteil und vier komplette, getrennte NF-Verstärker (vom Eingang bis zum Ausgang) sowie einen Matrix-Decoder. Dadurch ist sowohl die quadrofone Wiedergabe von diskreten (bei TA in Verbindung mit einem CD-4 Demodulator) als auch matrizierten Schallaufnahmen möglich. Der RTV 1040 bietet bei Quadrofonie eine Musik-/Nennleistung von 4 x 40/25 Watt, bei Stereofonie 2 x 40/30 Watt. Bei Stereo-Wiedergabe in zwei getrennten Räumen je 2 x 40/25 Watt Musik-/Nennleistung.

Bedienungskomfort

- Vollelektronische UKW-Programmwahl über 8 Impulsfelder durch GRUNDIG impuls-electronic.
- Pultförmiges „Cockpit“ mit 7 gut ablesbaren beleuchteten Instrumenten und Anzeigefeldern
- Dreifach-Leuchttabelleau zur automatischen Anzeige von Stereo, Matrix- und Diskret-Quadrofonie
- GRUNDIG Super-Tunoscopes zur exakten Sendereinstellung und Übertragung ausgesuchter Sender von der Hauptskala auf einzelne UKW-Impulsfelder, gekoppelt mit Stillabstimmung
- 10 Flachbahnregler mit außergewöhnlich großem Einstellbereich zur optimalen Klangregelung, getrennt für Lautstärke, Bässe, Höhen, Stereo-Balance (links/rechts) und Quadro-Balance (vorn/hinten)
- Abschaltbare, gehörriichtige Lautstärkeregelung durch Contour/Linear-Taste
- Tasten für Stillabstimmung und Rauschen
- Anschlüsse für TA-Magnet u. -Kristall, 2 weitere Anschlüsse für TA/TB-Stereo bzw. Quadro vorn/hinten
- Anschlüsse nach DIN 45 327 für 2 Stereo- oder 1 Quadro-Kopfhörer
- Schaltbare Anschlüsse für 3 Lautsprecher-Paare

Verstärkerteil

- Quadro und 2-Raum-Stereo:**
- 160 Watt Musikleistung = 4 x 40 Watt n. DIN 45 500,
 - 100 Watt Nennleistung = 4 x 25 Watt n. DIN 45 500
 - Klirrfaktor $\leq 0,1\%$ bei 90 Watt Sinus (4 x 22,5 Watt) und 20...20 000 Hz
- Stereo**
- 80 Watt Musikleistung = 2 x 40 Watt n. DIN 45 500
 - 60 Watt Sinusleistung = 2 x 30 Watt n. DIN 45 500
 - Klirrfaktor $\leq 0,1\%$ bei 55 Watt Sinus (2 x 27,5 Watt) und 20...20 000 Hz
 - Leistungsbandbreite 5...80 000 Hz
 - Integrierter TA-Magnetvorverstärker
 - Differenzverstärker und exkolose Ausgänge der Endstufen sorgen für hervorragende Linearität, selbst bei niedrigsten Frequenzen
 - Modernste Silizium-Komplementär-Endstufen in Emittier-Basis-Schaltung
 - Elektronische Schutzschaltungen gegen Überlastung, Kurzschluß und Überwärme
 - Gehäuse anthrazit oder weiß
 - Maße ca. 61 x 15 x 33 cm

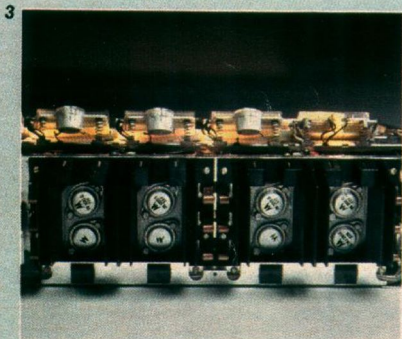
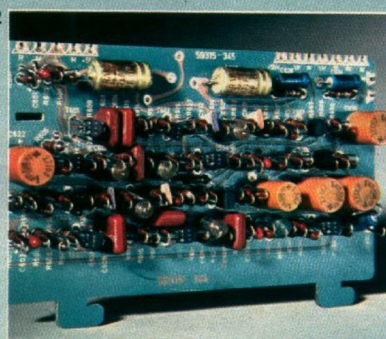

1. Dreifach-Leuchttabelleau für Betriebsanzeige Stereo, Quadro-Diskret und Quadro-Matrix.
2. Quadro-Matrix-Decoder in Modultechnik.
3. Vier leistungsstarke Komplementär-Endstufen in Voll-Siliziumtechnik mit je 40 Watt Musikleistung.
4. FM-Signal- und Fremdspannungsverlauf in Abhängigkeit von der Antennenspannung (an 240 Ω gemessen vom Antenneneingang bis zum Lautsprecherausgang).

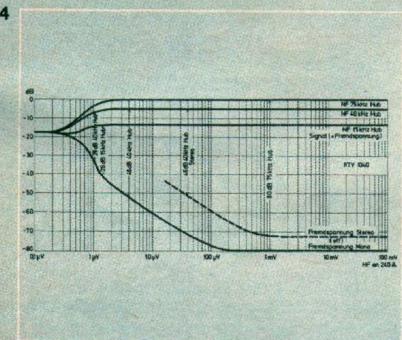

1. Betriebsart: Quadro-Diskret
Wiedergabe von 4-Spur-Quadro-Diskret-Tonbändern. Wiedergabe von Schallplatten nach dem CD-4- oder einem ähnlichen System (hierfür spezieller Tonabnehmer und separater CD-4-Demodulator notwendig).

2. Betriebsart: Quadro-Matrix
Wiedergabe von Quadro-Programmen nach dem SQ-Matrix- oder ähnlichen Verfahren über Schallplatte, 2-Spur-Tonband bzw. Cassette oder UKW. Alle Stereo-Programme können auch in Quasi-Quadrofonie (ähnlich 4D) wiedergegeben werden.

3. Betriebsart: Stereo
Stereo-Wiedergabe ist in einem oder zwei getrennten Räumen möglich. Hierbei kann für jeden Raum getrennt die Lautstärke, der Klang (Bässe und Höhen) und die Balance individuell eingestellt werden.

Empfangsteil

- 4 Wellenbereiche U, K (19...55 m), M, L
- UKW-Mischteil mit Gegentaktabstimmung durch Kapazitätsdioden und Bandfiltervorstufe in spezieller Schaltungstechnik für die Verarbeitung hoher Antenneneingangssignale

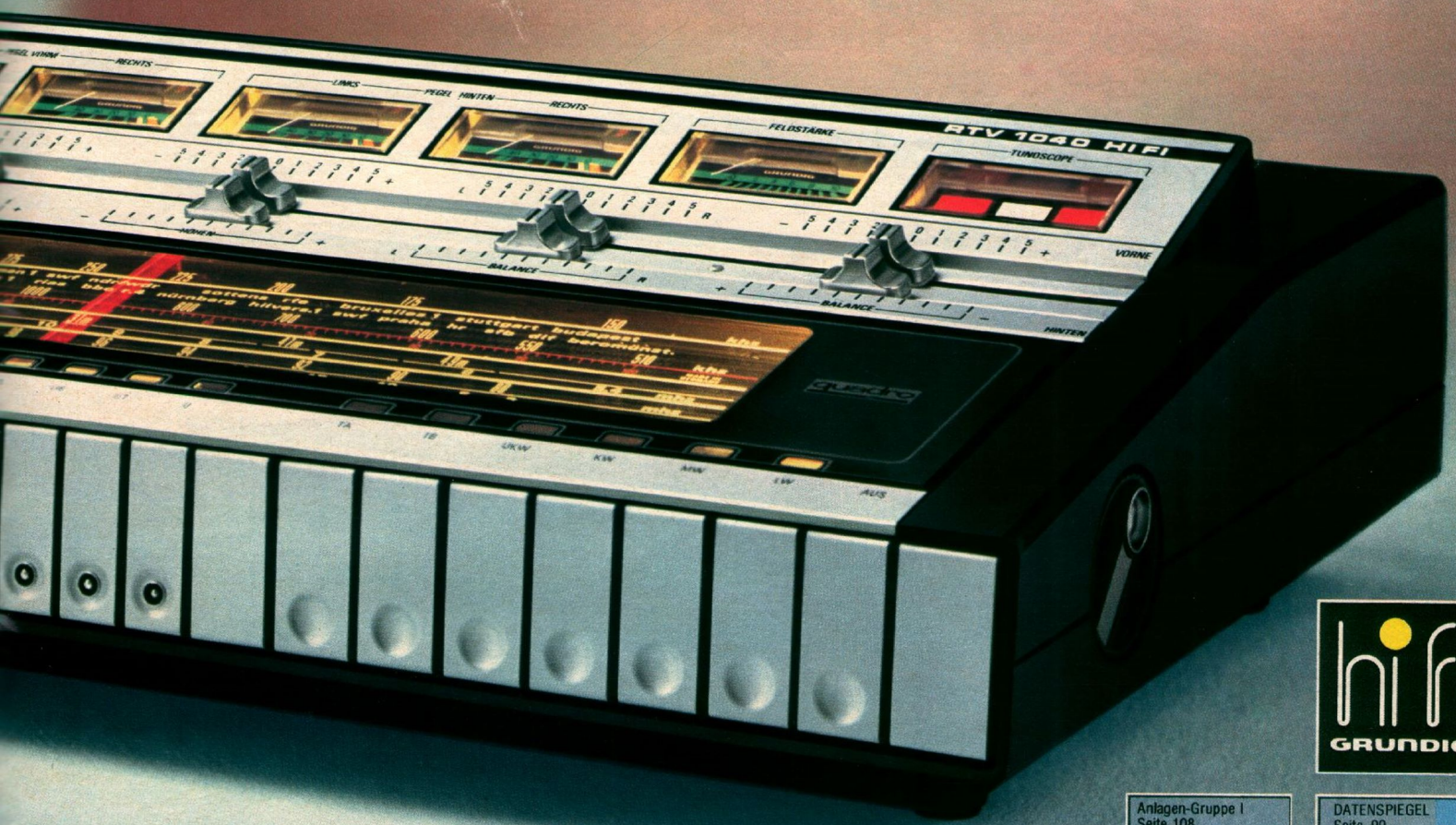

- Hohe Trennschärfe durch 4 ZF-Stufen mit 2 hochselektiven 4fach-Bandfiltern
- Elektronische Einschaltverzögerung bei UKW
- Schaltbare automatische UKW-Scharfabstimmung (AFC) mit Leuchtanzeige
- Stereo-Automatic-Decoder in Modultechnik
- UKW-Feldstärkeanzeige-Instrument, bei AM als Abstimmanzeige
- Umschaltgeräuschunterdrückung



Leistung entscheidet

RTV 1020 HiFi – 240 Watt
GRUNDIG Stereo-Rundfunk-Tuner-Verstärker
HiFi nach DIN 45 500

Das größte GRUNDIG Stereo-Steuergerät, das es je gab. Voll-Silizium-Technik mit 132 Transistoren, 66 Dioden, 7 Gleichrichtern. Ein echter Receiver: Empfangsteil mit Profi-Eigenschaften und Spitzenverstärker mit 2 x 70/50 Watt Musik-/Nennleistung bei Stereo. Bei voller Ausgangsleistung insgesamt 240 Watt für Stereo in zwei getrennten Räumen, und zwar je Raum 2 x 60/30 Watt Musik-/Nennleistung nach DIN 45 500. Weiter bietet der RTV 1020 HiFi die Möglichkeit, 4D-Stereo-Raumklang mit 4 Boxen in einem Raum wiederzugeben. Alle Betriebsarten sind individuell regelbar.

Bedienungskomfort:

- Vollelektronische UKW-Programmwahl über 8 Impulsfelder durch GRUNDIG impuls-electronic (Berühr-Automatic)
- Pult mit 6 gut ablesbaren, beleuchteten Instrumenten und Anzeigefeldern

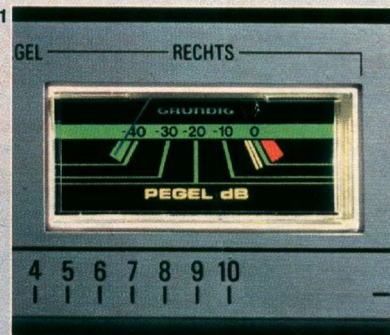

- GRUNDIG Super-Tunoscope zur exakten Sendereinstellung und Übertragung ausgesuchter Sender von der Hauptskala auf einzelne UKW-Impulsfelder, gekoppelt mit Stillabstimmung
- Rausch- und Geräuschunterdrückungstaste
- Abschaltbare, gehörliche Lautstärkeregelung durch getrennte Tasten für Contour und Linear
- Anschlüsse für zwei Kopfhörer
- Schaltbare Anschlüsse für 3 Lautsprecherpaare für Stereo in einem Raum, Stereo in zwei getrennten Räumen oder 4D-Stereo in einem Raum

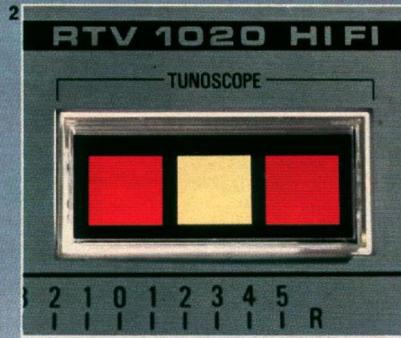

- 1 NF-Aussteuerungs-Kontrolle
- 2 GRUNDIG Tunoscope – optische Abstimmhilfe auf Sendermitte
- 3 Anzeige-Instrument für UKW-Feldstärke und AM-Abstimmung

Empfangsteil:

- 4 Wellenbereiche U, K (19... 55 m), M, L
- UKW-Mischteil mit Gegentakt-abstimmung durch Kapazitätsdioden
- Hohe Trennschärfe durch 4 ZF-Stufen mit 2 hochselektiven 4fach-Bandfiltern
- Elektronische Einschaltverzögerung bei UKW
- Schaltbare automatische UKW-Scharfabstimmung (AFC) mit Leuchtanzeige
- Spezielle Schaltungstechnik im UKW-Mischteil für die Verarbeitung hoher Antenneneingangssignale
- Stereo-Automatic-Decoder in Modultechnik
- Umschaltgeräuschunterdrückung

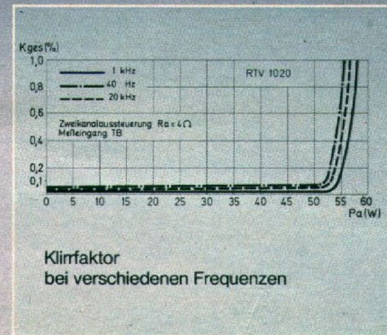

Verstärkerteil:

- Volle Ausgangsleistung:** Maximal 240 Watt an 2 x 2 Lautsprecher-Ausgängen. 240 Watt Stereo in zwei getrennten Räumen, und zwar je 2 x 60/30 Watt Musik-/Nennleistung für 2 Lautsprecherpaare oder 140 Watt bei Stereo in einem Raum mit 2 x 70/50 Watt Musik-/Nennleistung
- Halbe Ausgangsleistung:** Für HiFi-Boxen mittlerer Belastbarkeit bzw. für mittlere bis kleine Wohnräume läßt sich der RTV 1020 auf halbe Nennleistung umschalten. Er bringt dann: 100 Watt bei Stereo in zwei getrennten Räumen, und zwar je 2 x 25/15 Watt Musik-/Nennleistung für 2 Lautsprecherpaare oder 60 Watt Stereo in einem Raum mit 2 x 30/25 Watt Musik-/Nennleistung
- Leistungsbandbreite 5... 80 000 Hz
- Klirrfaktor $\leq 0,1\%$ bei 2 x 45 W im Frequenzbereich von 20... 20 000 Hz
- Integrierter TA-Magnetvorverstärker
- Modernste Silizium-Komplementär-Endstufen in Emitter-Basis-Schaltung
- Elektronische Schutzschaltungen gegen Überlastung, Kurzschluß und Überwärme
- Gehäuse anthrazit oder weiß
- Maße ca. 61 x 15 x 33 cm



Wir empfehlen für 70-Watt-Leistung GRUNDIG HiFi-Boxen der 70-Watt-Klasse, für halbe Leistung GRUNDIG HiFi-Boxen ab der 35-Watt-Klasse.

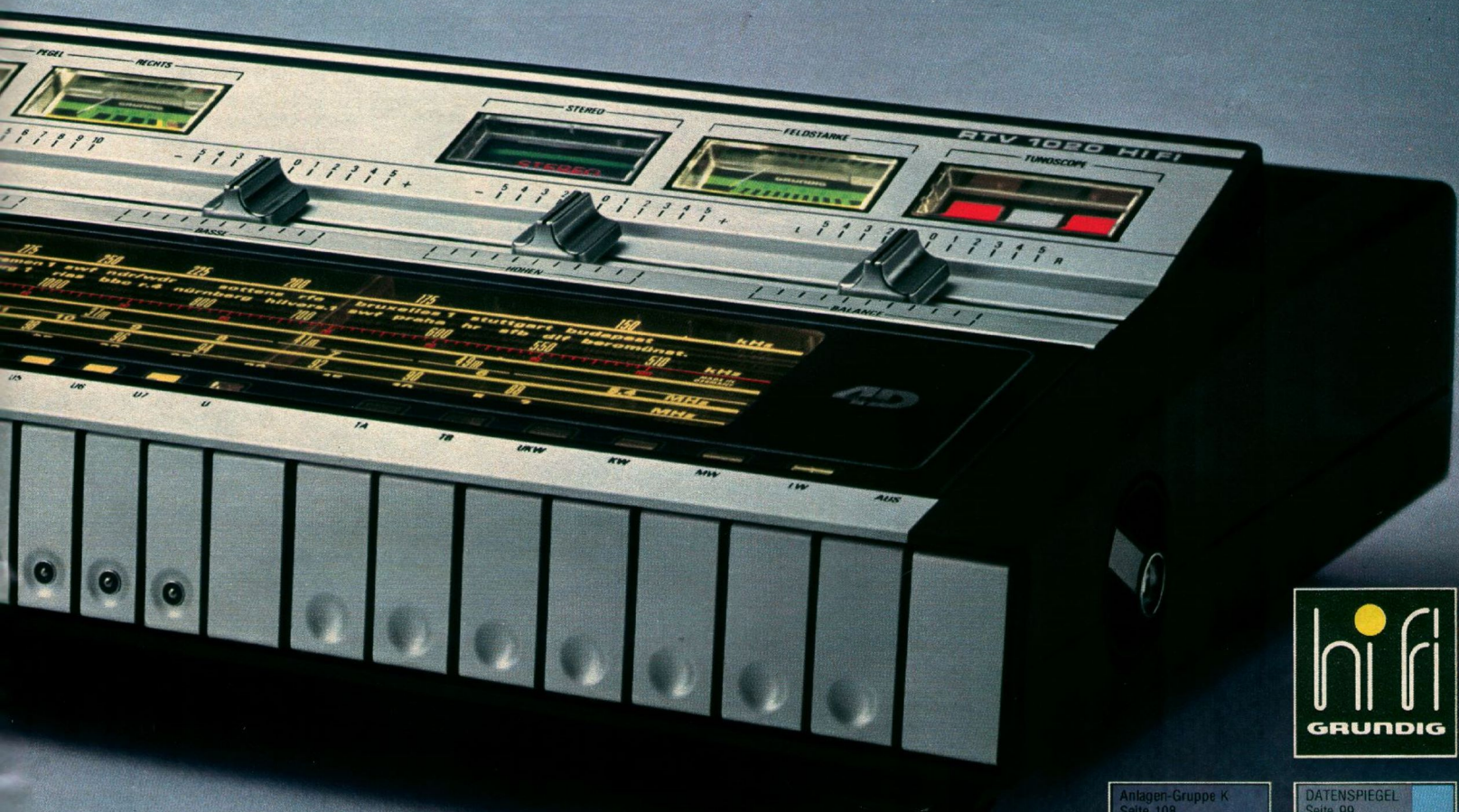

HiFi-Technik in Superform

RTV 820 HiFi – 30 Watt
GRUNDIG Stereo-Rundfunk-
Tuner-Verstärker
HiFi nach DIN 45 500

Hier ist der kleine Bruder des RTV 1020, ein vernünftiges HiFi-Steuergerät mit bestechend schöner Optik für den kleinen Geldbeutel. Trotz des hohen Schaltungsaufwandes mit 26 Transistoren, 15 Dioden, 4 integrierten Schaltkreisen und 3 Gleichrichtern ist das Gerät in der modernen flachen Pultform äußerlich relativ klein und platzsparend durch die vier neuentwickelten integrierten Schaltkreise (ICs).

Bedienungskomfort:

- 7 UKW-Programmtasten
- Pult mit 3 gut ablesbaren, beleuchteten Instrumenten für Abstimmanzeige und NF-Ausgangspegel, getrennt für jeden Kanal, und 2 Leuchtfeldern für Stereo und 4D-Stereo-Raumklang
- Schaltbare, pegelgesteuerte Stillabstimmung (Muting), die störende Geräusche beim Abstimmen von UKW-Sendern unterdrückt
- Kopfhörerbuchse auf der Frontplatte
- Schaltbare Anschlüsse für 3 Lautsprecherpaare für Stereo, 2-Raum-Stereo und 4D-Stereo

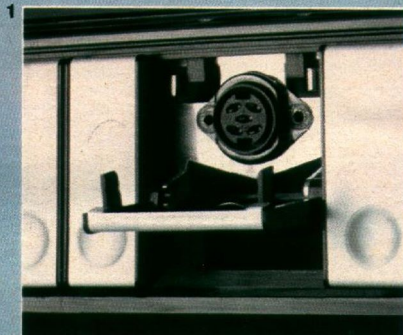

- 1 Leicht zugängliche Kopfhörerbuchse
- 2 4D-Leuchtfeld: Anzeige bei 4D-Stereo
- 3 Übersichtlicher Schaltungsaufbau mit modernsten Bauelementen
- 4 Herausziehbarer Abstimmknopf mit Fingermulde für Quicktuning (Senderschnellwahl)

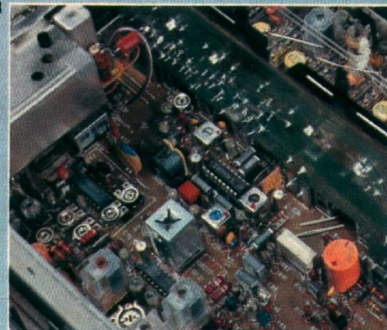
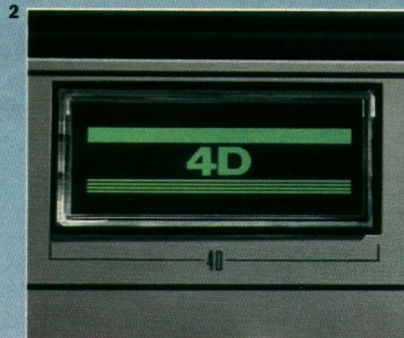

Empfangsteil:

- 4 Wellenbereiche U, K (19...55 m), M, L
- UKW-Mischteil mit Gegentakt-Abstimmung durch Kapazitätsdioden
- Elektronische Einschaltverzögerung bei UKW
- Schaltbare automatische UKW-Scharfabstimmung (AFC)
- Hochselektive Keramik-Doppelfilter für außergewöhnliche Trennschärfe sowohl bei FM als auch bei AM
- Integrierter Stereo-Automatic-IC-Decoder
- Aktives 15-kHz-Stereo-Tiefpaßfilter zur Unterdrückung von Hilfsträger- und Pilottonresten
- 5-kHz-Sperre zur Unterdrückung von Störgeräuschen auf K, M und L

Verstärkerteil:

- 2 x 15/11 Watt Musik-/Nennleistung
- Endstufen-Übertemperaturschutz durch Thermoschalter
- Getrennte Eingänge für TA-Magnet, TA-Kristall und TB
- Integrierter Magnetvorverstärker
- 5 Netzteile, davon 2 stabilisiert
- Anschlüsse für Kopfhörer und 3 Lautsprecherpaare
- Gehäuse weiß oder anthrazit
- Maße ca. 52 x 14 x 27 cm

Wir empfehlen GRUNDIG HiFi-Boxen der 20- oder 35-Watt-Klasse, für 4D-Stereo zusätzlich HiFi-Boxen der 20-Watt-Klasse.



Erster im Test

So bewertete das „DM-Magazin“ 3/73 das Qualitätsurteil der Stiftung Warentest: Mit 78 Punkten erhielt der GRUNDIG Receiver RTV 900 HiFi die beste Bewertung unter 20 Receivern zwischen 800 und 1200 Mark. Das war der technisch gleiche Vorgänger. Der Nachfolger RTV 901 hat zusätzlich ein neues Design.

RTV 901 HiFi – 70 Watt
GRUNDIG Stereo-Rundfunk-Tuner-Verstärker
HiFi nach DIN 45 500

- Schaltbare Lautsprecher-Ausgänge für:
 1. Stereo, so wie Sie's kennen.
 2. 2-Raum-Stereo,
 3. GRUNDIG 4D-Stereo-Raumklang.

Bedienungskomfort

- 8 UKW-Programmtasten
- Großes, gut ablesbares Abstimmungs-Instrument, umschaltbar auf Feldstärkeanzeige bei UKW
- Rausch- und Geräuschunterdrückungs-Taste
- Abschaltbare, gehörliche Lautstärkeregelung (Lineartaste)
- Schaltbare Kopfhörerbuchse auf der Frontplatte
- Quicktuning (Senderschnellwahl) durch Fingermulde und Schwungradantrieb
- Lautsprecher-Gruppenschalter für Stereo, 2-Raum-Stereo und GRUNDIG 4D-Stereo-Raumklang

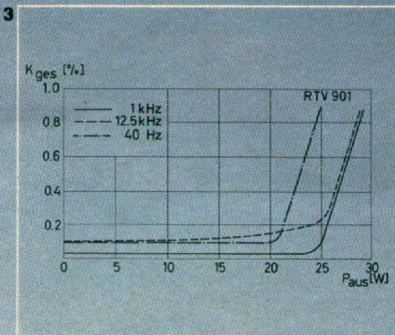
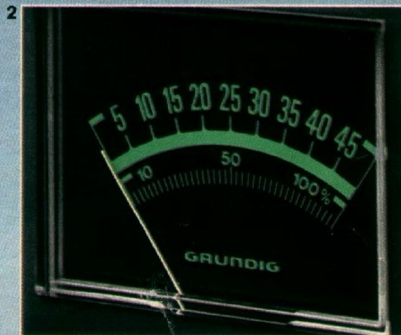
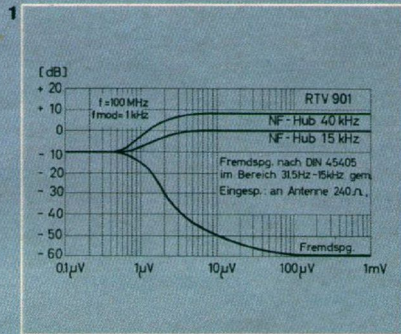

- 1 FM-Signal- und Fremdspannungsverlauf in Abhängigkeit der Antennenspannung (von Antenne bis Lautsprecher-Ausgang)
- 2 Großes, gut ablesbares Abstimmungs-Instrument, umschaltbar auf Feldstärkeanzeige bei UKW
- 3 Klirrfaktor bei verschiedenen Frequenzen

Wir empfehlen für Stereo: HiFi-Boxen ab der 35-Watt-Klasse; Für 4D-Stereo zusätzlich HiFi-Boxen der 20- oder 35-Watt-Klasse.

Empfangsteil

- 4 Wellenbereiche U, K (19... 55m), M, L
- UKW-Eingangsempfindlichkeit 1,8 μV an 240 Ω für 15 kHz Hub und 26 dB Rauschabstand
- UKW-Mischteil mit Feldeffekt-Transistoren und Gegentaktabstimmung durch Kapazitätsdioden
- Schaltbare automatische UKW-Scharfabstimmung (AFC)
- Stereo-Automatic-Decoder in Modultechnik mit elektronischer Mono/Stereo-Umschaltautomatik, pilotton- und HF-pegelgesteuert

Verstärkerteil

- 2 x 35/25 Watt Musik-/Nennleistung
- Leistungsbandbreite 20... 30 000 Hz
- Getrennte Eingänge für TA-Magnet, TA-Kristall/TB
- Integrierter TA-Magnetvorverstärker
- Elektronische Schutzschaltungen gegen Überlastung, Kurzschluß und Überwärme
- Anschlüsse für Kopfhörer und 3 Lautsprecher-Paare
- Gehäuse nußbaumfarben oder weiß
- Maße ca. 59 x 13 x 29 cm



Genießer hören allein

Hörer 212

GRUNDIG Stereo-Hörer

Schaumstoffgepolsterte Ohrmuscheln. Übertragungsbereich 20 . . . 17 000 Hz. Klirrfaktor besser als 1 % bei 120 Phon. Maximale Dauerlast 100 mW. Impedanz 400 Ohm je System. Gewicht einschließlich Kabel und Stecker ca. 300 g. Kabel 2,50 m mit Kopfhörer-Normstecker nach DIN 45 327.



Hörer 212

HiFi-Hörer 220

GRUNDIG HiFi-Stereo-Hörer
HiFi nach DIN 45 500

Ein Kopfhörer in Spitzenqualität mit flüssigkeitsgepolsterten Ohrmuscheln für beste Anpassung an die Kopfform. Übertragungsbereich 16 . . . 20 000 Hz. Klirrfaktor besser als 0,3 % bei 120 Phon. Maximale Dauerlast 400 mW. Impedanz 400 Ohm je System. Kabel 1,75 m mit Kopfhörer-Normstecker nach DIN 45 327. Gewicht einschließlich Kabel und Stecker ca. 700 g. Elegante Kunstlederkassette.



HiFi-Hörer 215

GRUNDIG HiFi-Stereo-Hörer
HiFi nach DIN 45 500

Ein Modell der gehobenen Mittelklasse unter den HiFi-Kopfhörern mit vielen Vorteilen. Schaumstoffgepolsterte Ohrmuscheln. Übertragungsbereich 20 . . . 20 000 Hz. Klirrfaktor besser als 1 % bei 120 Phon. Maximale Dauerlast 100 mW. Impedanz 400 Ohm je System. 2,5 m Kabel mit Kopfhörer-Normstecker. Gewicht einschließlich Kabel und Stecker ca. 400 g.



HiFi-Hörer 215



HiFi-Hörer 220

Auskunft über die von uns im Handel festgestellten Preislagen gibt Ihnen dieser Datenspiegel. Die weißen Felder in der Tabelle sollen Ihnen als Orientierungshilfe dienen, wenn Sie sich für die Marktpreise der einzelnen Geräte interessieren. Im übrigen verweisen wir auf unsere Ausführungen Seite 5.

GRUNDIG HiFi-Geräte entsprechen selbstverständlich den Sicherheitsbestimmungen des VDE sowie den Vorschriften der Deutschen Bundespost und haben die FTZ-Nummer

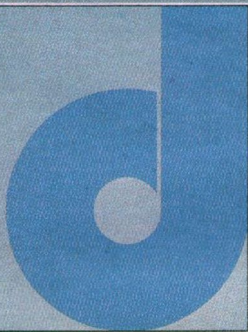

GRUNDIG HiFi-Geräte Datenspiegel und Preisbarometer

Die HiFi-Norm nach DIN 45 500

Eine Orientierungshilfe für HiFi-Qualität ist die Deutsche Industriernorm 45 500. Sie enthält technische Mindestanforderungen, die erfüllt werden müssen. Erst dann tragen Geräte das Qualitätssymbol „HiFi“ zu Recht.

Die DIN 45 500 legt vor allem die Meßmethoden exakt fest, nach denen Daten ermittelt werden. So sind z. B. Nennleistung, Klirrfaktor, Übertragungsbereich, Leistungsbandbreite und weitere Merkmale in der DIN 45 500 eindeutig definiert. Damit werden diese Angaben in den Prospekten verschiedener Hersteller vergleichbar. Das gilt nicht für Begriffe, die nicht in der DIN 45 500 enthalten sind. Hier werden auf Grund anderer Meßverfahren oft viel höhere Werte erreicht.

Die DIN 45 500 legt vor allem die Meßmethoden exakt fest, nach denen Daten ermittelt werden. So sind z. B. Nennleistung, Klirrfaktor, Übertragungsbereich, Leistungsbandbreite und weitere Merkmale in der DIN 45 500 eindeutig definiert. Damit werden diese Angaben in den Prospekten verschiedener Hersteller vergleichbar. Das gilt nicht für Begriffe, die nicht in der DIN 45 500 enthalten sind. Hier werden auf Grund anderer Meßverfahren oft viel höhere Werte erreicht.

HiFi nach DIN 45500	Studio 2000 HiFi *	Studio 2040 HiFi Quadro *	RTV 820 HiFi	RTV 901 HiFi	RTV 1020 HiFi	RTV 1040 HiFi Quadro ***	Marktpreis DM
Transistoren/Dioden/Gleichrichter	38/30/3	58/33/2/2 ICs	26/15/3/4 ICs	50/30/2	132/66/7	185/90/7	1800
Wellenbereiche	UKML	UKML	UKML	UKML	UKML	UKML	
UKW-Empfindlichkeit (15 kHz Hub u. 26 dB Rauschabstand)	2,4 µV an 240 Ω	2,4 µV an 240 Ω	2,2 µV an 240 Ω	1,8 µV an 240 Ω	1,4 µV an 240 Ω	1,4 µV an 240 Ω	1700
AM-Unterdrückung (22,5 kHz Hub, 30% Mod., 1mV Antennenspannung)	≥ 55 dB bei 1 kHz	≥ 55 dB bei 1 kHz	≥ 50 dB bei 1 kHz	≥ 60 dB bei 1 kHz	≥ 60 dB bei 1 kHz	≥ 60 dB bei 1 kHz	
Capture ratio (1mV an 240 Ω u. 40 kHz Hub)	3 dB für -30 dB Störung	3 dB für -30 dB Störung	3 dB für -30 dB Störung	1,8 dB für -30 dB Störung	1,5 dB für -30 dB Störung	1,5 dB für -30 dB Störung	1600
FM-Geräuschspannungsabstand (für 2x50 mW, n. DIN 45405) Mono/Stereo	≥ 60/55 dB	≥ 60/55 dB	≥ 58/55 dB	≥ 65/60 dB	≥ 63/58 dB	≥ 63/55 dB	1500
FM-Fremdspannungsabstand (für 2x50 mW, n. DIN 45405) Mono/Stereo	≥ 55/55 dB	≥ 55/55 dB	≥ 56/54 dB	≥ 56/54 dB	≥ 63/59 dB	≥ 63/59 dB	
HF-Übertragungsbereich (UKW)	40... 50 Hz ± 1 dB 50...6300 Hz ± 1,5 dB 6,3... 15 kHz ± 2,5 dB	40... 50 Hz ± 1 dB 50...6300 Hz ± 1,5 dB 6,3... 15 kHz ± 2,5 dB	40... 50 Hz ± 1,5 dB 50...6300 Hz ± 2 dB 6,3... 15 kHz ± 2 dB	40... 50 Hz ± 1 dB 50...6300 Hz ± 1,5 dB 6,3... 15 kHz ± 2,5 dB	40... 50 Hz ± 1 dB 50...6300 Hz ± 1,5 dB 6,3... 15 kHz ± 2 dB	40... 50 Hz ± 1 dB 50...6300 Hz ± 1,5 dB 6,3... 15 kHz ± 2 dB	1400
Klirrfaktor (Antenne bis Lautsprecher) (1mV Antennenspannung, 1kHz Mod., 40 kHz Hub) Mono/Stereo	≤ 0,7%	≤ 0,7%	≤ 0,7%	≤ 0,7%	≤ 0,2/0,3%	≤ 0,2/0,3%	1300
Stereo-Übersprechdämpfung (1mV Antennenspannung, 47,5 kHz Gesamthub)	1 kHz V/V 35 dB 0,25...6,3 kHz V/V 24 dB 6,3... 10 kHz V/V 20 dB	1 kHz V/V 35 dB 0,25...6,3 kHz V/V 24 dB 6,3... 10 kHz V/V 20 dB	1 kHz V/V 40 dB 0,25...6,3 kHz V/V 33 dB 6,3... 10 kHz V/V 30 dB	1 kHz V/V 35 dB 0,25...6,3 kHz V/V 24 dB 6,3... 10 kHz V/V 20 dB	1 kHz V/V 35 dB 40 Hz...6,3 kHz V/V 23 dB 6,3... 10 kHz V/V 20 dB	1 kHz V/V 35 dB 40 Hz...6,3 kHz V/V 23 dB 6,3... 10 kHz V/V 20 dB	1200
Musikleistung	2x35 W	Quadro 4x20 W Stereo 2x20 W	2x15 W	2x35 W	Stereo (Raum 1+2) 4x60 W Stereo 2x70 W	Quadro und Stereo (Raum 1+2) 4x40 W; Stereo 2x40 W	
Nennausgangsleistung	2x24 W	Quadro 4x12,5 W Stereo 2x16,5 W	2x11 W	2x25 W	Stereo (Raum 1+2) 4x30 W Stereo 2x50 W	Quadro und Stereo (Raum 1+2) 4x25 W; Stereo 2x30 W	1100
Klirrfaktor (in % bei Watt)	≤ 0,5/2x22,5	≤ 0,2/4x10	≤ 0,5/2x10	≤ 0,5/2x25	≤ 0,1/2x45	≤ 0,1/4x22,5 bzw. 2x27,5	
Leistungsbandbreite	20...20 000 Hz	10...50 000 Hz	25...40 000 Hz	20...30 000 Hz	5...80 000 Hz	5...80 000 Hz	
Übertragungsbereich	40...16 000 Hz ± 1,5 dB	40...16 000 Hz ± 1,5 dB	40...16 000 Hz ± 1,5 dB	40...16 000 Hz ± 1,5 dB	20...20 000 Hz ± 1 dB	20...20 000 Hz ± 1 dB	1000
Eingangsempfindlichkeit für Nennausgangsleistung TA (magnet) TB/TA-Kristall	3 mV/47 kΩ 200 mV/470 kΩ	3 mV/47 kΩ 200 mV/470 kΩ	2,2 mV/47 kΩ 180 mV/470 kΩ	3,3 mV/47 kΩ 300 mV/470 kΩ	2,4 mV/47 kΩ 230 mV/470 kΩ	1,8 mV/47 kΩ 140 mV/470 kΩ	900
Übersprechdämpfung	1 kHz V/V 45 dB 0,25...10 kHz V/V 40 dB 16 kHz V/V 40 dB	1 kHz V/V 45 dB 0,25...10 kHz V/V 40 dB 16 kHz V/V 40 dB	1 kHz V/V 42 dB 40 Hz...10 kHz V/V 36 dB 16 kHz V/V 34 dB	1 kHz V/V 45 dB 40...16 000 Hz V/V 38 dB	1 kHz ≥ 60 dB 20...20 000 Hz ≥ 50 dB	1 kHz ≥ 58 dB 20...20 000 Hz ≥ 40 dB	
Fremdspannungsabstand (Nennausgangsleistung/50 mW) TA TB	V/V 80/58 dB ** 80/58 dB	V/V 84/60 dB ** 84/60 dB	V/V 58/56 dB 76/57 dB	V/V 60/55 dB 80/57 dB	V/V 63/60 dB 86/63 dB	V/V 63/60 dB 85/63 dB	800
Ausgänge Lautsprecher Stereo-Kopfhörer	6 x 4... 16 Ω 1 x 5...2000 Ω	6 x 4... 16 Ω 1 x 5...2000 Ω	6 x 4... 16 Ω 1 x 5...2000 Ω	6 x 4... 16 Ω 1 x 5...2000 Ω	6 x 4... 16 Ω 2 x 5...2000 Ω	6 x 4... 16 Ω 2 x 5...2000 Ω	
Gehäuseausführungen	Metallfinish Schwarz	Metallfinish Schwarz	Anthrazit Weiß	Nußbaumfarben Weiß	Anthrazit Weiß	Anthrazit Weiß	700
Maße in cm ca. (BreitexHöhextiefe)	65x18x39	65x18x39	52x14x27	59x13x29	61x15x33	61x15x33	

* Mit HiFi-Automatic-Plattenspieler DUAL und Shure-Magnetsystem ** TA - Kristall *** Preis lag bei Druckbeginn noch nicht vor.



Fragen Sie bei hochwertigen HiFi-Anlagen nach der DIN-Norm

Die Angabe „HiFi nach DIN 45 500“ bietet Ihnen nicht nur die Möglichkeit, verschiedene Geräte exakt miteinander zu vergleichen, sondern sichert Ihnen gleichzeitig eine bestimmte Qualität zu.

Achten Sie auf Prospekt-Angaben wie zum Beispiel Peak Power oder Zusätze wie „IHF“. Sie unterscheiden sich

von DIN 45 500 und sollten deshalb besonders kritisch betrachtet werden.

Wir können hier in dieser Revue GRUNDIG HiFi-Anlagen nicht ausführlicher beschreiben. Fordern Sie daher bitte kostenlos unseren 72seitigen HiFi-Prospekt an.

**Ob Sie Ihre Lautsprecher
an der Wand befestigen,
ins Regal stellen,
an die Decke hängen oder
frei in den Raum
plazieren wollen:**

**Mit unseren 50 Modellen
haben Sie alle
Möglichkeiten.**

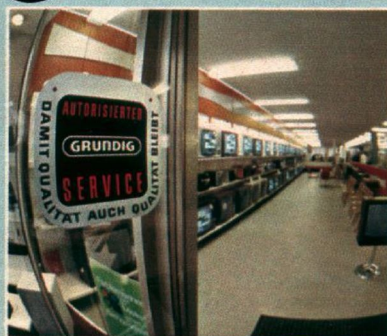

Der sichere Einkaufstip:
Das gute Fachgeschäft

Der Klang der Wahrheit. Ab 20 Watt. Bis 70 Watt.

Mit diesem Programm haben unsere Ingenieure und Gestalter einen internationalen Maßstab gesetzt. Das gilt für die Technik, die durch viele Tests immer wieder bestätigt wird. Es gilt für die Form. Die sehen Sie selbst. Und es gilt für die Preise. Die sollten Sie vergleichen. Millionenfache Erfahrung bürgt für Qualität.

Abstrahlcharakteristik eines modernen Grundig-Kalotten-Lautsprechers.

Abstrahlcharakteristik eines trichterförmigen Lautsprechers für mittlere und hohe Frequenzen.

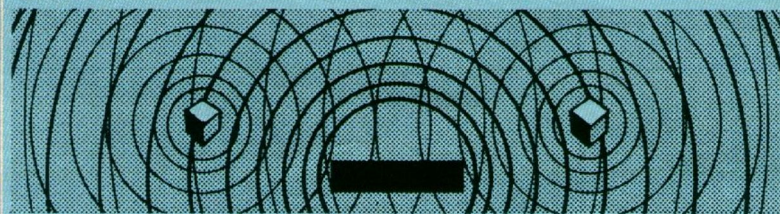

Schallabstrahlung der Grundig HiFi-Kugelstrahler in Verbindung mit der HiFi-Duo-Baßbox.

GRUNDIG HiFi-Lautsprecher werden nach Zwei- und Dreiweg-Boxen unterschieden.

Im Zweiweg-System werden hohe und niedrige Frequenzen – also Höhen und Tiefen – den beiden Spezial-Lautsprechern zugeführt. Im Dreiweg-System wird nach Tief-, Mittel- und Hochtönen getrennt. Die Konsequenz beider Systeme ist: Den einzelnen Lautsprechern werden nur die Frequenzen zugeführt, die sie verzerrungsfrei wiedergeben können. GRUNDIG HiFi-Lautsprecher profitieren von neuen Technologien im Lautsprecherbau. Sie ermöglichen HiFi-Klangwiedergabe in Lautsprecher-Gehäusen, die auch in einer Wohnung durchschnittlicher Größe Platz finden.

Welche GRUNDIG HiFi-Lautsprecher für welche Raumverhältnisse?

Für den „Normalfall“ gibt es die klassische Regalbox für die Schrankwand. Zur Wandaufhängung ist die Flachbox ideal geeignet. Zur freien Aufstellung im Raum, für ganz hohe Ansprüche und für akustisch schwierige Räume bietet sich die Audiorama-Serie an. Für extreme Bedingungen – asymmetrische Räume oder Raum-Kombinationen – gibt es das Verbundsystem Baßlautsprecher/ Kugelstrahler. Technische Besonderheit ist, daß die Baßlautsprecher – weil Bässe für die stereofone Wirkung nicht maßgebend sind – in einem gemeinsamen Gehäuse, der Duo-Baßbox, untergebracht sind. Die beiden Kugelstrahler geben ausschließlich mittlere und hohe Frequenzen ab.

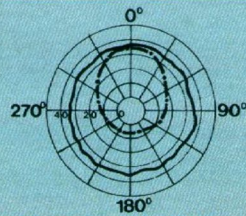

Abstrahlung im schalltoten Raum:
----- Normaler Hochton-Lautsprecher
———— Grundig-HiFi-Kugelstrahler

Lautsprecher-Aufstellung für die verschiedenen Arten der Wiedergabe-Technik

Für die Wiedergabe von HiFi-Stereo gilt die Regel des akustischen Dreiecks, d. h. die Lautsprecher-Boxen sind im Verhältnis zum Sitzplatz so aufzustellen, daß sie mit diesem zusammen ein gleichseitiges Dreieck bilden. Der Abstand der Lautsprecher-Boxen zueinander sollte geringfügig kleiner sein als ihre Entfernung zum Hörplatz. Natürlich kommt es dabei nicht auf Zentimeter an, auch nicht bei der Höhe, für die jedoch die Platzierung in Ohrhöhe optimal ist. Für die Wiedergabe-Techniken Quadrofonie und 4D-Stereo wird ein akustisches Viereck benötigt. Dabei sind die vier Lautsprecher so aufzustellen, daß der Hörer möglichst in der Mitte sitzt.

Was GRUNDIG HiFi-Lautsprecher innen auszeichnet und was sie nach außen können.

GRUNDIG HiFi-Lautsprecher erfüllen selbstverständlich die Anforderungen, die sich deutsche Hersteller im Interesse von Qualitätsniveau und Vergleichbarkeit gestellt haben. Für die technischen Kriterien gelten die Vorschriften nach DIN 45 500, deren Werte GRUNDIG HiFi-Lautsprecher nicht nur erreichen, sondern übertreffen. GRUNDIG HiFi-Lautsprecher arbeiten nach dem Prinzip der unendlichen Schallwand, sind also allseits geschlossen und bedämpft. Ausgestattet mit modernen Kalotten-Hochton- bzw. -Mittelton-Lautsprechern. Dadurch erreichen unsere Lautsprecher eine ungewöhnlich breite Stereo-Hörzone. Im Schallgitter der Audioprismas-Serie kommt dies auch in der Form zum Ausdruck.



HiFi-Geräte
jetzt auch zur Miete.
Sofort für wenig Geld.
Ohne Risiko.
Fragen Sie Ihren
Fachhändler.

Der Klang der Wahrheit

Aufgrund ihrer modernen Technik verfügen GRUNDIG Lautsprecher über ausgezeichnete Klangqualität. Aber nicht das allein läßt GRUNDIG Lautsprecher dem Anspruch „Klang der Wahrheit“ gerecht werden. Hören Sie GRUNDIG Lautsprecher und beziehen Sie alle Aspekte Ihrer Lebensgewohnheiten in die Entscheidung ein: Geschmack, Vorliebe für eine bestimmte Art von Musik, Form und Größe Ihres Wohnraums, Art seiner Ausstattung usw. Beziehen Sie neben dem Hörvergleich auch den Preisvergleich in Ihre Entscheidung ein. Erst dann werden Sie verstehen, was „Klang der Wahrheit“ wirklich bedeutet.

Bis 10 Watt Musikbelastbarkeit

Wenn Sie wenig Platz haben und Wert auf besonders kleine Maße legen, dann sollten Sie sich diese Boxen bei Ihrem Fachhändler anhören. Allgemeine Merkmale: 1 Breitband-Lautsprecher,

Allgemeine Merkmale:
Zwei-Weg-Boxen mit je 1 Tiefton-, 1 Kalottenhochton-Lautsprecher.
Übertragungsbereich
50 . . . 26 000 Hz.

Hier haben Sie die Auswahl zwischen Flach-, Regal- oder Kugelboxen, idealen Komponenten der GRUNDIG Geräte RTV 700, Studio 1500, Studio 1600 und RTV 820 HiFi.

Außerdem eignen sich diese Boxen hervorragend als Zusatzboxen für 4D-Stereo-Raumklang. Zusammen mit dem Studio 2040 bieten diese HiFi-Boxen überraschend klangreine Quadrofoni-Wiedergabe nach dem SQ-System.

10 Watt

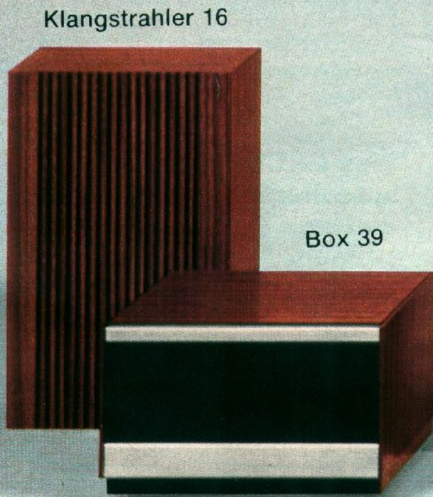

Box 111

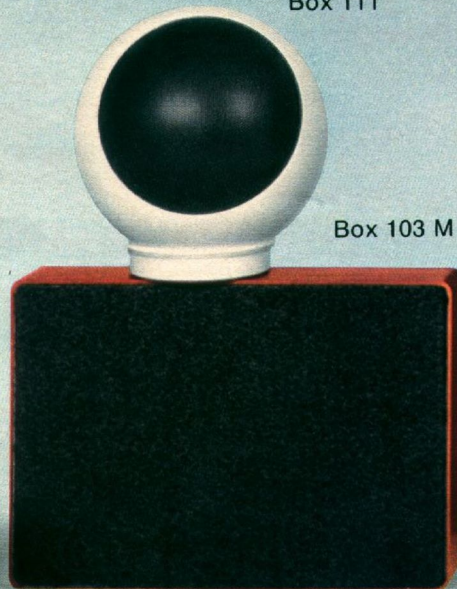

20 Watt

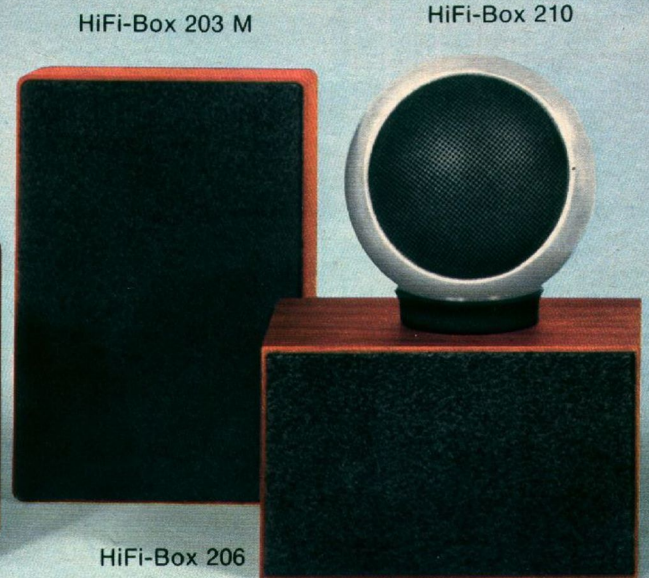

10/6 Watt Musik-/Nennbelastbarkeit. Bässe und Höhen werden überraschend klar wiedergegeben. Dazu passende Steuergeräte und Studios sind zum Beispiel RTV 500, RTV 700, RTV 701 und Studio 1500.

Bis 20 Watt Musikbelastbarkeit

HiFi nach DIN 45 500
Am „musikalischen Gleichgewicht“, dem guten Ausgleich von Tiefen und Höhen, erkennen Sie bei diesen relativ kleinen Boxen die hohe Klangqualität der GRUNDIG HiFi-Lautsprecher.

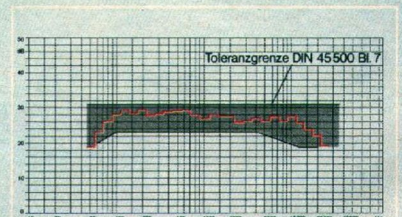

HiFi-Box 203 M
Frequenzgang, gemessen nach DIN 45500
Bl. 7 mit Terzrauschen

Bis 40 Watt Musikbelastbarkeit

HiFi nach DIN 45 500

Mit ihrer optimalen Ausstattung eignen sich diese HiFi-Boxen ungewöhnlich gut für Quadrophonie-Wiedergabe. Prüfen Sie einmal bei Ihrem Fachhändler, wie originalgetreu und klangecht diese Boxen zum Beispiel äußerst schwierige Dynamikpassagen verarbeiten.

Sie können auch in dieser Klasse wählen zwischen Flach- oder Regalboxen, den idealen Komponenten der HiFi-Geräte mit entsprechender Ausgangsleistung.

Eine weitere Möglichkeit der Klangwiedergabe bieten die GRUNDIG Verbund-Lautsprechersysteme. Zwei HiFi-Kugelstrahler 300 zusammen mit einer HiFi-Duo-Baßbox – in diesem Fall entweder 301 oder 302 – ergeben einen kompletten Lautsprechersatz. Dabei geben die Kugelstrahler nur mittlere und hohe Frequenzen ab, während die tiefen Frequenzen von einer Duo-Baßbox wiedergegeben werden. Das ist die ideale Lösung, wenn aus Platz- oder Einrichtungsgründen zwei größere Lautsprecherboxen nicht

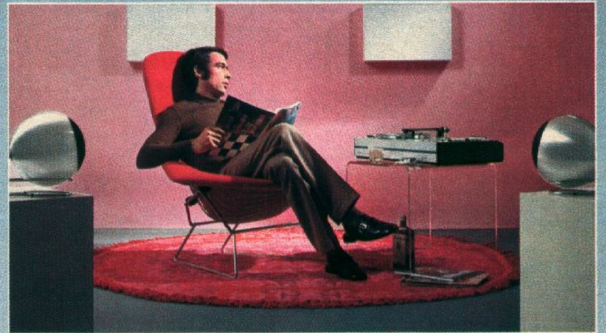

HiFi-Kugelstrahler 300



HiFi-Duo-
Baßbox 302

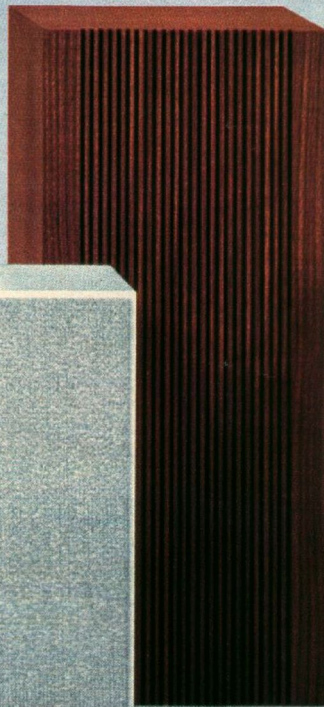

HiFi-Box 303 M



HiFi-Duo-Baßbox 301

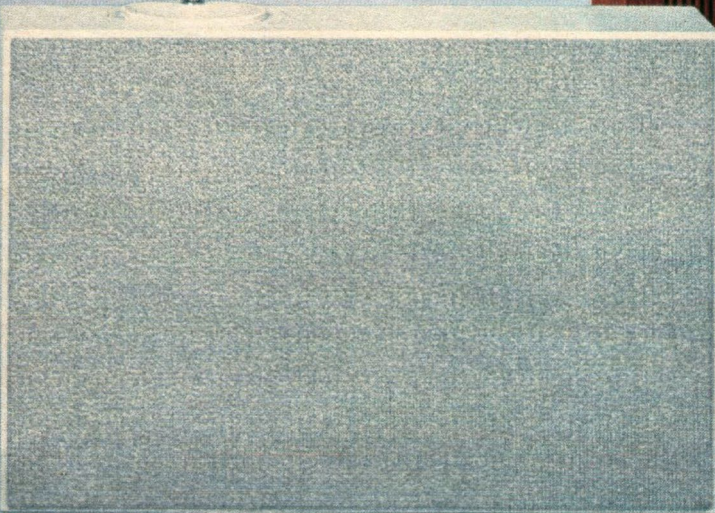

HiFi-Box
306 M



untergebracht werden können, auf eine gute Klangwiedergabe aber dennoch nicht verzichten werden soll. Außerdem eignet sich die Verbundanlage hervorragend für die Beschallung von Räumen mit ungünstigen Grundrissen. Vorteil dieses Systems: Durchsichtige, brillante Klangwirkung. Stereophonie, die den ganzen Raum gleichmäßig erfüllt. Leichte Beweglichkeit der Kugelstrahler, problemlose Unterbringung sowie äußerst dekorativer Effekt auf Grund ihrer modernen Optik.

Zubehör

Lautsprecher- Verlängerungskabel

Zur Verwendung mit niederohmigen HiFi-Lautsprecher-Boxen. Hochflexible, geschmeidige Feinlitze, 2 x 1 mm² Querschnitt. Ausgerüstet mit Steckvorrichtungen nach DIN 41529.
Kabel 375 – Länge 5 m
Kabel 376 – Länge 10 m



Der Klang der Wahrheit

Die Lautsprecher-Entwicklung hat ihre eigenen Gesetze. Sie verlangt spezielles Fachwissen, Engagement im Bereich der Forschung und ein ganz besonderes Verhältnis zum Reich der Töne. GRUNDIG hat Forschen und Testen immer an die vorderste Stelle seiner Entwicklungsarbeit im Lautsprecherbau gestellt. Das Ziel unserer „Spezialisten mit Ohr“ ist der „Klang der Wahrheit“, das heißt die Erfüllung höchster Ansprüche an Klang und Design bei vernünftigen Preisen.

Vorteil des Systems: Gleichmäßige Stereophonie für den ganzen Raum, auch da, wo aufgrund ungünstiger Raumverhältnisse mit Boxen konventioneller Bauart das stereofone Dreieck nicht erreicht werden kann. Für die Stereo-Wirkung ist allein die Platzierung der Kugelstrahler ausschlaggebend. Die Duo-Baßbox kann in einer gedachten Linie zwischen den Kugelstrahlern beliebig platziert werden.

**Bis 50 Watt
Musikbelastbarkeit
HiFi nach DIN 45 500**

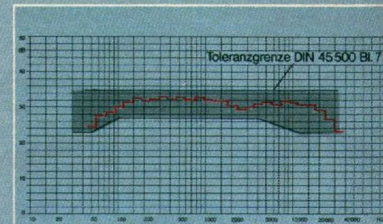

HiFi-Box 506

Frequenzgang, gemessen nach DIN 45500 Bl. 7 mit Terzrauschen

**Bis 40 Watt
Musikbelastbarkeit
HiFi nach DIN 45 500**

Vollkommene Rundum-Abstrahlung ist der entscheidende Vorzug der GRUNDIG Auditorama 4000. Stereo-Klang wird dadurch nicht nur in einer schmalen Zone, sondern im ganzen Raum wirksam. Die elegante Kugel-form ist unübertroffen.

Audiorama 4000 HiFi

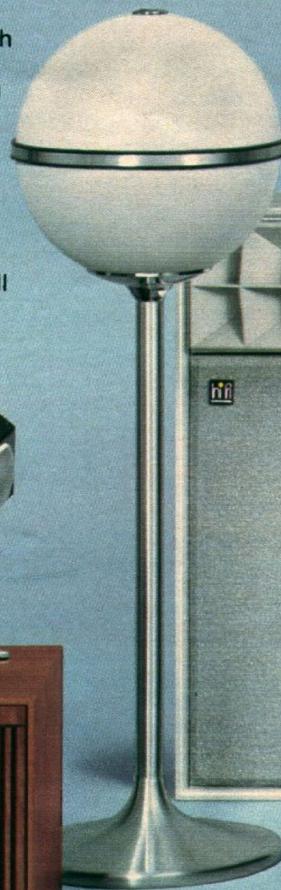

HiFi-Box 503
Audioprisma

„Als Box mit dem voluminösesten und ausgeglichensten Klangbild, mit brillanten Höhen, kräftigen Bässen und relativ sauberen Mitten errang die Box 506 im Vergleichsfeld die Spitzenbewertung“. Dieses Zitat stammt aus dem Bericht eines Tests

HiFi-Box 506 Audioprisma

Die HiFi-Box 406 kann sich in Technik und Klang mit vielen größeren Boxen messen. Trotzdem ist sie in ihren Abmessungen so beschaffen, daß sie überall

HiFi-Box 406

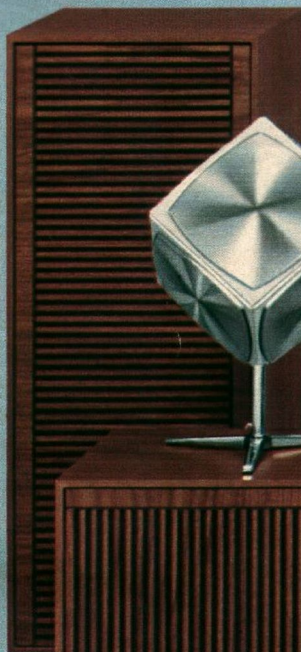

HiFi-
Kugelstrahler 700

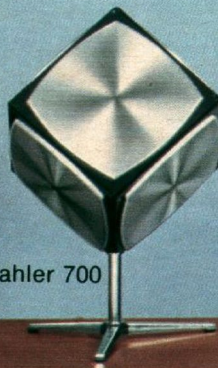

HiFi-
Duo-Baßbox 402

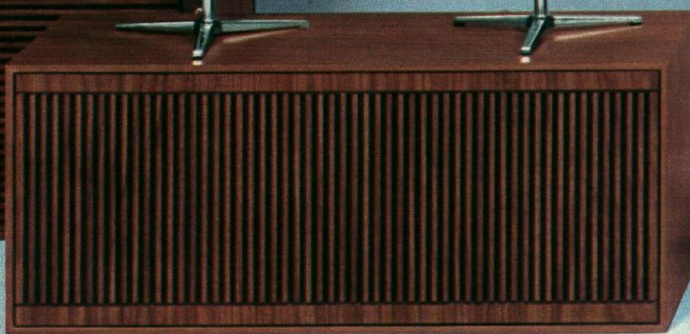

bequem Platz findet. Die wohlfreundliche Gestaltung der geschlitzten Holzschallwand macht sie zum Einstellen in Regale und Wohnwände besonders geeignet. Befestigungsmaterial für Wandaufhängung wird mitgeliefert.

Die Kugelstrahler geben die für das stereofone Hören entscheidenden mittleren und hohen Töne hell, durchsichtig und sauber nach allen Richtungen ab. Die Duo-Baßbox zeichnet sich durch kräftige und angenehme Baßabstrahlung aus.



der Zeitschrift ‚fonoforum‘ über sechs renommierte Lautsprecherboxen verschiedener Hersteller um 300 Mark (veröffentlicht ‚fonoforum‘ 7/73). Das spricht für sich. Die Qualität dieser einen Box steht für alle, denn alle HiFi-Boxen dieser Klasse haben die gleiche Ausstattung. Sie sehen, wieviel Mühe und Sorgfalt auf Entwicklung und Konstruktion verwandt wurde.



Bis 70 Watt Musikbelastbarkeit HiFi nach DIN 45 500

Die HiFi-Boxen 703, 706 und 707 verfügen über die gleiche Lautsprecher-Ausstattung. Es sind moderne Drei-Weg-Boxen mit je 1 Tieftön-, 1 Kalottenmittelton- und 1 Kalottenhochton-Lautsprecher.

Die neuen Audioprisma-Schallverteilungsgitter bieten nicht nur eine optisch interessante Gestaltung der Boxen-Frontpartie, sondern sorgen für eine gleichmäßige Verteilung der mittleren und hohen Frequenzen.

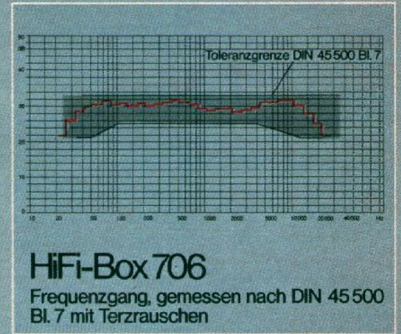

Audiorama 7000 HiFi



HiFi-Box 707 Audioprisma



HiFi-Box 703 Audioprisma

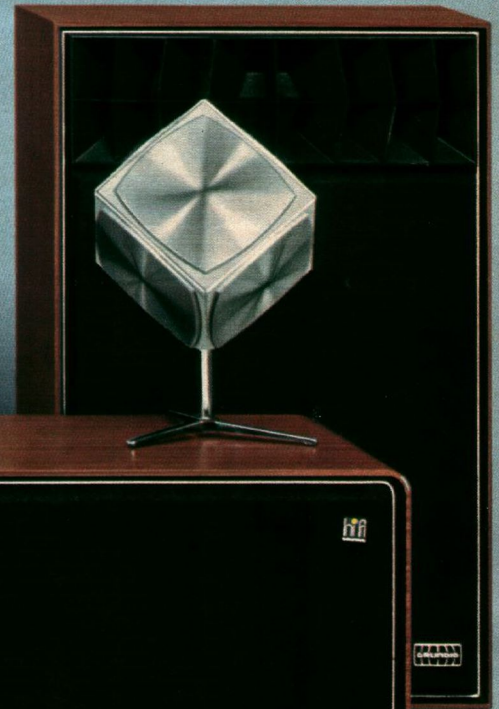

HiFi-Box 706 Audioprisma



HiFi-Box 706 M



HiFi-Box 506 M



HiFi-Box 506 H



Ein weiterer Beweis für die hohe Leistungsfähigkeit der GRUNDIG 70-Watt-HiFi-Lautsprecher: In einem Boxentest der „400-DM-Klasse“, durchgeführt von der Musikfachzeitschrift „fonoforum“ und veröffentlicht in Heft 1/74, lag die HiFi-Box 706 mit an der Spitze.

Die Audiorama 7000 enthalten je Kugel insgesamt 12 Lautsprecher, und zwar vier Tieftöner und acht Hochtöner. Wenn Sie die gewaltige Klangfülle der Audiorama-Strahler erleben, werden Sie erkennen, was vollkommene Rundum-Abstrahlung bedeutet.

↳ **Lautsprecher-Fußgestell**
für die HiFi-Boxen 503 und 703



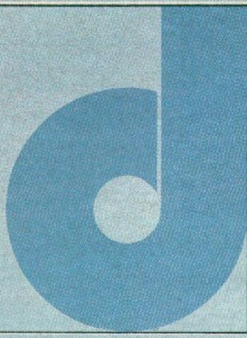

GRUNDIG Lautsprecherboxen Datenspiegel und Preisbarometer

Auskunft über die von uns im Handel festgestellten Preislagen gibt Ihnen dieser Datenspiegel. Die weißen Felder in der Tabelle sollen Ihnen als Orientierungshilfe dienen, wenn Sie sich für die Marktpreise der einzelnen Geräte interessieren. Im übrigen verweisen wir auf unsere Ausführungen Seite 5.

Musikbelastbarkeit		... bis 10 Watt				... bis 20 Watt			... bis 40 Watt				
Typenbezeichnung		Klangstrahler 16	Box 39	Box 103 M	Box 111	HIFI-Box 203 M	HIFI-Box 206	HIFI-Box 210	HIFI-Kugelstrahler 300	HIFI-Duo-Baßbox 301	HIFI-Duo-Baßbox 302	HIFI-Box 303 M	HIFI-Box 306 M
Art		Zusatzlautsprecher	Regal-Box	Flach-Box	Kugel-Box	Flach-Box	Regal-Box	Kugel-Box	Kugel	Flach-Box	Regal-Box	Flach-Box	Regal-Box
Musikbelastbarkeit (Watt)		8	10	10	10	20	20	20	Nur in Verbindung mit vorbereiteten GRUNDIG Boxen der 35-Watt-Klasse zu betreiben	2 x 35	2 x 35	35	40
Nennbelastbarkeit (Watt)		5	6	6	6	15	15	15		2 x 25	2 x 25	25	25
Übertragungsbereich (Hz)		80...10000	70...12500	70...12000	70...12000	50...26000	50...26000	50...26000	400... ²⁾ 20000	45... ¹⁾ 20000	40... ¹⁾ 20000	45...26000	40...26000
Impedanz (Ω)		4	4	4	4	4	4	4	4	4	4	4	4
Wege und Übernahmefrequenzen der Weichen (Hz)		-	-	-	-	2	2	2	-	-	-	2	2
		-	-	-	-	3000	4000	4500	400	400	400	4000	2000
Volumen ca. (L)ter		-	4,1	3	3,3	3	5,45	3,3	-	2 x 6,7	2 x 6,5	8	11
Lautsprecher		1	1	1	1	2	2	2	4	2	2	3	2
Lautsprechersysteme	Tiefen	Breitband	Breitband	Breitband	Breitband	1	1	1	-	2	2	2	1
	Hochton	-	-	-	-	-	-	-	4 Mittel-/Hochton	-	-	-	-
	Kettentochton	-	-	-	-	1	1	1	-	-	-	1	1
Anschlußmöglichkeit für GRUNDIG HIFI-Kugelstrahler		-	-	-	-	-	-	-	-	•	•	-	-
Anschlußkabel, 4 m lang, mit Stecker nach DIN 41 529		1,5 m ohne Stecker	•	•	•	•	•	•	•	2 x 4 m	2 x 4 m	•	•
Aufhängvorrichtung für (W)Wand-/(D)Deckenbefestigung		W	-	W	D	W	W	W/D	D	W	W	W	W
Gehäuse-Ausführungen	Nußbaumfarben	•	•	•	•	•	•	•	Kunststoff-Kugel schwarz oder weiß	•	•	•	•
	Palisanderfarben	-	•	-	Kugel anthrazit oder weiß	-	Teak natur	Metall-Kugel		-	•	-	-
	Weiß	-	-	•	•	•	-	•		•	•	•	•
Maße in cm ca. (Breite x Höhe x Tiefe)		27x17x11	20x13x21	33x23x7	19 Ø	33x23x7	28x17x19	19 Ø	16 Ø Gesamthöhe 25	53x35x14	52x23x20	51x34x9	42x23x23
Gewicht in kg ca.		1,3	1,3	2,25	1,15	2,3	4,6	2,5	1,4	11,5	9,7	6,6	6,4

¹⁾ In Verbindung mit GRUNDIG HIFI-Kugelstrahler

²⁾ Mit kugelförmiger Abstrahl-Charakteristik

^{*)} Für Fußgestell vorbereitet

Alle HIFI-Boxen entsprechen der HIFI-Norm DIN 45 500.

			... bis 50 Watt				... bis 70 Watt					Marktpreis DM	
HIFI-Duo- BaBox 402	HIFI-Box 406	Audiorama 4000 HIFI	HIFI-Box 503 Audioprisma	HIFI-Box 506 Audioprisma	HIFI-Box 506 M	HIFI-Box 506 H	HIFI-Box 703 Audioprisma	HIFI-Box 706 Audioprisma	HIFI-Box 706 M	HIFI-Box 707 Audioprisma	HIFI-Kugel- strahler 700	Audiorama 7000 HIFI	
Regal- Box	Regal- Box	Kugel- Box	Flach- Box	Regal- Box	Regal- Box	Regal- Box	Flach- Box	Regal- Box	Regal- Box	Stand- Box	Würfel	Kugel- Box	
2 x 40	40	40	50	50	50	50	70	70	70	70	Nur in Verbindung mit GRUNDIG HIFI-Duo-BaBoxen oder vorbereiteten HIFI-Boxen zu betreiben	70	800
2 x 30	25	25	35	35	35	35	50	50	50	50		50	700
40... ¹⁾ 20000	40...20000	45... ²⁾ 20000	38...26000	35...26000	35...26000	35...20000	32...26000	30...26000	30...26000	32...26000	400... ²⁾ 20000	40... ²⁾ 20000	600
4	4	4	4	4	4	4	4	4	4	4	4	4	500
-	2	2	2	2	2	2	3	3	3	3	-	2	500
400	2500	2500	2000	2500	2500	2500	800/4000	800/4000	800/4000	800/4000	400	3500	400
2 x 9,5	19,2	7	14,5	20	20	20	23,5	31	30	21,3	-	11	400
2	2	4	2	2	2	2	3	3	3	3	6	12	300
2	1	2	1	1	1	1	1	1	1	1	-	4	300
-	-	-	-	-	-	-	1 Kalotten- Mittelton	1 Kalotten- Mittelton	1 Kalotten- Mittelton	1 Kalotten- Mittelton	6 Mittel-/ Hochton	8	300
-	1	2	1	1	1	1	1	1	1	1	-	-	200
•	•	-	•	•	•	•	•	•	•	-	-	-	200
2 x 4 m	•	6 m	•	•	•	•	•	•	•	•	6 m	6 m	100
W	W	D	W *)	W	W	W	W *)	W	W	-	D	D	100
•	•	Kugel schwarz/ oder weiß	•	•	•	•	•	•	•	•	Kunststoff- würfel schwarz/ silber oder weiß/ silber	Kugel schwarz/ oder weiß	50
•	•		-	-	-	-	-	-	-	-			
•	-		•	•	•	•	•	•	•	•			
58x24x24	58x24x24	25 φ	58x39x16	53x28x26	53x28x24	53x28x25	65x42x19	59x33x28	59x33x27	29x80x20	Kanten- länge 14 Gesamt- höhe 30	32 φ	50
14,2	10,8	6,8	13,2	12,8	12,8	12,8	18,2	17,6	17,6	15,7	3,4	13,5	

An unseren Konzertschränken muß schon was Besonderes sein, weil so besonders viele Leute sie kaufen.

Die wichtigste Komponente jeder Stereo-Anlage ist das Steuergerät. Um diesen Baustein herum bauen Sie Ihre Stereo- oder Quadrofonie-Anlage auf. Wir empfehlen Ihnen aus unserem Angebot Lautsprecherboxen, deren Belastbarkeit mindestens der Ausgangsleistung (Musik) eines Kanals Ihres Verstärkers entspricht. (Siehe Spalte Boxen). Technische Daten auf den Seiten 106/107. Mit Lautsprechern höherer Belastbarkeit und größerem Volumen erzielen Sie eine zusätzliche Klangverbesserung.

Die dargestellten Varianten sind unter Berücksichtigung der technischen Daten optimal und gewährleisten bei voller Betriebssicherheit die bestmögliche Ausnutzung von Qualität und Leistung. Bitte lassen Sie sich von Ihrem Fachhändler gezielt beraten.



„Stereo kompakt“ wird immer aktueller. Das hat seinen Grund. Aufstellung und Bedienung sind einfacher und bequemer als bei Einzelgeräten. Gerade das gilt in besonderem Maße für den Konzertschrank, die kompakteste Form aller Stereo-Anlagen. In einem Gehäuse finden Sie Rundfunkgerät, Plattenspieler, Lautsprecher und zusätzlich noch Platz für Tonbandgerät oder Plattensammlung. Bei fester Deckfläche können Sie sogar den Fernseher oben draufstellen. Alle diese Vorteile bietet nur der Konzertschrank.

Worauf nun kommt es beim Kauf besonders an? Natürlich auf die Technik. Hier ein Risiko einzugehen, kann später teuer werden. Die Form ist genauso wichtig. Schließlich soll der Konzertschrank gefallen und in Ihre Wohnung passen. Ganz entscheidend ist der Preis. Wenn Sie das alles beachten, stoßen Sie bestimmt auf GRUNDIG.

Warum? –

Weil Hunderttausende verkaufter GRUNDIG Rundfunkgeräte und Lautsprecher für bewährte Technik und hervorragenden Bedienungscomfort bürgen. Weil kein anderes Programmangebot auch in den Formen so vielfältig ist wie GRUNDIG. Und weil zum Beispiel GRUNDIG im größten Tonmöbelwerk Europas so große Serien herstellt, daß auch die Preise entsprechend niedrig sein können. Ihre Wahl dürfte also nicht schwerfallen.

Übrigens, GRUNDIG Konzertschränke sind bekannt für ihren guten Klang. Den sollten Sie sich einmal beim Fachhandel anhören.

Stil als Lebensstil ist heute keine Frage des Geldes mehr, wohl aber des Geschmacks. Das beweisen diese preisgünstigen und technisch ausgereiften Stereo-Konzertschränke in Altdeutsch. Ihre harmonischen Proportionen und feingliederten Profile strahlen Ruhe und Behaglichkeit aus.

Jetzt endlich können Sie Stereo-Rundfunk und Plattenwechsler in Ihre persönliche Wohnumgebung einbeziehen. Preiswert, ohne Stilbruch und ohne teure Einbauten. In Technik und Verarbeitung werden Sie dabei auf eine Solidität stoßen, die man heute nur noch selten findet.

Ehrenfels 5, Ehrenfels 6, Stolzenfels 6

Stereo-Konzertschränke – 10 Watt

Gemeinsame Daten:

- 2 x 5 Watt Ausgangsleistung
- 4 Wellenbereiche: U, K (19... 51 m), M, L
- Stereo-Plattenwechsler
- Großflächige Blocktasten und leichtgleitende Flachbahnregler
- 2 Konzert-Lautsprecher
- Antik behandeltes Edelholzgehäuse in Altdeutsch



Ehrenfels 6



Stolzenfels 6

Das Modell Ehrenfels 5 hat geflochtene Lautsprecherverkleidungen. Rothenfels 6 und Stolzenfels 6 sind mit einem beleuchteten Phono-raum ausgestattet.

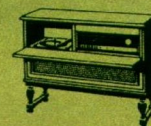

Ehrenfels 5/6
ca. 104 x 81 x 38 cm

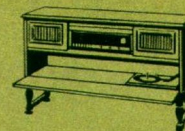

Stolzenfels 6
ca. 131 x 84 x 41 cm

Altdeutsch – beliebter denn je!



Ehrenfels 5



Rothenfels 6

Rothenfels 6

Stereo-Konzertschrank – 20 Watt

- 4 Wellenbereiche: U, K (19 . . . 55 m), M, L
- 6 UKW-Programmtasten
- Elektronische Diodenabstimmung
- Moderne Flachbahnregler und großflächige Blocktasten
- 4 Superphon-Lautsprecher
- Stereo-Plattenwechsler DUAL 1211
- Geräumige Plattenablage
- Antik behandeltes Edelholzgehäuse in Altdeutsch
- Maße ca. 132 x 80 x 41 cm





Como 8

Como 7/7 S
Audioprisma
Como 8
Mandello 7/7 S
Audioprisma
Mandello 8
Bergamo 5 Audioprisma
Bergamo 8

AUDIOPRISMA – das ist eine neue Linie der GRUNDIG Konzertschränke, die alternativ zum bestehenden Programm entwickelt wurde. Schon optisch wird damit die enorme Klangfülle unterstrichen, die auch anspruchsvolle Zuhörer begeistert. Dieses neue Tonmöbel-Styling gibt es nur bei GRUNDIG. Damit eine Anpassung an jede vorhandene Einrichtung möglich ist, werden die Modelle Como 7 und Mandello 7 auf Wunsch auch mit Sockel (S) geliefert. In der Technik stimmen die auf dieser Seite gezeigten Geräte überein. Der gute Empfang auf allen vier Wellenbereichen wird Sie ebenso begeistern wie das überdurchschnittliche Klangvolumen. Der eingebaute Stereo-Automatic-Decoder ermöglicht besten UKW-Stereo-Empfang.

Como 7 Audioprisma

Como 7 S Audioprisma

Mandello 8

Mandello 7 S Audioprisma

Mandello 7 Audioprisma

Bergamo 8

Bergamo 5 Audioprisma

Maße:

Como 7 Audioprisma	ca. 78 x 86 x 36 cm
Como 7 S (mit Sockel)	ca. 78 x 73 x 36 cm
Como 8	ca. 78 x 82 x 36 cm
Mandello 7 Audioprisma	ca. 118 x 77 x 38 cm
Mandello 7 S (mit Sockel)	ca. 118 x 69 x 38 cm
Mandello 8	ca. 118 x 77 x 38 cm
Bergamo 5 Audioprisma	ca. 145 x 75 x 43 cm
Bergamo 8	ca. 145 x 75 x 43 cm

- Gemeinsame Daten dieser GRUNDIG Stereo-Konzertschränke – 10 Watt
- 2 x 5 Watt Ausgangsleistung
 - 4 Wellenbereiche: U, K (19... 51 m), M, L
 - Moderne Flachbahnregler und großflächige Blocktasten
 - 5-kHz-Sperre zur Unterdrückung von Störgeräuschen auf K, M und L
 - Stereo-Plattenwechsler
 - Hochwertige GRUNDIG Konzert-Lautsprecher
 - Edelholzgehäuse mitteldunkel hochglanzpoliert oder nußbaumfarben

Trento 8, KS 822 Audioprisma

GRUNDIG

Stereo-Konzertschränke – 10 Watt

- 4 Wellenbereiche: U, K (19...51 m), M, L
- Stereo-Plattenwechsler
- Neben Phonoraum genügend Platz für Plattenablage oder Tonbandgerät
- Großflächige Blocktasten und leichtgleitende Flachbahnregler
- Trento 8: Edelholzgehäuse, mitteldunkel hochglanzpoliert oder nußbaumfarben, KS 822: Weiß (mit Chrom-Füßen)
- Maße Trento 8 ca. 118 x 77 x 38 cm
- KS 822 ca. 118 x 73 x 38 cm

KS 851 Audioprisma

GRUNDIG

Stereo-Konzertschrank – 10 Watt

- 4 Wellenbereiche: U, K (19...51 m), M, L
- Stereo-Plattenwechsler, bequem von oben zu bedienen
- Großflächige Blocktasten
- Flachbahnregler für Lautstärke, Klang und Stereo-Balance
- Beste Klangqualität durch vier Konzert-Lautsprecher
- Geräumiges Fach für Tonbandkoffer oder Plattensammlung
- Edelholzgehäuse mitteldunkel hochglanzpoliert oder nußbaumfarben
- Maße ca. 145 x 75 x 43 cm

HiFi+ Stereo-Zubehör

HiFi-Entzerrer-Vorverstärker MV 3 a

Zweistufiger Stereo-Vorverstärker für Magnet-Tonabnehmer nach DIN 45 500. NF-Verbindungskabel. Betriebsspannung 27...40 Volt. Übertragungsbereich 30...16 000 Hz \pm 1 dB. Klirrfaktor bei 1000 Hz und 1 Volt Ausgangsspannung ca. 0,1 %. Maße ca. 9 x 3 x 7 cm.

Stereo-Automatic-Decoder 8

Volltransistorisiert. Die automatische Umschaltung von Mono- auf Stereo-Betrieb erfolgt elektronisch. Anschluß für Stereosignal-Anzeige. Maße ca. 12 x 9 x 4 cm.

Stereo-Automatic-Decoder 10

Volltransistorisierter Stereo-Automatic-Decoder in moderner Dickfilm-Modultechnik. Pegelgesteuerte Mono/Stereo-Umschalt-Automatic. Maße ca. 8 x 8 x 4 cm.

Lautsprecher-Verlängerungskabel

Zur Verwendung mit niederohmigen HiFi-Lautsprecher-Boxen. Hochflexible, geschmeidige Feinlitze, 2 x 1 mm² Querschnitt. Ausgerüstet mit Steckvorrichtungen nach DIN 41 529. Kabel 375 – Länge 5 m
Kabel 376 – Länge 10 m

6db-UKW-Dämpfungsglied

Antennen-Signal-Abschwächer, gewährleistet einwandfreien UKW-Empfang in Sendernähe.

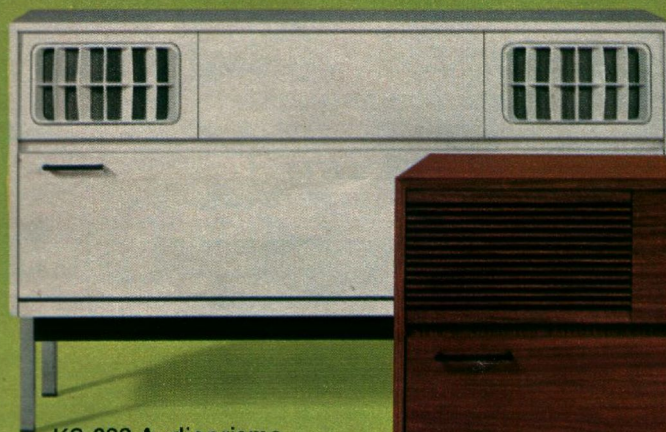

KS 822 Audioprisma



Trento 8



KS 851 Audioprisma



DATENSPIEGEL
Seite 114

Wo finden Sie diese Auswahl noch?



Verdi 8

Verdi® 5 Audioprisma
Verdi® 5 S Audioprisma
Verdi® 8
Stereo-Konzertschränke – 20 Watt

- 4 Wellenbereiche: U, K (19...55 m), M, L
- 6 UKW-Programmtasten
- Vollendete Klangwiedergabe durch 4 Konzert-Lautsprecher
- Elektronische Diodenabstimmung
- Leichtgleitende Flachbahnregler und großflächige Blocktasten

- Hochwertiger Stereo-Plattenwechsler
- Geräumiges Fach für Tonbandgerät oder Plattenablage
- Edelholzgehäuse mitteldunkel hochglanzpoliert oder nußbaumfarben
- Maße:
Verdi 5 ca. 88 x 83 x 36 cm
Ausführung weiß mit Chromfüßen: Höhe ca. 84 cm
Verdi 5 S ca. 88 x 73 x 36 cm
Verdi 8 ca. 88 x 83 x 37 cm



Verdi 5 S Audioprisma

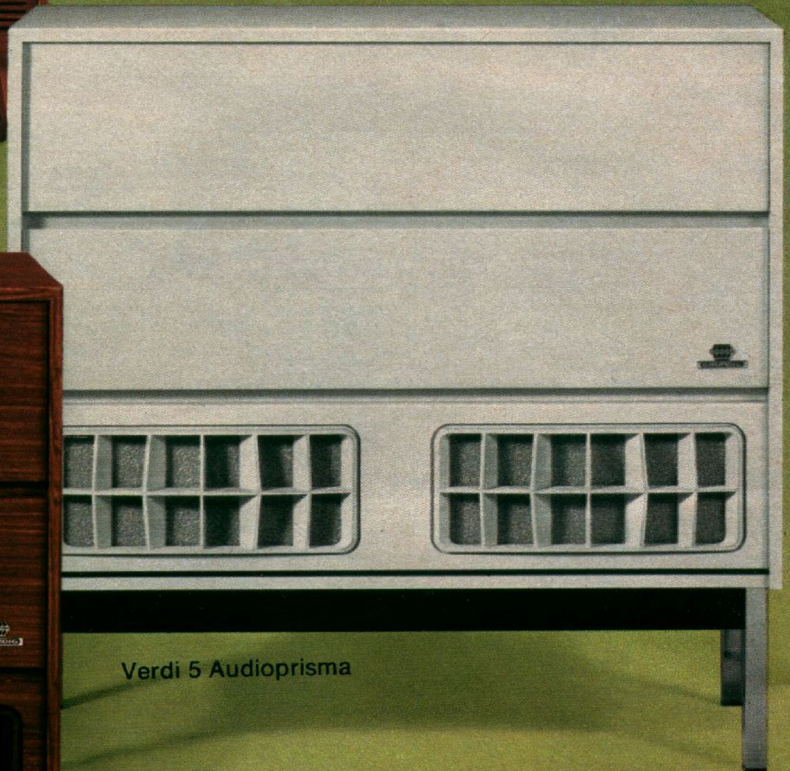

Verdi 5 Audioprisma

GRUNDIG Stereo-Konzertschränke Datenspiegel und Preisbarometer

	Como 7/7 S Como 8	Mandello 7/7 S Mandello 8	KS 822 Trento 8	KS 851	Bergamo 5 Bergamo 8	Ehrenfels 5 Ehrenfels 6	Stolzenfels 6	Rotheneis 6	Verdi 5/5 S Verdi 8	Rossini 6 Rossini 8	Marktpreis DM
Wellenbereiche*	UKML	UKML	UKML	UKML	UKML	UKML	UKML	UKML	UKML	UKML	1600
Transistoren/Dioden/Gleichrichter	21/12/2	21/12/2	21/12/2	21/12/2	21/12/2	21/12/2	21/12/2	25/20/3	25/20/3	25/20/3	1500
6 UKW-Programmtasten und AFC	—	—	—	—	—	—	—	•	•	•	1400
Abstimmanzeige-Instrument	—	—	—	—	—	—	—	•	•	•	1300
Stereosignal-Anzeige	•	•	•	•	•	•	•	•	•	•	1200
Eingebaute UKW- und Ferritantenne	•	•	•	•	•	•	•	•	•	•	1100
5-kHz-Sperre bei AM	•	•	•	•	•	•	•	•	•	•	1000
Klangwaage	•	•	•	•	•	•	•	•	•	•	900
Baß- und Höhenregler getrennt	—	—	—	—	—	—	—	•	•	•	800
Ausgangsleistung in Watt	2x5	2x5	2x5	2x5	2x5	2x5	2x5	2x10	2x10	2x10	700
Lautsprecher	2	2	2	4	4	2	2	4	4	4	
Stereo-Plattenwechsler	Automatic 60	Automatic 60	Automatic 60	Automatic 60	Automatic 60	Automatic 60	Automatic 60	DUAL 1211	Automatic 60	DUAL 1211	
Plattenablage bzw. Raum für Tonbandkoffer	•	bis TK 745	bis TK 745	bis TK 745	bis TK 745	—	bis TK 745	•	•	bis TK 545	
Anschlüsse für	Mono- u. Stereo-Tonbandgerät	•	•	•	•	•	•	•	•	•	
	HIFI-Entzerrer-Vorverstärker MV 3 s	—	—	—	—	—	—	•	•	•	
	Lautsprecher-Boxen	•	•	•	•	•	•	•	•	•	
Gehäuse-Ausführungen	Mitteldunkel hochglanzpoliert	•	•	Trento 8	•	—	—	—	•	•	
	Nußbaumfarben	•	•	Trento 8	•	Altdeutsch	Altdeutsch	Altdeutsch	•	•	
	Weiß	—	—	KS 822	—	—	—	—	Verdi 5	—	
Maße in cm ca. (Breite x Höhe x Tiefe)	78x86/73x36 78x82x36	118x77/69x38 118x77x38	118 x 77) x 38	145 x 75 x 43	145x75x43	104 x 81 x 38	131 x 84 x 41	132 x 80 x 41	88x83 ¹⁾ /73x36 88x83x37	157 x 74 x 43	

*KW-Aufteilung siehe Gerätebeschreibung. ¹⁾ Ausführung: weiß mit Chromfüßen, Höhe bei KS 822: 73 cm, bei Verdi 5: 84 cm

Die elektronische Speicherung sechs verschiedener UKW-Sender ist ein besonderer Vorzug der Modelle Verdi und Rossini. Ein Tastendruck genügt, und das vorgewählte UKW-Programm ist sofort da. Ein Abstimmanzeigeelement dient der exakten Sendereinstellung. Mit getrennten Reglern lassen sich die Höhen und Bässe für jeden Hörgeschmack individuell einstellen. 2 x 10 Watt Ausgangsleistung und 4 hochwertige Superphon-Lautsprecher in jedem Gerät

sorgen für außergewöhnlich guten Klang. Von der Form her können Sie wählen zwischen der eleganten Nur-Holzfront oder der modernen Audioprisma-Ausführung. Das Modell Verdi 5 wird außerdem mit Sockel (Index S) oder in Weiß mit Chromfüßen geliefert.



Rossini 8



Rossini 6
Audioprisma

Rossini® 6 Audioprisma Rossini® 8

Stereo-Konzertschränke—20 Watt

- 4 Wellenbereiche: U, K (19... 55 m), M, L
- 6 UKW-Programmtasten
- Vollendete Klangwiedergabe durch 4 Konzert-Lautsprecher
- Elektronische Diodenabstimmung
- Leichtgleitende Flachbahnregler und großflächige Blocktasten
- Hochwertiger Stereo-Plattenwechsler
- Geräumige Fächer für Tonbandgerät oder Plattenablage
- Edelholzgehäuse mitteldunkel hochglanzpoliert oder nußbaumfarben
- Maße ca. 157 x 74 x 43 cm

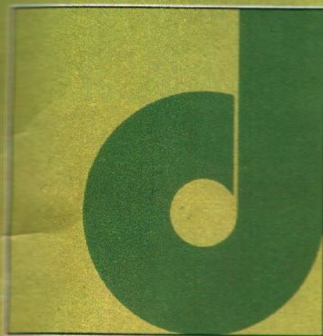

Auskunft über die von uns im Handel festgestellten Preislagen gibt Ihnen dieser Daten-spiegel. Die weißen Felder in der Tabelle sollen Ihnen als Orientierungshilfe dienen, wenn Sie sich für die Marktpreise der einzelnen Geräte interessieren. Im übrigen verweisen wir auf unsere Ausführungen Seite 5.

GRUNDIG Stereo-Konzertschränke entsprechen selbstverständlich den Sicherheitsbestimmungen des „VDE“ sowie den Vorschriften der Deutschen Bundespost und haben die FTZ-Nummer.

Fernsehtechnik für die häusliche Sicherheit

Auch das gibt's bei GRUNDIG:

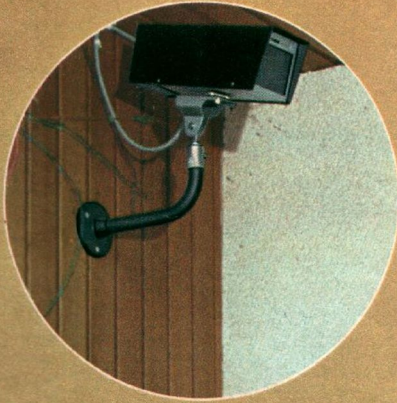

Bestimmt haben Sie sich das schon lange gewünscht: Sehen ohne gesehen zu werden. Willkommene Gäste von ungeladenen Besuchern unterscheiden zu können, ehe sie an Ihrer Türe stehen.

Das GRUNDIG Fernauge 1002 gibt Ihnen diese Möglichkeit. Es wird zu Ihrem ständigen „Beobachter am Gartentor“ und meldet Ihnen sofort, wer da zu Ihnen kommen will. Sie können es aber auch zu Ihrem Babysitter machen, der im Kinderzimmer die Aufsicht führt, während die Frau des Hauses in der Küche steht.

Wollen Sie noch mehr über diese „perfekte Kraft“ wissen, so schreiben Sie uns bitte. Wir schicken sofort einen ausführlichen Sonderprospekt.



Ihr Fachhändler berät Sie gern:

