

GRUNDIG

revue

Das große Programm der Unterhaltungs-Electronic



5100 VT 100 ARD/ZDF DI 10 Jun 1996 42

Übersicht

ARD diese Woche...110	VT für Eltern...250
ZDF diese Woche...120	VT über VT...260
VT-Untertitel...150	Härfunk...300
ARD heute...160	Verkehrsfunk...333
ZDF heute...170	VT aktuell...400
BR III...180	Nachrichten...401
Hessen III...181	Wetter...444
Nord III...182	Lotto/Toto...450
Südwest III...183	Sport aktuell...500
West III...184	Sportmeldungen...501
Wo-Was-Wann?...200	Pressevorschau...600
VT z. Programm...201	VT-Teil...030/3083066

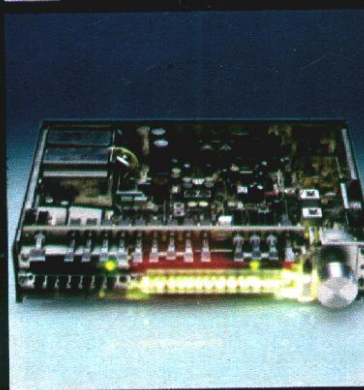

GRUNDIG

Der gute Grundig Klang ist international

Ob London, Warschau, New York, Buenos Aires, Hongkong oder Sydney, Grundig hat in den Schaufenstern der Metropolen der Welt seinen Platz. Und auch in China kann man Grundig Geräte kaufen. Aber nicht nur das: Im Reich der Mitte gibt es auch eine Service-Organisation für Grundig Erzeugnisse. Fazit: Grundig ist gefragt in der Welt.

Und Grundig ist aktiv in der Welt. Jeder Punkt auf der obigen Karte stellt eine besondere Grundig Aktivität in Entwicklung, Produktion oder Vertrieb dar.

Grundig ist ein Unternehmen, das auf europäischen Beinen steht: Entwicklung in Deutschland, Produktion in ganz Europa, Distribution in der ganzen Welt.



GRUNDIG

Die Weltmarke aus Europa



NDIG



**Fortschritt und Qualität
machen die Bedeutung des
„made by Grundig“ aus**

Es gibt zwei ganz aktuelle Beispiele dafür, wie sehr Grundig Technologie und Grundig Produktion auf der Höhe der Zeit und richtungweisend sind.

Beispiel Nummer eins: Die Note „sehr gut“ hat die Stiftung Waren-test nur einmal vergeben, als sie im September 1979 das internationale Angebot an Weltempfängern auf dem deutschen Markt unter die Lupe nahm. „Sehr gut“ bekam nur der Grundig Satellit 3400 (siehe Seiten 158/159).

Beispiel Nummer zwei: Das System Video 2000 ist ein Meilenstein in der noch ziemlich jungen Technik der Bildaufzeichnung. Grundig Ingenieure haben diese Entwicklung

wesentlich mitbestimmt. Das Grundig Produkt nach diesem neuen System: Der Recorder VIDEO 2 x 4, dem schon in den ersten Monaten der Markteinführung weltweite Anerkennung zuteil wurde. Sie finden ihn auf den Seiten 60/61 dieses Heftes.



GRUNDIG

Die Sicherheit
eines großen Namens

Viele tausend Fachgeschäfte führen Grundig.

Eines davon ist bestimmt in Ihrer Nähe.

Viele tausend Fachgeschäfte bieten fachkundige Beratung.

Eines davon ist bestimmt in Ihrer Nähe.



Viele tausend Fachgeschäfte bieten fachmännischen Service.

Eines davon ist bestimmt in Ihrer Nähe.

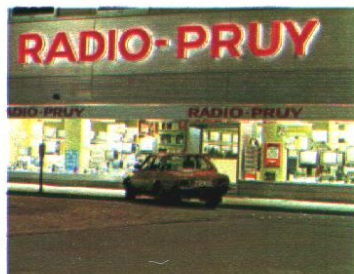

Inhalt:

		Seite
Farbfernseher	Allgemeines	6-11
	Portables	12-19
	Tischgeräte	20-43
	Standgeräte	39
	Großbildprojektor	44-47
	Zubehör	48-49, 54-55
	Datentabelle	56-57
	<hr/>	
Schwarzweiß-Fernseher	Fernseh-Radio-Recorder	50-51
	Portables	52-53
	Tischgerät	53
	Zubehör	54-55
<hr/>		
Video-Recorder Fernseh-Kameras	Video-Recorder, Kameras, Zubehör, Videothek	58-65
<hr/>		
HiFi-Geräte	Programm-Übersicht	66-69
HiFi-Mini-Serie	Receiver, Tuner, Vorverstärker, Endverstärker, Cassettendecks	70-85
	<hr/>	
HiFi-100-mm-Serie	Receiver, Tuner, Voll- verstärker, Vorverstärker, Endverstärker, Cassetten- decks, Plattenspieler	86-125
<hr/>		
HiFi-Slim-Line-Serie	Tuner, Vorverstärker	110-113
HiFi-Tonbandgerät		120-121
HiFi-Türme	Compact-Systeme, Racks	126-127
	Tisch-Compact-Systeme	128-129
HiFi-Dreiweg- Compact-Anlagen		130-133
	<hr/>	
HiFi-Lautsprecher- Boxen	Passiv- u. Aktiv-Boxen	134-145
	HiFi-Zubehör	141, 146-147
<hr/>		
Reisesuper		148-157
Weltempfänger		158-163
Radio-Recorder		164-177
Cassetten-Recorder		178-179
Uhrenradios		180-182
Rundfunk-Geräte		183
	Zubehör	184-185
	Datentabellen	186-187
<hr/>		
Autoradios		188-191

Im Feldversuch:



Videotext – die laufend aktualisierten Nachrichten auf dem Bildschirm.

Videotext ist ein für die nächsten Jahre geplanter Informationsdienst der Fernsehanstalten. Rund 100 Seiten sollen dann – dem Fernsehsignal huckepack mit auf den Weg gegeben – verschlüsselt kostenlos frei Haus geliefert werden. Die Frage ist nur: „Wer hat dazu den Schlüssel?“

Antwort: Die Besitzer eines serienmäßigen Grundig Farbfernsehers der 66-cm-Spitzenklasse. Zu gegebener Zeit können sie sich einen entsprechenden Decoder zulegen, der durch Einschieben in den Universalschacht angeschlossen wird und die Textseiten auf dem Bildschirm sichtbar macht.

Über was wird Videotext informieren? Über neueste Nachrichten aus Zeitgeschehen und Sport, Wetter, Toto, Lotto, aktuelle Verkehrsmeldungen usw. Ja, Sie werden sogar zu fremd-, aber auch deutschsprachigen Spielfilmen deutsche Untertitel einblenden können (wichtig z. B. für Hör-/Sprachbehinderte). Zur Zeit findet im Bundesgebiet ein Feldversuch mit Videotext statt, nach dessen Abschluß über die generelle Einführung und über die endgültige Norm für das Übertragungsverfahren entschieden wird. Grundig kann daher nicht dafür garantieren, daß die speziell für den Feldversuch entwickelten und in begrenzter Zahl bereitgestellten Decoder VT 1000 (s. S. 54) den späteren Normen entsprechen. Im Falle einer Normänderung könnten die derzeitigen Decoder weder weiterverwendet noch kostenlos umgetauscht werden.

Im Feldversuch:



Bildschirmtext – das aktuelle Nachschlagewerk auf dem Bildschirm

Bildschirmtext ist ein für 1982 geplanter Informationsdienst der Deutschen Bundespost. Er wird eine nahezu unbegrenzte Zahl von Textseiten über die Telefonleitung – also gegen geringe Gebühren – auf Ihren Bildschirm übertragen.

Auch bei Bildschirmtext dient der Universalschacht eines serienmäßigen Grundig 66-cm-Spitzenklasse-Modells als Anschluß für den späteren Bildschirmtext-Decoder. Was Sie noch brauchen? Einen Telefonanschluß und ein „Modem“ (erhalten Sie von der Post gegen Gebühr).

Mit Bildschirmtext können Sie später eine große Zahl angeschlossener Computer-Datenbanken „anzapfen“. Entsprechend umfassend ist das Informations-Angebot: Der Werdegang eines Politikers, die Regeln der Formel-1-Rennen, Kochrezepte, Reise-Sonderangebote, die Theater-Vorschau – eine Liste ohne Ende! Zur Zeit finden in Berlin und im Raum Düsseldorf Feldversuche mit Bildschirmtext statt, nach deren Abschluß über die generelle Einführung und über die endgültige Norm für das Übertragungsverfahren entschieden wird. Grundig hat speziell für diese Versuche eine begrenzte Zahl von Decodern BT 1000 (s. S. 54) aufgelegt, über die inzwischen verfügt wurde. Grundig kann nicht dafür garantieren, daß diese Decoder den späteren Normen entsprechen. Im Falle einer Normänderung könnten die derzeitigen Decoder weder weiterverwendet noch kostenlos umgetauscht werden.

Das Video-Zeitalter kann kommen.

In der Planung:



Satelliten-Fernsehen – damit sich Europa in einer kleineren Welt noch näher kommen kann.

Zu den „neuen Medien“ der Zukunft zählt auch der Direktempfang von Fernsehprogrammen, wie sie in den nächsten Jahren von Satelliten ausgestrahlt werden sollen. Nach Schätzungen Eingeweihter werden bei uns in Deutschland im Laufe der Zeit bis zu 30 Programme aus dem Weltraum zu empfangen sein – nicht nur aus der Bundesrepublik, sondern auch aus der Schweiz und aus Österreich, Holland, Belgien, Luxemburg, Frankreich, Italien, ja sogar bis aus Afrika. Mit einem Grundig 66-cm-Spitzenklasse-Modell (mit einer großen Zahl fernsteuerbarer Programme) sind Sie schon heute darauf vorbereitet: Mit Parabolspiegel-Antenne und entsprechender Zurüstung werden Sie diese Programmvietfalt zu gegebener Zeit empfangen können.

Auch was sonst noch an neuen Empfangsmöglichkeiten in den 80er Jahren auf uns zukommt – ob Kabelfernsehen oder Bildplatte –, ein Grundig Spitzenmodell ist auf all das so gut vorbereitet, daß Sie am technischen Fortschritt ohne allzu großen Aufwand Anteil nehmen können.

Bereits lieferbar:



Mit VIDEO 2000 hat europäischer Erfindergeist einen Meilenstein der Entwicklung gesetzt.

VIDEO 2000 ist das neue System mit der Video-Compact-Cassette. Mit vielen weiteren System-Partnern sind wir überzeugt: Es ist das System, das Europa endlich die langersehnte Cassetten-Einheit bringen kann.

Und wir denken, daß Sie unsere Überzeugung teilen, wenn Sie das neue VIDEO 2000 mit anderen Video-Systemen vergleichen.

Die überragende Leistung: VIDEO 2000 hat die Video-Compact-Cassette zum Wenden. Sie ist doppelseitig bespielbar wie die MusiCassetten. Wo andere Cassetten enden, hier bitte wenden... Deshalb können Sie mit keinem anderen Video-System so viele Fernsehsendungen für so wenig Geld aufzeichnen.

Die zweite überragende Leistung: VIDEO 2000 ist 100%ig kompatibel im System.

Dank DTF-Technik. Mit anderen Worten: Sie können mit dem neuen Grundig Recorder VIDEO 2 x 4 problemlos alle Video-Compact-Cassetten aller System-Partner bespielen, abspielen und damit auch austauschen.

Jetzt wissen Sie, warum VIDEO 2000 reif für die Zukunft ist!

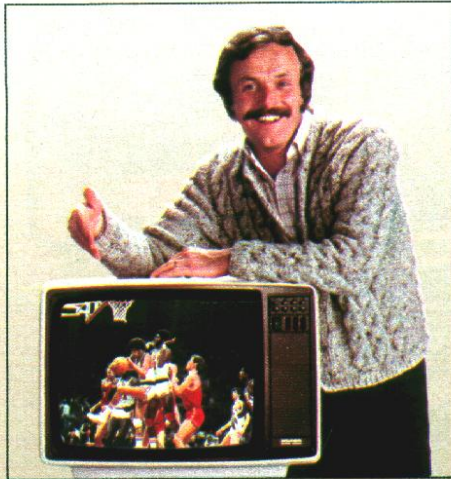
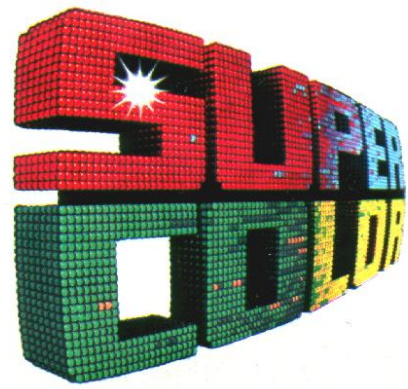

Wer seinen eigenen Kopf hat, soll auch seinen eigenen Fernseher haben. Der Zweitgrundig als Problemlöser.

Tragegriff, geringes Gewicht und robustes Gehäuse machen einen Grundig Farb-Portable so beweglich, daß er sich überall, sogar auf der Terrasse, im Hotelzimmer oder auf dem Campingplatz als Allein-Unterhalter bewährt. Und wird er als Zweitgerät benutzt, sichert er den Familienfrieden auf Dauer – jeder Programmstreit ist vorbei!

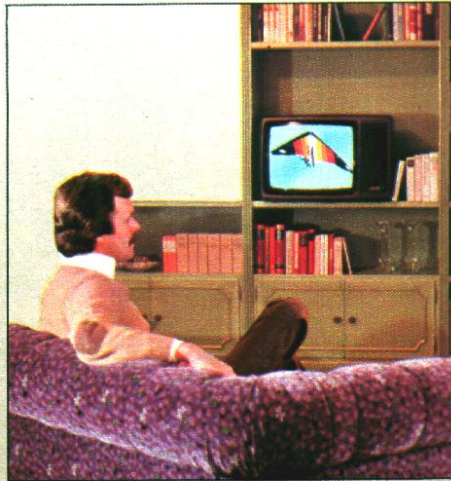

Wer Zentimeter und Geld sparen will, entscheidet sich für die Kompakt-Klasse.

Wenn es ein „Tischgerät“ (das aber genauso gut im Regal oder auf einem Drehfuß stehen darf) mit festem Stammplatz sein soll, kann es auch eines mit 51- oder 56-cm-Farbbild sein. Empfehlenswert da, wo der Platz rar ist und wo man aus kürzerer Entfernung fernsieht. Natürlich spielt auch der Preis eine Rolle, denn ein kleineres Bild spart Hundert-Mark-Scheine.

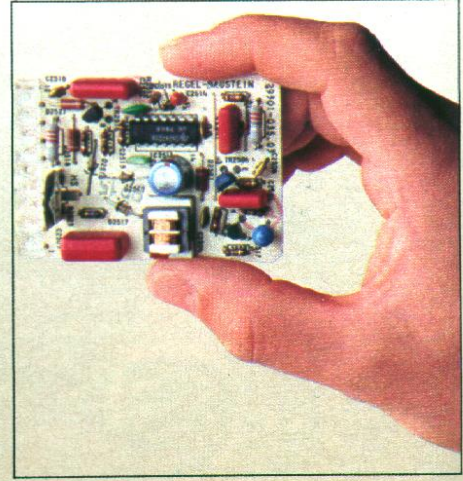

Vorbild für die Welt: Die berühmte Grundig Modultechnik. Und das grundig-scharfe 66-cm-Farbbild.

Die „Großen“ mit 66-cm-Bild von Grundig sind groß in vielerlei Hinsicht: In der Farbbild- und Tonqualität zum Beispiel. Oder in der Zuverlässigkeit und Servicefreundlichkeit – es ist wichtig, darauf schon vor dem Kauf zu achten. Die millionenfach bewährte Modul-Technik gibt Ihnen da große Sicherheit für später. Daß all das auch mit kleinen Preisen verbunden sein kann, beweist die Standard-Klasse.

Farb-Portables

Seiten 12–19

37-cm-Farb-Portable	14/15
42-cm-Farb-Portables	14/15 + 18/19
47-cm-Farb-Portables	12/13 + 16–19
51-cm-Farb-Portables	14/15 + 18/19

Farbfernsehgeräte mit 51- und 56-cm-Bild

Seiten 20–26

51-cm-Tischgeräte mit Bedienung am Gerät	20/21
51-cm-Tischgeräte mit Fernsteuerung	22/23
56-cm-Tischgerät mit Bedienung am Gerät	26
56-cm-Tischgeräte mit Fernsteuerung	24/25

Farbfernsehgeräte der Standard-Klasse mit 66-cm-Bild

Seiten 27–29

Tischgerät mit Bedienung am Gerät	27
Tischgeräte mit Fernsteuerung	28/29

Das Grundig Programm fürs Fernsehen.



Die Grundig Spitzenklasse für Leute, die mit den 80er Jahren immer Schritt halten wollen.

Höchste Präzision in der Senderabstimmung, modernster Bedienungscomfort, vorbildliche Qualität des Fernsehtons, Anschlüsse für die Fernseh-Empfangssysteme der Zukunft, konsequente Fortentwicklung des Modulkonzepts für höchste Sicherheit und lange Lebensdauer – wer das alles will, für den sind die Modelle der Grundig 66-cm-Spitzenklasse goldrichtig. Auswahl gibt's hier zudem genug: 13 Modelle – Ihr Wunschgerät ist dabei!

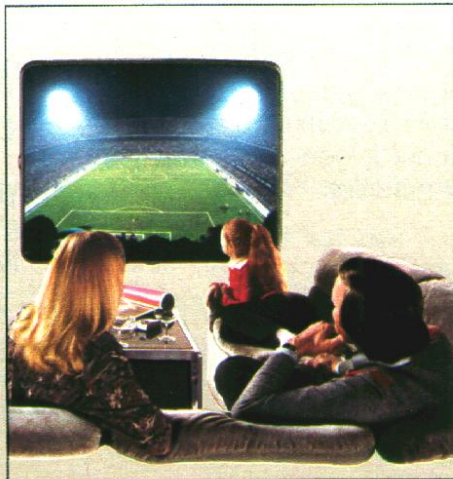

Cinema 9000 – für Leute, die sich ein Farbfernseh-Kino zu Hause einrichten wollen.

Heimkino? Sieht zwar so aus, stimmt aber nicht ganz. Denn Cinema 9000 funktioniert wie ein waschechter Farbfernseher. Nur: Das Farbbild erscheint nicht „unter Glas“, sondern wird – wie bei einer Dia- oder Filmvorführung – auf eine fast flache „Leinwand“ (an der Wand oder auf einem Fußgestell) projiziert. Strahlend hell und 6mal größer als beim 66-cm-Bild.



VIDEO 2 x 4 – die Grundig Maschine im System VIDEO 2000.

Ein Grundig Video-Recorder macht Sie unabhängig von den festen Sendezeiten der Programme. Sie zeichnen auf – auch automatisch, wenn Sie nicht zu Hause sind – und geben wieder zur Sendezeit nach Wunsch. Oder Sie sehen Ihren individuellen Video-Film aus der Videothek Ihres Fachhändlers. Und wenn Sie selbst Kameramann, Regisseur und Produzent in einer Person sein wollen, dann machen Sie Ihre eigene Fernseh-Produktion mit einer Grundig Kamera.

Farbfernsehgeräte der Spitzenklasse mit 66-cm-Bild

Seiten 30–43

Serie 16 T 26	32/33
Serie 30 TS 26	34/35
Serie 30 TF 26	36–39
„Super-Sound“-Modelle (Serie 30 STF 26)	40–43

Farbfernseh-Heimkino mit 152-cm-Großbild

Seiten 44–47

Fernseh-Radio-Recorder

Seiten 50/51

Schwarzweiß-Fernsehgeräte

Seiten 52/53

Fernseh-Zubehör

Seiten 48/49 und 54/55

Video-Recorder Fernseh-Kameras

Seiten 58–65

Das neue System VIDEO 2000 mit der Wende-Cassette	58/59
Video-Recorder VIDEO 2 x 4	60/61
Farb- und Schwarzweiß-Kameras	62/63
Video-Zubehör und Videothek	64/65

Zu einem fernsteuerbaren Grundig Farbfernsehgerät liefert Ihnen Ihr Fachhändler im allgemeinen die serienmäßige Grundig Infrarot-Fernsteuerung mit. Es kann sich dabei um einen der folgenden bewährten Fernsteuer-Geber handeln:

Tele-Pilot 200 oder
Tele-Pilot 300 oder
Tele-Pilot 310.

Noch während der Laufzeit der vorliegenden „Grundig revue“ wird ein neuer Fernsteuer-Geber eingeführt, der die obigen drei Ausführungen schrittweise ersetzt:

Tele-Pilot 350.

Es kann also zum Zeitpunkt Ihrer Farbfernsehgeräte-Bestellung ein Tele-Pilot 200, 300 oder 310 zum Lieferumfang bei dem gewählten Modell gehören, obwohl in diesem Katalog beim Gerätefoto generell der Tele-Pilot 350 abgebildet ist.

Wichtig für Sie zu wissen:

Jede der 4 Tele-Pilot-Ausführungen läßt sich für Ihren fernsteuerbaren Grundig Farbfernseher verwenden!

Das können alle vier Tele-Pilot-Ausführungen:

Mit den Fernsteuerungen **Tele-Pilot 200, 300, 310 und 350** steuern Sie bequem vom Sessel aus per Infrarotlicht fern:

- **Direkte Anwahl von 16 Programmen** bei Modellen der Serien mit Anfangsziffer 16, z. B. 16 F 16 oder 16 T 26, **bzw. von 30 Programmen** bei Modellen der Serien mit Anfangsziffer 30, z. B. 30 TS 26, 30 TF 26 oder 30 STF 26.
- **Einschalten** des Gerätes aus Bereitschaft durch Wählen eines Programms
- **Fern-Feinabstimmung** von Farbkontrast, Helligkeit und Lautstärke durch feinfühliges Wipptasten
- **Abwurf der Optimaleinstellung** von Bild und Ton (Optimal-Automatic)
- **Abschalten des Fernsehens und Wiedereinschalten** des Tons, der automatisch in vorheriger Lautstärke kommt (Quick-Taste)

Tele-Pilot 200



Tele-Pilot 300



Alle Programme und Funktionen im kleinen Finger:

Drahtlose Fernsteuerung für Grundig Farbfernseher.

Und das sind ihre Besonderheiten:

■ **Fernsteuerung aller 6 Lauffunktionen eines Grundig Video-Recorders**, der über Fernbedienungs-Adapter 1 bzw. Fernbedienungskabel 1 mit einem Super Color Spitzenklasse-Farbfernseher verbunden ist: Vor- und Rücklauf, Aufnahme, Wiedergabe, Stop und Bandrückspulung in die Cassette

■ **Ausschalten** des Gerätes in Bereitschaft

Tele-Pilot 200: Flache, handliche Schmalform

Tele-Pilot 300: Cassetten-Form, die sich zur Ablage in den Universalschacht der Spitzenklasse-Modelle schieben läßt

Tele-Pilot 310: Cassettenform (wie Tele-Pilot 300) – beleuchtbare 24-Stunden-LCD-Quarzuhrzeit-Anzeige – Möglichkeit der Vorprogrammierung einer Einschaltzeit innerhalb der nächsten 24 Stunden – Automatische Ausschaltung des Farbfernsehers ca. 35 Min. nach automatischer Einschaltung, wenn keine Fernsteuer-Funktion betätigt wurde.

Tele-Pilot 350: Besonders handliche, flache Schmalform – zusätzliche Schaltfunktion, bei Modell W 8296 z. B. zum Umschalten von Fernseh- auf Rundfunk-Ton (siehe Seite 42) oder bei Modell Exquisit 8296 zur Verbreiterung der Ton-Abstrahlbasis (siehe Seite 43).

Tele-Pilot 310



Tele-Pilot 350



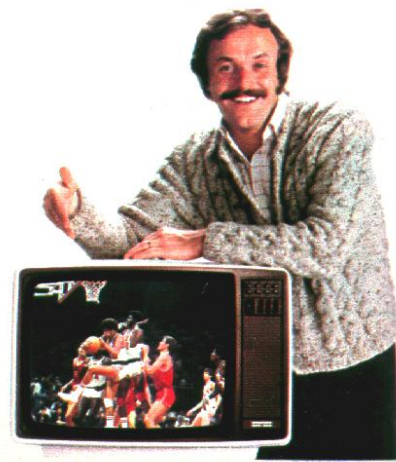

Sicher kennen Sie das: Der eine in der Familie will Fußball sehen, der andere den Spielfilm. Ein Problem, das es in allen Familien gibt und das immer dann akut wird, wenn Höhepunkte des Fernsehprogramms miteinander konkurrieren.

Immer mehr Leute lösen dieses Problem mit einem Zweit-Grundig. Damit jeder, der seinen eigenen Kopf (sprich: seine eigenen Interessen) hat, auch sein eigenes Fernsehprogramm sehen kann. Nicht, um noch mehr Fernsehen zu konsumieren, sondern um „jedem das Seine“ zu vermitteln.

Übrigens: Daß Grundig Farb-Portables hierzulande so beliebt sind, hat sicher gute Gründe. Ihr Fachhändler zeigt sie Ihnen.

Gemeinsame technische Daten der Serien 8 S 15, 8 S 16, 8 S 18 und 8 S 20 (nur Farb-Portables):

Spitzenklasse-Farbbild

Superscharfe, selbstkonvergierende black-stripe-inline-Farbbildröhre mit der Diagonale:

SERIE 8 S 15	Super Color 1514	37 cm
SERIE 8 S 16	Super Color 1615	42 cm
SERIE 8 S 18	Super Color 1815	47 cm
SERIE 8 S 20	Super Color 2015	51 cm

Spitzenklasse-Farbbild durch kalte RGB-Endstufen.

Tipptasten-Programmwahl

8 Tipptasten zur Programmwahl am Gerät. Walzenregler für Helligkeit, Lautstärke und Farbkontrast. Programm-anzeige durch Leuchtdiodenpunkt (1514: Leuchtziffern).

2 Watt Musikleistung

Superphon-Lautsprecher mit frontaler (1514: seitlicher) Abstrahlung. Ton-Endstufe mit 2 Watt Musikleistung. Anschluß für Kopf-/Kleinhörer oder Tonbandaufnahmen. Gehäuselautsprecher abschaltbar.

Teleskop-Antenne

Eingebaute Langstab-Teleskop-Antenne für VHF/UHF. Einklappbarer Tragegriff.

SERIE 8 S 18

Bestell-Nr. Super Color 1815

Ein Farbfernseher, der zwei Fliegen mit einer Klappe schlägt: Er ist an seinem Tragegriff noch bequem mit einer Hand zu transportieren, und er hat ein 47-cm-Farbbild, das groß genug selbst fürs Wohnzimmer ist. Seine kompakten Maße machen ihn zudem geeignet zur Unterbringung im Regal oder in der Schrankwand.

8 leichtgängige Tipptasten am Gerät dienen der einfachen Programmwahl. Der große Frontlautsprecher, der Musik und Sprache direkt auf den Zuschauer abstrahlt, und der Klangregler sorgen für einen hervorragenden Klang. Das typisch brillante Farbbild, der Kopfhöreranschluß und die Langstab-Teleskop-Antenne sind selbstverständlich bei einem Grundig Farb-Portable.

Gehäuse:

- a) silbermetallic mit Front moccabraun
- b) weiß mit Front moccabraun

Maße: ca. 57 x 40 x 43 cm.

Gewicht: ca. 19 kg.

Zubehör Seite 54/55
Daten Seite 56/57

**Wer seinen eigenen Kopf hat,
soll auch seinen eigenen Fernseher haben.
Ein Zweit-Grundig für den Sport.**



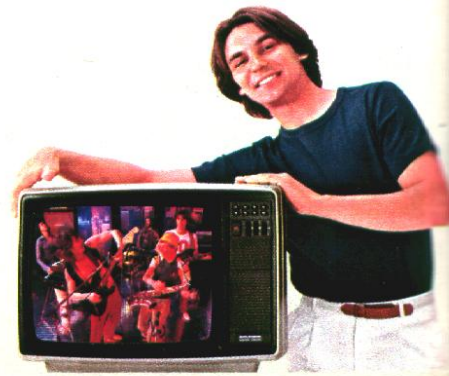

SERIE 8 S15

Bestell-Nr.
Super Color 1514

Dieser 37-cm-Farb-Portable ist ideal für Leute, die viel unterwegs sind, die mal da, mal dort fernsehen. **Erstens**, weil dieses Modell besonders handlich und leicht ist (es bringt nur 14 kg auf die Waage). **Zweitens**, weil es sehr robust ist. **Drittens**, weil es im Auto wenig Platz wegnimmt. **Viertens**, weil es einen Kopfhöreranschluß hat, um Zimmer- und Gartennachbarn nicht stören zu müssen. **Fünftens**, weil seine Langstabantenne in den meisten Empfangslagen ein klares Farbbild herbeiholt.

Gehäuse:

- a) silbermetallic mit Front moccabraun
- b) weiß mit Front moccabraun

Maße: ca. 44 x 33 x 37 cm.

Gewicht: ca. 14 kg.



SERIE 8 S16

Bestell-Nr.
Super Color 1615

Auch wenn für viele der faire Preis und der geringe Energieverbrauch entscheidende Argumente für die Wahl dieser Gerätetype sind – das exzellente 42-cm-Farbbild und der kraftvolle Direkt-Ton sprechen eine weit überzeugendere Sprache. So macht der Super Color 1615 deutlich, warum Grundig Farb-Portables so überaus beliebt sind. Wobei natürlich auch das rassige Design, die leichte Bedienung, die gute technische Ausstattung und die Grundig Präzision mit ins Gewicht fallen.

Gehäuse:

- a) silbermetallic mit Front moccabraun
- b) weiß mit Front moccabraun

Maße: ca. 53 x 36 x 40 cm.

Gewicht: ca. 16,5 kg.



Wer seinen eigenen Kopf hat, soll auch seinen eigenen Fernseher haben. Ein Zweit-Grundig für die Disco-Show.

SERIE 8 S 20

Bestell-Nr. Super Color 2015

Dieses Modell kommt mit seinem 51-cm-Bild dem Trend zum noch größeren tragbaren Farbfernseher entgegen. Obwohl es mit seiner Tipptasten-Bedienung recht preiswert ist, erfüllen Bild und Ton dennoch hohe Ansprüche: „Kalte RGB-Endstufen“ geben dem Farbbild seine reinen, kräftigen Farben, und der große Frontlautsprecher sorgt für einen klaren, ausgewogenen Klang.

Der Super Color 2015 spielt überall dort, wo ein Netzanschluß zur Verfügung steht – ein Anschluß für die Außenantenne muß nicht immer sein, dafür hat er die Langstab-Teleskop-Antenne eingebaut.

Gehäuse:

a) silbermetallic mit Front moccabraun

b) weiß mit Front moccabraun

Maße: ca. 61 x 42 x 46 cm.

Gewicht: ca. 23 kg.

Zubehör Seite 54/55

Daten Seite 12 und 56/57





Auch wenn die Farb-Portables auf dieser und der folgenden Doppelseite von den Abmessungen und vom Preis her zu den Kleinen unter den Farbfernsehern zählen, im Bedienungskomfort können sie es mit vielen „Großen“ aufnehmen. Vor allem ist da die drahtlose Infrarot-Fernsteuerung für 16 Programme und für alle wichtigen Bedienfunktionen, selbst für das Ein- und Ausschalten, zu nennen. Da Sie von jeder Programmstation auf jede andere direkt umschalten können, ist es angenehm, das auch an der großen Leuchtdioden-Programmanzeige vom Sessel aus kontrollieren zu können.

Daß Farbbild und Lautstärke immer wieder aufs neue die ideale Einstellung für höchsten Fernsehgenuß haben, dafür sorgt die Optimal-Automatic. Und der Sendersuchlauf mit AFC garantiert obendrein, daß jedes Programm automatisch in höchster Schärfe kommt.

Verständlich, wenn diese Modelle zu den Bestsellern in Deutschland zählen.

Gemeinsame technische Daten der Serien 16 F 16, 16 F 18 und 16 F 20 (nur Farb-Portables):

Spitzenklasse-Farbbild

Superscharfe, selbstkonvergierende black-stripe-inline-Farbbildröhre mit der Diagonale:

SERIE 16 F 16	
Super Color 1644 und 1645	42 cm
SERIE 16 F 18	
Super Color 1844 und 1845	47 cm
SERIE 16 F 20	
Super Color 2045	51 cm

Spitzenklasse-Farbbild durch kalte RGB-Endstufen.

Drahtlose Infrarot-Fernsteuerung Tele-Pilot 200 oder 350

Direkt-Fernwahl von 16 Programmen. Fernsteuerung aller wichtigen Bedienfunktionen, von Wunshtonpausen und Optimal-Bild- und -Ton. Leuchtdioden-Programmanzeige am Gerät.

Automatischer Sendersuchlauf

Automatischer Sendersuchlauf mit AFC und elektronischer Speicherung auch für individuelle Bildkonturen-Feinabstimmung. Elektronische Abstimm-anzeige im Bildschirm.

Optimal-Automatic

Farbbild und Ton erscheinen nach jedem Einschalten mit der Netztaete oder nach Drücken der Taste „Optimal“ des Tele-Pilot automatisch im Optimalwert.

2 Watt Musikleistung

Superphon-Lautsprecher mit frontaler (1644 und 1844: mit seitlicher) Abstrahlung. Ton-Endstufe mit 2 Watt Musikleistung. Klangregler (außer 1644 und 1844). Anschluß für Kopf-/Kleinhörer oder Tonbandaufnahmen. Gehäuse-lautsprecher abschaltbar.

Teleskop-Antenne

Eingebaute Langstab-Teleskop-Antenne für VHF/UHF. Einklappbarer Tragegriff.

SERIE 16 F 18

Bestell-Nr. Super Color 1845

Ein ausgesprochener Bestseller! Bestehend schon von seinem Äußeren her durch die moderne Form und durch den für einen Tragbaren ausnehmend großen 47-cm-Bildschirm. Hören Sie dazu aber auch mal seinen Ton: aus dem großdimensionierten Frontlautsprecher direkt auf Sie abgestrahlt, mit dem Klangregler auf das gewünschte Klangbild eingestellt. (Er kann übrigens mit einem Kopfhörer auch „umweltfreundlich“ abgehört werden.) Der Suchlauf sorgt für beste Abstimmung der Sender. Die Bedienfunktionen steuern Sie einfach mit Tastendruck fern. Mit einem Wort: ein Farb-Portable der Weltklasse.

Gehäuse:

- a) silbermetallic mit Front moccabraun
- b) weiß mit Front moccabraun

Maße: ca. 57 x 40 x 43 cm.

Gewicht: ca. 19,5 kg.

Zubehör Seite 54/55 Daten Seite 56/57

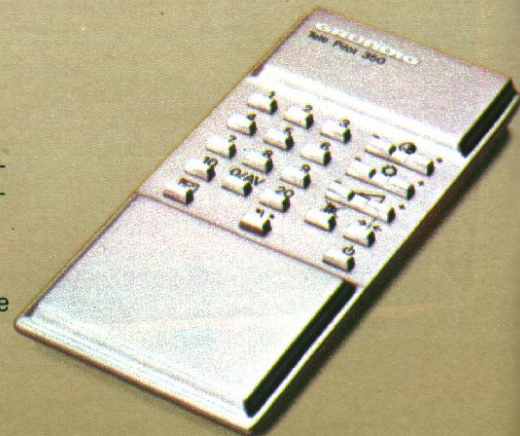

**Wer seinen eigenen Kopf hat,
soll auch seinen eigenen Fernseher haben.
Ein Zweit-Grundig für Kindersendungen.**





SERIE 16 F16

**Bestell-Nr.
Super Color 1644**

Der fernsteuerbare Grundig Farb-Portable mit dem geringsten Platzbedarf und Gewicht! Und das kommt allen entgegen, die öfter mal ihren Fernseh-Sitz-, -Stand- oder -Liegeplatz wechseln. Komfort wird hier trotzdem groß geschrieben: Fernsteuerung, Suchlauf, Optimal-Automatic, große Leuchtdioden-Programmanzeige – alles, was Sie zum bequemen, unbeschwerten Fernsehvergnügen brauchen, ist da! Farbbild und Ton sind grundig-typisch gut.

Gehäuse:

- a) silbermetallic mit Front moccabraun
- b) weiß mit Front moccabraun

Maße: ca. 48 x 36 x 40 cm.

Gewicht: ca. 17 kg.



SERIE 16 F16

**Bestell-Nr.
Super Color 1645**

Einer der leistungsfähigsten Farb-Portables, die es gibt! Er verbindet Handlichkeit und geringes Gewicht mit einem erstklassigen 42-cm-Farbbild, einem „direkten“ Ton aus dem großen Frontlautsprecher und einer komfortablen Bedienung, wie sie sonst hochwertige „ortsfeste“ Geräte haben. Also ein sehr mobiler Farbfernseher, der vergessen macht, daß er „nur“ ein Farb-Portable ist. Auch durch ein attraktives Design, besonders in der eleganten Silbermetallic-Ausführung.

Gehäuse:

- a) silbermetallic mit Front moccabraun
- b) weiß mit Front moccabraun

Maße: ca. 53 x 36 x 40 cm.

Gewicht: ca. 17,5 kg.



Wer seinen eigenen Kopf hat, soll auch seinen eigenen Fernseher haben. Ein Zweit-Grundig für das Hobby.



SERIE 16 F 18

Bestell-Nr.
Super Color 1844

Auch dieses Modell ist mit seinem 47-cm-Farbbild zu den Großbild-Portables zu rechnen. Und zu den komfortabelsten obendrein. Farbbrillanz und Farbkraft des Bildes werden durch die „kalten RGB-Endstufen“ wesentlich erhöht. Mit einem Kopfhörer können Sie den Fernsehton auch umweltfreundlich hören. Der Suchlauf sorgt für beste Senderabstimmung, die Optimal-Automatic stellt auf Tastendruck oder beim Einschalten mit der Netztaaste automatisch Bild und Ton optimal ein. Alle wichtigen Bedienfunktionen steuern Sie einfach fern.



Gehäuse:

- a) silbermetallic mit Front moccabraun
- b) weiß mit Front moccabraun

Maße: ca. 53 x 39 x 43 cm.

Gewicht: ca. 19 kg.



SERIE 16 F 20

Bestell-Nr.
Super Color 2045

Endlich ein tragbarer 51-cm-Farbfernseher! Und dieser Grundig ist „beweglicher“ als ein Tischgerät nicht nur durch seine abgerundete, robuste Form und den Tragegriff, sondern auch durch das „tragbare“ Gewicht von rund 24 kg. Er ist der fernbedienbare Grundig Farb-Portable mit dem größten Bild. Er ist ideal für Leute, die mal in diesem, mal in jenem Zimmer der Wohnung schön groß und schön bequem fernsehen oder das Gerät öfter – z. B. ins Wochenendhaus – transportieren wollen.



Gehäuse:

- a) silbermetallic mit Front moccabraun
- b) weiß mit Front moccabraun

Maße: ca. 61 x 42 x 46 cm.

Gewicht: ca. 24 kg.

Zubehör Seite 54/55
Daten Seite 16 und 56/57

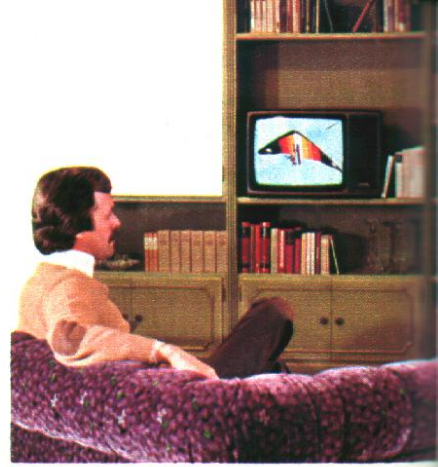

Kompakt, preiswert, sparsam – das sind die drei Haupttrümpfe der 51-cm-Tischgeräte-Klasse von Grundig. Entscheidend für den, der seinen neuen Farbfernseher in einem kleineren Wohnraum aufstellen möchte: im Kinderzimmer, im Arbeitszimmer, in der Junggesellenbehausung. Oder für den, der einfach nur eine kleine Stellfläche zur Verfügung hat. Vorteilhaft für den, der mit seinem Geld rechnet – denn Ihr Fachhändler kann Ihnen für diese formschönen 51-cm-Modelle in bester Markenqualität überraschend günstige Preise nennen. Selbst für die Modelle mit Fernsteuer-Komfort, die Sie auf Seite 22 und 23 finden. Aber auch der Stromverbrauch ist erfreulich niedrig.

Gemeinsame technische Daten der Tischgeräte aus der Serie 8 S 20:

51-cm-Spitzenklasse-Farbbild

Superscharfe, selbstkonvergierende 51-cm-black-stripe-inline-Farbbildröhre. Spitzenklasse-Farbbild durch kalte RGB-Endstufen.

Tipptasten-Programmwahl

8 Tipptasten zur Programmwahl am Gerät. Walzenregler für Lautstärke, Helligkeit und Farbkontrast. Leuchtziffern-Programmanzeige.

2 Watt Musikleistung

Superphon-Lautsprecher mit frontaler Abstrahlung. Ton-Endstufe mit 2 Watt Musikleistung. Klangregler. Anschluß für Kopf-/Kleinhörer oder Tonbandaufnahmen durch den Fachhändler nachrüstbar. Wiedergabe des Fernsehens über HiFi-Anlage durch HiFi-/TB-Adapter 481 möglich.

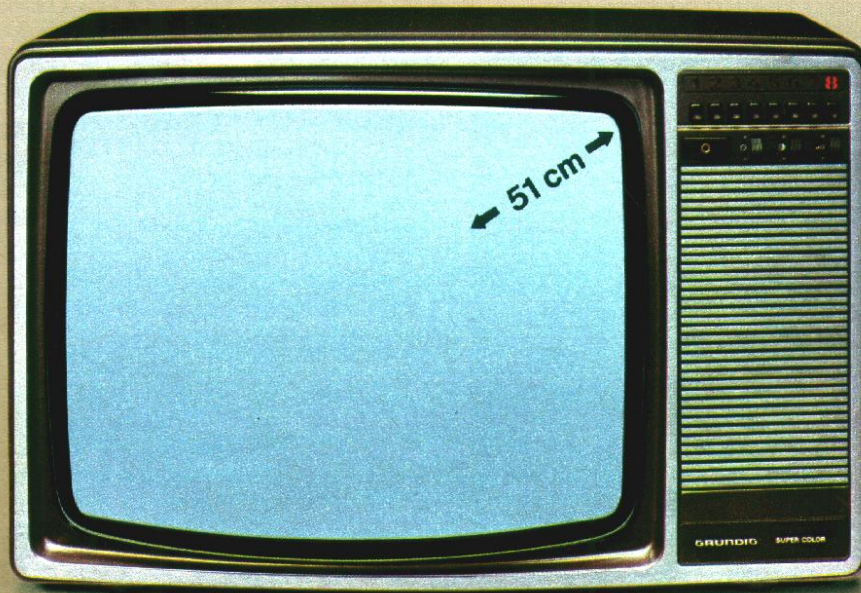

SERIE 8 S 20

Bestell-Nr. Super Color 4216

Obwohl sich hier das – neben dem Eleganz 4215 – preiswerteste Tischgerät des großen Grundig Farbfernseher-Programms präsentiert, ist es dennoch in Fertigungsqualität, Zuverlässigkeit und auch in der Farbbildqualität einem „Großen“ durchaus an die Seite zu stellen. Weil die „kalten RGB-Endstufen“ ein prächtiges, farbkräftiges 51-cm-Bild garantieren. Einfache Bedienung, guter Fernsehton, hübsche Form – an diesem Modell ist alles dran!

Gehäuse:

- a) nußbaumfarben
- b) braunmetallic mit Front silbermetallic

Maße: ca. 64 x 42 x 47 cm.

Für alle, die Zentimeter und Geld sparen wollen. Grundig Kompakt-Klasse mit 51-cm-Bild.

SERIE 8 S 20 Bestell-Nr. Eleganz 4215

Macht er seinem Namen „Eleganz 4215“ nicht alle Ehre? Aber nicht nur sein kompaktes, gefälliges Äußeres besticht, auch die Farben und die Schärfe seines 51-cm-Farbbilds sind

die denkbar beste Empfehlung für dieses Tischgerät. Acht leichtgängige Tiptasten dienen der Programmwahl. Der Frontlautsprecher hat einen ausgewogenen und kraftvollen Klang. Mit einem Wort: Sie bekommen hier viel Farbfernseher für Ihr gutes Geld!

Gehäuse:

- a) nußbaumfarben mit Front braunmetallic
- b) braunmetallic mit Front silbermetallic

Maße: ca. 64 x 42 x 46 cm.

Zubehör Seite 54/55

Daten Seite 56/57





Platzsparende Maße und günstiger Preis bedeuten nicht unbedingt einen Verzicht auf die Annehmlichkeiten modernen Fernsteuer-Komforts. Die Modelle auf diesen beiden Seiten sind der Beweis.

Wie bei einem Luxusfernseher geht es hier zu: Sie sitzen bequem im Sessel und tippen leicht auf den Tele-Pilot – blitzschnell hat sich das Gerät eingeschaltet, das Programm umgeschaltet oder die Lautstärke minimal reduziert. Was Sie auch gerade für einen Befehl über Infrarotlicht „ausgestrahlt“ haben, Ihr Super Color folgt Ihnen immer aufs Wort oder besser auf Tastendruck. Noch eine feine Sache ist der Sendersuchlauf. Auch wenn er jahrein, jahraus im stillen, unsichtbar wirkt. Bestmögliche Senderabstimmung und höchste Bildschärfeneinstellung sind seine Aufgabe. Er bewältigt sie ohne Ihr Zutun automatisch.

Gemeinsame technische Daten der Tischgeräte aus der Serie 16 F 20:

51-cm-Spitzenklasse-Farbbild

Superscharfe, selbstkonvergierende 51-cm-black-stripe-inline-Farbbildröhre. Spitzenklasse-Farbbild durch kalte RGB-Endstufen.

Drahtlose Infrarot-Fernsteuerung Tele-Pilot 200 oder 350

Direkt-Fernwahl von 16 Programmen. Fernsteuerung aller wichtigen Bedienfunktionen, von Wunshtonpausen und Optimal-Bild und -Ton. Leuchtdioden-Programmanzeige am Gerät.

Automatischer Sendersuchlauf

Automatischer Sendersuchlauf mit AFC und elektronischer Speicherung auch für individuelle Bildkonturen-Feinabstimmung. Elektronische Abstimmmanzeige im Bildschirm.

Optimal-Automatic

Farbbild und Ton erscheinen nach jedem Einschalten mit der Netztaaste oder nach Drücken der Taste „Optimal“ des Tele-Pilot automatisch im Optimalwert.

2 Watt Musikleistung

Superphon-Lautsprecher mit frontaler Abstrahlung. Ton-Endstufe mit 2 Watt Musikleistung. Klangregler. Anschluß für Kopf-/Kleinhörer oder Tonbandaufnahmen. Wiedergabe des Fernsehtons über HiFi-Anlage durch HiFi-/TB-Adapter 481 möglich.

SERIE 16 F 20

Bestell-Nr. Eleganz 4245

16 mit dem besonders handlichen Fernsteueregeber direkt anwählbare Programme, auch Ein- und Ausschalten vom Sitzplatz aus, Bild und Ton beim Einschalten oder auf Tastendruck automatisch richtig eingestellt, auch alle Sender immer automatisch richtig abgestimmt, Direktton durch Frontlautsprecher, Kopfhöreranschluß, attraktive Gehäuseform – was kann man sich bei dem günstigen Preis dieses Modells noch mehr wünschen!

Gehäuse:

- a) nußbaumfarben mit Front braunmetallic
 - b) braunmetallic mit Front silbermetallic
- Maße: ca. 64 x 42 x 46 cm

Zubehör Seite 54/55

Daten Seite 56/57



Eleganz 4245



Für alle, die Zentimeter und Geld sparen wollen. Grundig Kompakt-Klasse mit 51-cm-Bild.

SERIE 16 F 20

**Bestell-Nr.
Super Color 4236**

Eine geschmackvolle Form-Variante zum Modell Eleganz 4245 hat Grundig hier aus der Taufe gehoben. Alles an ihm ist klar, ausgewogen und harmonisch. Wenn man dann noch die kom-

fortable Bedienung, die für Grundig selbstverständliche hohe Zuverlässigkeit, das klasse Farbbild, den voluminösen Klang ins Kalkül zieht, versteht man, warum dieses Modell so viele Freunde findet.

Gehäuse:

- a) nußbaumfarben
- b) braunmetallic mit Front silbermetallic

Maße: ca. 64 x 42 x 47 cm.





56 cm – ein attraktives Bildformat. Nicht nur für Leute, die bis dato einen ähnlich großen Schwarzweiß-Bildschirm (61 cm) gewohnt waren. Denn gerade bei Grundig Super Color sind 56-cm-Geräte (siehe auch Seite 26) modern und zweckmäßig ausgestattet: in Bild- und Tonqualität (auch hier sind eine neue superscharfe Bildröhre und ein hochwertiger Superphon-Lautsprecher eingebaut), im Bedienungskomfort (besonders die fernsteuerbaren Modelle auf dieser Doppelseite), in Technik und Servicefreundlichkeit durch die bewährte Grundig Modultechnik. Daß Sie bei 56 cm einige Fünfinger sparen – na wenn schon! Ihre Bekannten sehen das einem so todschicken Modell ohnedies nicht an. Kurz: der Einkaufstip für Preis- und Qualitätsbewußte!

Gemeinsame technische Daten der Serie 16 F 22:

56-cm-Spitzenklasse-Farbbild
Superscharfe, selbstkonvergierende 56-cm-inline-Farbbildröhre. Spitzenklasse-Farbbild durch kalte RGB-Endstufen.

Modell 6236: Drahtlose Infrarot-Fernsteuerung Tele-Pilot 200 oder 350
Modell Eleganz 6245 und W 6245: Drahtlose Infrarot-Fernsteuerung Tele-Pilot 300 oder 350
Direkt-Fernwahl von 16 Programmen. Fernsteuerung aller wichtigen Bedienungsfunktionen, von Wunshtonpausen und Optimal-Bild und -Ton. Leuchtdioden-Programm Anzeige am Gerät.

Automatischer Sendersuchlauf
Automatischer Sendersuchlauf mit AFC und elektronischer Speicherung auch für individuelle Bildkonturen-Feinabstimmung. Elektronische Abstimm-Anzeige im Bildschirm.

Optimal-Automatic
Farbbild und Ton erscheinen nach jedem Einschalten mit der Netztaste oder nach Drücken der Taste „Optimal“ des Tele-Pilot automatisch im Optimalwert.

Modell W 6245 und Eleganz 6245: 3 Watt Musikleistung
Modell 6236: 6 Watt Musikleistung
Superphon-Lautsprecher mit frontaler (Modell W 6245: seitlicher) Abstrahlung. Ton-Endstufe mit 3 Watt (Modell 6236: 6 Watt) Musikleistung. Klangregler. Anschluß für Kopfhörer oder Tonbandaufnahmen. Wiedergabe des Fernsehens über HiFi-Anlage durch HiFi-/TB-Adapter 481 möglich.



Drehfuß 4 ist extra lieferbares Zubehör

SERIE 16 F 22

Bestell-Nr. Super Color W 6245

Ausgewogen, voll vollendeter Eleganz präsentiert sich dieses symmetrische „Würfelgehäuse“. Für Leute mit erlesenem Geschmack. Das für viele Wohnzimmer passend große 56-cm-Farbbild und der „vernünftige“ Bedienungskomfort machen dieses Modell zu einem

Geheimtip für kritische Verbraucher. Wenn diese Grundig Kreation noch dazu „auf großem Fuß“ (gemeint ist ein Drehfuß 30, 4 oder 5 – s. S. 55) steht, stellt sie viele „gewöhnliche“ Farbfernseher glatt in den Schatten.

Gehäuse:
a) nußbaumfarben mit Front braunmetallic
b) braunmetallic mit Front silbermetallic
Maße: ca. 56 x 52 x 48 cm.

Für alle, die Zentimeter und Geld sparen wollen. Grundig Kompakt-Klasse mit 56-cm-Bild.



SERIE 16 F 22 Bestell-Nr. Eleganz 6245

Wenn es im Grundig Farbfernsehgeräte-Programm ein Modell gibt, das den „goldenen Mittelweg“ darstellt, dann ist es wohl der Eleganz 6245. Er bietet ein schönes, großes Farbbild, aber nicht das größte. Er bietet viel Komfort, aber keinen extravaganten Luxus. Er bietet einen kraftvollen, qualitativ guten Ton. Und er ist für einen günstigen Preis zu haben. In zwei Dingen allerdings kennt er keine Kompromisse: in der berühmten Grundig Qualität und in seiner Formschönheit.



Gehäuse:

- a) nußbaumfarben mit Front braunmetallic
- b) braunmetallic mit Front silbermetallic

Maße: ca. 69 x 47 x 48 cm.

SERIE 16 F 22

Bestell-Nr. Super Color 6245

(ohne Abb.)

Form-Variante zum Eleganz 6245.

Technik wie Eleganz 6245. Gehäuse:

- nußbaumfarben oder braunmetallic mit Front silbermetallic.

Maße: ca. 67 x 51 x 48 cm.

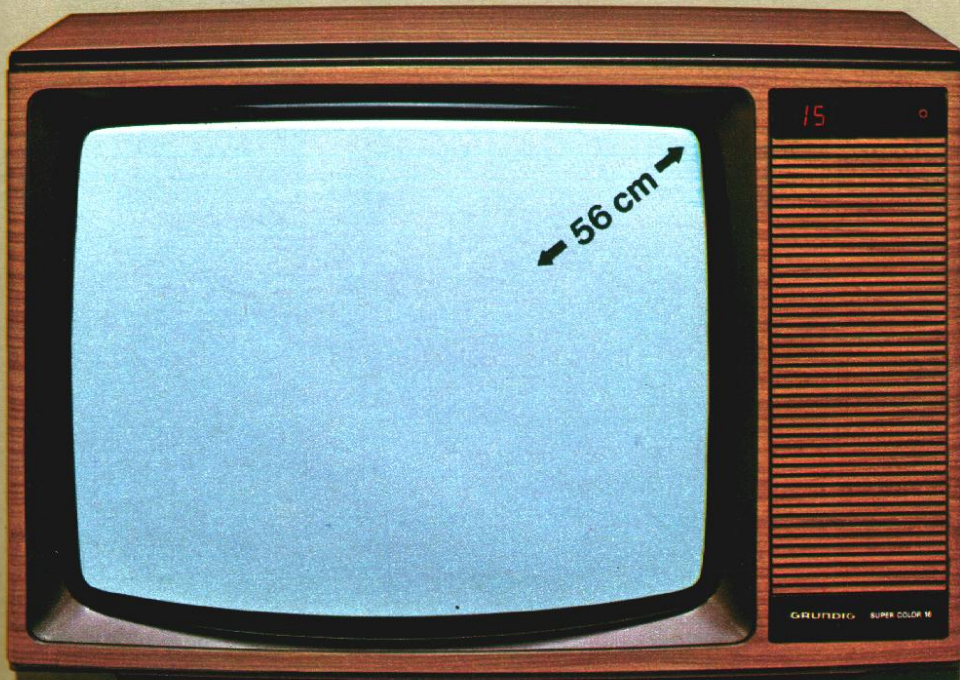

SERIE 16 F 22

Bestell-Nr. Super Color 6236

Wie aus einem Guß wirkt die geschlossene, harmonische Form dieses hochwertigen 56-cm-Farbfernsehers. Ihre Besonderheit: Sie ist durch die 110²-Bildröhre kompakt – nur 41 cm tief, ideal für Regal oder Schrankwand.

Auch dieses Modell stammt aus der Serie der preiswerten Komfortablen mit 16-Programm-Fernsteuerung. Es brilliert ebenfalls mit einem Farbbild erster Güte und einem „Direkton“ – sogar mit **6 Watt Musikleistung.**



Gehäuse:

- a) nußbaumfarben
- b) braunmetallic mit Front silbermetallic
- c) braunmetallic mit Front moccabraun

Maße: ca. 69 x 46 x 41 cm.

Zubehör Seite 54/55
Daten Seite 56/57

Alle Farbfernsehgeräte auf Seite 12 bis 29 dieses Katalogs sind in der bewährten Grundig Modultechnik gebaut. Grundig wendet dieses Bauprinzip seit über acht Jahren an. Seither genießt es in Fachkreisen hervorragenden Ruf. Und bewährte sich in über 6 Millionen Farbfernsehern. Grundig Modultechnik bedeutet höchste Servicefreundlichkeit: Schneller Modultausch statt langwieriger Reparaturen. Grundig Modultechnik bedeutet lange Gerätelebensdauer: Erhöhte Qualität durch Fertigungs-rationalisierung und optimale Kontrollen. Daß Grundig Farbfernseher darüber hinaus auch in Farbbild- und Tonqualität keinen Vergleich zu scheuen brauchen – selbst bei einem relativ günstigen Preis – beweist Grundig auf dieser Doppelseite.

SERIE 12 S 22

Bestell-Nr. Eleganz 6215

Die kleineren Gehäuseabmessungen, der günstigere Preis und nicht zuletzt das ausgezeichnete, einem normalgroßen Wohnzimmer angemessene Farbbild sprechen ganz allgemein für ein 56-cm-Modell. Für den Eleganz 6215 speziell sprechen die hohe Bildqualität, die durch leichten Tastendruck am Gerät zu wählenden 12 Programme, der ausgewogene Klang, die wirkungsvoll sich abhebenden Farben von Zarge, Front und Grill des Gerätes und die moderne Formgebung.

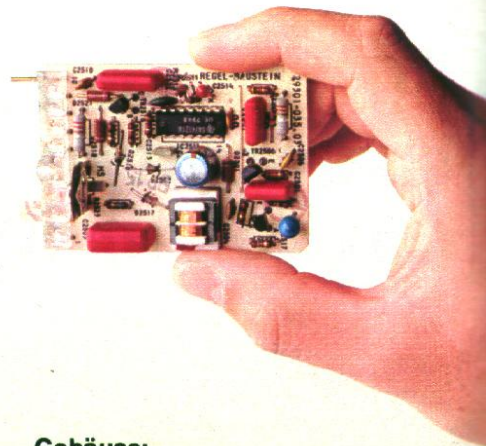

Gehäuse:

- a) nußbaumfarben mit Front braunmetallic
 - b) braunmetallic mit Front silbermetallic
- Maße:** ca. 69 x 47 x 48 cm.

SERIE 12 S 22

Bestell-Nr. Super Color 6215

(ohne Abb.)

Form-Variante zum Modell Eleganz 6215. Technik wie Eleganz 6215.

Gehäuse: nußbaumfarben oder braunmetallic mit Front silbermetallic.
Maße: ca. 67 x 51 x 48 cm.

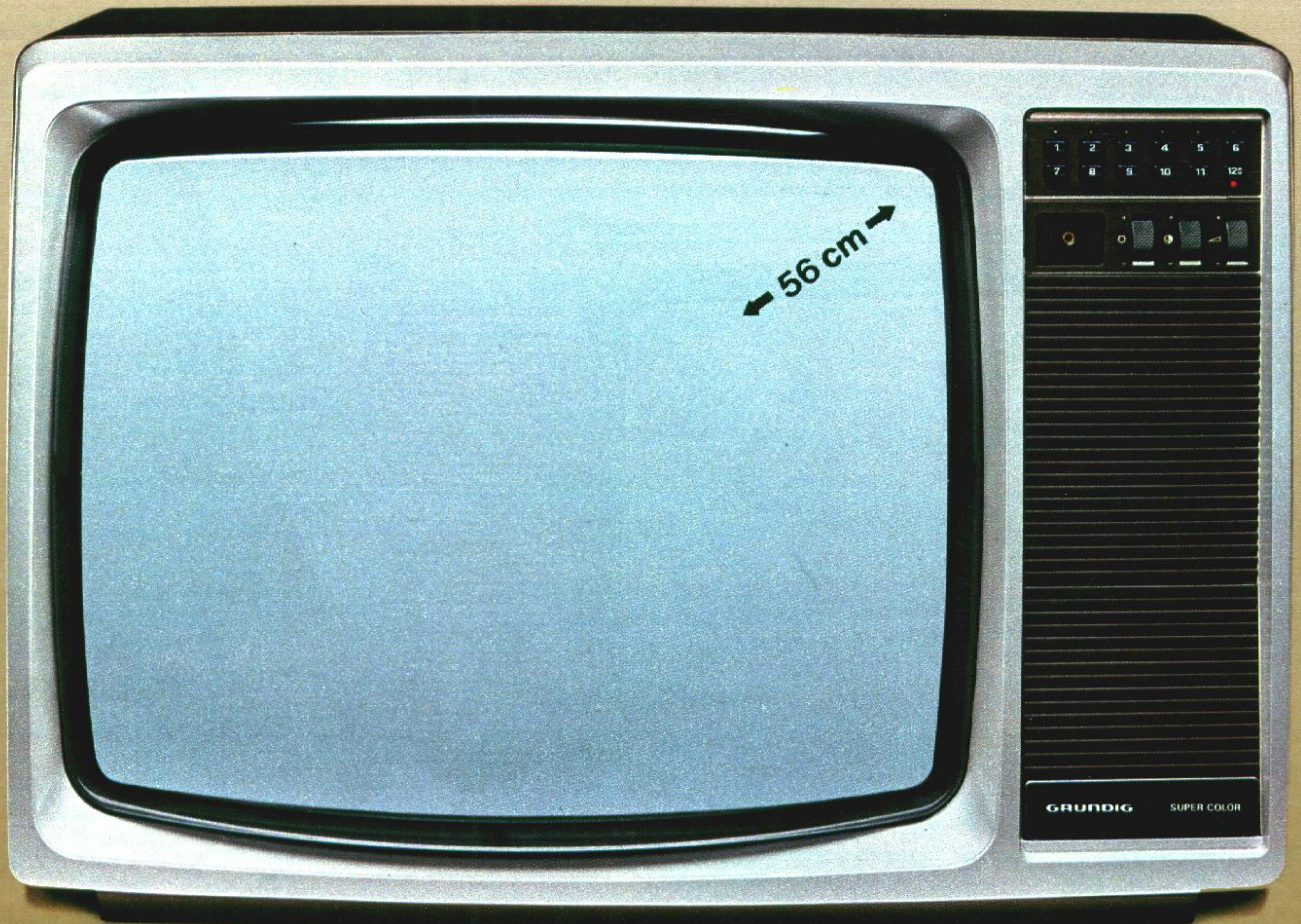

Vorbild für die Welt: Die berühmte Grundig Modultechnik. Mit 56- oder 66-cm-Bild.

Gemeinsame technische Daten der Serien 12 S 26 und 12 S 22:

Spitzenklasse-Farbbild

Superscharfe, selbstkonvergierende inline-Farbbildröhre mit der Diagonale:

SERIE 12 S 22	Eleganz 62 15	56 cm
SERIE 12 S 26	Eleganz 82 15	66 cm

Spitzenklasse-Farbbild durch kalte RGB-Endstufen.

Tipptasten-Programmwahl

12 Tipptasten zur Programmwahl. Walzenregler für Lautstärke, Helligkeit und Farbkontrast. Programmanzeige durch Leuchtdiodenpunkt.

Modell Eleganz 6215: 3 Watt Musikleistung

Modell Eleganz 8215: 6 Watt Musikleistung

Superphon-Lautsprecher mit frontaler Abstrahlung. Ton-Endstufe mit 3 Watt (Modell Eleganz 8215: 6 Watt) Musikleistung. Klangregler. Anschluß für Kopf-/Kleinhörer oder Tonbandaufnahmen durch den Fachhändler nachrüstbar. Wiedergabe des Fernsehens über eine HiFi-Anlage durch HiFi/TB-Adapter 481 möglich.

SERIE 12 S 26 Bestell-Nr. Eleganz 8215

Schätzen Sie dieses Modell nicht nach seinem erfreulich günstigen Preis ein. Achten Sie vielmehr auf sein hervorragendes 66-cm-Farbbild, auf den voluminösen Fernsehton und auf die einfache Bedienung am Gerät. Und natürlich auf die vollendet schöne Form: Die kontrastierenden Farben von Zarge und Front geben dem Äußeren den unverwechselbar frischen Akzent – Kennzeichen der „Eleganz“-Linie.

Gehäuse:

- a) nußbaumfarben mit Front braunmetallisch
- b) braunmetallisch mit Front silbermetallisch

Maße: ca. 76 x 52 x 45 cm.

Zubehör Seite 54/55 Daten Seite 56/57

SERIE 12 S 26

Bestell-Nr. Super Color 8215

(ohne Abb.)

Form-Variante zum Modell Eleganz 8215. Technik wie Eleganz 8215.

Gehäuse: nußbaumfarben oder braunmetallisch mit Front silbermetallisch.

Maße: ca. 74 x 56 x 45 cm.

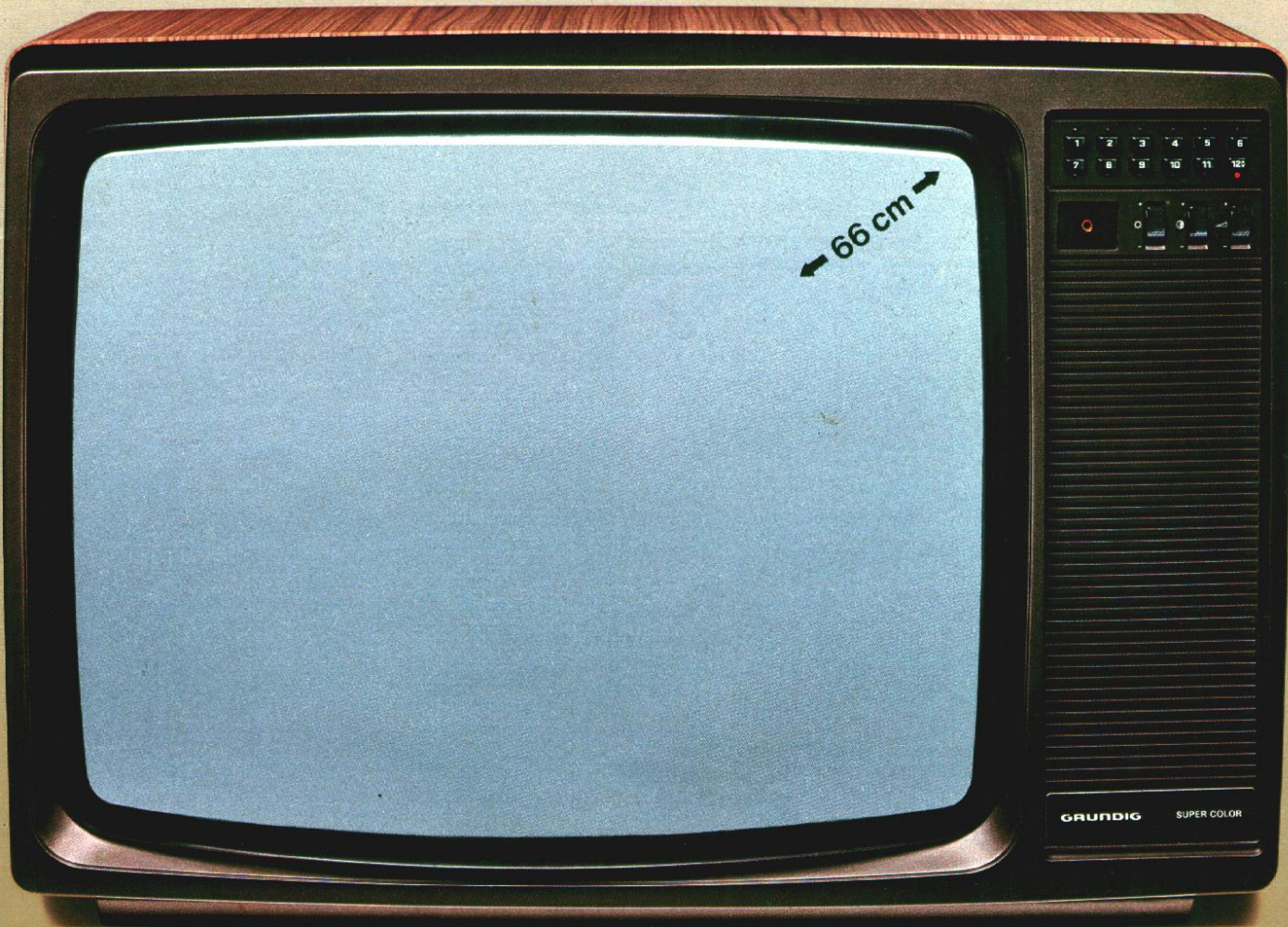

Für den, der den Genuß eines großen 66-cm-Farbbilds mit den beliebten Grundig Farben und die Bequemlichkeit einer perfekten drahtlosen Fernsteuerung zu einem ausgesprochen fairen Preis ergattern möchte, haben wir hier die richtige Einkaufs-Empfehlung. Jedes der insgesamt 16 speicherbaren Programme können Sie nämlich mit der handlichen Fernsteuerung direkt auswählen. Lautstärke, Helligkeit und Farbkontrast lassen sich individuell und stufenlos vom Sessel aus regeln – wenn Sie es nicht vorziehen, einfach mit der Taste „Optimal“ die ideale Mittelwert-Einstellung abzurufen. Für eine Tonpause bedarf es nur eines kleinen Tastendrucks. Für Servicefreundlichkeit und lange Lebensdauer bürgt die berühmte Grundig Modultechnik.

SERIE 16 F 26

Bestell-Nr. Super Color 8236

Soll Ihr künftiger „Familien-Unterhalter“ in Farbbild, Zuverlässigkeit und Formschönheit erstklassig sein und im Fernsteuer-Komfort gehobenen Ansprüchen genügen? Dann könnte das Modell 8236 eigens für Sie gebaut sein! Gegenüber dem Eleganz 8235 stellt es eine Alternative in der äußeren Erscheinung dar – geschlossen, dezent, harmonisch.

Gehäuse:

- a) nußbaumfarben
- b) braunmetallic mit Front silbermetallic
- c) braunmetallic mit Front moccabraun

Maße: ca. 76 x 52 x 45 cm.



Gemeinsame technische Daten der Serie 16 F 26:

66-cm-Spitzenklasse-Farbbild

Superscharfe, selbstkonvergierende 66-cm-inline-Farbbildröhre. Spitzenklasse-Farbbild durch kalte RGB-Endstufen.

Drahtlose Infrarot-Fernsteuerung Tele-Pilot 200 oder 350

Direkt-Fernwahl von 16 Programmen. Fernsteuerung aller wichtigen Bedienfunktionen, von Wunschtonpausen und Optimal-Bild und -Ton. Leuchtdioden-Programmanzeige am Gerät.

Automatischer Sendersuchlauf

Automatischer Sendersuchlauf mit AFC und elektronischer Speicherung auch für individuelle Bildkonturen-Feinabstimmung. Elektronische Abstimmanzeige im Bildschirm.

Optimal-Automatic

Farbbild und Ton erscheinen nach jedem Einschalten mit der Netztaete oder nach Drücken der Taste „Optimal“ des Tele-Pilot automatisch im Optimalwert.

6 Watt Musikleistung

Superphon-Lautsprecher mit frontaler Abstrahlung. Ton-Endstufe mit 6/4 Watt Musik-/Sinusleistung. Klangregler. Anschluß für Kopf-/Kleinhörer oder Tonbandaufnahmen. Wiedergabe des Fernsehens über HiFi-Anlage durch HiFi-/TB-Adapter 481 möglich.

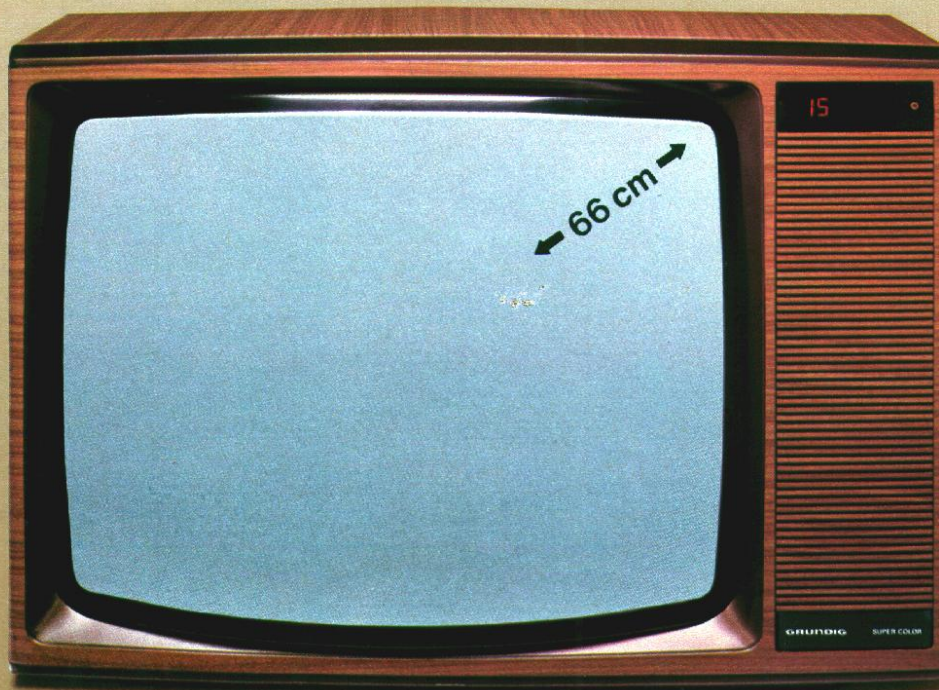

Super Color 8236



Vorbild für die Welt: Die berühmte Grundig Modultechnik. Mit 66-cm-Bild.

SERIE 16 F 26

Bestell-Nr. Eleganz 8235

Vergleichen Sie doch einmal bei Ihrem Fachhändler, was andere Marken gleich komfortabler Ausstattung kosten: 66-cm-Spitzenklasse-Farbbild, 16-Programm-Infrarot-Fernsteuerung, Sender-

suchlauf, Optimal-Automatic, kraftvolle 6 Watt Musikleistung und Frontlautsprecher. Sie werden bestätigen: Auch ein Komfort-Farbfemseher in bester Markenqualität, mit modernster Bildröhre und bewährter Modultechnik kann für viele leicht erschwinglich sein!

Gehäuse:

- a) nußbaumfarben mit Front braunmetallisch
- b) braunmetallisch mit Front silbermetallisch

Maße: ca. 76 x 52 x 45 cm.

Zubehör Seite 54/55

Daten Seite 56/57



So sieht eine Lebensversicherung für Farbfernseher aus.

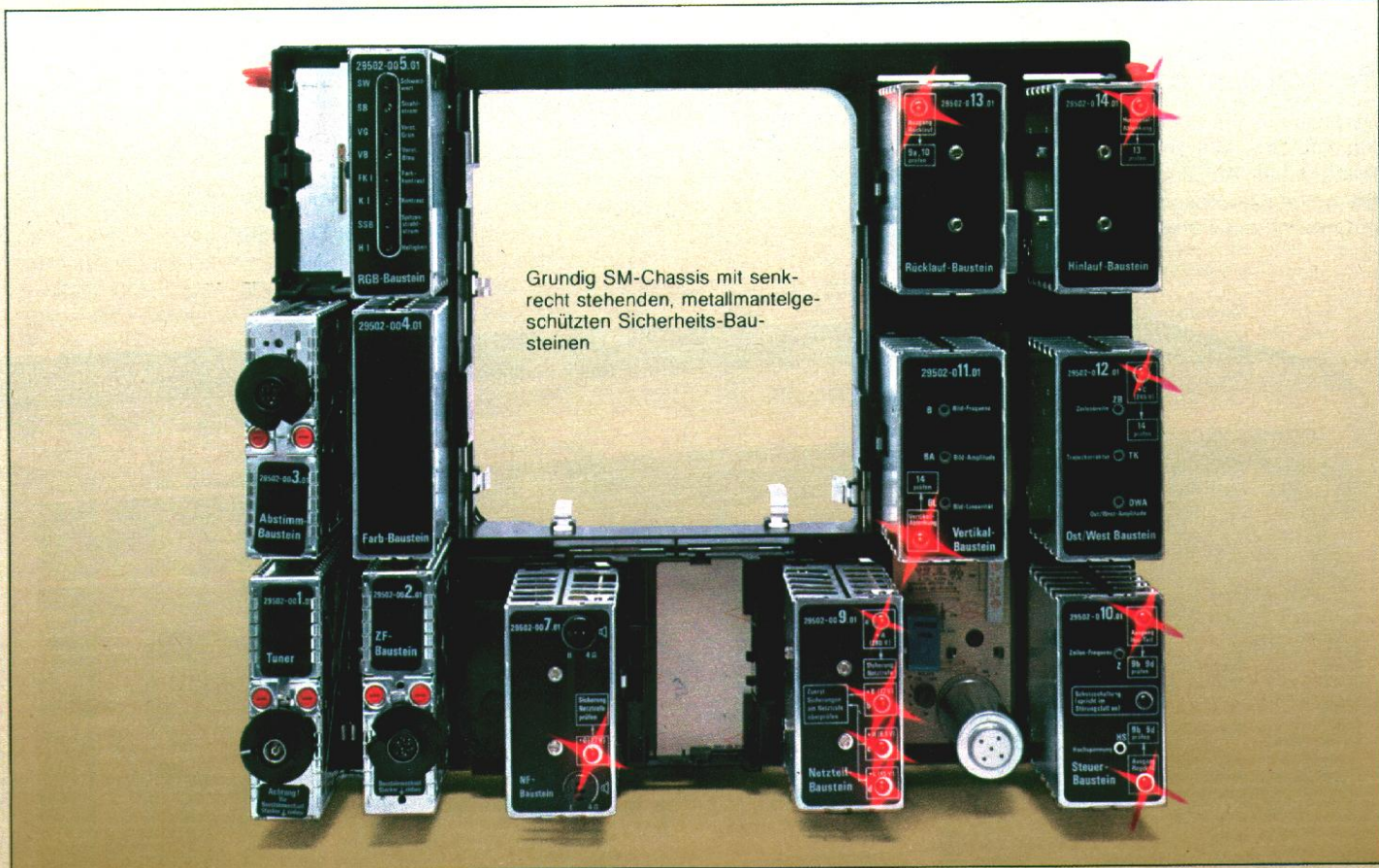

Der Farbfernseher für lange Lebensdauer.

Die Modelle der Grundig 66-cm-Spitzenklasse und Cinema 9000 haben Sicherheits-Bausteine. Da ist die hochwertige Technik Ihres Farbfernsehers von stabilen Metallmänteln umhüllt. Und geschützt vor Beschädigung und vor Störungen, z. B. durch CB-Funk. Das macht die Bauelemente unempfindlicher und langlebiger. Da sind sie sicher wie im Safe. Wo wenig Strom fließt, entsteht nur wenig Wärme. Deshalb hat die 66-cm-Spitzenklasse von Grundig nur noch 110 Watt Leistungsaufnahme. Und wo weniger Wärme auch noch besser abgeleitet wird, halten Bauteile Jahre länger. Deshalb bilden die senkrecht stehenden Sicherheits-Bausteine mit ihren Luftschlitzen Doppelkammine, die die Entlüftung automatisch beschleunigen. Die Metallmäntel wirken dabei als zusätzliche Kühlflächen.

Der Farbfernseher für kritische Augen.

Die neue Farbbildröhre der Grundig 66-cm-Spitzenklasse-Modelle bringt einen deutlich sichtbaren Gewinn an Bildschärfe (um 30%) und Helligkeit. Weil es gelungen ist, die drei Elektronenstrahlen, die das Farbbild „schreiben“, viel stärker als bisher zu bündeln. Dadurch werden die einzelnen Punkte des Bildrasters kleiner, das gesamte Bild wird schärfer. Auch in den Randzonen und Ecken. Besonders augenfällig wird das bei ins Bild eingeblendeten Schriften (z. B. bei Videotext und Bildschirmtext). Aber die neue Bildröhre allein macht noch kein besseres Bild. Entscheidend ist auch, was hinter der Röhre passiert. Unsere Ingenieure haben nun die neue Bildröhre so optimal genutzt, daß in Verbindung mit technischen Verbesserungen am Chassis – z. B. „kalten RGB-Endstufen“ für höchste Farb-Wiedergabetreue – das beste und schärfste Grundig Farbbild entstand, das es je gab.

Farbfernseher mit diesem Chassis und allen Mögl

Mit diesem Farbfernseher können Sie künftig sogar Zeitung lesen.



Der Farbfernseher für HiFi-verwöhnte Ohren.

Die asymmetrischen Grundig 66-cm-Spitzenklasse-Modelle und Cinema 9000 haben einen HiFi-Verstärker nach DIN 45 500. Mit kraftvollen 14/10 Watt Musik-/Sinusleistung. Die können sich hören lassen! Und der Ton kommt aus einer eingebauten Breitband-Lautsprecher-Box (mit 20 Watt Musikbelastbarkeit). Endlich sind Ihre Ohren den Augen gleichberechtigt.

Zudem sorgt das neue Quasi-Parallelton-Verfahren dafür, daß sich Bild- und Tonsignale nicht mehr gegenseitig stören können und in bester Wiedergabequalität kommen. Bässe und Höhen sind hier individuell regelbar. Und bei geringer Lautstärke hebt eine gehörrichtige Lautstärkeregelung die Tiefen und Höhen automatisch an, so daß auch leise Töne natürlich, mit vollem, ausgewogenem Klangspektrum zu hören sind.

Der Farbfernseher für die Zukunft.

Ein Grundig Spitzenklasse-Modell ist zukunftssicher durch folgende Anschlüsse:

- Video-Anschluß (AV) für optimale Bild- und Tonwiedergabe mit Video-Recorder
- Anschluß zur drahtlosen Fernsteuerung aller 6 Lauffunktionen eines angeschlossenen Grundig Video-Recorders
- Universalschacht zum Einschieben eines Videotext- oder Bildschirmtext-Decoders
- Universalschacht zum Anschluß des Grundig Super Play Computers 4000
- DIN-Anschlußbuchse für hochwertige Tonband-/Cassettenaufnahmen oder Tonwiedergabe über HiFi-Anlage (Lautstärke fernsteuerbar)
- DIN-Anschluß für 2 Lautsprecher-Boxen (über HiFi-Adapter 403 auch HiFi-Aktiv-Boxen)
- DIN-Anschluß für Kopf-/Kleinhörer
- Vorbereitet für Kabel- und Satelliten-Fernsehen



Bei den Grundig Stars der Serie 16 T 26 fehlt nichts, was man von einem Modell der Spitzenklasse erwartet: Top-Farbbild. Top-Fernsehton mit 15 Watt Musikleistung. Top-Fernsteuerung für Direktwahl von 16 Programmen. Sendersuchlauf. Optimal-Automatic. Universalschacht für die Farbfernseh-Zukunft. Sicherheits-Bausteine für lange Lebensdauer. Und natürlich Grundig Top-Qualität.

SERIE 16 T 26

**Bestell-Nr.
Eleganz 8245**

Wer hohe Qualität und modernste Technik mit hohem Komfort und anspruchsvollem Design zum vernünftigen Preis wünscht, der trifft mit diesem Modell den Nagel auf den Kopf. Direkt-Fernsteuerung für 16 Programme, Suchlauf, Universalschacht, langlebiges Sicherheits-Chassis, Farbbild und Ton von erstklassiger Qualität – was wollen Sie mehr?

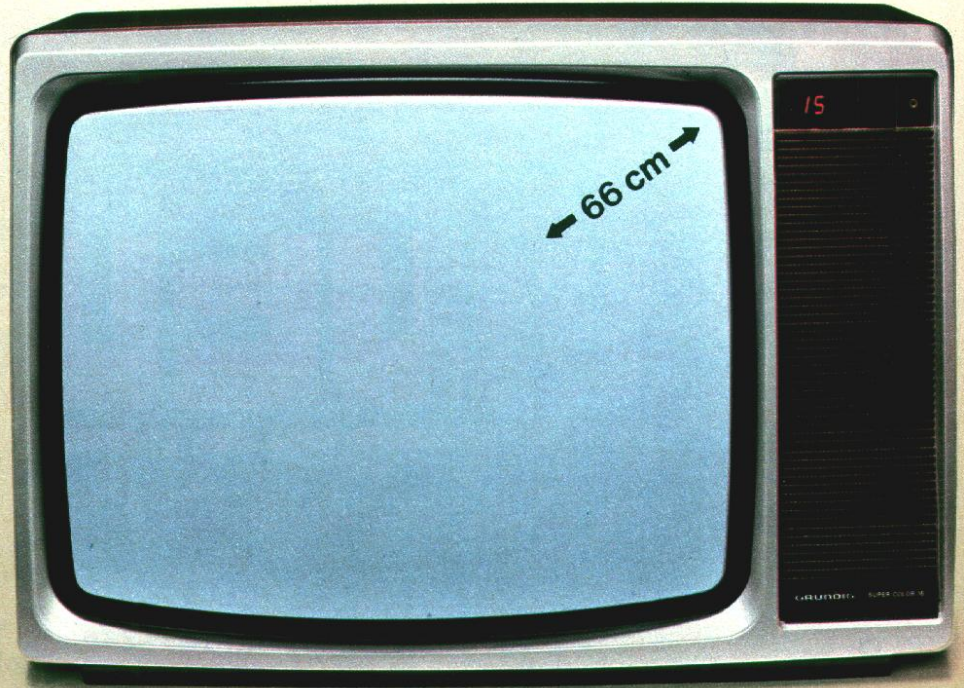

Eleganz 8245

Gehäuse:

- a) nußbaumfarben mit Front braunmetallic
- b) braunmetallic mit Front silbermetallic

Maße: ca. 76 x 52 x 45 cm

SERIE 16 T 26

**Bestell-Nr.
Super Color 8246**

Vielleicht suchen Sie einen Farbfernseher, der so leistungsfähig und so modern wie möglich ist und viel Bedienungskomfort und ein dezent-harmonisches Äußeres bietet? Das alles zu einem fairen Preis? Dann sind Sie hier richtig.



Super Color 8246

Gehäuse:

- a) nußbaumfarben
 - b) braunmetallic mit Front silbermetallic
 - c) braunmetallic mit Front moccabraun
- Maße:** ca. 76 x 52 x 45 cm

Zubehör 48/49 und 54/55
Daten Seite 56/57

Die 66-cm-Spitzenklasse der Zukunft.

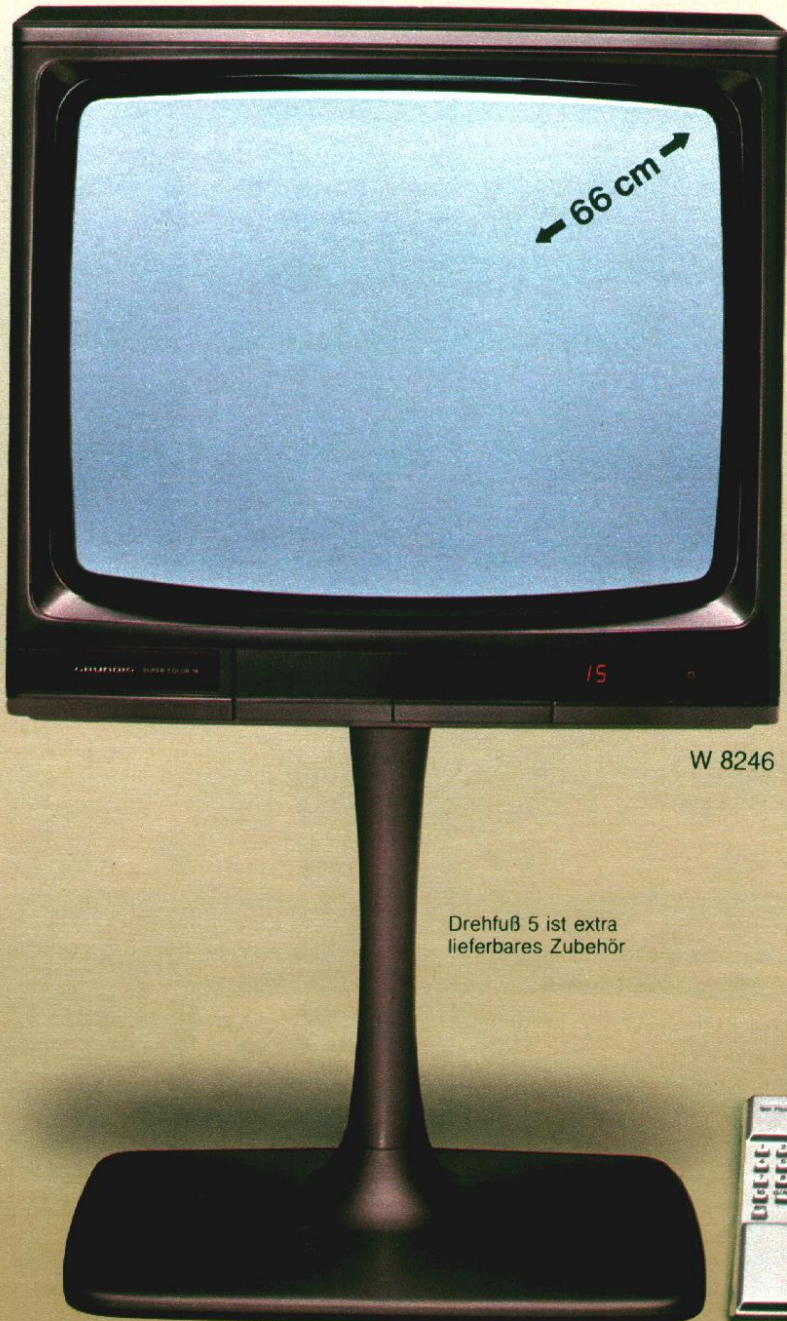

W 8246

Drehfuß 5 ist extra
lieferbares Zubehör

Gemeinsame technische Daten der Serie 16 T 26:

66-cm-Spitzenklasse-Farbbild

Superscharfe, selbstkonvergierende 66-cm-inline-Farbbildröhre. Spitzenklasse-Farbbild durch kalte RGB-Endstufen.

Drahtlose Infrarot-Fernsteuerung Tele-Pilot 300 oder 350

Direkt-Fernwahl von 16 Programmen. Fernsteuerung aller wichtigen Bedienfunktionen, von Wunshtonpausen und Optimal-Bild und -Ton. Leuchtdioden-Programmanzeige am Gerät.

Automatischer Sendersuchlauf

Automatischer Sendersuchlauf mit AFC und elektronischer Speicherung auch für individuelle Bildkonturen-Feinabstimmung. Elektronische Abstimmanzeige im Bildschirm.

Optimal-Automatic

Farbbild und Ton erscheinen nach jedem Einschalten mit der Netztaaste oder nach Drücken der Taste „Optimal“ des Tele-Pilot automatisch im Optimalwert.

15 Watt Musikleistung

Superphon-Lautsprecher mit frontaler (Modell W 8246: seitlicher) Abstrahlung. Ton-Endstufe mit 15/10 Watt Musik-/Sinusleistung. Getrennte Baß- und Höhenregler. Gehörliche Lautstärkeregelung. Erstklassige Tonqualität durch Quasi-Parallelton-Verfahren. Bei Tonwiedergabe über HiFi-Anlage Lautstärke fernsteuerbar.

SM-Chassis für lange Lebensdauer

SM-Chassis mit senkrecht stehenden, metallmantelgeschützten Sicherheits-Bausteinen. „Kaltes“ Geräteklima und lange Lebensdauer durch nur 110 Watt Leistungsaufnahme und hochwirksamen Kamineffekt. Hohe Störfestigkeit. Integriertes Diagnosesystem.

Totale Netztrennung

DIN-Buchsen für Tonbandaufnahmen/HiFi-Anlage, 2 Lautsprecher-Boxen (Grundig HiFi-Aktiv-Boxen über HiFi-Adapter 403) und Kopf-/Kleinhörer. Video-Normbuchse. Anschluß zur drahtlosen Fernsteuerung eines Grundig Video-Recorders, z. B. VIDEO 2 x 4.

Universalschacht

Einschub vorn am Gerät für Tele-Spiele mit Super Play Computer 4000. Anschluß für Videotext- und Bildschirmtext-Decoder.

SERIE 16 T 26

**Bestell-Nr.
Super Color W 8246**

Hochwertige Sicherheits-Bausteintechnik mit allen Ausbauchancen für die Zukunft (Videotext, Bildschirmtext, Kabel-Fernsehen, Tele-Spiele usw.) gibt's auch in einem bildschönen „Würfel“-Gehäuse. Mit all den

Farbbild- und Tonvorzügen und Bedienungserleichterungen seiner erstklassigen Geräteserie. Wenn Sie noch ein übriges für das schicke Aussehen tun wollen: Ein Fußgestell 4, 5 oder 6 macht den W 8246 doppelt so attraktiv.

Gehäuse:

- a) nußbaumfarben mit Front braunmetallic
 - b) braunmetallic mit Front silbermetallic
 - c) braunmetallic mit Front moccabraun
- Maße:** ca. 63 x 57 x 45 cm

SERIE 16 T 26

Bestell-Nr. Super Color 8245

(ohne Abb.)

Form-Variante zum Modell Eleganz 8245. Technik wie Eleganz 8245.

Gehäuse: nußbaumfarben oder braunmetallic mit Front silbermetallic. Maße: ca. 74 x 56 x 45 cm



Hier dürfen wir Ihnen eine ganz neue Grundig Geräteklasse vorstellen: die Serie 30 TS 26. Noch eine Stufe komfortabler als die schon erstklassige Serie 16 T 26. Zu deren vielfältigen Vorteilen kommen hier noch hinzu:

1. Die drahtlose Infrarot-Fernsteuerung für 30 Programme. Wertvoll für das künftige Kabel- und Satelliten-Fernsehen.
2. Die asymmetrischen Modelle haben einen HiFi-Verstärker nach DIN 45 500 mit 14/10 Watt Musik-/Sinusleistung und eine hochwertige Lautsprecher-Box eingebaut.

SERIE 30 TS 26

**Bestell-Nr.
Exquisit 8266**

Eine neue Grundig „Produktidee“. Der Farbfernseher mit dem rasierten „Lautsprecher-Look“. Damit Lautsprecher-Boxen neben ihm „hoffähig“ wirken. Naheliegend, weil der Exquisit 8266 mit seinem HiFi-Verstärker nach DIN 45 500 eine Tonqualität erster Güte liefert. Klar, daß auch sonst alles an diesem Spitzenklasse-Modell „exquisit“ ist.



Exquisit 8266

Gehäuse:
nußbaumfarben mit Front braunmetallic
Maße: ca. 76 x 52 x 45 cm

SERIE 30 TS 26

**Bestell-Nr.
Hohenstein 8266**

Haben Sie eine Wohnungseinrichtung in Eiche? Altdeutsch oder sachlich-modern? Dann hält Grundig das richtige Farbfernsehgerät für Sie bereit: den Hohenstein 8266 in echt Eiche rustikal. Bildhübsch, technisch perfekt, zuverlässig, leistungsfähig in Bild und Ton, komfortabel – eben „Super Color“ für höchste Ansprüche!

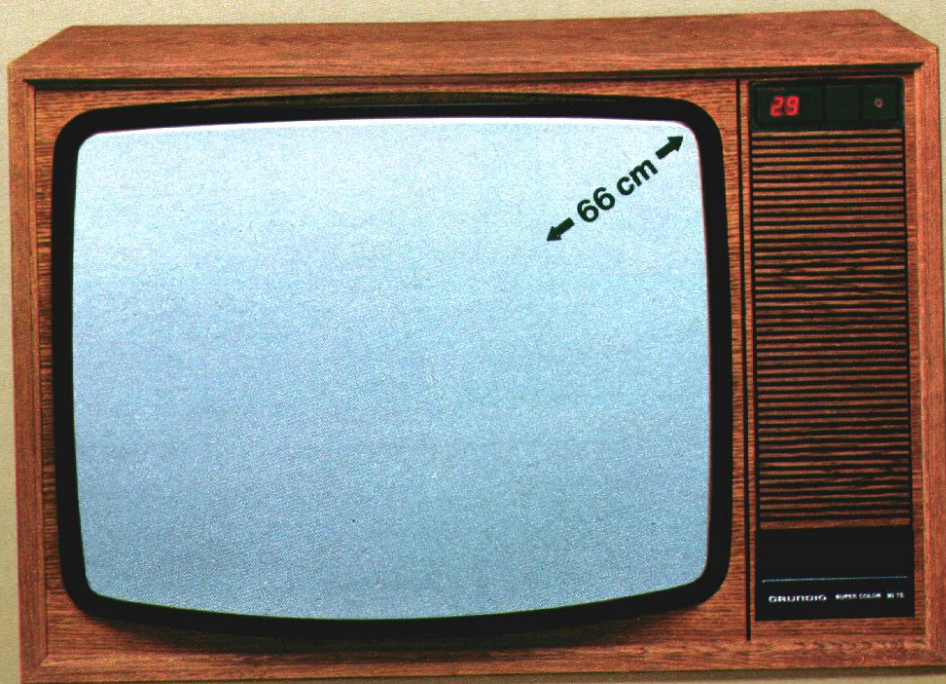

Hohenstein 8266

Gehäuse:
echt Eiche rustikal
Maße: ca. 76 x 52 x 45 cm

Zubehör Seite 48/49 und 54/55
Daten Seite 56/57

Die 66-cm-Spitzenklasse der Zukunft.



Lautsprecher-Fußgestell 6 mit Einbau-Box und zusätzlichem Hochton-System (20 Watt Musikbelastbarkeit) ist extra lieferbares Zubehör

W 8266



SERIE 30 TS 26

**Bestell-Nr.
Super Color W 8266**

Eine besonders attraktive Form-Variante bietet Ihnen Grundig mit dem „Würfel“-Gehäuse des Modells W 8266.

Schlank, rassig, ausgewogen. Speziell auf einem (extra lieferbaren) Drehfuß 4 bzw. 5 oder auf dem (extra lieferbaren, oben abgebildeten) Lautsprecher-Fußgestell 6 mit integrierter Lautsprecher-Box und zusätzlichem Hochton-System. Ob Technik, ob Bedienungskomfort, ob Bild- und Tonqualität – diese reinrassige Grundig Schöpfung zählt in jeder Hinsicht zur Weltspitzenklasse.

Gemeinsame technische Daten der Serie 30 TS 26:

66-cm-Spitzenklasse-Farbbild

Superscharfe, selbstkonvergierende 66-cm-inline-Farbbildröhre. Spitzenklasse-Farbbild durch kalte RGB-Endstufen.

Drahtlose Infrarot-Fernsteuerung

Tele-Pilot 300 oder 350

Direkt-Fernwahl von 30 Programmen. Fernsteuerung aller wichtigen Bedienfunktionen, von Wunshtonpausen und Optimal-Bild und -Ton. Leuchtdioden-Programmanzeige am Gerät.

Automatischer Sendersuchlauf

Automatischer Sendersuchlauf mit AFC und elektronischer Speicherung auch für individuelle Bildkonturen-Feinabstimmung. Elektronische Abstimmmanzeige im Bildschirm.

Optimal-Automatic

Farbbild und Ton erscheinen nach jedem Einschalten mit der Netztaaste oder nach Drücken der Taste „Optimal“ des Tele-Pilot automatisch im Optimalwert.

Exquisit 8266 und Hohenstein 8266:

HiFi-Verstärker nach DIN 45 500

Integrierte Lautsprecher-Box mit frontaler Abstrahlung. Erstklassige Tonqualität durch Quasi-Parallelton-Verfahren und HiFi-Verstärker nach DIN 45 500. Ton-Endstufe mit 14/10 Watt Musik/Sinusleistung. Getrennte Baß-/Höhenregler. Gehörriichtige Lautstärkeregelung. Bei Tonwiedergabe über HiFi-Anlage Lautstärke fernsteuerbar.

W 8266: 15 Watt Musikleistung

Superphon-Lautsprecher mit seitlicher Abstrahlung. Ton-Endstufe mit 15/10 Watt Musik-/Sinusleistung. Getrennte Baß-/Höhenregler. Gehörriichtige Lautstärkeregelung. Erstklassige Tonqualität durch Quasi-Parallelton-Verfahren. Bei Tonwiedergabe über HiFi-Anlage Lautstärke fernsteuerbar.

SM-Chassis für lange Lebensdauer

SM-Chassis mit senkrecht stehenden, metallmantelgeschützten Sicherheits-Bausteinen. „Kaltes“ Geräteklima und lange Lebensdauer durch nur 110 Watt Leistungsaufnahme und hochwirksamen Kamineffekt. Hohe Störfestigkeit. Integriertes Diagnosesystem.

Totale Netztrennung

DIN-Buchsen für Tonbandaufnahmen/HiFi-Anlage, 2 Lautsprecher-Boxen (Grundig HiFi-Aktiv-Boxen über HiFi-Adapter 403), Kopf-/Kleinhörer. Video-Normbuchse. Anschluß zur drahtlosen Fernsteuerung eines Grundig Video-Recorders, z. B. VIDEO 2 x 4.

Universalschacht

Einschub vorn am Gerät für Tele-Spiele mit Super Play Computer 4000. Anschluß für Video-text- und Bildschirmtext-Decoder.

Gehäuse:

- a) nußbaumfarben mit Front braunmetallisch
- b) braunmetallisch mit Front silbermetallisch

Maße: ca. 63 x 57 x 45 cm



Ob Technik, ob Bedienungskomfort, ob Bild- und Tonqualität, ob äußere Form, ob Zukunftssicherheit und Langlebigkeit – die reinrassigen Grundig Schöpfungen auf Seite 36 bis 47 zählen in jeder Hinsicht zur Weltspitzengruppe. Alle mit modernster Infrarot-Fernsteuerung für 30 Programme. Alle mit Frequenz-Synthesizer. Der ist noch komfortabler als ein Sendersuchlauf und macht das Senderprogrammieren fantastisch einfach – wie das Zahlen-Eintippen bei einem Taschenrechner. Bereichswahl und Sendersuche entfallen dabei ganz, wenn man die Kanalnummer kennt. Dieses technische Wunderwerk hält alle gespeicherten Sender mit Quarzgenauigkeit für immer fest. Kein Wunder, wenn die Modelle der Serie 30 TF 26 zu den Bestsellern im Grundig Programm gehören.

Gemeinsame technische Daten der Serie 30 TF 26:

66-cm-Spitzenklasse-Farbbild
Superscharfe selbstkonvergierende 66-cm-inline-Farbbildröhre. Spitzenklasse-Farbbild durch kalte RGB-Endstufen.

Drahtlose Infrarot-Fernsteuerung Tele-Pilot 300 oder 350 (Amalienburg 8285 und weitere Modelle mit der Endziffer ..85: Tele-Pilot 310)
Direkt-Fernwahl von 30 Programmen. Fernsteuerung aller wichtigen Bedienfunktionen, von Wunshtonpausen und Optimal-Bild und -Ton. Leuchtdioden-Programmanzeige am Gerät.

Amalienburg 8285 und weitere Modelle mit der Endziffer ..85: Programm-Schaltuhr im Tele-Pilot 310
Chronometergenaue, beleuchtbare Quarzzeit-Anzeige. Einschaltzeit-Programmierung einer Fernsehsendung der nächsten 24 Stunden. Automatische Abschaltung des Gerätes ca. 35 Minuten nach automatischer Einschaltung bei Ausbleiben von Fernsteuerbefehlen.

Frequenz-Synthesizer
Senderprogrammierung mittels quartzgesteuerter, digitaler Direktanwahl aller genormten Fernseh-Sendekanäle. Immer optimale Senderabstimmung durch batterielosen, »ewigen« Programmspeicher. Automatischer Kanal-Suchlauf. Elektronische Speicherung auch für individuelle Bildkonturen-Feinabstimmung. Kanalnummern-Einblendung im Bild. Automatische Abschaltung des Gerätes ca. 5 Minuten nach Sendeschluß.

Optimal-Automatic
Farbbild und Ton erscheinen nach jedem Einschalten mit der Netztaaste oder nach Drücken der Taste »Optimal« des Tele-Pilot automatisch im Optimalwert.

HiFi-Verstärker nach DIN 45 500
Integrierte Lautsprecher-Box mit 20 Watt Musikbelastbarkeit und frontaler Abstrahlung. Erstklassige Tonqualität durch Quasi-Parallelton-Verfahren und HiFi-Verstärker nach DIN 45 500. Ton-Endstufe mit 14/10 Watt Musik-/Sinusleistung. Getrennte Baß/Höhenregler. Gehörriichtige Lautstärkeregelung. Bei Tonwiedergabe über HiFi-Anlage Lautstärke fernsteuerbar.

SM-Chassis für lange Lebensdauer
SM-Chassis mit senkrecht stehenden, metallmantelgeschützten Sicherheits-Bausteinen. »Kaltes« Geräteklima und lange Lebensdauer durch nur 110 Watt Leistungsaufnahme und hochwirksamen Kamineffekt. Hohe Störfestigkeit. Integriertes Diagnosesystem.

Totale Netztrennung
DIN-Buchsen für Tonbandaufnahmen/HiFi-Anlage, 2 Lautsprecher-Boxen (Grundig HiFi-Aktiv-Boxen über HiFi-Adapter 403), Kopf-/Kleinhörer. Video-Normbuchse. Anschluß zur drahtlosen Fernsteuerung eines Grundig Video-Recorders, z. B. VIDEO 2 x 4

Universalschacht
Einschub vorn am Gerät für Tele-Spiele mit Super Play Computer 4000. Anschluß für Videotext- und Bildschirmtext-Decoder.

Zubehör Seite 48/49 und 54/55
Daten Seite 56/57



Wie die Modelle der Serien 16 T 26, 30 TS 26, 30 STF 26 und wie Cinema 9000 ist auch die Serie 30 TF 26 anschlussbereit für Videotext (siehe Bild oben) und Bildschirmtext. Mehr über Videotext und Bildschirmtext lesen Sie auf Seite 6 dieses Prospektes.



Die 66-cm-Spitzenklasse der Zukunft.

SERIE 30 TF 26

**Bestell-Nr.
Super Color 8276**

Wenn es einen Schönheitspreis für Farbfernseher geben würde, dieses Modell wäre ein klarer Favorit. Urteilen Sie doch selbst. Unser Bild sagt Ihnen mehr als tausend Worte. Dadurch, daß Sie das Gerät von ferne „dirigieren“ und alle Bedienungselemente „unsichtbar“ sind, wird diese harmonische, dezente Erscheinung überhaupt erst möglich. Der Form ebenbürtig sind Technik, Ausstattung und natürlich Farbbild und

Ton. Besonders hervorzuheben: Die hohe Zukunftssicherheit – ob Videotext, Bildschirmtext, Kabelfernsehen, Tele-Spiele, Video-Recorder. Für all das ist ein 8276 gerüstet.

Gehäuse:

- a) nußbaumfarben
- b) braunmetallic mit Front silbermetallic
- c) braunmetallic mit Front moccabraun

Maße: ca. 76 x 52 x 45 cm.





SERIE 30 TF 26

Bestell-Nr. Eleganz 8275

Mit ihrer Kreation „Eleganz“ – wie schon der Name sagt – schufen Grundig Formgestalter ein ebenso modernes wie repräsentatives Äußeres für einen Farbfernseher der 80er Jahre. Aber nicht nur vom Ästhetischen her nimmt das Modell Eleganz 8275 unter den Grundig Geräten eine Spitzenstellung ein: Es wird auch höchsten Ansprüchen in puncto Bild- und Tonqualität, Komfort und technischem Fortschritt gerecht.

Gehäuse:

- a) nußbaumfarben mit Front braunmetallisch
- b) braunmetallisch mit Front silbermetallisch

Maße: ca. 76 x 52 x 45 cm.

SERIE 30 TF 26

Bestell-Nr. Hohenstein 8285

(ohne Abb.)

Technik wie Modell Eleganz 8275, aber mit Infrarot-Fernsteuerung Tele-Pilot 310 mit Programm-Schaltuhr. Gehäuse, Maße und Form wie Modell Hohenstein 8266 auf Seite 35.

SERIE 30 TF 26

Bestell-Nr. Super Color W 8285

(ohne Abb.)

Technik wie Modell Eleganz 8275, aber mit Infrarot-Fernsteuerung Tele-Pilot 310 mit Programm-Schaltuhr. Fernseh-ton, Form und Maße wie Modell W 8266 auf Seite 34.

Gehäuse : nußbaumfarben mit Front braunmetallisch.

SERIE 30 TF 26

Bestell-Nr. Super Color 8285

(ohne Abb.)

Technik wie Modell Eleganz 8275, aber mit Infrarot-Fernsteuerung Tele-Pilot 310 mit Programm-Schaltuhr. Form-Variante zum Modell Eleganz 8275.

Gehäuse: nußbaumfarben oder braunmetallisch mit Front silbermetallisch. Maße: ca. 74 x 56 x 45 cm.

SERIE 30 TF 26

Bestell-Nr. Eleganz 8285 (ohne Abb.)

Technik, Form und Maße wie Modell Eleganz 8275, aber mit Infrarot-Fernsteuerung Tele-Pilot 310 mit Programm-Schaltuhr. Gehäuse: nußbaumfarben mit Front braunmetallisch.



Eleganz 8275



Die 66-cm-Spitzenklasse der Zukunft.

Diese drei Farbfernsehchränke stellen zugleich Höhepunkte der Fernseh- und Wohnkultur dar. In ihrer wertvollen technischen Ausstattung, in ihrem hohen Bedienungskomfort sind sie einander ebenbürtig.

Dennoch sind sie unverwechselbar durch ihr mit feinem Stilempfinden gestaltetes Äußeres – S 8276 sachlich-modern, Amalienburg 8285 in schwungvollem Barock, Trutzenstein 8276 in edlem Altdeutsch.

SERIE 30 TF 26

Bestell-Nr. Trutzenstein 8285

(ohne Abb.)

Technik, Form, Gehäuse und Maße wie Trutzenstein 8276, aber mit Infrarot-Fernsteuerung Tele-Pilot 310 mit Programm-Schaltuhr.

SERIE 30 TF 26

Bestell-Nr. Super Color S 8276

Modern gestalteter Farbfernsehschrank in Nußbaum natur, mit Holzfüßen auf Rollen und abschließbarer Horizontal-Jalousie.

Maße: ca. 87 x 94 x 48 cm.

SERIE 30 TF 26

Bestell-Nr. Super Color S 8285

(ohne Abb.)

Technik, Form, Gehäuse und Maße wie Modell S 8276, aber mit Infrarot-Fernsteuerung Tele-Pilot 310 mit Programm-Schaltuhr.

Bestell-Nr. Amalienburg 8285

Barocker Stil-Farbfernsehschrank in Nußbaum natur, antik behandelt. Seitlich anklappbare, abschließbare Falttüren.

Maße: ca. 88 x 87 x 50 cm.

SERIE 30 TF 26

Bestell-Nr. Trutzenstein 8276

Altdeutscher Stil-Farbfernsehschrank in Nußbaum natur oder in Eiche rustikal, jeweils antik behandelt. Seitlich anklappbare, abschließbare Falttüren.

Maße: ca. 88 x 86 x 50 cm.



Super Color S 8276



S 8276 geöffnet

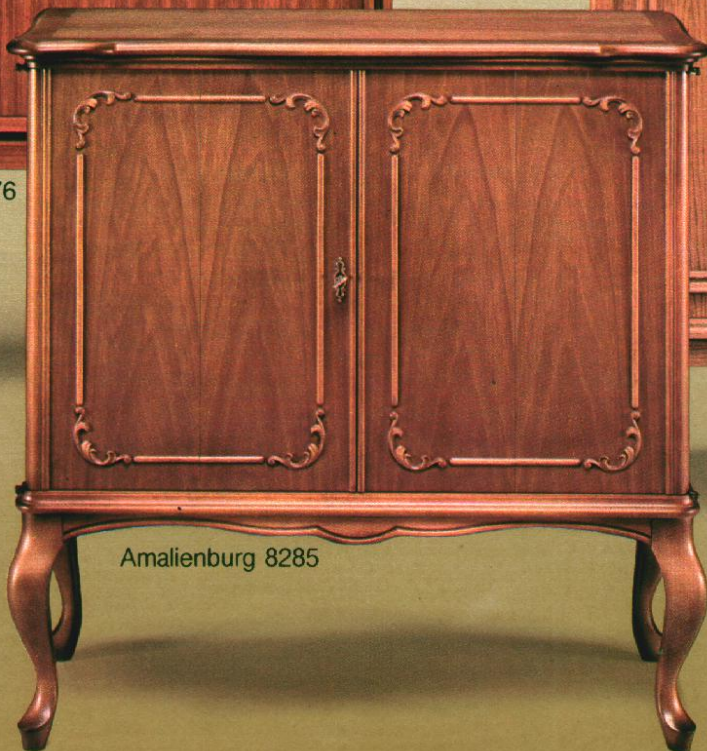

Amalienburg 8285



Trutzenstein 8276

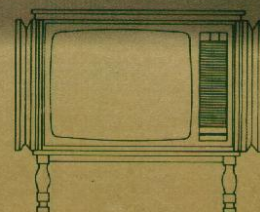

Trutzenstein 8276 geöffnet
(Amalienburg 8285 ähnlich zu öffnen)



Daß Grundig schon immer Wert auf einen guten Fernsehton gelegt hat, belegt z. B. die Tatsache, daß das Quasi-Parallelton-Verfahren erstmals bei Grundig Farbfernsehern eingeführt wurde.

Einen weiteren überzeugenden Beweis dafür liefert Grundig jetzt mit seinen „Super-Sound“-Modellen:

Das Modell **W 8296** bildet den Anfang und das Kernstück zu einem Heim-Kommunikations- und Unterhaltungs-Zentrum, in das sich auch HiFi-Boxen, HiFi-Anlage, Cassettendeck, Video-Recorder und Super Play Computer technisch und optisch harmonisch integrieren lassen. Die „tragende Rolle“ dabei hat das TV-HiFi-Rack 500.

Mit dem Modell **Exquisit 8296** macht Grundig einen weiteren Schritt zur Verbesserung des Fernsehtons: Da die Fernsehsender bis dato den Ton nur monaural ausstrahlen, wenden Grundig Ingenieure einen elektronischen Kunstgriff an, um einen ausgesprochenen Raumklang zu erzielen. Durch die fernbedienbare elektronische „Basisverbreiterung“ kann diese frappierende räumliche Klangwirkung sogar noch um einiges gesteigert werden. Sie sollten sich das bei Ihrem Fachhändler einmal selbst anhören!

Gemeinsame technische Daten der Serie 30 STF 26:

66-cm-Spitzenklasse-Farbbild

Superscharfe, selbstkonvergierende 66-cm-inline-Farbbildröhre. Spitzenklasse-Farbbild durch kalte RGB-Endstufen.

Drahtlose Infrarot-Fernsteuerung Tele-Pilot 350

Direkt-Fernwahl von 30 Programmen. Fernsteuerung aller wichtigen Bedienfunktionen, von Wunshtonpausen, Optimal-Bild und -Ton, bei W 8296 Umschaltung von Fernseh-/Rundfunk-Ton (bei angeschlossenem Receiver), bei Exquisit 8296 der Basisverbreiterung. Leuchtdioden-Programmanzeige (bei Exquisit 8296 auch Leuchtdioden-Anzeige der Basisverbreiterung) am Gerät.

Frequenz-Synthesizer

Senderprogrammierung mittels quartzgesteuerter, digitaler Direktwahl aller genormten Fernseh-Sendekanäle. Immer optimale Senderabstimmung durch batterielosen, „ewigen“ Programmspeicher. Automatischer Kanal-Suchlauf. Elektronische Speicherung auch für individuelle Bildkonturen-Feinabstimmung. Kanalziffern-Einblendung im Bild. Automatische Abschaltung des Gerätes ca. 5 Min. nach Sendeschluß.

Optimal-Automatic

Farbbild und Ton erscheinen nach jedem Einschalten mit der Netztaaste oder nach Drücken der Taste „Optimal“ des Tele-Pilot automatisch im Optimalwert.

HiFi-Verstärker nach DIN 45 500

Erstklassige Tonqualität durch Quasi-Parallelton-Verfahren und HiFi-Verstärker nach DIN 45 500. 2 Ton-Endstufen mit je 14/7 Watt Musik-/Sinusleistung. Getrennte Baß-/Höhenregler. Balance-regler. Gehörliche Lautstärkeregl. 2 NF-Bausteine für linken und rechten Tonkanal getrennt. Bei Tonwiedergabe über HiFi-Anlage Lautstärke fernsteuerbar.

Modell Exquisit 8296: Raumklang-Wiedergabe

Zwei integrierte Lautsprecher-Systeme, jeweils aus einer Lautsprecher-Box und einem Hochtöner bestehend, mit frontaler Abstrahlung. Raumklang-Wiedergabe über getrennte Endstufen.

W 8296: Anschlüsse für Grundig Receiver

Buchse für Tonband-/Cassetten-Aufnahmen vom Fernsehton über Receiver-Anschluß „TB 1“: 2 Buchsen zur qualitativ hochwertigen Wiedergabe des Fernsehtons über die HiFi-Anlage – für Receiver bzw. Verstärker mit Line-Ausgang und Monitor-Eingang und bis zu 75/50 Watt Musik-/Nennleistung.

SM-Chassis für lange Lebensdauer

SM-Chassis mit senkrecht stehenden, metallmantelgeschützten Sicherheits-Bausteinen. „Kaltes“ Geräteklima und lange Lebensdauer durch nur 110 Watt Leistungsaufnahme und hochwirksamen Kamineffekt. Hohe Störfestigkeit. Integriertes Diagnosesystem.

Totale Netztrennung

DIN-Buchsen für Tonbandaufnahmen/HiFi-Anlage, 2 Lautsprecher-Boxen (Grundig HiFi-Aktiv-Boxen über HiFi-Adapter 403), Kopf-/Kleinhörer. Video-Normbuchse. Anschluß zur drahtlosen Fernsteuerung eines Grundig Video-Recorders, z. B. VIDEO 2 x 4.

Universalschacht

Einschub vorn am Gerät für Tele-Spiele mit Super Play Computer 4000. Anschluß für Video-text- und Bildschirmtext-Decoder.

Kombinationsmöglichkeiten für ein Grundig Unterhaltungs-Zentrum

Fernseher: Super Color W 8296 (S. 42)
Fußgestell: TV-HiFi-Rack 500 (s. unten)
Lautsprecher-Boxen: 2 x TV-Box 501 HiFi (s. unten)
Receiver: R 3000 (S. 92/93) oder R 2000 (S. 90/91)
Verstärker: V 2000 (S. 102/103)
Cassettendeck: CF 5500 (S. 118/119)
Video-Recorder: VIDEO 2 x 4 (S. 60/61)
Tele-Spiel-Gerät: Super Play Computer 4000 (S. 48/49)

TV-HiFi-Rack 500

Als Zubehör lieferbares Stahl-Gestell in Braunmetallic mit verstellbarem Holz-Zwischenboden und Gleitrollen. Für den Einbau von 2 Slimline-HiFi-Geräten (50 mm Höhe) oder von 2 Bausteinen der 100-mm-Serie geeignet.
Maße: ca. 98 x 39 x 58 cm.

TV-Box 501 HiFi

Als Zubehör lieferbare Spezial-Lautsprecher-Box, formschlüssig mit Super Color W 8296, in Braunmetallic. Musikbelastbarkeit 75 Watt, Nennbelastbarkeit 50 Watt. Übertragungsbereich 40... 25 000 Hz. 2 Wege-Box. Übernahmefrequenz der Weiche 2000 Hz. 2 Tiefton- und 1 Kalottenhochton-Lautsprecher. Netto-Volumen ca. 13 Liter.
Maße: ca. 15 x 57 x 26 cm.



Grundig Super-Sound-Klasse. Der neue Fernseh-Klang.



Bestückungsbeispiel
eines Grundig Unter-
haltungs-Zentrums
mit Super Color W 8296,
2 TV-Boxen 501 HiFi,
TV-HiFi-Rack 500, Receiver
R 3000, Cassettendeck
CF 5500 und Video-Recor-
der 2 x 4 plus.



SERIE 30 STF 26

**Bestell-Nr.
Super Color W8296**

Tausende haben auf diese Chance gewartet: Endlich ist es möglich, aus den im Wohnzimmer verstreuten Geräten der Unterhaltungselektronik eine Einheit zu formen – kompakt auf engstem Raum zusammengefaßt, optisch harmonisierend, imponierend.

Das TV-HiFi-Rack 500 (siehe Seite 41) bildet dafür die Plattform, dieser rassige Farbfernseher den Grundstein. Sie müssen den Geldbeutel nicht über Gebühr strapazieren, um sich so ein „Video-Audio-Studio“ zuzulegen: Die einzelnen Komponenten können Sie nach und nach anschaffen. Obendrein sparen Sie Geld: Die extra lieferbaren TV-Boxen 501 HiFi dienen dem ganzen Unterhaltungszentrum – für die Tonwiedergabe von Fernsehen, Rundfunk, Tonband oder Cassette. Durch die Wiedergabe über Receiver R 3000 und TV-Boxen 501 HiFi erreicht der Fernsehton geballte Kraft – bis maximal 50 Watt Sinuslei-

stung! Die Umschaltung von Fernseh- auf Rundfunk und umgekehrt geschieht bequem vom Sessel aus – per Fernsteuerung. Mit einem Wort: Alle Unterhaltungsmedien sind technisch, funktionell und optisch miteinander verbunden. Welche Geräte Sie kombinieren können, lesen Sie auf Seite 40, auf Seite 41 zeigen wir auch ein Bestückungsbeispiel.

Gehäuse: braunmetalllic.
Maße: ca. 63 x 57 x 45 cm
(ohne Boxen).



Die beiden TV-Boxen 501 HiFi sind extra lieferbares Zubehör

Grundig Super-Sound-Klasse. Der neue Fernseh-Klang.

SERIE 30 STF 26 Bestell-Nr. Exquisit 8296

Mit diesem Modell ist Grundig seiner Zeit voraus – denn mit ihm beginnt die Ära des Grundig Fernsehens mit Raumklang.

Was ermöglicht diese raumfüllende Klangwiedergabe?

Beim Exquisit 8296 wird in einem eigenen NF-Teil die monaurale Toninformation verzögert, mit dem unveränderten Signal in einer Matrixschaltung vermischt und in zwei Tonkanäle aufgespaltet. Beide Signale werden nun über getrennte Verstärker mit je einer Lautsprecher-Einbaubox (mit 20 Watt Musikbelastbarkeit) und separatem Hochtöner wiedergegeben.

Das ergibt besonders bei der Wiedergabe von Musiksendungen ein volles Klangbild von unerhört plastischer Raumwirkung, die sich durch die fernsteuerbare elektronische „Basisverbreiterung“ sogar noch steigern läßt – bei gleichbleibendem Abstand der beiden

integrierten Lautsprecher-Boxen. Daß das Modell Exquisit 8296 in seiner sonstigen Ausstattung zur „Crème de la crème“ der Farbfernseher gehört, erübrigt sich zu erwähnen. Die technischen Daten auf Seite 40 sprechen da wohl für sich.

Gehäuse: nußbaumfarben mit Front braunmetallic.

Maße: ca. 89 x 53 x 45 cm.

Zubehör Seite 48/49 und 54/55
Daten Seite 56/57



Cinema 9000

Grundig bringt das Farbfernseh-Heimkino deutscher Herkunft. Mit dem 152-cm-Großfarbbild: mit mehr Bildfläche als 6 große 66-cm-Farbfernseher. Und mit kraftvollem Ton, der aus dem Bild kommt.

Genau gesagt: Das Farbbild ist 96 cm hoch, 125 cm breit und 152 cm in der Diagonale. Wie groß das ist, muß man selbst einmal erlebt haben!

Die Spitzenleuchtdichte des projizierten Farbbilds beträgt maximal 140 Cd/m². Das ist doppelt so hell wie in einem Lichtspieltheater. Sie brauchen also keine extra Verdunkelung. Für ausgezeichnete Schärfe sorgen drei spezialvergütete Hochleistungs-Projektionsobjektive.

Die im Empfänger integrierte Lautsprecher-Box strahlt den Fernseh-ton in Richtung Bildschirm ab. Und von dort wird er in Richtung Zuschauer reflektiert. Mit einer hervorragenden Klangqualität durch einen HiFi-Verstärker nach DIN 45 500 mit 14/10 Watt Musik-/Sinusleistung.

Was Sie mit Cinema 9000 alles können:

- Sie können jedes am Standort zu empfangende Farbfernseh-Programm wiedergeben.
- Sie können mit einem Video-Recorder aufgezeichnete Fernseh-sendungen wiedergeben. In erstklassiger Qualität über die Video-Normbuchse des Cinema 9000.
- Sie können Ihre Super-8-Filme über Grundig Filmabtaster EFA 8 vorführen.
- Sie können bespielte Video-Filmcassetten kaufen oder leihen und leinwandgroß wiedergeben.
- Auch Telespiele mit dem Grundig Super Play Computer 4000 werden zum Riesen-Erlebnis.
- Schließlich ist Cinema 9000 für den Empfang von Videotext und Bildschirmtext vorbereitet.

Cinema 9000 besteht aus Projektionsschirm und Fernseh-Projektions-Empfänger.

Letzterer ist durch die Trennung vom Schirm so kompakt, daß sich beides dezent in jede Wohneinrichtung einfügt.

Ihr neuer Bildschirm für brillante Farben.

Der Cinema-9000-Bildschirm hat eine kunststoffbeschichtete Alufolie, die das Farbbild reflektiert und dadurch für strahlende Helligkeit und hohe Farbbrillanz sorgt. Der Schirm ist abwaschbar – also pflegeleicht.

Fernsteuerbar: Ihr Fernseh-Projektions-Empfänger.

Er ist – vom Bildschirm abgesehen – ein ganz „normaler Fernsehempfänger“. Allerdings ein hochwertiger wie alle Grundig Spitzenklasse-Modelle.

Statt der üblichen Bildröhre verfügt er jedoch über 3 Bildprojektionsröhren. An der Vorderseite sieht man die 3 Projektionsobjektive, die das Farbbild an die „Leinwand“ werfen, für die Grundfarben Rot, Grün und Blau.

Der Empfänger hat das modernste, servicefreundlichste Grundig Chassis mit 13 Sicherheits-Bausteinen. Alle 30 Programme, alle wichtigen Bedienfunktionen – auch die eines angeschlossenen Grundig Video-Recorders – können Sie drahtlos fernsteuern. Am Bedienteil befinden sich die vielfältigen Anschlüsse für Zusatzgeräte und für die Kommunikationssysteme der Zukunft.

Zubehör Seite 47–49 und 54/55
Daten Seite 47 und 56/57

**Für Leute, die sich ein Fernseh-Kino
zu Hause einrichten wollen.**



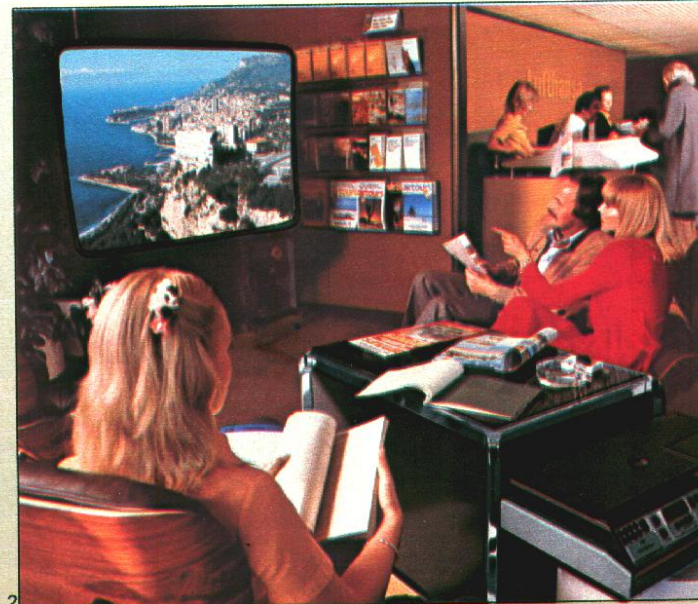
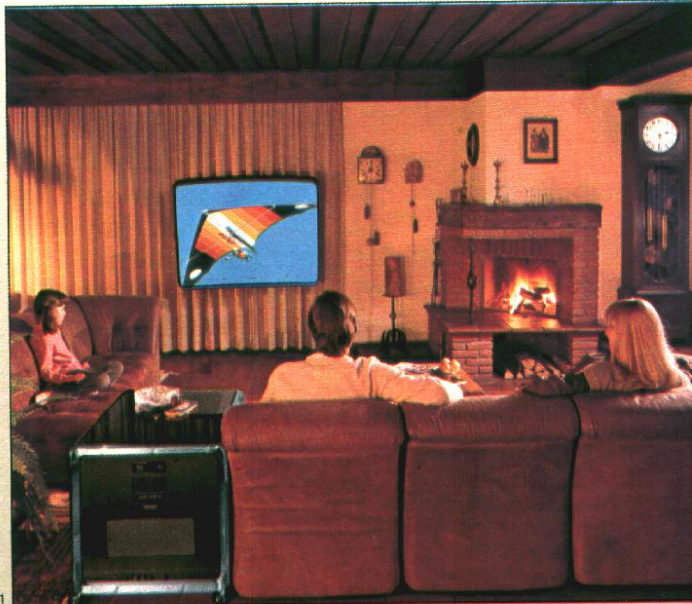

Cinema – für wenige zu Hause
 Größer fernsehen ist einfach schöner. Egal, ob man unter sich ist oder ob man Gäste hat. Bildschirm und Projektor eines Grundig Cinema 9000 fügen sich durch ihre Kompakt-Bauweise und dezente Formgestaltung in jeden Wohnstil ein. Ob modern, klassisch oder antik. Das Möbel „Projektor“ dient dabei auch als praktischer Tisch. Wer Wert darauf legt, kann den Bildschirm hinter einer Jalousie oder einem Vorhang „verstecken“, wenn er nicht gerade fernsieht. Freilich läßt sich der Schirm auch in eine Schrankwand integrieren.

Cinema – für viele im öffentlichen und geschäftlichen Bereich
 Das kann ein normalgroßer Farbfernseher kaum: Vielen Leuten gleichzeitig – bis zu 100 Personen – Unterhaltung oder Wissensstoff vermitteln. Daraus ergeben sich für Grundig Cinema vielfältige Anwendungschancen in Industrie, Handel, Verwaltung, Politik, Kultur, Erziehung, Gastronomie, Messewesen, Werbung, Vereinsleben, Sport usw. In Hotels und Heimen etwa, wo Gäste bei schlechtem Wetter unterhalten sein wollen. Oder in Schulen aller Art, wo Lehrfilme einer großen Zahl von Interessierten zu zeigen sind.

1. Jede Fernsehsendung – ein Riesen-Erlebnis. Wenn z. B. die Publikumslieblinge von Show, Quiz, Pop- und Rockszene, Film und Theater fast lebensgroß bei Ihnen daheim auftreten, wer wäre davon nicht überwältigt!
2. Ein Beispiel für die kommerzielle Nutzung: Die Vorführung eines Videobandes in einem Reisebüro, um einer Anzahl von Interessenten die Höhepunkte einer Kreuzfahrt eindrucksvoll vor Augen zu führen.
3. Grundig Formgestalter haben das Kunststück fertiggebracht, den Großbild-Projektor Cinema 9000 so zu gestalten, daß er zu jedem Wohnstil paßt, wie auch in dieses modern eingerichtete Wohnzimmer.
4. Ob bei Messen, Museen, in Sportvereinen, bei Konferenzen oder (wie im Bild) bei Seminaren in Wirtschaft und Verwaltung – die Liste der Einsatzmöglichkeiten für Cinema 9000 ist ohne Ende.

Für Leute, die sich ein Fernseh-Kino zu Hause einrichten wollen.

Das 152-cm-Farbbild mit den universellen Einsatzmöglichkeiten.

Technische Daten des Cinema 9000:

152-cm-Spitzenklasse-Großfarbbild

Großbild-Projektionsschirm mit 125 cm Breite, 96 cm Höhe und einer Diagonale von 152 cm. Spitzenklasse-Großfarbbild durch kalte RGB-Endstufen. Hervorragende Bildgeometrie und Konvergenz. Hohe Leuchtdichte am Projektionsschirm: max. 140 Cd/m².

Hochreflektierender Spezial-Bildschirm

Konkave Oberfläche mit pflegeleichtem, hochreflektierendem Aluminium beschichtet. Größte Helligkeit des projizierten Bildes in Höhe der Schirmmitte bzw. in Augenhöhe sitzender Erwachsener: ca. 120 cm vom Fußboden. Montagewinkel für Wandbefestigung, Justierhilfen und Auflageschalen zum Fixieren des optimalen Projektor-Standortes (Abstand Bildschirm – Projektor: ca. 2 m) im Lieferumfang enthalten. Befestigung des Schirms auch auf extra lieferbarem Fußgestell möglich.

Spitzenklasse-Projektionssystem

3 erstklassige 6"-Projektionsröhren in Inline-Anordnung für Rot, Grün und Blau. 3 spezialvergütete, vierlinsige Spezial-Objektive TV-Proclar 1,2/135 mm.

Breiter Optimal-Betrachtungsbereich

Die besten Sichtbedingungen bestehen innerhalb eines Betrachtungswinkels von ca. 30° vertikal und ca. 60° horizontal. Der Betrachtungsabstand liegt zwischen 3 und 10 m.

Infrarot-Fernsteuerung

Tele-Pilot 310

Drahtlose Direkt-Fernwahl von 30 Programmen. Fernsteuerung von Farbkontrast, Helligkeit, Lautstärke, Ein/Aus, Wunshtonpausen und Optimal-Bild und -Ton. Leuchtdioden-Programm-anzeige am Gerät.

Programm-Schaltuhr im

Tele-Pilot 310

Quarzgenaue, beleuchtbare LCD-Uhrzeit-Anzeige. Programmierung einer Einschaltzeit der nächsten 24 Stunden (Gerät wird automatisch abgeschaltet, wenn innerhalb ca. 35 Min. nach automatischem Einschalten keine Fernsteuerbefehle gegeben werden).

Frequenz-Synthesizer

Senderprogrammierung mittels quarzgesteuerter, digitaler Direkt-Anwahl aller genormten Fernseh-Sendekanäle. Immer optimale Senderabstimmung durch batterielosen, „ewigen“ Programmspeicher. Automatischer Kanal-Suchlauf. Elektronische Speicherung auch für individuelle Bildkonturen-Feinabstimmung. Kanalziffern-Einblendung im Bild. Automatisches Abschalten des Gerätes ca. 5 Minuten nach Sendeschluß.

Optimal-Automatic

Farbbild und Ton erscheinen nach Einschalten mit der Netztaaste oder nach Drücken der Taste „Optimal“ des Tele-Pilot automatisch im Optimalwert, bei Einschalten aus Bereitschaft in den zuletzt eingestellten Werten.

HiFi-Verstärker nach DIN 45 500

Integrierte Lautsprecher-Box mit Abstrahlung zum Bildschirm. Erstklassige Tonqualität durch Quasi-Parallelton-Verfahren und HiFi-Verstärker nach DIN 45 500. Tonendstufe mit 14/10 Watt Musik-/Sinusleistung. Getrennte



Projektor-Gehäuse (siehe oben)

Elegantes Gehäuse in Braunmetallic mit reflexionsfreier, bronzefarbener Kristallglas-Deckplatte und verchromtem Stahlrohrgestell auf Gleitrollen. Auflageschalen zum Fixieren des optimalen Projektor-Standortes werden mitgeliefert.

Maße: ca. 83 x 59 x 63 cm.

Gewicht: ca. 75 kg.

Baß- und Höhenregler. Gehörrichtige Lautstärkeregelung. Bei Tonwiedergabe über HiFi-Anlage Lautstärke fernsteuerbar.

Universalschacht

Einschub an der vom Bildschirm abgewandten Seite des Empfängers für Tele-Spiele mit Super Play Computer 4000 und zur Aufbewahrung des Tele-Pilot-Gebers. Anschluß für Bildschirmtext- und Videotext-Decoder.

SM-Chassis für lange Lebensdauer

SM-Chassis mit senkrecht stehenden, metallmantel-geschützten Sicherheits-Bausteinen. „Kaltes“ Geräteklima und lange Lebensdauer durch hochwirksamen Kamineffekt. Hohe Störfestigkeit. Integriertes Diagnosesystem.

Totale Netztrennung

DIN-Buchsen für Tonbandaufnahmen/HiFi-Anlage, 2 Lautsprecher-Boxen (Grundig HiFi-Aktiv-Boxen über HiFi-Adapter 403) und Kopf-/Kleinhörer. Video-Normbuchse (AV). Anschluß zur drahtlosen Fernsteuerung eines Grundig Video-Recorders, z. B. VIDEO 2 x 4.

Weitere technische Merkmale

Netzspannung 220 Volt ~, 50 Hz. Leistungsaufnahme: ca. 160 Watt. Antennen-Eingang: 75 Ω, Koaxialanschluß. Empfangskanäle: 2 ... 12 und 21 ... 68.

Wertvolle Ergänzungen:

Video-Recorder, z. B. Grundig VIDEO 2 x 4 Super Play Computer 4000

Extra lieferbares Zubehör

(siehe auch Seite 54/55)
Fußgestell für den Bildschirm
Zweit-Bildschirm PBS 9000
Videokabel 1
Video-Fernbedienungskabel 1
Kopfhörer GDH 209
Kleinhörer 203 L (FS)
2 Lautsprecher-Boxen (über HiFi-Adapter 403 auch Grundig HiFi-Aktiv-Boxen anschließbar)
PAL-Secam-Decoder II
PAL-Secam-FR-Adapter V
ZF-Baustein 4,5/5,5 MHz
ZF-Baustein 5,5/6 MHz
ZF-Baustein 5,5/6,5 MHz
Videotext-Decoder VT 1000 (mit Tele-Pilot 300 TEXT)

Super Play Computer 4000

Gönnen Sie sich, Ihren Sprößlingen und Partygästen das Vergnügen intelligenter Computer-Bildschirmspiele!

Als Rennleiter, Bankhalter, Lehrer, Schiedsrichter oder Gegenspieler bietet der Grundig Super Play Computer 4000 zu jeder Tages- und Nachtzeit »Spielspaß ohne Grenzen«, Unterhaltung und Lernstoff am laufenden Band. Fernseh-Programme, die Sie selbst aktiv mitgestalten können. Der Super Play Computer 4000 eignet sich für alle Super Color Modelle der Serien: 16 T 26, 30 TS 26, 30 TF 26, 30 STF 26 sowie für das Heimkino Cinema 9000. Zum »videofrequenten« Anschluß im Universalschacht. Das gibt besonders hohe Bildqualität.

Nur die gewünschte Cassette in den Computer schieben, Tastendruck (damit der Computer programmiert wird) – und schon können Sie das Spiel auf dem Bildschirm starten. Cassette 1 („Autorennen“) gehört zum Lieferumfang des Computers; weitere Cassetten aus dem bekannten Interton-System sind bei Ihrem Fachhändler erhältlich.

Grundig Super Play Computer 4000 – das ideale, immer aktuelle Tele-Spiel-System für Super Color Spitzenmodelle.

Hier die bei Drucklegung dieses Prospektes über den Fernseh-Fachhandel lieferbaren Interton-Tele-Spiel-Cassetten (weitere Cassetten sind geplant):

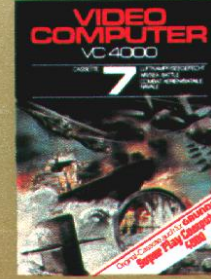
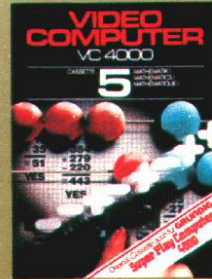
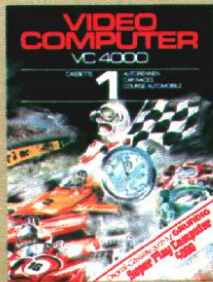

Intelligente Herausforderungen auf Cassette.

Fernseh-Spiele, Fernseh-Spiele, Fernseh-Spiele.



Technische Daten des Super Play Computers 4000:

„Denkender“ Lese- und Steuer-Computer

Das Spiel- bzw. Lernprogramm wird aus der jeweiligen Cassette in den Mikroprozessor eingelesen. Die Spielabläufe steuert der Computer von da an unter Einhaltung bestimmter Regeln selbstständig. Auch die Funktionen des Spielpartners oder Schiedsrichters bzw. bei Lehrprogrammen die des Lehrers übernimmt der Computer.

Zwei Spiel-Piloten

Voll-Fernsteuerung auch von extrem komplizierten Spielabläufen durch ein oder zwei Spieler über 2 Spielpiloten mit jeweils einem nach allen Seiten beweglichen Steuerhebel und 14 Tasten aus bis zu 4 m Entfernung vom Fernsehgerät.

Mehrfarbige Spieleinblendungen

Figuren, Zahlen, Spielstandsanzeigen, Computer-Antworten usw. erscheinen zur besseren Unterscheidung in verschiedenen Farben.

Akustische Signale

Zur Kennzeichnung bestimmter Spielvorgänge ertönen unterschiedliche akustische Signale – z. B. eine Siegesfanfare, wenn Sie das Spiel gewonnen haben.

Erstklassige Bild- und Tonqualität

Durch den „RGB-Anschluß“ – d. h. ohne qualitätsmindernde Umwege über Antenneneingang und ZF-Verstärker – wird besonders hohe Bild- und Tonqualität erzielt.

Einfacher Anschluß

Einfacher Steck-Anschluß im Universal-schacht der Super Color Spitzenklasse-Modelle sowie des Cinema 9000. Dadurch rasches Umschalten vom Spiel auf Fernsehen und umgekehrt.

Interton-Tele-Spiel-Cassette 1 (Autorennen) wird mitgeliefert

Sie gehört zum Lieferumfang und enthält 10 Spiel-Programme für „Autorennen“ – allein oder zu zweit, auf der Rennstrecke, auf der Landstraße und auf drei Slalomstrecken, mit unterschiedlichen Schwierigkeitsgraden.

Viele weitere Cassetten lieferbar

Die Original-Cassetten stammen aus dem bekannten Interton-Cassetten-Programm, das laufend erweitert wird. Erhältlich im Fernseh-Fachhandel.

Viele reizvolle Spiel-Varianten

Jede Interton-Cassette enthält mehrere (bis zu 168) Spiele. Oder auch so komplexe wie z. B. „Bildschirm-Schach“.

Gehäuse: silbermetallisch

Maße: ca. 33 x 9 x 21 cm.

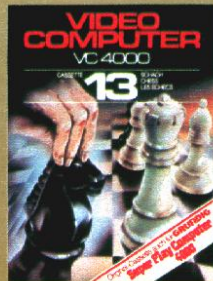
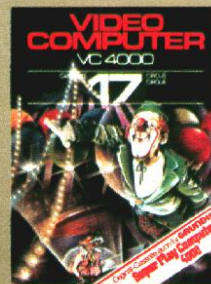
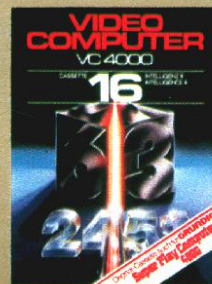



Unterhaltung total – und an jedem Ort zu jeder Zeit –, das machen die neuen Grundig Portables der TRC-Klasse möglich. Auf engstem Raum konzentriert finden Sie ein tolles Allround-Programmangebot: Fernsehen, Rundfunk, Wunschmusik von der Cassette. Entspannung, Spaß und Information reißen da nicht mehr ab.

So kompakt, so leicht, so handlich, so universell ist ein Grundig Fernseh-Radio-Recorder, daß er daheim – am Netz betrieben – ebenso unermüdlich spielt wie – per Spezialkabel an der Zigarettenanzünder-Buchse Ihres Wagens angeschlossen – beim Picknick. Der Triumph 580 TRC tut's sogar – von Monozellen gespeist – auf den schwankenden Planken einer Yacht oder in unwegsamer Wildnis.

Das mit modernem Bedienkomfort (Aufnahme-Automatic, weiches Aus- und Einblenden bei Aufnahme usw.) ausgestattete und für die Bandsorten Fe, Cr und FeCr eingerichtete Cassetteenteil ermöglicht es auch, den Ton von Fernsehen oder Rundfunk auf Band zu „konservieren“ und so das Repertoire Ihres Grundig Fernseh-Radio-Recorders laufend zu erweitern.

Ein Freizeit- und Reise-Kumpan also, mit dem Sie viele frohe Stunden erleben werden.

Triumph® 580 TRC

Der kompakteste Fernseh-Radio-Recorder von Grundig. Der leichteste. Der „tragbarste“. Paßt noch zu jedem Reisegepäck. Kann überall mit von der Partie sein: Im Wochenendhäuschen. Im Auto. An Bord. Im Hotel. Am Strand. Auf dem Sportplatz. 6 Programme (nach Wunsch mit Fernsehen oder UKW zu belegen) können Sie speichern und einfach per Tasten-

druck anwählen. Das scharfe Schwarzweißbild mit 14 cm Diagonale zeigt jede Fernsehszene ausreichend groß, um auch alle Bilddetails deutlich erkennen zu können.

Gehäuse: silbermetallic.
Maße: ca. 37 x 16 x 29 cm.
Gewicht: ca. 5,5 kg (ohne Batt.).

Triumph® 1480 TRC

Die Alternative eines Fernseh-Radio-Recorders für alle, die mit ihm immer „voll im Bild“ sein wollen: Dieser mobile Universal-Unterhalter hat das große, übersichtliche 35-cm-Schwarzweißbild eines ausgewachsenen Fernseh-Portables. Dazu 8 Tiptasten zur Programmwahl. Leuchtziffern zeigen das eingeschaltete Programm an.

Ausgestattet mit allen Vorzügen des 580 TRC, erweist sich der „größere Kleine“ 1480 TRC als eine der interessantesten Grundig Neuheiten des Jahres.

Gehäuse: silbermetallic.
Maße: ca. 46 x 31 x 26 cm.
Gewicht: ca. 9,8 kg (ohne Batt.).



Triumph 580 TRC

Die junge Generation. Abenteuer-Fernsehen.

Gemeinsame technische Daten der TRC-Modelle:

Panorama-Sicherheits-Schwarzweiß-Bildröhre

Bilddiagonale:

580 TRC	14 cm
1480 TRC	35 cm

Tipptasten-Programmwahl

Tipptasten zur Wahl der Programme (beliebig mit Fernseh- oder Rundfunk-Programmen belegbar):

6 Tipptasten bei	580 TRC
8 Tipptasten bei	1480 TRC

Drehregler für Helligkeit, Kontrast und Lautstärke.
580 TRC: Programmanzeige durch Leuchtdiodenpunkt. 1480 TRC: Leuchtziffern-Programmanzeige.

1,5 Watt Musikleistung

Klangstarker Superphon-Breitband-Lautsprecher mit seitlicher Abstrahlung. Ton-Endstufe mit 1,5 Watt Musikleistung. Anschluß für Kopf-/Kleinhörer (zum Abhören des Fernseh-, Rundfunk- oder Cassetten-Tons).

UKW-Rundfunkteil

Modernste Technik: UKW-Mischteil mit Gegenaktabstimmung durch Kapazitätsdioden. Integrierter Schaltkreis im FM-Zwischenfrequenz-Verstärker. Keramikschwinger für beste Trennschärfe. Anschluß für Außen- und eingebaute Teleskop-Antenne.

Cassettenteil

Long-Life-Tonkopf für superlange Lebensdauer. Anschluß für Mikrophon oder zweites Tonbandgerät. Drucktastengesteuertes Laufwerk. Bandselector für Fe-, FeCr- oder Cr-Band. Aufnahme-Automatic. VAT-Taste für stufenloses, weiches Aus- und Einblenden bei Aufnahme und Wiedergabe mit „elektronischer“ Pausetaste. Dreistelliges Bandlängenzählwerk. Automatische Band-Endabschaltung mit Motorstop.

IC- und Halbleiter-Bestückung

Dadurch niedriger Stromverbrauch, geringe Wärmeentwicklung und lange Lebensdauer.

Netz- und Batteriebetrieb

Netzbetrieb über 220 Volt Wechselspannung oder Batteriebetrieb über Batterie-Adapterkabel 2 und 12-Volt-Batterie. 580 TRC: Betrieb auch mit 10 Monozellen oder mit Stromversorgungsteil Sonnenschein TOF 1260 ST möglich.

Teleskop-Antenne

Versenkbare Langstab-Teleskop-Antenne für VHF/UHF- und UKW-Empfang.

Zubehör (siehe auch Seite 54/55)

Super-Teleskop-Antenne 487 (s. Seite 53)
Batterie-Adapterkabel 2 (s. Seite 53)
Kleinhörer 203 L (FS)
Kopfhörer GDH 209



Triumph 1480 TRC



Triumph[®] 1221

Der kleinste, leichteste, handlichste und mobilste Grundig Portable.

Sein **Bildformat: 31 cm.**

Gehäuse:

silbermetallic, weiß, gelb oder rot

Maße: ca. 39 x 27 x 25 cm.

Gewicht: ca. 7 kg.



Triumph 1221

Triumph[®] 1421

Ein ausgesprochener Bestseller. In Gehäusegröße, Bildgröße (mit **35-cm-Diagonale**) und Gewicht der „goldene Mittelweg“.

Gehäuse: silbermetallic, weiß oder rot

Maße: ca. 40 x 30 x 27 cm.

Gewicht: ca. 9 kg.



Triumph 1428 U

Triumph[®] 1428 U

35-cm-Schwarzweiß-Fernseher und UKW-Radio in einem. Der Fernsehteil entspricht dem Modell 1421, der Rundfunkteil bietet durch die leistungsstarke Endstufe und den kraftvollen Lautsprecher hervorragenden Klang. Die Langstab-Teleskop-Antenne bürgt unterwegs für guten UKW-Empfang. 6 Programmtasten lassen sich mit Fernseh- oder Rundfunk-Programmen belegen.

Gehäuse: silbermetallic, weiß oder rot

Maße: ca. 40 x 30 x 27 cm.

Gewicht: ca. 9 kg.

Triumph[®] 1721

Der größte der Universal-Fernseher für drinnen und draußen. Sein **44-cm-Schwarzweißbild** ist selbst fürs Wohnzimmer groß genug.

Gehäuse: silbermetallic, weiß oder rot

Maße: ca. 48 x 36 x 30 cm.

Gewicht: ca. 11,5 kg.

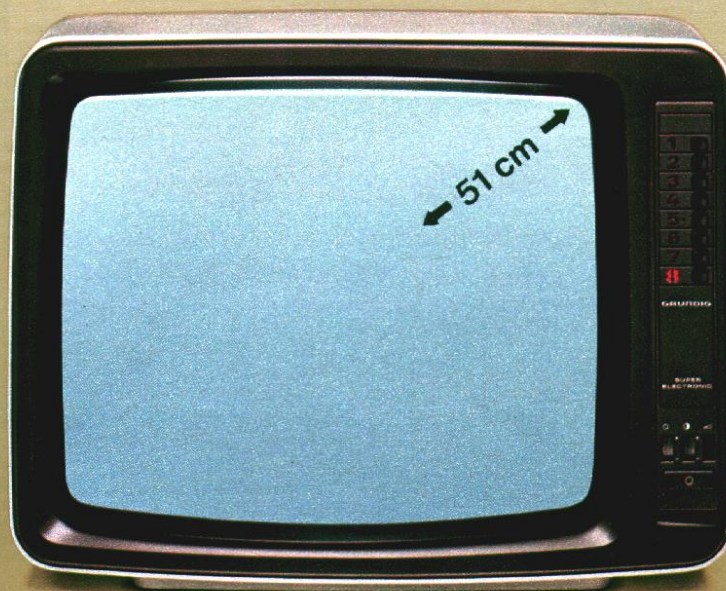

Triumph 2021

Triumph[®] 2021

Ein **51-cm-Großbild-Portable** für 220-Volt-Netzbetrieb. Mit 8 Programmtasten. Für alle Räume der Wohnung, für Balkon, Terrasse, Wochenendhaus.

Gehäuse: silbermetallic, weiß oder rot

Maße: ca. 54 x 42 x 34 cm.

Gewicht: ca. 16 kg.

Schwarzweiß macht mobil.



Triumph 1421



Triumph 1721

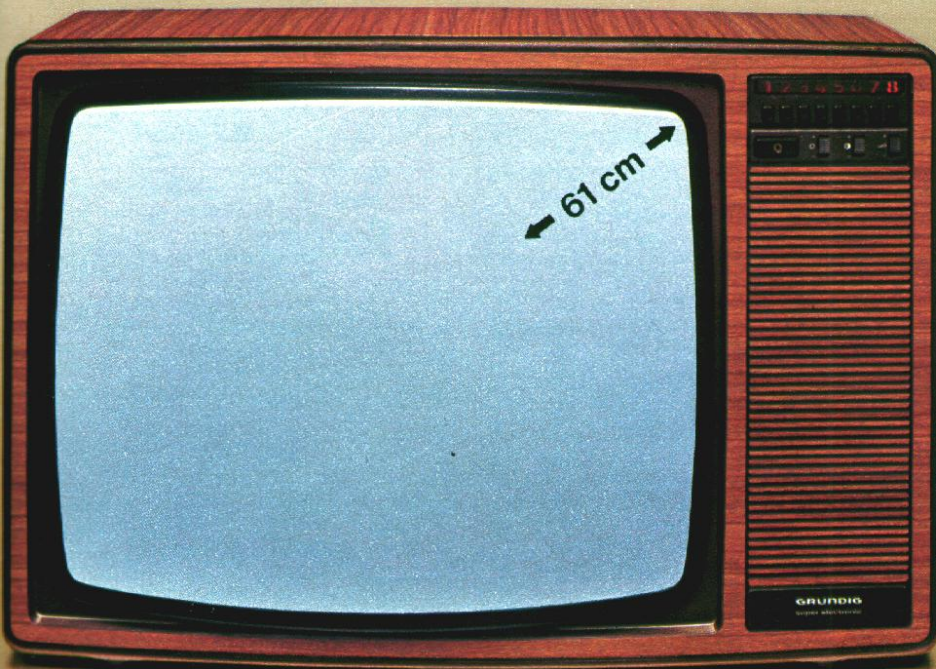

Triumph 816

Gemeinsame technische Daten der Schwarzweiß-Fernsehgeräte auf dieser Doppelseite:

Panorama-Sicherheits-Schwarzweiß-Bildröhre

Bilddiagonale:	1221	31 cm	1721	44 cm
	1421	35 cm	2021	51 cm
	1428 U	35 cm	816	61 cm

Tipptasten-Programmwahl

6 Tipptasten bei 1221, 1421, 1428 U

8 Tipptasten bei 1721, 2021, 816

Drehregler (2021 und 816: Walzenregler) für Helligkeit, Kontrast und Lautstärke. Leuchtziffern-Programmanzeige.

Kraftvoller Ton

Klangstarker Superphon-Breitband-Lautsprecher mit seitlicher (816: frontaler) Abstrahlung. Ton-Endstufe mit 1,5 Watt (2021 und 816: 2,5 Watt) Musikleistung. Anschluß für Kopf-/Kleinhörer oder Tonbandaufnahmen (2021 und 816: nachrüstbar).

1428 U: UKW-Rundfunkteil

Modernste Technik: UKW-Mischteil mit Gegen-taktabstimmung durch Kapazitätsdioden. Integrierter Schaltkreis im FM-Zwischenfrequenz-Verstärker. Keramikschringer für beste Trennschärfe. Anschluß für Außen- und eingebaute Teleskop-Antenne. Programmtasten wahlweise mit Fernseh- oder UKW-Programmen belegbar.

IC- und Halbleiter-Bestückung

Dadurch niedriger Stromverbrauch, geringe Wärmeentwicklung und lange Lebensdauer.

1221, 1421, 1428 U, 1721:

Netz- und Batteriebetrieb

Netzbetrieb mit 220 Volt Wechselspannung oder Batteriebetrieb über Batterie-Adapterkabel 2 und 12-Volt-Batterie

2021 und 816: Netzbetrieb

mit 220 Volt Wechselspannung.

1221, 1421, 1428 U, 1721, 2021:

Teleskop-Antenne

Versenkbare Langstab-Teleskop-Antenne für VHF/UHF (1428 U: auch für UKW-Empfang).

Zubehör (siehe auch Seite 54/55):

Batterie-Adapterkabel 2: 2,5 m lang, zum Anschluß der Portables 1221, 1421, 1428 U und 1721 an der 12-Volt-Zigarettenanzünder-Buchse Ihres Wagens. Eine voll geladene Autobatterie, z. B. Typ 77 Ah, reicht für ca. 24 Stunden Fernsehen.

Super-Teleskopantenne 487: zu allen Schwarzweiß-Portables passend, für schwierige Empfangsbedingungen im Band 1 (Kanal 2-4), mit zwei 1,25 m langen Antennenstäben, Steckfuß und Koax-Stecker nach DIN 45 325.

Triumph® 816

Bewährtes Schwarzweiß-Tischgerät mit einem klassisch schönen Softline-Gehäuse. Das scharfe **61-cm-Schwarzweißbild** genügt hohen Ansprüchen. Die Leuchtziffern-Programmanzeige ist vom Sitzplatz aus deutlich zu erkennen.

Gehäuse: nußbaumfarben

Maße: ca 72 x 49 x 39 cm.



Kopfhörer GDH 209

Kopfhörer GDH 209

Zum Abhören des Fernsehtons (Mono). Dauerbelastbarkeit 150 mW, Impedanz 300 Ω. Mit 5 m Kabel. 65 g leicht. Kleinhörer-Anschlußstecker nach DIN 45 318.

Kleinhörer 203 L (FS)

Mit 5 m Kabel. Kleinhörer-Anschlußstecker nach DIN 45 318.

Kleinhörer-Adapter 483

Für Modelle ohne Kopf-/Kleinhörer-Anschluß. Zum Anschluß des Kopfhörers GDH 209 oder des Kleinhörers 203 L (FS). Sein Regler macht die Lautstärke des Gerätelautsprechers bis auf Null regelbar. Unabhängig von der eingestellten Lautstärke im Kopf- oder Kleinhörer. Besonders empfehlenswert für Schwerhörige durch eingebauten Dynamik-Kompressor. Kopfhörer/Kleinhörer-Anschlußbuchse nach DIN 45 318.

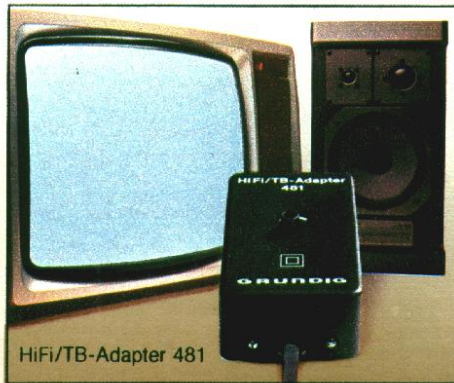

HiFi/TB-Adapter 481

HiFi/TB-Adapter 481

Für Grundig Fernsehgeräte ohne DIN-Buchse für Tonbandaufnahmen bzw. HiFi-Anlage. Nach Einbau dieses Adapters sind Tonbandaufnahmen und direkte Wiedergabe des Fernsehtons über eine HiFi-Anlage möglich. Leistung und Klangvolumen Ihrer HiFi-Anlage können Sie voll ausschöpfen. Auch das Klangbild des Fernsehtons (Höhen und Bässe) kann variiert werden. Der Übertragungsbereich entspricht der Fernsehnorm. Verbindungskabel gehören zum Lieferumfang.

FS/TB-Adapter-Kabel 484

Erlaubt bei Modellen mit Kopf-/Kleinhörer-Anschluß nach DIN 45 318 auf einfache Weise (abhängig von der eingestellten Gerätelautstärke und von der Klangblende) Tonband- und Cassette-Aufnahmen vom Fernsehton.



Videotext-Decoder VT 1000

Videotext-Decoder VT 1000

Zum Einschub in den Universalschacht der 66-cm-Spitzenklasse-Modelle und des Cinema 9000. Mit Tele-Pilot 300 TEXT. Geeignet für den Feldversuch mit Videotext – nur begrenzte Stückzahl lieferbar. **Beachten Sie bitte Seite 6.**

Bildschirmtext- und Videotext-Decoder BT 1000

Zum Einschub in den Universalschacht der 66-cm-Spitzenklasse-Modelle und des Cinema 9000. Mit Tele-Pilot 300 TEXT, Anschlußkabel für das Modem D-BT 02 und Anschlüsse für Daten-Tastatur und Cassette-Recorder. Geeignet für Feldversuche im Raum Berlin und Düsseldorf (die von Grundig hierfür zur Verfügung gestellte Auflage ist inzwischen vergriffen). **Beachten Sie bitte Seite 6.**

PAL/Secam-Decoder II

Baustein für Super Color Modelle mit SM-Chassis. Für **Farbempfang von Sendern der DDR** auf UHF und VHF an der Grenze zur DDR und in West-Berlin. Automatische Umschaltung von PAL auf Secam-Norm der DDR, Griechenlands, Ägyptens, Saudi-Arabiens, Persiens und des Irak.

PAL/Secam-Decoder I

Wie Decoder II, aber für Super Color Modelle mit Multi-Modul-Chassis.

PAL/Secam-FR-Adapter V

Zum nachträglichen Einbau in Super Color Modelle mit SM-Chassis. Ermöglicht auf 2 oder mehr Programmstationen im UHF-Bereich **Farbempfang von Sendern Frankreichs und Luxemburgs** an der Grenze zu diesen Ländern.

PAL/Secam-FR-Adapter IV

Wie FR-Adapter V, aber für Super Color Modelle mit Multi-Modul-Chassis.

ZF-Baustein 4,5/5,5 MHz

Zum nachträglichen Einbau in Super Color Modelle mit SM-Chassis. Für **Tonempfang amerikanischer Klein-Fernsehsender** in der Bundesrepublik, wenn bisher schon das Schwarzweißbild zu empfangen war. Automatische Umschaltung des Bild-/Ton-Abstandes.

Ton-ZF-Baustein 4,5/5,5 MHz

Wie ZF-Baustein 4,5/5,5 MHz, aber für Super Color Modelle mit Multi-Modul-Chassis.

PAL/NTSC-Decoder

Baustein für Super Color Modelle mit SM-Chassis. Für **Farbempfang amerikanischer Klein-Fernsehsender** in der Bundesrepublik. Automatische Umschaltung von PAL auf NTSC-Norm.

NTSC-Decoder

Wie PAL/NTSC-Decoder, aber zum zusätzlichen Einbau in Super Color Modelle mit Multi-Modul-Chassis.

ZF-Baustein 5,5/6 MHz

Zum nachträglichen Einbau in Super Color Modelle mit SM-Chassis. Für **Farbbild- und Tonempfang von englischen Klein-Fernsehsendern** in der Bundesrepublik (BFBS) und von **UHF-Sendern Großbritanniens, Irlands und Südafrikas *** in diesen Ländern. Automatische Umschaltung von deutscher auf englische Norm.

Ton-ZF-Baustein 5,5/6 MHz

Wie ZF-Baustein 5,5/6 MHz, aber für Super Color Modelle mit Multi-Modul-Chassis.

ZF-Baustein 5,5/6,5 MHz

Zum nachträglichen Einbau in Super Color Modelle mit SM-Chassis zusammen mit einem PAL/Secam-Decoder (siehe oben). Für **Farbbild- und Tonempfang von Sendern Osteuropas *** (Bulgariens, Polens, Rumäniens, der CSSR, der UdSSR und Ungarns) in entsprechender Empfangslage. Automatische Umschaltung auf DDR-, osteuropäische oder bundesdeutsche Norm.

Ton-ZF-Baustein 5,5/6,5 MHz

Wie ZF-Baustein 5,5/6,5 MHz, aber für Super Color Modelle mit Multi-Modul-Chassis.



Obige Karte zeigt, wo etwa Secam-Programme aus der DDR (hellgrüne Fläche im Grenzgebiet zu DDR) oder aus Frankreich/Luxemburg (orange Fläche an der Grenze zu diesen Ländern) unter günstigen Bedingungen zu empfangen sind.

*) Bitte beachten Sie im Ausland evtl. abweichende Netzspannungen, Steckernormen und Empfangskanäle.

Einbau der Adapter und Decoder unter Beachtung der VDE-Vorschriften durch Ihren Fachhändler gegen gesonderte Berechnung.

Zubehör Für Fernsehgeräte

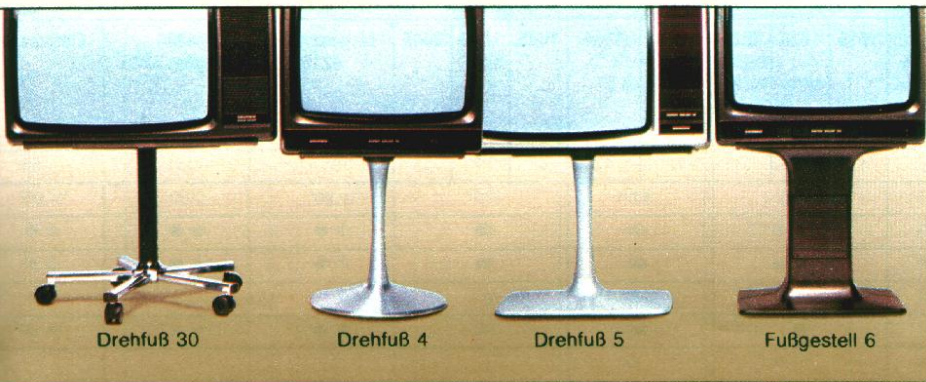

Chrom-Drehfuß 30 (s. Abb. oben)
Fünfarmig mit Gleitrollen. Höhe ca. 46 cm.

Chrom-Drehfuß 4 (s. Abb. oben)
Trompetenfuß mattverchromt. Höhe 42 cm.

Metallic-Drehfuß 5 (s. Abb. oben)
Besonders stabil, in Silbermetallic, Braunmetallic oder Schwarz. Mit Kabelführung durch das Standrohr. Höhe 47 cm.

Lautsprecher-Fußgestell 6 (s. Abb. oben)
Für 66-cm-Tischmodelle mit SM-Chassis. In Braunmetallic. Mit integrierter Lautsprecher-Box mit 20 Watt Musikbelastbarkeit und zusätzlichem Lochton-System. Kabelführung durch das Standrohr. Höhe ca. 48 cm.

Zusatzlautsprecher-Adapter 482
Für Modelle ohne Lautsprecher-DIN-Buchsen. Zur Fernsehton-Wiedergabe über Zusatzlautsprecher und/oder Kopf-/Kleinhörer. Durch die Schaltbuchse können Sie wahlweise Geräte- und Zusatzlautsprecher gleichzeitig oder (nach Umdrehen des Steckers) den Zusatzlautsprecher allein betreiben. Kopfhörer/Kleinhörer-Anschlußbuchse nach DIN 45 318. Lautsprecher-Buchse nach DIN 41 529.

Lautsprecher-Boxen
Zum Anschluß an Super Color Modelle mit SM-Chassis eignen sich alle Boxen aus dem Grundig Programm mit einer Musikbelastbarkeit ab 20 Watt, mit 4 Ohm Impedanz und einem Stecker nach DIN 41 529. In Verbindung mit HiFi-Adapter 403 können sogar Grundig HiFi-Aktiv-Boxen an diese Modelle angeschlossen werden.

Tele-Pilot 350 (s. Seite 10/11)
Geeignet für alle fernsteuerbaren Grundig Farbfernseher dieses Prospekts als Zusatz- oder Ersatz-Geber.

Zubehör für Farbe und Schwarzweiß	Super Color Farbfernsehgeräte											Schwarzweiß-Fernsehgeräte				
	1514 1615 1815 2015	1644 1844 1845 2045	Eleganz 4215 4216	4236 Eleganz 4245	W 6245 Eleganz 6245	Eleganz 6215 Eleganz 8215	6236 Eleganz 8235 8236	Eleganz 8245 8246 W 8246	W 8266 Exquisit 8266 Hohenst. 8266	Eleganz 8275 8276	\$ 8276 Amalienb. 8285 Trutzenst. 8276 W 8296 Exquisit 8296	Cinema 9000	1221 1421 1428 U 1721	2021	580 TRC 1480 TRC	816
Super Play Computer 4000	-	-	-	-	-	-	•	•	•	•	•	-	-	-	-	-
Normbuchse (AV) für Video-Recorder	-	-	-	-	-	-	•	•	•	•	•	-	-	-	-	-
Für Video-Recorder vorbereitet (HF)	•	•	•	•	•	•	•	•	•	•	•	-	-	-	-	-
Video-Fernbedienkabel 1	-	-	-	-	-	-	•	•	•	•	•	-	-	-	-	-
Für Bildschirmtext- und Videotext-Decoder vorbereitet	-	-	-	-	-	-	•	•	•	•	•	-	-	-	-	-
Drehfuß 4, 5 oder 30	-	-	-	-	•	•	•	•	•	•	•	-	-	-	-	•
Lautsprecher-Fußgestell 6	-	-	-	-	-	-	•	•	•	•	•	-	-	-	-	-
Video-Fußgestell VF 2 (S. 64)	-	-	•	•	•	•	•	•	•	•	•	-	-	-	-	•
Anschluß für Kopfhörer GDH 209 bzw. Kleinhörer 203 L (FS)	•	•	• ¹⁾	•	•	•	•	•	•	•	•	•	-	-	•	-
Kleinhörer-Adapter 483 nachrüstbar	-	-	•	-	-	•	-	-	-	-	-	-	-	•	-	•
Anschluß für FS/TB-Adapterkabel 484	•	•	• ¹⁾	•	•	•	•	-	-	-	-	-	•	-	•	-
HiFi/TB-Adapter 481 nachrüstbar	-	-	•	•	•	•	•	-	-	-	-	-	-	•	-	•
Zusatzlautsprecher-Adapter 482 nachrüstbar	-	-	•	•	•	•	•	-	-	-	-	-	-	-	-	•
PAL/Secam-Decoder I	•	•	•	•	•	•	•	-	-	-	-	-	-	-	-	-
PAL/Secam-Decoder II	-	-	-	-	-	-	•	•	•	•	•	-	-	-	-	-
PAL/Secam-FR-Adapter IV nachrüstbar	• ²⁾	•	•	•	•	•	•	-	-	-	-	-	-	-	-	-
PAL/Secam-Adapter V nachrüstbar	-	-	-	-	-	-	•	•	•	•	•	-	-	-	-	-
PAL/NTSC-Decoder	-	-	-	-	-	-	•	•	•	•	•	-	-	-	-	-
NTSC-Decoder	•	•	•	•	•	•	•	-	-	-	-	-	-	-	-	-
ZF-Bausteine nachrüstbar	-	-	-	-	-	-	•	•	•	•	•	-	-	-	-	-
Ton-ZF-Bausteine nachrüstbar	•	•	•	•	•	•	•	-	-	-	-	-	-	-	-	-
Super-Teleskop-Antenne 487 (S. 53)	•	•	-	-	-	-	-	-	-	-	-	-	•	•	•	-
Auto-Adapterkabel 2 (S. 53)	-	-	-	-	-	-	-	-	-	-	-	-	•	-	•	-

¹⁾ In Verbindung mit Adapter 482 oder 483. Einbau durch den Fachhändler möglich. ²⁾ 1514: PAL/Secam-FR-Adapter I nachrüstbar.

Farbfernsehgeräte- Bestell-Nummern		1514	1615	1815	2015	1644	1844	1645	1845	2045	Eleganz 4215 4216	4236 Eleganz 4245	Eleganz 6215
Bildschirmdiagonale in cm		37	42	47	51	42	47	42	47	51	51	51	56
Inline-Schlitzmasken-Farbbildröhre		90°	90°			90°		90°			90°	90°	90°
RGB-Ansteuerung der Farbbildröhre(n)		●		●		●		●		●	●	●	●
Color-Kontrast-Automatic		●		●		●		●		●	●	●	●
Getrennte Strahlstrombegrenzung für Spitzen- und Mittelwerte		-		-		-		-		-	-	-	-
Multi-Modul-Chassis		●		●		●		●		●	●	●	●
SM-Chassis mit Sicherheits-Bausteinen		-		-		-		-		-	-	-	-
Totale Netztrennung durch Trafo		-		-		-		-		-	-	-	-
Infrarot-Fernsteuerung Tele-Pilot	Tele-Pilot	-		-		TP 200/350		TP 200/350		-		TP 200/350	-
	Speicherbare Programme	-		-		16		16		-		16	-
	Farbkontrast, Helligkeit, Lautstärke	-		-		●		●		-		●	-
	Quickton-Taste	-		-		●		●		-		●	-
	Aus-Taste für Bereitschaft	-		-		●		●		-		●	-
	Taste für Optimal-Automatic	-		-		●		●		-		●	-
	Video-Recorder-Fernsteuerung (AV)	-		-		-		-		-		-	-
	Programmierbare Quarz-Schalt-Uhr	-		-		-		-		-		-	-
Bedienungselemente am Gerät	Programmwahl	8 Tipptasten	8 Tipptasten			2 Tasten für 16 Programme		2 Tasten für 16 Programme		8 Tipptasten		2 Tasten für 16 Programme	12 Tipptasten
	Regler für Farbkontrast, Helligkeit, Lautstärke	●	●			-		-		●		-	●
	Automatischer Sendersuchlauf	-		-		●		●		-		●	-
	Frequenz-Synthesizer	-		-		-		-		-		-	-
	Individuelle Programm-Feinabstimmung und elektronische Speicherung	-		-		●		●		-		●	-
	Umschalter für Kanaleinstellung/Programmwahl	-		-		●		●		-		●	-
	Baß- und Höhenregler getrennt	-		1 Klangregler		-		1 Klangregler		1 Klangregler		1 Klangregler	1 Klangregler
	Regler für Lautstärke-Mittelwert	-		-		●		●		-		●	-
Regler für Kontrast	●		●		●		●		●		●	●	
7-Segment-Leuchtdioden-Programmanzeige (LED)		Leuchtziffern		LED-Punkt		●		●		Leuchtziffern		●	LED-Punkt
Kanalfrequenzanzeige im Bildschirm		-		-		Abstimmanzeige		Abstimmanzeige		-		Abstimmanzeige	-
Optimal-Automatic für Bild und Ton		-		-		●		●		-		●	-
Quasi-Paralleilton-Verfahren		-		-		-		-		-		-	-
Ton-Endstufe (Musik-/Sinusleistung in Watt)		2/1,5		2/1,5		2/1,5		2/1,5		2/1,5		2/1,5	3/2
Lautsprecher-Box integriert		-		-		-		-		-		-	-
Konzertlautsprecher	frontal	-		●		-		●		●		●	●
	seitlich	●		-		●		-		-		-	-
Langstab-Teleskopantenne		●		●		●		●		●		●	●
Universalschacht		-		-		-		-		-		-	-
Anschlüsse (Buchsen)	Tonband-Aufnahme ¹⁾ DIN 41 524	-		-		-		-		-		● ²⁾	● ³⁾
	Kopf-/Kleinhörer, DIN 45 318	●		●		●		●		●		●	● ⁴⁾
	2 Lautsprecher-Boxen, DIN 41 529	-		-		-		-		-		-	-
	Antenne (Koax 75 Ω), DIN 45 325	●		●		●		●		●		●	●
	Video-Fernsteuerung, DIN 41 524	-		-		-		-		-		-	-
	Video (AV), DIN 45 322	-		-		-		-		-		-	-
Diagnose-System integriert		-		-		-		-		-		-	-

1) HiFi nach DIN 45 500

2) Außer W 8266 (Musik-/Sinusleistung: 15/10 Watt nach DIN 45 324)

3) Außer W 6245, W 8246 und W 8266

4) Auch Wiedergabe des Fernsehsehtons über HiFi-Anlage

5) HiFi/TB-Adapter 481 nachrüstbar

6) Kleinhörer-Adapter 483 nachrüstbar

7) W 8296 mit 2 formschlüssigen, extra lieferbaren TV-Boxen 501 HiFi

8) W 8296: Line, Monitor, TB in Verbindung mit Grundig Receiver, z. B. R 3000

Technik, Daten, Typen

Farbfernsehgeräte

6236	W 6245 Eleganz 6245	Eleganz 8215	Eleganz 8235 8236	Eleganz 8245 8246 W 8246	W 8266 Exquisit 8266 Hohenstein 8266	Eleganz 8275 8276 S 8276 Trutzenstein 8276	Amalienburg 8285 Trutzenstein 8285	W 8296 Exquisit 8296	Cinema 9000
56	56	66	66	66	66	66	66	66	152
110°	90°	110°	110°	110°	110°	110°	110°	110°	Bildfl. 96 x 125 cm
●	●	●	●	●	●	●	●	●	●
●	●	●	●	●	●	●	●	●	●
●	-	●	●	●	●	●	●	●	●
●	●	●	●	-	-	-	-	-	-
-	-	-	-	●	●	●	●	●	●
-	-	-	-	●	●	●	●	●	●
TP 300/350	TP 300/350	-	TP 200/350	TP 300/350	TP 300/350	TP 300/350	TP 310/350	TP 350	TP 310
16	16	-	16	16	30	30	30	30	30
●	●	-	●	●	●	●	●	●	●
●	●	-	●	●	●	●	●	●	●
●	●	-	●	●	●	●	●	●	●
●	●	-	●	●	●	●	●	●	●
-	-	-	-	●	●	●	●	●	●
-	-	-	-	-	-	-	TP 310	-	TP 310
2 Tasten für 16 Programme	2 Tasten für 16 Programme	12 Tipptasten	2 Tasten für 16 Programme	2 Tasten für 16 Programme	2 Tasten für 30 Programme	2 Tasten für 30 Programme	2 Tasten für 30 Programme	2 Tasten für 30 Programme	2 Tasten für 30 Programme
-	-	●	-	-	-	-	-	Balance	-
●	●	-	●	●	●	●	●	●	●
-	-	-	-	-	-	-	-	-	-
●	●	-	●	●	●	●	●	●	●
●	●	-	●	●	●	●	●	●	●
1 Klangregler	1 Klangregler	1 Klangregler	1 Klangregler	●	●	●	●	●	●
●	●	-	●	●	●	●	●	●	●
●	●	●	●	●	●	●	●	●	●
●	●	LED-Punkt	●	●	●	●	●	●	●
Abstimmmanzeige	Abstimmmanzeige	-	Abstimmmanzeige	Abstimmmanzeige	Abstimmmanzeige	●	●	●	●
●	●	-	●	●	●	●	●	●	●
-	-	-	-	●	●	●	●	●	●
6/4	3/2	6/4	6/4	15/10	14/10 ¹⁾ 2)	14/10 ¹⁾	14/10 ¹⁾	2 x 14/7 ¹⁾	14/10 ¹⁾
-	-	-	-	-	● ²⁾	●	●	● ¹⁾	●
●	● ³⁾	●	●	● ³⁾	● ²⁾	-	-	-	-
-	W 6245	-	-	W 8246	W 8266	-	-	-	-
-	-	-	-	-	-	-	-	-	-
● ⁴⁾	● ⁴⁾	● ⁴⁾	● ⁴⁾	●	●	●	●	● ⁴⁾	●
●	●	● ⁵⁾	●	●	●	●	●	●	●
-	-	-	-	●	●	●	●	●	●
●	●	●	●	●	●	●	●	●	●
-	-	-	-	●	●	●	●	●	●
-	-	-	-	●	●	●	●	●	●
-	-	-	-	●	●	●	●	●	●

SYSTEM

VIDEO 2000

Wie Sie wissen, unterscheiden sich Video-Recorder nicht nur durch Markennamen, Ausstattung und Preis. Sondern durch unterschiedliche Konstruktions-Merkmale.

Wenn Sie heute einen Video-Recorder kaufen, ist es gut zu wissen, daß sein System reif für die Zukunft ist. Grundig stellt hier das neue System VIDEO 2000 vor. Mit weiteren europäischen System-Partnern sind wir überzeugt: Europas künftiges Video-System wird das neue VIDEO 2000 sein. Und wir sind sicher, daß Sie unsere Überzeugung teilen, wenn Sie das neue VIDEO 2000 mit anderen Video-Systemen vergleichen.

VIDEO 2000 ist das einzige Video-System mit der Video-Compact-Cassette – der Wende-Cassette.

Die Video-Compact-Cassette ist – wie eine Musi-Cassette – beidseitig bespielbar. Und zwar bis zu 2 x 4 Stunden. Und sie ist wie die MusiCassette technisch ausgereift und völlig problemlos.

Mit keinem anderen Video-System können Sie so viele Fernsehsendungen für so wenig Geld aufzeichnen.

Da unsere Video-Compact-Cassetten beidseitig bespielbar sind, können Sie praktisch doppelt so viele Fernsehfilme aufzeichnen wie bei herkömmlichen Video-Cassetten. Selbstverständlich ohne daß Sie doppelt dafür zahlen.



Auf einer Cassette: 5 Fußball-Länderspiele . . .



oder 6 bis 8 Krimis . . .

Bis zu 2 x 4 Stunden gehen auf eine Video-Compact-Cassette.
Denn wo andere Cassetten

VIDEO 2000 - das neue System aus Europa mit der Wende-Cassette.



VIDEO 2000 ist 100%ig kompatibel im System. Dank DTF-Technik.

Der neue Grundig Video-Recorder ist hundertprozentig kompatibel im System VIDEO 2000. Mit ihm können Sie sämtliche Video-Compact-Cassetten benutzen – auch die von vielen anderen europäischen System-Partnern.

Das bedeutet: Erstens können Sie Ihre Compact-Cassetten problemlos mit denen Ihrer Freunde und Geschäftspartner austauschen, wenn sie auch einen Video-Recorder nach dem System VIDEO 2000 haben. Ihr Grundig Recorder wird dadurch zu einem wichtigen Kommunikations-Gerät.

Zweitens ist im Handel eine große Auswahl von Kinofilmen – sehen Sie auch Seite 65 – zu haben. Auf Video-Compact-Cassetten, die Sie alle auf Ihrem Grundig Recorder abspielen können.

Und zwar auch bespielte Cassetten nach langer Archivierung. Wir verdanken das der DTF-Technik, der großartigen Erfindung des automatischen Spurnachführungssystems für 100%ige Kompatibilität aller Video-Compact-Cassetten.

Auch das spricht für die Video-Compact-Cassette:

Die schaltbare Aufnahme-Sperre für beide Seiten. Sie verhindert versehentliches Löschen Ihrer Aufnahmen • Die codierbare Bandsorten-Kennung • Das Taschenformat: Nur 18,3 x 2,6 x 11 cm klein. Handlich zu bedienen – braucht wenig Platz im Regal und ist vor Staub und Kratzern geschützt • Ausführungen: 2 x 1, 2 x 2, 2 x 3 und 2 x 4 Stunden Spielzeit.



oder ein ganzer Fernsehtag
von 16.00 bis 24.00 Uhr ...



oder 8 Stunden Telekolleg.

Cassette. Die doppelte Spielzeit ohne doppelten Preis.
enden, hier bitte wenden ...

SYSTEM

VIDEO 2000

VIDEO 2x4 PLUS Bestell-Nr. 770

Europas Video-Spezialist Grundig stellt hier seinen neuesten Video-Recorder nach dem europäischen System VIDEO 2000 vor.

Mit Standbild, Zeitlupe und Zeitraffer. Sie verändern jetzt selbst den Zeitablauf. Standbild, wenn Sie eine Szene intensiv betrachten wollen. Oder Zeitlupe, wenn Sie nicht nur das Fußballtor, sondern nach Ihrem eigenen Wunsch Zeitabläufe langsam verfolgen wollen.

Lieferbar: ab Oktober 1980

Und beim Zeitraffer mit Dreifach-Geschwindigkeit werden interessante Effekte erzielt – auch beim Einsatz einer eigenen Fernsehkamera!

Der VIDEO 2 x 4 PLUS hat die **Wende-Cassette mit doppelter Spielzeit.**

Statt einmal 4 Stunden bis zu 2 x 4 Stunden Spielzeit mit einer Cassette. Denn wo andere enden, die Video-Compact-Cassette wenden . . .

Der VIDEO 2 x 4 PLUS hat den **automatischen Programmfinder APF.** Wie viele Aufzeichnungen auch immer auf Ihrer Cassette sein mögen, APF sucht den Anfang jeder einzelnen

Aufnahme für Sie. Automatisch! Zusätzlich kann mit der **Memory-Taste** noch eine beliebige Stelle markiert und automatisch gefunden werden.

Der VIDEO 2 x 4 PLUS hat die **10-Tage-Vorwahl für 4 Programme.** Ob Sie auf Geschäftsreise sind oder im Urlaub, einfach mal ausgehen wollen oder schon schlafen: Der programmierte VIDEO 2 x 4 PLUS zeichnet vier verschiedene Sendungen innerhalb von 10 Tagen auf. Automatisch.

Der VIDEO 2 x 4 PLUS hat **vollelektronische Bedienung.** Das geht so einfach wie bei einem Musik-Recorder. Die Intermix-Electronic macht eine Fehlbedienung unmöglich.



Maße: ca. 59 x 17 x 32 cm.

VIDEO 2000 – die europäische Antwort
Unter diesem Titel berichtet in Heft 15 vom 21. 7. 1980 die Fachzeitschrift „hobby“ über die positiven Eigenschaften von VIDEO 2000 und VIDEO 2 x 4. Sonderdruck bei GRUNDIG AG, 8510 Fürth/Bay.

Der neue Video-Recorder mit Standbild, Zeitlupe und Zeitraffer – und dazu ein Klasse-Bild.

Der VIDEO 2 x 4 PLUS hat **eine AV-Buchse serienmäßig**. Das heißt: Ohne kostspielige Nachrüstung kann problemlos eine Fernseh-Kamera (Stromversorgung über AV-Buchse) oder ein Fernsehgerät mit Video-Eingang, zum Beispiel die neuen Super Color Spitzenmodelle, angeschlossen werden. Die Bild- und Tonqualität ist in dieser Kombination optimal.

Der VIDEO 2 x 4 PLUS hat **zwei Umspulgeschwindigkeiten**. Im Superschnellgang – das Band ist ausgefädelt in die Cassette zurückgeführt – dauert das Umspulen einer 2 x 4-Stunden-Cassette nur 105 Sekunden. Zum bequemen Auffinden einer bestimmten Bandstelle bleibt es eingefädelt in der Bandführung.

Der VIDEO 2 x 4 PLUS hat **automatischen Sendersuchlauf**. Mit Tastendruck wird der Sender automatisch angesteuert, durch die automatische Scharfabstimmung (AFC) optimal abgestimmt und mit einem Knopfdruck für immer gespeichert.

Der VIDEO 2 x 4 PLUS hat einen **Klarzeichner** zur individuellen Einstellung der Bildschärfe bei Wiedergabe.

Der VIDEO 2 x 4 PLUS hat **DNS**. Ein speziell zur Rauschunterdrückung entwickeltes Verfahren für störungsfreie und optimale Tonqualität.

VIDEO 2x4 Bestell-Nr. 700

Die preiswerte Standardausführung für Videofreunde, die auf Standbild, Zeitlupe und Zeitraffer keinen so großen Wert legen. Ansonsten mit den Glanzdaten und dem hohen Komfort wie die nebenstehende Ausführung ausgestattet. Also mit der überragenden Wendecassette bis zu 2 x 4 Stunden Spielzeit. Mit DTF für erstklassiges Bild und 100%igen Einsatz der Video-Compact-Cassetten bei allen Recordern des Systems VIDEO 2000. Natürlich mit APF, der 10-Tage-Vorwahl für 4 Programme und der einfachen vollelektronischen Bedienung.

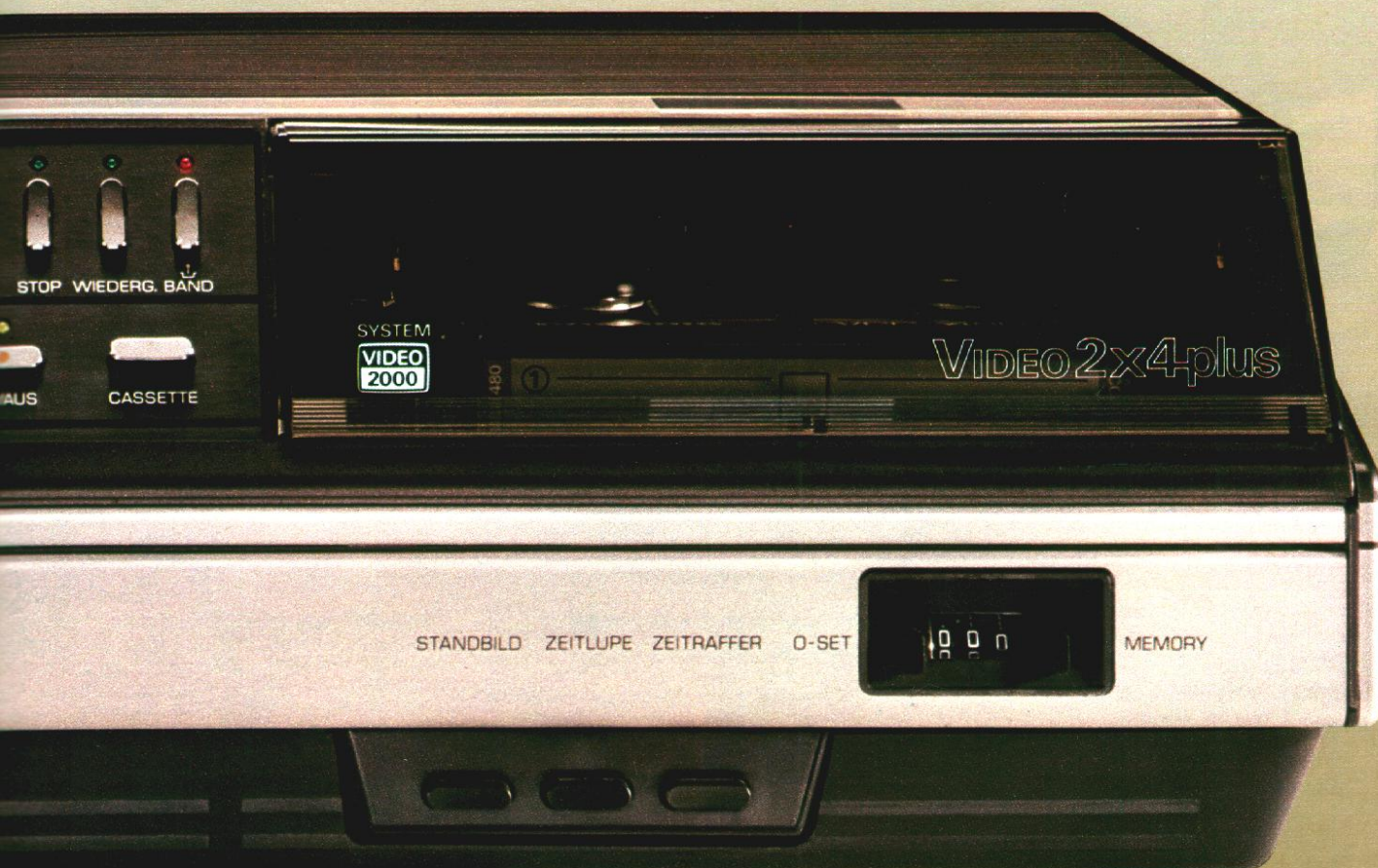

Standbild

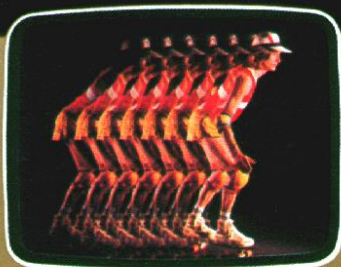

Zeitlupe

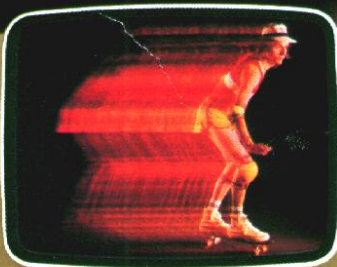

Zeitraffer

Besonders wichtig:
Das störzonenfreie
Bild – dank
DTF-Technik –
von VIDEO 2000.



Super Color Camera FAC 1900

Die „Professionelle“ fürs Heim.

Eine neue, leicht bedienbare Einröhren-Farbkamera (2/3 Zoll – MF-Trinicon) im handlichen Kompakt-Format fürs Heim und semiprofessionelle Anwendung, die sich besonders durch zwei Leistungsmerkmale auszeichnet:

1. Die moderne Electronic garantiert in Verbindung mit der hochwertigen optischen Einrichtung eine naturgetreue Farbwiedergabe und brillante Bildqualität auch bei normaler Raumbeleuchtung ohne Zusatzlicht.
2. Der überragende Bedienungskomfort erschließt den Einsatz sowohl für Anfänger, Amateur und Profi gleichermaßen. Der Einstellaufwand ist minimal und wird unterstützt durch zahlreiche Automaten sowie Anzeige- und Kontrollampen, zum Beispiel für Recorderbetrieb, Unterbelichtung, Blende, Weißabgleich, Videoausgangspegel usw.

Zu den weiteren Bedienungs- vorzügen gehören:

Das 6,3fach-Motor-Zoom von 11–70 mm, Lichtstärke 1:1,4. Die Makro-Einrichtung für extreme Nahaufnahmen ermöglicht die Scharfeinstellung von Objekten bis zu einer Linse-Entfernung von 35 mm \pm 3,5fache Vergrößerung. Der abnehm- und fernbedienbare Schwarzweiß-Monitor mit 1,5 Zoll Bilddiagonale und abklappbarer Vergrößerungslinse zeigt als elektronischer Sucher den genauen Bildausschnitt beim Einstellen des Motivs und der Entfernung an. Bei Wiedergabe kann die Aufzeichnung im Monitor kontrolliert werden. Die FAC 1900 hat automatische und manuelle Belichtungs-/Verstärkungsregelung und Einstellung der Blende. Die Aus- und Einblendtechnik ermöglicht besondere Aufnahmeeffekte, zum Beispiel weiche Szenenübergänge von Bild und Ton. Für synchrone Tonaufnahmen ist ein Kondensatormikrofon eingebaut; ein externes Mikrofon oder eine Filmleuchte kann am Sucher angebracht werden. Zum Mithören des Tones kann ein Kopfhörer angeschlossen werden.

Fernbedienung des Recorders direkt von der Kamera mit Adapter CFA 1801: Zusätzliche Fernsteuerung des Zoom-Objektives mit der Fernbedieneinheit CFB 1900. Anschluß: An den VIDEO 2 x 4 mit direkter Stromversorgung (12 V) über den Video-Recorder – Netzteil nicht erforderlich.

Maße: ca. 16 x 19 x 35 cm (nur Camera).
Gewicht: ca. 2,9 kg.

Super Color Camera FAC 1700

**Farbtreu, leicht zu bedienen,
günstig im Preis.**

Hier stellen wir Ihnen eine neue Heim-Camera mit einem ganz hervorragenden Preis-Leistungs-Verhältnis vor. Das ideale Angebot für alle Videofreunde, die schnell, preiswert und ohne Probleme

Das Kamera-Hobby: Selber Fernsehen machen- und abspielen, wann man will.



Zubehör für Cameras

Gemeinsames Zubehör für FAC 1900, FAC 1700, FA 1007:

Camera-Fernbedien-Adapter CFA 1801 zur Fernbedienung des Recorders. Camera-Verlängerungskabel CVK 1900, 8 m. Camera-Stativ CST 1. Camera-Stativwagen CSW 1.

Zubehör für FAC 1900:

Camera-Fernbedienungskabel CFB 1900, 6 m, für Fernsteuerung der Camera. Verlängerungskabel VKS 1900, 6 m, für Sucher-Monitor.

Zubehör für FA 1007:

Camera-Verlängerungskabel CVK 1007, 6 m.

Farbfilm-Abtaster EFA 8/1800

Flimmerfreie Überspielung von Super-8-Filmen.

Schmalfilmfreunde können mit diesem elektronischen Abtastgerät Super-8-Filme direkt über ein Fernsehgerät mit Video-Anschluß wiedergeben oder Bild und Ton auf Videoband überspielen und damit die Einsatzmöglichkeiten ihres Video-Recorders voll ausschöpfen. Die Wiedergabe über Ihr normales Fernsehgerät ist einfach und problemlos ohne Projektor, Leinwand und Abdunkeln des Raumes.

Ausführliche Technik im Grundig Datenblatt EFA 8/1800.



FA 1007

Für die synchrone Vertonung hat die FAC 1700 ein eingebautes Kondensatormikrofon, ein externes Mikrofon kann angeschlossen werden. Sie können Ihren Grundig Recorder VIDEO 2 x 4 sogar von der Camera aus direkt fernbedienen, und zwar in den Funktionen Wiedergabe/Stop/Aufnahme (dazu Fernbedienungsadapter CFA 1801). Die Stromversorgung mit 12 Volt erfolgt über den angeschlossenen Recorder VIDEO 2 x 4.
2/3-Zoll-Streifenfilter-Vidikon.
Mindestbeleuchtung ca. 150 Lux.
3fach Zoom 14-42 mm, Lichtstärke 1:1,8
Optischer Sucher mit Schnittbild

Maße mit Griff: ca. 7 x 25 x 29 cm

Gewicht: ca. 1,4 kg

Lieferbar: Oktober 1980

Schwarzweiß-Camera FA 1007

Der Einstieg in die Videografie.

Eine preiswerte Fernseh-Kamera mit einem hochwertigen 4fach-Zoom-Objektiv, das auch unter ungünstigen Lichtverhältnissen kontrastreiche Aufnahmen liefert. Aus- und Einblendungen sind

möglich. Das eingebaute Electret-Mikrofon macht die Vertonung einfach. Zur Bildaufzeichnung wird die FA 1007 an einen Video-Recorder, zum Beispiel den VIDEO 2 x 4, angeschlossen. Eine Besonderheit dabei ist die Fernbedienung dieses Video-Recorders direkt von der Kamera aus (mit Adapter CFA 1801). Die Stromversorgung erfolgt über den VIDEO 2 x 4.

Die wichtigsten technischen Daten der FA 1007:

Fernseh-Norm: 625 Zeilen, 50 Halbbilder. Aufnahmeöhre: 2/3-Zoll-Vidicon. Optischer Sucher mit Schnittbild. Objektiv: 4fach-Zoom, 10-40 mm. Lichtstärke 1:1,8. LED-Anzeige für Betriebsspannung und Aufnahme/Stop. Betriebsspannung 12 V =.
Gewicht: ca. 1,2 kg
Maße mit Griff: ca. 7 x 21 x 24 cm.

me zu ihren eigenen Videofilmen kommen möchten. Die FAC 1700 ist mit einem 3fach-Zoom-Objektiv 14-42 mm, Lichtstärke 1:1,8 ausgestattet und bietet somit einen weiten Spielraum für individuelle Bildgestaltung.

So einfach ist die Bedienung:

Belichtungs- und Verstärkungsregelung erfolgt automatisch. Leuchtanzeigen im optischen Sucher signalisieren Aufnahme und unzureichende Beleuchtung. Der Weißabgleich, die Kontrolleinheit ist in der Camera integriert, wird mit 2 Knöpfen eingestellt und im Sucherbild durch eine Skala eingeblendet. Die Farbtemperatur-Anpassung an die verschiedenen Lichtquellen erfolgt mit zwei Reglern für rot und blau. Und schon kann es mit Ihrer Aufnahme losgehen.

Zubehör

Für Video-Recorder.

Grundig VCC-Cassetten für optimale Bildqualität

Unbedingte Voraussetzung für beste Bildqualität und störungsfreie Funktion des VIDEO 2 x 4 ist die Verwendung des richtigen Bandmaterials.

Grundig Video-Compact-Cassetten sind auf die Eigenschaften des VIDEO 2 x 4 und auf das neue System VIDEO 2000 optimal abgestimmt und gewährleisten somit beste Qualität in Bild und Ton. Nur die Video-Compact-Cassette ist – wie die MusiCassette – doppelseitig bespielbar. Einfach wenden, wo andere enden...

Mit ihr können Sie praktisch doppelt so viele Fernsehsendungen aufnehmen wie mit einer herkömmlichen Video-Cassette. Ohne daß Sie doppelt dafür zahlen. Und sie ist 100%ig einsetzbar in allen Geräten des Systems VIDEO 2000.

Die Grundig Video-Cassetten gibt es in 4 Ausführungen mit diesen Spielzeiten:
 Grundig VCC 120 für 2 x 1 Stunde
 Grundig VCC 240 für 2 x 2 Stunden
 Grundig VCC 360 für 2 x 3 Stunden
 Grundig VCC 480 für 2 x 4 Stunden

Der Fernregler VCR 2

Mit dem Grundig VCR Fernregler 2 können Sie bequem vom Sessel – bis aus 8 m Entfernung – die Funktionen Vor- und Rücklauf, Aufnahme, Wiedergabe, Stop, Ausfädeln des Bandes und Einziehen in die Cassette über Kabel mit Tastendruck fernbedienen.

Die drahtlose Fernbedienung

Spitzenkomfort bei Grundig: Mit einer einzigen handgroßen Fernbedienung steuern Sie Ihren Farbfernseher und den VIDEO 2 x 4 drahtlos fern. Das geht in Verbindung mit einem Grundig Super Color Fernseher der Spitzenklasse und Tele-Pilot. Als kleines Zubehör wird lediglich das Grundig Video-Fernbedienungskabel 1 benötigt. Eine kleine, preisgünstige Anschaffung, für die Sie sehr viel Bequemlichkeit kaufen, denn die wichtigsten Funktionen bedienen Sie mit Tastendruck: Vor- und Rücklauf, Aufnahme, Wiedergabe, Stop, Ausfädeln des Bandes und Einziehen in die Cassette.

Videokabel 1

Zum videofrequenten Anschluß eines Fernsehgerätes mit AV-Buchse.

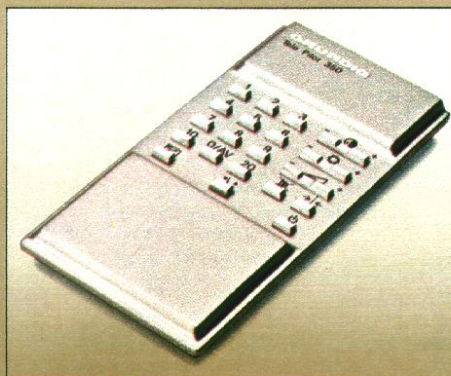
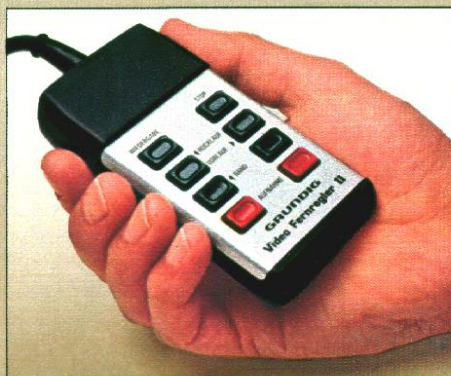

Video-Fußgestell VF 2

Dieses stabil gebaute Fußgestell, leicht beweglich durch 4 Rollen, bietet auf 2 Tableaus ausreichend Platz für Einzelgeräte oder Geräte-Kombinationen, zum Beispiel für Ihren Farbfernseher und Video-Recorder oder für Farbfernseher und HiFi-Receiver.

Maße: Tableaubreite: ca. 73 cm.
 Tableautiefe: ca. 37 cm.
 Außenmaße: ca. 64 x 78 x 48 cm (HxBxT)

Die Miet-Videothek bei Ihrem Fachhändler hat das individuelle Kontrast-Programm, das es sonst nicht im Fernsehen gibt.

Abzuspielen auf Recordern des Systems VIDEO 2000.

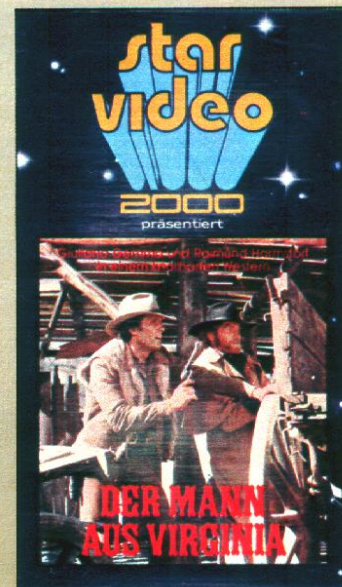
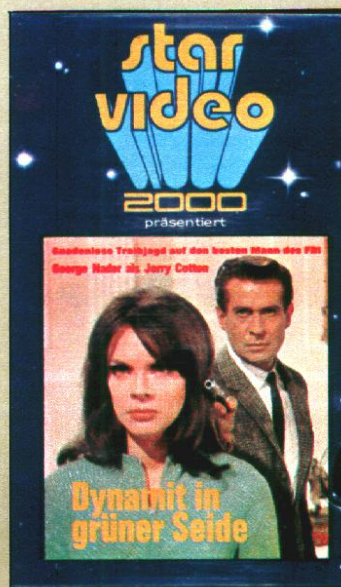
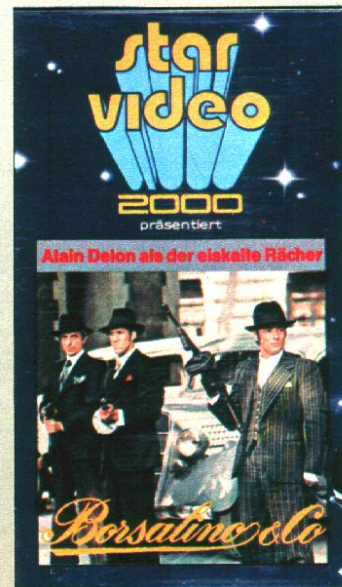

Lassen Sie sich von Ihrem Fachhändler das komplette Film-Angebot von „star video 2000“ zeigen!

Holen Sie sich Ihr persönliches Kontrast-Programm aus der Videothek „star video 2000“. Ihren individuellen Video-Film. Zum günstigen Wochenmietpreis bietet Ihnen jetzt der Rundfunk- und Fernsehfachhandel ein attraktives Freizeitangebot, das Sie völlig unabhängig vom festen Programm-Schema der Sender macht. Es gibt zauberhafte Zeichentrickfilme für die Kleinen. Viel Unterhaltung, Science-fiction und Komödien. Spannende Krimis – erregende Abenteuer. Action, Horror – alles Filme, die es sonst nicht im Fernsehen gibt.

Eben ein echtes Kontrastprogramm! Für Individualisten. Und alle Video-Filme gibt's auf der Video-Compact-Cassette nach dem neuen System VIDEO 2000. Fragen Sie Ihren Fachhändler nach dem Video-Programm von „star video 2000“, das übrigens ständig erweitert wird.



Grundig High Fidelity



Die Sicherheit
eines großen Namens.



Die Grundig Mini-Komponenten wurden entwickelt für Leute, die technische Leistungsgrenzen sehr hoch ansetzen, aber nur wenig Platz für eine HiFi-Anlage aufbringen. Alle Mini-Geräte sind nur 27 cm breit und knapp 6 cm hoch. Cassettendecks und Bausteine mit Leistungsendstufen sind doppelt so hoch. Sie können wählen: Entweder eine Mini-Anlage, deren Herz ein Receiver ist, oder die totale Bausteinkette.

Mini-Serie Seiten 70-85

	Seiten
HiFi-Receiver MR 100/MR 200	72/73
HiFi-Tuner MT 100/ Mini-Rack 2	74/75
HiFi-Vorverstärker MXV 100	76/77
HiFi-Endverstärker MA 100	78/79
HiFi-Cassettendecks MCF 100/MCF 200/ MCF 500/MCF 600	80-85

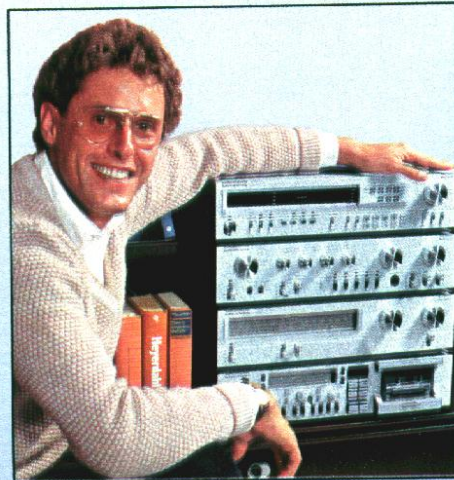

Das Grundig Baustein-Programm besteht aus über 20 Einzelkomponenten. Die einheitlichen Abmessungen von ca. 10 x 45 cm, bei Slim-Line-Geräten ca. 5 x 45 cm, ermöglichen es, die Geräte sowohl neben- als auch übereinander harmonisch zusammenzufügen. Daraus ergibt sich eine Vielzahl von Kombinationsmöglichkeiten.

100-mm-Serie und Slim-Line-Serie Seiten 86-125

	Seiten
HiFi-Receiver R 1000/R 2000/R 3000	88-93
HiFi-Tuner T 1000/T 3000/T 5000	94-99
HiFi-Vollverstärker V 1000/V 2000/V 5000	100-105
HiFi-Vorverstärker XV 5000	106/107
HiFi-Endverstärker A 5000	108/109
HiFi-Tuner (Slim-Line) ST 6000	110/111
HiFi-Vorverstärker (Slim-Line) SXV 6000	112/113
HiFi-Cassettendecks CF 5000/CF 5100/CF 5500/ CF 5500-2	114-119
HiFi-Tonbandmaschine TS 925	120/121
HiFi-Plattenspieler PS 2000/PS 2500/PS 3500 PS 3000/PS 4500	122-125

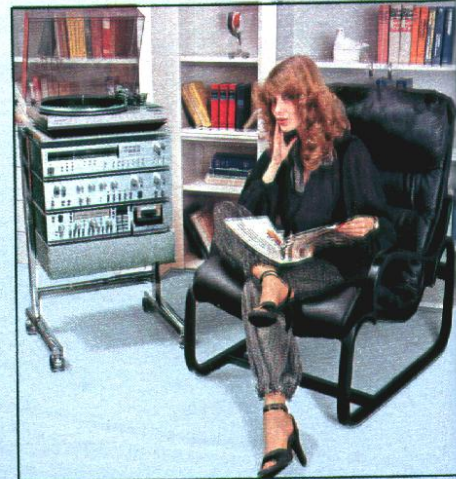

Grundig Türme oder Compact-Systeme brauchen nicht einmal einen Viertelquadratmeter Stellfläche und bieten doch „Spielraum“ für Plattenspieler, Systemkomponenten und mehrere Dutzend Schallplatten und Cassetten, die geordnet und staubgeschützt untergebracht werden können. Kann man hochwertige Einzelgeräte noch besser im Wohnraum unterbringen?

Türme Seiten 126-129

	Seiten
Compact-Systeme CS 200/CS 300/ CS 400/CS 500/CS 500-2	126/127
Compact-Systeme CS 700/CS 700-2 Rack 200/Rack 210/ Rack 400	128/129
Tisch-Compact-Systeme	
TCS 10	
TCS 100	
TCS 200	

Das Grundig HiFi-Programm.

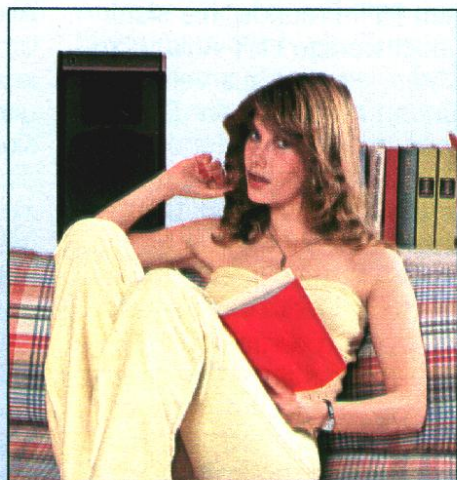

Grundig Dreiweg-Compactanlagen bieten den enormen Vorteil, Rundfunk-/Verstärkerteil, Cassettendeck und Plattenspieler ohne Qualitätseinbuße auf engstem Raum zu vereinen. Die technischen Daten lassen erkennen, daß diese Komponenten den Einzelgeräten durchaus ebenbürtig sind. Dabei stehen Leistung und Preis in einem Verhältnis, wie es besser nicht sein kann.

Die passenden Grundig HiFi-Boxen gehören selbstverständlich zur kompletten HiFi-Anlage. Hier können Sie wählen zwischen der Standard-Serie mit Passiv-Boxen im herkömmlichen Design und der Monitor-Serie mit Passiv- oder Aktiv-Boxen im modernen Studio-Design. Außerdem können Sie wählen zwischen Mini-, Flach-, Regal- und Säulen-Boxen.

Grundig Zubehör macht mehr daraus. Das Grundig HiFi-Zubehör reicht von einer Auswahl an hochwertigen Kopfhörern, Mikrofonen, Fernsteuerungen für Cassettendecks und Bandmaschinen, Adaptern, Kabeln, Fußgestellen für Boxen und Studios bis hin zu ausgesuchten Spitzenerzeugnissen zur Pflege der Schallplatten.

Dreiweg-Compact-Anlagen

Seiten 130-133

	Seiten
HiFi-Studio RPC 2000	130/131
HiFi-Studio RPC 3000	132/133

Lautsprecher-Boxen

Seiten 134-145

	Seiten
Aktiv-Box „Monolith“	135
Aktiv-Boxen (Monitor-Serie)	
Compactform XM 400/ XM 600/XM 1500	136/137
Aktiv-Boxen (Monitor-Serie)	
Säulenform XSM 2000/ XSM 3000	138/139
Passiv-Boxen (Standard-Serie)	
320/350 b/550 b/650 b/ Kopfhörer	140/141
Passiv-Boxen (Monitor-Serie)	
Compactform M 300/M 600/ M 800/M 1500	142/143
Passiv-Boxen (Monitor-Serie)	
Säulenform SM 500/SM 2000/ SM 3000/SL 1000 a, FL 10	144/145

Zubehör

Seiten 141/146/147

High Fidelity Mini-Serie



Was machen HiFi-Freunde, die sich gern eine hochwertige HiFi-Anlage zu-legen möchten, es aber aus verschie-denen Gründen nicht können: Entwe-der sie haben nicht ausreichend Platz in ihrer Wohnung. Oder die Dame des Hauses sieht die Wohnlichkeit durch zuviel Technik gefährdet. Oder sie sind schlicht für ein „Understatement“.

Die perfekte Lösung dafür ist die Mini-Serie, bestehend aus verschiedenen System-Komponenten zum Kombi-nieren.

Die Grundig Mini-Komponenten wur-den entwickelt für alle Leute, die tech-nische Leistungsgrenzen sehr hoch ansetzen, aber nur wenig Platz für eine HiFi-Anlage aufbringen. Dazu gehört natürlich auch die Zweit-HiFi-Anlage als Ergänzung zur großen – für Büro, Yacht, Wohnwagen oder Wochenend-haus.

Alle Grundig Mini-Geräte sind einheit-lich nur 27 cm breit, die kleinsten knapp 6 cm hoch (Cassettedecks und Bausteine mit Leistungs-Endstufen sind doppelt so hoch, jedoch durch eine Trennfuge optisch halbiert). Die zierlichen Gehäuse bestehen aus massivem Aluminium-Profil in hellem Metallfinish oder Metallfinish-Braun. Beim „Stapeln“ der System-Kompo-nenten greifen Kunststofffüße in entsprechende Führungsnuten und gewährleisten den absolut sicheren Stand eines Mini-Turms. Ein attraktives Mini-Rack macht sogar die Zusammenfassung der gewählten Gerätekombination möglich.

Receiver

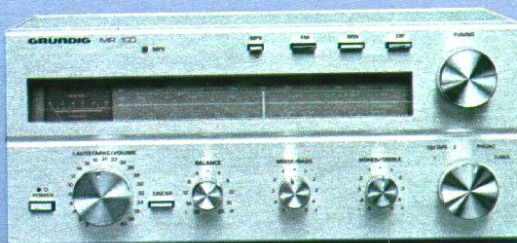

MR 100

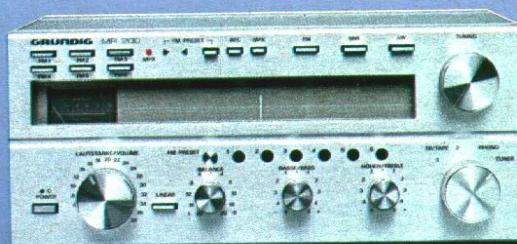

MR 200

Tuner

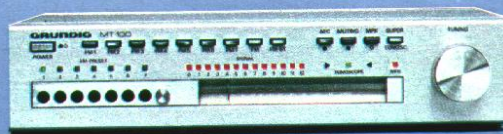

MT 100

Vor- und Endverstärker



MXV 100



MA 100



Stellen Sie Ihre Idealkombination selbst zusammen.

Sie können nach Belieben wählen. Entweder eine Mini-Anlage, deren Herz ein Receiver ist, oder die totale Bausteinkette mit Tuner, Vorverstärker, Endverstärker und Cassettendeck.

Zur kompletten HiFi-Anlage gehören selbstverständlich die passenden HiFi-Boxen. Auf den Seiten 134 bis 145 finden Sie das Grundig Lautsprecher-Boxen-Programm, bei dem Sie wählen können zwischen der Standard-Serie mit Passiv-Boxen im herkömmlichen Design und der Monitor-Serie mit Passiv- oder Aktiv-Boxen im modernen Studio-Design. Gleichzeitig können Sie wählen zwischen Mini-, Flach-, Regal- und Säulen-Boxen.

Auf den folgenden Seiten zeigen wir Ihnen ausführlich die Einzelgeräte. Am Schluß jeder Doppelseite finden Sie zu dem betreffenden Gerät eine Skizze mit Anlagenvorschlägen. Je nach individuellem Anspruch an Übertragungsgüte und Bedienkomfort können die Einzelkomponenten der empfohlenen Ideal-Kombination durch alternative Geräte ausgetauscht werden.

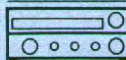
Angenommen, Sie haben sich zuerst für das Cassettendeck MCF 200 (s. Seite 83) entschieden, dann zeigt das folgende Beispiel, daß Sie an Stelle des Mini-Receiver's alternativ auch die Einzelkomponenten Tuner, Vorverstärker und Endverstärker dazu wählen können.

	Ideal-Kombination	Alternativ-Geräte
	MR 200	MR 100 oder MT 100
	MCF 200	MXV 100 MA 100

Plattenspieler siehe Seite 122-125,
Lautsprecher-Boxen und Zubehör siehe Seite 134-147.

Cassetten-Decks



MCF 100



MCF 500



MCF 200



MCF 600

High Fidelity Mini-Serie



MR 200

HiFi-Mini-Receiver

- Wellenbereiche: U, M, L
- 6 UKW-Programmtasten
- UKW-Empfindlichkeit: 0,8 μ V
- Grundig FM-Pre-set-Leuchtdioden-Anzeige
- Tuning-Anzeige-Instrument für AM und FM
- Automatische UKW-Scharf-abstimmung (AFC)
- Loudness
- 2 x 45/25 Watt Musik-/Nennleistung
- Anschlüsse für 2 Tonband-/Cassetten-Geräte mit gegenseitiger Überspielmöglichkeit
- 1-Volt-Ausgang zum Ansteuern von Aktiv-Boxen oder Endverstärkern

Gehäuse der Receiver:

metallfinish oder
metallfinish-braun

Maße: ca. 27 x 12 x 24 cm

Wegen seiner umfangreichen Technik kann dieser kompakte Mini-Receiver zu den „Großen“ gezählt werden. Das zeigt z. B. ganz deutlich die FM-Pre-set-Anzeige. Neben der konventionellen Zeigerskala bietet es eine optische Abstimmhilfe, die durch zwei Leuchtdioden-Pfeile anzeigt, in welche Richtung der Abstimmknopf gedreht werden muß. Bis zu 6 UKW-Programme lassen sich auf diese Weise speichern und mit einfachem Tastendruck abrufen. An diesen HiFi-Receiver können außer Plattenspieler und zwei Bandmaschinen sowohl herkömmliche HiFi-Boxen als auch Aktiv-Boxen mit erheblich größeren Endverstärkern direkt angeschlossen werden. Besser lassen sich Mini-Technik und Maxi-Leistung nicht kombinieren.

Tunerteil

- Wellenbereiche: U, M, L
- 6 UKW-Programmtasten
- Grundig FM-Pre-set-Anzeige zum exakten Einstellen auf Sendermitte bei der Übernahme eingestellter UKW-Sender von der Hauptskala auf die UKW-Programmtasten
- Schaltbare autom. UKW-Scharf-abstimmung (AFC)
- Die optimale Sendereinstellung erleichtert ein beleuchtetes Abstimm-Anzeige-Instrument für AM und FM

Verstärkerteil

- 2 x 45/25 Watt Musik-/Nennleistung
- Baß- und Höhenregler zur individuellen Klangregelung
- Loudness: Linear-/Contour-Schalter für gehörrichtige Lautstärkeregelung
- Anschluß für TA-Magnet
- Überlastungsschutz durch Thermoschalter im Netztrafo

MR 100

HiFi-Mini-Receiver

- Wellenbereiche: U, M, L
- UKW-Empfindlichkeit: 0,8 μ V
- Tuning-Anzeige-Instrument für AM und FM
- Loudness
- 2 x 45/25 Watt Musik-/Nennleistung
- Anschlüsse für 2 Tonband-/Cassetten-Geräte mit gegenseitiger Überspielmöglichkeit
- 1-Volt-Ausgang zum Ansteuern von Aktiv-Boxen oder Endverstärkern

Tunerteil

- Wellenbereiche: U, M, L
- PLL-Stereo-Decoder in IC-Technik mit pegel- und pilotongesteuerter automatischer Mono-/Stereo-Umschaltung



MR 200

MR 200/MR 100 - Charakteristik:

2x25-Watt-Receiver für den kleinen Raum.



MR 100

- Die optimale Sendereinstellung erleichtert ein beleuchtetes Abstimmungs-Instrument für AM und FM
- Schwungrad-Antrieb und beleuchtete Skala
- Leuchtdioden-Anzeige (LED) für UKW-Stereo
- Außergewöhnliche Trennschärfe bei FM durch hochselektive 4fach-Keramikschwinger

Verstärkerteil

- 2 x 45/25 Watt Musik-/Nennleistung
- Baß- und Höhenregler zur individuellen Klangregelung
- Loudness: Contour-/Linear-Schalter für gehörrichtige Lautstärkeregelung
- Anschluß für TA-Magnet
- Überlastungsschutz durch Thermoschalter im Netztrafo

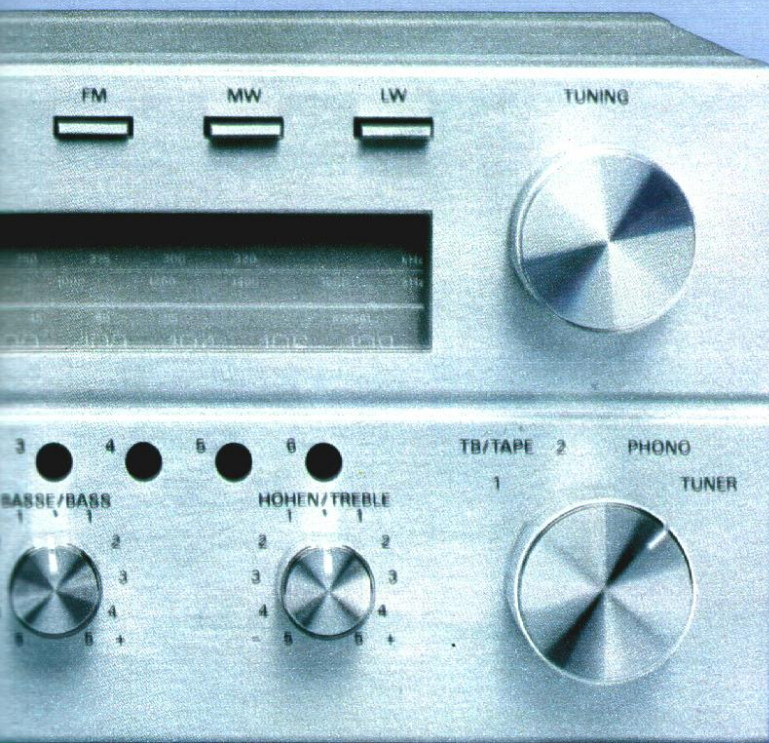

Technik im Detail: MR 100 und MR 200

Empfangsteil (HF)

Empfangsbereiche

UKW: 87,5 ... 108 MHz
Mittelwelle: 510 ... 1620 kHz
Langwelle: 150 ... 320 kHz

Empfindlichkeiten

UKW mono: 0,8 µV bei 26 dB S/N
UKW stereo: 30 µV bei 46 dB S/N
jeweils bezogen auf 75 Ω u. 40 kHz Hub

MR 100/MR 200 $\frac{R+S}{R} = 6 \text{ dB}$
Mittelwelle: 7/6,5 µV
Langwelle: 6/5,5 µV $m = 30\%$

Antennenanschlüsse

FM: UKW-Dipol 300 Ω
AM: Außenantenne und Erde

Bandbreite

FM-ZF: ca. 130 kHz, AM-ZF: 4,5 kHz

ZF-Festigkeit

MR 100/MR 200
FM: 85/85 dB AM: 26/28 dB

Spiegelfrequenz-Festigkeit

MR 100/MR 200

FM: 33/38 dB

MW: 43/44 dB

LW: 60/61 dB

Pilotton-Fremdspannungsabstand

MR 100/MR 200

60/62 dB bei 19 kHz

49/64 dB bei 38 kHz

Stereo-Übersprechdämpfung

MR 100/MR 200

42/45 dB bei 1 kHz

1 mV Antennenspannung und

47,5 kHz Gesamthub

Verstärkerteil (NF)

Ausgangsleistungen

gemessen nach DIN 45 500.
Lautsprechergruppe I oder II
Musikleistung 2 x 45 Watt an 4 Ω
Nennleistung 2 x 25 Watt an 4 Ω

Klirrfaktor

gemessen bei Nennleistung
≤ 0,1% bei 1 kHz

Übertragungsbereich

10 ... 50 000 Hz - 3 dB

Leistungsbandbreite

10 ... 80 000 Hz

Fremdspannungsabstand

für 25 W/50 mW

DIN IEC

TB: 86/64 dB 90/68 dB

TA: 66/62 dB 70/66 dB

Übersprechdämpfung

TB, TA: 60 dB bei 1 kHz

Eingänge und Empfindlichkeiten

bezogen auf Nennleistung

TA: 2 mV an 47 kΩ

TB: 200 mV an 220 kΩ

Maximale Eingangsspannungen

TA-Magnet: 50 mV, TB: 5 V

Linear-/Contour-Schaltung

12 dB Baßanhebung bei 40 Hz

2 dB Höhenanhebung bei 16 kHz

Ausgänge

a) 2 Lautsprecherbuchsen n. DIN 41 529,

b) 1-Volt-Ausgang

Dämpfungsfaktor

Bei 4 Ω Belastungswiderstand: $d \geq 30$

Stromversorgung

Für Netze von 220 V, 50 Hz

Leistungsaufnahme max. MR 100

ca. 100 W, MR 200 ca. 120 W

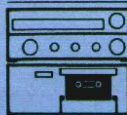

Ideal-Kombination

MR 200 / MR 100

MCF 200

Alternativ-Geräte

MCF 100

Plattenspieler siehe Seite 122-125,

Lautsprecher-Boxen und Zubehör siehe Seite 134-147.

High Fidelity Mini-Serie



MT 100

HiFi-Mini-Tuner

- Wellenbereich: UKW
- 7 + 1 UKW-Programmtasten + 1 UKW-Nur-Stereo-Taste
- UKW-Empfindlichkeit: 0,85µV
- Feldstärkeanzeige durch LED-Kette
- Grundig Super-Tunoscope
- Automatische UKW-Scharf-abstimmung (AFC) und Muting schaltbar

Gehäuse: metallfinish oder metallfinish-braun
Maße: ca. 27 x 6 x 22 cm

Dieser Mini-Tuner ist das Ergebnis konsequent angewandter neuzeitlicher Micro-Electronic. Kenner sind erstaunt über die guten Werte für Eingangsempfindlichkeit und Trennschärfe, den mitentscheidenden Kriterien für sauberen Stereo-Empfang. Und das, obwohl die Hochfrequenztechnik gerade bei diesen kleinen Abmessungen an die räumliche Trennung der einzelnen Funktionsgruppen besonders harte Anforderungen stellt. Aber auch Bedienungskomfort wird bei diesem kleinen Tuner-Baustein groß geschrieben. Der Beweis dafür: Die 7fach-UKW-Programmspeicherung und das Grundig Super-Tunoscope zur exakten Einstellung auf Sender ermittelte bei FM und Übertragung ausgesuchter Sender von der Hauptkala auf einzelne UKW-Programmtasten.

- Wellenbereich: UKW
- 7fach-UKW-Programmspeicher mit Leuchtdioden-Anzeige
- UKW-Taste für Nur-Stereo-sendungen
- Schaltbare, automatische UKW-Scharfabstimmung (AFC)
- Schaltbare UKW-Stillabstimmung (Mutingschwelle einstellbar)
- Stereo-Decoder mit pegel- und pilottongesteuerter automatischer Mono-/Stereo-Umschaltung
- Die Auswahl der empfangswürdigen Sender und ihre Einstellung erleichtert eine Leuchtdiodenkette, die feldstärkeabhängig arbeitet
- Grundig Super-Tunoscope zum mühelosen Programmieren eines auf der Hauptkala eingestellten Senders auf einen beliebigen Stationspeicher
- UKW-Mischteil mit Gegentakt-abstimmung durch Kapazitätsdioden und abgestimmten Eingangskreis
- Außergewöhnliche Trennschärfe durch hochselektive 4fach-Keramikschwinger
- Umschaltgeräuschunterdrückung bei allen Bereichen
- NF-Ausgangsspannung einstellbar

Mini-Rack 2

Tischgestell mit versetzbarem Zwischenboden für Komponenten der Mini-Serie ohne Plattenspieler.
Maße: ca. 30 x 41 x 22 cm
Farben: metallfinish oder metallfinish-braun

Die
Fachpresse urteilt:

STEREO

April '80

„ausgezeichnete
Signal-/Rausch-
abstände“



MT 100 - Charakteristik:

Der UKW-Tuner, der sich in Europa auskennt.



Technik im Detail: MT 100

Empfangsbereich

UKW: 87,5 ... 108 MHz

Empfindlichkeiten

UKW mono: 0,85 μ V bei 26 dB/SN
 UKW stereo: 37 μ V bei 46 dB/SN
 jeweils an 75 Ω u. 40 kHz Hub

Antennenanschlüsse

FM: UKW-Dipol 300 Ω und 75 Ω koaxial

FM-Begrenzung

Begrenzungs-Einsatz (-1/-3 dB)
 0,8 μ V/0,6 μ V an 75 Ω

Bandbreite

FM-ZF: 130 kHz

ZF-Festigkeit

FM: > 80 dB

AM-Unterdrückung

> 53 dB bei 1 kHz, 22,5 kHz Hub,
 30% Modulation und 1 mV an 75 Ω

Spiegelfrequenz-Festigkeit

FM: > 54 dB

Automatische

UKW-Scharfabstimmung (AFC)

Abschaltbar, Fangbereich \pm 300 kHz
 Haltebereich \pm 500 kHz

Capture Ratio

(Gleichwellen-Selektion)

< 1 dB für -30 dB Störung bei 1 mV
 an 75 Ω und 40 kHz Hub

FM-Fremdsperrabstand

für 800 mV Nennausgangsspannung

Mono/Stereo:

DIN (Spitze) (Eff.)
 \geq 69/ \geq 62 dB \geq 73/ \geq 66 dB
 (40 kHz Hub)

FM-Geräuschspannungsabstand

für 800 mV Nennausgangsspannung

Mono/Stereo:

DIN (Spitze) (Eff. Kurve „A“)
 \geq 67/ \geq 58 dB \geq 78/ \geq 64 dB
 (40 kHz Hub)

Übertragungsbereich bei FM-Stereo

10 ... 17 000 Hz \leq 3 dB

von Antenne bis NF-Ausgang

Pilotton-Fremdsperrabstand

> 58 dB bei 19 kHz

> 70 dB bei 38 kHz

Klirrfaktor

Mono/Stereo: < 0,4%/< 0,5% bei 1 kHz
 und 40 kHz Hub, nach DIN 45 500

Dynamische Trennschärfe

Mono: > 60 dB bei \pm 300 kHz

40 kHz Hub und -30 dB Störspannung

Stereo-Decoder

PLL-Stereo-Decoder mit HF-pegelge-
 steueter automatischer Mono-/Stereo-
 Umschaltung

Stereo-Übersprechdämpfung

> 40 dB bei 1 kHz,

1 mV Antennenspannung und
 47,5 kHz Gesamthub

Störstrahlungssicherheit

Nach allen europäischen Normen und
 IEC-Empfehlungen störstrahlungssicher.

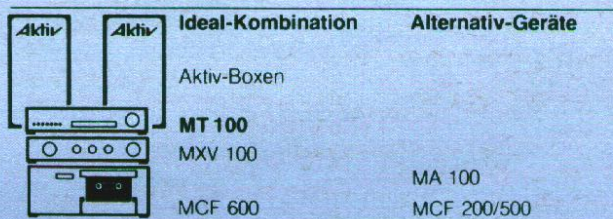

Plattenspieler siehe Seite 122-125,

Lautsprecher-Boxen und Zubehör siehe Seite 134-147.



High Fidelity Mini-Serie



MXV 100

HiFi-Mini-Vorverstärker

- Vorverstärker zum Ansteuern von Aktiv-Boxen oder Endstufen
- Übertragungsbereich 5 ... 60 000 Hz
- Klirrfaktor $\leq 0,005\%$
- Line-Ausgang
- Anschlüsse für Tuner, 2 Tonband-/Cassettengeräte, TA-Magnet, Monitor, Endverstärker und Aktiv-Boxen
- Anschluß für Kopfhörer
- Lautsprecher-Gruppenschalter

Gehäuse: metallfinish oder metallfinish-braun

Maße: ca. 27 x 6 x 22 cm

Es ist kaum zu glauben, daß dieser winzige HiFi-Vorverstärker in direkter Verbindung mit den Grundig Aktiv-Boxen XSM 3000 zum Herzstück einer Mini-Anlage mit großer Leistung werden kann. Und das in absoluter Spitzenqualität, verglichen mit erheblich größeren Einzelkomponenten des derzeitigen „High-Class“-Angebotes.

Zum erweiterten Bedienungskomfort des MXV 100 gehört ein 2stufiger Empfindlichkeitsschalter für Magnet-Systeme. So können auch „laute“ Tonabnehmer-Systeme oder zum Beispiel höher ausgesteuerte Direktschnittplatten abgespielt werden.

Die Anschlüsse für Tuner, 2 Tonband- oder Cassettengeräte mit der Möglichkeit zum Überspielen und Hinterbandkontrolle durch den Monitoranschluß sowie der Line-Ausgang für Aufnahmen mit Tonbandmaschinen, die einen hochpegeligen Eingang besitzen, sind eindeutige Beweise der vielseitigen Anwendungsmöglichkeiten. Zur Klangverbesserung bei geringen Lautstärken trägt die gehörrichtige Loudness (Contour/Linear-Schalter) bei.

- HiFi-Vorverstärker der Mini-Serie mit 1-Volt-Ausgängen zum Ansteuern von Aktiv-Boxen oder Endverstärkern, z. B. MA 100.
- Drehregler für Bässe, Höhen, Stereo-Balance und Lautstärke
- Loudness (Contour-/Linear-Schalter) für gehörrichtige Lautstärkeregelung
- 2stufiger Empfindlichkeits-Schalter für TA-Magnet. High: für Empfindlichkeit nach DIN. Low: für „laute“ Tonabnehmersysteme oder höher ausgesteuerte Schallplatten, z. B. Direktschnittplatten
- Anschlüsse für 2 Tonband- oder Cassettengeräte mit gegenseitiger Überspielmöglichkeit.
- Monitoreingang zum sofortigen Vergleichen von Tonband- bzw. Cassettenaufnahmen mit dem Original
- Anschluß für Stereo-Kopfhörer mit Klinkenstecker am Gerät vorn
- Line-Ausgang für Cassettedecks und Bandmaschinen mit hochpegeligem Eingang
- „Steuerkontakt“ zum Ein- und Ausschalten des Endverstärkers MA100
- Ein- und Ausschaltgeräusch-Unterdrückung durch verzögert geschaltete NF-Ausgänge
- Betriebsspannung für Vorverstärker elektronisch stabilisiert.

Die
Fachpresse urteilt:

APRIL 1980 D11 62/10 & 62/12 46
STEREO
DAS DEUTSCHE HI-FI UND MUSIKMAGAZIN

April '80 und
HIFI EXCLUSIV,
Juni '80

„verdient den
Namen »High-End-
Komponente«“



MXV 100 - Charakteristik:

Der Spitzenklasse-Vorverstärker für absolut neutrale Signal- Aufbereitung.



Abbildung: MXV 100 in Kombination mit Mini-Tuner MT 100 und Aktiv-Boxen



Wirkung der Klangsteller

Technik im Detail

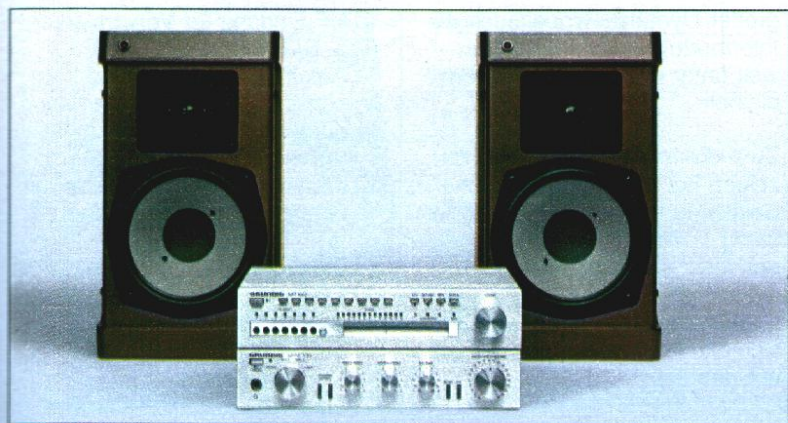
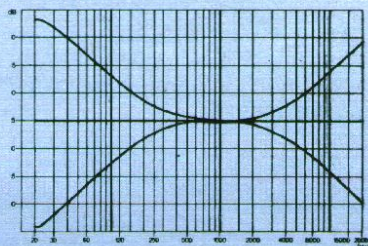
Nennausgangsspannung
gemessen nach DIN 45 500
2 x 1 V an Ri 200 Ω

Klirrfaktor
gemessen bei Nennspannung
≤ 0,005% bei 1kHz

Übertragungsbereich
TB, Tuner, Monitor:

5 ... 60 000 Hz -3 dB
20 ... 20 000 Hz ± 0,5 dB
TA: 20 ... 20 000 Hz ± 1 dB

Intermodulation
0,012% bei Vollasssteuerung,
gemessen nach DIN 45 403

Fremdspannungsabstand
für 1 V DIN IEC
TB, Monitor, Tuner: ≥ 95 dB ≥ 98 dB
TA: ≥ 70 dB ≥ 75 dB

Übersprechdämpfung L - R
TB, Monitor, Tuner: ≥ 65 dB bei 1 kHz
TA: ≥ 80 dB bei 1 kHz

Übersprechdämpfung
Programm/Monitor ≥ 95 dB bei 1 kHz
Monitor/Aufnahme ≥ 100 dB bei 1 kHz

Eingänge und Empfindlichkeiten
bezogen auf 1 V Nennausgangsspannung
TA high/low: 2/4 mV an 47 kΩ
TB, Monitor, Tuner: 200 mV an 330 kΩ

Maximale Eingangsspannungen
TA-Magnet high/low: 100/200 mV
TB, Monitor, Tuner: 10 V

Maximale Ausgangsspannung
10 V an 4,7 kΩ

Stereo-Balance
Regelbereich -12 dB

Klangregler
Stellbereiche: Bässe (40 Hz) ± 14 dB
Höhen (16 kHz) ± 12 dB

Linear-/Contour-Schaltung
15 dB Baßanhebung bei 40 Hz
6,5 dB Höhenanhebung bei 16 kHz

- Ausgänge**
- a) 2 NF-Ausgänge: Nennausgangsspannung 1 V/200 Ω zum Ansteuern von Aktiv-Boxen oder Endverstärkern, z.B. MA 100
 - b) Buchse für Stereo-Kopfhörer mit 6,3-mm-Klinckenstecker, 8 ... 2000 Ω und 100 mW an 120 Ω
 - c) TB 1, TB 2-Ausgang: Stromausgänge nach DIN 45 310
 - d) Line-Ausgang: 500 mV

Stromversorgung
Für Netze von 220 V, 50/60 Hz
Leistungsaufnahme max. ca. 12 W

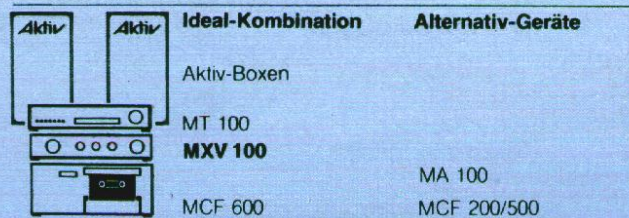

Plattenspieler siehe Seite 122-125,
Lautsprecher-Boxen und Zubehör siehe Seite 134-147.



High Fidelity Mini-Serie



MA 100

HiFi-Mini-Endverstärker

- Endverstärker mit 2 x 75/50 Watt Musik-/Nennleistung
- Übertragungsbereich 5 ... 70 000 Hz
- Klirrfaktor $\leq 0,01\%$
- Einstellbare Eingangsempfindlichkeit
- LED-Anzeige-Display für geringere Leistungen umschaltbar
- Automatisches Ein-/Ausschalten durch MXV 100
- Lautsprecher-Gruppenschalter

Gehäuse: metallfinish oder metallfinish-braun

Maße: ca. 27 x 12 x 22 cm

Dieser HiFi-Endverstärker ist das „Kraftwerk“ unserer Minikomponenten. Er kann über den Vorverstärker MXV 100 in Bereitschaftschaltung ein- bzw. ausgeschaltet werden.

Durch die einstellbare Eingangsempfindlichkeit (0,7 ... 10 V entspr. $-20/+3$ dB) können Sie unsere Mini-Endstufe auch an andere Vorverstärker anschließen und optimal ansteuern.

Trotz seiner geringen Abmessungen bietet das Gerät die beachtlich hohe Musik-/Nenn-Ausgangsleistung von 2 x 75/50 Watt. Der MA 100 dient der Ansteuerung von Passiv-Lautsprecherboxen. Die ausgezeichneten Werte für Klirrfaktor (kleiner als 0,01%) und Fremdspannungsabstand (110 dB) bedeuten geringstmögliche Verzerrungen bei

großer Dynamik, wobei auch die Intermodulationsverzerrungen weit unter der Hörbarkeitsgrenze bleiben.

Zwei dreifarbig LED-Ketten zeigen bei 4 Ohm-Lautsprecherbelastung exakt die Ausgangsleistung in Watt an. Übersteuerungen lassen sich dadurch auch optisch erkennen. Zur Anzeige kleiner Ausgangsleistungen läßt sich die Anzeigeempfindlichkeit um den Faktor 10 erhöhen.

- HiFi-Mini-Endverstärker mit 2 x 75/50 Watt Musik-/Nennleistung
- Aussteuerungsanzeige durch 2 LED-Ketten, umschaltbar für geringere Leistungen
- Eingang-Pegelregler für Spannungen von 0,7 bis 10 V ($-20/+3$ dB)

- NF-Eingang für Vorverstärker, z. B. Grundig MXV 100
- Automatisches Ein- und Ausschalten des Endverstärkers durch Schaltspannung des Vorverstärkers MXV 100
- 4 Lautsprecheranschlüsse mit Gruppenschaltung für Stereo in 1 und 2 Räumen
- Elektronische Endstufen- und Lautsprecher-Schutzschaltungen sowie Thermo-Schalter gegen Überlastung und Überwärme
- Elkolose Ausgänge der Endstufen sorgen für hervorragenden, linearen Frequenzgang sowie hohen Dämpfungsfaktor selbst bei niedrigsten Frequenzen

Die
Fachpresse urteilt:

STEREO
DAS DEUTSCHE HI-FI UND M.B.K.V. MAGAZIN

August '80

„Qualitätsstufe:
Spitzenklasse.
Preis-Gegenwert-
Relation: sehr gut“



MA 100 - Charakteristik:

Der Endverstärker mit 2 x 50 Watt Sinus und Leistungs-Display.

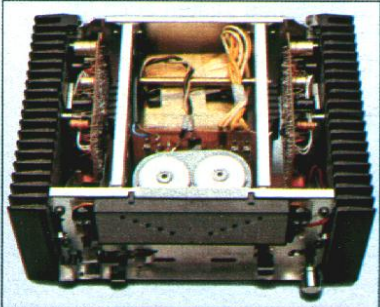

Übersichtlicher Schaltungsaufbau und großflächige Kühlrippen. Vorn am Display die Aussteuerungsanzeige mit LED-Ketten.

Technik im Detail

Ausgangsleistungen

gemessen nach DIN 45 500
Lautsprechergruppe I oder II

Musikleistung: 2 x 75 Watt an 4 Ω
2 x 45 Watt an 8 Ω
Nennleistung: 2 x 50 Watt an 4 Ω
2 x 35 Watt an 8 Ω

Klirrfaktor

gemessen bei Nennleistung
≦ 0,01% bei 1 kHz
≦ 0,05% bei 20 ... 20 000 Hz

Übertragungsbereich

5 ... 70 000 Hz -3 dB
20 ... 20 000 Hz -0,2 dB

Leistungsbandbreite

5 ... 100 000 Hz

Intermodulation

0,5% bei Vollaussteuerung,
gemessen nach DIN 45 403

Fremdspannungsabstand

DIN: 105 dB IEC: 110 dB

Übersprechdämpfung L - R

≧ 90 dB bei 1 kHz
≧ 70 dB bei 20 ... 20 000 Hz

Empfindlichkeiten

bezogen auf 50 W Nennleistung
1 V bei Regler-Stellung 0 dB
0,7 V bei Regler-Stellung + 3 dB

Maximale Eingangsspannungen

10 V bei Regler-Stellung -20 dB

Ausgänge

a) 4 Lautsprecherbuchsen nach DIN
41 529, auch für Stereo in 2 Räumen.
Für Lautsprecher mit 4 bzw. 8 Ω

Dämpfungsfaktor

Bei 4 Ω Belastungswiderstand: d = 30.

Stromversorgung

Für Netze von 220 V, 50/60 Hz
Leistungsaufnahme max. ca. 240 W

	Ideal-Kombination	Alternativ-Geräte
	MT 100	
	MXV 100	
	MA 100	
	MCF 600	MCF 200/500

Plattenspieler siehe Seite 122-125,
Lautsprecher-Boxen und Zubehör siehe Seite 134-147.



High Fidelity Mini-Serie



MCF 100

HiFi-Cassetten- Mini-Frontlader

- Dolby*-NR-System
- Stereo-Aufnahme-Automatic
- Variable Ausblend-Technik (VAT)
- Bandselector
- Long-Life-Hartpermalloy-Tonkopf
- Übertragungsbereich 30 ... 16 000 Hz

Gehäuse: metallfinish oder metallfinish-braun
Maße: ca. 27 x 12 x 22 cm

Unser preisgünstigstes Mini-Deck, das mit einem hervorragenden Verhältnis der Kosten zum Gegenwert besticht. Das abschaltbare Dolby*-NR-System zur Rauschunterdrückung ist genauso selbstverständlich wie eine wirklich hifi-gerechte Aufnahme-Automatic: Leise Stellen bleiben originalgetreu leise, und laute Passagen werden nicht übersteuert. Dazu kommt die Variable Ausblend-Technik (VAT) zum weichen Ein- und Ausblenden, für knackfreien Übergang bei Aufnahme. Ohne Beeinflussung der Aufnahme-Automatic!

- HiFi-Mini-Frontlader mit Direct-loading-System
- Hochwertige Stereo-Aufnahme-Automatic
- Abschaltbares Dolby*-NR-System zur Rauschunterdrückung bei Aufnahme und Wiedergabe
- Empfindlichkeitswahlschalter für Radio- bzw. Mikrofon-aufnahmen
- Bandselector für Eisenoxid-, Chromdioxid- und Ferrochrom-Cassetten
- Variable Ausblend-Technik (VAT) für stufenloses Ein- und Ausblenden bei Aufnahme
- Signal-Anzeigen mit Leuchtdioden (LED) für Aufnahme und Betrieb
- Automatische Band-Endabschaltung mit Tastenauslösung
- Rastende Tasten auch für schnellen Vor- und Rücklauf
- Dreistelliges Bandlängenzählwerk mit Rückstelltaste
- Long-Life-Hartpermalloy-Tonkopf, Ferrit-Löschkopf
- Antrieb durch Gleichstrommotor mit elektronischer Regelung über Tachogenerator
- Universalbuchse zum Anschluß für Radio oder Mikrofon

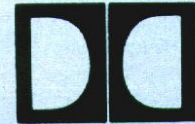

DOLBY SYSTEM*

* NR-System unter Dolby-Lizenz hergestellt. Das Wort „Dolby“ und das „Doppel-D-Symbol“ sind Warenzeichen der Dolby Laboratories



MCF 100 - Charakteristik:

Cassettendeck mit logik-kontrollierter Aussteuerung und Direct-Loading.



Ein wesentlicher Vorteil des Directloading-Systems ist neben schnellem Cassettenwechsel die unkomplizierte Reinigungsmöglichkeit von Bandführung, Tonwelle, Andruckrolle und Kopfspiegel. Alles ist leicht zugänglich.

VAT
Variable Ausblend-Technik
VAT ist ein besonderes Ausstattungsmerkmal von Grundig, damit Ihre Aufnahmen noch perfekter werden. Die Aufnahmetaste wurde nämlich zusätzlich mit der Funktion VAT kombiniert: Sie können jetzt jederzeit stufenlos weich ein- und ausblenden. So kommen Sie zu knackfreien

Übergängen zwischen den einzelnen Musikstücken. Sie können störende Passagen knackfrei ausblenden. Die Aufnahme „unhörbar“ unterbrechen. Und auch kurze oder längere Pausen zwischen einzelnen Stücken einfügen. Die Aufnahme-Automatic bleibt dabei immer voll in Funktion: Stets haben Sie optimale Aussteuerung.

Technik im Detail

Übertragungsbereich
30 ... 16 000 Hz

Geräuschspannungsabstand
mit/ohne Dolby *-NR-System
FeCr-, Cr- und Fe-Band
62/54 dB

Gleichlaufschwankungen
± 0,15%

Übersprechdämpfung
35 dB bei 1kHz

Eingänge:
Radio: 3,5 ... 90 mV an 11 kΩ
Mikro: 0,5 ... 50 mV an 3,3 ... 5,6 kΩ

Ausgänge:
Verstärker ca. 700 mV an 10 kΩ
und Spannungsversorgung
für Kondensatormikrofon
ca. 12 V an 5,6 kΩ

Stromversorgung
220/230 V, 50/60 Hz



	Ideal-Kombination	Alternativ-Geräte
	MR 100	MR 200
	MCF 100	

Plattenspieler siehe Seite 122-125,
Lautsprecher-Boxen und Zubehör siehe Seite 134-147.

High Fidelity Mini-Serie



MCF 200

HiFi-Cassetten- Mini-Frontlader

- High Com*-Rauschunterdrückungs-System
- Expander für Cassetten, die mit NR-System nach Dr. R. M. Dolby aufgenommen sind
- 4fach-Bandselector mit Reineisenband-Einstellung
- Sendust-Tonkopf
- Übertragungsbereich 30...16 000 Hz
- Doppelspalt-Ferrit-Löschkopf
- Manuelle Aussteuerung durch kanalgetrennte Pegelregler
- LED-Aussteuerungsanzeige

Gehäuse: metallfinish oder metallfinish-braun

Maße: ca. 27 x 12 x 20 cm

Lieferbar ab November 1980

Dieses neue Mini-Deck macht es dem anspruchsvolleren Musikliebhaber leicht, sich den Wunsch nach einem Mittelklassegerät zu einem vernünftigen Preis zu erfüllen. Kein Wunder – wartet das MCF 200 doch mit einer Ausstattung auf, die in seiner Klasse noch nicht zum allgemeinen Standard zählt. Bemerkenswert z. B. das schaltbare, äußerst wirksame High Com*-Rauschunterdrückungs-System und die zusätzliche Wiedergabemöglichkeit von Cassetten, die mit NR-System nach Dr. R. M. Dolby aufgenommen sind. Oder die Verwendbarkeit der neuen Reineisenband-Cassetten, die gegenüber Cr-Bän-

dern eine erheblich gesteigerte Tiefen- und Höhendynamik aufweisen. Als weitere Ausstattungs-Merkmale seien die manuelle Aussteuerung beider Kanäle durch getrennten Pegelregler mit veränderbarem Anschlag und die LED-Spitzenwert-Aussteuerungsanzeige genannt.

- HiFi-Mini-Frontlader mit Direct-loading-System
- High Com-Rauschunterdrückung bei Aufnahme und Wiedergabe
- Expander für optimale Wiedergabe von Cassetten, die mit NR-System nach Dr. R. M. Dolby aufgenommen sind
- Manuelle Aussteuerung beider Kanäle durch getrennte Pegelregler mit veränderbarem Anschlag
- Aussteuerungsanzeige durch 2 Leuchtdioden-Ketten (LED) mit Spitzenwertanzeige zur Aufnahme- und Wiedergabekontrolle. Anzeige in % und dB geeicht
- Bandselector für Eisenoxid-, Chromdioxid-, Ferrochrom- und Reineisenband-Cassetten



MCF 200-Charakteristik:

Cassettendeck mit HighCom und für Reineisenband.



4fach-Bandselector mit Reineisenband-Einstellung, NR-Expander und das äußerst wirksame High Com-Rauschunterdrückungs-System sind charakteristische Merkmale.

- 3stelliges Bandzählwerk mit Rückstelltaste
- Der Lautstärkepegel bei Wiedergabe kann der jeweiligen Stereo-Anlage angeglichen werden, einstellbar von 0,5 bis 1,5 V
- Antrieb durch tachogeregelten Gleichstrommotor
- Automatische Bandendabschaltung mit Tastenauslösung bei allen Lauf-funktionen
- Rastende Tasten auch für schnellen Vor- und Rücklauf
- MEH-Sendust-Tonkopf für lange Lebensdauer
- Doppelspalt-Ferrit-Löschkopf
- Anschlüsse für Mikrofon, TA/TB und Radio

High Com*-

Rauschunterdrückung

Während das bekannteste Rauschunterdrückungs-System nach Dr. R. M. Dolby nur im höheren Teil des Frequenzbereiches wirksam ist, arbeitet High Com als Breitband-Compander. Entscheidendes Plus: Neben dem Höhenrauschen werden auch tieffrequente Störgeräusche unterdrückt. Das Rauschunterdrückungssystem nach Dr. R. M. Dolby vermindert die Rauschleistung (gegenüber dem Wert ohne Rauschunterdrückung) um 9 dB auf 13% des Ursprungswertes, High Com dagegen um 20 dB auf 1% des Ursprungswertes. Somit ist die Störfreiheit dank High Com 13mal wirkungsvoller! Schließlich vermeidet High Com Klangverfälschungen durch etwaige Pegel-fehler und sorgt für einen stets linearen Frequenzverlauf.

HIGH () COM

* Eingetragenes Warenzeichen der AEG-TELEFUNKEN

Technik im Detail

Übertragungsbereich

30 ... 16 000 Hz

Geräuschspannungsabstand

mit/ohne High Com
 FeCr-Band 78/58 dB
 Me-Band 78/58 dB
 Cr-Band 76/56 dB
 Fe-Band 77/57 dB

Gleichlaufschwankungen

± 0,15% nach DIN

Übersprechdämpfung

> 35 dB bei 1 kHz

Bandsortenschalter kombiniert mit Entzerrungsumschaltung

Fe 3180/120µs
 Cr, FeCr, Me 3180/70µs

Eingänge:

Mikrofon 2 x 0,6 mV an 5 kΩ
 TA/TB 2 x 120 mV an 1 MΩ
 Spannungsversorgung für Kondensatormikrofon 20 V/1 kΩ
 Radio 2 x 0,2 mV an 1,6 kΩ



Ausgänge:

Radio 2 x 0,5 ... 1,5 V an 10 kΩ

Stromversorgung

220/230 V, 50/60 Hz

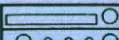

	Ideal-Kombination	Alternativ-Geräte
	MR 200	MR 100 oder MT 100
	MCF 200	MXV 100 MA 100

Plattenspieler siehe Seite 122-125.

Lautsprecher-Boxen und Zubehör siehe Seite 134-147.

High Fidelity Mini-Serie



MCF 600

HiFi-Cassetten-
Mini-Frontlader

MCF 600 / MCF 500

- Tipptastengesteuertes 2-Motoren-Laufwerk mit IC-Logik
- Quarzgest. Tonwellenmotor
- Automatischer Suchlauf in beiden Laufrichtungen
- BIAS-Einsteller
- Postfading
- LED-Aussteuerungs-Anzeige
- Long-Life-Hartpermalloy-Tonkopf und Ferrit-Löschkopf (bei MCF 500)

MCF 600:

- High Com*-Rauschunterdrückungs-System
- Expander zur Wiedergabe von Cassetten, die mit NR-System nach Dr. R. M. Dolby aufgenommen sind
- Durch Doppelspalt-Ferritlöschkopf und MEH-Sendust-Tonkopf auch für Reineisenband-Cassetten geeignet

Dieses Spitzenmodell verkörpert einen derzeit kaum zu überbietenden Qualitäts-Standard. Es hat eine Tonaufzeichnungstechnik, wie man sie bisher nur von Spulentonbandgeräten mit 19 cm/s gewohnt war. Dafür sorgen u. a. zwei gegenüber dem Parallelgerät MCF 500 charakteristische Merkmale:

1. Volle Ausnutzbarkeit aller Vorteile der neuen Reineisenband-Cassetten mit ihrer gegenüber Cr-Bändern erheblich gesteigerten Höhen- und Tiefendynamik.
2. Das neue hochwirksame Rauschunterdrückungs-System High Com* mit seiner hervorragenden Störfreiung über den gesamten Frequenzbereich. Um auch eine optimale Wiedergabe von Cassetten zu sichern, die mit NR-System nach Dr. R. M. Dolby aufgenommen sind, ist selbstverständlich eine Umschaltmöglichkeit vorhanden.

High Com*- Rauschunterdrückung

Während das bekannteste Rauschunterdrückungs-System nach Dr. R. M. Dolby nur im höheren Teil des Frequenzbereiches wirksam ist, arbeitet High Com als Breitband-Componder. Entscheidendes Plus: Neben dem Höhenrauschen werden auch tieffrequente Störgeräusche unterdrückt. Das Rauschunterdrückungs-System nach Dr. R. M. Dolby vermindert die Rauschleistung (gegenüber dem Wert ohne Rauschunterdrückung) um 9 dB auf 13% des Ursprungswertes, High Com dagegen um 20 dB auf 1% des Ursprungswertes. Somit ist die Störfreiung dank High Com 13mal wirkungsvoller! Schließlich vermeidet High Com Klangverfälschungen durch etwaige Pegelfehler und sorgt für einen stets linearen Frequenzverlauf.

HIGH COM

*Eingetragenes Warenzeichen der AEG-TELEFUNKEN

MCF 500

HiFi-Cassetten-
Mini-Frontlader

Brillante Aufnahme- und Wiedergabe-Eigenschaften und sehr viel Komfort machen ihn zum Modell für hohe Ansprüche. Das 2-Motoren-Laufwerk mit Tipptastensteuerung ist mit verschleißfreier Elektronik in höchster Präzision ausgelegt. Der quarzgesteuerte Tonwellenantrieb gewährleistet eine vielfach bessere Einhaltung der Soll-Bandgeschwindigkeit, als sie nach DIN gefordert ist. Besonders erwähnenswert ist die Suchlauf-Automatic – praktisch, wenn Sie ein Musikstück wiederholen oder überspringen wollen! Zweckmäßig ist auch die Postfading-Einrichtung, mit der Sie nichtgewünschte Aufzeichnungen (Ansagen usw.) problemlos bei Wiedergabe löschen können.

Die
Fachpresse urteilt:

STEREO

April '80

MCF 500

„hervorragende
Wiedergabe-
Frequenzgänge
und Dynamikwerte“

Gehäuse: metallfinish oder
metallfinish-braun

Maße: ca. 27 x 12 x 22 cm



MCF 600 - Charakteristik:

Spitzenklasse-Cassettendeck mit IC-gesteuertem 2-Motoren-Laufwerk, HighCom und für Reineisenband.



MCF 600/MCF 500

- HiFi-Mini-Frontlader mit Direct-Loading-System
- Fernbedienbares, magnetgesteuertes 2-Motoren-Laufwerk mit IC-Logik
- Quarzgesteuerter Tonwellenmotor für äußerst konstante Bandgeschwindigkeit

- Bei MCF 600 High Com-Rauschunterdrückung, bei MCF 500 abschaltbares Dolby*-NR-System zur Rauschunterdrückung bei Aufnahme und Wiedergabe
- BIAS-Einsteller für optimales Anpassen auch an normabweichendes Bandmaterial
- Doppelpegelregler mit verstellbarer Vollpegel-Markierung

* Warenzeichen der Dolby Laboratories

- Bandselector für Eisenoxid-, Chromdioxid- und Ferrochrom-Cassetten, bei MCF 600 zusätzlich für Reineisenband-Cassetten
- Aussteuerungs-Anzeige durch 2 Leuchtdioden-Ketten (LED) mit Spitzenwertanzeige zur Aufnahme- und Wiedergabe-Kontrolle. Anzeige in % und dB geeicht.
- Automatischer Suchlauf zum Überspringen und Wiederholen eines Musikstückes
- Elektronisches Bandzählwerk mit Memory-Einrichtung und Leuchtdioden-Anzeige
- Postfading-Einrichtung zum nachträglichen Löschen nicht gewünschter Aufnahmen bei Wiedergabe
- Autom. Band-Endabschaltung
- Anschlüsse für Radio, Mikrofon, Line und Fernbedienung
- Pegelregler zur Anpassung des Ausgangspegels an die HiFi-Anlage bei Wiedergabe
- Fernbedienung aller Gerätefunktionen außer Aufnahme möglich (s. Seite 147)
- Schaltuhrbetrieb möglich

Technik im Detail

Übertragungsbereich
30 ... 16 000 Hz

Geräuschspannungsabstand
mit/ohne Dolby*-NR-System
MCF 500
FeCr-Band 67/59 dB
Cr-Band 65/57 dB
Fe-Band 66/58 dB

MCF 600 mit/ohne High Com
FeCr-Band 78/58 dB
Me-Band 78/58 dB
Cr-Band 76/56 dB
Fe-Band 76/56 dB

Gleichaufschwankungen
≤ ± 0,12%

Übersprechdämpfung
40 dB bei 1 kHz

Eingänge:
Mikrofon 2 x 1,3 ... 130 mV an 5,6 kΩ
2 x 0,1 ... 10 V an 1 MΩ
Radio 2 x 0,1 ... 10 μA an 5,6 kΩ
Line 2 x 50 mV ... 5 V an 470 kΩ

Ausgänge
Radio 2 x 0,35 ... 1,2 V an 10 kΩ
Spannungsversorgung für Kondensatormikrofon ca. 20 V an 1 kΩ

Stromversorgung
220/230 V, 50/60 Hz

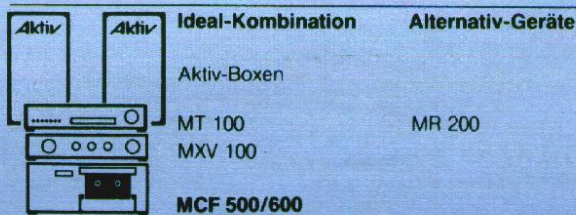

Plattenspieler siehe Seite 122-125,
Lautsprecher-Boxen und Zubehör siehe Seite 134-147.

High Fidelity 100-mm- und Slim-Line-Serie



Dem Wunsch der Musik-Freunde nach immer hochwertigeren Geräten trägt Grundig mit einem Programm maßgeschneiderter HiFi-Bausteine der sogenannten 100-mm-Serie und der Slim-Line-Serie Rechnung. Sowohl dem „HiFi-Einsteiger“ als auch dem Enthusiasten mit exklusiven Vorstellungen wird damit die Möglichkeit gegeben, Wünsche nach individuellem Anspruch zu erfüllen.

Dieses Baustein-Programm besteht aus über 20 Einzelkomponenten, und zwar 4 Tunern, 3 Vollverstärkern, 3 Receivern, 2 Vorverstärkern, einem Endverstärker sowie 4 Cassetten-Frontladern und 5 Plattenspielern (2 ohne Abbildung).

Das Äußere der HiFi-Bausteine wird von massiven Aluminium-Frontplatten in hellem oder braunem Metall-Finish geprägt. Die einheitlichen Abmessungen von 10 x 45 cm, bei Slim-Line-Geräten ca. 5 x 45 cm, ermöglichen es, die Geräte harmonisch sowohl neben- als auch übereinander zusammenzufügen. So kann bei Bedarf jedes Gerät beliebig gegen ein anderes der Baureihe ohne „Stilbruch“ ausgetauscht werden. Daraus ergibt sich eine Vielzahl von Kombinationsmöglichkeiten.

Receiver

Tuner

Vollverstärker



ST 6000

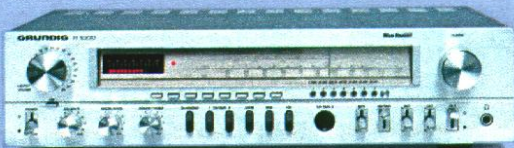

R 1000

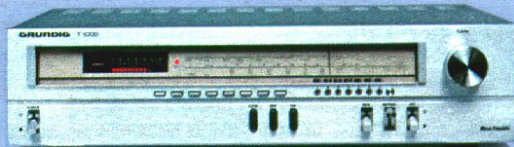

T 1000

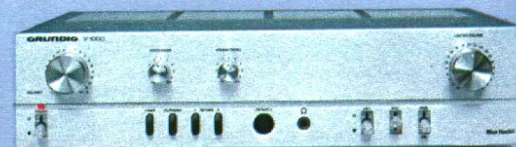

V 1000

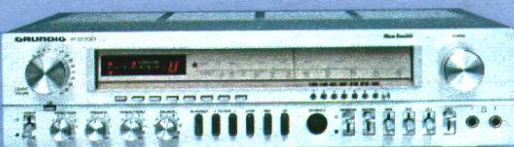

R 2000



T 3000

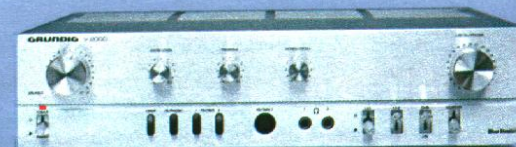

V 2000



R 3000



T 5000

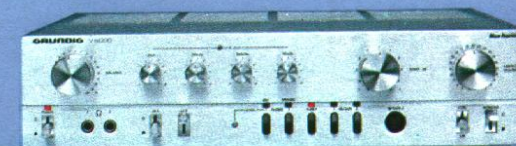

V 5000



Stellen Sie Ihre Idealkombination selbst zusammen.

Zur kompletten HiFi-Anlage gehören selbstverständlich die passenden HiFi-Boxen. Auf den Seiten 134 bis 145 finden Sie das Grundig Lautsprecher-Boxen-Programm, bei dem Sie wählen können zwischen der herkömmlich gestalteten Standard-Boxen-Serie in Passiv-Technik und der im modernen Studio-Design gehaltenen Monitor-Boxen-Serie in Passiv- oder Aktiv-Technik. Dabei bieten wir Ihnen gleichzeitig noch die Wahl zwischen Mini-, Flach-, Regal- und Säulen-Boxen.

Auf den folgenden Seiten zeigen wir Ihnen ausführlich die Einzelgeräte. Am

Schluß jeder Doppelseite finden Sie zu dem betreffenden Gerät eine Skizze mit Anlagen-Vorschlägen. Je nach individuellem Anspruch an Übertragungsgüte und Bedienkomfort können die Einzelkomponenten der empfohlenen

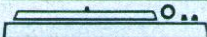
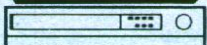
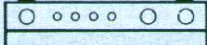
Ideal-Kombination durch alternative Geräte ausgetauscht werden. Das folgende Beispiel des Verstärkers V 1000 zeigt, daß Plattenspieler, Tuner und Cassettendeck individuell ausgetauscht werden können.

	Ideal-Kombination	Alternativ-Geräte
	PS 2500	PS 3500
	T 1000	T 3000
	V 1000	
	CF 5000	CF 5100

Lautsprecher-Boxen und Zubehör siehe Seite 134-147.

Vor- und Endverstärker



SXV 6000

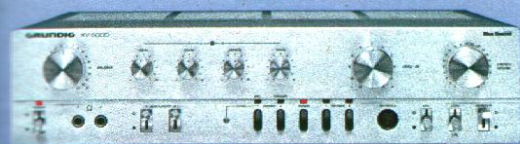

XV 5000

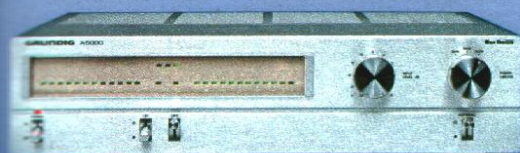

A 5000

Cassetten-Decks



CF 5000



CF 5100



CF 5500



CF 5500-2

Plattenspieler

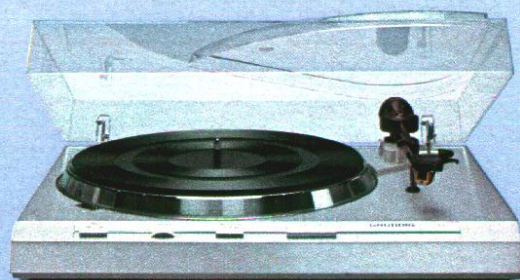

PS 2500

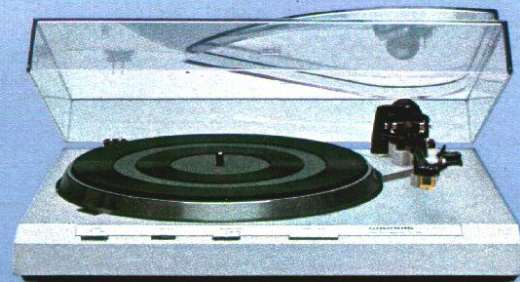

PS 3500



PS 4500

High Fidelity 100-mm-Serie



R1000

HiFi-Receiver

- 3 Wellenbereiche: U, M, L
- 7 + 1 UKW-Programmtasten
- UKW-Empfindlichkeit: 0,9 μ V
- Feldstärke-/Tuninganzeige durch LED-Kette
- Schaltbare, automatische UKW-Scharfabstimmung (AFC)
- Muting, Linear/Contour
- 2 x 60/35 Watt Musik-/Nennleistung
- Lautsprecher-Gruppenschalter
- Anschlüsse für 2 Tonband-/Cassettengeräte, TA-Magnet und Kopfhörer

Gehäuse: metallfinish oder metallfinish-braun

Maße: ca. 45 x 11 x 33 cm

Dieser HiFi-Receiver – der preisgünstigste der neuen Grundig Modelle – hat alle Vorzüge, die der „HiFi-Einsteiger“ von einem guten Steuergerät erwartet. Der Tunerteil mit beachtlich hohem Gesamtniveau ist den schwierigen europäischen Empfangsverhältnissen angepaßt. Der relativ kräftige Endverstärker bietet selbst in größeren Räumen genügend Reserven für hifigerechte Klangwiedergabe. Die verschiedensten Anschlüsse machen es möglich, den Receiver nach Wunsch mit Kopfhörer, Plattenspieler, Tonbandgerät oder einem Cassettendeck der 100-mm-Serie zu ergänzen.

Tunerteil

- Schaltbare UKW-Stillabstimmung (Muting)
- Stereo-Decoder mit pegel- und pilotongesteuerter automatischer Mono-/Stereo-Umschaltung
- Die Auswahl der empfangswürdigen Sender und ihre Einstellung erleichtert eine Leuchtdiodenkette, die im UKW-Bereich feldstärkeabhängig arbeitet und bei AM auch zur Tuninganzeige dient
- Außergewöhnliche Trennschärfe bei FM durch hochselektive 4fach-Keramikschwinger
- Umschaltgeräuschunterdrückung bei allen Bereichen

Verstärkerteil

- 2 x 60/35 Watt Musik-/Nennleistung
- Rastbare Drehregler für Bässe, Höhen, Stereo-Balance und Lautstärke
- Anschluß für TA-Magnet durch eingebauten Entzerrer-Vorverstärker
- Anschlüsse für 2 Tonband- oder Cassetten-Geräte mit Überspielmöglichkeit, 1 Anschluß am Gerät vorn
- Anschluß für Stereo-Kopfhörer mit Klinenstecker am Gerät vorn
- Elektronische Schutzschaltungen der Endstufen gegen Überlastung und Überwärme



R1000 - Charakteristik:

2 x 35 Watt-Receiver mit umfangreicher Ausstattung.

Technik im Detail

Empfangsteil (HF)

Empfangsbereiche

UKW: 87,5 ... 108 MHz
 Mittelwelle: 510 ... 1620 kHz
 Langwelle: 150 ... 320 kHz

Empfindlichkeiten

UKW mono: 0,9 μ V bei 26 dB S/N
 UKW stereo: 40 μ V bei 46 dB S/N
 jeweils an 75 Ω u. 40 kHz Hub

Mittelwelle: 12 μ V $\frac{R+S}{R}$ = 6 dB
 Langwelle: 14 μ V $\frac{R+S}{R}$ m = 30%

Antennenanschlüsse

FM: UKW-Dipol 300 Ω und 75 Ω koaxial
 AM: Außenantenne und Erde

FM-Begrenzung

Begrenzungs-Einsatz (-1/-3 dB)
 0,9 μ V/0,6 μ V an 75 Ω

Bandbreite

FM-ZF: ca. 140 kHz
 AM-ZF: ca. 4,4 kHz

ZF-Festigkeit

FM: \geq 80 dB AM: \geq 45 dB

AM-Unterdrückung

\geq 53,5 dB bei 1kHz, 22,5 kHz Hub,
 30% Modulation und 1 mV an 300 Ω

Spiegelfrequenz-Festigkeit

FM: \geq 40,5 dB
 MW und LW: \geq 45 dB

Capture Ratio (Gleichwellen-Selektion)

\leq 1,5 dB für -30 dB Störung bei 1 mV
 an 300 Ω und 40 kHz Hub

FM-Fremdspannungsabstand

für Nennleistung: DIN (Spitze) (Eff.)
 Mono/Stereo \geq 60 dB \geq 65 dB
 für 2 x 50 mW:
 Mono/Stereo \geq 50 dB \geq 55 dB
 (Hub 40 kHz)

FM-Geräuschspannungsabstand

für Nennstg.: DIN (Spitze) (Eff. Kurve „A“)
 Mono/Stereo \geq 69/55 dB \geq 75/55 dB
 für 2 x 50 mW:
 Mono/Stereo \geq 57/52 dB \geq 60/55 dB
 (Hub 40 kHz)

Übertragungsbereich bei FM-Stereo

25 ... 16 000 Hz \leq 3 dB
 von Antenne bis Lautsprecher-Ausgang

Pilotton-Fremdspannungsabstand

\geq 40 dB bei 19 kHz, \geq 60 dB bei 38 kHz

Klirrfaktor

Mono/Stereo: \leq 0,3% bei 1 kHz und
 40 kHz Hub, nach DIN 45 500

Dynamische Trennschärfe

Mono: \geq 54 dB bei \pm 300 kHz
 40 kHz Hub und -30 dB Störspannung

Stereo-Übersprechdämpfung

\geq 45 dB bei 1 kHz
 1 mV Antennenspannung und
 47,5 kHz Gesamthub

Störstrahlungssicherheit

Nach allen europäischen Normen und
 IEC-Empfehlungen störstrahlungssicher

Verstärkerteil (NF)

Ausgangsleistungen

gemessen nach DIN 45 500
 Lautsprechergruppe I oder II
 Musikleistung 2 x 60 Watt an 4 Ω
 2 x 40 Watt an 8 Ω
 Nennleistung 2 x 35 Watt an 4 Ω
 2 x 28 Watt an 8 Ω

Klirrfaktor

gemessen bei Nennleistung
 \leq 0,05% bei 1 kHz
 \leq 0,2 % bei 40 ... 12 500 Hz

Übertragungsbereich

TB: 10 ... 30 000 Hz -3 dB
 TA: 20 ... 20 000 Hz -3 dB

Leistungsbandbreite

< 10 ... > 80 000 Hz

Intermodulation

\leq 0,3% bei Vollaussteuerung,
 gemessen nach DIN 45 403

Fremdspannungsabstand

für 35 W/50 mW
 DIN IEC
 TB: \geq 80/ \geq 53 dB, \geq 85/ \geq 58 dB
 TA: \geq 55/ \geq 52 dB, \geq 60/ \geq 57 dB

Übersprechdämpfung L - R

TB: \geq 55 dB bei 1 kHz
 \geq 35 dB bei 20 ... 20 000 Hz
 TA: \geq 45 dB bei 20 ... 20 000 Hz

Eingänge und Empfindlichkeiten

bezogen auf 35 W Nennleistung
 TA: 1,8 mV an 47 k Ω
 TB: 145 mV an 470 k Ω

Maximale Eingangsspannungen

TA-Magnet: 70 mV, TB: 6 V

Ausgänge



- a) 4 Lautsprecherbuchsen nach
 DIN 41 529, auch für Stereo in
 2 Räumen
 Für Lautsprecher mit 4 bzw. 8 Ω
- b) 1 Buchse für Stereo-Kopfhörer mit
 6,3-mm-Klinkenstecker

Dämpfungsfaktor

Bei 4 Ω Belastungswiderstand: d = 18

Stromversorgung

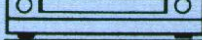
Für Netze von 220 V, 50/60 Hz
 Leistungsaufnahme max. ca. 240 W

	Ideal-Kombination	Alternativ-Geräte
	PS 2500	PS 3500
	R 1000	
	CF 5000	CF 5100

Lautsprecher-Boxen und Zubehör siehe Seite 134-147.



High Fidelity 100-mm-Serie



R 2000

HiFi-Receiver

- Wellenbereiche: U, M, L
- 7 + 1 UKW-Programmtasten
- UKW-Empfindlichkeit: 0,65 µV
- Feldstärke-/Tuning-Anzeige durch LED-Kette
- Grundig Tunoscope (Mittenanzeige)
- Muting
- Loudness
- 2 x 75/50 Watt Musik-/Nennleistung
- 3fach-Klangregelung
- Monitoranschluß
- Lautsprecher-Gruppenschalter
- Anschlüsse für 3 Tonband-/Cassettengeräte
- Anschlüsse für 2 Kopfhörer

Gehäuse: metallfinish oder metallfinish-braun

Maße: ca. 45 x 11 x 38 cm

7fach-UKW-Programmspeicherung, verfeinerte Klangregelung, zusätzliche Anschlußmöglichkeiten und technische Meßdaten, die weit über dem Durchschnitt liegen – das sind einige Merkmale dieses HiFi-Receiver. Die spezifisch europäische Problematik der dichten UKW-Kanalabstände wird durch die hohe Trennschärfe des Tunerteils meisterhaft gelöst. Der Verstärkerteil ist optimal dimensioniert. Neben der großzügigen Ausstattung bietet eine beachtliche Leistungsreserve viel „Spielraum“ für naturgetreue Klangwiedergabe.

Tunerteil

- 7 + 1 UKW-Programmtasten mit LED-Ziffernanzeige im Display
- Schaltbare, automatische UKW-Scharfabstimmung (AFC) mit Anti-Ablenkautomatik
- Schaltbare UKW-Stillabstimmung (Muting) mit einstellbarer pegelabhängiger Schaltschwelle

- Grundig Tunoscope, gekoppelt mit abschaltbarer Stillabstimmung, zur exakten Sendermitte-Einstellung bei UKW
- Die Auswahl der empfangswürdigen Sender und ihre Abstimmung erleichtert eine Leuchtdiodenkette, die im UKW-Bereich feldstärkeabhängig arbeitet und bei AM auch zur Tuninganzeige dient
- Hohe Kanaltrennung für den gesamten Übertragungsbereich durch amplituden- und phasenkompensierten ZF-Verstärker und PLL-Schalterdecoder
- Enorme Trennschärfe bei FM durch hochselektive 4fach-Keramikschwinger

Verstärkerteil:

- 2 x 75/50 Watt Musik-/Nennleistung
- 3fach-Klangregelnetzwerk für Bässe, Mitten und Höhen
- Umschaltbare TA-Empfindlichkeit zur Anpassung an Magnet-Systeme verschiedener Ausgangspegel

- Anschlüsse für 2 Tonband- oder Cassetten-Geräte mit gegenseitiger Überspielmöglichkeit. Zusätzlich Parallelanschluß zu TB II am Gerät vorn
- Monitor-Eingang zum sofortigen Vergleichen von Tonband- bzw. Cassetten-Aufnahmen mit dem Original
- 2 Anschlüsse für Stereo-Kopfhörer mit Klinkenstecker am Gerät vorn
- Line-Ausgang für Cassetten-decks und Bandmaschinen mit hochpegeligem Eingang
- Ein- und Ausschaltgeräusch-Unterdrückung durch relais-geschaltete Lautsprecher-Ausgänge
- Elektronische Lautsprecher-Schutzschaltung und 2 Thermoschalter gegen Überlastung, Kurzschluß und Überwärme



R2000-Charakteristik:

2 x 50 Watt-Receiver mit 3-fach-Klangregelung und Monitoranschluß.

Technik im Detail

Empfangsteil (HF)

Empfangsbereiche

UKW: 87,5 ... 108 MHz
Mittelwelle: 510 ... 1620 kHz
Langwelle: 145 ... 350 kHz

Empfindlichkeiten

UKW mono: 0,65 µV bei 26 dB S/N
UKW stereo: 25 µV bei 46 dB S/N
jeweils an 75 Ω u. 40 kHz Hub

Mittelwelle: 10 ... 15 µV $\frac{R+S}{R} = 6$ dB
Langwelle: 11 ... 22 µV $m = 30\%$

Antennenanschlüsse

FM: UKW-Dipol 300 Ω und 75 Ω koaxial
AM: Außenantenne und Erde

FM-Begrenzung

Begrenzungs-Einsatz (-1/-3 dB)
0,6 µV/0,45 µV an 75 Ω

Bandbreite

FM-ZF: ca. 130 kHz
AM-ZF: ca. 4,5 kHz

ZF-Festigkeit

FM: ≥ 80 dB AM: ≥ 46 dB

AM-Unterdrückung

≥ 56 dB bei 1 kHz, 22,5 kHz Hub
30% Modulation und 1 mV an 300 Ω

Spiegelfrequenz-Festigkeit

FM: ≥ 60 dB
MW: 40 ... 50 dB
LW: 50 ... 68 dB

Capture Ratio (Gleichwellen-Selektion)

< 1 dB für -30 dB Störung bei 1 mV
an 300 Ω und 40 kHz Hub

FM-Fremdspannungsabstand

für Nennleistung:

DIN (Spitze) (Eff.)
Mono/Stereo $\geq 70/\geq 63$ dB $\geq 75/\geq 67$ dB
für 2 x 50 mW:
Mono/Stereo $\geq 65/\geq 61$ dB $\geq 69/\geq 65$ dB
(Hub 40 kHz)

FM-Geräuschspannungsabstand

für Nennleistung:

DIN (Spitze) (Eff. Kurve „A“)
Mono/Stereo $\geq 69/\geq 60$ dB $\geq 79/\geq 65$ dB
für 2 x 50 mW:
Mono/Stereo $\geq 63/\geq 58$ dB $\geq 70/\geq 64$ dB
(Hub 40 kHz)

Übertragungsbereich bei FM-Stereo

15 ... 16 000 Hz -3 dB
Von Antenne bis Lautsprecher-Ausgang

Pilotton-Fremdspannungsabstand

> 60 dB bei 19 kHz, > 55 dB bei 38 kHz

Klirrfaktor

Mono/Stereo: < 0,4% bei 1 kHz und
40 kHz Hub, nach DIN 45 500

Dynamische Trennschärfe

Mono: > 60 dB bei ± 300 kHz
40 kHz Hub und -30 dB Störspannung

Stereo-Übersprechdämpfung

> 40 dB bei 1 kHz,
1 mV Antennenspannung und
47,5 kHz Gesamthub

Störstrahlungssicherheit

Nach allen europäischen Normen und
IEC-Empfehlungen störstrahlungssicher

Verstärkerteil (NF)

Ausgangsleistungen

gemessen nach DIN 45 500
Lautsprechergruppe I oder II
Musikleistung: 2 x 75 Watt an 4 Ω
2 x 40 Watt an 8 Ω
Nennleistung: 2 x 50 Watt an 4 Ω
2 x 33 Watt an 8 Ω

Klirrfaktor

gemessen bei Nennleistung
 $\leq 0,02\%$ bei 1 kHz
 $\leq 0,09\%$ bei 40 ... 20 000 Hz

Übertragungsbereich

TB: 10 ... 70 000 Hz -3 dB
TA: 25 ... 70 000 Hz -3 dB

Leistungsbandbreite

< 5 ... > 80 000 Hz

Intermodulation

$\leq 0,09\%$ bei Vollaussteuerung,
gemessen nach DIN 45 403

Fremdspannungsabstand

für 50 W/50 mW

	DIN	IEC
TB:	$\geq 90/\geq 66$ dB	$\geq 95/\geq 70$ dB
TA:	$\geq 70/\geq 64$ dB	$\geq 74/\geq 69$ dB
Monitor:	$\geq 90/\geq 66$ dB	$\geq 95/\geq 70$ dB

Übersprechdämpfung L - R

TB 1: ≥ 66 dB TB 2: ≥ 60 dB bei 1 kHz
 ≥ 40 dB bei 20 ... 20 000 Hz
TA: ≥ 46 dB bei 40 ... 20 000 Hz

Übersprechdämpfung

Programm/Monitor und
Monitor/Aufnahme
 ≥ 80 dB bei 1 kHz
 ≥ 70 dB bei 20 ... 20 000 Hz

Eingänge und Empfindlichkeiten

Bezogen auf 50 W Nennleistung
TA: 1,6 mV/3,2 mV an 50 kΩ
TB, Monitor: 175 mV an 500 kΩ

Maximale Eingangsspannungen

TA-Magnet: 140 mV TB: 8 V

Ausgänge

- 4 Lautsprecherbuchsen nach DIN 41 529, auch für Stereo in 2 Räumen. Für Lautsprecher mit 4 bzw. 8 Ω
- 2 Buchsen für Stereo-Kopfhörer mit 6,3-mm-Klinkenstecker
- Line-Ausgang: 500 mV

Dämpfungsfaktor

Bei 4 Ω Belastungswiderstand: $d = 36$

Stromversorgung

Für Netze von 220 V, 50/60 Hz
Leistungsaufnahme max. ca. 230 W

	Ideal-Kombination	Alternativ-Geräte
	PS 3500	PS 2500 oder PS 4500
	R 2000	
	CF 5100	CF 5500 (-2)

Lautsprecher-Boxen und Zubehör siehe Seite 134-147.



High Fidelity 100-mm-Serie



R 3000

HiFi-Receiver

- Wellenbereiche: U, M, L
- 2 x 75/50 Watt Musik-/Nennleistung
- 7 + 1 UKW-Programmtasten
- UKW-Empfindlichkeit: 0,55 µV
- Digitale Frequenz-/Kanal-anzeige
- Feldstärke-/Tuning-Anzeige durch LED-Kette
- Grundig Tunoscope (Mittenanzeige)
- Muting
- Loudness
- 3fach-Klangregelung
- Monitoranschluß
- Line-Ausgang
- Lautsprecher-Gruppen-schalter
- Anschlüsse für 3 Tonband-/Cassettengeräte
- Anschlüsse für 2 Kopfhörer

Gehäuse: metallfinish
oder metallfinish-braun

Maße: ca. 45 x 11 x 38 cm

Als vernünftiger Mittelweg zwischen der total getrennten Bausteinkette und der populären Kompaktanlage erfreut sich der Receiver internationaler Beliebtheit. Mit hohem Schaltungsaufwand und modernsten Bauelementen ist es Grundig bei diesem HiFi-Receiver gelungen, einen hochempfindlichen, trennscharfen Tunerteil und einen leistungsfähigen, komfortablen Vollverstärker in einem 100-mm-Baustein zu integrieren. Der hervorragende lineare Frequenzgang, geringstmögliche Verzerrungen und ein hoher Dämpfungsfaktor selbst bei niedrigsten Frequenzen ergeben eine ausgezeichnete Klangqualität.

Tunerteil

- 7 + 1 UKW-Programmtasten mit LED-Ziffernanzeige im Display
- Digitale Frequenzanzeige durch 4stelliges Leuchtdioden-Display mit 100 kHz Auflösung bei FM und 1 kHz bei AM. Bei UKW umschaltbar auf Kanal-anzeige
- Grundig Tunoscope, gekoppelt mit Stillabstimmung, zur exakten Sendermitten-Einstellung bei UKW
- Die Auswahl der empfangswürdigen Sender und ihre Abstimmung erleichtert eine Leuchtdiodenkette, die im UKW-Bereich feldstärkeabhängig arbeitet und bei AM auch zur Tuninganzeige dient

Verstärkerteil

- 2 X 75/50 Watt Musik-/Nennleistung
- 3fach-Klangregelnetzwerk für Bässe, Mitten und Höhen

- Umschaltbare TA-Empfindlichkeit zur Anpassung an Magnet-Systeme verschiedener Ausgangspegel
- Anschlüsse für 2 Tonband- oder Cassetten-Geräte mit gegenseitiger Überspielmöglichkeit. Zusätzlich Parallelanschluß zu TB II am Gerät vorn
- Monitor-Eingang zum sofortigen Vergleich von Tonband- bzw. Cassetten-Aufnahmen mit dem Original
- 2 Anschlüsse für Stereo-Kopfhörer mit Klinkenstecker am Gerät vorn
- Line-Ausgang für Cassetten-decks und Bandmaschinen mit hochpegeligem Eingang
- Ein- und Ausschaltgeräusch-Unterdrückung durch relais-geschaltete Lautsprecher-ausgänge
- Elektronische Lautsprecher-Schutzschaltung und 2 Thermo-schalter gegen Überlastung, Kurzschluß und Überwärme

Die
Fachpresse urteilt:

KlangBild
Magazin der Unterhaltungselektronik

Mai '80

„sehr gut“



R 3000 - Charakteristik:

2 x 50 Watt-Receiver mit 3-fach-Klangregelung, Monitoranschluß und digitaler Anzeige.

Technik im Detail

Empfangsteil (HF)

Empfangsbereiche

UKW: 87,5 ... 108 MHz
Mittelwelle: 510 ... 1620 kHz
Langwelle: 145 ... 350 kHz

Empfindlichkeiten

UKW mono: 0,55 µV bei 26 dB S/N
UKW stereo: 24 µV bei 46 dB s/N
jeweils an 75 Ω u. 40 kHz Hub

Mittelwelle: $12 \mu V \frac{R+S}{R} = 6 \text{ dB}$
Langwelle: 15 µV m = 30%

Antennenanschlüsse

FM: UKW-Dipol 300 Ω und 75 Ω koaxial
AM: Außenantenne und Erde

FM-Begrenzung

Begrenzungs-Einsatz (-1/-3 dB)
0,5 µV/0,4 µV an 75 Ω

Bandbreite

FM-ZF: ca. 120 kHz
AM-ZF: ca. 4,5 kHz

ZF-Festigkeit

FM: > 90 dB AM: > 46 dB

AM-Unterdrückung

> 56 dB bei 1 kHz, 22,5 kHz Hub,
30% Modulation und 1 mV an 300 Ω

Spiegelfrequenz-Festigkeit

FM: > 70 dB
MW: > 45 dB
LW: > 60 dB

Capture Ratio (Gleichwellen-Selektion)

1 dB für -30 dB Störung bei 1 mV
an 300 Ω und 40 kHz Hub

FM-Fremdspannungsabstand

für Nennleistung:
DIN (Spitze) (Eff.)
Mono/Stereo 70/63 dB 75/67 dB
für 2x50 mW:
Mono/Stereo 65/61 dB 69/65 dB
(Hub 40 kHz)

FM-Geräuschspannungsabstand

Nennleistung:
DIN (Spitze) (Eff. Kurve, A¹)
Mono/Stereo 69/60 dB 79/65 dB
für 2 x 50 mW:
Mono/Stereo 63/58 dB 70/64 dB
(Hub 40 kHz)

Übertragungsbereich bei FM-Stereo

15 ... 16 000 Hz ≤ 3 dB
von Antenne bis Lautsprecher-Ausgang

Pilotton-Fremdspannungsabstand

> 60 dB bei 19 kHz
> 55 dB bei 38 kHz

Klirrfaktor

Mono/Stereo: 0,4% bei 1 kHz und
40 kHz Hub, nach DIN 45 500

Dynamische Trennschärfe

Mono: > 60 dB bei ± 300 kHz
40 kHz Hub und -30 dB Störspannung

Stereo-Übersprechdämpfung

40 dB bei 1 kHz, 1 mV Antennenspannung
und 47,5 kHz Gesamthub

Störstrahlungssicherheit

Nach allen europäischen Normen und
IEC-Empfehlungen störstrahlungssicher

Verstärkerteil (NF)

Ausgangsleistungen

gemessen nach DIN 45 500
Lautsprechergruppe I oder II
Musikleistung: 2 x 75 Watt an 4 Ω
2 x 40 Watt an 8 Ω
Nennleistung: 2 x 50 Watt an 4 Ω
2 x 33 Watt an 8 Ω

Klirrfaktor

gemessen bei Nennleistung
≤ 0,02% bei 1 kHz
≤ 0,09% bei 40 ... 20 000 Hz

Übertragungsbereich

TB: 10 ... 70 000 Hz -3 dB
TA: 25 ... 70 000 Hz -3 dB

Leistungsbandbreite

< 5 ... > 80 000 Hz

Intermodulation

≤ 0,09% bei Vollaussteuerung,
gemessen nach DIN 45 403

Fremdspannungsabstand

für 50 W/50 mW
DIN IEC
TB: >90/>66 dB >95/>71 dB
TA: >70/>64 dB >74/>69 dB
Monitor: >90/>66 dB >95/>71 dB

Übersprechdämpfung L - R

TB 1: >66 dB/TB 2: >60 dB bei 1 kHz
>45/>40 dB bei 20 ... 20 000 Hz
TA: 46 dB bei 40 ... 20 000 Hz

Übersprechdämpfung

Programm/Monitor und
Monitor/Aufnahme
> 80 dB bei 1 kHz
> 70 dB bei 20 ... 20 000 Hz

Eingänge und Empfindlichkeiten

bezogen auf 50 W Nennleistung
TA: 1,6 mV/3,2 mV an 50 kΩ
TB u. Monitor: 175 mV an 500 kΩ

Maximale Eingangsspannungen

TA-Magnet: > 140 mV. TB: > 8 V

Ausgänge

- Lautsprecherbuchsen nach DIN 41 529, auch für Stereo in 2 Räumen. Für Lautsprecher mit 4 bzw. 8 Ω
- 2 Buchsen für Stereo-Kopfhörer mit 6,3-mm-Klinkenstecker
- Line-Ausgang: 500 mV

Dämpfungsfaktor

Bei 4 Ω Belastungswiderstand: d = 36

Stromversorgung

Für Netze von 220 V, 50/60 Hz
Leistungsaufnahme max. ca. 250 W

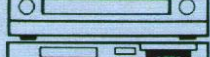
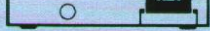
	Ideal-Kombination	Alternativ-Geräte
	PS 4500	PS 3500
	R 3000	
	CF 5500 (-2)	CF 5100

Lautsprecher-Boxen und Zubehör siehe Seite 134-147.



High Fidelity 100-mm-Serie



T 1000

HiFi-Tuner

- Wellenbereiche: U, M, L
- 7 + 1 UKW-Programmtasten
- UKW-Empfindlichkeit: 0,9 μ V
- Feldstärke-/Tuninganzeige durch LED-Kette
- Automatische UKW-Scharf-
abstimmung (AFC) und Muting
schaltbar

Gehäuse: metallfinish oder
metallfinish-braun

Maße: ca. 45 x 11 x 33 cm.

Dieser Tuner-Baustein ist ein Paradebeispiel dafür, daß Stereo-Empfang in HiFi-Qualität heute nicht teuer sein muß. Die sehr guten Werte für Eingangsempfindlichkeit und Trennschärfe bestätigen, daß dieser Tuner gerade den harten Anforderungen der europäischen Empfangsverhältnisse mit ihrer hohen Senderdichte gewachsen ist. Den optimalen Bedienungskomfort erkennen Sie zum Beispiel an der 7fach-UKW-Programm-Speicherung.

- Wellenbereiche: U, M, L
- 7fach-UKW-Programmspeicher
- Schaltbare, automatische UKW-Scharfabstimmung (AFC)
- Schaltbare UKW-Stillabstimmung (Muting)
- Stereo-Decoder mit pegel- und pilottongesteuerter automatischer Mono-/Stereo-Umschaltung
- Die Auswahl der empfangswürdigen Sender und ihre Einstellung erleichtert eine Leuchtdiodenkette, die im UKW-Bereich feldstärkeabhängig arbeitet und bei AM auch zur Tuninganzeige dient
- UKW-Mischteil mit Gegentakt-abstimmung durch Kapazitätsdioden und abgestimmten Eingangskreis
- Außergewöhnliche Trennschärfe bei FM durch hochselektive 4fach-Keramikschwinger
- Umschaltgeräuschunterdrückung bei allen Bereichen

Die
Fachpresse urteilt:

**radio
fernseh
phono
praxis**

Mai '80

„erstklassige
Empfehlung“



T1000- Charakteristik:

Für diesen Tuner typisch:
Empfangsstärke kann auch mal
einen niedrigen Preis haben.



Compact-System CS 300 siehe Seite 126

Technik im Detail

Empfangsbereiche

UKW: 87,5 ... 108 MHz
Mittelwelle: 510 ... 1620 kHz
Langwelle: 150 ... 320 kHz

Empfindlichkeiten

UKW mono: 0,9 μ V bei 26 dB S/N
UKW stereo: 40 μ V bei 46 dB S/N
jeweils an 75 Ω und 40 kHz Hub
Mittelwelle: 12 μ V $\frac{R+S}{R} = 6$ dB
Langwelle: 14 μ V $m = 30\%$

Antennenanschlüsse

FM: UKW-Dipol 300 Ω und 75 Ω koaxial
AM: Außenantenne und Erde

FM-Begrenzung

Begrenzungs-Einsatz (-1/-3 dB)
0,9 μ V/0,6 μ V an 75 Ω

Bandbreite

FM-ZF: ca. 140 kHz
AM-ZF: ca. 4,4 kHz

ZF-Festigkeit

FM: ≥ 80 dB an 300 Ω
 ≥ 90 dB an 75 Ω
AM: ≥ 45 dB

AM-Unterdrückung

$\geq 53,5$ dB bei 1 kHz, 22,5 kHz Hub,
30% Modulation und 1 mV an 300 Ω

Spiegelfrequenz-Festigkeit

FM: $\geq 40,5$ dB
MW und LW: ≥ 45 dB

Autom. UKW-Scharfabstimmung (AFC)

Abschaltbar, Fangbereich ± 150 kHz
Haltebereich ± 480 kHz

Capture Ratio

(Gleichwellen-Selektion)
 $\leq 1,5$ dB für -30 dB Störung bei
1 mV an 300 Ω und 40 kHz Hub

FM-Fremdspannungsabstand

für 800 mV am NF-Ausgang
DIN (Spitze) (Effektiv)
Mono/Stereo 60 dB 65 dB
(Hub 40 kHz)

FM-Geräuschspannungsabstand

für 800 mV am NF-Ausgang
DIN (Spitze) (Eff.Kurve, A^{1/2})
Mono/Stereo 69/55 dB 75/55 dB
(Hub 40 kHz)

Übertragungsbereich bei FM-Stereo

25 ... 16 000 Hz ≤ 3 dB
von Antenne bis NF-Ausgang

Pilotton-Fremdspannungsabstand

≥ 40 dB bei 19 kHz
 ≥ 60 dB bei 38 kHz

Klirrfaktor

Mono/Stereo: 0,3% bei 1 kHz und
40 kHz Hub, nach DIN 45 500

Dynamische Trennschärfe

Mono: ≥ 54 dB bei ± 300 kHz,
40 kHz Hub und -30 dB Störspannung

Stereo-Decoder

Automatic-IC-Decoder integriert

Stereo-Übersprechdämpfung

≥ 55 dB bei 1 kHz,
1 mV Antennenspannung und
47,5 kHz Gesamthub

Störstrahlungssicherheit

Nach allen europäischen Normen und
IEC-Empfehlungen störstrahlungssicher

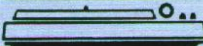
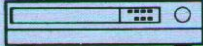
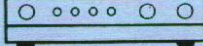
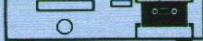
	Ideal-Kombination	Alternativ-Geräte
	PS 2500	PS 3500
	T 1000	
	V 1000	V 2000
	CF 5000	CF 5100

Lautsprecher-Boxen und Zubehör siehe Seite 134-147.



High Fidelity 100-mm-Serie



T3000

HiFi-Tuner

- Wellenbereiche: U, M, L
- 7 + 1 UKW-Programmtasten
- UKW-Empfindlichkeit: 0,5 µV
- Digitale Frequenz-/Kanal-anzeige
- Feldstärke-/Tuning-Anzeige durch LED-Kette
- Grundig Tunoscope (Mittelanzeige)
- Automatische UKW-Scharfabstimmung (AFC) und Muting schaltbar

Gehäuse: metallfinish oder metallfinish-braun
Maße: ca. 45 x 11 x 33 cm.

Die digitale Frequenzanzeige für UKW, MW und LW – bei UKW sogar umschaltbar auf Kanal-anzeige – symbolisiert gleichsam die entscheidenden Konstruktionsmerkmale dieses Tuners: Präzision und neuartige Technologie.

Ein 5stelliges LED-Display zeigt die eingestellten Zahlenwerte für Frequenz oder Kanal. Natürlich ist dieser Einzelbaustein in Technik und Anschlußwerten optimal auf die ergänzenden Komponenten der 100-mm-Serie abgestimmt. Über eine Steuerspannung können beispielsweise sowohl der Vorverstärker XV 5000 als auch der Vollverstärker V 5000 eingeschaltet werden.

- Wellenbereiche: U, M, L
- 7fach-UKW-Programmspeicher mit LED-Anzeige-Display
- Digitale Frequenzanzeige durch 4stelliges Leuchtdioden-Display mit 100 kHz Auflösung bei FM und 1 kHz bei AM. Bei UKW umschaltbar auf Kanal-anzeige
- Schaltbare, automatische UKW-Scharfabstimmung (AFC) mit Anti-Ablenkautomatik
- Schaltbare UKW-Stillabstimmung (Muting) mit einstellbarer, pegelabhängiger Schaltschwelle
- Grundig Tunoscope, gekoppelt mit Stillabstimmung, zur exakten Sendermitten-Einstellung bei UKW
- Die Auswahl der empfangswürdigen Sender und ihre Einstellung erleichtert eine Leuchtdioden-Kette, die im UKW-Bereich feldstärkeabhängig arbeitet und bei AM auch zur Tuninganzeige dient
- Außergewöhnliche Trennschärfe bei FM durch hochselektive 4fach-Keramikschwinger
- Elektronische Ein-/Aus- und Umschaltgeräusch-Unterdrückung für alle Bereiche
- NF-Ausgangsspannung einstellbar

Die
Fachpresse urteilt:

Unterhaltungs-
Elektronik

März '80

„hervorragende
Eingangsempfind-
lichkeit und
Trennschärfe“



T3000 - Charakteristik:

Für diesen Tuner typisch:
Trennschärfe und Empfindlichkeit
sind eine Auszeichnung.

Technik im Detail

Empfangsbereiche

UKW: 87,5 ... 108 MHz
Mittelwelle: 510 ... 1620 kHz
Langwelle: 145 ... 350 kHz

Empfindlichkeiten

UKW mono: 0,5 μ V bei 26 dB S/N
UKW stereo: 20 μ V bei 46 dB S/N
jeweils an 75 Ω und 40 kHz Hub

Mittelwelle: 12 μ V $\frac{R+S}{R} = 6$ dB

Langwelle: 15 μ V $m = 30\%$

Antennenanschlüsse

FM: UKW-Dipol 300 Ω und 75 Ω coaxial
AM: Außenantenne und Erde

FM-Begrenzung

Begrenzungs-Einsatz (-1/-3 dB)
0,45 μ V/0,35 μ V an 75 Ω

Bandbreite

FM-ZF: ca. 120 kHz
AM-ZF: ca. 4,5 kHz

ZF-Festigkeit

FM: ≥ 90 dB an 300 Ω
 ≥ 100 dB an 75 Ω
AM: ≥ 46 dB

AM-Unterdrückung

≥ 56 dB bei 1 kHz, 22,5 kHz Hub,
30% Modulation und 1 mV an 300 Ω

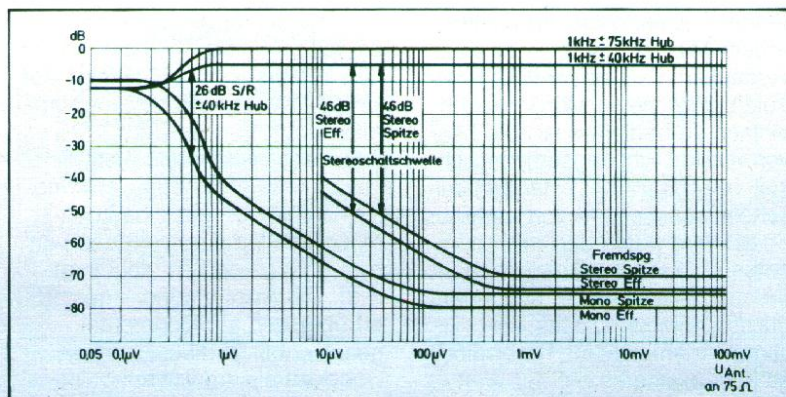

FM-Fremdspannungsabstand in Abhängigkeit von der Antennenspannung.

Spiegelfrequenz-Festigkeit

FM: ≥ 80 dB
MW: ≥ 45 dB
LW: ≥ 60 dB

Autom. UKW-Scharfabstimmung (AFC)

Abschaltbar, Fangbereich ± 300 kHz
Haltebereich ± 500 kHz

Capture Ratio (Gleichwellen-Selektion)

1 dB für -30 dB Störung bei
1 mV an 300 Ω und 40 kHz Hub

FM-Fremdspannungsabstand

für 800 mV am NF-Ausgang
DIN (Spitze) (Effektiv)
Mono/Stereo 70/63 dB 75/67 dB
(Hub 40 kHz)

FM-Geräuschspannungsabstand

für 800 mV am NF-Ausgang
DIN (Spitze) (Eff. Kurve, „A“)
Mono/Stereo 69/60 dB 79/65 dB
(Hub 40 kHz)

Übertragungsbereich bei FM-Stereo

15 ... 16 000 Hz ≤ 3 dB
von Antenne bis NF-Ausgang

Pilotton-Fremdspannungsabstand

≥ 60 dB bei 19 kHz
 ≥ 55 dB bei 38 kHz

Klirrfaktor

Mono/Stereo: 0,4% bei 1 kHz und
40 kHz Hub, nach DIN 45 500

Dynamische Trennschärfe

Mono: ≥ 60 dB bei ± 300 kHz,
40 kHz Hub und -30 dB Störspannung

Stereo-Decoder

PLL-Stereo-Decoder mit HF-pegel-
gesteuerter automatischer
Mono/Stereo-Umschaltung

Stereo-Übersprechdämpfung

≥ 40 dB bei 1 kHz,
1 mV Antennenspannung und
47,5 kHz Gesamthub

Störstrahlungssicherheit

Nach allen europäischen Normen und
IEC-Empfehlungen störstrahlungssicher

	Ideal-Kombination	Alternativ-Geräte
	PS 3500	PS 2500 oder PS 4500
	T 3000	
	V 2000	V 5000
	CF 5100	CF 5500 (- 2)

Lautsprecher-Boxen und Zubehör siehe Seite 134-147.



High Fidelity 100-mm-Serie



T5000

HiFi-Tuner

- Microcomputer-gesteuerter HiFi-Tuner
- PLL-Frequenz-Synthesizer für AM und FM
- Wellenbereiche: U, M, L
- Intermix-Festsender-Speicher für 30 Programme
- UKW-Empfindlichkeit: 0,5 μ V
- Digitale Frequenz-/Kanal-anzeige
- Quarz-Schaltuhr
- Programmierte Ein- und Ausschaltzeit-Anzeige
- Stoppuhr- und Normalzeit-Anzeige
- Feldstärke-/Tuning-Anzeige durch LED-Kette
- Grundig Tunoscope (Mittenanzeige)

Gehäuse: metallfinish oder metallfinish-braun

Maße: ca. 45 x 11 x 33 cm

Seinem „elektronischen Gehirn“ – dem Microcomputer – ist es zu verdanken, daß dieser HiFi-Tuner trotz seiner vielen Möglichkeiten einfach zu bedienen ist. Die hervorragende Eingangsempfindlichkeit von 0,5 μ V bei einer dynamischen Trennschärfe von mehr als 60 dB wird durch den microcomputer-gesteuerten, quarzgenauen Frequenz-Synthesizer besonders präzise nutzbar. Dieses Abstimmverfahren – für Tuner gibt es kein exakteres auf der Welt – garantiert eine äußerst präzise, driftfreie Sendereinstellung, wodurch die sonst notwendige AFC überflüssig wird.

Kernstück des Verfahrens ist eine (Phase-Locked-Loop) PLL-Schaltung, in der die Frequenz des HF-Oszillators durch das vorgegebene Teilverhältnis des Synthesizers mit einem quazstabilen Referenzsignal computerschnell verglichen und korrigiert wird, so daß absolute Übereinstimmung erzielt und die Sendermitte genau eingestellt ist.

Der Microcomputer ermöglicht es, bis zu 30 vorwählbare Stationen in beliebiger Reihenfolge auf UKW, MW und LW zu programmieren.

Der Handabstimmung dient ein magnetisch gerasteter Schwungrad-Drehknopf, der eine Lochmaskenscheibe bewegt und von einem Optokoppler „abgefragt“ wird. Die Abstimmung – gesteuert über den Microcomputer – geschieht in 25-kHz-Schritten, wobei im elektronischen „Schnellgang“ bei FM sogar 100 kHz überbrückt werden. Ein weiteres Merkmal ist die eingebaute 24-Stunden-Digital-Quarzuhr mit den zusätzlichen Funktionen einer Schaltuhr, mit der auch periphere Geräte wie Verstärker und Cassettendeck betätigt werden können. Eine Stoppuhr-Schaltung mit Additionsstoppmöglichkeit erlaubt es, Bandaufzeichnungen zeitgemäß exakt zu bestimmen.

- Digitale Frequenzanzeige durch 5stelliges Leuchtdioden-Display. Bei UKW umschaltbar auf Kanalanzeige
- 24-Std.-Quarz-Schaltuhr mit wählbarer Ein- und Ausschaltzeit – auch der Peripheriegeräte – sowie batteriegestütztem Speicher für programmierte Schaltzeiten
- LED-Anzeige für Stoppuhr, Additionsstoppuhr und Normalzeit
- Alphanumerische Anzeige zum Programmieren der Speicherplätze, weitere LED-Anzeige für Speicherplätze 0 bis 29 sowie Handabstimmung
- Schaltbare UKW-Stillabstimmung (Muting) mit pegelabhängiger Schaltschwelle
- Grundig Tunoscope mit 5stufiger LED-Anzeige, gekoppelt mit Stillabstimmung, zur exakten Sendermitten-Einstellung bei UKW
- NF-Ausgangsspannung einstellbar

Die
Fachpresse urteilt:



März '80

„außerordentlich gute Eigenschaften“



T5000 - Charakteristik:

Spitzenklasse-Tuner mit microcomputer-gesteuertem Frequenz-Synthesizer und FM-Abstimmung im 25-kHz-Raster.

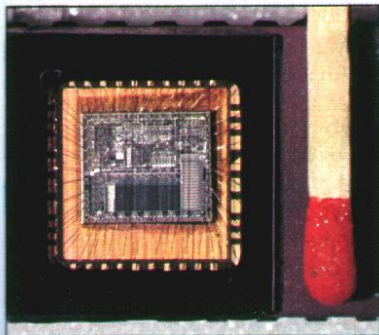

Microcomputer-gesteuerte Abstimmtechnik.

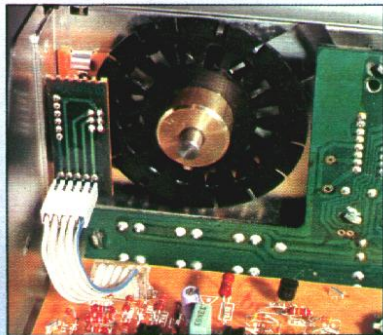

Handabstimmung mit magnetisch rastendem Drehknopf und Optokoppler.

	Ideal-Kombination	Alternativ-Geräte
	Aktiv-Boxen	
	PS 4500	PS 3500
	T 5000	
	XV 5000	V 5000 oder XV 5000 A 5000
	CF 5500 (-2)	CF 5100

Lautsprecher-Boxen und Zubehör siehe Seite 134-147.

Technik im Detail

Empfangsbereiche

UKW: 87,5 ... 108 MHz
Mittelwelle: 510 ... 1620 kHz
Langwelle: 150 ... 350 kHz

Empfindlichkeiten

UKW mono: 0,5 µV bei 26 dB S/N
UKW stereo: 20 µV bei 46 dB S/N
jeweils an 75 Ω u. 40 kHz Hub

Mittelwelle: 10 µV $\frac{R+S}{R} = 6 \text{ dB}$
Langwelle: 15 µV $m = 30\%$

Antennenanschlüsse

FM: UKW-Dipol 300 Ω und 75 Ω koaxial
AM: Außenantenne und Erde

FM-Begrenzung

Begrenzungs-Einsatz (-1/-3 dB)
0,45 µV/0,35 µV an 75 Ω

Bandbreite

FM-ZF: ca. 120 kHz
AM-ZF: ca. 4,5 kHz

ZF-Festigkeit

FM: > 90 dB/300 Ω; > 100 dB/75 Ω
AM: > 60 dB

AM-Unterdrückung

> 56 dB bei 1 kHz, 22,5 kHz Hub,
30% Modulation und 1 mV an 300 Ω

Spiegelfrequenz-Festigkeit

FM: > 80 dB. MW: > 45 dB.
LW: > 60 dB

PLL-Frequenz-Synthesizer

Abstimmung mit magnetisch rastendem Drehknopf und

25-kHz-Schritten bei UKW,
1-kHz-Schritten bei M und L

Zusätzlicher Schnellgang mit einer Schrittweite von
100 kHz bei UKW und 5 kHz bei M

Capture Ratio (Gleichwellen-Selektion)

1 dB für -30 dB Störung bei 1 mV
an 300 Ω und 40 kHz Hub

FM-Fremdspannungsabstand

für 800 mV am NF-Ausgang:
DIN (Spitze) (Eff.)
Mono/Stereo 68/62 dB 72/66 dB
(Hub 40 kHz)

FM-Geräuschspannungsabstand

für 800 mV am NF-Ausgang:
DIN (Spitze) (Eff. Kurve „A“)
Mono/Stereo 69/64 dB 78/68 dB
(Hub 40 kHz)

Übertragungsbereich bei FM-Stereo

10 ... 17 000 Hz ≤ 3 dB
von Antenne bis NF-Ausgang

Pilotton-Fremdspannungsabstand

> 60 dB bei 19 kHz. > 70 dB bei 38 kHz

Klirrfaktor

Mono/Stereo: 0,4/0,3% bei 1 kHz und
40 kHz Hub, nach DIN 45 500

Dynamische Trennschärfe

Mono: > 60 dB bei ± 300 kHz
40 kHz Hub und -30 dB Störspannung

Stereo-Übersprechdämpfung

> 40 dB bei 1 kHz,
1 mV Antennenspannung und 47,5 kHz
Gesamthub

Störstrahlungssicherheit

Nach allen europäischen Normen und
IEC-Empfehlungen störstrahlungssicher



High Fidelity 100-mm-Serie



V1000 HiFi-Verstärker

- Vollverstärker mit 2 x 60/35 Watt Musik-/Nennleistung
- Übertragungsbereich 10 ... 50 000 Hz
- Klirrfaktor $\leq 0,05\%$
- Loudness
- Anschlüsse für Tuner, 3 Tonband-/Cassettengeräte und TA-Magnet
- Anschluß für Kopfhörer
- Lautsprecher-Gruppenschalter

Gehäuse: metallfinish oder metallfinish-braun

Maße: ca. 45 x 11 x 38 cm

Die Qualität dieses HiFi-Verstärkers mit 2 x 60/35 Watt Musik-/Nennleistung – des leistungsmäßig kleinsten unter den Grundig Modellen – können Sie am besten an seinen hervorragenden technischen Daten für Klirrfaktor und Geräuschspannungsabstand erkennen.

Den ausgereiften Bedienungskomfort dagegen erkennen Sie an so praxisnahen Details wie beispielsweise den Anschlüssen für 2 Tonbandgeräte mit gegenseitiger Überspielmöglichkeit hinten, einem zusätzlichen Parallelanschluß sowie einem Kopfhöreranschluß mit Klinkenstecker vorn am Gerät. Überlastung, Kurzschluß und Überwärme der End-

stufen werden durch elektronische Schutzschaltungen vermieden. Alles in allem zeigt dieser Verstärker, daß schon in der kleinsten Preis-Kategorie ein technischer Nutzen geboten wird, der längst nicht alltäglich ist.

- 2 x 60/35 Watt Musik-/Nennleistung
- Anschluß für TA-Magnet durch eingebauten 3stufigen Entzerrer-Vorverstärker
- Anschluß für Tuner
- Anschlüsse für 2 Tonband- oder Cassetten-Geräte mit gegenseitiger Überspielmöglichkeit. Zusätzlich Parallelanschluß zu TB II am Gerät vorn
- Anschluß für Stereo-Kopfhörer mit Klinkenstecker
- Ein- und Ausschaltgeräuschunterdrückung durch relais-geschaltete Lautsprecher-ausgänge
- Elektronische Lautsprecher-Schutzschaltung und 2 Thermoschalter gegen Überlastung, Kurzschluß und Überwärme
- Betriebsspannung aller Vorverstärker elektronisch stabilisiert



V1000 - Charakteristik: 2 x 35 Watt-Vollverstärker.

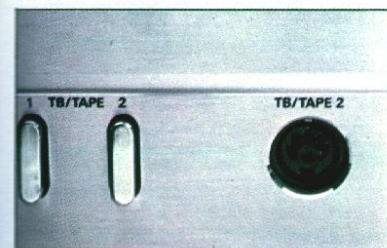

Der zusätzliche Anschluß für TB vorn am Gerät macht schnelles Überspielen möglich.

Technik im Detail

Ausgangsleistungen

gemessen nach DIN 45 500
Lautsprechergruppe I oder II
Musikleistung: 2 x 60 Watt an 4 Ω
2 x 33 Watt an 8 Ω
Nennleistung: 2 x 35 Watt an 4 Ω
2 x 25 Watt an 8 Ω

Klirrfaktor

gemessen bei Nennleistung
≅ 0,05% bei 1 kHz
≅ 0,15% bei 40 ... 20 000 Hz

Übertragungsbereich

TB: 10 ... 50 000 Hz -3 dB
TA: 20 ... 20 000 Hz -3 dB

Leistungsbandbreite

<5 ... > 80 000 Hz

Intermodulation

≅ 0,15% bei Vollaussteuerung,
gemessen nach DIN 45 403

Fremdspannungsabstand

für 35 W/50 mW
DIN IEC
TB, Tuner: ≅ 91/≅ 68 dB ≅ 96/≅ 73 dB
TA: ≅ 68/≅ 66 dB ≅ 73/≅ 70 dB

Geräuschspannungsabstand

für 35 W/50 mW
DIN (Spitze) (Eff. Kurve „A“)
TB, Tuner: ≅ 89/≅ 67 dB ≅ 100/≅ 77 dB
TA: ≅ 71/≅ 66 dB ≅ 81/≅ 76 dB

Übersprechdämpfung L - R

TB, TA, Tuner
≅ 63 dB bei 1 kHz

Eingänge und Empfindlichkeiten

bezogen auf 35 W Nennleistung
TA: ≅ 2 mV an 47 kΩ
TB, Tuner: ≅ 200 mV an 470 kΩ

Maximale Eingangsspannungen

TA-Magnet: 65 mV
TB, Tuner: 6,5 V

Stereo-Balance

Regelbereich von +2,8 dB bis -12 dB

Höhenregler

Regelbereich von +15 dB Anhebung
bis -14 dB Absenkung bei 16 kHz

Baßregler

Regelbereich von +15 dB Anhebung bis
-14 dB Absenkung bei 40 Hz

Linear-Contour-Schaltung

17,5 dB Baßanhebung bei 40 Hz
5,5 dB Höhenanhebung bei 16 kHz

Ausgänge

- a) 4 Lautsprecherbuchsen nach
DIN 41 529,
auch für Stereo in getrennten Räumen.
Für Lautsprecher mit 4 bzw. 8 Ω
- b) 1 Buchse für Stereo-Kopfhörer
mit 6,3-mm-Klinkenstecker

Dämpfungsfaktor

Bei 4 Ω Belastungswiderstand: d = 27

Stromversorgung

Für Netze von 220 V, 50/60 Hz
Leistungsaufnahme max. ca. 190 W

	Ideal-Kombination	Alternativ-Geräte
	PS 2500	PS 3500
	T 1000	T 3000
	V 1000	
	CF 5000	CF 5100

Lautsprecher-Boxen und Zubehör siehe Seite 134-147.

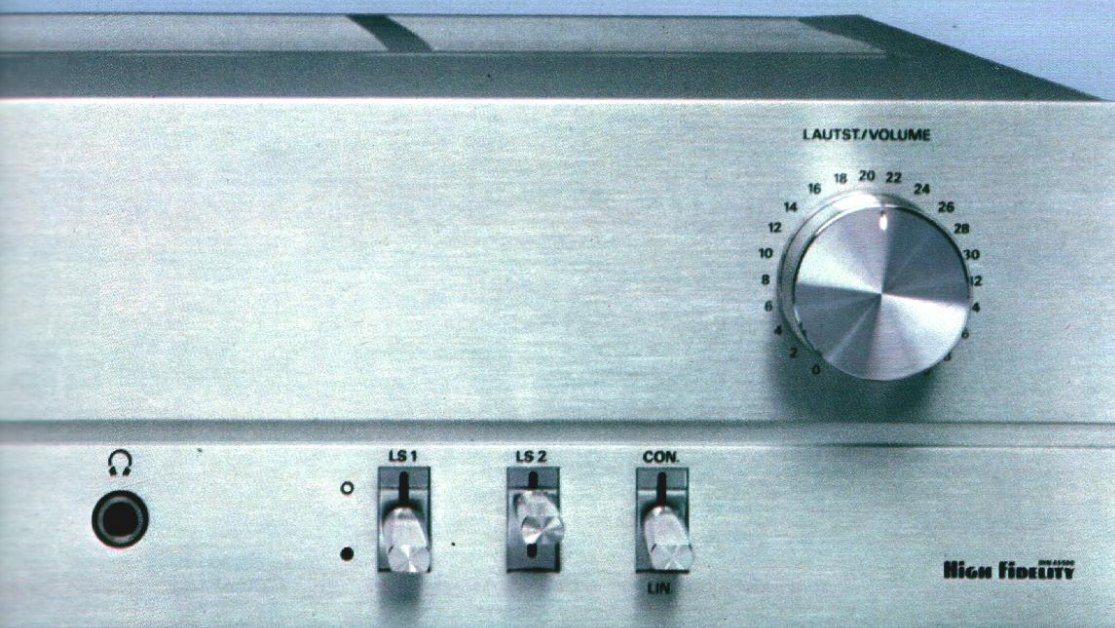

High Fidelity 100-mm-Serie



V2000 HiFi-Verstärker

- Vollverstärker mit 2 x 75/50 Watt Musik-/Nennleistung
- Übertragungsbereich 10 ... 50 000 Hz
- Klirrfaktor $\leq 0,03\%$
- Loudness
- 3fach-Klangregelnetzwerk
- Monitoranschluß
- Line-Ausgang
- Anschlüsse für Tuner, 3 Tonband-/Cassettengeräte und TA-Magnet
- Anschlüsse für 2 Kopfhörer
- Lautsprecher-Gruppen-schalter

Gehäuse: metallfinish oder metallfinish-braun
Maße: ca. 45 x 11 x 38 cm

Vielseitige Anschlußmöglichkeiten und die beachtliche Musik-/Nennleistung von 2 x 75/50 Watt machen den V 2000 zu einer begehrten Zentral-Einheit für HiFi-Anlagen der gehobenen Mittelklasse.

Das Gerät bietet eine 3fach-Klangregelung. Damit läßt sich Ihre Anlage klanglich noch besser an die Akustik Ihres Raumes und an Ihr persönliches Hörempfinden anpassen. Der Monitoranschluß macht das sofortige Vergleichen von Bandaufnahmen mit dem Original möglich. An den speziellen Line-Ausgang können Sie eine Tonbandmaschine mit hochpegeligem Eingang, ein Mischpult, eine Halleinrichtung oder eine Lichtorgel anschließen.

Zum Ausbau der HiFi-Anlage empfehlen wir die „maßgeschneiderten“ 100-mm-Bausteine in Verbindung mit Grundig HiFi-Boxen der Monitor-Serie.

- 2 x 75/50 Watt Musik-/Nennleistung
- 3fach-Klangregelnetzwerk für Bässe, Mitten und Höhen
- Anschluß für TA-Magnet durch eingebauten 3stufigen Entzerrer-Vorverstärker
- Anschluß für Tuner
- Anschlüsse für 2 Tonband- oder Cassetten-Geräte mit gegenseitiger Überspielmöglichkeit. Zusätzlich Parallelschluß zu TB II am Gerät vorn
- Monitor-Eingang zum sofortigen Vergleich von Tonband- bzw. Cassetten-Aufnahmen mit dem Original

- Line-Ausgang für Cassetten-decks und Bandmaschinen mit hochpegeligem Eingang
- 2 Anschlüsse für Stereo-Kopfhörer mit Klinkenstecker
- Ein- und Ausschaltgeräuschunterdrückung durch relais-geschaltete Lautsprecher-ausgänge
- Elektronische Lautsprecher-Schutzschaltung und 2 Thermoschalter gegen Überlastung, Kurzschluß und Überwärme
- Betriebsspannung aller Vorverstärker elektronisch stabilisiert

Die
Fachpresse urteilt:



V2000 - Charakteristik:

2 x 50 Watt-Vollverstärker
mit 3-fach-Klangregelnetzwerk
und Anschlüssen für zwei Kopfhörer.

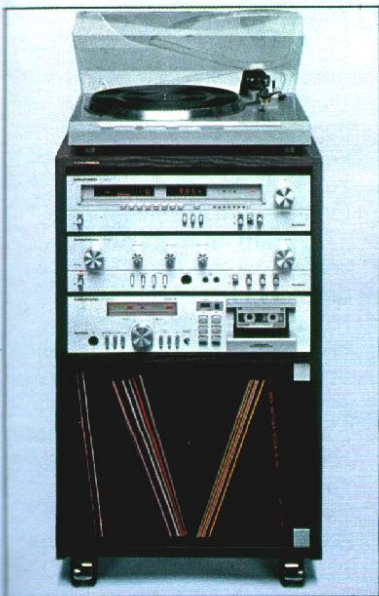

Compact-System CS 300 siehe Seite 126

Technik im Detail

Ausgangsleistungen

gemessen nach DIN 45 500
Lautsprechergruppe I oder II

Musikleistung: 2 x 75 Watt an 4 Ω
2 x 40 Watt an 8 Ω
Nennleistung: 2 x 50 Watt an 4 Ω
2 x 33 Watt an 8 Ω

Klirrfaktor

gemessen bei Nennleistung
≤ 0,03% bei 1 kHz
≤ 0,1 % bei 20 ... 20 000 Hz

Übertragungsbereich

TB: 10 ... 50 000 Hz -3 dB
TA: 20 ... 20 000 Hz -3 dB

Leistungsbandbreite

<5 ... > 80 000 Hz

Intermodulation

≤ 0,1% bei Vollaussteuerung,
gemessen nach DIN 45 403

Fremdspannungsabstand

für 50 W/50 mW

TB, Monitor, DIN IEC
Tuner: ≥ 91/≥ 68 dB ≥ 96/≥ 73 dB
TA: ≥ 68/≥ 66 dB ≥ 73/≥ 70 dB

Geräuschspannungsabstand

für 50 W/50 mW

DIN (Spitze) (Eff. Kurve „A“)
TB, Monitor, Tuner:
≥ 89/≥ 67 dB ≥ 100/≥ 77 dB
TA: ≥ 71/≥ 66 dB ≥ 81/≥ 76 dB

Übersprechdämpfung L - R

TB, TA, Tuner
≥ 63 dB bei 1 kHz

Übersprechdämpfung

Programm/Monitor, Monitor/Aufnahme
≥ 84 dB bei 1 kHz und 20 ... 20 000 Hz

Eingänge und Empfindlichkeiten

bezogen auf 50 W Nennleistung

TA: ≤ 2 mV an 47 kΩ
TB, Monitor,
Tuner: ≤ 200 mV an 470 kΩ

Maximale Eingangsspannungen

TA-Magnet: ≥ 65 mV
TB, Monitor, Tuner: ≥ 6,5 V

Stereo-Balance

Regelbereich von +2,8 dB bis -12 dB

Höhenregler

Regelbereich von +15 dB Anhebung
bis -14 dB Absenkung bei 16 kHz

Mittenregler

Regelbereich von +12 dB Anhebung
bis -12 dB Absenkung bei 2,5 kHz

Baßregler

Regelbereich von +15 dB Anhebung
bis -14 dB Absenkung bei 40 Hz

Linear-Contour-Schaltung

17,5 dB Baßanhebung bei 40 Hz
5,5 dB Höhenanhebung bei 16 kHz

Ausgänge

- 4 Lautsprecherbuchsen nach DIN 41 529, auch für Stereo in getrennten Räumen. Für Lautsprecher mit 4 bzw. 8 Ω
- 2 Buchsen für Stereo-Kopfhörer mit 6,3-mm-Klinkenstecker
- Line-Ausgang: 500 mV

Dämpfungsfaktor

Bei 4 Ω Belastungswiderstand: d = 36

Stromversorgung

Für Netze von 220 V, 50/60 Hz
Leistungsaufnahme max. ca. 220 W

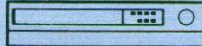
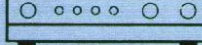
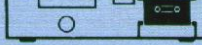
	Ideal-Kombination	Alternativ-Geräte
	PS 3500	PS 4500
	T 3000	T 5000
	V 2000	
	CF 5100	CF 5500 (- 2)

Lautsprecher-Boxen und Zubehör siehe Seite 134-147.



High Fidelity 100-mm-Serie



V5000

HiFi-Verstärker

- Vollverstärker mit 2 x 150/100 Watt Musik-/Nennleistung
- Vorverstärker in Class-A-Technik
- Übertragungsbereich 5 ... 60 000 Hz
- Klirrfaktor $\leq 0,02\%$
- Kanalgetrenntes 4fach-Klangregelnetzwerk
- Loudness-Pegelschalter
- Monitor, Line-Ausgang
- Anschlüsse für Tuner, 3 Tonband-/Cassettengeräte, TA-Micro und TA-Magnet/MC
- Vor-Vorverstärker für Moving-Coil-Systeme (dynamische Tonabnehmer eingebaut)
- Anschlüsse für 2 Kopfhörer
- Automatisches Ein-/Aus-schalten durch Tuner
- Geschalteter Netzausgang

Gehäuse: metallfinish oder metallfinish-braun
Maße: ca. 45 x 11 x 38 cm.

Dieser Vollverstärker enthält einen hochempfindlichen Vorverstärker und einen Endverstärker mit 2 x 150/100 Watt Musik-/Nennleistung. Als Steuerzentrum der absoluten Spitzenklasse ist der V 5000 vor allem als Hauptkomponente der Grundig 100-mm-Bausteine vorgesehen. Über eine Schaltspannung kann er sogar von den Tunern T 5000 oder T 3000 ein- und ausgeschaltet werden. Der Verstärker des V 5000 macht ihn besonders zur Ansteuerung von Passiv-Boxen höherer Belastbarkeit geeignet. Die technischen Eigenschaften sprechen für sich. Nicht zuletzt durch den eingebauten Vorverstärker in Class-A-Technik erreicht der V 5000 den minimalen Klirrfaktor unter 0,02% ohne meßbare TIM-Verzerrungen (Transient-Intermodulation). Für ganz hohe Ansprüche an die Schallplatte ist ein zusätzlicher Vorverstärker eingebaut, der den Anschluß dynamischer Tonabnehmer (Moving-Coil-System) möglich macht. Ein kanalgetrenntes 4fach-Klangregelnetzwerk ge-

stattet es, unter nahezu allen Bedingungen ein als natürlich empfundenes Klangbild einzustellen. So kann auch unsymmetrische Raumakustik ausgeglichen werden.

Durch einen Loudness-Pegelschalter wird zusätzlich die Lautstärkeregelung verfeinert. Zwei getrennte Netzteile sorgen dafür, daß bei Impuls-Spitzen im einen Kanal der andere nicht an Wirkung verliert.

- HiFi-Vollverstärker der internationalen Spitzenklasse
- 2 x 150/100 Watt Musik-/Nennleistung
- Kanalgetrenntes 4fach-Klangregelnetzwerk für 40 Hz, 300 Hz, 2,5 kHz und 16 kHz
- Pegelschalter zur Anpassung der Loudness (physiologische Lautstärkeregelung) an den Lautsprecherwirkungsgrad und an die Raumverhältnisse
- Einstellbare Phonoeingänge, umschaltbar für TA-Magnet und für Moving-Coil-Systeme mit extrem impulsgetreuer Baß- und Höhenwiedergabe
- Phono-Eingang mit Subsonic-Filter
- Anschlüsse für 2 Tonband- oder Cassetten-Geräte mit gegenseitiger Überspielmöglichkeit. Zusätzlich Parallelanschluß zu TB II am Gerät vorn
- Einstellbarer Anschluß „TA/Mikro“ mit Spannungsversorgung für Grundig Kondensatormikrofone
- Monitor-Eingang zum sofortigen Vergleichen von Tonband- bzw. Cassetten-Aufnahmen mit dem Original
- 2 Anschlüsse für Stereo-Kopfhörer mit Klinkenstecker am Gerät vorn
- Line-Ausgang für Cassetten-decks und Bandmaschinen mit hochpegeligem Eingang
- Ein- und Ausschaltgeräusch-Unterdrückung durch verzögert relaisgeschaltete Lautsprecherausgänge
- Elektronische Endstufen- und Lautsprecher-Schutzschaltungen gegen Überlastung, Kurzschluß und Überwärme

Die
Fachpresse urteilt:

KlangBild
Magazin der Unterhaltungselektronik

Februar '80

„sehr gute Ausstattung, vielfältige Anschlußmöglichkeiten“



V5000 - Charakteristik:

2 x 100 Watt-Spitzenklasse-Vollverstärker mit kanalgetrenntem 4-fach-Klangregelnetzwerk und Anschluß für Moving-Coil-System.



Technik im Detail

Ausgangsleistungen

gemessen nach DIN 45 500
Lautsprechergruppe I oder II
Musikleistung: 2 x 150 Watt an 4 Ω
2 x 85 Watt an 8 Ω
Nennleistung: 2 x 100 Watt an 4 Ω
2 x 70 Watt an 8 Ω

Klirrfaktor

gemessen bei Nennleistung
< 0,02% bei 1 kHz
< 0,09% bei 20... 20 000 Hz

Übertragungsbereich

TB, Monitor,
Tuner: 5... 60 000 Hz -3 dB
TA, Mikro: 20... 40 000 Hz -3 dB

Leistungsbandbreite

< 5... ≥ 100 000 Hz

Intermodulation

< 0,09% bei Vollaussteuerung,
gemessen nach DIN 45 403

Fremdspannungsabstand

für 100 W/50 mW DIN IEC
TB, Monitor, Tuner: 90/66 dB 95/71 dB
TA-MM: 69/64 dB 73/69 dB
TA-MC: 60/60 dB 65/65 dB
Mikrofon: 64/60 dB 69/65 dB

Übersprechdämpfung L - R

TB, TA-MM, Monitor, Tuner:
> 60 dB bei 1 kHz
> 46 dB bei 20... 20 000 Hz
TA-MC: > 50 dB bei 1 kHz
> 46 dB bei 20... 20 000 Hz

Übersprechdämpfung

Programm/Monitor
> 100 dB bei 1 kHz
> 76 dB bei 20... 20 000 Hz
Monitor/Aufnahme
> 80 dB bei 1 kHz
> 70 dB bei 20... 20 000 Hz

Eingänge und Empfindlichkeiten

bezogen auf 100 W Nennleistung
TA-MM 1,9 mV an 50 kΩ
TA-MC 0,17 mV an 11 Ω
TB, Monitor,
Tuner: 200 mV an 500 kΩ
Mikrofon: 1,8 mV an 50 kΩ

Maximale Eingangsspannungen

TA-Magnet: 330 mV (MM)
30 mV (MC)

TB, Monitor,
Tuner: 12 V
Mikrofon: 300 mV

Stereo-Balance

Regelbereich von +3 dB bis -12 dB

Klangregister

Stellbereiche: Bässe (40 Hz) ± 15 dB
Tiefen (300 Hz) ± 11 dB
Mitten (2,5 kHz) ± 11 dB
Höhen (16 kHz) ± 14 dB

Linear-/Contour-Schaltung

17 dB Baßanhebung bei 40 Hz
6 dB Höhenanhebung bei 16 kHz

Subsonic Filter

bei Phono 1-Eingang eingebaut

Ausgänge

- 4 Lautsprecherbuchsen nach DIN 41 529, auch für Stereo in getrennten Räumen. Für Lautsprecher mit 4 bzw. 8 Ω
- 2 Buchsen für Stereo-Kopfhörer mit 6,3-mm-Klinkenstecker
- Line-Ausgang: 500 mV

Dämpfungsfaktor

Bei 4 Ω Belastungswiderstand: d = 36

Stromversorgung

Für Netze von 220 V, 50/60 Hz
Leistungsaufnahme max. ca. 450 W

- Netztrafo „schwimmend“ gelagert, deshalb kein mechanisches Brummen
- Betriebsspannung für Vorverstärker elektronisch stabilisiert
- Differenzverstärker und elko-lose Ausgänge der Endstufen sorgen für hervorragenden, linearen Frequenzgang sowie hohen Dämpfungsfaktor selbst bei niedrigsten Frequenzen

	Ideal-Kombination	Alternativ-Geräte
	PS 4500	PS 3500
	T 5000	T 3000
	V 5000	
	CF 5500 (-2)	CF 5100

Lautsprecher-Boxen und Zubehör siehe Seite 134-147.

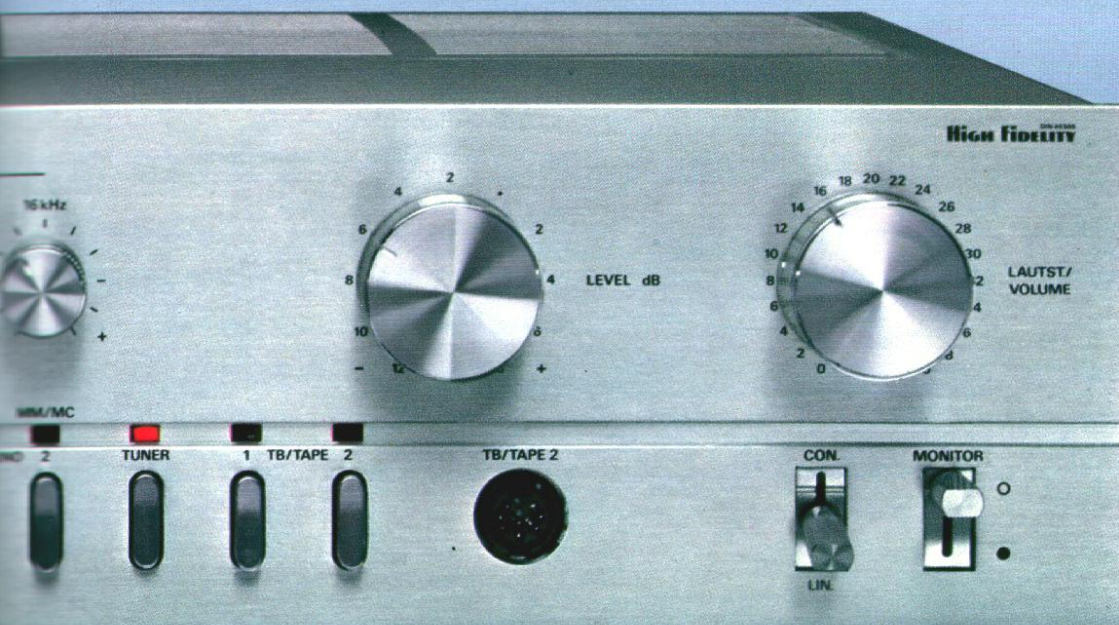

High Fidelity 100-mm-Serie



XV 5000

HiFi-Vorverstärker

- Vorverstärker in Class-A-Technik
- Zum Ansteuern von Aktiv-Boxen oder Endstufen
- Übertragungsbereich 5... 60 000 Hz
- Leistungsbandbreite 5... 200 000 Hz
- Klirrfaktor $\leq 0,01\%$
- Kanalgetrenntes 4-fach-Klangregelnetzwerk
- 400-Hz-Pegeltongenerator
- Monitoranschluß
- Line-Ausgang
- Anschlüsse für Tuner, 3x Tonband/Cassettengeräte, TA-Magnet, Endverstärker und Aktiv-Boxen
- Vorverstärker für Moving-Coil-Systeme (dynamische Tonabnehmer) eingebaut
- Anschlüsse für 2 Kopfhörer
- Lautsprecher-Gruppen-schalter
- Automatisches Ein-/Aus-schalten durch Tuner

Gehäuse: metallfinish oder metallfinish-braun
Maße: ca. 45 x 11 x 38 cm

Die eigentliche Schaltzentrale der HiFi-Anlage ist der Vorverstärker. Als Steuergerät in absoluter Spitzenqualität – ohne eingebauten Endverstärker – ist der XV 5000 vorzugsweise dafür geeignet, aktive Lautsprecher-Boxen mit elektronischen Frequenzweichen und direkt gekoppelten Endverstärkern anzusteuern. Erst so kommen seine Eigenschaften richtig zur Geltung. Zum Beispiel: Die Class-A-Technik, ein Schaltungskonzept, das sonst nur bei sehr teuren Verstärkern zu finden ist. Der äußerst niedrige Klirrfaktor unter 0,01% ohne meßbare TIM-Verzerrungen (Transient Intermodulation). Oder der Phono-Eingang für Moving-Coil-Systeme mit extrem hoher Empfindlichkeit für besonders impulstreue Baß- und Höhenwiedergabe. Die Anpassung der Anlage an die jeweiligen akustischen Verhältnisse des Abspielraumes ist mit dem Pegelsteller möglich. HiFi-Spezialisten werden besonders den Pegeltongenerator schätzen, mit dem man Bandmaschinen und

Endverstärker einpegeln und mit einem Testton die Funktionsbereitschaft der gesamten Anlage überprüfen kann. Fast schon als Equalizer zu bezeichnen ist das kanalgetrennte 4fach-Klangregelnetzwerk.

- Kanalgetrenntes 4fach-Klangregelnetzwerk für 40 Hz, 300 Hz, 2,5 kHz und 16 kHz
- Pegelschalter zur Anpassung der Loudness (physiologische Lautstärkeregelung) an den Lautsprecherwirkungsgrad und an die Raumverhältnisse
- 400-Hz-Pegeltongenerator zum Einpegeln von Tonbandgeräten, Endverstärkern und Aktiv-Boxen
- Einstellbare Phonoeingänge, umschaltbar für TA-Magnet und für Moving-Coil-Systeme mit extrem impulsgetreuer Baß- und Höhenwiedergabe

- Phono-Eingang mit Subsonic-Filter
- Anschlüsse für 2 Tonband- oder Cassettengeräte mit gegenseitiger Überspielmöglichkeit. Zusätzlich Parallelanschluß zu TB II am Gerät vorn
- Einstellbarer Anschluß „TA/Mikro“ mit Spannungsversorgung für Grundig Kondensatormikrofone
- Monitoreingang zum sofortigen Vergleichen von Tonband- bzw. Cassettenaufnahmen mit dem Original
- 2 Anschlüsse für Stereo-Kopfhörer mit Klinkenstecker am Gerät vorn
- Line-Ausgang für Cassettendecks und Bandmaschinen mit hochpegeligem Eingang
- 2 NF-Ausgänge (mit Schaltspannungskontakt für „fern-gesteuertes“ Einschalten des Endverstärkers A 5000) zum Ansteuern von Aktiv-Boxen und Endverstärkern

Die
Fachpresse urteilt:



XV 5000 - Charakteristik:

Spitzenklasse-Vorverstärker mit Quasi-Equalizer, Vorpegelregler und Moving-Coil-Vorvorverstärker.



Bausteine T 5000, XV 5000, CF 5500, Aktiv-Boxen

Technik im Detail

- „Steuerkontakt“ zum Ein- und Ausschalten des Verstärkers durch Schaltspannung der Tuner T 3000 und T 5000
- Geschaltete Netzbuchse für Schaltuhr-Betrieb mit Tuner T 5000
- Ein- und Ausschaltgeräusch-Unterdrückung durch verzögert relaisgeschaltete NF-Ausgänge
- Betriebsspannung für Vorverstärker elektronisch stabilisiert. Intermodulation \cong 0,09%

Nennausgangsspannung
gemessen nach DIN 45 500
2 x 1 V an Ri 500 Ω

Klirrfaktor
gemessen bei Nennspannung
< 0,01% bei 1 kHz
< 0,02% bei 40 ... 20 000 Hz

Übertragungsbereich
TB, Tuner und Monitor: 5 ... 60 000 Hz -3 dB
TA, Mikro: 20 ... 40 000 Hz -3 dB

Leistungsbandbreite
< 5 ... > 200 000 Hz

Intermodulation
< 0,09% bei Vollaussteuerung,
gemessen nach DIN 45 403

Fremdspannungsabstand

für 1 V/-30 dB	DIN	IEC
TB, Monitor, Tuner:	90/68 dB	95/72 dB
TA-MM:	69/67 dB	73/71 dB
TA-MC:	63/62 dB	67/66 dB
Mikrofon:	66/64 dB	70/68 dB

Übersprechdämpfung L - R

TB, TA-MM, Monitor, Tuner:	> 60 dB bei 1 kHz
	> 46 dB bei 20 ... 20 000 Hz
TA-MC:	> 50 dB bei 1 kHz
	> 46 dB bei 20 ... 20 000 Hz

Übersprechdämpfung

Programm/Monitor:	> 80 dB bei 1 kHz
	> 76 dB bei 20 ... 20 000 Hz
Monitor/Aufnahme:	> 80 dB bei 1 kHz
	> 80 dB bei 20 ... 20 000 Hz

Eingänge und Empfindlichkeiten

bezogen auf 1 V Nennspannung	
TA-MM	1,9 mV an 50 k Ω
TA-MC	0,17 mV an 11 Ω
TB, Monitor,	
Tuner:	200 mV an 500 k Ω
Mikrofon:	1,8 mV an 50 k Ω

Maximale Eingangsspannungen

TA-Magnet:	350 mV (MM)
	30 mV (MC)
TB, Monitor und Tuner:	12 V
Mikrofon:	300 mV

Klangregister

Stellbereiche:	Bässe (40 Hz)	\pm 15 dB
	Tiefen (300 Hz)	\pm 11 dB
	Mitten (2,5 kHz)	\pm 11 dB
	Höhen (16 kHz)	\pm 14 dB

Linear-/Contour-Schaltung

17 dB Baßanhebung bei 40 Hz
6 dB Höhenanhebung bei 16 kHz

Ausgänge

- a) 2 NF-Ausgänge: Nennausgangsspannung 1 V/500 Ω zum Ansteuern von Aktiv-Boxen und Endverstärker A 5000
- b) 2 Buchsen für Stereo-Kopfhörer mit 6,3-mm-Klinkenstecker
- c) TB 1, TB 2-Ausgang: Stromausgänge nach DIN 45 310
- d) Line-Ausgang: 500 mV

Stromversorgung

Für Netze von 220 V, 50/60 Hz
Leistungsaufnahme max. ca. 30 W

	Ideal-Kombination	Alternativ-Geräte
	Aktiv-Boxen	
	PS 4500	PS 3500
	T 5000	T 3000
	XV 5000	A 5000
	CF 5500 (- 2)	CF 5100

Lautsprecher-Boxen und Zubehör siehe Seite 134-147.



High Fidelity 100-mm-Serie



A5000

HiFi-Endverstärker

- Endverstärker mit maximal 2 x 180/120 Watt Musik-/Nennleistung
- Auf geringere Ausgangsleistungen umschaltbar
- Für Vorverstärker oder endstufenlose Geräte
- Übertragungsbereich 1,5 ... 150 000 Hz
- Klirrfaktor < 0,01%
- Schaltbare Subsonic-Filter
- „Overload-Anzeige“
- Lautsprecher-Gruppenschalter
- Automatisches Ein-/Ausschalten durch XV 5000 oder SXV 6000 möglich
- Endstufen- und Lautsprecher-Schutzschaltungen

Gehäuse: metallfinish oder metallfinish-braun
Maße: ca. 45 x 11 x 38 cm.

Mit 2 x 180/120 Watt Musik-/Nennleistung und hervorragenden weiteren technischen Daten ist dieser kraftvolle Endverstärker geradezu wie geschaffen dazu, herkömmliche (passive) HiFi-Boxen auch höherer Belastbarkeit anzusteuern und „zum Klingen“ zu bringen. Es können aber auch niedriger belastbare Boxen angeschlossen werden: Die Ausgangsleistung des A 5000 kann über einen zusätzlichen Schalter auf 60 oder 30 Watt Sinus begrenzt werden. Das Gerät ist entweder in Bereitschaftsschaltung automatisch über den Vorverstärker XV 5000 oder SXV 6000 oder direkt am Gerät selbst ein- und ausschaltbar. Durch die einstellbare Eingangsempfindlichkeit kann er auch an andere Vorverstärker angeschlossen und optimal angesteuert werden. Ein besonderes Qualitätsmerkmal ist die getrennte Stromversorgung für linken und rechten Kanal. Sie

vermeidet, daß Signale des einen Kanals den anderen störend beeinflussen und bei Spitzenimpulsen des einen Kanals der andere zu kurz kommt. Die Folge ist u. a. der minimale Klirrfaktor kleiner als 0,01% ohne meßbare Transient-Intermodulations-Verzerrungen (TIM). Ein schaltbares Subsonic-Filter schützt die Lautsprecher zusätzlich vor nicht hörbaren, aber schädlichen tieffrequenten Schwingungen wie z. B. Tonarmresonanzen. Elektronische Endstufen- und Lautsprecher-Schutzschaltungen sowie drei Thermoschalter gegen Überlastung, Kurzschluß und Überwärme sorgen für höchste Betriebssicherheit.

HiFi-Endverstärker

- HiFi-Endverstärker mit maximal 2 x 180/120 Watt Musik-/Nennleistung
- Zur Kombination mit Vorverstärker z. B. XV 5000 oder als Endverstärker für endstufenlose Geräte
- Begrenzung der Ausgangsleistung von 120 Watt auf 60 oder 30 Watt Sinus je Kanal mit Drehschalter und LED-Anzeige
- Eingangsempfindlichkeit einstellbar durch Pegelregler
- DIN-Eingangsbuchse mit Steuerleitung
- 2 Cinch-Eingangsbuchsen
- Verzögerungsfrei ansprechende „Overload-Anzeige“ (Übersteuerungs-Anzeige) für beide Kanäle. Die Anzeige ist mit der Leistungsumschaltung gekoppelt, dadurch sichere Anzeige jeder Übersteuerung in den unteren Leistungsbereichen.



A5000 - Charakteristik:

2 x 120 Watt-Spitzenklasse-Endverstärker mit Leistungs-Begrenzer und -Display.



Ergänzende Bausteine T 5000, XV 5000, CF 5500, PS 4500

- dB-lineare Aussteuerungs-Kontrollanzeige durch zwei LED-Ketten mit einem Anzeigebereich von 44 dB
- Automatisches Ein- und Ausschalten des Endverstärkers durch Schaltspannung des Vorverstärkers XV 5000 oder SXV 6000 möglich.
- Ein- und Ausschaltgeräusch-Unterdrückung durch verzögert relaisgeschaltete Lautsprecherausgänge
- Netztrafo „schwimmend“ gelagert, deshalb kein mechanisches Brummen
- Getrennte Stromversorgung für linken und rechten Kanal
- 4 Lautsprecheranschlüsse mit Gruppenschaltung für Stereo in 1 oder 2 Räumen
- Elkolose Ausgänge sorgen für hervorragenden, linearen Frequenzgang sowie hohen Dämpfungsfaktor selbst bei niedrigsten Frequenzen

Technik im Detail

Ausgangsleistungen

gemessen nach DIN 45 500
Lautsprechergruppe I oder II
Musikleistung: 2 x 180 Watt an 4 Ω
2 x 95 Watt an 8 Ω
Nennleistung: 2 x 120 Watt an 4 Ω
2 x 80 Watt an 8 Ω

Klirrfaktor

gemessen bei 2 x 100 W
≤ 0,01% bei 1 kHz
≤ 0,04% bei 20 ... 20 000 Hz

Übertragungsbereich

1,5 ... 150 000 Hz -3 dB
20 ... 20 000 Hz < 0,2 dB

Leistungsbandbreite

< 5 ... > 100 000 Hz

Intermodulation

< 0,05% bei Vollaussteuerung,
gemessen nach DIN 45 403

Fremdspannungsabstand

	DIN	IEC
für 2 x 120 W	108 dB	113 dB
für 2 x 50 mW	74 dB	79 dB

Übersprechdämpfung L - R

> 80 dB bei 1 kHz
> 60 dB bei 20 ... 20 000 Hz

Eingangswiderstand

10 kΩ

Eingänge und Empfindlichkeiten

1 V für 2 x 120 W
Einstellbar von 0,5 V ... 15 V

Maximale Eingangsspannung

> 15 V

Subsonic-Filter

Grenzfrequenz: 15 Hz
Steilheit: 15 dB/Oktave

Ausgänge

4 Lautsprecherbuchsen nach
DIN 41 529, auch für Stereo
in getrennten Räumen.
Für Lautsprecher von 4 bis 16 Ω

Dämpfungsfaktor

Bei 4 Ω Belastungswiderstand: d = 36

Stromversorgung

Für Netze von 220 V, 50/60 Hz
Leistungsaufnahme max. ca. 450 W

	Ideal-Kombination	Alternativ-Geräte
	PS 4500	PS 3500
	T 5000	T 3000
	XV 5000	
	A 5000	
	CF 5500 (- 2)	CF 5100

Lautsprecher-Boxen und Zubehör siehe Seite 134-147.

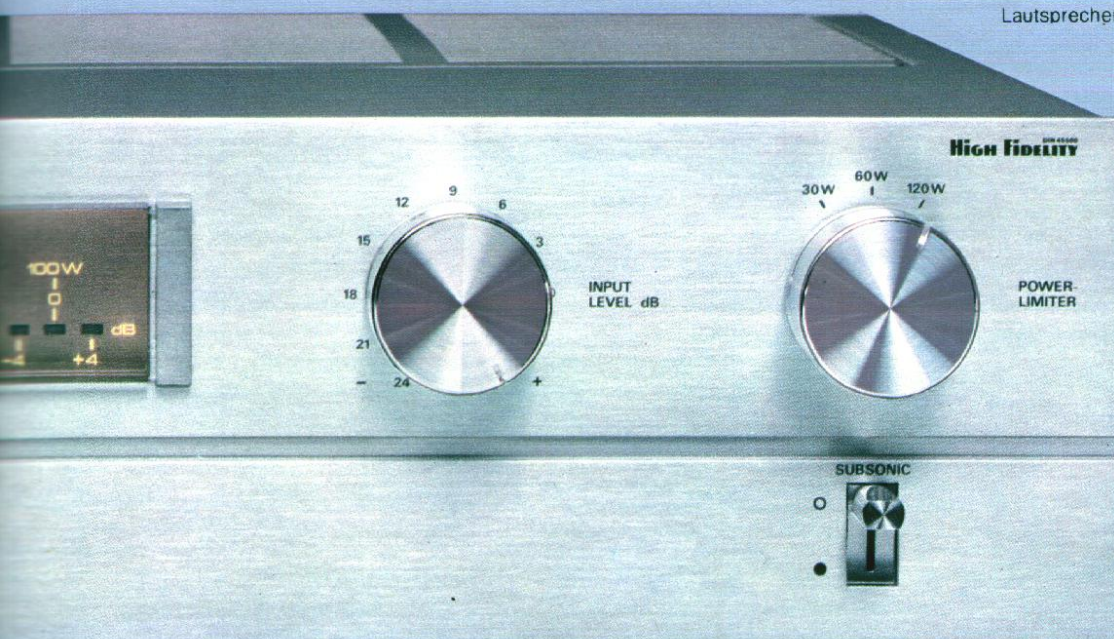

High Fidelity Slim-Line-Serie



ST 6000

HiFi-Tuner

- HiFi-Tuner der internationalen Spitzenklasse mit microcomputer-gesteuerter hochpräziser Quarz-PLL-Frequenz-Synthesizer-Abstimmung für AM und FM
- 4stellige alphanumerische Sender-Identifikation
- Sendersuchlauf UKW und MW
- Intermix-Festsender-Speicher für 30 Programme
- Digitale Frequenzanzeige
- Free-Funktion: Anzeige aller nicht programmierten Speicherplätze
- Compare-Funktion gegen Doppelprogrammierung
- Memory-Scan zur schnellen Programm-Übersicht der belegten Stationspeicher
- Feldstärke-/Tuning-Anzeige durch LED-Kette
- Grundig Tunoscope (Ratio-Mittelanzeige) für UKW und zusätzliche Abstimmlilfe für MW

Gehäuse: metallfinish oder metallfinish-braun

Maße: ca. 45 x 6 x 33 cm

Lieferbar: ca. 11/80

Dieser superflache microcomputer-gesteuerte Quarz-PLL-Frequenz-Synthesizer-Tuner zählt zur absoluten Spitzenklasse. Die technischen Daten überbieten teilweise sogar die des T 5000, der von der führenden englischen Fachzeitschrift „HiFi for Pleasure“ 3/80 wegen seiner Ausgewogenheit auf höchstem technischem Niveau in die Kategorie „State of the Art“ eingestuft wurde.

Alphanumerische Sender-identifikation

Der im ST 6000 eingesetzte Microcomputer ermöglicht bei größter Übersichtlichkeit des Bedienfeldes eine bisher serienmäßig nicht realisierte Fülle von sinnvollen Zusatzfunktionen. Auf eigens für Grundig entwickelten 14-Segment-LED-Anzeigen kann eine beliebige 4stellige alphanumerische Zeichenfolge, z. B. WDR 1, alternativ zur digitalen Frequenz angezeigt werden. Bis zu 30 Sender auf UKW und MW können gespeichert werden. Neben der direkten Anwahl können die belegten Stationen nacheinander abgerufen werden (Memory Scan), wobei nicht belegte Speicherplätze automatisch übersprungen werden.

Compare-Funktion

Der Computer stellt ebenfalls fest, ob ein Sender bereits programmiert ist. Dadurch wird eine Mehrfachbelegung verhindert. Mit „Free“ werden alle nicht programmierten Speicherplätze angezeigt. Das Grundig Tunoscope zeigt zusätzlich auch auf Mittelwelle die exakte Sendereinstellung (9-kHz-Raster) an. Der Suchlauf (Station Scan) bei UKW und MW hat eine ungewöhnlich hohe Störsicherheit, da der Microcomputer den eingestellten Sender noch 7 Sekunden überwacht und, wenn die Feldstärke während dieser Zeit unterhalb eines stufenlos einstellbaren Pegels absinkt, automatisch den nächsten Sender sucht. Das geschieht in 2 Richtungen sowohl von der höheren zur niederen Frequenz als auch umgekehrt. Außergewöhnlich hohe Stereotrennschärfe gegen Störungen durch starke Stereonachbarnsender und hervorragendes Großsignalverhalten sowie niedriger Klirrfaktor zeichnen das Empfangsteil zusätzlich aus.

- Sender-Handabstimmung mit magnetisch rastendem Drehknopf. Drehbewegung und -geschwindigkeit werden kontaktlos über Optokoppler abgefragt
- UKW-Sender-Handabstimmung im 25-kHz-Raster und 100 kHz bei Schnellabstimmung
- Programmierbare 4stellige alphanumerische Sender-Identifikation zur Anzeige der Sender-Kurzbezeichnungen wie z. B. BAY 3. Für digitale Frequenzanzeige umschaltbar
- Sendersuchlauf mit hoher Störsicherheit für UKW (50-kHz-Raster) und MW (9-kHz-Raster) durch microcomputer-überwachte Check-Phase
- Intermix-Festsender-Speicher für 30 Programme, batteriegestützt, wahlweise mit UKW- und MW-Sender programmierbar



ST 6000-Charakteristik:

Spitzenklasse-Tuner mit microcomputer-gesteuertem Frequenz-Synthesizer und alpha-numerischer Sender-Identifikation

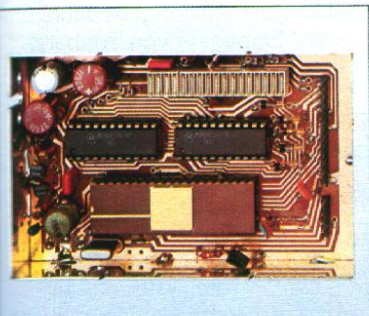

Auf dieser Platte befindet sich fast die gesamte Logik für die Steuerung des Tuners.

- Free-Funktion: Anzeige aller nicht programmierten Speicher im 1-Sekunden-Takt. Erscheint im Display die Anzeige „Full“, sind alle Speicher-Plätze belegt
- Compare-Funktion: Überprüfen der 30 Stationspeicher, ob der augenblicklich eingestellte Sender schon auf einem Speicher programmiert ist
- Memory-Scan zum schnellen Überblicken des Programm-Angebots der im Stationspeicher abgelegten Sender. Freie Speicher werden dabei übersprungen

- Einstellbare Suchlaufschwelle zur individuellen Anpassung an die örtlichen Empfangsverhältnisse
- Schaltbare UKW-Stillabstimmung (Muting) mit pegelabhängiger Schaltschwelle
- Grundig Tunoscope mit 5stufiger LED-Anzeige, gekoppelt mit Stillabstimmung, zur exakten Sendermitten-Einstellung bei UKW
- Exakt-Tuning mit Grundig Tunoscope und 1stufiger Anzeige bei MW
- Die Auswahl der empfangswürdigen Sender und ihre Abstimmung erleichtert eine Leuchtdiodenkette, die im UKW-Bereich feldstärkeabhängig arbeitet und bei AM in Verbindung mit Exakt-Tuning zur Abstimmmanzeige dient
- Extrem großsignalfestes UKW-Mischteil
- Neuentwickelter UKW-ZF-Verstärker mit besonders niedrigem Klirrfaktor
- Bei Stereoempfang wesentliche Verbesserung durch spezielle Nachbarkanal-Filter zwischen Demodulator und Decoder
- Über eine Steuerspannung können beispielsweise sowohl Vorverstärker SXV 6000 oder XV 5000 als auch Vollverstärker V 5000 eingeschaltet werden
- NF-Ausgangsspannung einstellbar

Technik im Detail

Empfangsteil (HF)

Empfangsbereiche

UKW: 87,5 ... 108 MHz
Mittelwelle: 510 ... 1620 kHz

Empfindlichkeiten

UKW mono: 0,5 µV bei 26 dB S/N
UKW stereo: 20 µV bei 46 dB S/N
jeweils an 75 Ω u. 40 kHz Hub
Mittelwelle: $10 \mu V \frac{R+S}{R} = 6 \text{ dB}$
m = 30%

Antennenanschlüsse

FM: UKW-Dipol 300 Ω und 75 Ω koaxial. AM: Außenantenne und Erde

FM-Begrenzung

Begrenzung-Einsatz (-1/-3 dB)
0,45/0,35 µV an 75 Ω

Bandbreite

FM-ZF: ca. 120 kHz
AM-ZF: ca. 4,5 kHz

AM-Unterdrückung

≥ 56 dB bei 1 kHz, 22,5 kHz Hub,
30% Modulation und 1 mV an 300 Ω

Spiegelfrequenz-Festigkeit

FM: > 80 dB. MW: > 45 dB

Capture Ratio (Gleichwellen-Selektion)

< 1 dB für -30 dB Störung bei 1 mV an 300 Ω und 40 kHz Hub

PLL-Frequenz-Synthesizer

Handabstimmung mit magnetisch rastendem Drehknopf und 25-kHz-Schritten bei UKW, 1-kHz-Schritten bei M
Zusätzlicher Schnellgang mit einer Schrittweite von 100 kHz bei UKW und 5 kHz bei M

FM-Fremdspannungsabstand

für 800 mV am NF-Ausgang
DIN (Spitze) (Eff.)
Mono/Stereo ≥ 68/65 dB ≥ 72/70 dB

FM-Geräuschspannungsabstand

für 800 mV am NF-Ausgang
DIN (Spitze) (Eff. Kurve „A“)
Mono/Stereo ≥ 72/68 dB ≥ 78/73 dB

Übertragungsbereich bei FM-Stereo

10 ... 17 000 Hz
von Antenne bis NF-Ausgang

Pilotton-Fremdspannungsabstand

60 dB bei 19 kHz, 70 dB bei 38 kHz

Klirrfaktor

Mono/Stereo: ≤ 0,1/0,2% bei 1 kHz und 40 kHz Hub, nach DIN 45 500

Dynamische Trennschärfe

Mono: > 60 dB bei ± 300 kHz
40 kHz Hub, -30 dB Störspannung

Stereo-Übersprechdämpfung

> 40 dB bei 1 kHz, 1 mV Antennenspannung, 47,5 kHz Gesamthub

Störstrahlungssicherheit

Nach allen europäischen Normen und IEC-Empfehlungen störstrahlungssicher.

	Ideal-Kombination	Alternativ-Geräte
	Aktiv-Boxen	
	PS 4500	PS 3500
	SXV 6000	
	ST 6000	
	CF 5500 (-2)	CF 5100

Lautsprecher-Boxen und Zubehör siehe Seite 134-147.



High Fidelity Slim-Line-Serie



SXV 6000

HiFi-Vorverstärker

HiFi-Vorverstärker

- Vorverstärker in Class-A-Technik mit 1-Volt-Ausgang zur Aussteuerung von Aktiv-Boxen und Endstufen
- Übertragungsbereich 5... 50 000 Hz \leq 3 dB
- Leistungsbandbreite 5... 200 000 Hz
- Klirrfaktor \leq 0,01%
- 400-Hz-Pegeltongenerator
- Monitoranschluß
- Line-Ausgang
- Record-Selector
- Quasi-Equalizer
- Defeat-Taste
- Linear-Taste
- Anschlüsse für Tuner, 3 x Tonband-/Cassettengeräte, TA-MM/-MC, Endverstärker und Aktiv-Boxen
- Vorverstärker für Moving-Coil-Systeme (dynamische Tonabnehmer) eingebaut
- Anschlüsse für 2 Kopfhörer
- Lautsprecher-Gruppenschalter
- Automatisches Ein-/Aus-schalten durch Tuner, zum Beispiel ST 6000

Gehäuse: metallfinish

oder metallfinish-braun

Maße: ca. 45 x 6 x 33 cm

Lieferbar: ca. 11/80

Hinter der eleganten, flachen Front dieses HiFi-Vorverstärkers verbirgt sich Electronic mit einem Datenniveau, das Sie nur in der absoluten Spitzenklasse finden. Die technischen Angaben entsprechen weitgehend denen des XV 5000, der von den Zeitschriften Audio, Radio-Fernseh-Phono-Praxis, Klangbild und Fonoforum übereinstimmend als „hochwertig und sehr gut bei gleichzeitig günstigem Preis“ beurteilt wurde. Die ungewöhnlich guten Eigenschaften dieses Vorverstärkers kommen durch den Anschluß von Aktiv-Boxen (Seite 134ff) erst richtig zur Geltung. Alternativ dazu ist natürlich der Anschluß einer Endstufe für Passiv-Boxen möglich. Mit dem kanalgetrennten 4fach-Klangregelnetzwerk, das man beinahe einem Equalizer gleichsetzen kann, läßt sich auch unter schwierigen akustischen Bedingungen der für ein natürlich empfundenes Klangbild ideale Frequenzgang einstellen. Mit der

Defeat-Taste ist das Klangregelnetzwerk für Vergleichszwecke überbrückbar. Ein 11stufiger Vorpegelsteller dient zur Anpassung der gehörrichtigen Lautstärkekorrektur an Lautsprecherwirkungsgrad und Raumakustik. Außerdem kann damit auch eine Anpassung an Tonquellen mit größerer Abweichung von den Normpegeln vorgenommen werden. Damit läßt sich die Lautstärke feindifferenziert regeln. Bei den Phono-Eingängen gibt es einen für dynamische Tonabnehmer (Moving-Coil-Systeme) mit besonders impulstreuer Klangwiedergabe und einen für magnetische (MM) Systeme. Beide Eingänge sind regelbar. Den Cinch-Eingängen TA-Magnet ist zusätzlich eine DIN-Buchse parallel geschaltet. Eine echte Kopierschaltung ermöglicht das Überspielen von Platte auf Band bei gleichzeitiger Rundfunkwiedergabe. Zum anderen kann von einem angeschlossenen Bandgerät auf ein zweites (z. B. auch Cassettengerät) kopiert und dabei Platte oder Rundfunk gehört werden.

- 400-Hz-Pegeltongenerator zum Einpegeln von Tonbandgeräten, Endverstärkern und Aktiv-Boxen
- Quasi-Equalizer: Kanalgetrenntes 4fach-Klangregelnetzwerk für 40 Hz, 300 Hz, 2,5 kHz und 16 kHz
- Pegelschalter zur Anpassung der Loudness (physiologische Lautstärkeregelung) an den Lautsprecherwirkungsgrad und an die Raumverhältnisse
- Record-Selector bietet die Möglichkeit, unabhängig vom gewählten Wiedergabeprogramm eine Aufnahme z. B. von TB I auf TB II (Tape-Copy) oder von TA zu machen
- Defeat-Taste zur Überbrückung der Klangregler für exakt lineare Wiedergabe, zusätzlich Linear-Taste zum Abschalten der Physiologie
- Einstellbare Phonoeingänge umschaltbar für TA-Magnet und für Moving-Coil-Systeme mit extrem impulstreuer Wiedergabe
- Phono-Eingang mit Subsonic-Filter
- Anschlüsse für 2 Tonband- oder Cassettengeräte mit gegenseitiger Überspielmöglichkeit. Zusätzlich Parallelanschluß zu TB II am Gerät vorn



SXV 6000-Charakteristik:

Spitzenklasse-Vorverstärker mit Quasi-Equalizer, Vorpegelregler, Moving-Coil-Vorvorverstärker und Tape-Copy-Einrichtung.



- Line-Ausgang für Cassetten-decks und Bandmaschinen mit hochpegeligem Eingang
- 2 NF-Ausgänge (mit Schaltspannungskontakt für „fern-gesteuertes“ Einschalten des Endverstärkers A 5000) oder von Aktiv-Boxen
- Ein- und Ausschaltgeräusch-Unterdrückung durch verzögert relaisgeschaltete NF-Ausgänge
- NF-Ausgangsspannung für Lautsprecher-Gruppe 1 einstellbar

Technik im Detail

Nennausgangsspannung
gemessen nach DIN 45 500
2 x 1 V an Ri 500 Ω

Klirrfaktor
gemessen bei Nennspannung
< 0,01% bei 1 kHz
< 0,02% bei 40... 20 000 Hz

Übertragungsbereich
TB, Tuner und
Monitor: 5... 50 000 Hz -3 dB
TA, 25... 40 000 Hz -3 dB

Leistungsbandbreite
< 5... > 200 000 Hz

Intermodulation
< 0,05% bei Vollaussteuerung
gemessen nach DIN 45 403

Fremdspannungsabstand
für 1 V/- 30 dB. DIN IEC
TB, Monitor, Tuner: 93/70 dB 98/75 dB
TA-MM: 69/67 dB 73/71 dB
TA-MC: 63/62 dB 67/66 dB

Übersprechdämpfung L - R
TB, TA, Monitor, Tuner:
> 60 dB bei 1 kHz
> 40 dB bei 20... 20 000 Hz

Übersprechdämpfung
Programm/Monitor:
> 80 dB bei 1 kHz
> 70 dB bei 20... 20 000 Hz

Monitor/Aufnahme:
> 80 dB bei 1 kHz
> 70 dB bei 20... 20 000 Hz

Eingänge und Empfindlichkeiten
bezogen auf 1 V Nennspannung
TA-MM 2,2 mV an 50 kΩ
TA-MC 0,12 mV an 120 Ω
TB, Monitor, Tuner: 200 mV an 220 kΩ

Maximale Eingangsspannungen
TA-Magnet: 450 mV (MM)
20 mV (MC)
TB, Monitor und Tuner: 12 V

Klangregister
Stellbereiche: Bässe (40 Hz) ± 15 dB
Tiefen (300 Hz) ± 11 dB
Mitten (2,5 kHz) ± 11 dB
Höhen (16 kHz) ± 14 dB

- Ausgänge**
- a) 2 NF-Ausgänge: Nennausgangsspannung 1 V/500 Ω zum Ansteuern von Aktiv-Boxen und Endverstärker z. B. A 5000. Ausgangsspannung für Lautsprecher Gruppe 1 regelbar von + 14 dB bis -7,5 dB
 - b) 2 Buchsen für Stereo-Kopfhörer mit 6,3-mm-Klinkenstecker
 - c) TB 1, TB 2-Ausgang: Stromausgänge nach DIN 45 310
 - d) Line-Ausgang: 500 mV

Stromversorgung
Für Netze von 220 V, 50/60 Hz
Leistungsaufnahme max. ca. 25 W

Rack 210

- Monitoreingang für DIN- und Cinch-Anschlüsse zum sofortigen Vergleichen von Tonband- bzw. Cassettenaufnahmen mit dem Original
- 2 Anschlüsse für Stereo-Kopfhörer mit Klinkenstecker am Gerät vorn

	Ideal-Kombination	Alternativ-Geräte
	Aktiv-Boxen	
	PS 4500	PS 3500
	SXV 6000	
	ST 6000	
	CF 5500 (- 2)	CF 5100

Lautsprecher-Boxen und Zubehör siehe Seite 134-147.

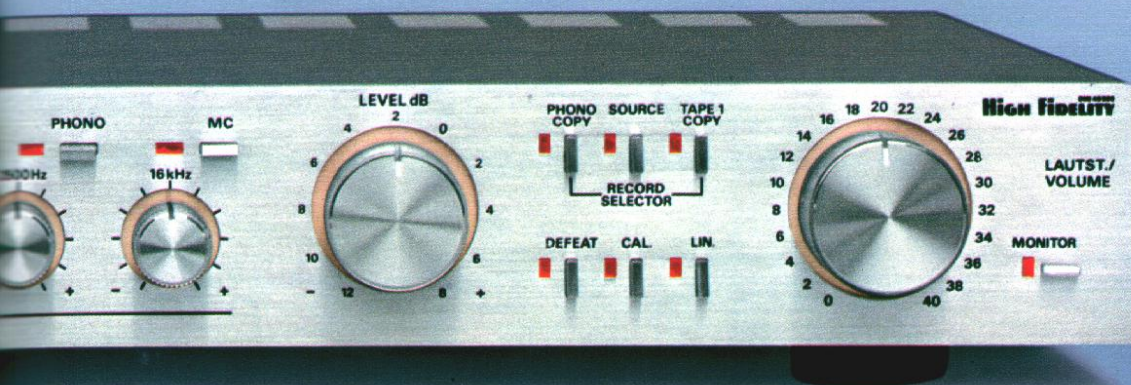

High Fidelity 100-mm-Serie



CF 5000

HiFi-Cassetten-Frontlader

- Dolby*-NR-System
- Manuelle Aussteuerung mit 2 getrennten Pegelreglern
- LED-Aussteuerungsanzeige
- Bandselector
- Wählbare Wiedergabe-Entzerrung
- Automatische Bandendabschaltung mit Tastenauslösung
- Long-Life-Hartpermalloy-Tonkopf
- Übertragungsbereich 30 ... 16 000 Hz

Gehäuse: metallfinish oder metallfinish-braun
Maße: ca. 45 x 11 x 33 cm

Dieser HiFi-Cassetten-Direktlader mit seinen guten Aufnahme- und Wiedergabe-Eigenschaften ist bei dem günstigen Preis eine echte Überraschung für Musik-Genießer. Alle Forderungen der HiFi-Norm DIN 45 500 werden weit übertroffen.

Selbstverständlich sind Dolby*-NR-System zur Rauschunterdrückung, Selector für 3 Bandsorten sowie wählbare Wiedergabe-Entzerrung für optimale Anpassung fremdbespielter Cassetten vorhanden. Zum besonderen Bedienungskomfort zählen der Pegelregler mit justierbarem Anschlag zum perfekten Ein- und Ausblenden der Aufnahmen und die trägeheitslose Aussteuerungsanzeige durch 2 Leuchtdioden-Zeilen ebenso wie die Intermix-Bedienung: Sie können ohne Zwischenstopp von einer Lauffunktion in die andere umschalten!

- HiFi-Frontlader mit Direct-loading-System
- Abschaltbares Dolby*-NR-System zur Rauschunterdrückung für Aufnahme und Wiedergabe
- Manuelle Aussteuerung beider Kanäle durch getrennte Pegelregler mit veränderbarem Anschlag
- Long-Life-Hartpermalloy-Kombikopf, Ferrit-Löschkopf
- 3stelliges Bandzählwerk mit Rückstelltaste
- Wählbare Wiedergabe-Entzerrung für fremdbespielte Cassetten
- Bandselector für Eisenoxid-, Chromdioxid- und Ferrochrom-Cassetten
- Aussteuerungsanzeige durch 2 Leuchtdioden-Ketten (LED) mit Spitzenwertanzeige zur Aufnahme- und Wiedergabekontrolle. Anzeige in % und dB geeicht

- Der Lautstärkepegel bei Wiedergabe kann der jeweiligen Stereo-Anlage angeglichen werden, einstellbar von 0,5 bis 1,5 V
- Antrieb durch tachogeregelten Gleichstrommotor
- Automatische Bandendabschaltung mit Tastenauslösung bei allen Lauffunktionen
- Anschlüsse für Mikrofon/TA/TB und Radio

Die
Fachpresse urteilt:

Unterhaltungselektronik

März '80

„solide HiFi-Mittelklasse“



CF 5000 - Charakteristik:

Cassettendeck mit manueller Aussteuerung durch getrennte Pegelregler.



Das gehört zum Bedienungskomfort: Manuelle Aussteuerung durch getrennte Pegelregler mit justierbarem Anschlag und trägheitslose Aussteuerungsanzeige zum perfekten Ein- und Ausblenden bei Aufnahme.

Technik im Detail

Übertragungsbereich

30 ... 16 000 Hz

Geräuschspannungsabstand mit/ohne Dolby-NR-System

FeCr-Band 66/59 dB
Cr-Band 64/56 dB
Fe-Band 65/57 dB

Gleichlaufschwankungen

$\leq \pm 0,15\%$

Übersprechdämpfung

35 dB bei 1 kHz

Wählbare Wiedergabe-Entzerrung

für fremdbespielte Cassetten
3180/70 μ s und 3180/120 μ s

Eingänge

Mikrofon 2 x 1 mV an 10 k Ω
TA/TB 2 x 100 mV an 1 M Ω
Spannungsversorgung für Kondensatormikrofon 20 V/1 k Ω
Radio 2 x 5 mV an 50 k Ω

Ausgänge

Radio: 2 x 0,5 ... 1,5 V an 10 k Ω

Stromversorgung

220/230 V, 50/60 Hz



DOLBY SYSTEM*

* NR-System unter Dolby-Lizenz hergestellt. Das Wort „Dolby“ und das „Doppel-D-Symbol“ sind Warenzeichen der Dolby Laboratories

	Ideal-Kombination	Alternativ-Geräte
	PS 2500	PS 3500
	R 1000	T 1000 V 1000
	CF 5000	

Lautsprecher-Boxen und Zubehör siehe Seite 134-147.



High Fidelity 100-mm-Serie



CF 5100

HiFi-Cassetten-Frontlader

- High Com*-Rauschunterdrückungs-System
- Expander für Cassetten, die mit NR-System nach Dr. R. M. Dolby aufgenommen sind
- 4fach-Bandselector mit Reineisenband-Einstellung
- Sendust-Tonkopf
- Übertragungsbereich 30 ... 16 000 Hz
- Doppelspalt-Ferrit-Löschkopf
- Manuelle Aussteuerung durch Pegelregler
- LED-Aussteuerungsanzeige

Gehäuse: metallfinish oder metallfinish-braun

Maße: ca. 45 x 11 x 33 cm

Ein neues HiFi-Cassetten-Deck, dessen aufwendige Ausstattung und fortschrittliche Technik vor allem die „Aufsteiger“ unter den HiFi-Freunden überzeugen. Denn es entspricht dem Wunsch nach mehr Komfort und bietet Besonderheiten, die in dieser Klasse selten sind.

Dazu gehört u. a. das schaltbare, äußerst wirksame High Com*-Rauschunterdrückungssystem. (Wiedergabe von Cassetten, die mit NR-System nach Dr. R. M. Dolby aufgenommen sind, ist selbstverständlich ebenfalls möglich.) Vorteilhaft ist auch die Verwendbarkeit von Reineisenband-Cassetten: Die gegenüber Cr-Bändern erheblich gesteigerte Tiefen- und Höhendynamik dieses neuen Bandmaterials wird voll ausnutzbar. Auch die manuelle Aussteuerung beider Kanäle durch getrennten Pegelregler mit veränderbarem Anschlag und die Spitzenwert-Aussteuerungsanzeige durch 2 x 10 LEDs erhöhen den Gebrauchswert.

- HiFi-Frontlader mit Direct-loading-System
- High Com-Rauschunterdrückung bei Aufnahme und Wiedergabe
- NR-Expander für optimale Wiedergabe von Cassetten, die mit NR-System nach Dr. R. M. Dolby aufgenommen sind
- Manuelle Aussteuerung beider Kanäle durch getrennte Pegelregler mit veränderbarem Anschlag
- Aussteuerungsanzeige durch 2 Leuchtdioden-Ketten (LED) mit Spitzenwertanzeige zur Aufnahme- und Wiedergabekontrolle. Anzeige in % und dB geeicht
- Bandselector für Eisenoxid-Chromdioxid-, Ferrochrom- und Reineisenband-Cassetten
- 3stelliges Bandzählwerk mit Rückstelltaste
- Der Lautstärkepegel bei Wiedergabe kann der jeweiligen Stereo-Anlage angeglichen werden, einstellbar von 0,5 bis 1,5 V
- Antrieb durch tachogeregelten Gleichstrommotor
- Automatische Bandendabschaltung mit Tastenauslösung bei allen Lauffunktionen
- Rastende Tasten auch für schnellen Vor- und Rücklauf
- MEH-Sendust-Tonkopf für lange Lebensdauer
- Doppelspalt-Ferrit-Löschkopf
- Anschlüsse für Mikrofon, TA/TB und Radio



CF 5100 - Charakteristik:

Cassettendeck mit High Com und für Reineisenband.



High Com*-Rauschunterdrückung
 Während das bekannteste Rauschunterdrückungs-System nach Dr. R. M. Dolby nur im höheren Teil des Frequenzbereiches wirksam ist, arbeitet High Com als Breitband-Compander. Entscheidendes Plus: Neben dem Höhenrauschen werden auch tieffrequente Störgeräusche unterdrückt. Das Rauschunterdrückungs-System nach Dr. R. M. Dolby vermindert die Rauschleistung (gegenüber dem Wert ohne Rauschunterdrückung) um 9 dB auf 13% des Ursprungswertes, High Com dagegen um

20 dB auf 1% des Ursprungswertes. Somit ist die Störfreie dank High Com 13mal wirkungsvoller! Schließlich vermeidet High Com Klangverfälschungen durch etwaige Pegelfehler und sorgt für einen stets linearen Frequenzverlauf.

HIGH COM

*Eingetragenes Warenzeichen der AEG-TELEFUNKEN

Technik im Detail

Übertragungsbereich
 30 ... 16 000 Hz

Geräuschspannungsabstand
 mit/ohne High Com
 FeCr-Band 78/58 dB
 Me-Band 78/58 dB
 Cr-Band 76/56 dB
 Fe-Band 77/57 dB

Gleichlaufschwankungen
 $\pm 0,15\%$

Übersprechdämpfung
 > 35 dB bei 1 kHz

Bandsortenschalter mit gegenseitiger Auslösung, kombiniert mit **Entzerrungsumschaltung**
 Fe 3180/120 μ s
 Cr, Me, FeCr 3180/70 μ s

Eingänge:
 Mikrofon 2 x 0,6 mV an 5 k Ω
 TA/TB 2 x 120 mV an 1 M Ω
 Spannungsversorgung für Kondensator-Mikrofon 20 V/1 k Ω
 Radio 2 x 0,2 mV an 1,6 k Ω

Ausgänge:
 Radio 2 x 0,5 ... 1,5 V an 10 k Ω

Stromversorgung
 220/230 V, 50/60 Hz,
 110/115 V, 50/60 Hz umlötbar

Besonderheiten, die in dieser Klasse selten sind: Schaltbare hochwirksame High Com-Rauschunterdrückung, NR-Expander, 4fach-Bandselector mit Reineisenband-Einstellung. Getrennte Pegelregler mit justierbarem Anschlag und LED-Aussteuerungsanzeige ergänzen die Komfort-Ausstattung.

	Ideal-Kombination	Alternativ-Geräte
	PS 3500	PS 4500
	T 3000	
	V 2000	R 2000
	CF 5100	

Lautsprecher-Boxen und Zubehör siehe Seite 134-147.



High Fidelity 100-mm-Serie



CF 5500

HiFi-Cassetten-Frontlader

CF 5500 / CF 5500 - 2

- Doppel-Dolby*-NR-System
- Hinterbandkontrolle
- Ferrit-Doppelkopf mit getrennten Aufnahme- u. Wiedergabesystemen
- 2 Motoren. Tonwellenmotor quartzesteuert
- Automatische und manuelle Aussteuerung mit schaltbarem Limiter
- Getrennte Pegelvorregler und Masterregler
- Feineinmessung mit 400-Hz- und 10-kHz-Pegeltongeneratoren
- Elektronischer Zähler mit LED-Anzeige und Memory-Einrichtung
- Kopfhörer-Endstufen
- **CF 5000:** Übertragungsbereich 25 ... 18 000 Hz
- **CF 5500 - 2** statt für Fe- für Reineisenband-Cassetten geeignet (Doppelspalt-Ferritlöschkopf), Übertragungsbereich 20 ... 20 000 Hz

Gehäuse: metallfinish oder metallfinish-braun

Maße: ca. 45 x 11 x 33 cm

Ein HiFi-Cassetten-Deck mit 2-Motoren-Laufwerk, das zur internationalen Spitzenklasse gehört.

Doppelte Auslegung der Verstärker und des Rauschunterdrückungs-Systems sowie die 3-Kopf-Bestückung ermöglichen Ihnen direkt während der Aufnahme die Kontrolle „hinter Band“, wie die Automatic oder Sie selbst angesteuert haben.

Bemerkenswert ist auch der quartzesteuerte Tonwellenantrieb für vielfach bessere Einhaltung der Soll-Bandgeschwindigkeit, als nach DIN gefordert. Die zwei eingebauten Test-Tongeneratoren – selbst in dieser Klasse außergewöhnlich – dienen der optimalen Anpassung von Frequenzgang und Pegel an jedes Bandmaterial der Welt. Nur so kann man ohne Verluste den gesamten Übertragungsbereich genießen und die Dynamik von 70 dB voll ausschöpfen!



DOLBY SYSTEM*

* NR-System unter Dolby-Lizenz hergestellt. Das Wort „Dolby“ und das „Doppel-D-Symbol“ sind Warenzeichen der Dolby Laboratories

CF 5500-2

HiFi-Cassetten-Frontlader

Das Top-Modell unserer 100-mm-Cassetten-Frontlader. Mit exklusiver Technik und einem Höchstmaß an modernem Bedienungs-Komfort. Bietet gegenüber dem Parallel-Gerät CF 5500 statt der Abspielbarkeit von Fe-Cassetten die interessante Möglichkeit, alle Vorteile der neuen Reineisenband-Cassetten voll auszunutzen zu können! Damit schafft dieses Deck beste Voraussetzungen für noch mehr Klang-Brillanz, denn eine der wichtigsten Eigenschaften der Reineisenband-Cassetten ist die erheblich gesteigerte Höhenaussteuerbarkeit. In allen übrigen Kriterien ist das CF 5500 - 2 mit dem CF 5500 vollkommen identisch.

CF 5500/CF 5500 - 2:

- HiFi-Frontlader mit Direct-loading-System
- Abschaltbares Doppel-Dolby*-NR-System zur Rauschunterdrückung, zweikanalig getrennt für Aufnahme und Wiedergabe
- Fernbedienbares, magnetgesteuertes 2-Motoren-Laufwerk mit IC-Logik
- Quartzesteuertes Tonwellenmotor für stets gleichbleibende Bandgeschwindigkeit
- Servogesteuertes Wickelmotor für bandschonendes Umspulen der Cassette
- Aufnahme-Automatic oder manuelle Aussteuerung mit schaltbarem Limiter
- Manuelle Aussteuerung beider Kanäle durch getrennte Pegelregler zum Voreinpegeln, gemeinsame Aussteuerung über Master-Regler
- VAT-Taste zum weichen Ein- und Ausblenden bei Aufnahme, auch zum nachträglichen Löschen von nicht gewünschten Aufnahmen bei Wiedergabe in Verbindung mit der Postfading-Taste

Die
Fachpresse urteilt:

KlangBild
Magazin der Unterhaltungselektronik

Mai '80

CF 5500

„sehr gut“



CF 5500-2 - Charakteristik:

Spitzenklasse-Cassettendeck mit 2-Motoren-Laufwerk, Doppel-Dolby-NR-System und für Reineisenband.

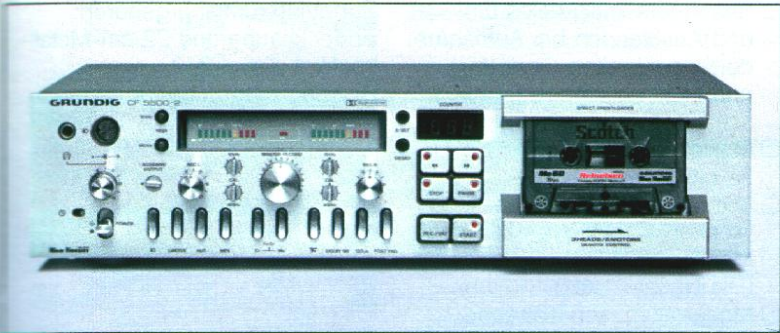

- Ferrit-Doppelkopf mit getrennten Aufnahme-Wiedergabe-Systemen, Ferrit-Löschkopf (bei CF 5500 - 2: Doppelspalt-Ferrit-Löschkopf)
- Elektronisches Bandzählwerk mit Memory-Einrichtung und Leuchtdioden-Anzeige
- Testgenerator mit schaltbaren Frequenzen 400 Hz und 10 kHz zum optimalen Pegel- und Frequenzabgleich auf normabweichende Bandsorten
- Wählbare Wiedergabe-Entzerrung für fremdbespielte Cassetten
- Bandselector für Eisenoxid-, Chromdioxid- und Ferrochrom-Cassetten, bei CF 5500 - 2 für Reineisenband- statt für Eisenoxid-Cassetten
- Monitorbetrieb (Hinterbandkontrolle) zum sofortigen Vergleichen von Aufnahmen mit dem Original
- Aussteueranzeige durch 2 Leuchtdioden-Ketten (LED) mit Spitzenwertanzeige zur Aufnahme- und Wiedergabe-kontrolle. Anzeige in % und dB geeicht
- Schaltbares MPX-Filter vermeidet Störungen durch 19-kHz-Stereo-Pilotton

- Mithören bei Aufnahmeverbereitung, Aufnahme und Wiedergabe
- Stereo-Kopfhörer-Endstufen mit Duplo-Lautstärkereglern
- Der Lautstärkepegel bei Wiedergabe kann der jeweiligen Stereo-Anlage angeglichen werden, einstellbar von 0,2 bis 2 V
- Elektronische Band-Endabschaltung bei allen Lauffunktionen
- Anschlüsse für Mikrofon/TA/TB, Radio, Monitor, Fernbedienung und Stereo-Kopfhörer mit Klinkenbuchse
- Anschlüsse für Hochpegeleingang, Ausgang und Wiedergabe über Cinchbuchsen
- Fernbedienung aller Gerätefunktionen (s. Seite 147)
- Schaltuhrbetrieb möglich

Technik im Detail

Übertragungsbereich

CF 5500: 25 ... 18 000 Hz
CF 5500-2: 20 ... 20 000 Hz

Geräuschspannungsabstand

mit/ohne Dolby-NR-System

CF 5500
FeCr-Band 70/63 dB
Cr-Band 67/60 dB
Fe-Band 69/62 dB

CF 5500 - 2

Me-Band 69/62 dB
Cr-Band 66/59 dB
FeCr-Band 69/62 dB

Gleichlaufschwankungen

$\leq \pm 0,12\%$

Übersprechdämpfung

35 dB bei 1 kHz

Wählbare Wiedergabe-Entzerrung

für fremdbespielte Cassetten
3180/70 μ s und 3180/120 μ s

Nebensprechdämpfung

zwischen den Eingängen
 ≥ 70 dB

	Ideal-Kombination	Alternativ-Geräte
	PS 4500	PS 3500
	T 5000	T 3000
	XV 5000	
	A 5000	
	CF 5500(-2)	Aktiv-Boxen

Lautsprecher-Boxen und Zubehör siehe Seite 134-147.



Eingänge

Mikrofon 2 x 1 mV an 10 k Ω
2 x 100 mV an 1 M Ω
Spannungsversorgung für Kondensatormikrofon 22 V an 6,8 k Ω
Radio 2 x 5 mV an 47 k Ω
Line 2 x 100 mV an 1 M Ω

Ausgänge

Radio 2 x 0,2 ... 2 V an 15 k Ω
Monitor 2 x 0,2 ... 2 V an 15 k Ω
Kopfhörer 2 x 0 ... 4 V an 150 Ω

Stromversorgung

220/230 V, 50/60 Hz

High Fidelity Bausteine



TS 925

HiFi-Tonbandmaschine

- 4-Motoren-Tape-Deck
- IC-Steuerlogik
- Positiver Bandlauf
- Kopfhörer-Endstufen
- Vorwählzähler
- Stereo-Mischpult
- Echo in Mono und Stereo
- Synchroplay, Multiplay

Das TS 925 in Halbspur-Technik ist – auch wegen des überzeugenden Preises – ideal für Perfektionisten und ambitionierte Amateure. Ein Tape-Deck mit hervorragenden Werten für Dynamik, Geräusch- und Fremdspannungsabstand sowie mit reicher Hobby-Ausstattung. Der Bedienungskomfort ist in dieser Preisklasse kaum noch zu überbieten. Die Aussteuerungsarten werden allen Anforderungen gerecht: Entweder manuell, mit Limiter oder ganz automatisch.

Gehäuse: Studio-Look
mattschwarz

Maße: ca. 47 x 41 x 18 cm

- 4-Motoren-Tape-Deck mit IC-Steuer-Logik: 2-Spur-Stereo mit Spurwahlanzeige durch LED bei Aufnahme
- Bandgeschwindigkeiten 9,5 und 19 cm/s
- Positiver Bandlauf wie in der Studio-Technik
- Versenkbare Andruckrolle und hochschwenkende Kopfab-schirmung durch Servomotor, somit schlitzfreies Einlegen des Bandes
- Elektrische Abschaltung durch Schaltfolie am Bandende, durch Fühlhebel bei Bandriß und durch Vorwählzähler bei Erreichen der vorgewählten Bandstellenziffer
- Langlebige „Recovac“-Tonköpfe und Long-Life-Bandführungen aus nichtmagnetischem Stahl
- Optimale Bandschonung und exakter Start-/Stop-Betrieb durch nur eine Bandumlenkung wegen des positiven Bandlaufs
- Tonwellenmotor mit PLL-Regelung zur genauen Einhaltung der Bandgeschwindigkeit durch Netzsynchrisation
- 4 Motoren: 2 Gleichstrom-Wickelmotoren zum schnellen Umspulen, 1 netzsynchronisierter Gleichstrom-Motor mit PLL-Schaltung und Synchron-Anzeige im Aussteuerungs-Instrument und ein IC-gesteuerter Servo-Motor
- Optokoppler sorgt für konstanten Bandzug von Anfang bis Ende und für beste Gleichlauf-eigenschaften
- Besonders knackfreies Ein- und Ausblenden bei Aufnahme durch geregelten Oszillator und elektronische Stumm-schaltung
- Maximale Spulengröße 22 cm Ø
- Mithören über Kopfhörer oder Monitor
- Monitor- und Diabuchse (Dia-Nachrüstsatz)
- Modernstes, servicefreundliches Schaltungskonzept durch Modultechnik

Zum Lieferumfang gehören:
Abdeckhaube und 22-cm-Metallspule, 1 Kabel 242.
Beigepacktes Zubehör gegen Sonderberechnung:
1 Tonband GDR 22 HiFi-Studio



TS 925 - Charakteristik:

Trickreiche 4-Motoren-Tonbandmaschine mit IC-Steuerlogik, positivem Bandlauf und Kopfhörer-Endstufen.



Schlitzfreies Einlegen des Tonbandes durch versenkbare Andruckrolle und hochschwenkende Kopfabschirmung.



Bedienungskomfort

- Aufnahme-Automatic, manuelle Aussteuerung und Limiter-Betrieb
- Electronic-Tiptasten mit Leuchtdioden-Anzeige und elektronische Speicher zur Steuerung aller Lauffunktionen einschließlich Aufnahme
- Intermix-Bedienung: Direktwahl aller Funktionen ohne Zwischenstopp, zum Beispiel

- vom schnellen Vorlauf in schnellen Rücklauf oder Start
- Vorprogrammieren jeder Bandstelle bei allen Funktionen durch Vorwahlzähler
- Vor- und Hinterbandkontrolle in Stereo
- Der Lautstärkepegel bei Wiedergabe kann der jeweiligen Stereo-Anlage angeglichen werden
- Beleuchtetes Doppelinstrument mit Spitzenwertanzeige
- Leuchtdioden in den Instrumenten zeigen die Spurwahl und das Erreichen der Soll-Bandgeschwindigkeit an

- Cueing-Betrieb: Mithören beim schnellen Vor- und Rücklauf
- Sehr geringe Umspultzeit, bei 22-cm-Spulen-Duoband: nur 140 sec
- Hochwertige Endstufen mit 2 x 50 mW Ausgangsleistung an 400 Ω für HiFi-Kopfhörer
- Getrennte Flachbahnregler: Je zwei für Aufnahme-Pegel (links/rechts) sowie ein Stereo-Regler für Echo-, Multi-play- oder Phono-2-Pegel
- Stereo-Mischpult für zwei Signalquellen
- Für Schalluhrbetrieb Aufnahme-Start vorbereitet

Technik im Detail

Spurlage

Halbspur international

Bandgeschwindigkeiten

9,5 und 19 cm/s

Maximale Spielzeit

5,25 Std. bei 22-cm-Spulen

Übertragungsbereich

20 ... 16 000 Hz bei 9,5 cm/s

20 ... 20 000 Hz bei 19 cm/s

Geräuschspannungsabstand

64 dB bei 9,5 cm/s

66 dB bei 19 cm/s

Gleichlaufschwankungen

$\pm 0,09\%$ bei 9,5 cm/s

$\pm 0,05\%$ bei 19 cm/s

Übersprechdämpfung (1 kHz)

a) gegensinnige Doppelspuraufzeichnung > 60 dB

b) gegenseitige Stereoaufzeichnung > 60 dB

Echo-Verzögerungszeit

9,5 cm/s ca. 300 ms

19 cm/s ca. 150 ms

Klirrfaktor

$K_3 \leq 2\%$ bei $f \leq 333$ Hz

Ein-/Ausgänge

Micro 1: 2 x ≥ 1 mV an 33 k Ω

2 x ≥ 75 mV an 2,2 M Ω

Micro 2: 1 x ≥ 1 mV an 33 k Ω

Ausgangsspannung

2 x 0,5 ... 1,5 V an 15 k Ω

Mittelkontakt zur Spannungsversorgung für Kondensator-Mikrofon mit ca.

30 V an 1,8 k Ω

Radio-Eingang

2 x ≥ 3 mV an 33 k Ω

Radio-Ausgang

2 x 0,5 ... 1,5 V an 15 k Ω

Phono 1

2 x ≥ 115 mV an 1 M Ω

Phono 2/Mix

2 x ≥ 10 mV an 50 k Ω

2 x ≥ 125 mV an 500 k Ω

Monitor-Ausgang

2 x 0,5 ... 1,5 V an 15 k Ω

Kopfhörer-Ausgang

2 x 50 mW an 400 Ω

Dia/Slide

Anschluß nach DIN 15 970, Bl. 3 für Dia- und Schmalfilmnachvertonung

Fernbedienung

16polige Doppelbuchse zum Anschluß des Schalluhrsteckers und der Fernbedienung 439 für Aufnahme, Rücklauf, Vorlauf, Pause, Start und Stop.

Stromversorgung

110/117 V, 220/230 V, 50 Hz,

High Fidelity Bausteine



Schallplatten gehören zu den beliebtesten und wertvollsten Tonträgern. Der Maßstab zur Auswahl des richtigen Plattenspielers kann daher gar nicht hoch genug angelegt werden. Grundig bietet ein fein abgestuftes Programm, das den unterschiedlichsten Wünschen anspruchsvoller Musikliebhaber gerecht wird. Sie können wählen zwischen Halb- und Vollautomaten. Zusätzlich können Sie sich für eine der 4 Antriebsformen entscheiden: Belt-Drive, Belt-Drive/Direct-Control, Direct-Drive oder Quarz-Direct-Drive. Die Qualität der Geräte wird entscheidend durch hochwertige Elektronik geprägt. Ein Höchstmaß an Gleichlaufkonstanz wird erreicht sowohl durch den zuverlässigen Quarz-PLL-Direktantrieb als auch mit „Direkt-Control“, der Geschwindigkeitsregelung durch Tachogenerator direkt an der Plattentellerachse.

Gehäuse: PS 3500, PS 2500 und PS 2000 metallfinish
PS 3500 und PS 2500 zusätzlich metallfinish-braun

Maße: B x H x T
PS 3500 und PS 2500
ca. 45 x 13 x 36 cm
PS 2000 ca. 42 x 14 x 36 cm

PS 3500

- Voll-Automatic-Plattenspieler mit Magnet-System und Frontbedienung
- Direct-Drive: Motor mit IC-Servo-Steuerung
- Linear-Tonarm, kardanisch gelagert
- Leuchtstroboskop

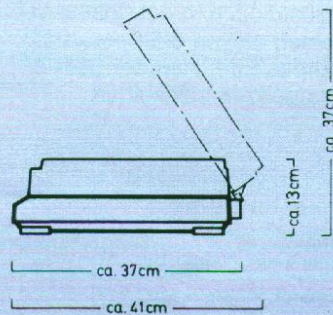

- Magnetsystem
Audio Technica AT-71
- Internationale 1/2"-Systembefestigung
- Drehzahlkontrolle durch Leuchtstroboskop
- AL-Spritzguß-Plattenteller
- Hydraulisch gedämpfter Tonarmlift
- Antiskating-Einrichtung stufenlos einstellbar für konische und biradiale Nadelschliffe
- Spezielle Zargenisolierung eliminiert akustische Rückkopplungen
- Drehzahlen 33 1/3 und 45 U/min.
- Drehzahlfeinregulierung $\pm 10\%$
- Rumpelgeräuschspannungsabstand > 75 dB (DIN B)
- Gleichlaufschwankungen $\pm 0,04\%$ (Spitze DIN B)
- Nadelauflegekraft einstellbar von 0 bis 3 p, direkt ablesbar



PS 3500

PS 3500/PS 2500 - Charakteristik:

Vollautomatische Plattenspieler mit Direct-Drive oder Belt-Drive.



PS 2500

- Voll-Automatic-Plattenspieler mit Magnet-System und Frontbedienung
- Belt-Drive, IC-gesteuerter Frequenzgenerator
- Linear-Tonarm
- Leuchtstroboskop

- Magnetsystem Audio Technica AT-71
- Internationale 1/2"-Systembefestigung
- Drehzahlkontrolle durch Leuchtstroboskop
- Elektronische Drehzahlumschaltung

- Hydraulisch gedämpfter Tonarmlift
- AL-Spritzguß-Plattenteller
- Antiskating-Einrichtung stufenlos einstellbar für konische und biradiale Nadelschliffe
- Drehzahlen 33 1/3 und 45 U/min.
- Drehzahlfeinregulierung ± 6%
- Rumpelgeräuschspannungsabstand > 70 dB (DIN B)
- Gleichlaufschwankungen ± 0,06% (Spitze DIN B)



PS 2000

ohne Abbildung

- Semi-Automatic-Plattenspieler mit Magnet-System
- Belt-Drive und Direkt-Control
- Linear-Tonarm
- Tonarmlift
- Tonarmwaage
- Subchassis-Federung

- Direkt-Control: Exakte Geschwindigkeitsregelung durch Tachogenerator an der Plattentellerachse
- Linear-Tonarm mit Magnetsystem Super M 400 II
- Exakt ablesbare Tonarmwaage
- Hydraulisch gedämpfter Tonarmlift
- Antiskating-Einrichtung, stufenlos einstellbar für konische und biradiale Nadelschliffe
- Subchassis-Federung: Höchste Unempfindlichkeit gegenüber Erschütterungen, da Tonarm und Plattenteller separat gefedert mit dem Chassis verbunden sind
- Drehzahlen 33 1/3 und 45 U/min.
- Rumpelgeräuschspannungsabstand > 65 dB
- Gleichlaufschwankungen < 0,08% (Spitze DIN B)

High Fidelity Bausteine



PS 4500

- Voll-Automatic-Plattenspieler mit Magnet-System und Frontbedienung
- Quarz-PLL-Direct-Drive
- Linear-Tonarm, kardanisch gelagert
- Leuchtstroboskop

- Magnet-System Audio Technica AT-71 E (biradiale Diamantnadel) Internationale 1/2" Systembefestigung
- Drehzahlkontrolle durch Leuchtstroboskop
- AL-Spritzguß-Plattenteller
- Hydraulisch gedämpfter Tonarmlift
- Antiskating-Einrichtung, stufenlos einstellbar für konische und biradiale Nadelschliffe
- Spezielle Zargenisolierung eliminiert akustische Rückkoppelungen.
- Drehzahlen 33 1/3 und 45 U/min.
- Rumpelgeräuschspannungs-Abstand > 78 dB (DIN B)
- Gleichlaufschwankungen ± 0,035%
- Drehzahlabweichung max. ± 0,002%

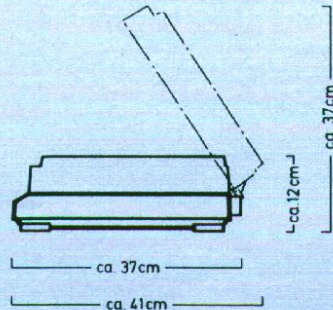

Gehäuse: PS 4500 und PS 3000 metallfinish, PS 3000 zusätzlich metallfinish-braun

Maße: B x H x T
 PS 4500 ca. 45 x 11 (+ 1,5 für Haubensegment) x 36 cm
 PS 3000 ca. 42 x 14 x 36 cm (einschließlich Haube)



PS 4500

PS 4500-Charakteristik:

Vollautomatischer Quarz-direct-drive-Plattenspieler der Spitzenklasse.



PS 3000

- Voll-Automatic-Plattenspieler mit Magnet-System
- Belt-Drive und Direct-Control
- Linear-Tonarm
- Tonarmlift
- Tonarmwaage
- LED-Drehzahlkontrolle
- Subchassis-Federung

- Voll-Automatic-Plattenspieler mit Belt-Drive, auch manuell bedienbar
- Direct-Control: Exakte Geschwindigkeitsregelung durch Tachogenerator an der Plattentellerachse
- Linear-Tonarm mit Magnet-system Super M 400 II
- Drehzahlkontrolle durch 3 Leuchtdioden
- Antiskating-Einrichtung, stufenlos einstellbar für konische und biradiale Nadelschliffe
- Subchassis-Federung: Höchste Unempfindlichkeit gegenüber Erschütterungen, da Tonarm und Plattenteller separat gefedert mit dem Chassis verbunden sind
- Drehzahlen $33\frac{1}{3}$ und 45 U/min.
- Drehzahlfeinregulierung $\pm 3\%$, getrennt für jede Drehzahl
- Gleichlaufschwankungen $\pm 0,08\%$ (Spitze DIN B)

PS 3000

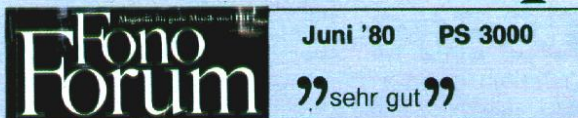

High Fidelity Türme



CS 200

Compact-System für 2 Komponenten der 100-mm-Bausteine und oben aufstellbaren Plattenspieler.

Maße: ca. 49 x 69 x 38 cm.

CS 300

Ohne Abbildung

Compact-System für 2 oder 3 Komponenten der 100-mm-Bausteine und oben aufstellbaren Plattenspieler. Versetzbarer Zwischenboden.

Maße: ca. 49 x 81 x 38 cm.

CS 400

Compact-System für 2 oder 3 Komponenten der 100-mm-Bausteine und Plattenspieler **mit** Schublade bzw. 4 Komponenten **ohne** Schublade und oben aufstellbaren Plattenspieler.

Maße: ca. 49 x 92 x 38 cm.

CS 500

Compact-System für 2 Komponenten der 100-mm-Bausteine und Plattenspieler **mit** Schublade bzw. 3 Komponenten und einstellbaren Plattenspieler **ohne** Schublade.

Vorgesehen sind die Plattenspieler PS 2000 und PS 3000.

Maße: ca. 50 x 95 x 39 cm.

CS 500-2

Ohne Abbildung

Vorgesehen sind die Plattenspieler PS 2500, PS 3500 und PS 4500 mit Frontbedienung. Ansonsten fast baugleich mit CS 500.

Maße: ca. 53 x 94 x 38 cm.

CS 700

Compact-System für 3 Komponenten der 100-mm-Bausteine und Plattenspieler **mit** Schublade und Ablage oder 4 Komponenten und einstellbaren Plattenspieler **ohne** Schublade.

Vorgesehen sind die Plattenspieler PS 2000 und PS 3000.

Maße: ca. 72 x 72 x 39 cm.

CS 700-2

Ohne Abbildung

Vorgesehen sind die Plattenspieler PS 2500, PS 3500 und PS 4500 mit Frontbedienung. Ansonsten fast baugleich mit CS 700.

Maße: ca. 76 x 70 x 40 cm.

Lieferbar ab Okt. '80.



CS 200



CS 400



CS 500



Compact-Systeme und Racks

Für die bedienungsgerechte und platzsparende Unterbringung hochwertiger Einzelgeräte.

Gehäuse: Nußbaumfarben oder elegantes, schwarzes Esche-Decor (CS 500 und CS 700 zusätzlich in Echt-Eiche-Furnier), Acryl-Rauchglas für Haube und Türen. Die Zwischenböden bei CS 200, CS 300 und CS 400 können wahlweise als Wendeplatten in Metallic oder nußbaumfarben eingesetzt werden.

An Stelle eines Gerätes der 100-mm-Serie können auch zwei Slim-Line-Geräte verwendet werden.

Rack 400

Stahlgestell für 2 bzw. 3 Komponenten der 100-mm-Bausteine **mit** Schublade oder 4 Komponenten **ohne** Schublade. Oben aufstellbarer Plattenspieler. **Maße:** ca. 51 x 82 x 43 cm.

Rack 200

Ohne Abbildung

Stahlgestell in Z-Form für 2 Komponenten der 100-mm-Bausteine und oben aufstellbaren Plattenspieler. **Maße:** ca. 51 x 70 x 43 cm.

Rack 210

Stahlgestell mit Seiten- und Unterwand sowie Ablageboden. Für 2 Komponenten der 100-mm-Bausteine **mit** Schublade oder 3 Komponenten **ohne** Schublade und oben aufstellbaren Plattenspieler. **Maße:** ca. 52 x 67 x 39 cm.

TV-HiFi-Rack 500

Stahlgestell in Braunmetallic auf Gleitrollen mit verstellbarem Holz-Zwischenboden. Sowohl für den Einbau von Slim-Line-HiFi-Geräten als auch für den Einbau von Bausteinen der 100-mm-Serie in Kombination mit dem Fernsehgerät Super Color W 8296 und den TV-Boxen 501 HiFi geeignet. Zusätzlich bietet dieses Grundig Unterhaltungszentrum Kombinationsmöglichkeiten für Video-Recorder und Tele-Spiel-Gerät. **Maße:** ca. 98 x 39 x 58 cm.



TV-HiFi-Rack 500



CS 700



Rack 400



Rack 210

High Fidelity Tisch-Compact-Systeme

TCS 10

Tisch-Compact-System
für Plattenspieler und
Geräte der Mini-Serie.

Maße einschließlich geschlossener
Plattenspielerhaube B × H × T
ca. 58 × 29 × 38 cm.

Farbausführungen siehe Tabelle.

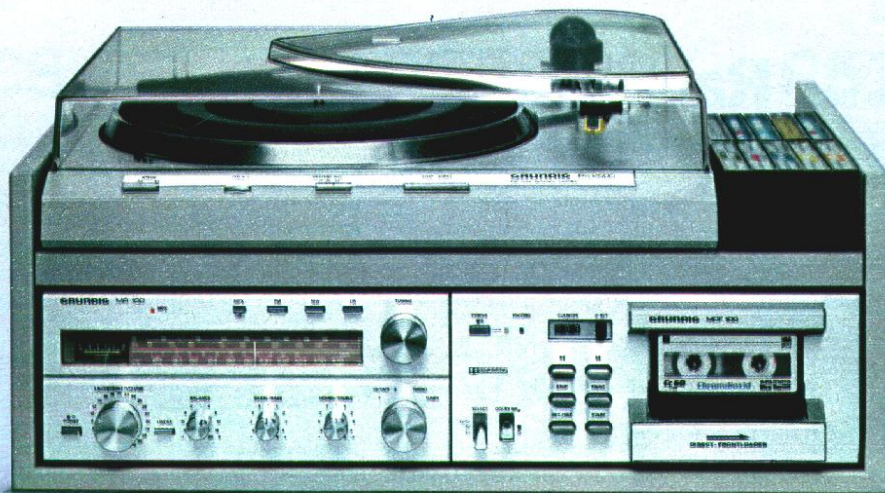

TCS 10

Kombination K 1 bis K 3
Für Cassettendeck und
Receiver

Kombination K 4
Für Cassettendeck, Tuner
und Vorverstärker

Unsere Boxen-
Empfehlung

TCS 100

Tisch-Compact-System
für Plattenspieler und
Geräte der 100-mm-
oder Slim-Line-Serie.

Maße einschließlich geschlossener
Plattenspielerhaube B × H × T
ca. 49 × 30 × 37 cm.

Farbausführungen siehe Tabelle.



TCS 100

Kombination K 1 bis K 3
Für Receiver.

Kombination K 4
(Slim-Line)

Für Tuner und
Vorverstärker.

Kombination K 5
Für Vollverstärker

Unsere Boxen-
Empfehlung

TCS 200

Tisch-Compact-System
für Plattenspieler und
Geräte der 100-mm-
oder Slim-Line-Serie.

Maße einschließlich geschlossener
Plattenspielerhaube B × H × T
ca. 49 × 41 × 37 cm.

Farbausführungen siehe Tabelle.



TCS 200

Kombination K 1 bis K 3
Für Cassettendeck und
Receiver.

Kombination K 4 und K 5
Für Tuner und
Vollverstärker.

Kombination K 6
(Slim-Line)

Für Cassettendeck, Tuner
und Vorverstärker.

Kombination K 7
(Slim-Line)

Für Tuner, Vorverstärker
und Endverstärker.

Unsere Boxen-
Empfehlung

TCS 10/TCS 100/TCS 200

16 Ideal-Kombinationen – »alle aus einem Guß«.
Auspacken...! Boxen, Antenne, Netz anschließen...
Fertig!

K1	K2	K3	K4
PS 2500 MR 100 MCF 100	PS 2500 MR 200 MCF 100	PS 3500 MR 200 MCF 200	PS 4500 MT 100 MXV 100 MCF 600
650b, 550b, 650b MS 100, M 300, M 600			Aktiv-Boxen

Zusammenstellungen

Compact-Systeme TCS 10/100/200	Geräte
nußbaumfarben	metallfinish oder braun-metallic
braun-metallic	metallfinish oder braun-metallic
eichefarben	metallfinish oder braun-metallic
metallic-hell	metallfinish
Esche-Dekor schwarz	metallfinish

Farbausführungen



Nußbaumfarben



Eichefarben

K1	K2	K3	K4	K5
PS 2500 R 1000	PS 3500 R 2000	PS 4500 R 3000	PS 4500 SXV 6000 ST 6000	PS 3500 V 2000
650b, 550b, M 300			Aktiv-Boxen	650b, M 600, M 800, FL 10, SL 1000, SM 500

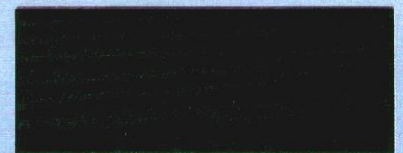

Schwarzes Esche-Dekor



Braun-metallic

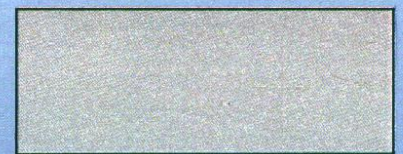

Metallic-hell

K1	K2	K3	K4	K5	K6	K7
PS 2500 R 1000 CF 5000	PS 3500 R 2000 CF 5000	PS 4500 R 3000 CF 5100	PS 3500 T 3000 V 2000	PS 4500 T 5000 V 5000	PS 4500 SXV 6000 ST 6000 CF 5500	PS 4500 SXV 6000 ST 6000 A 5000
650b, 550b, M 300				M 1500, SM 2000, SM 3000	Aktiv-Boxen	SM 2000 SM 3000
650b, M 600, M 800, FL 10, SL 1000, SM 500						

Ausführliche Geräte-Beschreibungen und großformatige Farabbildungen finden Sie auf den entsprechenden Geräte-seiten. Siehe Inhaltsverzeichnis Seite 68.

High Fidelity Dreiweg-Compact-Anlagen



RPC 2000

HiFi-Studio

1. Grundig HiFi-Tuner-Verstärker mit 3 Wellenbereichen, UKW-Programmtasten und 2 x 50/30 Watt Musik-/Nennleistung
2. Grundig HiFi-Cassettendeck mit Dolby*-NR-System und Variabler Ausblend-Technik (VAT)
3. HiFi-Plattenspieler Grundig Automatic 740 mit Magnet-system und Riemenantrieb (Belt-Drive) in der Metallfinish-Ausführung oder Philips Automatic 730 in der Metallfinish-braun-Ausführung

Alle Komponenten selbstverständlich nach DIN 45 500

Gehäuse: metallfinish oder metallfinish-braun
Maße: ca. 58 x 18 x 41 cm

Dieses Studio überzeugt mit exzellenten Leistungen gleichermaßen im Receiver-, Platten- und Cassettenteil. Hochselektive 4fach-Keramikschwinger sorgen für ausgezeichnete Trennschärfe. Die UKW-Eingangsempfindlichkeit beträgt 1,7 μV an 300 Ω bei 40 kHz Hub und 26 dB Rauschabstand. Der Verstärkerteil bietet eine Musik-/Nennleistung von 2 x 50/30 Watt und einen Klirrfaktor von $\leq 0,05\%$ bei Nennleistung. Der automatische Plattenspieler mit Riemenantrieb und hochwertigem Magnetsystem ist in Technik und Design präzise auf die übrigen Komponenten abgestimmt.

Das eingebaute Cassettendeck – ein Toplader – ist ausgestattet mit Dolby-NR-System zur Rauscherunterdrückung, Stereo-Aufnahme-Automatic und Variabler Ausblend-Technik (VAT).



* NR-System unter Dolby-Lizenz hergestellt. Das Wort „Dolby“ und das „Doppel-D-Symbol“ sind Warenzeichen der Dolby Laboratories

DOLBY SYSTEM*

Tunerteil

- Wellenbereiche: U, M, L
- 7 + 1 UKW-Programmtasten
- Schaltbare, automatische UKW-Scharfabstimmung (AFC)
- Schaltbare UKW-Stillabstimmung (Muting)
- Die Auswahl der empfangswürdigen Sender und ihre Einstellung erleichtert ein beleuchtetes Abstimmanzeigeelement, das im UKW-Bereich feldstärkeabhängig arbeitet und bei AM zur Tuninganzeige dient.

Verstärkerteil

- 2 x 50/30 Watt Musik-/Nennleistung
- Loudness (Contour-/Linear-Schalter) für gehörliche Lautstärkeregelung
- Anschluß für Tonband- oder zweites Cassette-Gerät
- Anschluß für Stereo-Kopfhörer am Gerät vorn
- Elektronische Schutzschaltungen gegen Überlastung und Kurzschluß
- Differenzverstärker und elko-lose Ausgänge der Endstufen sorgen für hervorragenden, linearen Frequenzgang selbst bei niedrigsten Frequenzen

Cassettenteil

- Dolby-NR-System
- Stereo-Aufnahme-Automatic
- Variable Ausblend-Technik (VAT) durch kombinierte Aufnahme-/VAT-Taste für stufenloses Ein- und Ausblenden bei Aufnahme
- Bandselector für Chromdioxid-, Ferrochrom- und Eisenoxidband
- Autom. Band-Endabschaltung
- Übertragungsbereich 30 . . . 16 000 Hz
- Geräuschspannungsabstand 62 dB mit Dolby-NR

Plattenspieler

- Grundig Automatic 740 mit Linear-Tonarm und Magnetsystem Super M 400 II oder Automatic 730
- Belt-Drive (Riemenantrieb)
- Universell verwendbar: manuell oder automatisch
- Tonarmlift und Antiskating
- Stroboskop zur Drehzahlkontrolle durch Markierungen am Plattentellerrand
- Drehzahlen 33 $\frac{1}{3}$ u. 45 U/min.



RPC 2000 - Charakteristik:

Tuner-Verstärker mit 2 x 30 Watt Sinus.
Dolby-Cassettendeck mit VAT.
Belt-Drive-Plattenspieler.

Technik im Detail

Empfangsteil (HF)

Empfangsbereiche

UKW: 87,5 ... 108 MHz
Mittelwelle: 510 ... 1620 kHz
Langwelle: 145 ... 320 kHz

Empfindlichkeiten

UKW mono: 1,7 μ V bei 26 dB S/N
UKW-stereo: 90 μ V bei 46 dB S/N
jeweils an 300 Ω u. 40 kHz Hub

Mittelwelle: 18 μ V $\frac{R+S}{R} = 6$ dB

Langwelle: 12 μ V $m = 30\%$

Antennenanschlüsse

FM: UKW-Dipol 300 Ω
AM: Außenantenne und Erde

FM-Begrenzung

Begrenzungs-Einsatz (-1/-3 dB)
1,5 μ V/1,1 μ V an 300 Ω

Bandbreite

FM-ZF: 140 kHz, AM-ZF: 4,4 kHz

ZF-Festigkeit

FM: ≥ 80 dB AM: ≥ 45 dB

AM-Unterdrückung

48 dB bei 1 kHz, 22,5 kHz Hub,
30% Modulation und 1 mV an 300 Ω

Spiegelfrequenz-Festigkeit

FM: > 40 dB
MW: > 45 dB
LW: > 60 dB

Capture Ratio (Gleichwellen-Selektion)

$\leq 1,5$ dB für -30 dB Störung bei 1 mV
an 300 Ω und 40 kHz Hub

FM-Fremdspannungsabstand

Für Nennleistung: DIN (Spitze) (Eff.)
Mono/Stereo 60/55 dB 65/60 dB
für 2 x 50 mW:
Mono/Stereo 50 dB 55 dB
(40 kHz Hub)

FM-Geräuschspannungsabstand

für Nennleistung:
DIN (Spitze) (Eff. Kurve „A“)
Mono/Stereo 65/52 dB 73/52 dB
für 2 x 50 mW:
Mono/Stereo 55/52 dB 60/55 dB
(40 kHz Hub)

Übertragungsbereich bei FM-Stereo

20 ... 16 000 Hz ≤ 3 dB
von Antenne bis Lautsprecher-Ausgang

Pilotton-Fremdspannungsabstand

≥ 40 dB bei 19 kHz
 ≥ 60 dB bei 38 kHz

Klirrfaktor

Mono/Stereo: 0,2%/0,3% bei 1 kHz
und 40 kHz Hub, nach DIN 45 500

Dynamische Trennschärfe

Mono: 54 dB bei ± 300 kHz
40 kHz Hub und -30 dB Störspannung

Stereo-Übersprechdämpfung

≥ 45 dB bei 1 kHz, 1 mV Antennen-
spannung und 47,5 kHz Gesamthub

Störstrahlungssicherheit

Nach allen europäischen Normen und
IEC-Empfehlungen störstrahlungs-
sicher

Verstärkerteil (NF)

Ausgangsleistungen

gemessen nach DIN 45 500
Musikleistung: 2 x 50 Watt an 4 Ω
2 x 35 Watt an 8 Ω
Nennleistung: 2 x 30 Watt an 4 Ω
2 x 20 Watt an 8 Ω

Klirrfaktor

gemessen bei Nennleistung
 $\leq 0,05\%$ bei 1 kHz
 $\leq 0,2\%$ bei 40 ... 12 500 Hz

Übertragungsbereich

TB: 10 ... 30 000 Hz -3 dB
TA: 20 ... 20 000 Hz -3 dB

Leistungsbandbreite

< 10 ... > 80 000 Hz

Intermodulation

$\leq 0,3$: bei Vollaussteuerung,
gemessen nach DIN 45 403

Fremdspannungsabstand

für 30 W/50 mW:
DIN IEC
TB: 78/53 dB 83/58 dB
TA: 55/52 dB 60/56 dB

Übersprechdämpfung L - R

TB: 55 dB bei 1 kHz
TA: 58 dB bei 1 kHz

Eingänge und Empfindlichkeiten

bezogen auf 30 W Nennleistung
TA: 1,7 mV an 50 k Ω
TB: 135 mV an 500 k Ω

Maximale Eingangsspannung

TB: 6 V

Ausgänge

- 2 Lautsprecherbuchsen nach
DIN 41 529. Für Lautsprecher
mit 4 bzw. 8 Ω
- 1 Buchse für Stereo-Kopfhörer
nach DIN 45 327

Dämpfungsfaktor

Bei 4 Ω Belastungswiderstand: $d = 40$

Stromversorgung

Für Netze von 220 V, 50/60 Hz
Leistungsaufnahme max. ca. 150 W

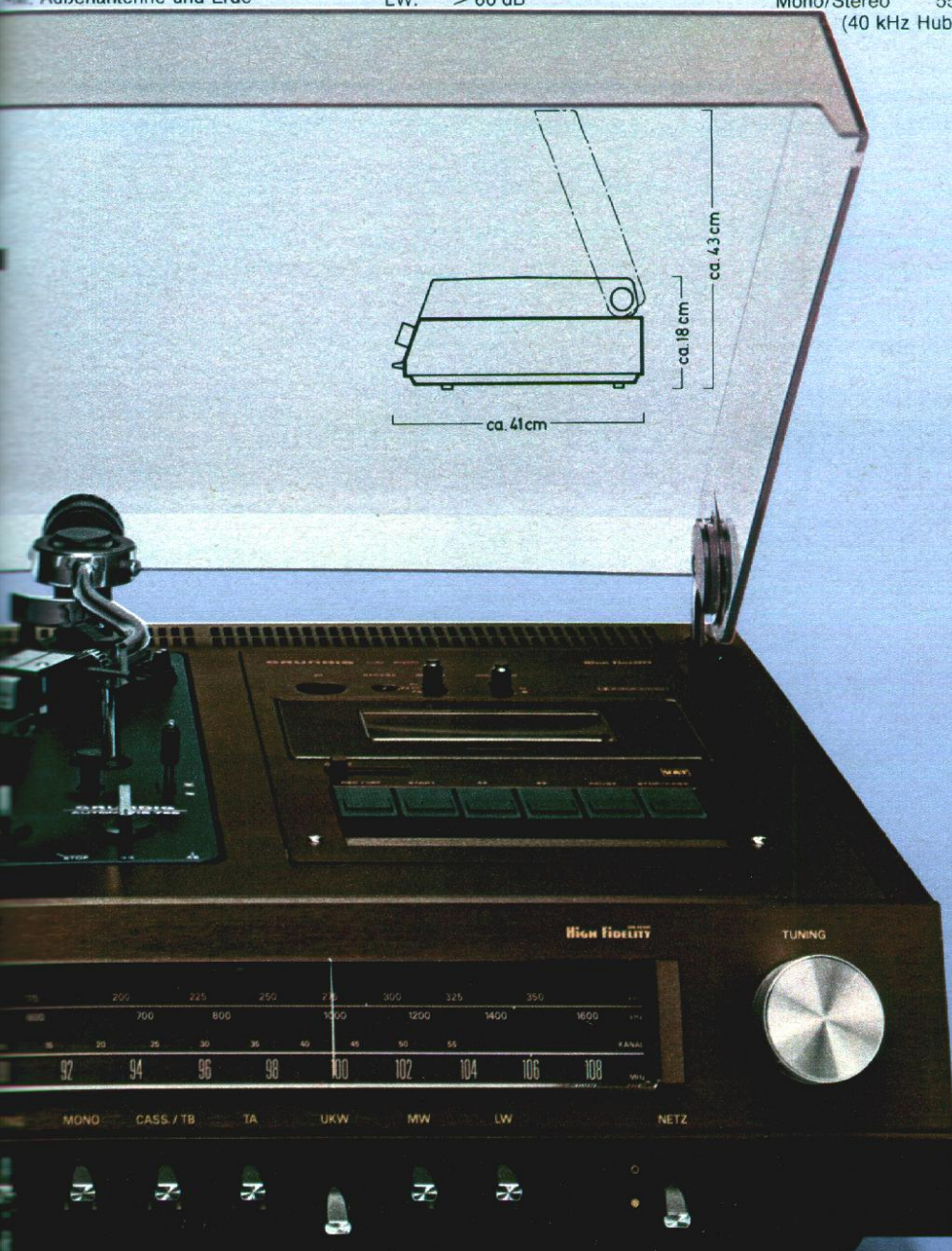

High Fidelity Dreiweg-Compact-Anlagen



RPC 3000

HiFi-Studio

1. Grundig HiFi-Tuner-Verstärker mit 3 Wellenbereichen, UKW-Programmtasten, FM-Frequenzanzeige-Instrument und 2 x 50/30 Watt Musik-/Nennleistung.
2. Grundig HiFi-Cassettendeck mit Direct-Loading-System, Dolby-NR, manueller Aussteuerung, wählbarer Wiedergabe-Entzerrung und zwei LED-Ketten zur Aussteuerungsanzeige.
3. HiFi-Plattenspieler Grundig Electronic 840 mit Magnet-system und Direct-Control.

Alle Komponenten selbstverständlich nach DIN 45 500

Gehäuse: metallfinish oder metallfinish-braun

Maße: ca. 69 x 20 x 42 cm

Der hohe Wert, den dieses Dreiweg-Studio dem anspruchsvollen Musikliebhaber bietet, zeigt sich in den vielen entscheidenden Details: Zum Beispiel im Receiver-teil mit dem beachtlichen Übertragungsbereich von 10 bis 35 000 Hz -3 dB bei einer Musik-/Nennleistung von 2 x 50/30 Watt und minimalem Klirrfaktor. Oder im bequemen Direkt-Toplader-Cassettenteil mit Dolby*-NR-System, manueller Aussteuerung und ausgezeichneten Werten für Gleichlauf und Geräuschspannungsabstand. Oder beim Plattenspieler mit Direct-Control, der unmittelbaren Steuerung des Antriebs durch Tachogenerator direkt an der Plattentellerachse. Diese und viele andere, sonst nur bei Einzelkomponenten üblichen Qualitätsmerkmale tragen vereint zu höchster Klanggüte bei.

Tunerteil

- Wellenbereiche: U, M, L
- 7 + 1 UKW-Programmtasten mit Leuchtdioden-Anzeige
- Schaltbare, automatische UKW-Scharfabstimmung (AFC)
- Schaltbare UKW-Stillabstimmung (Muting)
- Ein beleuchtetes Instrument zeigt bei UKW die Frequenz der programmierten Sender
- Die Auswahl der empfangswürdigen Sender und ihre Einstellung erleichtert ein beleuchtetes Abstimmungs-Instrument, das im UKW-Bereich feldstärkeabhängig arbeitet und bei AM auch zur Tuning-anzeige dient

Verstärkerteil

- 2 x 50/30 Watt Musik-/Nennleistung
- Loudness (Contour-/Linear-Schalter) für gehörliche Lautstärke-regelung
- Schaltbares Rauschfilter, z. B. für das Abspielen älterer Schallplatten
- Anschluß für Tonband- oder zweites Cassetten-Gerät
- Anschlüsse für 2 Stereo-Kopfhörer am Gerät vorn
- Elektronische Schutz-schaltungen für beide Endstufen

Cassettenteil

- Dolby-NR-System
- 2 getrennte Pegelregler mit veränderbarem Anschlag für manuelle Aussteuerung bei Aufnahme
- Aussteuerungsanzeige durch 2 LED-Ketten
- Wählbare Wiedergabe-Entzerrung für fremdbespielte Cassetten
- Bandselector
- Übertragungsbereich 30 . . . 16 000 Hz
- Geräuschspannungsabstand 66 dB mit Dolby-NR u. FeCr

Plattenspieler

- Grundig Electronic 840 mit Linear-Tonarm und Magnet-system Super M 400 II
- Direkt-Control zur exakten Geschwindigkeitsregelung
- Universell verwendbar: manuell oder automatisch
- Tonarmlift und Antiskating
- Beleuchtetes Stroboskop
- Drehzahlen 33 1/3 und 45 U/min
- Rumpelgeräuschspannungsabstand > 65 dB (DIN B)



* NR-System unter Dolby-Lizenz hergestellt. Das Wort „Dolby“ und das „Doppel-D-Symbol“ sind Warenzeichen der Dolby Laboratories

RPC 3000 - Charakteristik:

Tuner-Verstärker mit 2 x 30 Watt Sinus.
Direct-Loading-Cassettendeck mit Dolby.
Direct-Control-Plattenspieler.

Technik im Detail

Empfangsteil (HF)

Empfangsbereiche

UKW: 87,5 ... 108 MHz
Mittelwelle: 510 ... 1620 kHz
Langwelle: 145 ... 350 kHz

Empfindlichkeiten

UKW mono: 1,7 μ V bei 26 dB S/N
UKW stereo: 80 μ V bei 46 dB S/N
jeweils an 300 Ω und 40 kHz Hub

Mittelwelle: 10 μ V $\frac{R+S}{R} = 6$ dB
Langwelle: 13 μ V $\frac{R}{m} = 30\%$

Antennenanschlüsse

FM: UKW-Dipol 300 Ω
AM: Außenantenne und Erde

FM-Begrenzung

Begrenzungseinsatz (-1/-3 dB)
1,5 μ V/1,1 μ V an 300 Ω

Bandbreite

FM-ZF: 130 kHz AM-ZF: 4,8 kHz

ZF-Festigkeit

FM: > 90 dB AM: > 60 dB

AM-Unterdrückung

> 50 dB bei 1 kHz, 22,5 kHz Hub
30% Modulation und 1 mV an 300 Ω

Spiegelfrequenz-Festigkeit

FM: > 40 dB MW: > 47 dB LW: > 70 dB

Capture Ratio (Gleichwellen-Selektion)

1,5 dB für -30 dB Störung bei 1 mV
an 300 Ω und 40 kHz Hub

FM-Fremdspannungsabstand

für Nennleistung: DIN (Spitze) (Eff.)
Mono/Stereo 65/60 dB 68/63 dB
für 2 x 50 mW:
Mono/Stereo 60/56 dB 63/59 dB
(40 kHz-Hub)

FM-Geräuschspannungsabstand

für Nennleistung
DIN (Spitze) (Eff. Kurve, „A“)
Mono/Stereo 69/58 dB 74/61 dB
für 2 x 50 mW:
Mono/Stereo 62/56 dB 66/60 dB

Verstärkerteil (NF)

Ausgangsleistungen
gemessen nach DIN 45 500
Lautsprechergruppe I oder II
Musikleistung: 2 x 50 Watt an 4 Ω
2 x 30 Watt an 8 Ω
Nennleistung: 2 x 30 Watt an 4 Ω
2 x 20 Watt an 8 Ω

Klirrfaktor

gemessen bei Nennleistung
0,15% bei 1 kHz
 $\leq 0,4\%$ bei 40 ... 20 000 Hz

Übertragungsbereich

TB: 10 ... 35 000 Hz -3 dB
TA: 20 ... 20 000 Hz -3 dB

Leistungsbandbreite

≤ 5 ... ≥ 100 000 Hz

Intermodulation

$\leq 0,3\%$ bei Vollaussteuerung
gemessen nach DIN 45 403

Fremdspannungsabstand

für 30 W/50 mW
DIN IEC
TB: 86/62 dB 88/64 dB
TA: 61/58 dB 64/60 dB

Übersprechdämpfung L - R

TB: 63 dB bei 1 kHz
TB u. TA: 42 dB bei 20 ... 20 000 Hz
Cass.: 61 dB bei 1 kHz
Cass.: 40 dB bei 20 ... 20 000 Hz

Eingänge und Empfindlichkeiten

bezogen auf 30 W Nennleistung
TA: 1,7 mV an 47 k Ω
TB: 180 mV an 470 k Ω

Maximale Eingangsspannung

TB: 6 V

Ausgänge

- 4 Lautsprecherbuchsen nach DIN 41 529, auch für Stereo in 2 Räumen. Für Lautsprecher mit 4 bzw. 8 Ω
- 2 Buchsen für Stereo-Kopfhörer nach DIN 45 327

Dämpfungsfaktor

bei 4 Ω Belastungswiderstand: d = 26

Stromversorgung

für Netze von 220 V, 50/60 Hz
Leistungsaufnahme max. ca. 200 W

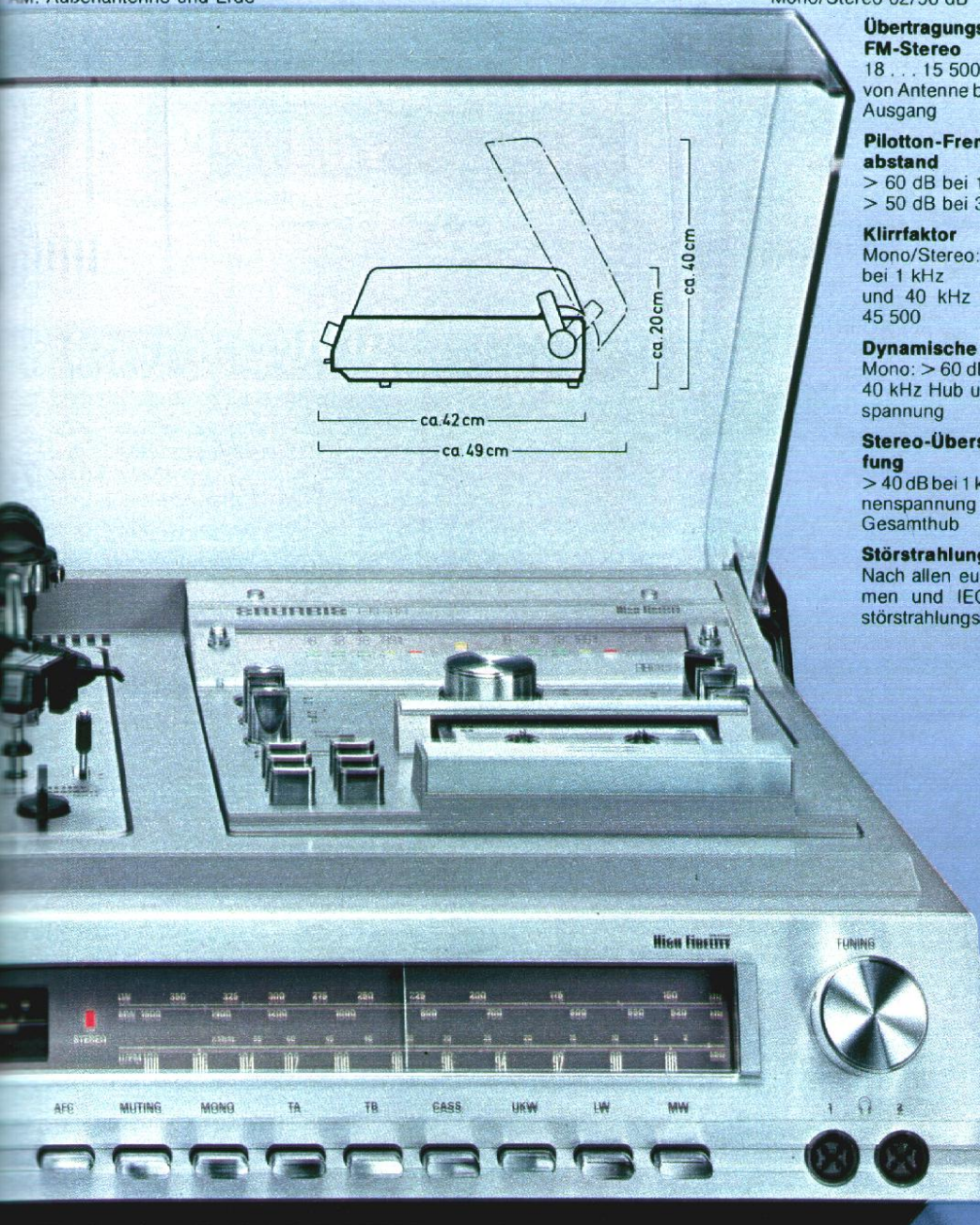

Übertragungsbereich bei FM-Stereo

18 ... 15 500 Hz ≤ 3 dB
von Antenne bis Lautsprecher-Ausgang

Piloton-Fremdspannungsabstand

> 60 dB bei 19 kHz
> 50 dB bei 38 kHz

Klirrfaktor

Mono/Stereo: < 0,5% / < 0,4%
bei 1 kHz
und 40 kHz Hub, nach DIN 45 500

Dynamische Trennschärfe

Mono: > 60 dB bei ± 300 kHz,
40 kHz Hub und -30 dB Störspannung

Stereo-Übersprechdämpfung

> 40 dB bei 1 kHz, 1 mV Antennenspannung und 47,5 kHz Gesamthub

Störstrahlungssicherheit

Nach allen europäischen Normen und IEC-Empfehlungen störstrahlungssicher

High Fidelity Lautsprecher

Die Lautsprecher-Boxen sind in entscheidender Weise verantwortlich für den Wert einer HiFi-Anlage. Denn es sind die Boxen, die dem Receiver, den Einzelbausteinen, dem Plattenspieler oder der Bandmaschine „Stimme“ verleihen. Es sind die Boxen, die aus einer HiFi-Anlage das letzte an vorhandener Perfektion herausholen. Es sind die Boxen, die elektrische Impulse in mechanische Schwingungen, in Klang von größtmöglicher Natürlichkeit verwandeln.

Mit dem neuen HiFi-Boxen-Programm haben Grundig Ingenieure einen internationalen Maßstab gesetzt. Technologie und Werkstoffe entsprechen selbstredend dem höchsten internationalen Niveau. Die Eigenherstellung hochwertiger elektronischer Bauteile wie auch die Serienfertigung generell ermöglichen ein wahrhaft günstiges Verhältnis von Preis und Gegenwert. Die technischen Daten der Grundig HiFi-Lautsprecher sind selbstverständlich nach den Meßvorschriften der DIN 45 500 erfaßt.

Auf den folgenden Seiten sehen Sie eine Auswahl verschiedenster HiFi-Lautsprecher-Boxen: Zur Standard-Serie gehören Passiv-Boxen im herkömmlichen Design. Die neue Monitor-Serie enthält sowohl passive als auch aktive Boxen im modernen Studio-Design. Zu den Passiv-Boxen nennen wir immer die Nennbelastbarkeit, zu den Aktiv-Boxen die Sinus-Leistung.

Sie können wählen zwischen Mini-, Flach-, Regal- und Säulen-Boxen. Da mit Erreichen des hohen Standards der herkömmlichen Passiv-Boxen aber auch die Grenzen dieser Technik erreicht werden, müssen neue Wege beschritten werden. Sie führen zwangsläufig zu den Aktiv-Boxen.

Dieses zukunftsorientierte Konzept erkennen Sie daran: Elektronische Frequenzweichen, Mehrkanal-Verstärker und direkt gekoppelte Lautsprecher-Systeme sind gemeinsam in einem Gehäuse integriert. Das Ergebnis: Eine saubere Verarbeitung von Impulsspitzen und eine hörbar präzisere Klangqualität. Wie schon der lineare Frequenzgang vermuten läßt, werden selbst komplexe Klänge transparent, verfärbungsfrei und gut konturiert wiedergegeben.

Am deutlichsten zeigt sich das analytische Verhalten der Aktiv-Boxen bei der Reproduktion von Direktschnitt- und Digital-Platten. Grundig Aktiv-Boxen werden mit Sicherheit in der kommenden Digital-HiFi-Ära zu den Referenzboxen für HiFi-Kenner gehören.

Aktiv-Box Monolith

160 Watt Sinus-Leistung

Auf der Funkausstellung 1979 haben wir unseren Labor-Referenz-Lautsprecher der Öffentlichkeit vorgestellt. Seine vorzüglichen Klangeigenschaften, aber auch sein ungewöhnliches Erscheinungsbild haben großes Aufsehen erregt. Anlaß genug, um für HiFi-Liebhaber eine limitierte Serie aufzulegen. Ebenso ungewöhnlich wie dieser Lautsprecher selbst ist auch sein Name: „Monolith“. Selbstverständlich arbeitet der Monolith in Aktivtechnik. Um Verzerrungen selbst bei tiefsten Bässen und größten Lautstärken auszuschließen, verfügt die Box über insgesamt 8 Baßlautsprecher. Sie arbeiten auch bei hochdynamischer Wiedergabe im Bereich linearer Membranauslenkung. Die Baßlautsprechersysteme werden ebenso wie die 7 Kalottenhoch- und die 7 Kalottentieftonlautsprechersysteme von den einzelnen Verstärkerkanälen der Mono-Endstufe direkt angesteuert. Die aktiven elektronischen Frequenzweichen arbeiten leistungslos. Die 160 Watt Nennleistung jeder Box können von den einzelnen Lautsprechern ohne Verluste verarbeitet werden.



Monolith

Wellentheoretische Erkenntnisse aus der Radartechnik wurden zur Optimierung der Abstrahlungseigenschaften berücksichtigt. Durch die binärcodierte Ansteuerung der Mittel- und Hochtonlautsprecher haben wir außerdem Klangfärbungen durch Bündel-effekte vermieden. Jedes Exemplar dieser handgefertigten aktiven Schallwand wird mit einer individuell gravierten Gerätenummer versehen.

Typenbezeichnung		Monolith
Anzahl der Verstärker		4
Endstufenleistung in Watt (Musik-/Nennleistung)	Gesamtleistung	250/160
	Tiefbaßbereich	62,5/40
	Baßbereich	62,5/40
	Mittbereich	62,5/40
	Höhenbereich	62,5/40
Übertragungsbereich (Hz)		20 ... 25 000
Übernahmefrequenzen der elektronischen Weichen (Hz)		160/630/2500
Klirrfaktor der Verstärker bei Nennleistung im Bereich 40 ... 16 000 Hz		≤ 0,05%
Fremdspannungsabstand (IEC) 50 mW/Nennausgangsleistung		80/105 dB
Lautsprecher-Systeme	Tiefton	8
	Kalottenmittelton	7
	Kalottenhochton	7
Nettovolumen ca. (Liter)		100
Maße in cm ca. (B x H x T)		68x192*x17(46*)
Gewicht ca. (kg)		83

* mit Fuß



M 300
ca. 30 cm hoch

Boxen

HIFI
Aktiv



1500
ca. 55 cm hoch

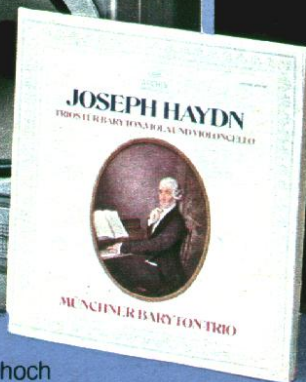

XSM 3000
ca. 95 cm hoch



Monolith
ca. 192 cm hoch

GRUNDIG Lautsprecher-Boxen 135

High Fidelity Lautsprecher-Boxen



Monitor-Serie

HiFi-Aktiv-Boxen in Compact-Form

Charakteristik: Aktive elektronische Frequenzweichen-Mehrkanal-Verstärker – Direkt gekoppelte Lautsprecher-Systeme.

Gehäuse: braun-metallic oder metallic-hell
Maße: siehe Tabelle

Die neuen Grundig Aktiv-Boxen leben vom Unterschied. Von dem, was sie von herkömmlichen Boxen abhebt. Jeder Lautsprecher wird von „seinem“ eigenen Verstärker angesteuert. Den Verstärkern sind elektronische Frequenzweichen vorgeschaltet, die das Frequenz-Spektrum verlustfrei aufteilen. Die Schaltungstechnik ermöglicht optimale Dämpfungseigenschaften und sauberes Ein-/Aus-schwingverhalten der Einzellautsprecher. Durch die Kopplung von Lautsprecher und Verstärker wird ein deutlich besserer Wirkungsgrad erreicht. Die Verstärkerleistung steht voll, also ohne Beeinflussung durch Kabel und passive Weiche, dem Lautsprecher-Chassis zur Verfügung.

Ergebnis: Wesentlich bessere Dynamik. Unkontrollierte Eigenschwingungen (Resonanzen) des Lautsprechers werden weitgehend ausgeschlossen. Impuls-Verzerrungen auf ein unhörbares Maß reduziert. Den Einzellautsprechern werden nur solche Frequenzen zugeleitet, die sie exakt verarbeiten können. Extrem unterschiedliche Frequenzen beeinflussen sich nicht mehr. Intermodulations-Verzerrungen bleiben nahezu ausgeschaltet. Bessere Dämpfung und exakteres Ein-/Aus-schwingverhalten der Einzellautsprecher führen zu hörbar präziserer Wiedergabe-Qualität. Das Klangbild ist weitgehend ausgeglichen, klangneutral und baßstark.

Und noch 3 „Aktiv-Extras“:

1. Die Aktiv-Boxen werden vom Steuergerät aus automatisch über das NF-Signal eingeschaltet. Erhalten die Boxen einige Zeit (≥ 3 Min.) kein NF-Signal, so werden sie automatisch ausgeschaltet.
2. Mehrere Aktiv-Boxen können problemlos zusammengeschaltet werden und bringen ohne zusätzliche Verstärker eine enorme Leistungserweiterung.
3. Grundig Aktiv-Boxen haben das „doppelte Design“. Technisches Erscheinungsbild ohne Zier-Schallwand, wohnliches Aussehen mit Zier-Schallwand.

Sinus-Leistung ist die Nenn-Ausgangsleistung, die ein Verstärker über längere Zeit ohne schädliche Erwärmung und trotz Dauerbelastung unverzerrt erbringt.



XM 400

Aktiv-Boxen

Monitor-Serie in Compactform.
Bis 80 Watt Sinus-Leistung.

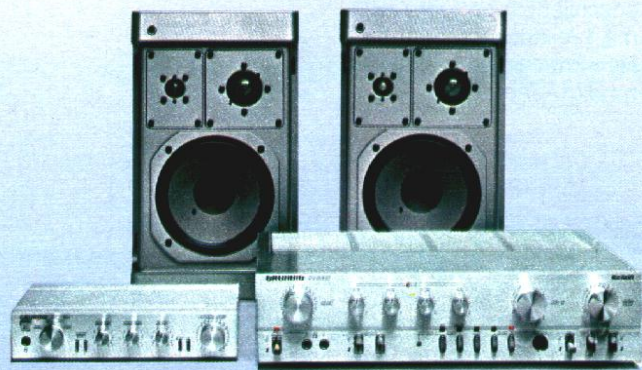

Die Steuergeräte dazu:
Alle Grundig Aktiv-Boxen sind direkt anschließbar an jedes HiFi-Gerät mit 1-V-Ausgang oder an jedes HiFi-Gerät mit Endverstärker über den Grundig Adapter 403.

Abbildung: An den Mini-Vorverstärker MXV 100 oder die Vorverstärker XV 5000 und Slim-Line SXV 6000 (ohne Abbildung) können Aktiv-Boxen direkt angeschlossen werden.

Typenbezeichnung	XM 400	XM 600	XM 1500	
Anzahl der Verstärker	2	3	3	
Endstufenleistung in Watt (Musik-/Nennleistung)	Gesamtleistung	100/60	140/80	140/80
	Baßbereich	65/40	70/40	70/40
	Mittbereich	—	35/20	35/20
	Höhenbereich	35/20	35/20	35/20
Übertragungsbereich (Hz)	40...25000	31,5...25000	25...25000	
Übernahmefrequenzen der elektronischen Weichen (Hz)	1500	1000/4000	900/4000	
Klirrfaktor der Verstärker bei Nennleistung im Bereich 40 ... 16000 Hz	≤ 0,05%	≤ 0,05%	≤ 0,05%	
Fremdspannungsabstand (IEC) 50 mW/Nennausgangsleistung	80/105 dB	80/105 dB	80/105 dB	
Lautsprecher-Systeme	Tiefton	1	1	1
	Kalottenmittelton	—	1	1
	Kalottenhochton	1	1	1
Nettovolumen ca. (Liter)	7,6	10,8	26,2	
Maße in cm ca. (B x H x T)	21 x 37 x 19	24 x 41 x 19	29 x 55 x 24	
Gewicht ca. (kg)	9,5	12	14,5	

Gemeinsame Merkmale: HiFi nach DIN 45 500. Nenningangsspannung 1 V. Eingangswiderstand 10 kΩ. Ausgangswiderstand des ansteuernden Verstärkers ≤ 1000 Ω, Thermischer

Überlastungsschutz. Netzbetrieb 220 V~. Betriebsanzeige durch LED. Abnehmbare Schallwand.

Die Fachpresse urteilt:



Dezember '79
XM 1500

„baßtütig, breitbandig, weitgehend klangneutral.“



XM 1500

XM 600

High Fidelity Lautsprecher-Boxen



Monitor-Serie

HiFi-Aktiv-Boxen in Säulenform

Charakteristik: Aktive elektronische Frequenzweichen – Mehrkanal-Verstärker – Direkt gekoppelte Lautsprecher-Systeme.

Gehäuse: braun-metallic oder metallic-hell
Maße: siehe Tabelle

Gleichzeitig mit dem Erreichen des hohen Standards der Technik herkömmlicher Boxen, der sogenannten „passiven“ Boxen, werden aber auch die Grenzen dieser Technik sichtbar. Beispiele: der Spannungsabfall bis zu 50% oder die Verarbeitung sehr kurzer, dynamischer Spitzen. Will man hier eine hörbare Verbesserung der Klangwiedergabe erreichen, so müssen neue Wege beschritten werden, die zwangsläufig zu den „aktiven“ Lautsprecherboxen führen.

Das zukunftsorientierte Konzept der Grundig Aktiv-Boxen erkennen Sie daran:

1. Den Verstärkern sind elektronische Frequenzweichen vorgeschaltet, die das Frequenz-Spektrum verlustfrei aufteilen. Den Einzellautsprechern werden nur solche Frequenzen zugeleitet, für die sie speziell ausgelegt sind. Ergebnis: Extrem unterschiedliche Frequenzen, wie z. B. von Trompete und Kontrabaß, beeinflussen sich nicht mehr. Intermodulations-Verzerrungen bleiben nahezu ausgeschaltet.

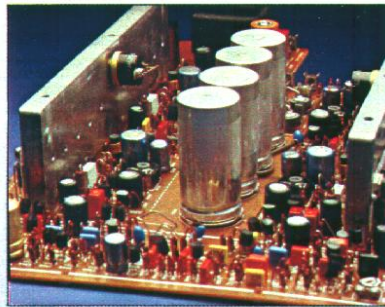

2. Jeder Lautsprecher wird von „seinem“ eigenen Verstärker angesteuert. Durch die Direkt-Kopplung von Lautsprecher und Verstärker wird ein deutlich besserer Wirkungsgrad erreicht. Die Verstärkerleistung steht voll, also ohne Verlust durch Kabel und passive Weiche, dem Lautsprecher-Chassis zur Verfügung. Ergebnis: Wesentlich bessere Dynamik. Unkontrollierte Eigenschwingungen (Resonanzen) des Chassis werden weitgehend bedämpft, Impuls-Verzerrungen auf ein unhörbares Maß reduziert.

3. Die Schaltungstechnik ermöglicht optimale Dämpfungseigenschaften und sauberes Ein-/Ausschwingverhalten der Einzellautsprecher, was zu einer hörbar präziseren Wiedergabe-Qualität führt.



Die Steuergeräte dazu:

Alle Grundig Aktiv-Boxen sind direkt anschließbar an jedes HiFi-Gerät mit 1-V-Ausgang oder an jeden HiFi-Endverstärker über den Grundig-Adapter 403.



XSM 2000

Aktiv-Boxen

Standboxen der Monitor-Serie.
Bis 120 Watt Sinus-Leistung.

Gemeinsame Merkmale: HiFi nach DIN 45 500. Nenningangsspannung 1 V. Eingangswiderstand 10 k Ω . Ausgangswiderstand des ansteuernden Verstärkers \leq 1000 Ω . Thermischer Überlastungsschutz. Netzbetrieb 220 V \sim . Betriebsanzeige durch LED. Abnehmbare Schallwand.



Typenbezeichnung	XSM 2000	XSM 3000	
Anzahl der Verstärker	4	4	
Endstufenleistung in Watt (Musik-/Nennleistung)	Gesamtleistung	180/120	200/120
	Tiefbaßbereich	60/40	65/40
	Baßbereich	60/40	65/40
	Mittbereich	30/20	35/20
Höhenbereich	30/20	35/20	
Übertragungsbereich (Hz)	20 ... 25 000	22 ... 25 000	
Übernahmefrequenzen der elektronischen Weichen (Hz)	200/900/4000	200/900/4000	
Klirrfaktor der Verstärker bei Nennleistung im Bereich 40 ... 16 000 Hz	\leq 0,05%	\leq 0,05%	
Fremdspannungsabstand (IEC) 50 mW/Nennausgangsleistung	80/105 dB	80/105 dB	
Lautsprecher-Systeme	Tiefton	2	2
	Kalottenmittelton	1	1
	Kalottenhochton	1	1
Nettovolumen ca. (Liter)	31	42	
Maße in cm ca. (B x H x T)	25 x 90 x 22	31 x 95 x 28	
Gewicht ca. (kg)	20	30	

Die Fachpresse urteilt:



Juli '80

„saubere Bässe, klare ausgewogene Mitten und Höhen. Der günstige Preis macht die Box zu einem „Geheimtip“.“

XSM 3000

High Fidelity Lautsprecher-Boxen



Standard-Serie

Passive HiFi-Boxen
in Compact-Bauweise

Am „musikalischen Gleichgewicht“, der Ausgewogenheit des gesamten Frequenzbereiches, erkennen Sie am besten die hohe Klangqualität dieser HiFi-Boxen in herkömmlichem Design. Über die hohe Belastbarkeit und enorme Klangfülle der vergleichsweise kleinen Grundig HiFi-Boxen werden Sie staunen. Mit ihren idealen Abmessungen – je nach Wahl mini oder compact – lassen sie sich praktisch überall problemlos unterbringen. Die HiFi-Boxen 650 b, 550 b und 350 b können mit oder ohne Schallwand aufgestellt werden und sind mit einer Aufhängevorrichtung versehen.

Gehäuse: nußbaumfarben, braun-metallic oder metallic hell.
650 und 350b zusätzlich in Eiche-Dekor.

Maße: siehe Tabelle

HiFi-Hörer 217

HiFi nach DIN 45 500
Offener Kopfhörer
Übertragungsbereich
20 . . . 20 000 Hz.
Klirrfaktor \leq 0,5% bei 94 dB.
Impedanz je System 120 Ohm.
Maximale Dauerlast 100 mW.
6,3-mm-Klinkenstecker.
Kabellänge: 2,5 m.
Gewicht: ca. 280 g.

HiFi-Hörer 224

HiFi nach DIN 45 500.
HiFi-Stereo-Kopfhörer nach dem orthodynamischen Wandlerprinzip. Ohranliegende Polsterung, stufenlos einstellbare Bügel. Übertragungsbereich 20 . . . 20 000 Hz.
Klirrfaktor 0,3% bei 94 dB.
Impedanz je System 120 Ohm.
Gewicht ca. 280 g, mit Kabel.
Maximale Dauerlast 500 mW.
6,3-mm-Klinkenstecker.
Kabellänge: 2,5 m.
Gewicht: ca. 280 g.

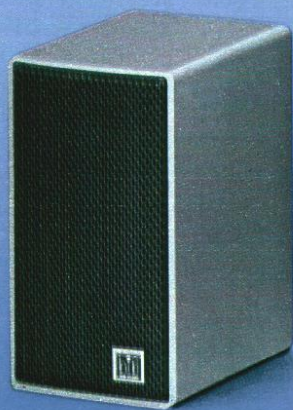

320



350b

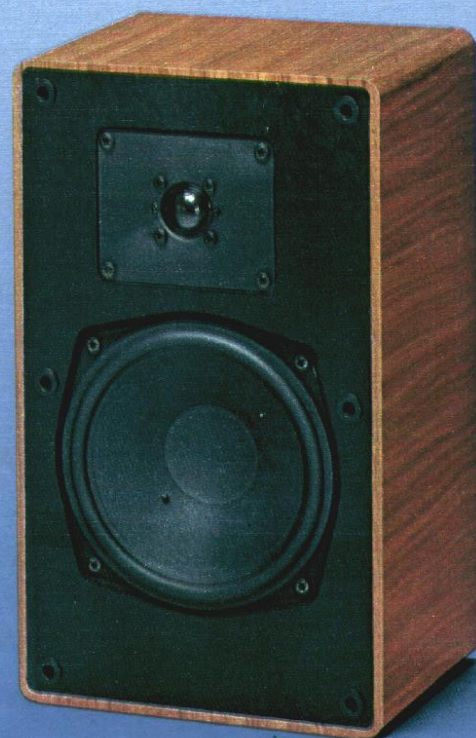

550b

Passiv-Boxen

Standard-Serie in Compactform.
Bis 50 Watt Nennbelastbarkeit.

Typenbezeichnung	320	350b	550b	650b
Musikbelastbarkeit (Watt)	50	65	65	75
Nennbelastbarkeit (Watt)	30	35	35	50
Übertragungsbereich (Hz)	50 ... 25 000	50 ... 25 000	40 ... 25 000	40 ... 25 000
Wege und Übernahmefrequenzen der Weiche (Hz)	2 2000	2 2000	2 2000	3 1600/4000
Lautsprecher- Systeme	Tiefton	1	1	1
	Kalottenmittelton	—	—	1
	Kalottenhochton	1	1	1
Netto-Volumen ca. (Liter)	2,25	4,5	11,4	11,4
Maße in cm ca. (B x H x T)	12 x 20 x 15	19 x 29 x 13	23 x 39 x 21	23 x 39 x 21
Gewicht in kg ca.	2,1	3	6	7

650b

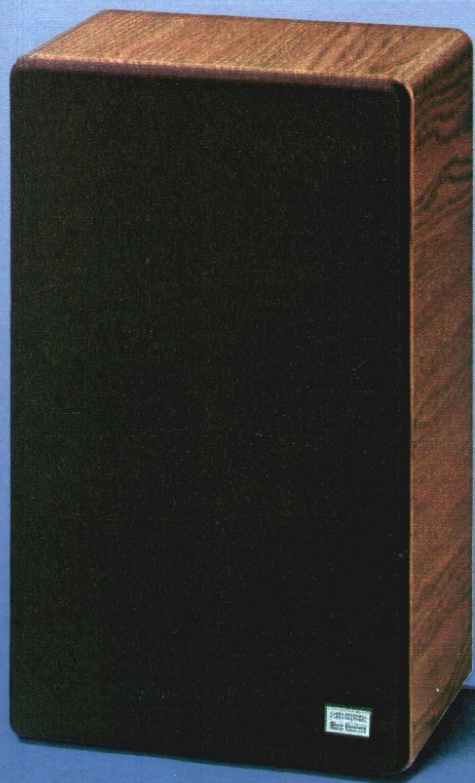

**HiFi-Hörer
224**



**HiFi-Hörer
217**



High Fidelity Lautsprecher-Boxen



Monitor-Serie

Passive HiFi-Boxen in
Compact-Bauweise

Gehäuse: braun-metallic
oder metallic-hell

Maße: siehe Tabelle

Den Eindruck von akustischen „Monitoren“ erwecken diese HiFi-Boxen, deren Zier-Schallwände von der Gehäusefront durch schräge Frontpartien optisch abgesetzt sind. Bei abgenommener Zier-Schallwand wird das technische Erscheinungsbild sichtbar. Erkennbar werden neben den Tieftonkonuslautsprechern die halbkugelförmigen Kalottenlautsprecher. Dieser spezielle Lautsprechertyp sorgt für eine möglichst breite Abstrahlcharakteristik. Die Belastbarkeit dieser Monitor-Modelle ist dem Leistungsange-

bot der neuen HiFi-Geräte von Grundig optimal angepaßt. Alle Modelle verfügen über eine Aufhängevorrichtung. Die Anschlußkabel sind (außer bei der Box M 300) bei allen Modellen steckbar.

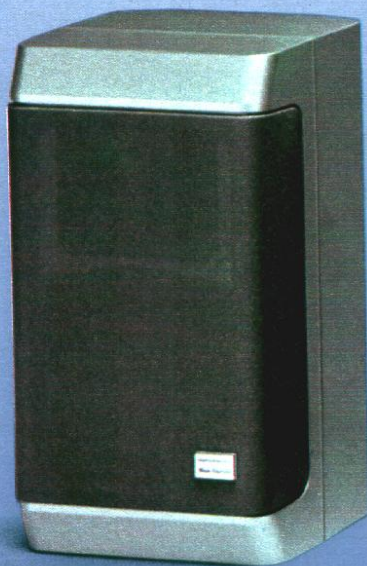

M 300



M 600



M 800

Passiv-Boxen

Monitor-Serie in Compactform.
Bis 100 Watt Nennbelastbarkeit.

Typenbezeichnung	M 300	M 600	M 800	M 1500
Musikbelastbarkeit (Watt)	65	75	90	150
Nennbelastbarkeit (Watt)	35	50	60	100
Übertragungsbereich (Hz)	50 ... 25000	40 ... 25000	31,5 ... 25000	31,5 ... 25000
Wege und Übernahmefrequenzen der Weiche (Hz)	2	3	3	3
	2000	1600/4000	1000/3500	1000/3500
Lautsprecher- Systeme	Tiefton	1	1	1
	Kalottenmittelton	—	1	1
	Kalottenhochton	1	1	1
Netto-Volumen ca. (Liter)	4	11,2	20,2	26,5
Maße in cm ca. (B x H x T)	17 x 30 x 14	24 x 41 x 18	27 x 50 x 20	29 x 55 x 22
Gewicht in kg ca.	3,2	6,5	9	10,2



M 1500

Die
Fachpresse urteilt:

Magazin für gute Musik und HiFi
**Fono
Forum**

März '80
Box M 1500

„sehr gut“

High Fidelity Lautsprecher-Boxen



Monitor-Serie

HiFi-Passiv-Boxen in Säulenform

Gehäuse: metallic-hell
oder braun-metallic
Maße: siehe Tabelle

Es gibt gute Gründe, warum die Säulenform der HiFi-Boxen gerade von Fachleuten empfohlen wird. Diese Standboxen mit dem zeitlos schönen Design passen nahtlos und platzsparend zu jedem Einrichtungsstil. Gleichzeitig löst die Säulenform auf elegante Weise das Problem, auch größere Volumina in den Wohnraum zu integrieren. So kommt es, daß diese Modelle zur Spitzenklasse der passiven HiFi-Boxen zählen. Sie zeichnen sich durch außer-

gewöhnlich gute Klangeigenschaften im gesamten Übertragungsbereich aus. Um die elektrische Energie der HiFi-Komponenten in perfekter Weise in mechanische Schwingungen umzuwandeln, werden Lautsprecher-Chassis der eigenen Produktion verwendet. Ausschließlich mit Luftspulen und ausgesuchten Bauteilen aufgebaute Frequenzweichen garantieren minimale Verzerrungen bei maximaler Boxen-Belastung.

Die Lautsprecher sind in modernster Schwingspulen-Technik ausgeführt. Die Kapazitäten im Hochtonzweig bestehen aus Kondensatoren mit besonders günstigen Eigenschaften.

Bewährte Kalotten-Mittelton-Lautsprecher sorgen für einen ausgeglichenen Frequenzgang.



SM 500



SM 2000

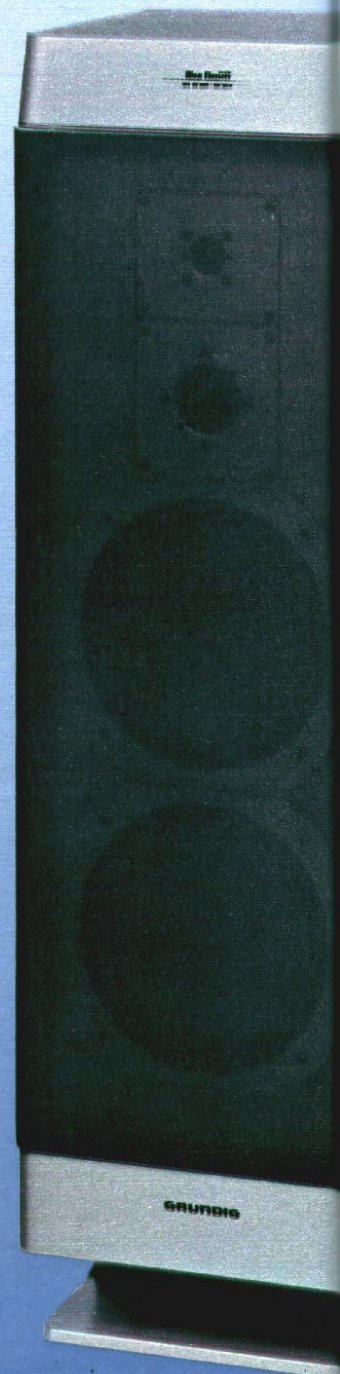

SM 3000

Passiv-Boxen

Standboxen der Monitor-Serie. Bis 120 Watt Nennbelastbarkeit.

Das Ideal ist absolut verfärbungsfreie Wiedergabe. Ausgeglichenheit ist das einzig Charakteristische, was diesen HiFi-Boxen erlaubt ist. Machen Sie die Hörprobe bei Ihrem Fachhändler.

Typenbezeichnung	SM 500	SM 2000	SM 3000	SL 1000 a	FL 10
Musikbelastbarkeit (Watt)	75	160	180	75	75
Nennbelastbarkeit (Watt)	50	120	120	50	50
Übertragungsbereich (Hz)	40 ... 25000	31,5 ... 25000	25 ... 25000	40 ... 25000	40 ... 25000
Wege und Übernahmefrequenzen der Weiche (Hz)	2	3	3	2	3
	2000	1100/4000	1100/4000	1600	1250/4000
Lautsprecher-Systeme	Tiefton	2	2	2	1
	Kalottenmittelton	-	1	-	1
	Kalottenhochton	1	1	1	1
Netto-Volumen ca. (Liter)	10,5	31	45,1	14,4	10,4
Maße in cm ca. (B x H x T)	17 x 65 x 15	25 x 90 x 21	31 x 95 x 27	22 x 84 x 22	41 x 65* x 12
Gewicht in kg ca.	6,5	13,5	24	7,6	14,1

* Höhe mit Fuß ca. 73 cm

Die HiFi-Flachbox FL 10 ist eine interessante Formvariante. Sie kann entweder an der Wand befestigt oder mit einem Fußgestell

auf den Boden gestellt werden. Diese HiFi-Boxen werden in modernsten Herstellungsverfahren mit höchster Präzision gefertigt.



SL 1000a

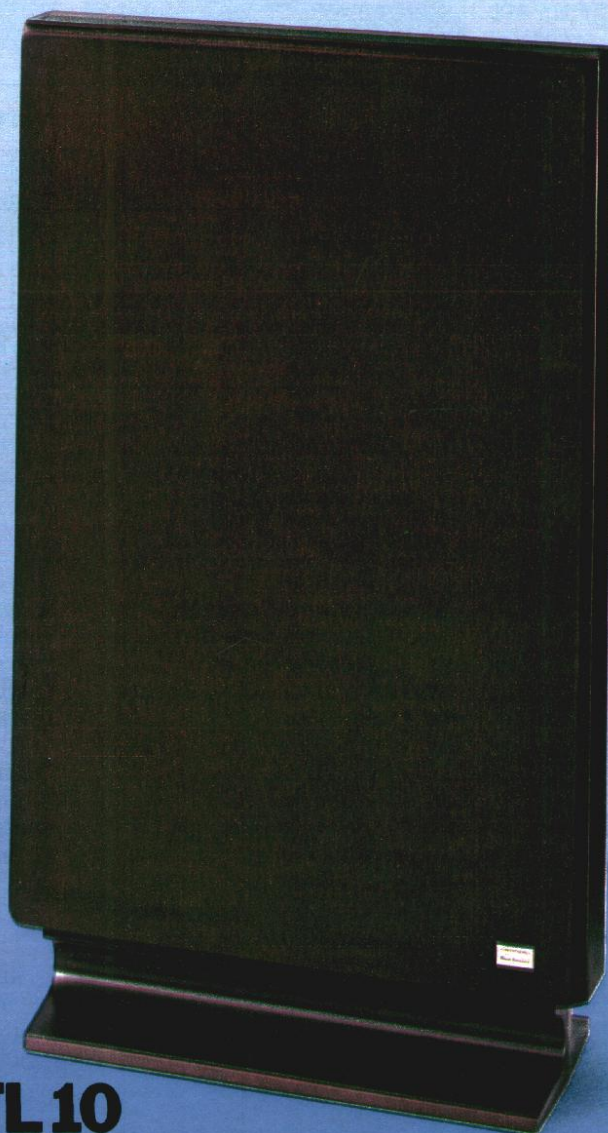

FL 10

Grundig HiFi-Tonbänder und Compact-Cassetten

Tonbandgeräte und Recorder können nur so gut sein, wie es das Bandmaterial zuläßt. Deshalb sind Grundig HiFi-Tonbänder und -Cassetten Spitzenerzeugnisse, deren akustische und mechanische Eigenschaften der besonderen Qualität unserer Geräte angepaßt sind.

Chromdioxid-Cassette

Ein Chromdioxidband, das den Anforderungen der HiFi-Norm 45 500 entspricht. Sehr gute Aussteuerbarkeit, besonders im Höhenbereich. Klanggewinn bei jedem Recorder, besonders bei Modellen mit Chromdioxid-Umschaltung.

Ferrochrom-Cassette

Ein HiFi-Band nach DIN 45 500, in dem die guten Eigenschaften von Eisenoxid- und Chromdioxid in idealer Weise verbunden sind. Minimale Verzerrungen und stark reduziertes Grundrauschen, Qualitätsgewinn bei jedem Recorder, ganz besonders bei den Geräten, die speziell auf Ferrochrom umschaltbar sind.

Chromdioxid-Super-Cassette

Dieses weiterentwickelte Chromdioxid-Super-Band nach DIN 45 500 entspricht dem neuesten Stand der Bandtechnologie. Deutliche Verbesserung der Höhen-Aussteuerbarkeit. Noch größerer Dynamik-Bereich. Optimale Aufnahme- und Wiedergabequalität für Recorder mit Chromdioxid-Umschaltung.

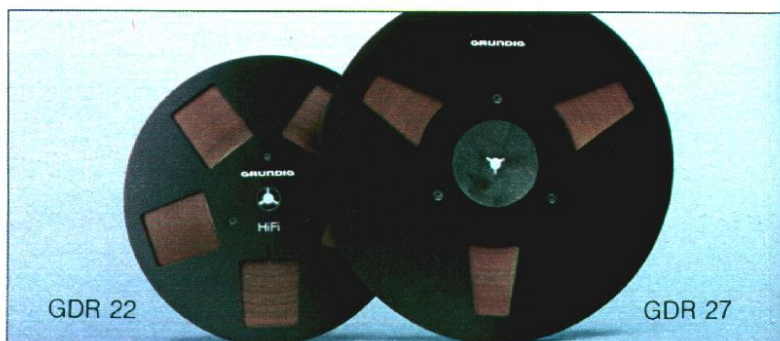

Grundig HiFi-Tonbänder						
Bezeichnung	In Archiv-Kassette	Meter	Spule	Spieldauer in Minuten bei		
				4,75 cm/s	9,5 cm/s	19 cm/s
GDR 18	HiFi-Metallic	640	18 cm	2 x 220	2 x 110	2 x 55
GDR 22	HiFi-Studio mit Metallspule	900	22 cm	2 x 310	2 x 155	2 x 78
GDR 27	HiFi-Studio mit Metallspule	1260	27 cm	2 x 440	2 x 220	2 x 110

Die Zeiten gelten für Halbspur-Mono oder Viertelspur-Stereo-Geräte. Bei Viertelspur-Mono verdoppelt sich die angegebene Spielzeit (z. B. 4 x 55 Minuten mit einem GDR 18 bei 19 cm/s). Bei Halbspur-Stereo dürfen Sie nur die Hälfte der Zeit (z. B. 1 x 55 Minuten mit einem GDR 18 bei 19 cm/s) in Anrechnung bringen.

Grundig Compact-Cassetten für Recorder	
C 60 Chromdioxid-Cassette (für 60 Minuten Spielzeit)	C 90 Chromdioxid-Cassette (für 90 Minuten Spielzeit)
C 60 FerroChrom-Cassette	C 90 FerroChrom-Cassette
C 60 Chromdioxid-Super-Cassette	C 90 Chromdioxid-Super-Cassette
C 60 Reineisenband-Cassette	C 90 Reineisenband-Cassette (lieferbar ab Oktober 1980)

Reineisenband-Cassette

Diese Cassette wurde den neuesten technischen Erkenntnissen entsprechend für HiFi-Cassetten-decks geschaffen, die zusätzlich über eine Reineisenband-Einstellung verfügen. Die Mindestanforderungen der DIN 45 500 werden wegen der gegenüber Chromcassetten größeren Tiefenaussteuerbarkeit (bis zu 50%) und entscheidend verbesserter Höhenaussteuerbarkeit (über 100%!) erheblich übertroffen. Auch der Übertragungsbereich wurde weiter ausgedehnt. Also ein echter Qualitätsgewinn!

Reinigungsband 460

Reinigungscassette 461
Justiercassette 465
Testbandcassette 466
Justierband 468 A

Studio-Leerspule in Metall

22 cm

Studio-Leerspule in Metall

27 cm

Dia-Nachrüstsatz 147

mit Impulskopf für TS 925/945.

Adapter-Kabel 288

Zur Verbindung von Dia-Steuergeräten mit TS 925.

Grundig Record Film

Schallplatten-Reiniger für die Tiefenreinigung. Grundig Record Film erfaßt selbst den feinen Staub, der sich an den Flanken und in der Tiefe der Tonrillen angesammelt hat. Fett und Schmutz, z. B. durch Fingerabdrücke, werden gründlich entfernt.

Zubehör Für HiFi-Geräte

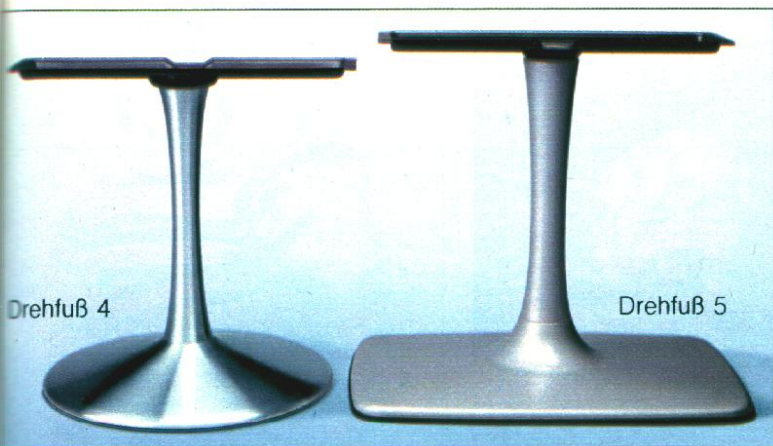

Drehfuß 4

Drehfuß 5



GCMS 333

GCCM 320



Grundig Record Brush

Schallplatten-Bürste aus Carbonhaaren. Entfernt den Staub und statische Aufladungen durch 1 Million feine, elektrisch leitfähige Härchen. Unentbehrlich für die richtige Plattenpflege.



Fernbedienung 440

Fernbedienung 439 (o. Abb.) Praktische Fernsteuerung für TS 1000 und TS 925/945. Alle Aufnahmen und die Lauffunktionen können bis aus 8 m Entfernung fernbedient werden. Leuchtdioden-Anzeige der gewählten Funktion.

Fernbedienung 440 Für MCF 500 und MCF 600 zur Bedienung aller Lauffunktionen ohne Aufnahme, für CF 5500 und CF 5500 - 2 zusätzlich auch für Aufnahme. Mit 8 m Kabel.

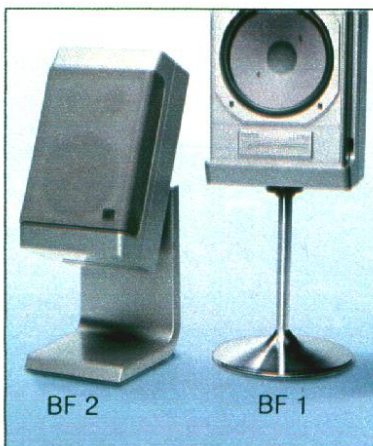

BF 2

BF 1

Drehfußgestell 4

Drehbarer, mattverchromter Trompetenfuß. Höhe ca. 42 cm.

Drehfußgestell 5

Besonders stabile Ausführung mit rechteckiger Standfläche. Kabelführung durch den Fuß. Höhe ca. 47 cm. Champagner-metallic, schwarz oder braun-metallic.

Lautsprecher-Fußgestelle BF 1 und BF 2

Höhe ca. 36 cm, Breite ca. 23 cm.

Fußschalter 225 (ohne Abb.)

Zur Bandlauf-Steuerung aller Grundig Geräte mit separater Fernbedienungsbuchse.

Lautsprecher-Verlängerungskabel

375 mit 5 m Länge
376 mit 10 m Länge
Hochflexible, geschmeidige Feinkupferlitze, 2 x 1 mm² Querschnitt mit hervorragendem Leitwert. Ausgerüstet mit Steckvorrichtungen nach DIN 41 529.

NF-Kabel 378

Mit diesem Kabel kann die NF-Zuführung zu den Aktiv-Boxen um 10 m verlängert werden.

Verbindungskabel mit Stecker

- 237** Mono-Verbindungskabel zwischen TB- oder Cass.-Gerät – Rundfunkempfänger – Verstärker
- 242** Stereo-Verbindungskabel zwischen TV- oder Cass.-Geräten – Rundfunkgeräten – Verstärker – Tuner
- 278a** Adapterkabel zum Anschluß von 2 Mono-Kondensatormikrofonen an Stereo-Tonbandgeräten mit 6-Pol-Normbuchse, davon ein Kontakt zur Spannungsversorgung.
- 293** Zwischenstecker für Überspielung von Aufnahmen auf TB-Geräte ohne spez. Phono-Eingang.
- 294** Zwischenstecker für Überspielungen von Mono-Tonspannungsquellen auf Stereo-Tonband- oder Cassettengeräte.
- 296** Zwischenstecker für Wiedergabegeräte, die bei Überspielungen die Punkte 1 und 4 der Radio-Buchse gegen Masse legen.
- 297** Zur Absenkung tiefer Frequenzen bei Mikrofon-Nahbesprechung.
- 391** Stereo-Verlängerungskabel (10 m) für Kondensator-Mikrofone mit zusätzlicher Spannungsversorgung am Mittelkontakt 8.

HiFi-Mikrofon GCMS 333

Hochwertiges Stereo-Mikrofon. Übertragungsbereich 40... 20 000 Hz. Nierencharakteristik. Auslöschung > 15 dB. Impedanz 1 kΩ. Stecker 5polig mit Mittelstift.

HiFi-Mikrofon GCCM 320

Hochwertiges Mono-Mikrofon. Mit Adapter 278a auch im Duett (Stereo) verwendbar. Übertragungsbereich 40... 20 000 Hz. Umschaltbare Richtcharakteristik Kugel/Niere. Auslöschung > 15 dB. Impedanzen: 850 Ω (Kugel), 1 kΩ (Niere). Stecker 5polig mit Mittelstift.

HiFi-Adapter 403 (ohne Abb.)

Er ermöglicht den Anschluß von Aktiv-Boxen an HiFi-Geräte mit Endverstärkern. Mit einem Schiebescalter kann der Adapter 403 an Endstufen dreier verschiedener Leistungsgruppen angepaßt werden.

Stellung I: 10– 25 Watt
Stellung II: 25– 50 Watt
Stellung III: 50–100 Watt
Maße ca. 74 x 24 x 43 mm

HiFi/TB-Adapter 481 (o. Abb.)

Tonbandaufnahme und direkte Wiedergabe des Fernsehens über eine HiFi-Anlage bei Super Color und Super electronic.

Kombi-Adapter 299 (o. Abb.)

Zum Anschluß von zwei TB-/CR-Geräten an Grundig Rundfunk-Tuner-Verstärker. Ermöglicht auch eine gegenseitige Überspielung von Gerät zu Gerät.

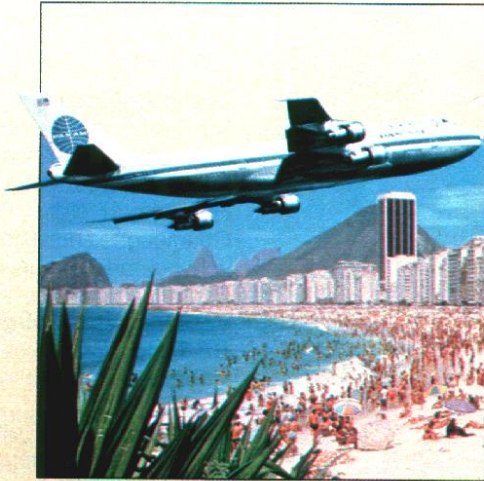

Erholung oder Abenteuer – jedem das Seine im Urlaub! Aber – ob nun in Europa oder Übersee, man hält gerne Kontakt zur Heimat. Information über aktuelle Nachrichten aus Politik, Wirtschaft oder Sport. Grundig schlägt diese Brücke nach Hause mit einem speziellen Programm – den Urlaubsradios. Leistungsstark im Empfang – leicht und handlich fürs Reisegepäck. Alles in allem – ideale Reisebegleiter!



Weltraumzeitalter, Langstrecken-Jets, internationale Sportveranstaltungen, Ferntourismus, Welthandel – die Welt rückt näher zusammen. Das verlangt eine neue und zukunftsorientierte Weltanschauung. Wir müssen uns besser verstehen lernen durch bessere Verständigung. Radio international hören mit Grundig Weltempfängern. Rundfunk-Fernempfang: Ein lehrreiches und interessantes Hobby. Übrigens – über 50 Länder der Erde strahlen Sendungen in deutscher Sprache aus.



Natürlich muß ein Radio-Recorder oder Cassetten-Recorder gut aussehen. Das ist auch unsere Meinung (z. B. hat Grundig bei Radio-Recordern zwei Design-Linien: Professional und International). Was aber noch ein bißchen wichtiger ist – er muß sich vor allem auch gut anhören. Wir meinen, sein Klang ist entscheidend. Ob Elvis, die Beatles oder Beethoven, wenn der ausgewogene Klang nicht vorhanden ist, dann ist Ihre Lieblingsmusik auch nur halb so gut.

Reisesuper Seiten 150–157

Yacht-Boy 120	Seiten 150/151
Yacht-Boy 100	
Prima-Boy 100	
City-Boy 100	
Mini-Boy 100	Seiten 152/153
Hit-Boy 100	
Musik-Boy 100	
Clock-Boy 100	
Clock-Boy 500	Seiten 154/155
City-Boy 400	
Mini-Boy 400	
Micro-Boy 400	Seiten 156/157

Weltempfänger Seiten 158–163

Satellit 3400 Professional	Seiten 158/159
Satellit 2400 Stereo Professional	Seiten 160/161
Satellit 1400 Professional	
Ocean Boy 820 International	Seiten 162/163

Radio-Recorder Seiten 164–177

Radio-Recorder International	Seiten 164–171
Radio-Recorder Professional	Seiten 172–177

Das Grundig Programm mobiler Geräte für Reise und Heim.



Wir wollen Ihnen aber nicht nur sagen, was beim Kauf eines Radio-Recorders wichtig ist und was man beachten sollte. Wir treten ebenso den Beweis an und der Fachhandel zeigt Ihnen gerne, was unsere Radio-Recorder oder Cassetten-Recorder alles können. Er zeigt Ihnen, welche Klasse Grundig Geräte haben und welche technischen Feinheiten zusammen harmonieren und so den bekannten Grundig Sound ausmachen.



Immer mehr verlieben sich in Grundig sono-clock: die praktischen Überall-Radios für Küche, Schlafzimmer, Büro und Hobbyraum. Radios mit hervorragender Technik und großem Bedienungskomfort. Bis zu 8 UKW-Programmtasten und eine sekunden-genaue Elektronik-Uhr mit Leuchtdioden-Anzeige. Lassen Sie sich doch auch in Zukunft sanft wecken. Mit Musik. Mit einem Grundig sono-clock.



Grundig Rundfunk-Geräte haben Tradition. Vor mehr als 30 Jahren schrieb damals der Grundig Heinzelmann Rundfunk-Geschichte. Er war das erste Rundfunkgerät in der Nachkriegszeit, das es in Deutschland zu kaufen gab. Heute stehen hinter den modernen Heimradios von Grundig drei Jahrzehnte Erfahrung und Erfolg. Das heißt: Qualität für viele Jahre. Darum entscheiden Sie sich für Grundig – und Sie haben gut gewählt.

Cassetten-Recorder Seiten 178–179

Uhrenradios Seiten 180–182

Rundfunk-Geräte Seite 183

sono-clock 550
sono-clock 650 Seite 180

sono-clock 40
sono-clock 50
sono-clock 60
sono-clock 70 Seite 181

sono-clock 110
sono-clock 350 Seite 182

Zubehör Seiten 184–185



Yacht Boy 120

Der Weltempfänger im Taschenbuchformat fürs Handgepäck. Aktuelle Information – direkt aus der Heimat – über Kurzwellen.

6 Kurzwellenbereiche. Digitale 24-Stunden-LCD-Quarz-Schaltuhr mit Weckeinrichtung. Wecken mit Musik oder Alarmton.

Wenn Sie einen idealen Reisebegleiter von Format suchen, der Ihnen selbst in fernsten Gefilden unterhaltsam-imformative Heimatklänge souverän serviert, dann sprechen schwergewichtige Gründe für die leichtgewichtigen 700 Gramm des Yacht-Boys 120 von Grundig.

Handlich wie ein Kriminalroman – nur 6x so spannend. Kleine 23 x 14 x 4 cm hat der Yacht- und Prachtkerl. Aber einen Riesenempfang auf 6 Kurzwellenbereichen, die Ihnen überall auf der Welt die deutschen Sender so nahebringen, als säßen Sie daheim in Ihrem Lieblingssessel. Ob News oder Blues, mit dem Yacht-Boy 120 wissen Sie, was gespielt wird. **Ein weiterer Pluspunkt im Handgepäck:** Digitale LCD-Quarz-Schaltuhr mit 24-Stunden-Zeitangabe. Radiowecker von sanft musikalisch bis dringlich alarmierend.

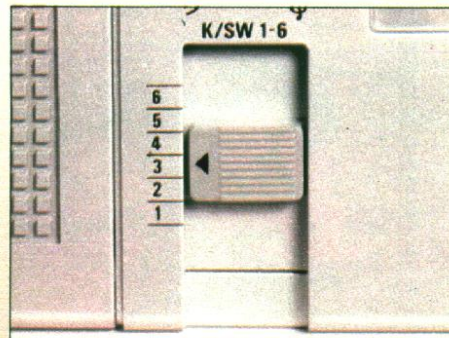

1

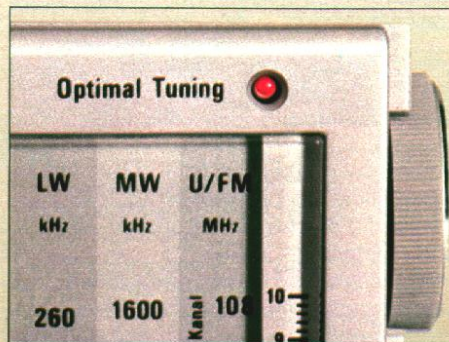

2

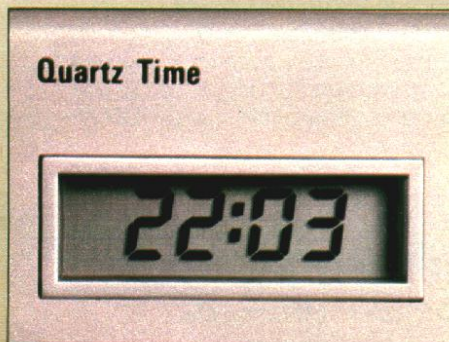

3

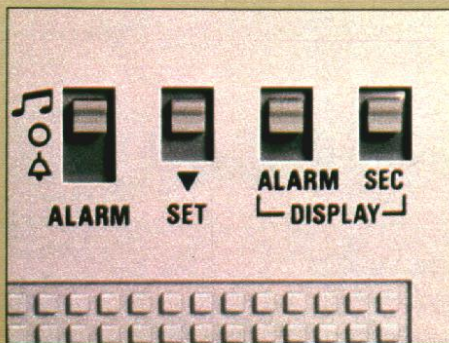

4

1. Kurzwellen-Bereichsschalter
2. LED-Abstimmanzeige (Optimal Tuning)
3. 24-Stunden-LCD-Quarz-Schaltuhr
4. Bedienungsfeld für Quartz-Timer

Radioteil

9 Wellenbereiche:

U, M, L und 6x K. Unterteilt in:

K 1: 5,9 ... 6,4 MHz (49-m-Band)

K 2: 7,0 ... 7,4 MHz (41-m-Band)

K 3: 9,4 ... 10,0 MHz (31-m-Band)

K 4: 11,6 ... 12,3 MHz (25-m-Band)

K 5: 15,0 ... 15,7 MHz (19-m-Band)

K 6: 17,6 ... 18,4 MHz (16-m-Band)

1 Watt Musikleistung.

Leuchtdioden-Anzeige zur optimalen Senderabstimmung (Optimal Tuning). Flachbahnregler für Lautstärke und Drehregler für Klang. Anschlüsse für Klein-/Kopfhörer mit Klinkenstecker (3,5 mm Ø) und Steckernetzteil für kostensparenden Betrieb an der Steckdose. Batteriebetrieb mit 5 Mignonzellen plus 1 Knopfzelle für den Uhrenteil.

Uhrenteil

LCD-Quarz-Schaltuhr mit 24-Stunden-Zeitangabe. Wecken mit Musik oder Alarmton.

Gehäuse: champagner-metallic und schwarz

Maße: ca. 23 x 14 x 4 cm

Gewicht: ca. 700 g (ohne Batterien)

Zubehör Seite 184/185

Daten Seite 186/187

Urlaub in Rio oder Geschäfte in USA: 700 Gramm Kurzwellen bringen Sie sicher nach Hause.

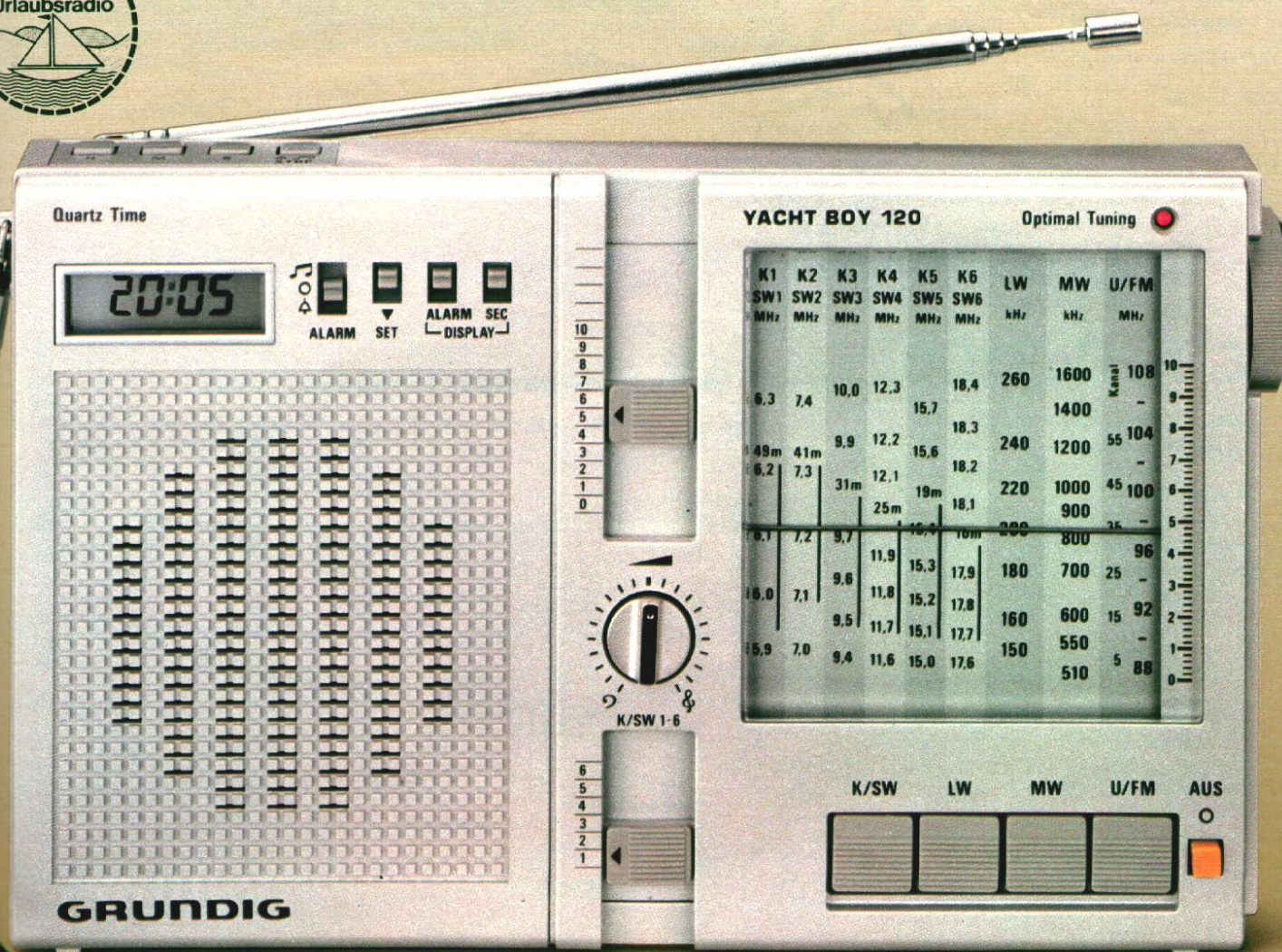



Yacht-Boy 100

Ein Kurzwellen-Urlaubsradio –
damit hören Sie spielend
bis nach Hause.

9 Wellenbereiche: U, 6 x K, M, L.
1 Watt Musikleistung. Leuchtdioden-Anzeige zur optimalen Senderabstimmung (Optimal Tuning). Flachbahnregler für Lautstärke und Drehregler für Klang. Anschlüsse für Klein-/Kopfhörer mit Klinkenstecker (3,5 mm Ø) und Steckernetzteil.

Gehäuse: champagner-metallic und schwarz

Maße: ca. 23 x 14 x 4 cm

Gewicht: ca. 700 g (ohne Batterien)



City-Boy 100

Grundig-Urlaubsradios passen
in jedes Gepäck.

4 Wellenbereiche: U, K, M, L.
Leuchtdioden-Anzeige für optimale Senderabstimmung (Optimal Tuning). Moderne Flachbahnregler für Lautstärke und Klang. Anschlüsse für Klein-/Kopfhörer mit Klinkenstecker (3,5 mm Ø) und Steckernetzteil.

Gehäuse: champagner-metallic und schwarz

Maße: ca. 18 x 12 x 4 cm

Gewicht: ca. 460 g (ohne Batterien)

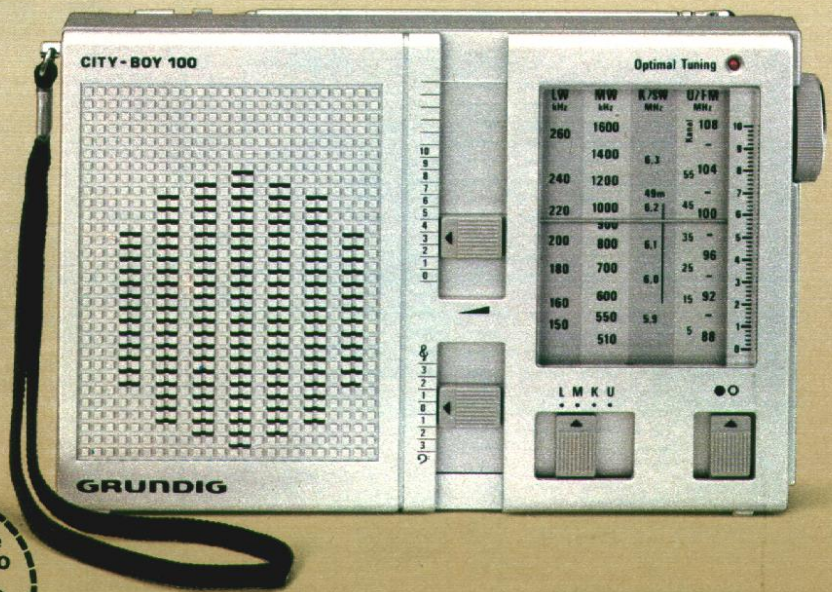

Die idealen Urlaubspartner mit den fröhlichen Wellen und aktuellen Informationen.

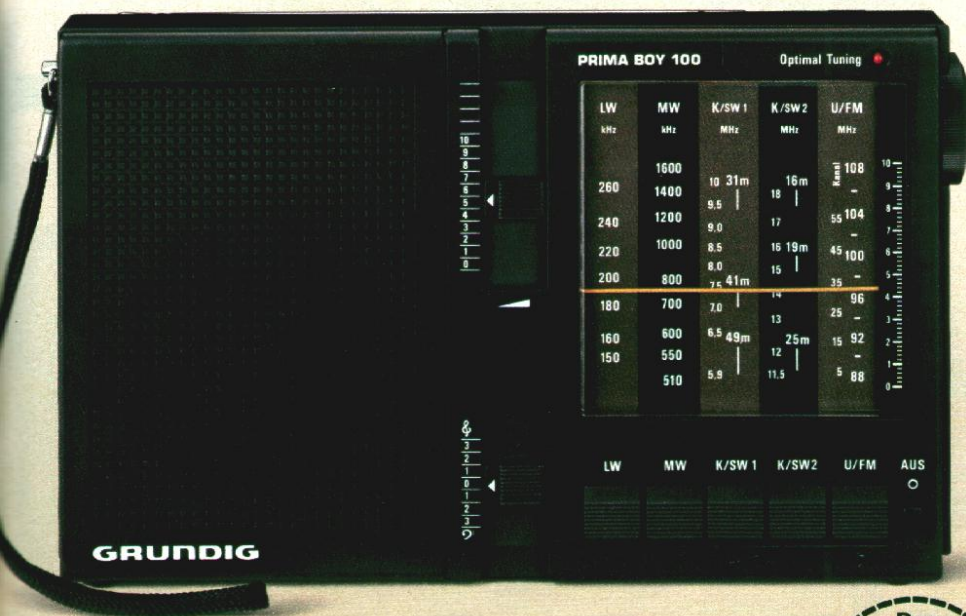

Prima-Boy 100

**Design, Technik und Funktion –
eine gelungene Lösung
im Taschenbuchformat**

5 Wellenbereiche: U, 2 x K, M, L.
1 Watt Musikleistung.
Leuchtdioden-Anzeige zur optimalen
Senderabstimmung (Optimal Tuning).
Slim-Line-Design – nur 4 cm tief!
Flachbahnregler für Lautstärke und
Klang.
Anschlüsse für Kleinkopfhörer mit
Klinkenstecker (3,5 mm Ø) und
Steckernetzteil.

Gehäuse: champagner-metallic
und schwarz

Maße: ca. 23 x 14 x 4 cm

Gewicht: ca. 680 g (ohne Batterien)



Mini-Boy 100

**Klein, aber fein –
der Mini-Boy 100**

Ein sehr eleganter Taschenempfänger
mit zwei Wellenbereichen UKW und
Mittelwelle.

Gehäuse: champagner-metallic
und schwarz

Maße: ca. 7 x 13 x 3 cm

Gewicht: ca. 180 g (ohne Batterien)

Zubehör Seite 184/185

Daten Seite 186/187

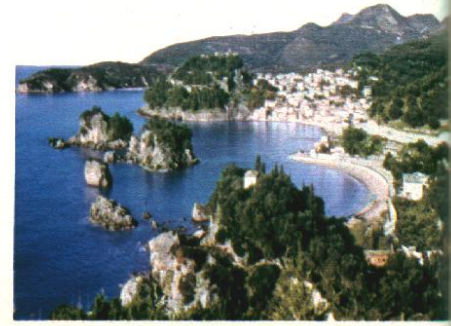

Hit-Boy 100

Ein echter Hit im Kleinformat.
3 Wellenbereiche

Wichtige technische Merkmale:
3 Wellenbereiche: U, M, L. Flachbahnregler für Lautstärke und Klang. Teleskopantenne für U, Ferritantenne für M und L. Anschluß für Klein-/Kopfhörer mit Klinkenstecker (3,5 mm Ø). Integriertes Netzteil für 220/230 V ~. Batteriebetrieb mit 4 Babyzellen. Automatische Netz-/Batterie-Umschaltung.

Gehäuse: champagner-metallic und schwarz
Maße: ca. 23 x 14 x 5 cm
Gewicht: ca. 900 g (ohne Batterien)

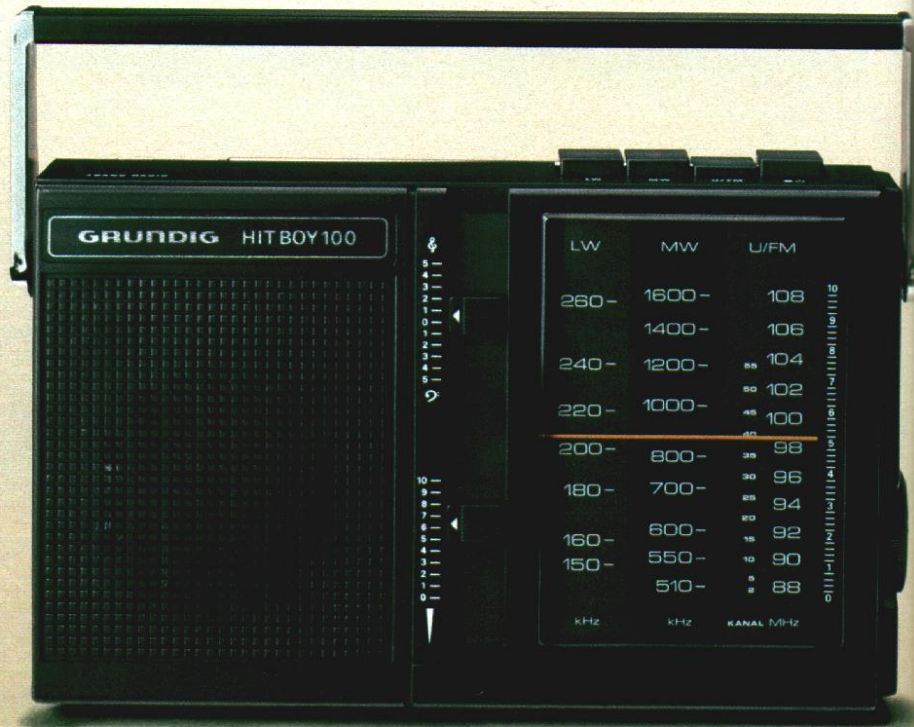

Clock-Boy 500

Radio – Uhr – und Wecker in einem!
Praktisch auf Reisen.

Radioteil
3 Wellenbereiche: U, M, L. Drehregler für Lautstärke und Klang. Teleskopantenne für FM, Ferritantenne für MW/LW. Anschlüsse für Klein-/Kopfhörer mit Klinkenstecker (3,5 mm Ø) und Steckernetzteil (Steckernetzteil im Lieferumfang enthalten). Batteriebetrieb mit 4 Mignonzellen plus 1 Mignonzelle für den Uhrenteil.

Uhrenteil
Pultartig aufklappbare LCD-Quarz-Schaltuhr mit 24-Stunden-Zeitanzeige. Wecken mit Musik oder Alarmton. Nachweck-Automatic: Nachwecken in Abständen von jeweils 4 Minuten.

Gehäuse: braun-champagner und schwarz
Maße: ca. 18 x 12 x 3 cm
Gewicht: ca. 450 g (ohne Batterien)



Clock-Boy 500 – liegend – mit hochgeklappter Uhr bequem abzulesen.

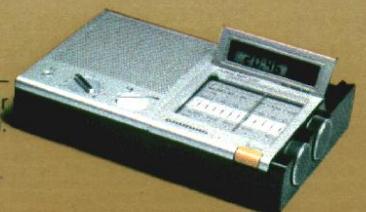

Die idealen Urlaubs-Partner mit den fröhlichen Wellen und aktuellen Informationen.

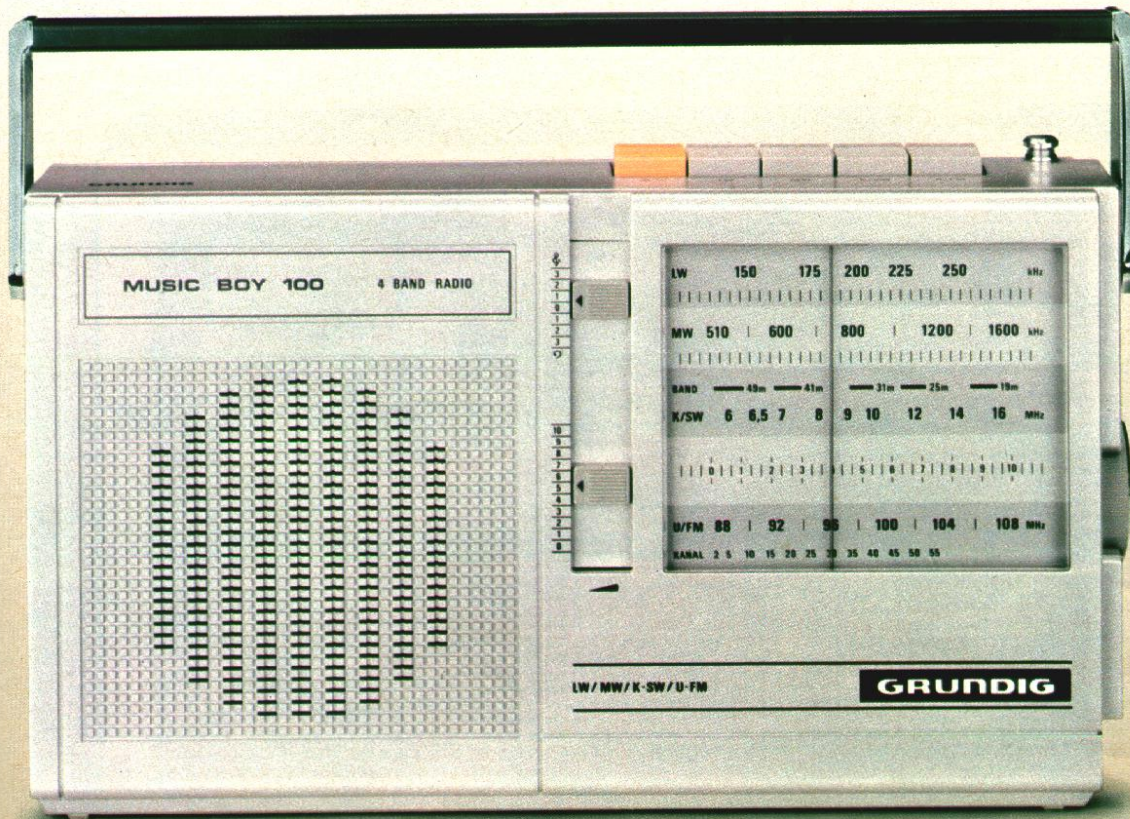

Clock-Boy 100 Music-Boy 100

Er unterhält Sie nicht nur mit Musik
– er kann Sie auch mit Musik wecken.

Radioteil

2 Wellenbereiche: U, M. Kordelantenne für FM, Ferritantenne für MW. LED zur optimalen Senderabstimmung (Optimal Tuning). Anschluß für Klein-/Kopfhörer mit Klinkenstecker (3,5 mm Ø). Batteriebetrieb mit 2 Mignonzellen plus 1 Knopfzelle für den Uhrenteil.

Uhrenteil

Beleuchtbare LCD-Quarz-Schaltuhr mit 24-Stunden-Zeitangabe. Wecken mit Musik oder Alarmton. Einschlafzeit-Automatic bis zu 1 Stunde.

Gehäuse: champagner-metallic und schwarz
Maße: ca. 7 x 14 x 2 cm
Gewicht: ca. 200 g (ohne Batterien)

Kleines Format – optimale Leistung.
4 Wellenbereiche. 1,5 Watt Musikleistung.

Wichtige technische Merkmale:

4 Wellenbereiche: U, K, M, L. 1,5 Watt Musikleistung. Flachbahnregler für Lautstärke und Klang. Teleskopantenne für U und K, Ferritantenne für M und L. Anschluß für Klein-/Kopfhörer mit Klinkenstecker (3,5 mm Ø). Integriertes Netzteil für 220/230 V ~. Batteriebetrieb mit 6 Babyzellen. Automatische Netz-/Batterie-Umschaltung.

Gehäuse:

champagner-metallic und schwarz
Maße: ca. 29 x 17 x 7 cm
Gewicht: ca. 1,4 kg (ohne Batterien)

Zubehör Seite 184/185

Daten Seite 186/187

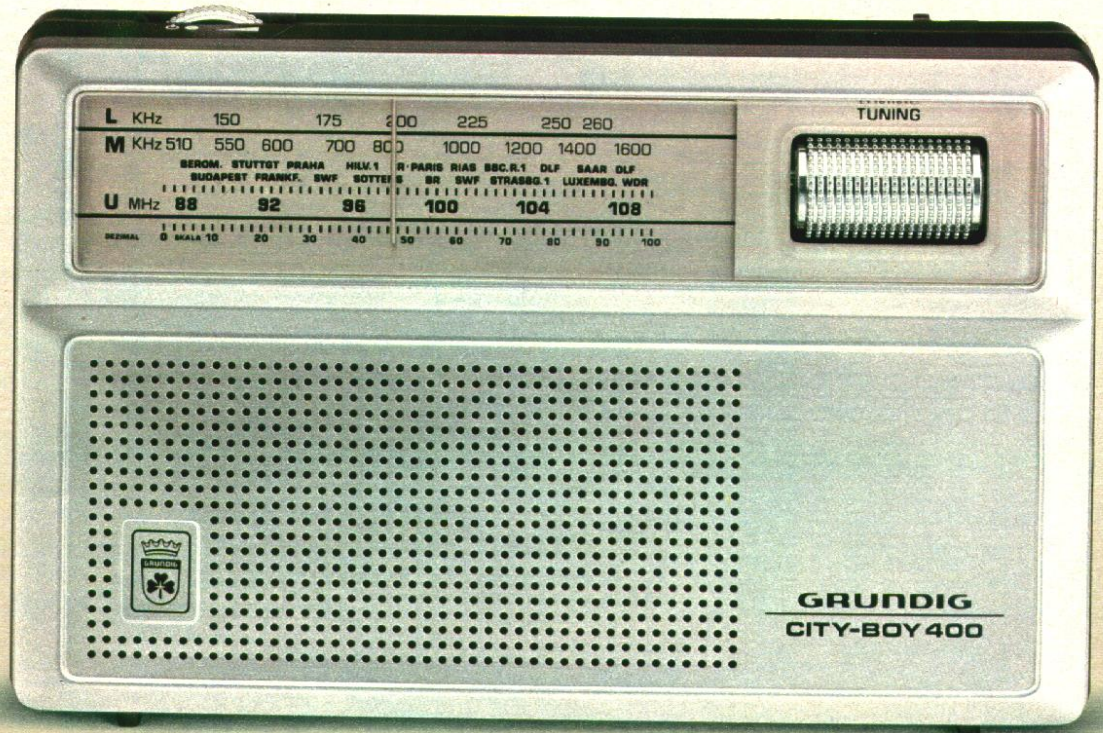

City-Boy 400

Schickes Metallic-Design – und ein überraschend guter Klang.

3 Wellenbereiche: UKW, MW, LW.
 Automatische Netz-/Batterieumschaltung. Große Abstimmwalze für Senderwahl. Anschlüsse für Klein-/Kopfhörer mit Klinkenstecker (3,5 mm Ø).
 Integriertes Netzteil für 220/230 V~.
 Batteriebetrieb mit 4 Mignonzellen.

Gehäuse: braun-champagner
Maße: ca. 20 x 13 x 4 cm
Gewicht: ca. 630 g (ohne Batterien)

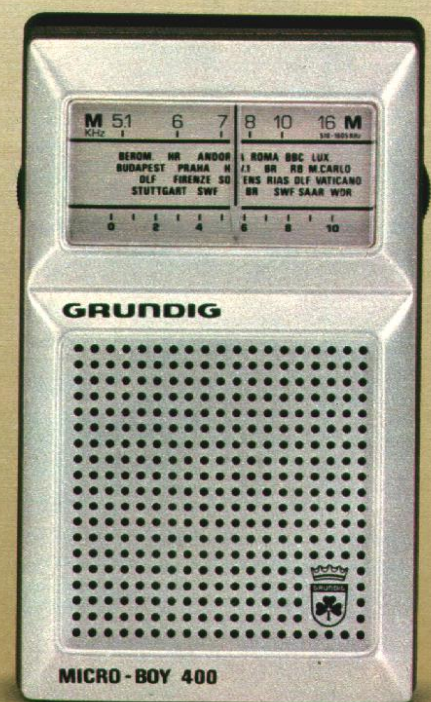

Drei Grundig Boys für unterwegs.

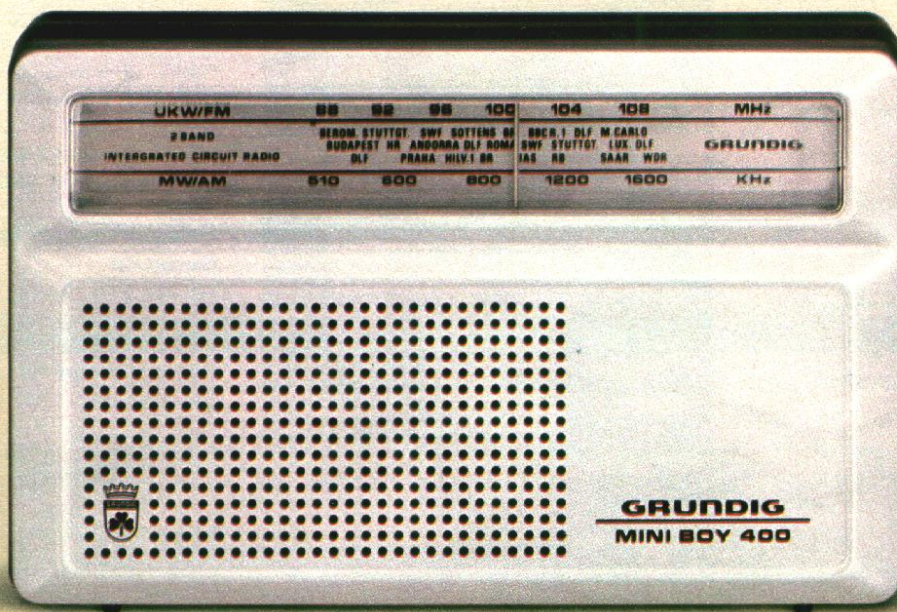

klein und klein — paßt in jede Tasche.

Micro-Boy 400 Mini-Boy 400

Paßt in jede Tasche. Bringt wichtige Informationen, auf die man auch unterwegs nicht verzichten kann.

Wellenbereich: MW.
Nur ganze 160 g schwer (ohne Batterien)!
Anschluß für Klein-/Kopfhörer mit Klinkenstecker (3,5 mm Ø).
Batteriebetrieb mit 2 Mignonzellen.

Gehäuse: braun-champagner
Maße: ca. 7 x 12 x 3 cm
Gewicht: ca. 160 g (ohne Batterien)

Ein kleines Gerät mit großer Leistung.

2 Wellenbereiche: UKW, MW.
Anschluß für Klein-/Kopfhörer mit Klinkenstecker (3,5 mm Ø).
Batteriebetrieb mit 4 Mignonzellen.

Gehäuse: braun-champagner
Maße: ca. 16 x 10 x 4 cm
Gewicht: ca. 300 g (ohne Batterien)

Zubehör Seite 184/185
Daten Seite 186/187

Satellit 3400 PROFESSIONAL

Der Champion –
Satellit 3400 Professional.

21 Wellenbereiche: Außer UKW, MW und LW allein 18 x KW!
LED-Frequenzanzeige.
24-Std.-LCD-Quarzuhr mit Datumsanzeige.
Echter Doppelsuper im KW-Bereich. SSB-/BFO-Teil.
2 Lautsprecher.
7,5 Watt Musikleistung.

Wichtige technische Merkmale:

UKW-Teil

Getrenntes FM-Teil mit separater Abstimmung. 6 UKW-Programmtasten, mit Hilfe des Frequenzzählers besonders einfach zu programmieren. Schaltbare UKW-Scharfabstimmung (AFC). 2 Superphon-Lautsprecher – jeweils mit verstärktem Magnet (Tief-/Mittelton-System, Hochtöner schaltbar). 7,5 Watt Musikleistung. Getrennte Drehregler für Bässe und Höhen sowie für Lautstärke.

Kurzwellen-Teil

Echter Doppelsuper mit höchster Spiegelfrequenz-Sicherheit bei K 3 ... K 10. KW-Trommeltuner mit Quarzfilter für 1. Zwischenfrequenz (ZF), Keramikfilter für die 2. ZF. 2stufige Multi-Match-Teleskopantenne für optimalen KW-Empfang. Trimmer für Außen- und Autoantenne bei K 3 ... K 10. Keramikfilter bei AM für enorme Trennschärfe. 3stufige Bandbreiten-Umschaltung, gekoppelt mit schaltbarem Interferenzfilter. Abgestimmte Vorstufe für alle Bereiche.

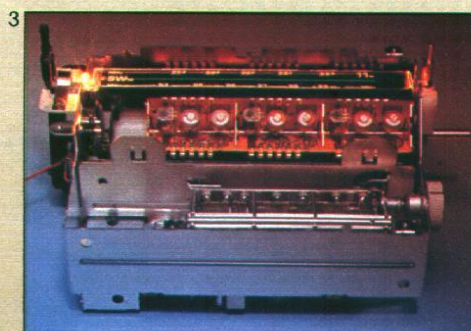

1. Digitale LED-Frequenzanzeige
2. 24-Std.-Quarzuhr mit LCD-Anzeige, beleuchtbar
3. Das Herzstück – der KW-Trommeltuner

Lückenloser Bereich von 187 bis 10 m. Unterteilt in K 1 (187 ... 85 m), K 2 (90 ... 58 m), dazu Trommeltuner mit 8 vorgespreizten, überlappenden Teilbereichen für alle Wellenlängen von 60 bis 10 m (K 3 ... K 10). In jedem Teilbereich zusätzlich ein über die gesamte Skalenlänge spreizbares Rundfunkband durch Tandem-Dreifach-Drehko.



Digital-Frequenz-Anzeige für alle Bereiche, d. h. immer exakte Abstimmkontrolle!

Mit der 7-Segment-Leuchtdioden-Anzeige (LED) können Sie z. B. nach Sendertabelle präzise einstellen und die jeweilige Empfangs-Frequenz direkt in MHz ablesen. Auf allen Bereichen! Überdies eine wichtige Hilfe zum Wiederfinden bestimmter Sender bei der KW-Jagd. Der Anzeige-Baustein (5stellig) ist mit Quarz-Oszillator und ICs für Frequenz-Teiler und -Zähler bestückt.

Feldstärke-Anzeige für alle Bereiche

Wichtig z. B. für die Empfangsbestätigung, zur Beurteilung der Feldstärke und zur optimalen Sendereinstellung. Das Instrument ist umschaltbar auf Batterie- und Accu-Kontrolle.

Eingebautes SSB-Teil bietet die Möglichkeit zum Empfang von Einseitenband-(SSB) und unmodulierten Telegrafie-Sendern. Ohne Zusatzaggregate. Zum Abhören solcher Sendungen sind innerhalb der Bundesrepublik Deutschland die postalischen Vorschriften zu beachten.

Anschlußmöglichkeiten

Für Außen- und Auto-Antenne, Erde, FM-Dipol, TA/TB, Verstärkeranlage, Außenlautsprecher, Klein-/Kopfhörer mit Klinckenstecker (3,5 mm Ø), Netzkabel und externe Speisespannung (10 ... 16 V =) mit Batterie-/Netzumschaltung.

**STIFTUNG
WARENTEST**

Satellit 3400 Professional

**sehr
gut**

test 9/79

„Hier spricht Radio Peking“ - auf Kurzwelle.

Batterie-/Accu-/Netzbetrieb

Das integrierte Netzteil – von 220/240 auf 110/127 V ~ umschaltbar – ist zugleich Lade-Automatic für den als Zubehör erhältlichen dryfit-Accu 476. Dieser wird auch bei externer Spannungsversorgung – z. B. über 12-Volt-Autobatterie – automatisch geladen.) Bei Batteriebetrieb sind 6 Monozellen erforderlich.

Gehäuse: schwarz profi

Maße: ca. 52 x 32 x 14 cm

Gewicht: ca. 8,9 kg (ohne Batterien)

FTZ-Zulassung

Dieses Gerät ist als Funkempfänger mit begrenztem Anwendungsbereich von der Deutschen Bundespost unter der Nummer C 46060 zum Einbau auf Schiffen der Bundesrepublik Deutschland zugelassen.

Zubehör Seite 184/185
Daten Seite 186/187



Satellit 2400 Stereo PROFESSIONAL

**Zwei Geräte in einem:
Weltempfänger mit optimaler
Empfangsleistung und Stereo-
Empfänger mit hervorragender
Klangqualität.**

**LCD-Frequenzanzeige.
6 UKW-Programmtasten.
Eingebautes SSB-/BFO-Teil.
4 Lautsprecher.
2 x 7 Watt Musikleistung.**

Wichtige technische Merkmale:

9 Wellenbereiche: U, 6 x K, M, L.
6 UKW-Programmtasten. Digitale
LCD-Frequenzanzeige für alle Bereiche
mit automatischer KHz-/MHz-
Umschaltung. Dadurch besonders
einfache Sendereinstellung.
Feldstärkeabhängiges Abstimm-
instrument mit Batterie-/Accu-Kontrolle
kombiniert. UKW-Stereosignal-Anzeige
durch LED.
UKW-Scharfabstimmung (AFC).
IC-Stereo-Decoder mit pegelabhängiger
Mono-Stereo-Umschaltung.
Schaltbare pegel- und verstimmungs-
abhängige Stillabstimmung (Muting),
unterdrückt beim Abstimmen der UKW-
Stationen das störende Rauschen zwi-
schen den Sendern. Grob-/Feintrieb
zur exakten Sendereinstellung für alle
Bereiche.



1. LCD-Frequenzanzeige und Grob-/Feintrieb zur exakten Senderabstimmung.
2. Sechs UKW-Programmtasten – festprogrammierbar.

Elektronische Stereo-Basis-Verbreiterung durch Drehregler: Das Stereo-Klangbild wird bei gleichbleibendem Lautsprecherabstand akustisch vergrößert. Drehregler für Bässe, Höhen, Lautstärke und Stereo-Balance.
4 Superphon-Lautsprecher (Hochtonlautsprecher abschaltbar). 2 IC-Endstufen mit je 7 Watt Musikleistung.
2-stufige Multi-Match-Teleskopantenne für optimalen KW-Empfang. Koaxialbuchse für KW- und FM-Antennenanschluß. Bei Kurzwelle Local/DX-Schalter und Antennentrimmer zum leichten Anpassen von Außen- oder Autoantennen an den KW-Tuner.
Echter Doppelsuper bei K₂ . . . K₆ mit Vierkreisbandfilter für die 1. Zwischenfrequenz und Keramikfilter für die 2. ZF.
Lückenloser Bereich von 187 bis 11 m mit 6 gespreizten Teilbereichen. Zuschaltbares SSB-Teil zum Empfang von Einseitenband- und unmodulierten Telegrafie-Sendern.



Batterie-/Accu-Netzbetrieb: Das integrierte Ladenetzteil – von 220/230 auf 110/127 V ~ umschaltbar – ist zugleich Ladeautomatic für den als Zubehör erhältlichen dryfit-Accu 476. (Dieser wird auch bei externer Spannungsversorgung – z. B. über 12-Volt-Autobatterie – automatisch geladen.)



„Hier spricht Radio Brasilia“ - auf Kurzwelle.

Bei Batteriebetrieb sind 6 Monozellen erforderlich. Anschlußmöglichkeiten: für KW-Außenantenne, FM-Dipol, Außenlautsprecher, Stereo-Kopfhörer mit Klinenstecker (6,3 mm Ø), TA/TB und externe Spannungsversorgung 0...16 V =. Hochpegeliger NF-Ausgang zum Ansteuern von Verstärkern.

Gehäuse: schwarz profi
Maße: ca. 53 x 29 x 12 cm
Gewicht: ca. 7,4 kg (ohne Batterien)

Zubehör Seite 184/185
Daten Seite 186/187





Satellit 1400 PROFESSIONAL

Unser kleinster Satellit – ein echter Weltempfänger mit ganz großer Leistung.

LCD-Frequenzanzeige.
Eingebautes SSB-/BFO-Teil.
2 Lautsprecher.
7 Watt Musikleistung.

Wichtige technische Merkmale:

9 Wellenbereiche: U, 6 x K, M, L.
Digitale LCD-Frequenzanzeige für alle Bereiche (schaltbar). Feldstärkeabhängiges Abstimmanzeige-Instrument mit Batterie-/Accu-Kontrolle kombiniert. Schaltbare UKW-Scharfabstimmung (AFC). 3fach abgestimmtes FM-Teil mit Kapazitätsdioden. FM-ZF-Verstärker mit Keramikfilter und integriertem Schaltkreis. Schaltbare pegel- und verstimmungsabhängige Stillabstimmung (Muting), unterdrückt beim Abstimmen der UKW-Stationen das störende Rauschen zwischen den Sendern. Grob-/Feintrieb zur exakten Sendereinstellung für alle Bereiche.

Drehregler für Bässe, Höhen und Lautstärke.
2 Superphon-Lautsprecher (Hochtonlautsprecher abschaltbar).
IC-Endstufe mit 7 Watt Musikleistung. Koaxialbuchse für KW- und FM-Antennenanschluß. Bei Kurzwelle Local/DX-Schalter und Antennentrimmer zum leichten Anpassen von Außen- und Autoantenne an den KW-Tuner. Elektronische AM/FM-NF-Umschaltung. Echter Doppelsuper bei K₂ ... K₆ mit Vierkreisbandfilter für die 1. Zwischenfrequenz und Keramikfilter für die 2. ZF. Lückenloser Bereich von 187 bis 11 m mit 6 gespreizten Teilbereichen. Zuschaltbares SSB-Teil zum Empfang von Einseitenband- und unmodulierten Telegrafie-Sendern.



„Hier spricht Radio Kanada“- auf Kurzwelle.

Batterie-/Accu-Netzbetrieb: Das integrierte Ladenetzteil – von 220/230 auf 110/127 V ~ umschaltbar – ist zugleich Lademaßstab für den als Zubehör erhältlichen dryfit-Accu 476. (Dieser wird auch bei externer Spannungsversorgung – z. B. über 12-Volt-Autobatterie – automatisch geladen.)
Batteriebetrieb mit 6 Monozellen.
Anschlußmöglichkeiten: Für Außenantenne, FM-Dipol, Außenlautsprecher, Kopfhörer mit Klinkenstecker (6,3 mm Ø), TA/TB und externe Spannungsversorgung 10...16 V =. Hochpegeliger NF-Ausgang zum Anschluß von Verstärkern

Gehäuse: schwarz profi
Maße: ca. 41 x 27 x 12 cm
Gewicht: ca. 5,5 kg (ohne Batterien)

Ocean-Boy 820 INTERNATIONAL

**Prima als Zweitgerät für zu Hause.
Prima als Reisebegleiter.**

**6 Wellenbereiche.
3 gespreizte KW-Bereiche.
7 Watt Musikleistung.**

Wichtige technische Merkmale:

6 Wellenbereiche: U, 3 gespreizte KW-Bereiche, M, L. Abstimmanzeige-Instrument, umschaltbar auf Batteriekontrolle. Teleskopantenne für U und K. Ferritantenne für M und L. Automatische UKW-Scharfabstimmung (AFC).

7 Watt Musikleistung.
Getrennte Drehregler für Lautstärke, Bässe und Höhen. Umschaltbarer Grob-/Feintrieb mit Schwungrad zur exakten Sendereinstellung für alle Bereiche. Anschlüsse für Klein-/Kopfhörer, Außenlautsprecher, Plattenspieler/Tonbandgerät.
Ingetriertes Netzteil – umsteckbar von 220/230 Volt auf 110/127 V ~.
Batteriebetrieb mit 6 Monozellen.

Gehäuse: braun-champagner
Maße: ca. 35 x 23 x 10 cm
Gewicht: ca. 2,9 kg (ohne Batterien)

Zubehör Seite 184/185
Daten Seite 186/187





RR 1020 Stereo INTERNATIONAL

Eine ideale Verbindung von Technik und Design.

Wecken mit Musik durch LCD-Quarz-Schaltuhr mit 24-Stunden-Zeit- und Datumsanzeige. LCD-Frequenzanzeige. 6 UKW-Programmtasten. 2 x 5 Watt Musikleistung.

Wichtige technische Merkmale:

4 Wellenbereiche: U, K, M, L.
6 UKW-Programmtasten. 3fach abgestimmtes UKW-Mischteil mit Kapazitätsdioden. 2 IC-Endstufen mit je 5 Watt Musikleistung.
2 Superphon-Lautsprecher.
2 eingebaute, hochempfindliche Electret-Kondensator-Mikrofone.
Start-Stop-Fernbedienung bei Aufnahme über Grundig Schaltmikrofon, z. B. GCM 309. Anschlüsse für Stereo-Kopfhörer nach DIN, 2 Lautsprecher-Boxen, Plattenspieler/Tonbandgerät, Fernbedienungs-/Stereomikrofon und FM-Außenantenne.

Bedienungskomfort:

Abstimm-Instrument für AM und FM. Feldstärkeanzeige, kombiniert mit Batterie-/Accu-Kontrolle. Schaltbarer Frequenzzähler mit digitaler LCD-Anzeige für alle Bereiche. Dadurch besonders einfache Sendereinstellung. UKW-Stereosignal-Anzeige durch Leuchtdiode (LED).

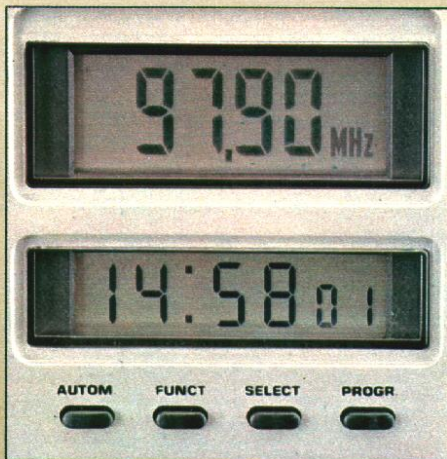

1. 6 UKW-Programmtasten – fest programmierbar.
2. LCD-Frequenzanzeige und LCD-Quarz-Schaltuhr

Automatische UKW-Scharfabstimmung (AFC), schaltbar. Elektronische Stummschaltung unterdrückt Störgeräusche bei der Bereichsumschaltung und beim Wechsel der UKW-Feststationen. Elektronische Stereo-Basis-Verbreiterung durch Flachbahnregler: Das Stereoklangbild wird bei gleichbleibendem Lautsprecherabstand akustisch vergrößert.

Bis zu 1 Jahr vorprogrammierbare Quarz-Schaltuhr mit 6stelliger LCD-Anzeige sowie Datum-, Ein- oder Ausschaltzeit-Anzeige.

Aufnahme-Automatic mit zusätzlicher VAT-Taste für stufenloses Ein- und Ausblenden bei Mono- und Stereo-Aufnahmen. Bandselector für Fe-, FeCr- und Cr-Band.

Oszillator-Schalter zum Umschalten der Löschfrequenz. Dreistelliges Bandlängenzählwerk.

Automatische Band-Endabschaltung mit Motorstop und Tastenauslösung. Auch bei schnellem Vor- und Rücklauf und bei Bandlaufstörungen.

Intermix-Bedienung: Direktwahl aller Laufaktionen ohne Zwischenstop. Rastbare Tasten für schnellen Vor- und Rücklauf.

Drehregler für Lautstärke, Stereo-Balance und zum getrennten Einstellen von Bässen und Höhen. Skala, Zähler, Uhr und Instrument-Dauerbeleuchtung bei Netzbetrieb, Kurzzeitbeleuchtung bei Batterie-/Accubetrieb.

Stromversorgung:

Netzbetrieb durch integriertes Netzteil 220/230 V ~. Batteriebetrieb mit 6 Monozellen oder Accu-Betrieb mit dryfit-Accu 476 (als Zubehör lieferbar). Zur Aufladung des Accus ist der Ladezusatz 476 erforderlich. Dieses Zubehör kann vom Fachhändler nachträglich eingebaut werden.

Gehäuse: braun-metallic

Maße: ca. 48 x 30 x 13 cm

Gewicht: ca. 6,2 kg (ohne Batterien)

Zubehör Seite 184/185
Daten Seite 186/187

2x5 Watt music-power.
LCD-Frequenzanzeige.
LCD-Quarz-Schaltuhr mit Datumsanzeige.
Klasse in dieser Klasse!





RR 120 INTERNATIONAL

Auch unser kleinster Radio-Recorder – in IC-Technik – erfüllt hohe Qualitätsansprüche.

3 Wellenbereiche. Aufnahme-Automatic. Eingebautes Mikrofon.

Wichtige technische Merkmale:
 3 Wellenbereiche: U, M, L. AM- und FM-Zwischenfrequenzverstärker mit Doppel-Keramik-Filter. Endstufe mit 1,7 Watt Musikleistung.
 Eingebautes hochempfindliches Electret-Kondensator-Mikrofon.
 Long-Life-Tonkopf. Drucktastengesteuertes Laufwerk.
 Universal-Ein-/Ausgang zum Anschluß für Mikrofon, Radio, Plattenspieler oder Tonbandgerät.

Bedienungskomfort:

Exaktes, spielfreies Abstimmen auf allen Rundfunk-Bereichen durch Präzisions-Zahnrad-Antrieb.
 Aufnahme-Automatic.
 Programmquellen „schneiden“: Rundfunksendungen können unterbrochen und Mikrofon-Aufnahmen „zwischen-geschnitten“ werden.
 Durch Anschluß einer Tonspannungsquelle, z. B. Mikrofon, kann diese mit einer Aufnahme vom internen Radioteil gemischt werden (Aufnahme-Mix-Betrieb).
 Oszillator-Schalter zum Umschalten der Löschfrequenz.
 Mithören bei Aufnahme über eingebauten Lautsprecher. Dabei Lautstärke einstellbar in zwei Stufen.
 Intermix-Bedienung: Direktwahl aller Lauffunktionen ohne Zwischenstop.
 Automatische Band-Endabschaltung mit Motorstop und Tastenauslösung.
 Rastbare Tasten für schnellen Vor- und Rücklauf.
 Automatische elektronische Netz-Batterie-Umschaltung.

Stromversorgung:

Netzbetrieb mit integriertem Netzteil 220/230 V ~. Batteriebetrieb mit 6 Babyzellen.

Gehäuse: braun-metallic
Maße: ca. 28 x 19 x 8 cm
Gewicht: ca. 1,8 kg (ohne Batterien)



Recorder zum Schenken und Schenkenlassen.

RR 220 INTERNATIONAL

**Grundig-Qualität zum kleinen Preis.
So macht Musikhören Spaß.
4 Wellenbereiche.
2,5 Watt Musikleistung.**

Wichtige technische Merkmale:
4 Wellenbereiche: U, K, M, L.
Endstufe in IC-Technik mit 2,5 Watt Musikleistung. Eingebautes hochempfindliches Electret-Kondensator-Mikrofon.
Long-Life-Tonkopf.
Drucktastengesteuertes Laufwerk.
Anschluß für Klein-/Kopfhörer mit Klinkestecker (3,5 mm Ø). Universal-Ein-/Ausgang zum Anschluß für Mikrofon, Radio, Plattenspieler oder Tonbandgerät.

Bedienungskomfort

Exaktes, spielfreies Abstimmen auf allen Rundfunk-Bereichen durch Präzisions-Zahnrad-Antrieb.
Aufnahme-Automatic mit zusätzlicher VAT-Taste für stufenloses, weiches Aus- und Einblenden.
Stufenloses, weiches Aus- und Einblenden bei Cassetten-Wiedergabe mit „elektronischer“ Pause-Taste.
Programmquellen „schneiden“: Rundfunk-Sendungen können unterbrochen und Mikrofon-Aufnahmen „zwischen geschnitten“ werden. Oszillator-Schalter zum Umschalten der Löschfrequenz.
Mithören bei Aufnahme über eingebauten Lautsprecher. Automatische Band-Endabschaltung mit Motorstop und Tastenauslösung. Intermix-Bedienung: Direktwahl aller Lauffunktionen ohne Zwischenstop.
Rastbare Tasten für schnellen Vor- und Rücklauf.

Stromversorgung

Netzbetrieb mit integriertem Netzteil 220/230 V ~. Batteriebetrieb mit 6 Monozellen oder Accu-Betrieb mit dryfit-Accu-Set 478 (als Zubehör lieferbar).

Gehäuse: braun-metallic

Maße: ca. 36 x 22 x 10 cm

Gewicht: ca. 3,2 kg (ohne Batterien)

Zubehör Seite 184/185

Daten Seite 186/187





RR 280

Klein, kompakt und 2 Kurzwellenbereiche – ideal für unterwegs.

Wichtige technische Merkmale:

5 Wellenbereiche: U, 2 x K, M, L.
 AM- und FM-Zwischenfrequenzverstärker mit Keramik-Filter.
 Endstufe in IC-Technik mit 1,2 Watt Musikleistung. Eingebautes hochempfindliches Electret-Kondensator-Mikrofon. Long-Life-Tonkopf.

Drucktastengesteuertes Laufwerk.
 Anschluß für Klein-/Kopfhörer. Universal-Ein-/Ausgang zum Anschluß für Mikrofon, Radio, Plattenspieler oder Tonbandgerät.

Bedienungskomfort:

Aufnahme-Automatic. Mithören bei Aufnahme über eingebauten Lautsprecher.
 Automatische Band-Endabschaltung bei Aufnahme/Wiedergabe.
 Dreistelliges Bandlängenzählwerk.
 Oszillator-Schalter zum Umschalten der Löschfrequenz.
 Intermix-Bedienung: Direktwahl aller Lauffunktionen ohne Zwischenstop.
 Rastbare Tasten für schnellen Vor- und Rücklauf. Schieberegler für Klang- und Lautstärke.
 Batterie-/Abstimmanzeige (Tuning).
 Kurzwellenlupe.
 Automatische Batterie-/Netzumschalter.

Stromversorgung

Netzbetrieb mit integriertem Netzteil 220/230 V ~.
 Batteriebetrieb mit 6 Babyzellen.

Gehäuse: schwarz und champagner-metallic

Maße: ca. 30 x 18 x 7 cm

Gewicht: ca. 2 kg

Zubehör Seite 184/185
Daten Seite 186/187

Lieferbar ab ca. Oktober '80



Stereo-Recorder zum Verlieben.

RR 720 Stereo INTERNATIONAL

Design und Technik von
internationalem Niveau.

6 UKW-Programmtasten.
2 x 3 Watt Musikleistung.
Stereo-Basis-Verbreiterung.

Wichtige technische Merkmale:

4 Wellenbereiche: U, K, M, L.
6 UKW-Programmtasten.
2 IC-Endstufen mit je 3 Watt Musik-
leistung. 2 klangstarke Lautsprecher.
2 eingebaute, hochempfindliche
Electret-Kondensator-Mikrofone.

Start-Stop-Fernbedienung bei Aufnahme über Grundig Schaltmikrofon, z. B. GCM 309. Anschlüsse für Stereo-Kopfhörer mit Klinkenstecker (6,3 mm Ø), 2 Lautsprecher-Boxen, Plattenspieler/Tonbandgerät, Fernbedienungs-/Stereo-Mikrofon und FM-Außenantenne.

Bedienungskomfort:

Anzeige-Instrument für Batterie-/Accu-Kontrolle. UKW-Stereosignal-Anzeige durch Leuchtdiode (LED). Aufnahme-Automatic mit zusätzlicher VAT-Taste für stufenloses, weiches Ein- und Ausblenden bei Mono- und Stereo-Aufnahmen.

Elektronische Stereo-Basis-Verbreiterung: Das Stereo-Klangbild wird bei gleichbleibendem Lautsprecherabstand akustisch vergrößert.

Oszillator-Schalter zum Umschalten der Löschfrequenz. Dreistelliges Bandlängenzählwerk.

Automatische Band-Endabschaltung mit Motorstop und Tastenauslösung. Auch bei schnellem Vor- und Rücklauf und bei Bandlaufstörungen. Intermix-Bedienung: Direktwahl aller Lauffunktionen ohne Zwischenstop. Walzenregler für Lautstärke, Stereo-Balance und Klang.

Stromversorgung:

Netzbetrieb durch integriertes Netzteil 220/230 V ~. Batteriebetrieb mit 6 Monozellen oder Accu-Betrieb mit dryfit-Accu 476 (als Zubehör lieferbar).

Gehäuse: braun-metallic

Maße: ca. 44 x 27 x 14 cm

Gewicht: ca. 4,6 kg (ohne Batterien)



RR 920 Stereo INTERNATIONAL

Disco-Sound, Kammermusik und Folklore – Sie haben immer Ihr eigenes Programm in Stereo in optimaler Qualität.

**6 UKW-Programmtasten.
2 x 5 Watt Musikleistung.
Instrumente für Frequenzanzeige und Tuning.**

Wichtige technische Merkmale:

4 Wellenbereiche: U, K, M, L.
6 UKW-Programmtasten. 3fach abgestimmtes UKW-Mischteil mit Vorstufe und getrenntem Oszillator. 2 IC-Endstufen mit je 5 Watt Musikleistung.
2 Superphon-Lautsprecher. 2 eingebaute, hochempfindliche Electret-Kondensator-Mikrofone.
Start-Stop-Fernbedienung bei Aufnahme über Grundig Schaltmikrofon, z. B. GCM 309. Anschlüsse für Stereo-Kopfhörer nach DIN, 2 Lautsprecher-Boxen, Plattenspieler/Tonbandgerät, Fernbedenungs-/Stereomikrofon und FM-Außenantenne.

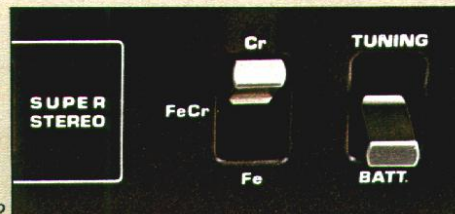
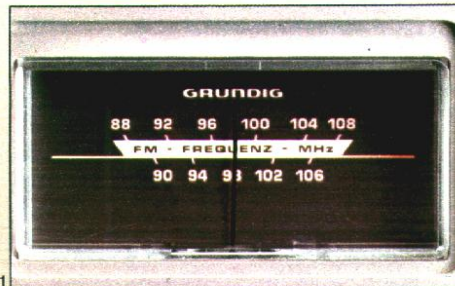

1. Frequenzanzeige-Instrument.
2. Bandsortenschalter für Fe-, FeCr- und Cr-Band.

Bedienungskomfort:

Abstimm-Instrument für AM und FM.
Feldstärkeanzeige, kombiniert mit Batterie-/Accu-Kontrolle.
Frequenzanzeige-Instrument für UKW.
UKW-Stereosignal-Anzeige durch LED.
Schaltbare automatische UKW-Scharf-abstimmung (AFC). Elektronische Stummschaltung unterdrückt unerwünschte Sender bei der Bereichsumschaltung und beim Wechsel der UKW-Feststationen. Aufnahme-Automatic mit zusätzlicher VAT-Taste.
„Elektronische“ Pause-Taste für stufenloses Ein- und Ausblenden bei Wiedergabe. Bandselector für Fe-, FeCr- und Cr-Band.
Oszillator-Schalter zum Umschalten der Löschräufigkeit. Dreistelliges Bandlängenzählwerk.



Automatische Band-Endabschaltung mit Motorstop und Tastenauslösung. Auch bei schnellem Vor- und Rücklauf und bei Bandlaufstörungen.

Intermix-Bedienung: Direktwahl aller Lauffunktionen ohne Zwischenstop. Rastbare Tasten für schnellen Vor- und Rücklauf.

Griffige Drehregler für Lautstärke, Stereo-Balance und zum getrennten Einstellen von Bässen und Höhen.

Stromversorgung:

Netzbetrieb durch integriertes Netzteil 220/230 V ~. Batteriebetrieb mit 6 Monozellen oder Accu-Betrieb mit dryfit-Accu 476 (als Zubehör lieferbar). Zur Aufladung des Accus ist der Ladezusatz 476 erforderlich. Dieses Zubehör kann vom Fachhändler nachträglich eingebaut werden.

Gehäuse: braun-metallic

Maße: ca. 48 x 29 x 12 cm

Gewicht: ca. 6,1 kg (ohne Batterien)

Zubehör Seite 184/185

Daten Seite 186/187

Der Klasse-Recorder. Zum Verlieben. Zum Schenken. Zum Schenkenlassen.





RR 1140 Stereo PROFESSIONAL

Das Traumgerät. Die tragbare Stereoanlage der Superlative.

Automatic-Reverse.
8 UKW-Programmtasten mit elektronischer Sender-Speicherung.
LCD-Quarz-Schaltuhr mit 24-Stunden-Zeit- und Datumsanzeige.
LCD-Frequenzanzeige.
4 Lautsprecher.
2 x 10 Watt Musikleistung.

Wichtige technische Merkmale:

6 Wellenbereiche: U, 3 x K, M, L.
 8 UKW-Programmtasten. Elektronische Speicherung für 8 festprogrammierbare UKW-Sender: Einfaches Programmieren durch Tastendruck. 4fach abgestimmtes UKW-Mischteil mit Kapazitätsdioden, selektiver Vorstufe und getrenntem Oszillator. Getrennte ZF-Verstärker für AM und FM mit ICs und Mehrfachkeramikfilter. Dadurch optimale Empfangsleistung. 2stufige Multi-Match-Teleskopantenne. Wichtig für weltweiten Kurzwellenempfang.
 2 IC-Endstufen mit je 10 Watt Musikleistung. 4 Superphon-Lautsprecher.
 2 eingebaute, hochempfindliche Electret-Kondensator-Mikrofone.
 Start-Stop-Fernbedienung bei Aufnahme über Grundig Schaltmikrofon GCM 309. Anschlüsse für Stereo-Kopfhörer mit Klinkestecker (6,3 mm Ø), 2 Lautsprecher-Boxen, Plattenspieler/Tonbandgerät, Fernbedienungs-/Stereo-mikrofon und FM-Außenantenne.



1. LCD-Frequenzanzeige für alle Bereiche und bis zu 1 Jahr vorprogrammierbare LCD-Quarz-Schaltuhr.

2. Automatic-Reverse: Kein Wenden der Cassette notwendig!

Bedienungskomfort:

Grob-/Feintrieb zur exakten Sendereinstellung für alle Bereiche. Abstimm-Instrument für AM und FM. Feldstärkeanzeige, kombiniert mit Batterie-/Accu-Kontrolle. Schaltbarer Frequenzzähler mit digitaler LCD-Anzeige für alle Bereiche. Dadurch besonders einfache Sendereinstellung. UKW-Stereosignal-Anzeige durch Leuchtdiode (LED). Selbststeuernde Super-AFC: UKW-Scharfabbildung schaltet bei schneller Sendersuche elektronisch aus und nach dem Abstimmen automatisch wieder ein.

Elektronische Stummschaltung unterdrückt Störgeräusche bei der Bereichsumschaltung und beim Wechsel der UKW-Feststationen. PLL-Stereo-Automatic-Decoder in Matrixschaltung mit feldstärkeabhängiger Kanaltrennung sorgt für optimalen Stereo-Empfang. Elektronische Stereo-Basis-Verbreiterung durch Flachbahnregler: Das Stereo-Klangbild wird bei gleichbleibendem Lautsprecherabstand gewissermaßen akustisch vergrößert.

Bis zu 1 Jahr vorprogrammierbare Schaltuhr mit 6stelliger LCD-Anzeige sowie Datum-, Ein- oder Ausschaltzeit-Anzeige. Aufnahme-Automatic mit zusätzlicher VAT-Taste für stufenloses Ein- und Ausblenden bei Mono- und Stereo-Aufnahmen. Aufnahme-Kontrolle durch eine im Rhythmus der Modulation aufleuchtende Diode (LED). Reversebetrieb bei Wiedergabe mit LED-Anzeige. Bandendabschaltung. Bandselector für Fe-, FeCr- und Cr-Band.

Oszillator-Schalter zum Umschalten der Löschfrequenz. Dreistelliges Bandlängenzählwerk. Tachogeregelter Gleichstrommotor.

Automatische Band-Endabschaltung mit Motorstop und Tastenauslösung. Auch bei schnellem Vor- und Rücklauf und bei Bandlaufstörungen.

Intermix-Bedienung: Direktwahl aller Lauffunktionen ohne Zwischenstop. Rastbare Tasten für schnellen Vor- und Rücklauf.

Drehregler für Lautstärke, Stereo-Balance und für Bässe und Höhen. Dauerbeleuchtung bei Netzbetrieb für Skala, Zähler, Uhr und Instrument. Kurzzeitbeleuchtung bei Batterie-/Accubetrieb.

Stromversorgung:

Integriertes Netzteil (von 220/230 auf 110/127 V ~ umschaltbar), mit Ladeeinrichtung für Accu 476. Batteriebetrieb mit 6 Monozellen oder kostensparender Betrieb mit dryfit-Accu 476 (als Zubehör lieferbar). Externe Spannungsversorgung z. B. über 12-Volt-Autobatterie mit Grundig Adapterkabel II.

Gehäuse: schwarz

Maße: ca. 54 x 34 x 15 cm

Gewicht: ca. 9,6 kg (ohne Batterien)

Zubehör Seite 184/185

Daten Seite 186/187

Der Stereo-Recorder, der verwöhnte Ohren begeistert und Kurzwellen-Herzen höher schlagen läßt.





RR 640 Stereo PROFESSIONAL

Auch der Kleine aus unserer Profi-Linie beweist, was er kann.

**Stereo-Basis-Verbreiterung.
2 x 3 Watt Musikleistung.**

Wichtige technische Merkmale:
4 Wellenbereiche: U, K, M, L.
2 IC-Endstufen mit je 3 Watt Musikleistung. 2 Superphon-Lautsprecher, 2 eingebaute, hochempfindliche Electret-Kondensator-Mikrofone. Start-Stop-Fernbedienung bei Aufnahme über Grundig Schaltmikrofon GCM 309. Anschlüsse für Stereo-Kopf-

hörer mit Klinkenstecker (6,3 mm Ø), 2 Lautsprecher-Boxen, Plattenspieler/Tonbandgerät, Fernbedienungs-/Stereomikrofon und FM-Außenantenne.

Bedienungskomfort:

Anzeige-Instrument für Batterie-/Accu-Kontrolle. UKW-Stereosignal-Anzeige durch LED. Aufnahme-Automatic mit zusätzlicher VAT-Taste. Elektronische Stereo-Basis-Verbreiterung: Das Stereo-Klangbild wird bei gleichbleibendem Lautsprecherabstand akustisch vergrößert. Dreistelliges Bandlängenzählwerk.

Automatische Band-Endabschaltung mit Motorstop und Tastenauslösung. Auch bei schnellem Vor- und Rücklauf und bei Bandlaufstörungen. Intermix-Bedienung: Direktwahl aller Lauffunktionen

ohne Zwischenstop. Walzenregler für Lautstärke, Stereo-Balance und Klangwaage.

Stromversorgung:

Netzbetrieb durch integriertes Netzteil 220/230 V ~. Batteriebetrieb mit 6 Monozellen oder Accu-Betrieb mit dryfit-Accu 476 (als Zubehör lieferbar).

Gehäuse: schwarz

Maße: ca. 44 x 27 x 14 cm

Gewicht: ca. 4,6 kg (ohne Batterien)

Zubehör Seite 184/185

Daten Seite 186/187



Stereo-Recorder zum Schenken und Schenkenlassen.

RR 750 Stereo PROFESSIONAL

6 UKW-Programmtasten.
2 x 3 Watt Musikleistung.
LCD-Quarz-Schaltuhr mit
24-Stunden-Zeit-
anzeige.
Wecken mit Musik oder Alarmton.

Wichtige technische Merkmale:
4 Wellenbereiche: U, K, M, L.
6 UKW-Programmtasten. 2 IC-Endstufen mit je 3 Watt Musikleistung.
2 klangstarke Lautsprecher. 2 eingebaute, hochempfindliche Electret-Kondensator-Mikrofone.
Start-Stop-Fernbedienung bei Aufnahme über Grundig Schaltmikrofon GCM 309.

Anschlüsse für Stereo-Kopfhörer mit Klinkenstecker (6,3 mm Ø), 2 Lautsprecher-Boxen, Plattenspieler/Tonbandgerät, Fernbedienungs-/Stereo-Mikrofon und FM-Außenantenne.

Bedienungskomfort:

Anzeige-Instrument für Batterie-/Accu-Kontrolle. Aufnahme-Automatic mit zusätzlicher VAT-Taste für stufenloses, weiches Ein- und Ausblenden bei Mono- und Stereo-Aufnahmen.
Elektronische Stereo-Basis-Verbreiterung: Das Stereo-Klangbild wird bei gleichbleibendem Lautsprecherabstand akustisch vergrößert.
Oszillator-Schalter zum Umschalten der Löschfrequenz. Mithören bei Aufnahme über eingebauten Lautsprecher oder Kopfhörer. Dreistelliges Bandlängenzählwerk. Automatische Band-Endabschaltung mit Motorstop und Tasten-

auslösung. Auch bei schnellem Vor- und Rücklauf und bei Bandlaufstörungen. Intermix-Bedienung: Direktwahl aller Lauffunktionen ohne Zwischenstop. Walzenregler für Lautstärke, Stereo-Balance und Klang.

Uhrenteil:

LCD-Quarz-Schaltuhr mit 24-Stunden-Zeit-
anzeige. Wecken mit Musik oder Alarmton.

Stromversorgung:

Netzbetrieb durch integriertes Netzteil 220/230 V ~. Batteriebetrieb mit 6 Monozellen oder Accu-Betrieb mit dryfit-Accu 476 (als Zubehör lieferbar).

Gehäuse: schwarz

Maße: ca. 44 x 27 x 14 cm

Gewicht: ca. 4,6 kg (o. Batt.)





RR 940 Stereo PROFESSIONAL

**Macht rundfunkmüde Hörer munter.
– Einfach umschalten auf das
Stereo-Privat-Programm.**

**6 UKW-Programmtasten.
2 x 5 Watt Musikleistung.
Instrumente für Frequenzanzeige
und Tuning.**

Wichtige technische Merkmale:
4 Wellenbereiche: U, K, M, L.
6 UKW-Programmtasten. 3fach abgestimmtes UKW-Mischteil mit Vorstufe und getrenntem Oszillator. Getrennter ZF-Verstärker bei AM und FM. FM mit ICs und Mehrfachkeramikfilter.
2 IC-Endstufen mit je 5 Watt Musikleistung. 2 Superphon-Lautsprecher.
2 eingebaute, hochempfindliche Electret-Kondensator-Mikrofone. Start-Stop-Fernbedienung bei Aufnahme über

Grundig Schaltmikrofon GCM 309.
Anschlüsse für Stereo-Kopfhörer nach DIN, 2 Lautsprecherboxen, Plattenspieler/Tonbandgerät, Fernbedienungs-/Stereomikrofon.

Bedienungskomfort:
Abstimm-Instrument für AM und FM. Feldstärkeanzeige, kombiniert mit Batterie-/Accu-Kontrolle.
Frequenzanzeige-Instrument für UKW. UKW-Stereosignal-Anzeige. Schaltbare automatische UKW-Scharfabstimmung (AFC). Elektronische Stummschaltung unterdrückt unerwünschte Sender bei der Bereichsumschaltung und beim Wechsel der UKW-Feststationen. Aufnahme-Automatic mit zusätzlicher VAT-Taste für stufenloses, weiches Ein- und Ausblenden bei Mono- und Stereo-Aufnahmen.
„Elektronische“ Pause-Taste für stufenloses Ein- und Ausblenden bei Wiedergabe. Oszillator-Schalter zum Umschalten der Löschfrequenz.

Automatische Band-Endabschaltung mit Motorstop und Tastenauslösung. Intermix-Bedienung: Direktwahl aller Lauffunktionen ohne Zwischenstop.

Stromversorgung:
Netzbetrieb durch integriertes Netzteil 220/230 V ~. Batteriebetrieb mit 6 Monozellen oder Accu-Betrieb mit dryfit-Accu 476 (als Zubehör lieferbar). Zur Aufladung des Accus ist der Ladezusatz 476 erforderlich. Dieses Zubehör kann vom Fachhändler nachträglich eingebaut werden.

Gehäuse: schwarz
Maße: ca. 48 x 29 x 12 cm
Gewicht: ca. 6,1 kg (ohne Batterien)

Zubehör Seite 184/185
Daten Seite 186/187



Stereo-Recorder für den großen Sound.

RR 1040 Stereo PROFESSIONAL

Für Musikgenießer. Bietet Stereo-Musik für verwöhnte Ohren.

24-Stunden-LCD-Quarz-Schaltuhr mit Datumsanzeige.

LCD-Frequenzanzeige.

6 UKW-Programmtasten.

2 x 5 Watt Musikleistung.

Wichtige technische Merkmale:

4 Wellenbereiche: U, K, M, L.

6 UKW-Programmtasten. 3fach abgestimmtes UKW-Mischteil mit Kapazitätsmoden. 2 IC-Endstufen mit je 5 Watt Musikleistung.

2 Superphon-Lautsprecher. 2 eingebaute, hochempfindliche Electret-Kondensator-Mikrofone.

Start-Stop-Fernbedienung bei Aufnahme über Grundig Schaltmikrofon, z. B. GCM 309. Anschlüsse für Stereo-Kopfhörer nach DIN, 2 Lautsprecher-Boxen,

Plattenspieler/Tonbandgerät, Fernbedienungs-/Stereo-Mikrofon und FM-Außenantenne.

Bedienungskomfort:

Abstimm-Instrument für AM und FM. Feldstärkeanzeige, kombiniert mit Batterie-/Accu-Kontrolle.

Schaltbarer Frequenzzähler mit digitaler LCD-Anzeige für alle Bereiche. UKW-Stereosignal-Anzeige durch Leuchtdiode (LED).

Automatische UKW-Scharfabstimmung (AFC) schaltbar. Elektronische Stummschaltung unterdrückt Störgeräusche bei der Bereichsumschaltung und beim Wechsel der UKW-Feststationen. Elektronische Stereo-Basis-Verbreiterung. Bis zu 1 Jahr vorprogrammierbare Quarz-Schaltuhr mit 6stelliger LCD-Anzeige sowie Datum-, Ein- oder Ausschaltzeit-Anzeige.

Aufnahme-Automatic mit zusätzlicher VAT-Taste für stufenloses Ein- und Ausblenden bei Mono- und Stereo-Aufnahmen.

Bandselector für Fe-, FeCr- und Cr-Band.

Oszillator-Schalter zum Umschalten der Löschfrequenz.

Automatische Bandendabschaltung mit Motorstop und Tastenauslösung.

Intermix-Bedienung: Direktwahl aller Lauffunktionen ohne Zwischenstop.

Stromversorgung:

Integriertes Netzteil 220/230 V ~.

Batteriebetrieb mit 6 Monozellen oder Accu-Betrieb mit dryfit-Accu 476 (als Zubehör lieferbar). Zur Aufladung des Accus ist der Ladezusatz 476 erforderlich. Dieses Zubehör kann vom Fachhändler nachträglich eingebaut werden.

Gehäuse: schwarz

Maße: ca. 51 x 30 x 13 cm

Gewicht: ca. 6,2 kg (ohne Batterien)



CR 355

Ein gern gekaufter Cassetten-Recorder mit übersichtlichen Bedienungselementen.

Wichtige technische Merkmale des CR 355:

1 Watt Musikleistung. Long-Life-Tonkopf für superlange Lebensdauer. Eingebautes Electret-Kondensator-Mikrofon. Anschluß für separates Kondensator-Mikrofon oder Start-Stop-Fernbedienung bei Aufnahme über Grundig Schaltmikrofon GCM 309. Druckstangen-gesteuertes Laufwerk. Herausziehbarer Tragegriff. Sonderzubehör: Tragetasche 493.

Bedienungskomfort:

Aufnahme-Automatic. Mithören bei Aufnahme über eingebauten Lautsprecher. Mithörlautstärke stufenlos regelbar. 6 große Blocktasten mit Fingermulde. Flachbahnregler für gehörrichtige Lautstärke. Automatische Band-Endabschaltung mit Motorstop.

Stromversorgung:

Netzbetrieb durch integriertes Netzteil 220/230 V ~. Batteriebetrieb mit 6 Babyzellen.

Gehäuse: braun-metallic

Maße: ca. 21 x 8 x 28 cm

Gewicht: ca. 1,9 kg (ohne Batterien)



CR 455

Zu Hause als Tischgerät – unterwegs zum Umhängen mit der praktischen Grundig-Tragetasche 493.



Und der Cassettenspieler bringt „Heidi“ und „Biene Maja“ am laufenden Band.

CR 485 Stereo

Unser bester Cassetten-Recorder.
Eine ideale Ergänzung zu Ihrer Stereoanlage.

Stereo-Aufnahme-Automatic.



Bandselector für 3 Bandsorten

Wichtige technische Merkmale des CR 485 und CR 455:

1,5 Watt Musikleistung. Long-Life-Tonkopf für superlange Lebensdauer. Eingebautes Electret-Kondensator-Mikrofon für Mono-Aufnahmen. Anschluß für separates Kondensator-Mikrofon oder Start-Stop-Fernbedienung bei Aufnahme über Grundig Schaltmikrofon GCM 309. Drucktastengesteuertes Laufwerk. Herausziehbarer Tragegriff. Sonderzubehör: Tragetasche 493.

Bedienungskomfort:

Bandselector für Fe-, FeCr- und Cr-Band. Großes Instrument für Batterie-Kontrolle. Aufnahme-Automatic (auch für Stereo beim CR 485). Dreistelliges Bandlängenzählwerk. Flachbahnregler für Klangwaage und gehörrichtige Lautstärke. Mithören bei Aufnahme über den eingebauten Lautsprecher. Mithörlautstärke stufenlos regelbar. Automatische Band-Endabschaltung mit Motorstop und Tastenauslösung.

Stromversorgung:

Netzbetrieb durch integriertes Netzteil 220/230 V ~. Batteriebetrieb mit 6 Babyzellen.

Gehäuse: braun-metallic

Maße: ca. 21 x 8 x 28 cm

Gewicht: ca. (ohne Batterien)

CR 485: 2,5 kg

CR 455: 2 kg

Zubehör Seite 184/185

Daten Seite 186/187





sono-clock 550

Rundfunkteil:

7 UKW-Programm-Sensoren mit Leuchtdioden-Anzeige (LED). U 1-Primärprogramm-Schalter: Einschlafen und Wecken wahlweise mit unterschiedlichem Programm. Empfangsteil mit Kapazitätsdioden-Abstimmung. Modernste IC-Technik im Zwischenfrequenz-Verstärker, in der eisenlosen Endstufe mit 3 Watt Musikleistung, zum Stabilisieren der Abstimmspannung und für die Sensorbedienung. Getrennte Eingänge für Hoch- und Wurfantenne. Weitere technische Merkmale wie sono-clock 650.

Uhrenteil siehe Seite 182

Gehäuse: champagner-metallic und weiß

Maße: ca. 17 x 14 x 15 cm



sono-clock 650

Rundfunkteil:

8 UKW-Programm-Sensoren mit Leuchtdioden-Anzeige (LED). U 1-Primärprogramm-Schalter. Einschlafen und Wecken wahlweise mit unterschiedlichem Programm. Modernste IC-Technik im ZF-Verstärker, in der eisenlosen Endstufe, zum Stabilisieren der Abstimmspannung und für die Sensorbedienung. Getrennte Eingänge für Hoch- und Wurfantenne. Alarmton über Geräte-lautsprecher, unabhängig von der Lautstärkeeinstellung. 3 Watt Musikleistung. Optimale Klangqualität durch großen Frontlautsprecher. Anschluß für Kleinhörer mit Klinkenstecker von 3,5 mm Ø (eingebauter Lautsprecher wird bei Kleinhörerbetrieb abgeschaltet). Netzbetrieb 220 V~.

Uhrenteil siehe Seite 182

Gehäuse: champagner-metallic und weiß

Maße: ca. 27 x 17 x 13 cm.



sono-clocks. Mehr als nur Radio. Mehr als nur Uhr. Mehr als nur Wecker.

sono-clock 40

Radioteil:

2 Wellenbereiche: U, M. Übersichtliche Walzenskala. Flachbahnregler für Lautstärke. Wurfantenne für U, Ferritantenne für M.

Gehäuse: champagner-metallic und weiß

Maße: ca. 23 x 6 x 16 cm.



sono-clock 40

sono-clock 50 sono-clock 60

Radioteil:

2 Wellenbereiche: U, M. 1,2 Watt Musikleistung. Flachbahnregler für Lautstärke. Wurfantenne für U, Ferritantenne für M.

sono-clock 50

Gehäuse: braun-metallic

Maße: ca. 25 x 6 x 18 cm.

sono-clock 60

Gehäuse: champagner-metallic und weiß

Maße: ca. 25 x 6 x 18 cm



sono-clock 50

sono-clock 70

Radioteil:

3 Wellenbereiche: U, M, L. 1,5 Watt Musikleistung. Wurfantenne für U, Ferritantenne für M und L. Flachbahnregler für Lautstärke. Anschluß für Kleinhörer eingebauter Lautsprecher – wird bei Kleinhörerbetrieb abgeschaltet).

Gehäuse: champagner-metallic und weiß

Maße: ca. 25 x 8 x 14 cm.



sono-clock 60

Gemeinsame technische Merkmale der Electronic-Uhr

(sono-clock 40, 50, 60, 70):

Electronic-Uhr mit 24-Stunden-Zeit-
anzeige.

Wecken mit Musik und/oder Alarmton.

LED-Alarm-Bereitschaftsanzeige.

Netzbetrieb 220/230 V ~.

Weitere technische Features:

1) sono-clock 40, 50, 60

Nachweck-Automatic: Nachwecken in Abständen von jeweils 9 Minuten innerhalb einer Stunde. Einschlafzeit-Automatic bis zu 59 Minuten.

2) sono-clock 70

Zusätzlich integrierter Kurzzeit-Wecker bis 59 Minuten Laufzeit.

Stinkelfuß ermöglicht auch hängende Montage. (Schränkerunterbau).



sono-clock 70



Gemeinsame technische Merkmale der Electronic-Uhr für sono-clock 110, 350, 550 und 650:

24-Stunden-Zeitanzeige

Ziffer für Ziffer läßt sich die elektronische 24-Stunden-Digitaluhr schrittweise durch Tastendruck sekundengenau einstellen.

Datumsanzeige für 4 Jahre

Einmal eingestellt, muß das Datum nur jeweils am 29. Februar eines Schaltjahres um einen Tag korrigiert werden.

24-Stunden-Weckzeitanzeige

Wecken mit Musik oder mit Musik und anschließendem Weckton. Nachwecken in 10-Minuten-Abständen möglich. Elektronische Anzeige durch Leuchtpunkte in der Uhr, für:

1. Automatic-Betrieb (Wecken mit Radio)
2. Alarm-Betrieb (Wecken mit Radio und Warnton)

Automatische Uhrzeit-/Datum-Umschaltung

Abwechselnd wird für die Dauer von 8 Sekunden die Uhrzeit und 2 Sekunden das Datum angezeigt. Wahlweise nur Uhrzeit- oder mit Schalterdruck nur Datumsanzeige.

Selbst Netzausfall wird überbrückt

Eine 9-Volt-„Stützbatterie“ hält die Uhren-Elektronik in Gang und sichert die eingespeicherte Weckzeit.

Batterie-Abschaltautomatic

Sollte das Abschalten einmal vergessen werden, so wird die entladene Batterie automatisch abgeschaltet und dadurch Auslaufsicherheit gewährleistet.

Automatische Helligkeitsregelung

der vierstelligen Segmentziffern durch Fotowiderstand in Abhängigkeit von der Raumhelligkeit. Tagsüber heller und nachts dunkler. Die Grundhelligkeit kann individuell und stufenlos eingestellt werden.

Einschlafzeit-Automatic

bis zu 2 Std. 50 Min. – mit Anzeige in Sprüngen von 10 Min. – programmierbar. Das bedeutet: Das Gerät schaltet sich zum vorprogrammierten Zeitpunkt selbständig ab. Oder es wird durch die Pause-Taste manuell abgeschaltet.



sono-clock 110

7 UKW-Programmtasten.
3,5 Watt Musikleistung.
Modernste IC-Technik im Zwischenfrequenz-Verstärker, in der eisenlosen Endstufe und zum Stabilisieren der Abstimmspannung.
Getrennte Eingänge für Hoch- und Wurfantenne.

Alarmton über Geräte-Lautsprecher, unabhängig von der Lautstärkeeinstellung.
Anschluß für Kleinhörer.
Netzbetrieb 220 V ~.

Gehäuse: champagner-metallic und weiß

Maße: ca. 29 x 10 x 19 cm

Zubehör Seite 184/185

Daten Seite 186/187



sono-clock 350

3 Wellenbereiche: U, M, L.
3 Watt Musikleistung.
Modernste IC-Technik im AM-Teil, FM-Zwischenfrequenz-Verstärker und in der eisenlosen Endstufe.
Ferritantenne für AM. Getrennte Eingänge für Hoch- und Wurfantenne.
Alarmton über Geräte-Lautsprecher,

unabhängig von der Lautstärkeeinstellung.
Anschluß für Kleinhörer.
Netzbetrieb 220 V ~.

Gehäuse: champagner-metallic und weiß

Maße: ca. 29 x 10 x 19 cm

Für welches Modell Sich auch immer entscheiden - alles beste Grundig Qualität.

RF 440

Wellenbereiche: U, M, L.
6 Watt Musikleistung.
Eingebaute UKW- und Ferritantenne.
Anschluß für Tonband- bzw.
Cassettengerät oder Plattenspieler.

Gehäuse: nußbaumfarben
Maße: ca. 34 x 26 x 17 cm.



RF 420

Wellenbereiche: U, M, L.
6 Watt Musikleistung.
Eingebaute UKW- und Ferritantenne.
Anschluß für Tonband- bzw.
Cassettengerät oder Plattenspieler.

Gehäuse: nußbaumfarben
Maße: ca. 52 x 15 x 17 cm.



RF 640

Wellenbereiche: U, K, M und L.
Endstufe mit 6 Watt Musikleistung und
langstarkem Superphon-Lautsprecher.
Lautstärke und Höhen getrennt einstellbar.
Eingebaute UKW- und Ferritantenne.
Anschlüsse: TA/TB und
Außenlautsprecher.

Holz-Gehäuse: nußbaumfarben
Maße: ca. 47 x 29 x 19 cm.



RF 720

Wellenbereiche: U, K, M und L.
UKW-Programmtasten – fünf durch
einen Abstimmregler leicht
programmierbar. 6 Watt Musikleistung.
Lautstärke und Höhen getrennt einstellbar.
Eingebaute UKW- und Ferritantenne.
Anschlüsse: TA/TB und
Außenlautsprecher.

Gehäuse: nußbaumfarben
Maße: ca. 64 x 17 x 18 cm





Eisenoxid-Cassette

Die Eisenoxid-Cassette (Fe) ist für den Radio- und Cassetten-Recorder-Bereich das Standard-Band. Höchste Aussteuerbarkeit über den gesamten Frequenzbereich bei niedrigstem Grundrauschen zeichnet diese Cassette aus.

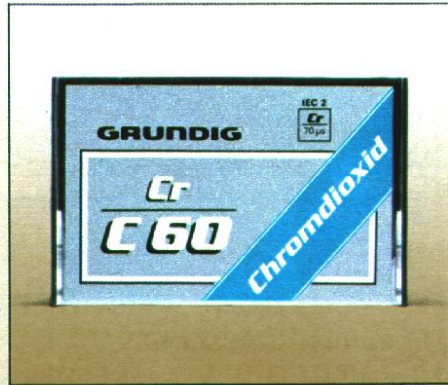

Chromdioxid-Cassette

Ein Chromdioxidband, das den Anforderungen der HiFi-Norm 45 500 entspricht. Sehr gute Aussteuerbarkeit, besonders im Höhenbereich. Klanggewinn bei jedem Recorder, besonders bei Modellen mit Chromdioxid-Umschaltung.



Ferrochrom-Cassette

Ein HiFi-Band nach DIN 45 500, in dem die guten Eigenschaften von Eisenoxid und Chromdioxid in idealer Weise verbunden sind. Minimale Verzerrungen und stark reduziertes Grundrauschen, Qualitätsgewinn bei jedem Recorder, ganz besonders bei den Geräten, die speziell auf Ferrochrom umschaltbar sind.



Kleinhörer 203 B Mono mit Ohrclip
Mit Klinkenstecker von 3,5 mm Ø.

Magnetischer Kleinhörer 340

Für Wiedergabe bei Tonbandgeräten und Cassetten-Recordern mit Lautsprecher-Normbuchse.



Kopfhörer GDH 210 Mono

Dynamischer Kopfhörer mit einem Übertragungsbereich von 100 ... 14 000 Hz. Impedanz 120 Ω. Klinkenstecker mit 3,5 mm Ø. Mit 5 m Kabel. Gewicht nur ca. 200 g. Lieferbar Anfang 1981.

Kopfhörer GDH 209 Mono (Abb. S. 54)

Dynamischer Kopfhörer mit einem Übertragungsbereich von 100 ... 16 000 Hz. Impedanz 300 Ω. Klinkenstecker mit 3,5 mm Ø. Mit 5 m Kabel. Gewicht ca. 140 g.

Kopfhörer GDHS 217 HiFi/Stereo

Dynamischer Kopfhörer mit guter Klangwiedergabe. Übertragungsbereich 20 ... 20 000 Hz. Klirrfaktor $\leq 0,5\%$ bei 94 dB, Impedanz 150 Ω. Klinkenstecker mit 6,3 mm Ø. Mit 2,5 m Kabel. Gewicht ca. 280 g.

Kopfhörer GDHS 224 HiFi/Stereo

Orthodynamischer Kopfhörer mit einem Übertragungsbereich von 20 ... 20 000 Hz. Klirrfaktor $\leq 0,3\%$ bei 94 dB. Impedanz 120 Ω. Klinkenstecker mit 6,3 mm Ø. Mit 2,5 m Kabel. Gewicht ca. 280 g.

Zubehör

Für Reisesuper, Weltempfänger,
Radio-Recorder, Cassetten-Recorder,
Uhrenradios



Electret-Kondensator-Mikrofon GCM 309
Übertragungsbereich
10 ... 16 000 Hz.
Impedanz 200 Ω ... 850 Ω .
Kugelcharakteristik.
Start/Stop-Schalter.

HiFi-Mikrofon GCMS 333
Hochwertiges Stereo-Mikrofon.
Übertragungsbereich
40 ... 20 000 Hz. Nierencharakteristik.
Auslöschung > 15 dB.
Impedanz 1 k Ω . Stecker 5polig mit
Mittelstift.

HiFi-Mikrofon GCCM 320
Hochwertiges Mono-Mikrofon. Mit
Adapter 278a auch im Duett (Stereo)
verwendbar. Übertragungsbereich
40 ... 20 000 Hz. Umschaltbare Richt-
charakteristik Kugel/Niere. Auslöschung
> 15 dB. Impedanzen: 850 Ω (Kugel),
1 k Ω (Niere). Stecker 5polig mit
Mittelstift.

Kombi-Adapter 299
Zum Anschluß von 2 TB-/CR-Geräten
an Rundfunk-Tuner-Verstärker mit
einem TB-Anschluß. Ermöglicht auch
eine gegenseitige Überspielung von
Gerät zu Gerät mit TB-Anschluß.



Accu-Set 478
Kostensparender und praktischer Zu-
satz für Radio-Recorder. Zum nachträg-
lichen Einbau durch den Fachhandel in
die dafür vorgesehenen Geräte.

Tryfit-Accu 476
Aufladbarer Accu, der bei den dafür ge-
eigneten Geräten anstelle der Batterien
eingesetzt werden kann. Vollautomatische
Aufladung über integrierte Netz-
steckle oder Ladezusätze.

Tryfit-Lade-Zusatz 476
Durch nachträglichen Einbau in die da-
für vorgesehenen Geräte wird kosten-
sparender Accu-Betrieb ermöglicht.
Einbau durch den Fachhandel.



Schutztasche 809
für Satellit 3400 Professional. Aus
schwarzem, genarbttem Kunstleder.

Bereitschaftstasche 493
Für CR 355/455/485.

Verlängerungskabel 375 a (5 m) und 376 a (10 m)

Zur Verwendung mit niederohmigen
HiFi-Lautsprechern bei Grundig Stereo-
Radio-Recorder.

Autobatterie-Kabel 381

Verbindungskabel zum Anschluß dafür
geeigneter Geräte an das Auto-Bord-
netz.

Autobatterie-Adapterkabel II

5 m Verbindungskabel. Geeignet für
RR 1140, Satellit 1400 und 2400.

Steckernetzteile

NR 60 für City-Boy 100
NR 75 für Prima-Boy 100
und Yacht-Boy 100/120

Verbindungs- kabel mit Stecker

mono

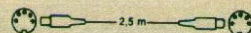

237 Mono-Verbindungskabel zwischen TB- oder Cass.-
Gerät - Rundfunkempfänger - Verstärker

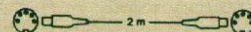

242 Stereo-Verbindungskabel zwischen TV- oder Cassetten-
Geräten - Rundfunkgeräten - Verstärker - Tuner

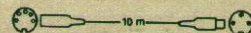

267 Verlängerungskabel mit Schnurübertrager (10 m lang)
vom Mikro zum Tonbandgerät

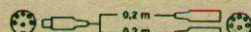

278a Adapterkabel zum Anschluß von 2 Mono-Kondensator-
mikrofonen an Stereo-Tonbandgeräten mit 6-Pol-Norm-
buchse, davon ein Kontakt zur Spannungsversorgung



293 Zwischenstecker für Überspielung von Aufnahmen auf
TB-Geräte ohne spez. Phono-Eingang

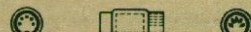

294 Zwischenstecker für Überspielungen von Mono-Ton-
spannungsquellen auf Stereo-Tonband- oder Cassetten-
geräte



296 Zwischenstecker für Wiedergabegeräte, die bei Ober-
spielungen die Punkte 1 und 4 der Radio-Buchse gegen
Masse legen



297 Zur Absenkung tiefer Frequenzen bei Mikrofon-Nah-
besprechung

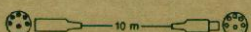

391 Stereo-Verlängerungskabel (10 m) für Kondensator-
Mikrofone mit zusätzlicher Spannungsversorgung
am Mittelkontakt 8

Radio-Recorder/Cassetten-Recorder

		Radio-Recorder							Cassetten-Recorder			
		RR 1140* Stereo Reverse	RR 1020* RR 1040* Stereo	RR 920 RR 940 Stereo	RR 720 RR 750* Stereo	RR 640 Stereo	RR 280	RR 220	RR 120	CR 485 Stereo	CR 455	CR 355
Wellenbereiche		U 3 x K ML	UKML	UKML	UKML	UKML	U 2 x K ML	UKML	UML			
UKW-Programmtasten		8	6	6	6	—	—	—	—			
Kreise/Keramikfilter	AM	7/1	6/-	6/1	4/1	4/1	4/1	5/-	6/1			
	FM	11/2	8/1	8/1	6/2	5/2	6/1	7/-	7/1			
UKW-Scharfabstimmung (AFC)		● ¹⁾ ²⁾	● ¹⁾	● ¹⁾	●	●	—	—	—			
Teleskop- und Ferritantenne		●	●	●	●	●	●	●	●			
FM-Frequenzanzeige-Instrument		Zähler für AM/FM	Zähler für AM/FM	●	—	—	—	—	—			
Batteriekontrolle / Abstimm- anzeige-Instrument		● ³⁾	● ³⁾	● ³⁾	●/-	●/-	● ³⁾	-/-	-/-	●/-	●/-	-/-
Automatische Aussteuerung		Stereo	Stereo	Stereo	Stereo	Stereo	●	●	●	Stereo	●	●
Variable Ausblend-Technik (VAT)		●	●	●	●	●	—	●	—	—	—	—
Eingebautes Mikrofon		2	2	2	2	2	●	●	●	●	●	●
Mithörkontrolle über Endstufe bei Aufnahme		●	●	●	●	●	●	●	●	●	●	●
3stufiger Bandsorten-Schalter		●	●	●	●	●	—	—	—	●	●	—
Start-/Stop-Fernbedienung		●	●	●	●	●	—	—	—	●	●	●
Bandlängenzählwerk		●	●	●	●	●	●	—	—	●	●	—
Band-Endabschaltung		● ⁴⁾	●	●	●	●	●	●	●	●	●	●
Übertragungsbereich (Hz)		40...12 500	40...14 000	40...14 000	80...12 500	80...12 500	80...10 000	60...10 000	80...10 000	80...10 000	80...10 000	80...10 000
Geräuschspannungsabstand (dB)		59 ⁴⁾	59 ⁴⁾	59 ⁴⁾	56	56	55	60	60	55	55	55
Gleichlaufschwankungen (%)		± 0,30	± 0,25	± 0,25	± 0,25	± 0,25	± 0,25	± 0,25	± 0,25	± 0,25	± 0,25	± 0,25
Klangwaage		—	—	—	●	●	●	●	—	●	●	—
Baß- und Höhenregler getrennt		●	●	●	—	—	—	—	—	—	—	—
Lautsprecher		4	2	2	2	2	1	1	1	1	1	1
Ausgangsleistung (Watt) bei Netzbetrieb (Musikleistung)		2x10	2x5	2x5	2x3	2x3	1,2	2,5	1,7	1,5	1,5	0,8
		2x2,5	2x2	2x2	2x2	2x2	1	1,7	1	1,2	1,2	1
bei Batteriebetrieb (Nenn- = Sinusleistung nach DIN 45 324)												
Anschlüsse	Kleinhörer 203 B. Kopf- hörer GDM 209 (DIN 45 318)	Stereo- Kopfhörer mit Klinken- stecker	Stereo- Kopfhörer (DIN 45 327)	Stereo- Kopfhörer (DIN 45 327)	Stereo- Kopfhörer mit Klinken- stecker	Stereo- Kopfhörer mit Klinken- stecker	●	●	—	—	—	—
	Lautsprecher-Boxen	2	2	2	2	2	●	—	—	●	●	●
	TA/TB	●	●	●	●	●	●	●	●	●	●	●
	Außenantenne	UKW	UKW	UKW	UKW	UKW	—	—	—	—	—	—
	Externe Stromversorgung	●	—	—	—	—	—	—	—	—	—	—
Integriertes Netzteil		● ⁵⁾	● ⁵⁾	●	● ⁵⁾	●	●	●	●	●	●	●
Stromversorgung		Mono-Zellen 6x1,5 V Accu 476 220/230 110/127 V~	Mono-Zellen 6x1,5 V Ladezusatz 476 220/230 V~	Mono-Zellen 6x1,5 V Ladezusatz 476 220/230 V~	Mono-Zellen 6x1,5 V Accu 476 220/230 V~	Mono-Zellen 6x1,5 V Accu 476 220/230 V~	Baby-Zellen 6x1,5 V 220/230 V~	Mono-Zellen 6x1,5 V Accu-Set 476 220/230 V~	Baby-Zellen 6x1,5 V 220/230 V~	Baby-Zellen 6x1,5 V 220/230 V~	Baby-Zellen 6x1,5 V 220/230 V~	Baby-Zellen 6x1,5 V 220/230 V~
Gehäuse- Ausführungen	Schwarz	●	RR 1040	RR 940	RR 750	●	●	—	—	—	—	—
	Braun- metallic	—	RR 1020	RR 920	RR 720	—	champ- metallic	●	●	●	●	●
Maße in cm ca. (B x H x T)		54 x 34 x 15	1040: 51x30x13 1020: 48x30x13	48 x 29 x 12	44 x 27 x 14	44 x 27 x 14	30 x 16 x 7	36 x 22 x 10	28 x 19 x 8	21 x 8 x 28	21 x 8 x 28	21 x 8 x 28
Gewicht in kg ca. (ohne Batterien)		9,6	6,2	6,1	4,6	4,6	2	3,2	1,8	2,5	2	1,9

¹⁾ mit LCD-Quarz-Schaltuhr

²⁾ schaltbar

³⁾ mit elektronischer Aus-/Einschaltung während des Abstimmvorgangs

⁴⁾ kombiniert

⁵⁾ mit FeCr-Band

⁶⁾ zusätzlich 2 Mignonzellen für die Uhr

⁷⁾ zusätzlich Automatic-Reverse bei Wiedergabe

⁸⁾ RR 750: zusätzlich 1 Knopfzelle für die Uhr

Technik, Daten, Typen

Reisesuper

	Satellit 3480*	Satellit 2400* Stereo	Satellit 1400	Ocean-Boy 820	Clock-Boy 500	Clock-Boy 100	Yacht-Boy 120	Yacht-Boy 100	Prima-Boy 100	City-Boy 100	Mini-Boy 100	City-Boy 400	Mini-Boy 400	Micro-Boy 400	Music-Boy 100	Hit-Boy 100
Wellenbereiche	U 18xK ML	U 6xK ML	U 6xK ML	U 3xK ML	UML	UM	U 6 x K ML	U 6xK ML	U 2xK ML	UKML	UM	UML	UM	M	UKML	UML
AM/FM-Kreise	117/13	121/6 ¹⁾	121/6 ¹⁾	51/6 ¹⁾	4/7	5/5 ¹⁾	41/5 ¹⁾	41/5 ¹⁾	51/5 ¹⁾	41/5 ¹⁾	41/5 ¹⁾	6/7	4/6	5/-	41/6 ¹⁾	41/6 ¹⁾
Transistoren/Integr. Schaltkreise	51/9	27/9	24/7	11/2	9/2	17/-	18/2	16/1	10/1	11/1	11/-	11/-	2/1	6/-	9/1	9/1
Dioden/Gleichrichter/Stabilisatoren	241/12	161/5	131/5	11/4/3	5/-1	8+1 LED/-	10+1 LED/-	10+1 LED/-	8+1 LED/-	7+1 LED/-	4/-2	71/1	2/-2	1/-1	3/4/-	3/4/-
UKW-Scharfabstimmung (AFC)	● ²⁾	● ²⁾	● ²⁾	● ²⁾	-	-	-	-	-	-	-	-	-	-	-	-
Teleskop- und Ferritantenne	●	●	●	●	●	Kordel- und Ferrit-Antenne	●	●	●	●	●	●	●	Ferrit-Antenne	●	●
Interferenzfilter bei AM	● ³⁾	●	●	-	-	-	-	-	-	-	-	-	-	-	-	-
Quarz-Uhr mit LCD-Anzeige	●	-	-	-	●	●	●	-	-	-	-	-	-	-	-	-
Abstimmanzeige und Batteriespannungskontrolle kombiniert	●	●	●	●	-	LED für Optimal Tuning	LED für Optimal Tuning	LED für Optimal Tuning	LED für Optimal Tuning	LED für Optimal Tuning	-	-	-	-	-	-
Klangwaage	-	-	-	-	●	-	●	●	●	●	-	-	-	-	●	●
Baß- und Höhenregler getrennt	●	●	●	●	-	-	-	-	-	-	-	-	-	-	-	-
Ausgangsleistung (Watt) bei Netzbetrieb (Musikleistung)	7,5	2x7	7	7	-	0,6	0,1	1	1	1	0,6	0,2	0,6	0,25	0,15	1,5
bei Batteriebetrieb (Nenn-Sinusleistung nach DIN 45 324)	2,5	2x2	2	2	-	-	-	-	-	-	-	0,5	-	-	-	0,5
Lautsprecher	2	4	2	1	1	1	1	1	1	1	1	1	1	1	1	1
Anschlüsse																
Kleinhörer 203 B. Kopfhörer GDN 209 (DIN 45 318)	● ⁴⁾	Stereokopfhörer mit Klinkenst.	Kopfhörer mit Klinkenst.	●	●	●	●	●	●	●	●	●	●	●	●	●
Außenantenne	●	●	●	-	-	-	-	-	-	-	-	-	-	-	-	-
TA/TB	●	●	●	●	●	-	-	-	-	-	-	-	-	-	-	-
Externe Stromversorgung	●	●	●	-	●	-	●	●	●	●	-	-	-	-	-	-
Integriertes Netzteil	●	●	●	●	-	-	-	-	-	-	-	●	-	-	●	●
Stromversorgung	Mono-Zellen ⁵⁾ 6x1,5 V Accu 476 220/240 110/127 V~	Mono-Zellen 6x1,5 V Accu 476 220/230 110/127 V~	Mono-Zellen 6x1,5 V Accu 476 220/230 110/127 V~	Mono-Zellen 6x1,5 V 220/230 110/127 V~	Mignon-Zellen 4x1,5 V + 1 Mignonzelle für die Uhr	Mignon-Zellen 2x1,5 V + 1 Knopfzelle für die Uhr	Mignon-Zellen 5x1,5 V + 1 Knopfzelle für die Uhr	Mignon-Zellen 5x1,5 V	Mignon-Zellen 5x1,5 V	Mignon-Zellen 4x1,5 V	Mignon-Zellen 2x1,5 V	Mignon-Zellen 4x1,5 V 220/230 V~	Mignon-Zellen 4x1,5 V	Mignon-Zellen 2x1,5 V	Baby-Zellen 6x1,5 V 220/230 V~	Baby-Zellen 4x1,5 V 230 V~
Ausführungen																
Champagner-metallic	-	-	-	-	-	●	●	●	●	●	●	-	-	-	-	●
Schwarz	profi	profi	profi	-	●	●	●	●	●	●	●	-	-	-	-	●
Braun-champagner	-	-	-	●	●	-	-	-	-	-	-	●	●	●	-	-
Maße in cm ca. (B. x H. x T.)	52x32x14	53x29x12	41x27x12	35x23x10	18x12x3	7x14x2	23x14x4	23x14x4	23x14x4	18x12x4	7x13x3	20x13x4	16x10x4	7x12x3	29x17x7	23x14x5
Gewicht in kg ca. (o. Batterien)	8,9	7,4	5,5	2,9	0,45	0,2	0,7	0,7	0,68	0,46	0,18	0,63	0,3	0,16	1,4	0,9

zusätzlich Keramikfilter ²⁾ zusätzlich Keramikfilter und Quarzfilter ³⁾ 5 Thyristoren ⁴⁾ schaltbar ⁵⁾ gekoppelt mit Bandbreitenschalter ⁶⁾ zusätzlich Lautsprecher-Anschluß nach DIN 41 529 ⁷⁾ zusätzlich 2 Knopfzellen für die Uhr mit UKW-Programmtasten

Jhrenradios/Heimradios

	sono-clock 650	sono-clock 550	sono-clock 350	sono-clock 110	sono-clock 70	sono-clock 60	sono-clock 50	sono-clock 40	RF 720	RF 640	RF 420 RF 440
Electronic-Schalt-Uhr mit Leuchtdioden-Anzeige	●	●	●	●	●	●	●	●	-	-	-
Wellenbereiche	8 x U*	7 x U*	UML	7 x U*	UML	UM	UM	UM	6 x U* KML	UKML	UML
Transistoren/Dioden/Gleichrichter	16/19/1	16/19/1	11/16/1	13/17/1	12/16/5	11/10/4	11/13/1	7/11/3	11/7/2	11/3/1	3/-1
Integrierte Schaltkreise (ICs)	6	6	4	4	2	2	2	2	3	2	3
UKW- und Ferritantenne	Wurfantenne	Wurfantenne	Wurf- und Ferritantenne	Wurfantenne	Wurf- und Ferritantenne	Wurf- und Ferritantenne	Wurf- und Ferritantenne	Wurf- und Ferritantenne	●	●	●
5-kHz-Sperre bei AM	-	-	-	-	-	-	-	-	●	●	-
Klangwaage	●	●	●	-	-	-	-	-	-	-	-
Baß- und Höhenregler getrennt	-	-	-	-	-	-	-	-	●	●	-
Musikleistung in Watt	3	3	3	3,5	1,5	1,2	1,2	0,75	6	6	4
Nennleistung in Watt	2	2	2	2,25	1	1	1	0,5	4	4	2,5
Anschlüsse											
Kleinhörer 203 B. Kopfhörer GDN 209 (DIN 45 318)	●	●	●	●	●	-	-	-	Außenlautsprecher	Außenlautsprecher	-
TA/TB	-	-	-	-	-	-	-	-	●	●	●
Gehäuse-Ausführungen											
Nußbaumfarben	-	-	-	-	-	-	-	-	●	●	●
Champ.-metallic	●	●	●	●	●	●	braun-metallic	●	-	-	-
Weiß	●	●	●	●	●	●	-	●	-	-	-
Maße in cm ca. (Breite x Höhe x Tiefe)	27 x 17 x 13	17 x 14 x 15	29 x 10 x 19	29 x 10 x 19	25 x 8 x 14	25 x 6 x 18	25 x 6 x 18	23 x 6 x 16	64 x 17 x 18	47 x 29 x 19	52 x 15 x 17 34 x 26 x 17

Programmtasten

Grundig Autoradios- und Autofahren macht wieder Spaß!



Bei allen Ausstattungs-Unterschieden haben Grundig Autoradios eines gemeinsam: Robuste Konstruktion, hochwertige Bauelemente und perfekte Technik. Alle Geräte dieser Seite sind auch ohne Verkehrs-Decoder erhältlich (Gerätebezeichnung jeweils ohne Zusatz „VD“).

WK 1010 VD

Das preiswerteste Grundig Autoradio. Wellenbereich: UKW · Verkehrs-Decoder mit LED-Anzeige und Stummschaltung · AFC · Vollelektronische Stör-Austastung (VSA) · 5/7 Watt Sinus bei 1 bzw. 2 Lautsprechern



WK 1010 VD

WK 2010 VD

2-Bereichs-Autoradio mit noch mehr Senderauswahl. Wellenbereiche: U, M · Verkehrs-Decoder mit LED-Anzeige und Stummschaltung · AFC · VSA · 5/7 Watt Sinus bei 1 bzw. 2 Lautsprechern.



WK 2010 VD

WK 2610 VD

Komfort-Autoradio mit 6 Stationstasten. Wellenbereiche: U, M · Verkehrs-Decoder mit LED-Anzeige und Stummschaltung · AFC · VSA · 6/10 Watt Sinus bei 1 bzw. 2 Lautsprechern.



WK 2610 VD

WK 4610 VD

4-Bereichs-Komfort-Autoradio mit 6 Stationstasten. Wellenbereiche: U, K, M, L · Verkehrs-Decoder für Sender- und Durchsage-Kennung mit Stummschaltung und Warnton-Automatic · AFC · VSA · 6/10 Watt Sinus bei 1 bzw. 2 Lautsprechern.



WK 4610 VD

WKC 2015 VD

Cassetten-Autoradio mit Cassetten-Wiedergabe in Mono. Wellenbereiche: U, M · Verkehrs-Decoder für Sender- und Durchsage-Kennung mit Stummschaltung · AFC · VSA · Schneller Vorlauf rastbar · Switch-off-Automatic · Elektronisch geregelter Gleichlauf · 6/10 Watt Sinus bei 1 bzw. 2 Lautsprechern.



WKC 2015 VD

WKC 4025 VD

Cassetten-Autoradio mit Stereo-Cassetten-Wiedergabe. Wellenbereiche: U, K, M, L · Verkehrs-Decoder für Sender- und Durchsage-Kennung mit Stummschaltung · Akustischer und optischer Hinweis bei Verlassen des Sendebereichs · Automatischer Cassetten-Stop bei Verkehrsdurchsagen. Schneller Vorlauf rastbar · Switch-off-Automatic · Elektronisch geregelter Gleichlauf · 6/10 Watt Sinus bei 1 bzw. 2 Lautsprechern je Kanal.



WKC 4025 VD

**Fordern Sie bitte für weitere Informationen
den Autoradio-Spezialprospekt an!**

Verkehrsfunk-Bereichsanzeige! Jetzt sehen Sie sogar, ob Sie den richtigen Sender gewählt haben!

Ausstattung und technische Daten WKC 2036a VD und WKC 2836 VD:

- UKW- und Cassetten-Wiedergabe in Stereo
- Wellenbereiche: U, M
- Verkehrs-Decoder für Sender-, Durchsage- und Bereichs-Kennung mit Stummschaltung
- 7-Segment-Leuchtdioden-Display für Anzeige des Verkehrssender-Bereichs
- Akustischer und optischer Hinweis bei Verlassen des Sendebereichs: Neuen Verkehrssender wählen!
- Automatischer Cassetten-Stop bei Verkehrsdurchsagen
- Schneller Vorlauf rastbar
- Switch-off-Automatic
- Elektronisch geregelter Gleichlauf
- Automatische und manuelle Stereo-/Mono-Umschaltung
- Stereo-Balance
- Klangwaage
- UKW-Scharabstimmung (AFC)
- Vollelektronische Stör-Austattung (VSA)
- 3 Bereichstasten, davon 1 Taste für ausschließlichen Empfang von Verkehrssendern
- 2 x 6 Watt Sinus-Ausgangsleistung bei einem, 2 x 10 Watt Sinus bei zwei Lautsprechern je Kanal
- Anschluß für Automatik- bzw. Elektronik-Antenne
- 2 Lautsprecher-Anschlüsse

Zusätzlich bei WKC 2836 VD:

- Elektronischer UKW-Sendersuchlauf mit 3stufiger Empfindlichkeitswahl
- Anschluß für Fußschalter (SF 1)
- 3 UKW-Stationstasten

Weitere Varianten (ohne Abbildung):

- ohne Verkehrs-Decoder als WKC 2835,
- ohne Suchlauf, aber mit Verkehrs-Decoder für Sender- und Durchsagekennung als WKC 2535 VD,
- ohne Suchlauf, ohne Verkehrs-Decoder als WKC 2535 erhältlich.



WKC 2036a VD

UKW- und Cassetten-Wiedergabe in Stereo sind bei diesem neuen Modell selbstverständliche Annehmlichkeiten. Darüber hinaus setzt es jedoch neue Maßstäbe perfekter Verkehrsfunk-Auswertung und zusätzlicher Sicherheit für Sie. Denn es hat als erstes Cassetten-Autoradio auf dem deutschen Markt den integrierten, optimal wirksamen Verkehrs-Decoder für Sender-, Durchsage- und Bereichs-Kennung! Der

entscheidende Vorteil für Sie: Auf einem 7-Segment-Leuchtdioden-Display wird der Kennbuchstabe des jeweils eingestellten Verkehrssenders angezeigt. So können Sie auf einen Blick erkennen, ob Sie den regional zuständigen Sender gewählt haben. Und nicht etwa Nachrichten aus einem anderen, im Moment nicht interessierenden Bereich hören.

Auch ohne Verkehrs-Decoder, dafür jedoch mit 3 Bereichen U, M, L als WKC 3035 erhältlich (ohne Abbildung).

Zusätzlich Sendersuchlauf und Stationstasten



WKC 2836 VD

Ein Vollstereo-Cassetten-Autoradio mit bemerkenswert reichhaltiger Ausstattung.

Daß Sie Cassetten-Hits und Radio-Programme in Stereo hören können, macht das WKC 2836 VD zu einem angenehmen Unterhalter und Muntermacher auf langer Fahrt. Doch auch Ihr Komfort und Ihre Sicherheit werden groß geschrieben. Die 3 vollelektronischen UKW-Stationstasten beispielsweise holen Ihre vorprogrammierten Liebblingssender blitzschnell heran. Wenn Sie jedoch die gewohnten Sendergebiete verlassen und deshalb die Stationstasten nichts mehr bringen, nimmt Ihnen der elektronische Sendersuchlauf das Einstellen neuer Stationen ab. Den Suchlauf können Sie sowohl

von Hand als auch mit dem als Zubehör erhältlichen Statomat-Fernschalter SF 1 per Fußdruck starten. Das ist Super-Komfort – Sie können sich ohne Ablenkung auf das Verkehrsgeschehen konzentrieren. Und jetzt das Wichtigste für Ihre Sicherheit: Dieses Gerät hat den integrierten Verkehrs-Decoder für Sender-, Durchsage- und Bereichs-Kennung sowie Warnton-Automatic. Und die Verkehrsmeldungen kommen automatisch, ob Ihr Radio für ungestörte Gespräche mit Beifahrern nun „still“ bleiben soll oder ob die Cassette spielt. Dabei wird während der Durchsage das Cassetten-Laufwerk abgeschaltet – danach hören Sie die Musik von der gleichen Stelle an weiter!

Der neue Informations- und Unterhaltungs-Computer für die 80er Jahre.



WKC 3830 VD Vollstereo

Dieses neue Vollstereo-Cassetten-Autoradio überzeugt durch ungewöhnlich reichhaltige Ausstattung und erfüllt hohe Ansprüche an fahrgerechten Bedienungs-Komfort. Das beginnt mit der digitalen Frequenzanzeige, die in Verbindung mit dem microprozessor-gesteuerten PLL-Frequenz-Synthesizer (25-kHz-Schritte bei FM, 1-kHz-Schritte bei AM) optimale Sendereinstellung gewährleistet. Dazu kommt ein elektronischer Sendersuchlauf für alle 3 Wellenbereiche, der Ihnen umständliche Kurbelei erspart. Außerdem können Sie 16 Stationen programmieren und jederzeit blitzschnell abrufen. Das ist Super-Komfort!

Selbstverständlich hat dieses moderne Gerät auch die Verkehrsfunk-Bereichsanzeige. Da sehen Sie immer, ob Sie den regional zuständigen Sender gewählt haben.

Ausstattung und technische Daten:

- UKW-Empfang und Cassetten-Wiedergabe stereo
- Schneller Vorlauf rastbar
- Switch-off-Automatic
- Elektronisch geregelter Gleichlauf
- Wellenbereiche: U, M, L
- PLL-Frequenz-Synthesizer-Abstimmung. Microprozessor-gesteuert
- Digitale Frequenzanzeige zur optimalen Sendereinstellung
- Elektronischer Sendersuchlauf für alle 3 Wellenbereiche mit 3stufiger Empfindlichkeitsschaltung
- Zusätzlich Anschluß für Fußschalter
- 16 Speichermöglichkeiten (8 x U, 4 x M, 4 x L)
- Automatischer Cassetten-Stop bei Verkehrsdurchsagen
- Vollelektronische Stör-Austastung (VSA)
- Automatische und manuelle Stereo-/Mono-Umschaltung
- Stereo-Balance
- Klangwaage
- Übertragungsbereich bei Cassetten-Betrieb 60 ... 14 000 Hz
- 2 x 6 Watt Sinus Ausgangsleistung bei einem, 2 x 10 Watt Sinus bei zwei Lautsprechern je Kanal
- Anschluß für Automatik- bzw. Elektronik-Antenne
- 2 Lautsprecher-Anschlüsse

Ab Spätherbst 1980 auch ohne Verkehrsfunk als WKC 3830 erhältlich (ohne Abbildung).



- Verkehrs-Decoder für Sender-Kennung, Durchsage-Kennung, Bereichs-Kennung
- Stummschaltung für ausschließlichen Empfang von Verkehrssendern. Suchlauf stoppt nur bei Verkehrssendern
- 7-Segment-Leuchtdioden-Display für Anzeige des Verkehrssender-Bereichs
- Automatische Warntoneinblendung und optischer Hinweis bei Verlassen des Sendebereichs: Neuen Verkehrssender wählen!

Ihr Fachhändler:

GRUNDIG AG, 8510 Fürth/Bayern · Printed in Western Germany · Copyright by Grundig · Änderungen und Liefermöglichkeiten vorbehalten
GR 2481/880190/96 C

Auch das ist Grundig



Grundig Electronic – Professionelles Fernsehen –
weltweit im Dienste von Information, Sicherheit und Wirtschaftlichkeit.