

GRUNDIG

revue



HIFI-PROGRAMM

Grundig sagt: HiFi ist für alle da.



Als Kompaktanlage.



Als Baustein-Kombination.



Oder als HiFi-Turm . . .



. . . Und immer mit
maßgeschneiderten Boxen.

Wichtige technische Merkmale:

Receiver

Bedienungskomfort:

- 6 UKW-Programmtasten mit beleuchteten Kleinskalen. Tastendruck genügt, das Programm ist gewählt
- Die optimale Sendereinstellung erleichtert ein beleuchtetes Feldstärkeanzeige-Instrument, das im AM-Bereich als Abstimmanzeige dient
- Blendfreie Flutlichtskala mit beleuchtetem Zeiger
- Automatische UKW-Scharfabstimmung (AFC)
- Muting (Stillabstimmung) unterdrückt beim Abstimmen der UKW-Stationen das Rauschen zwischen den Sendern
- Flachbahnregler für Lautstärke, Bässe, Höhen und Stereo-Balance

- Herausziehbarer Abstimmknopf mit Fingermulde für Quicktuning (Senderschnellwahl)

Empfangs- und Verstärkerteil:

- 4 Wellenbereiche: U, K (19... 51 m), M, L
- 2 x 20 Watt Ausgangsleistung
- UKW-Mischteil mit Gegentaktabstimmung durch Kapazitätsdioden
- Integrierte Schaltkreise im Stereo-Decoder, im FM-ZF-Verstärker, im AM-Teil und zum Stabilisieren der Abstimmspannung
- 5-kHz-Sperre zur Unterdrückung von Störgeräuschen auf K, M, L
- Keramikschwinger sorgen für beste Trennschärfe bei AM und FM
- Integr. Stereo-Automatic-Decoder
- Thermosicherung schützt die Endstufen vor Überlastung

- Anschluß für Stereo-Kopfhörer seitlich, Kopfhörerbuchse nach DIN 45 327
- Anschluß für Tonbandgerät bzw. Plattenspieler mit Keramik-Tonabnehmer (Überspielmöglichkeit)

Cassetten-Deck:

- Cassettengerät für Stereo-Aufnahme und -Wiedergabe
- Aufnahme-Automatic für Mono und Stereo mit Leuchtdiode zur Betriebsanzeige
- Automatische Umschaltung auf Chromdioxid-Cassette
- Long-Life-Tonkopf für superlange Lebensdauer
- Dreistelliges Bandlängenzählwerk mit Rücksteller

- Oszillatorschalter zum Umschalten der Löschfrequenz
- Übertragungsbereich 60... 12 500 Hz
- Anschluß für Kondensator-Mikrofon

HiFi-Plattenspieler Dual 1235 mit S-Tonarm und Stereo-Magnetsystem.

- Universal verwendbar: manuell, automatisch oder als 6fach-Plattenwechsler
- Tonarmlift
- Antiskating-Einrichtung, stufenlos regelbar

Maße ca.: 62 x 19 x 42 cm

Gehäuse: schwarz/metallfinish

Zubehör Seite 58/59

Kompakte Klangperfektion für Stereo-Musik à la carte.

Studio 3010

40 Watt

Brillante Klangwiedergabe zu ungewöhnlich niedrigem Preis auf Grund kostensparender Großserienfertigung: Das bietet dieses bekannte und bewährte Grundig Stereo-Dreiweg-Studio.

Die Kurzinformation:

- Grundig Stereo-Empfangs- und Verstärkerteil mit 2 x 20 Watt Ausgangsleistung
- 6 UKW-Programmtasten
- Kopfhöreranschluß
- Grundig Cassetten-Deck für Stereo-Aufnahme und -Wiedergabe
- Stereo-Plattenspieler Dual 1235 (HiFi nach DIN 45 500) mit Magnetsystem. Der Entzerrer-Vorverstärker ist bereits in das Steuergerät eingebaut.

Die Boxen dazu:

Grundig HiFi-Lautsprecher-Boxen 250. Weitere Möglichkeiten finden Sie in der Tabelle Seite 60

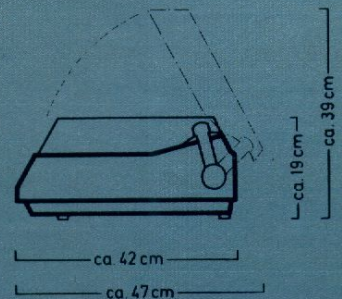

Wichtige technische Merkmale:

Bedienungskomfort,

Empfangs- und Verstärkerteil:

- 3 Wellenbereiche U, M, L.
- 2 x 25 Watt Ausgangsleistung
- Eine Stummschaltung unterdrückt während des Einschaltvorganges und beim Wechsel der Bereiche unerwünschte Sender.
- Keramikschwinger sorgen für beste Trennschärfe bei AM und FM
- 5-kHz-Sperre zur Unterdrückung von Störgeräuschen auf M, L.
- Integrierter Stereo-Automatic-IC-Decoder.
- Stereosignal-Anzeige durch LED.
- Drehregler für Lautstärke, Bässe, Höhen und Balance.
- Integrierter TA-Magnetvorverstärker.

- Schutzschaltungen für beide Endstufen gegen Überlastung und Kurzschluß.
- Anschluß für Tonbandgerät bzw. Plattenspieler mit Keramik-Tonabnehmer (Überspielmöglichkeit).

Cassettendeck:

- Cassettendeck für Stereo-Aufnahme und -Wiedergabe.
- Stereo-Aufnahme-Automatic.
- Variable Ausblend-Technik (VAT) für stufenloses Ein- und Ausblenden bei Aufnahme und Wiedergabe.
- Bandselector für Eisenoxid-, Chromdioxid- und Ferrochrom-Cassetten.
- Signal-Anzeige mit Leuchtdioden (LED) für Aufnahme und Bandlauf.

- Rastende Tasten für schnellen Vor- und Rücklauf.
- Long-Life-Tonkopf für super-lange Lebensdauer.
- Automatische Bandendabschaltung bei allen Lauffunktionen.
- Dreistelliges Bandlängenzählwerk mit Rücksteller.
- Übertragungsbereich 60 ... 12 500 Hz.
- Geräuschspannungsabstand 57 dB.
- Mikrofon-Eingang mit Speisespannung für Kondensator-Mikrofon, auch geeignet für den Anschluß eines Kristall-Tonabnehmers oder eines zusätzlichen Tonbandgerätes.
- Antrieb durch Gleichstrommotor mit elektronischer Drehzahlregelung.
- Servicegerechte Baugruppen mit Steckverbindungen.

HiFi-Plattenspieler mit S-Tonarm

- Grundig GT 12 mit Shure-Magnetsystem M 75 SM 6.
- Universell verwendbar: Manuell, automatisch oder als 6fach-Plattenwechsler.
- Tonarmlift.
- Riemenantrieb (Belt Drive).
- Antiskating-Einrichtung, stufenlos regelbar.

Gehäuse: metallic-hell

Maße ca.: 47 x 18 x 41 cm.

Zubehör Seite 58/59

Studio RPC 50

50 Watt

Für alle Einsteiger und Anfänger in Sachen Stereo bietet Grundig das Dreiweg-Studio RPC 50.

Es ist die kleinste Kompaktanlage des Programms. Obgleich ungewöhnlich preiswert, ist sie in Technik und Bedienungskomfort optimal ausgestattet.

Die Kurzinformation:

- Stereo-Rundfunkteil mit 2 x 25 Watt Ausgangsleistung.
- 3 Wellenbereiche: U, M, L.
- Cassetten-Deck für Stereo-Aufnahme und -Wiedergabe.
- Stereo-Plattenspieler mit Shure-Magnetsystem M 75 SM 6.

Die Boxen dazu:

HiFi-Mini-Boxen 230,
HiFi Compact-Boxen 250
oder HiFi-Box 310

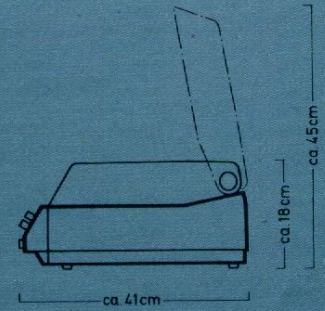

Wichtige technische Merkmale der 100er-Serie:

Receiver: Baugleich RC 100 und RPC 100

Bedienungskomfort:

- Vollelektronische UKW-Programmwahl über 8 Sensoren. Berühren genügt. Das Programm ist gewählt. Geräuschlos ohne mechanischen Verschleiß.
- 8 Programmsensoren mit Leuchtdioden-Anzeige (LED)
- Die optimale Sendereinstellung erleichtert ein beleuchtetes Abstimmungs-Instrument für AM und FM
- Große Dia-Skala mit beleuchtetem Skalenanzeiger

- Schaltbare, automatische UKW-Scharfabstimmung (AFC)
- Muting (Stillabstimmung) unterdrückt beim Abstimmen der UKW-Stationen das Rauschen zwischen den Sendern
- Drehregler für Lautstärke, Bässe, Höhen und Balance

Empfangs- und Verstärkerteil:

- 4 Wellenbereiche: U, K, M, L
- UKW-Mischteil mit Kapazitätsdioden
- Eine elektronische Stummschaltung unterdrückt während des Einschaltvorganges und beim Wechsel der

- Bereiche und der UKW-Feststationen unerwünschte Sender
- Elektronisch stabilisierte Abstimmung durch integrierten Schaltkreis (IC)
- Keramikschwinger sorgen für beste Trennschärfe bei AM und FM
- 5-kHz-Sperre zur Unterdrückung von Störgeräuschen auf K, M, L
- Integr. Stereo-Automatic-IC-Decoder
- 2 x 20 Watt Ausgangsleistung
- Integrierter TA-Magnetvorverstärker
- Sicherheit durch Schutzschaltungen für beide Endstufen gegen Überlastung und Kurzschluß

- Anschluß für Stereo-Kopfhörer
- Anschluß für Tonbandgerät bzw. Plattenspieler mit Keramik-Tonabnehmer (Überspielmöglichkeit)

Cassettendeck: Baugleich im Receiver RC 100 und Studio RPC 100

- Cassettendeck für Stereo-Aufnahme und -Wiedergabe
- Stereo-Aufnahme-Automatic
- Variable Ausblend-Technik (VAT) für stufenloses Ein- und Ausblenden bei Aufnahme
- Bandselector für Eisenoxid-, Chromdioxid- und Ferrochrom-Cassetten

Die 100er-Serie. Und was

Eine „Familie“ von mehreren Stereo-Geräten. Alle mit 40 Watt Musikleistung. Alle für wenig Geld.

Receiver RC 100

Ein Receiver (Empfänger und Verstärker), auch Steuergerät genannt mit eingebautem Cassetten-Deck

Studio RPC 100

Der gleiche Receiver mit dem gleichen Cassetten-Deck und HiFi-Plattenspieler. Das nennen wir Dreiweg-Studio.

Die Kurzinformation:

- 4 Wellenbereiche
- 8 UKW-Programmsensoren
- 2 x 20/15 Watt Musik-/Nennleistung
- Anschlüsse für Tonband-/bzw. Cassettengerät oder Plattenspieler mit Keramiksystem und Plattenspieler mit Magnetsystem
- Cassetten-Deck für Stereo-Aufnahme und -Wiedergabe
- Stereo-Aufnahme-Automatic
- VAT-Taste für stufenloses Ein-/Ausblenden bei Aufnahme
- Selector für alle Bandarten

Die Kurzinformation:

- Receiver und Cassetten-Deck wie RC 100
- HiFi-Plattenspieler Dual 1235 mit Stereo-Magnetsystem
- Automatic 730 mit Stereo-Magnet-System GP 400 II
- Universell anwendbar: Manuell, automatisch und als 6fach-Plattenwechsler
- Tonarmlift
- Antiskating-Einrichtung

Die Lautsprecher-Boxen dazu:

Grundig HiFi-Boxen:
Mini-Boxen 230 oder Compact-Boxen 250
Weitere Möglichkeiten siehe Tabelle Seite 63



Receiver RC 100



- Signal-Anzeige-Deck mit Leuchtdioden (LED) für Aufnahme und Bandlauf
- Rastende Tasten für schnellen Vor- und Rücklauf
- Long-life-Tonkopf für super-lange Lebensdauer
- Automatische Kopfreinigung
- Automatische Bandendabschaltung mit Tastenauslösung bei allen Lauffunktionen
- Dreistelliges Bandlängenzählwerk mit Rücksteller

- Oszillatorschalter zum Umschalten der Löschfrequenz
- Übertragungsbereich 40...12 500 Hz
- Geräuschspannungsabstand 56 dB (gemessen m. FeCr-Band)
- Mikrofon-Eingang mit Speisepannung für Kondensator-Mikrofon, auch geeignet für den Anschluß eines Kristall-Tonabnehmers oder eines zusätzlichen Tonbandgerätes
- Antrieb durch Gleichstrommotor mit elektronischer Drehzahlregelung
- Servicegerechte Baugruppen mit Steckverbindungen

- HiFi Plattenspieler mit S-Tonarm**
- Dual 1235 und Stereo-Magnetsystem
 - Automatic 730 mit Stereo-Magnet-System GP 400 II
 - Universell verwendbar: Manuell, automatisch oder als 6fach-Plattenwechsler
 - Tonarmlift
 - Antiskating-Einrichtung, stufenlos regelbar

- Maße**
- 1) Receiver RC 100 ca. 57 x 11 x 33 cm
 - 2) Studio RPC 100 ca. 57 x 19 x 41 cm

Gehäuse RC 100 und RPC 100: metallfinish, braun-metallic oder champagner-metallic

Zubehör Seite 58/59

sie alles kann.

Das Steuergerät mit 2 x 20 Watt Ausgangsleistung, das Cassettengerät für alle Bandarten und der Plattenwechsler mit Magnetsystem sind technisch ausgereift und von der

Form her sorgfältig aufeinander abgestimmt. Jeder sparsame Musikfreund, der das Kompakte bevorzugt, wird an einem dieser Geräte seine helle Freude haben.

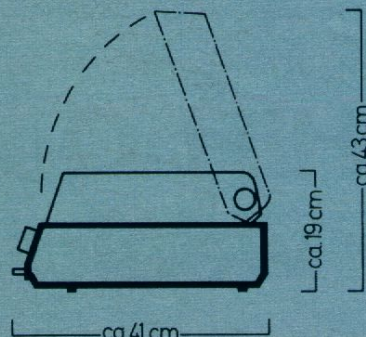

Super Stereo-Geräte Super Stereo-Geräte Super Stereo-Geräte

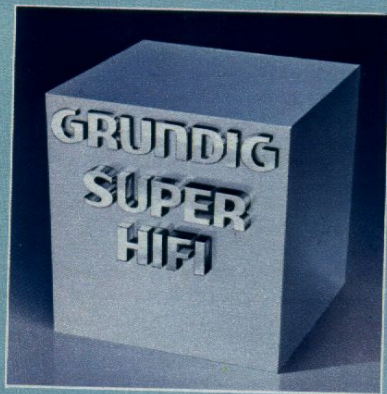

Wichtige technische Merkmale

HiFi-Receiver

Bedienungskomfort:

- Vollelektronische UKW-Programm-wahl über 8 Sensoren mit Leuchtdioden-Anzeige (RC 200 mit Sensoren oder Tasten)
- Die optimale Sendereinstellung erleichtert ein beleuchtetes Feldstärkeanzeige-Instrument, das im AM-Bereich als Abstimmanzeige dient
- Große Dia-Skala mit beleuchtetem Skalenzeiger
- Schaltbare, automatische UKW-Scharfabstimmung (AFC)

- Muting (Stillabstimmung) unterdrückt beim Abstimmen der UKW-Stationen das Rauschen zwischen den Sendern
- Drehregler für Lautstärke, Bässe, Höhen und Balance
- Drehschalter für Contour/Linear

HiFi-Empfangs- und Verstärkerteil

- 4 Wellenbereiche: U, K, M, L
- UKW-Mischteil mit Gegentaktabstimmung durch Kapazitätsdioden
- Eine elektronische Stummschaltung unterdrückt während des Einschaltvorganges und beim Wechsel der

- Bereiche und der UKW-Feststationen unerwünschte Sender
- Pegel- und pilotongesteuerter Stereo-Automatic-IC-Decoder
- 70 Watt Musikleistung = 2 x 35 Watt nach DIN 45 500; 48 Watt Nennleistung = 2 x 24 Watt nach DIN 45 500
- Leistungsbandbreite 10...80 000 Hz
- Differenzverstärker und elkolose Ausgänge der Endstufen sorgen für hervorragende Linearität, selbst bei niedrigsten Frequenzen
- Sicherheit durch elektronische Schutzschaltungen für beide Endstufen gegen Überlastung und Kurzschluß

Stereo in HiFi-Qualität (DIN 45500). Schon für wenig Geld.

Mit den Geräten der 200er-Serie können Sie am leichtesten in die HiFi-Klasse einsteigen. Individuell und preiswert zugleich. Sie können wählen zwischen dem Dreiweg-Studio RPC 200, dem Casseiver RC 200 und dem Receiver R 200. Alle Geräte-Varianten basieren jeweils auf technisch baugleichen Komponenten mit 70 Watt Musikleistung und entsprechen der HiFi-Norm DIN 45 500.

HiFi-Receiver R 200

70 Watt
HiFi nach DIN 45 500

Der Receiver R 200, bestehend aus HiFi-Stereo-Rundfunkempfangs- und Verstärkerteil ist die Grundeinheit der 200er Serie.

Die Kurzinformation:

- 4 Wellenbereiche
- 8 UKW-Programmsensoren
- 2 x 35/24 Watt Musik-/Nennleistung
- Anschlüsse für Tonband-/bzw. Cassettengerät oder Plattenspieler mit Keramiksystem und Plattenspieler mit Magnetsystem

HiFi-Receiver RC 200

70 Watt
HiFi nach DIN 45 500

Leistungsfähiges HiFi-Stereo-Rundfunkempfangs- und Verstärkerteil, auch Steuergerät genannt, mit eingebautem Cassetten-Gerät. Siehe Abbildungen.

Die Kurzinformation:

- Receiver baugleich R 200
- HiFi-Cassetten-Gerät: Stereo-Aufnahme- und -Wiedergabe
- Stereo-Aufnahme-Automatic
- VAT-Taste für stufenloses Ein-/Ausblenden bei Aufnahme
- Selector für alle Band-sorten
- Universal-Eingang



HiFi-Receiver R 200

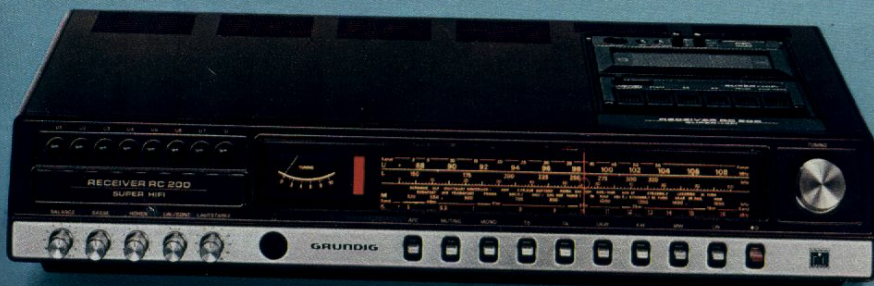

HiFi-Receiver RC 200

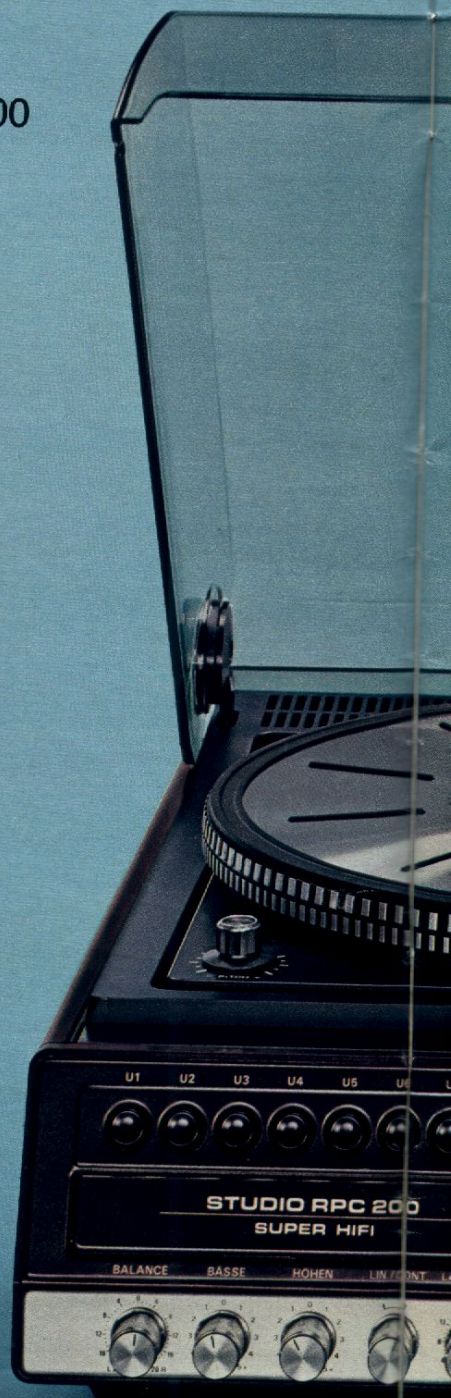

Receiver R 200 und RC 200 in Metallfinish haben 8 UKW-Programmsensoren. Im Gegensatz dazu hat der RC 200 in Braunmetallfinish 2 UKW-Programmsensoren.

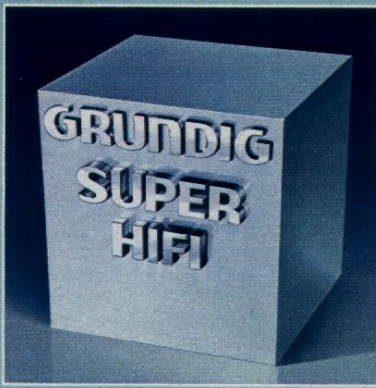

Wichtigste technische Merkmale:

Bedienungskomfort:

- Vollelektronische UKW-Programmwahl über 8 Sensoren mit Leuchtdioden-Anzeige (LED)
- Ein beleuchtetes Instrument zeigt bei UKW die Frequenz des programmierten Senders an
- Die optimale Sendereinstellung erleichtert ein beleuchtetes Feldstärkeanzeige-Instrument, das im AM-Bereich als Abstimmanzeige dient
- Stand by: Der zuletzt angewählte UKW-Sensor bleibt nach dem Umschalten auf einen anderen Bereich gespeichert und kehrt beim Zurückschalten auf UKW wieder

- Schaltbare, automatische UKW-Scharfabstimmung (AFC)
- Muting (Stillabstimmung), schaltbar, unterdrückt beim Abstimmen der UKW-Station das Rauschen zwischen den Sendern
- Drehregler mit rastbaren Zwischenstellungen für Lautstärke, Bässe, Höhen und Balance
- Schaltbare gehörliche Lautstärkeregelung (Contour/Linear)
- Rauschfilter, schaltbar, z. B. für das Abspielen älterer Schallplatten
- Anschlüsse für 2 Stereo-Kopfhörer und 2 Lautsprecherpaare

- Anschluß für Tonbandgerät bzw. Plattenspieler mit Kristalltonabnehmer (Überspielmöglichkeit)

HiFi-Empfangs- und Verstärkerteil:

- 4 Wellenbereiche: U, K, M, L
- UKW-Mischteil mit Gegentaktabstimmung durch Kapazitätsdioden
- Hochselektive Keramik-Doppelfilter und ein Vierkreisfilter bei FM sorgen für außergewöhnliche Trennschärfe sowohl bei FM als auch bei AM
- Pegel- und pilotongesteuerter Stereo-Automatic-IC-Decoder in PLL-Technik

Kaum zu glauben, daß es in der mittleren Preisklasse bereits diese HiFi-Perfektion gibt.

Diese attraktiven Dreiweg-Studios sind Nachfolger des testbewährten HiFi-Studios RPC 300. Durch ausgezeichnete Technik zu günstigem Preis stieg es zur Nr. 1 unter den Grundig Dreiweg-Anlagen auf. Receiver und Dual Plattenspieler 1237 A wurden unverändert in das RPC 350 übernommen. Das RPC 340 erhielt den Plattenspieler Automatic 8310. Beide Modelle haben das Cassettenteil CN 510 mit dem Dolby-NR-System – eines der wirksamsten Rauschunterdrückungen, die es bis heute für den Heimgebrauch gibt.

HiFi-Studio RPC 340

100 Watt.
HiFi nach DIN 45 500



Die Kurzinformation:

- 4 Wellenbereiche
- 8 UKW-Programmsensoren
- 2 x 50/30 Watt Musik-/Nennleistung
- HiFi-Plattenspieler Automatic 8310 mit Riemenantrieb, Stereo-Magnetsystem und S-Tonarm
- Hochwertiges Grundig HiFi-Cassetten-Deck CN 510 mit Dolby-NR-System zur Rauschunterdrückung und variabler Ausblendtechnik (VAT)

Das Dreiweg-Studio im Compact-System CS 70 siehe Seite 18



RPC 340
metallfinish



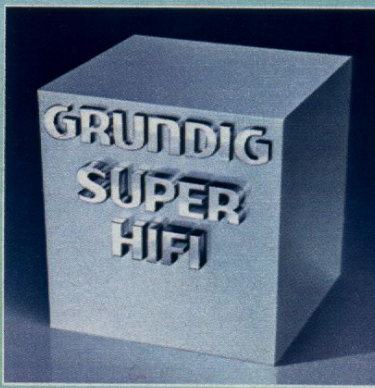

Wichtige technische Merkmale:

Bedienungskomfort:

- Vollelektronische Programm-, Bereichs- und Funktionswahl über 18 Sensoren mit Leuchtdioden-Anzeige
- 8 UKW-Programmsensoren
- Digitale Frequenz-Anzeige für FM und AM, bei FM zusätzlich umschaltbar auf Kanalanzeige
- Die optimale Sendereinstellung erleichtert ein beleuchtetes Feldstärke-Instrument, das bei Mittel- und Langwelle als Abstimmanzeige (Tuning) dient
- Schaltbare, automatische UKW-Scharfabstimmung (AFC)

- Einstellbare, pegelgesteuerte Stillabstimmung (Muting)
- Grundig Tunoscope, gekoppelt mit Stillabstimmung zur exakten Einstellung auf Sendermitte bei UKW
- Antennenrotor (Fa. Stolle) zum exakten Ausrichten der Antenne anschließbar
- 5 Drehregler mit rastbaren Zwischenstellungen für Lautstärke, Balance, Bässe, Höhen und Mitten erlauben individuelle Klangeinstellung
- Abschaltbare, gehörriichtige Lautstärkeregelung (Contour/Linear)
- Rauschfilter z. B. für das Abspielen älterer Schallplatten

HiFi-Empfangs- und Verstärkerteil

- 3 Wellenbereiche: U, M, L
- UKW-Mischteil mit Gegentaktabstimmung durch Kapazitätsdioden
- Pegel- und pilotongesteuerter Stereo-Automatic-IC-Decoder in PLL-Technik
- Stereo in Raum 1:
 - 100 Watt Musikleistung = 2 x 50 Watt nach DIN 45 500;
 - 60 Watt Nennleistung = 2 x 30 Watt nach DIN 45 500
- Stereo in zwei getrennten Räumen:
 - 120 Watt Musikleistung = 4 x 30 Watt nach DIN 45 500
- Leistungsbandbreite 5... 100 000 Hz

HiFi-Studio RPC 450

100 Watt Musikleistung
HiFi nach DIN 45 500

Das RPC 450 ist eine Dreiweg-Anlage mit digitaler Frequenz-/Kanalanzeige.

Sie bietet bei der Sendersuche und Kontrolle ein Optimum an Bedienungskomfort und Präzision, weil die gesuchte Frequenz – bei UKW sogar Frequenz oder Kanal – genau abzulesen ist.

Dieses übersichtliche Display und das Tunoscope zur exakten Sendermitten-Einstellung bei UKW stehen beispielhaft für das Konzept des ganzen Studios: Mit modernster Technik und ungewöhnlich hohem Ausstattungsniveau besonders anspruchsvolle HiFi-Freunde

Compact-System CS 70 zur problemlosen Unterbringung des HiFi-Studios RPC 450. Siehe Seite 18.

zu überzeugen. Wie konsequent die Vorstellungen von Qualität und Perfektion realisiert wurden, zeigt der folgende Testerfolg.

TEST-ERFOLG

STEREO Nr. 12/78:

Test-Maßstab: „Die inzwischen sehr hochgezüchtete Qualität der Einzelkomponenten.“ Ergebnis: Mittelklasse, was nach dem im Test angelegten Maßstab „im Vergleich zum Gros der Mitbewerber Spitzenklasse bedeutet“.

Die HiFi-Boxen dazu:

Grundig HiFi-Boxen ab einer Musikbelastbarkeit von 50 Watt. Weitere Möglichkeiten siehe Anlagentabelle Seite 63.

Besondere Empfehlung: Grundig HiFi-Aktiv-Boxen 20 bis 50 über Adapter 403.

Die Kurzinformation:

1. Grundig HiFi-Empfangs- und Verstärkerteil mit 2 x 50/30 Watt Musik-/Nennleistung. 18 Sensoren zur voll-elektronischen Programm-, Bereichs- und Funktionswahl
2. Hochwertiges Grundig HiFi-Cassetten-Deck mit Dolby-NR-System, variabler Ausblendtechnik (VAT) und Memory-Zählwerk
3. HiFi-Plattenspieler Dual 491 A mit Direktantrieb und Stereo-Magnetsystem DM 95 G

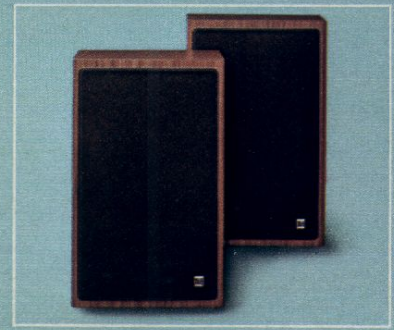
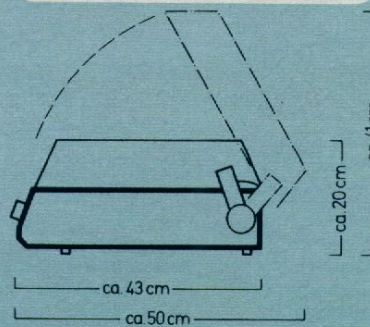

HiFi-Boxen 850a Professional
80 Watt



Drehfuß 4
siehe Zubehör



- Integrierter TA-Magnetvorverstärker
- Monitoranschluß zum sofortigen Vergleichen der Tonbandaufnahmen mit dem Original oder als Universaleingang
- Anschlüsse für 2 Stereo-Kopfhörer
- 4 Lautsprecheranschlüsse für Stereo in 1 oder 2 getrennten Räumen
- Anschluß für Tonbandgerät bzw. Plattenspieler mit Keramik-Tonabnehmer (Überspielmöglichkeit)
- Sicherheit durch elektronische Schutzschaltungen für beide Endstufen und 2 Thermoschalter gegen Überlastung, Kurzschluß und Überwärme

- HIFI-Cassettendeck** mit Dolby-NR-System zur Rauschunterdrückung
- Cassettendeck für Stereo-Aufnahme und -Wiedergabe
 - Stereo-Aufnahme-Automatic, umschaltbar für Sprache und Musik, abschaltbar auf Handaussteuerung
 - Variable Ausblend-Technik (VAT)
 - Memory-Zählwerk, stoppt immer bei Nulldurchgang. Automatisches Wiederfinden einer markierten Bandstelle
 - Bandselector für Chromdioxid-, Ferrochrom- und Eisenoxidband
 - Wählbare Wiedergabe-Entzerrung für fremdbespielte Cassetten
 - Long-Life-Tonkopf

- Automatische Kopfreinigung
 - Doppel-Aussteuerungs-Instrument mit Spitzenwert-Anzeige für Aufnahme und Wiedergabekontrolle
 - Signal-Anzeige-Deck mit Leuchtdioden (LED) für Dolby-NR, Aufnahme und Bandlauf
 - Übertragungsbereich mit FeCr-Band 30... 15 000 Hz
 - Geräuschspannungsabstand 67 dB mit Dolby-NR und FeCr-Band
- HIFI-Plattenspieler Dual 491 A** mit Direktantrieb. S-Tonarm und Shure-Magnetsystem DM 95 G
- Universell verwendbar: Manuell oder automatisch

- Tonarmlift
 - Antiskating-Einrichtung
 - Leuchtstroboskop für Drehzahlkontrolle durch Markierung am Plattentellerrand
 - Gleichlaufschwankungen $\leq \pm 0,08\%$
 - Rumpel-Fremdspannungsabstand ≤ 42 dB
- Gehäuse:** braun-metallic oder champagner-metallic.
- Maße ca.:** 69 x 20 x 43 cm
- Zubehör** Seite 58/59
- Datenspiegel** Seite 61

Zum Spitzenkomfort gehört die digitale Frequenzanzeige.



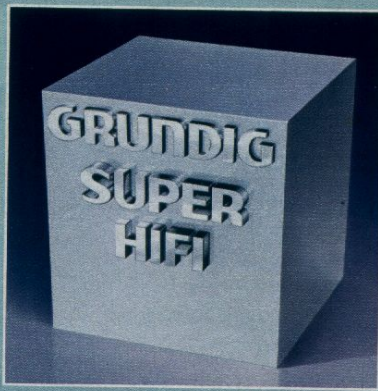

Wichtige technische Merkmale:

Bedienungskomfort:

- Intermix-Electronic zur Direktwahl von 10 Programmen auf UKW, Mittel- oder Langwelle
- 10 Electronic-Tipptasten mit beleuchteter Anzeige lassen sich wahlweise mit UKW-, Mittel- oder Langwellen-Sendern belegen und direkt abrufen. Die programmierten Tasten können mit unterschiedlichen Farbmarkierungen versehen werden.
- Ein beleuchtetes Instrument zeigt die Frequenz des gewählten Senders an, je eine Leuchtdiode (LED) den entsprechenden Bereich
- Ein beleuchtetes Feldstärkeanzeige-Instrument für UKW, Mittel- und Langwelle erleichtert die optimale Sendereinstellung. Die exakte Ausrichtung eines Antennenrotors ist hierbei ebenfalls möglich
- Schaltbare automatische UKW-Scharfabbtimmung (AFC)
- Abschaltbare gehörrichtige Lautstärkeregelung (Contour/Linear-Schalter)
- Schaltbares Rauschfilter z. B. für das Abspielen älterer Schallplatten
- 4fach-Klangregister zum individuellen Einstellen von Bässen (40 Hz), Tiefen (250 Hz), Präsenz (3 kHz) und Höhen (16 kHz)
- Geräuschlose Umschaltung auf Cas-sette, Tonband oder Plattenspieler

- Ausgangsindikator mit Leuchtdioden für Lautsprechergruppen und Kopfhörer, wählbar durch Drehschalter
- Automatische Stereoempfangsbereitschaft bei neuer Senderwahl durch die Programmtasten

HiFi-Empfangs- und Verstärkerteil

- 3 Wellenbereiche U, M, L, mit voll-elektronischer Programmwahl im Intermix
- UKW-Mischteil mit Gegentaktabstimmung durch Kapazitätsdioden
- AM-Abstimmung mit Kapazitätsdioden und opto-elektronischer Antennenpegel-Regelung

HiFi-Studio RPC 600 TP

100 Watt
HiFi nach DIN 45 500

Die Ultraschall-Fernsteuerung mit dem Tele-Pilot 600 ist das Hauptmerkmal des HiFi-Studios RPC 600 TP, das im übrigen in seinen Einzelkomponenten (Rundfunk-Empfangs- und Verstärkerteil, HiFi-Cassetdeck CN 830 Dolby und HiFi-Plattenspieler Dual 1239A) dem testbewährten HiFi-Studio RPC 500 technisch baugleich ist.

Die Kurzinformation:

RPC 500

1. Grundig HiFi-Empfangs- und Verstärkerteil mit voll-elektronischer Programmwahl für Lang-, Mittelwelle, UKW, Platte, Cassette und Tonband, 4fach-Klangregelnetzwerk 2 x 50/30 Watt Musik-/Nennleistung
2. Hochwertiges Grundig HiFi-Cassetten-Deck CN 830 mit Dolby-NR-System zur Rauschunterdrückung
3. Spitzen-HiFi-Plattenspieler Shure mit Stereo-Magnetsystem DM 95 G
 - Dual 491 A Direktantrieb
 - Dual 1239 A mit Riemenantrieb

HiFi-Studio RPC 500

100 Watt
HiFi nach DIN 45 500

Erfolgreiche Testergebnisse bestätigen, daß mit diesen HiFi-Dreiweg-Studios gelungen ist, was in Fachkreisen bisher als unmöglich angesehen wurde – drei Spitzen-Komponenten unter einer Haube zu vereinen.

Die HiFi-Boxen dazu:

Grundig HiFi-Boxen 850a oder 1500a Professional. Weitere Möglichkeiten siehe Anlagen-Vorschläge Seite
Besondere Empfehlung: Grundig HiFi-Aktiv Boxen 20 bis 50 über Adapter 403.



HiFi-Boxen 1500a Professional

HiFi-Studio
RPC 600 TP
mit
Ultraschall-
Fern-
steuerung



HiFi-Studio
RPC 500



TEST-ERFOLG

Die Zeitschrift „HiFi-Stereophonie“ veröffentlichte im Heft 4/78 einen Test des HiFi-Studios RPC 600 TP. Es hieß u. a. „Die Anlage bietet durch die vielseitige

Fernsteuerung und die automatische Antennenrotor-Einrichtung einen bislang in dieser Perfektion nicht gekannten Bedienungskomfort.“

- Hochselektive Keramik-Doppelfilter und ein Vierkreisfilter sorgen für außergewöhnliche Trennschärfe sowohl bei FM als auch bei AM
- Pilotongesteuerter PLL-Stereo-Automatik-Decoder in IC-Technik
- Stereo: 100 Watt Musikleistung = 2 x 50 Watt nach DIN 45 500; 60 Watt Nennleistung = 2 x 30 Watt nach DIN 45 500
- Stereo in zwei getrennten Räumen mit 80 Watt Musikleistung = 4 x 20 Watt nach DIN 45 500
- 3stufiger integrierter TA-Magnetvorverstärker
- Differenzverstärker und elkolose Ausgänge der Endstufen sorgen

- für hervorragende Linearität, selbst bei niedrigsten Frequenzen
- Sicherheit durch elektronische Schutzschaltungen für beide Endstufen gegen Überlastung, Kurzschluß und Überwärme
- Anschluß eines automatischen Antennenrotors (Fa. Stolle) zum exakten Ausrichten der Antenne. Über die jeweilige Electronic-Tipp-taste wird die Antenne für jeden programmierten Sender automatisch ausgerichtet
- Anschluß für zwei Stereo-Kopfhörer und zwei Lautsprecherpaare
- Anschluß für Tonbandgerät bzw. Plattenspieler mit Kristallton-

abnehmer (Überspielmöglichkeit)

HiFi-Cassettendeck CN 830

mit Dolby-NR-System zur Rauschunterdrückung. Stereo-Aufnahme-Automatic, umschaltbar für Sprache und Musik, abschaltbar auf Handaussteuerung. Stereo-Aufnahme und -Wiedergabe. Variable Ausblend-Technik (VAT) für stufenloses Ein- und Ausblenden bei Aufnahme und Band-selector für alle Bandsorten. Weitere technische Merkmale siehe Seite 49.

HiFi-Plattenspieler Dual 1239 A mit S-Tonarm, Shure-Magnetsystem DM 95 G und Riemenantrieb

HiFi-Plattenspieler Dual 491 A mit Direktantrieb und Shure-Magnetsystem DM 95 G. Universell verwendbar: manuell oder automatisch. Tonarmlift. Antiskating-Einrichtung. Leuchtstroboskop für Drehzahlkontrolle durch Markierung am Plattentellerrand.

Studio RPC 500/RPC 600 TP
Gehäuse: schwarz/metallfinish und braun-metallisch

Maße: einschließlich Haube ca. 69 x 21 x 48 cm

Zubehör Seite 58/59

Datenspiegel Seite 61

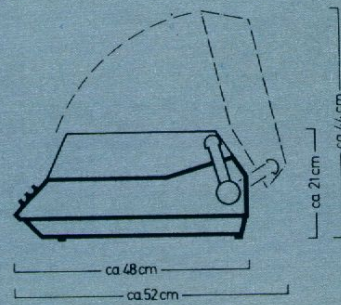

HiFi-Geräte HiFi-Geräte HiFi-Geräte HiFi-Geräte HiFi-Geräte

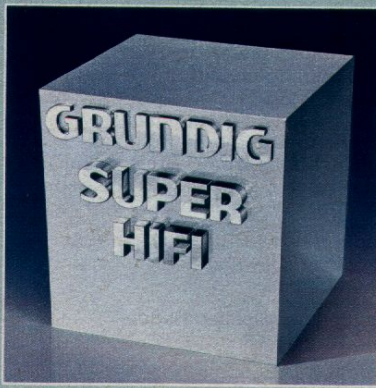

Wichtige technische Merkmale:

Bedienungskomfort

- Intermix-Electronic zur Direkt- und Fernwahl von 10 Programmen auf UKW, Mittel- oder Langwelle
- 10 Electronic-Tipptasten mit beleuchteter Anzeige lassen sich wahlweise mit UKW-, Mittel- oder Langwellen-Sendern belegen und direkt am Gerät oder per Tele-Pilot abrufen
- Digitale Frequenz-/Kanalanzeige bei FM und Frequenzanzeige bei AM
- Beleuchtetes Feldstärkeanzeigeelement für UKW, Mittel- und Langwelle erleichtert die optimale Sendereinstellung. Das exakte Ausrichten eines Antennen-Rotors ist hierbei ebenfalls möglich

- Schaltbare automatische UKW-Scharfabstimmung (AFC)
- Abschaltbare gehörrichtige Lautstärkeregelung (Contour/Linear-Schalter)
- Zweistufige Contour-Schaltung
- Schaltbares Rauschfilter z. B. für das Abspielen älterer Schallplatten
- Ausgangsindikator mit Leuchtdioden für Lautsprechergruppen, Kopfhörer und stand-by, wählbar durch Drehschalter

HiFi-Empfangs- und Verstärkerteil

- 3 Wellenbereiche: U, M, L, mit voll-elektronischer Direkt- und Fernprogrammwahl im Intermix
- UKW-Mischteil mit Gegentaktab-

- stimmung durch Kapazitätsdioden
- AM-Abstimmung mit Kapazitätsdioden und opto-elektronischer Antennenpegel-Regelung
- Hochselektive Keramik-Doppelfilter und ein Vierkreisfilter sorgen für außergewöhnliche Trennschärfe sowohl bei FM als auch bei AM
- Pilotongesteuerter PLL-Stereo-Automatic-Decoder in IC-Technik
- Stereo: 100 Watt Musikleistung 2 x 50 Watt nach DIN 45 500; 60 Watt Nennleistung = 2 x 30 Watt nach DIN 45 500
- Klirrfaktor $\leq 0,2\%$ bei 2 x 25 Watt Sinus im Frequenzbereich 40... 20 000 Hz
- Stereo in zwei getrennten Räumen

Das Grundig Spitzen-Dreiweg-Studio mit Ultraschall-Fernsteuerung

HiFi-Studio RPC 650 TP

HiFi nach DIN 45 500
100 Watt Musikleistung

Die drahtlose Ultraschall-Fernsteuerung bietet einen Nutzen, den Sie woanders lange suchen müssen. Zum Beispiel die Intermix-Bedienung auf 10 Stationstasten für UKW, MW und LW, den kompletten Betrieb mit Start/Stop für Cassetten-deck und Plattenspieler einschließlich Lift, die elektronische Klangregelung für Lautstärke, Bässe, Mitten, Höhen und Stereo-Balance.

Zu den besonderen Eigenschaften dieses Spitzen-Studios gehört ebenfalls die digitale Frequenzanzeige, umschaltbar auf Kanalanzeige. Sie bietet bei der Sendersuche und Kontrolle ein Optimum an Bedienungskomfort und Präzision, weil die gesuchte Frequenz – bei UKW sogar Frequenz oder Kanal – genau in Ziffern abzulesen ist.

Die Kurzinformation:

1. Grundig HiFi-Empfangs- und Verstärkerteil mit voll-elektronischer Direkt- und Fernbedienung. Digitale Frequenz-/Kanalanzeige. 2 x 50/30 Watt Musik-/Nennleistung
2. Hochwertiges Grundig HiFi-Cassetten-Deck CN 830 TP mit drahtloser Start-/Stop-Fernbedienung und Dolby-NR-System zur Rauschunterdrückung
3. Spitzen-HiFi-Plattenspieler Dual 491 ARC mit drahtloser Start-, Stop- und Lift-Fernbedienung Direktantrieb und Stereo-Magnetsystem DM 95 G.

Die HiFi-Boxen dazu:

Grundig HiFi-Boxen der Professionalserie. Weitere Möglichkeiten siehe Anlagen-Vorschläge Seite 63. Besondere Empfehlung: Grundig HiFi-Aktiv-Boxen 20 bis 50 über Adapter 403.



HiFi-Boxen 2500a Professional



Drehfuß 5
siehe Zubehör



Ultraschall-Fernsteuerung Tele-Pilot TP 650

- Fern-Direktwahl von 10 voreingestellten Programmen auf UKW, Mittel- und Langwelle
- Fern-Feineinstellung der elektronischen Regler für Lautstärke, Bässe, Mitten, Höhen und Stereo-Balance
- Fern-Quickton – Stop/Ein für Tonpausen nach Wunsch
- Fern-Umschaltung auf Tonband-, Schallplatten- und Cassetten-Wiedergabe
- Fern-Umschaltung von Start/Stop bei Phono und Cassette
- Fern-Umschaltung von Stereo/Mono bei UKW
- Fern-Aus-Schalten in Bereitschaft Direkt-Bedienung aller fernsteuerbaren Funktionen gleichzeitig am Gerät möglich.



Dreiweg-Studios im Compact-System.

Gibt es eine bessere Lösung?

Compact-System CS 60 mit RPC 100



Compact-System CS 70 mit RPC 350



HiFi-Compact-Systeme CS 60, CS 70 und CS 85

Eine ebenso wohlfreundliche wie praktische Problemlösung zur kompakten Unterbringung verschiedener Grundig Dreiweg-Studios sind die neuen Compact-Systeme CS 60, CS 70 und CS 85.

Dreiweg-Studios bieten den enormen Vorteil, Rundfunk-/Verstärkerteil plus Cassetten-Recorder plus Plattenspieler ohne Qualitätseinbuße auf engstem Raum zu vereinen. Zu Recht werden diese Geräte als Kompaktanlagen bezeichnet, weil es keine vergleichbaren Stereo-Geräte gibt, die noch kompakter sind. Mit unseren Compact-Systemen bieten wir

Ihnen jetzt zusätzlich den passenden Turm zum Dreiweg-Studio.

Wer also echten Spaß hat an Stereo und HiFi, wird die Vorteile dieser „Musik-Center“ sicher schätzen: Die Form ist attraktiv und paßt zur Einrichtung. Die Geräte sind bequem zu bedienen. Cassetten, Schallplatten, Kopfhörer, Musik- und Programmzeitschriften – überhaupt alles, was gebraucht wird, befindet sich immer in greifbarer Nähe. Das Ganze ist sinnföällig geordnet, platzsparend gestaltet und so angelegt, daß Wohnen mit Musik wirklich zum Erlebnis wird.

Compact-System CS 85 mit RPC 650 TP



Die Kurzinformation:

Die Dreiweg-Studios RPC 100 und RPC 200 (Seiten 7–9) passen formschlüssig in das Compact-System CS 60.

Die Dreiweg-Studios RPC 340, RPC 350, RPC 450 (Seiten 10–13) und XPC 6500 TP auf Seite 30 fügen sich nahtlos in das Compact-System CS 70 ein. Die Dreiweg-Studios RPC 500, RPC 600 TP und RPC 650 TP (Seiten 14–17) sind für das Compact-System CS 85 vorgesehen.

Gehäuse der HiFi-Compact-Systeme CS 60, CS 70 und CS 85. Nußbaumfarben oder Esche-Dekor schwarz

Maße

Compact-System CS 60

ca. 61 x 80 x 41 cm

Compact-System CS 70

ca. 70 x 80 x 42 cm

Compact-System CS 85

ca. 71 x 72 x 47 cm



Gemeinsame technische Merkmale HiFi-Receiver R 25 und R 35:

Bedienungskomfort

- Ein beleuchtetes Instrument zeigt bei UKW die Frequenz des jeweils programmierten Senders an
- Die optimale Sendereinstellung erleichtert ein beleuchtetes Feldstärke-Instrument, das in den AM-Bereichen als Abstimmanzeige (Tuning) dient
- Pegelgesteuerte Stillabstimmung (Muting) unterdrückt beim Abstimmen der UKW-Stationen das störende Rauschen zwischen den Sendern
- Drehregler für Lautstärke, Bässe (R 35 auch Mitten), Höhen und Balance
- Abschaltbare, gehörliche Lautstärkeregelung (Contour/Linear)

- Rauschfilter z. B. beim Abspielen älterer Schallplatten

HiFi-Empfangs- und Verstärkerteil

- UKW-Mischteil mit Gegentaktabstimmung durch Kapazitätsdioden
- Schaltbare, automatische UKW-Scharfabstimmung (AFC)
- Hohe Kanaltrennung für den gesamten Übertragungsbereich durch phasenkompensierten ZF-Verstärker und PLL-Schalter-Decoder
- Außergewöhnliche Trennschärfe durch hochselektive 4fach-Keramikschwinger bei AM und FM. Bei FM zusätzlich ein 4-Kreis-Bandfilter
- Umschaltgeräuschunterdrückung
- Stereo: 100 Watt Musikleistung

- = 2 x 50 Watt nach DIN 45 500
- 60 Watt Nennleistung = 2 x 30 Watt nach DIN 45 500
- Stereo in zwei getrennten Räumen mit 4 x 30 Watt Musikleistung nach DIN 45 500
- Leistungsbandbreite 5... 100 000 Hz
- Hohe HF-Einstrahlungsfestigkeit bei TA durch Differenzeingang des integrierten Operationsverstärkers
- Differenzverstärker und elkoöse Ausgänge der Endstufen sorgen für hervorragenden linearen Frequenzgang und hohen Dämpfungsfaktor, selbst bei niedrigsten Frequenzen
- Sicherheit durch elektronische Schutzschaltungen für beide End-

Receiver R 25: HiFi-Bestseller der 2. Reihe Receiver R 35: HiFi-Testsieger

HiFi-Receiver R 25

100 Watt
HiFi nach DIN 45 500

Für einen vernünftigen Preis, so wie er bei Grundig üblich ist, bietet dieses HiFi-Steuergerät grundsätzliche Technik und alles an Bedienungskomfort, was zu einem guten HiFi-Steuergerät gehört.

Die Kurzinformation:

- 4 Wellenbereiche: U, K (19... 55 m) M, L
- 8 UKW-Programmtasten
- Muting, Linear/Contour und Rauschfilter
- Lautsprecher-Gruppenschalter
- Anschlüsse für Monitor, 2 Tonband-/Cassettengeräte und 2 Kopfhörer

HiFi-Receiver R 35

100 Watt
HiFi nach DIN 45 500

Die großzügige Ausstattung dieses Receivers macht seine Sonderklasse aus. Trotzdem ist er günstiger im Preis, als man es allgemein in dieser Klasse gewohnt ist. Verschleißfreie Electronic, verfeinerte Klangregelung und zusätzliche Anschlußmöglichkeiten bieten dem anspruchsvollen Musikliebhaber auch in der oberen Geräte-Mittelklasse mehr, als er gemeinhin erwartet.

Die Kurzinformation:

- 2 Wellenbereiche: U, M
- 2 x 50/30 Watt Musik-/Nennleistung
- Electronic-Tipptasten für Programm- und Bereichswahl
- Grundig Tunoscope
- Muting, Linear/Contour und Rauschfilter
- 3-fach-Klangregelung
- Line-Ausgang
- Lautsprecher-Gruppenschalter
- Anschlüsse für 2 Tonband-/Cassettengeräte und 2 Kopfhörer

Die HiFi-Boxen dazu:

Grundig HiFi-Boxen 450, 550 oder 650 Professional. Weitere Möglichkeiten siehe Tabelle Seite 63. Besondere Empfehlung: Grundig HiFi-Aktiv-Boxen 20 bis 50 über Adapter 403.

Eine weitere Empfehlung: Machen Sie Ihre HiFi-Anlage mit Cassetten-Recorder und Plattenspieler universell.



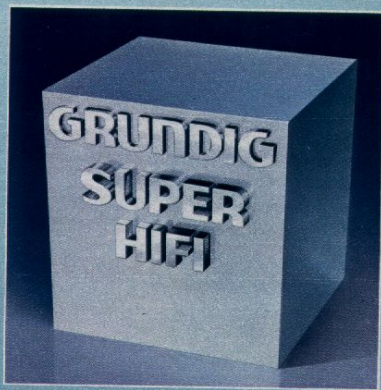

Gemeinsame technische Merkmale der Receiver R 45 und R 48:

Bedienungskomfort:

- Vollelektronische Programm- und Bereichswahl über 12 Electronic-Tipptasten mit Leuchtdioden-Anzeige
- 8 UKW-Programm-Tipptasten, 4 weitere Tipptasten für Bereichswahl Mittelwelle, Plattenspieler, Tonband- und Cassettengerät zur vollelektronischen Umschaltung
- Digitale Frequenzanzeige für UKW und MW mit vierstelligem Leuchtdioden-Display. Bei UKW umschaltbar auf Kanalanzeige (nur R 48)
- Die optimale Sendereinstellung erleichtert ein beleuchtetes Feldstärkeinstrument, das bei Mittelwelle als Abstimmanzeige (Tuning) dient
- Pegelgesteuerte Stillabstimmung (Muting) unterdrückt beim Abstimmen der UKW-Stationen das störende Rauschen zwischen den Sendern
- Grundig Tunoscope, gekoppelt mit Stillabstimmung, zur exakten Sendermitte-Einstellung bei UKW
- 5 Drehregler für Lautstärke, Balance, Bässe, Mitten und Höhen erlauben individuelle Klangregelung (3fach-Klangregelung) je nach Raumakustik und persönlichem Geschmack
- Mit einer Vielzahl von rastbaren Zwischenstellungen der Drehregler läßt sich die Klangeinstellung fein justieren
- Abschaltbare, gehörrichtige Lautstärkeregelung (Contour/Linear)
- Rauschfilter, z. B. für das Abspielen älterer Schallplatten
- Anschlüsse für 2 Stereo-Kopfhörer
- 4 Lautsprecheranschlüsse für Stereo in 1 oder 2 getrennten Räumen
- Line-Ausgang für Aufnahmen mit Tonbandgeräten, die einen hochpegeligen Eingang besitzen
- Mischpult oder Halleinrichtung kann an den Line-Ausgang in Verbindung mit der Monitorbuchse

angeschlossen und über Monitor wiedergegeben werden. Für den Anschluß eines Verstärkers oder einer Lichtorgel bietet sich der Line-Ausgang ebenfalls an

HiFi-Empfangs- und Verstärkerteil

- 2 Bereiche: UKW und Mittelwelle
- UKW-Mischteil mit Gegentaktabstimmung durch Kapazitätsdioden, mit 2 selektiven HF-Vorstufen und aktivem Ringmischer
- PLL-IC-Decoder mit elektronisch geregelter, gleitendem Übergang von Stereo auf Mono bei kleinen Antennensignalen
- Schaltbare, automatische UKW-Scharfabstimmung (AFC)
- Hohe Kanaltrennung für den gesamten Übertragungsbereich durch amplituden- und phasenkompensierten ZF-Verstärker und PLL-Schalterdecoder

Diese Receiver stellen sich jedem Vergleich der internationalen HiFi-Spitzenklasse. Sie vereinen jeweils die Eigenschaften eines erstklassigen Stereo-Rundfunk-Empfangsteiles mit einem Stereo-Verstärker höchster Qualität. Sie bieten sogar einiges, was man bei vielen Super-Receiver vergeblich sucht. Selbstverständlich wird die HiFi-Norm in allen Punkten weit übertroffen.

TEST-ERFOLG

HiFi-Stereophonie Januar und Juni 1978. Getestet wurde der HiFi-Receiver 40, technisch baugleicher Vorgänger des HiFi-Receiver R 45. Gesamturteil: Gut im UKW-Empfangs- und Verstärkerteil. Sehr gut in Ausstattung und Preis-Qualitäts-Relation.

HiFi-Receiver R 45

140 Watt
HiFi nach DIN 45 500
HiFi-Receiver der Spitzenklasse mit Stereo-Mischpult

HiFi-Receiver R 48

140 Watt
HiFi nach DIN 45 500
HiFi-Receiver der Spitzenklasse mit Digitalanzeige

Die Kurzinformation:

- 2 Wellenbereiche: U, M
- 12 Electronic-Tipptasten
- 2 x 70/50 Watt Musik-/Nennleistung
- Grundig Tunoscope
- Multipath-Anzeige
- Muting, Linear/Contour und Rauschfilter
- Klangselector
- Stereo-Mischpult
- Line-Ausgang
- Lautsprecher-Gruppenschalter
- Anschlüsse für Antennenrotor, 2 Tonband/Cassettengeräte und 2 Kopfhörer

Die Kurzinformation:

- 2 Wellenbereiche: U, M
- 2 x 70/50 Watt Musik-/Nennleistung
- Digitale Frequenz-/Kanalanzeige bei FM und Frequenzanzeige bei AM
- 12 Electronic-Tipptasten für Programm- und Bereichswahl
- Grundig Tunoscope
- Muting, Linear/Contour und Rauschfilter
- 3fach-Klangregelung
- Line-Ausgang
- Lautsprecher-Gruppenschalter
- Anschlüsse für 2 Tonband-/Cassettengeräte und 2 Kopfhörer

Die HiFi-Boxen dazu:

Grundig HiFi-Boxen 1500a oder 2500a Professional. Weitere Möglichkeiten siehe Datenspiegel Seite 61
Besondere Empfehlung: Grundig HiFi-Aktiv-Boxen 20 bis 50 über Adapter 403.

Weitere Empfehlung: Machen Sie Ihre HiFi-Anlage mit Cassetten-Recorder und Plattenspieler universell.



HiFi-Receiver R 45



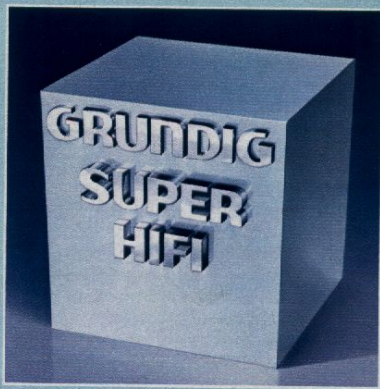

Wichtige technische Merkmale:

Bedienungskomfort:

- Vollelektronische Programm- und Bereichswahl über 14 Electronic-Tipptasten mit Leuchtdioden-Anzeige
- 8 UKW-Programm-Tipptasten, 6 weitere für Bereichswahl UKW, LW, MW, TA, TB und Cassette zur vollelektronischen Umschaltung
- Die optimale Sendereinstellung erleichtert ein beleuchtetes Feldstärkeanzeige-Instrument, das im AM-Bereich als Abstimmanzeige dient
- Schaltbare, automatische UKW-Scharfabstimmung (AFC) mit Anti-Ablenkautomatic
- Pegelgesteuerte Stillabstimmung, schaltbar (Mutingschwelle einstell-

- bar) unterdrückt beim Abstimmen der UKW-Stationen das störende Rauschen zwischen den Sendern
- Grundig Tunoscope zur exakten Einstellung auf Sendermitte bei UKW
- Drehregler mit rastbaren Zwischenstellungen für Lautstärke, Bässe, Höhen und Balance
- Abschaltbare gehörrichtige Lautstärkeregelung (Contour/Linear)
- Schaltbares Rauschfilter z. B. für das Abspielen älterer Schallplatten

HiFi-Empfangs- und Verstärkerteil:

- 3 Wellenbereiche: UKW, Mittel- und Langwelle
- UKW-Mischteil mit Gegentaktabstimmung durch Kapazitätsdioden

- Beste Trennschärfe durch hochselektive 4fach-Keramikschwinger bei FM und 2fach-Keramikschwinger bei AM
- Pegel- und pilotongesteuerter Stereo-Automatic-IC-Decoder und Abschaltmöglichkeit der automatischen Mono/Stereo-Umschaltung
- Umschaltgeräuschunterdrückung. Elektronische Umschaltung aller HF- und NF-Bereiche durch IC in MOS-FET-Technik
- 2 x 50/30 Watt Musik-/Nennleistung bei Stereo oder 4 x 30 Watt Musikleistung bei Stereo in 2 getrennten Räumen
- Leistungsbandbreite 5 ... 100 000 Hz
- Differenzverstärker und elkolose

HiFi-Receiver RC 60

mit eingebautem
Cassetten-Frontlader
HiFi nach DIN 45 500

Dieser neuentwickelte Casseiver enthält einen HiFi-Receiver mit 2 x 50/30 Watt Musik-/Nennleistung und einen HiFi-Cassetten-Frontlader mit Dolby-NR-System zur Rauschunterdrückung. Damit ist dieses Gerät für jene HiFi-Freunde interessant, die bei der kompakten Unterbringung von Receiver und Cassetten-Deck besonderen Wert auf Frontbedienung

legen. Im übrigen bietet der RC 60 bei erstklassiger Technik zu einem mittleren Preis ein vorbildliches HiFi-Niveau. Das erkennen Sie z. B. im Receiver-teil an der vollelektronischen Programm- und Bereichswahl, an dem Grundig Tunoscope zur exakten Sendereinstellung bei UKW genauso wie im Cassetten-teil an der variablen Ausblendtechnik (VAT) für stufenloses Ein- und Ausblenden bei Aufnahme.

Die Kurzinformation:

- HiFi-Stereo-Receiver mit HiFi-Cassetten-Frontlader
- 3 Wellenbereiche: U, M, L
- 8 UKW-Programm-Tipptasten
- Grundig Tunoscope
- Muting, AFC, Linear/Contour und Rauschfilter
- 2 x 50/30 Watt Musik-/Nennleistung
- Lautsprecher-Gruppenschalter
- Anschlüsse für Tonband- bzw. Cassettengerät oder Plattenspieler mit Keramiksystem und Plattenspieler mit Magnetsystem
- HiFi-Cassetten-Frontlader mit Dolby-NR-System, Stereo-Aufnahme-Automatic, kombinierte Aufnahme-/VAT-Taste, Selector für alle Bandsorten

Die HiFi-Boxen dazu:

Grundig HiFi-Boxen ab 50 Watt Musikbelastbarkeit. Weitere Möglichkeiten siehe Tabelle Seite 63. Besondere Empfehlung: Grundig HiFi-Aktiv-Boxen 20 bis 50 über Adapter 403.



HiFi-Boxen 850a
Professional.



HiFi-Receiver RC 60

- Ausgänge der Endstufen sorgen für hervorragenden linearen Frequenzgang und hohen Dämpfungsfaktor selbst bei niedrigsten Frequenzen
- Monitoranschluß zum sofortigen Vergleichen der Tonbandaufnahmen mit dem Original
- Anschluß für TA-Magnet durch integrierten Entzerrervorverstärker
- Anschlüsse für 2 Tonband- oder Cassettengeräte mit Überspielmöglichkeit, ein Anschluß davon am Gerät vorn
- Sicherheit durch elektronische Schutzschaltungen für beide Endstufen und Thermoschalter gegen Überlastung, Kurzschluß und Überwärme

- Servicegerechte Modultechnik mit Baugruppen und Steckverbindungen

HiFi-Cassettenteil mit Dolby-NR-System zur Rauschunterdrückung bei Aufnahme und Wiedergabe

- Cassetten-Frontlader für Stereo-Aufnahme und -Wiedergabe
- Stereo-Aufnahme-Automatic
- Variable Ausblendtechnik (VAT) für stufenloses Ein- und Ausblenden bei Aufnahme
- Bandselector für Eisenoxid-, Chromdioxid- und Ferrochrom-Cassetten
- Wählbare Wiedergabeentzerrung für fremdbespielte Cassetten

- Rastende Tasten für schnellen Vor- und Rücklauf
- Long-Life-Tonkopf für superlange Lebensdauer
- Automatische Kopfreinigung
- Automatische Band-Endabschaltung mit Tastenauslösung bei allen Lauffunktionen
- Dreistelliges Bandzählwerk mit Rücksteller
- Beleuchteter Cassettenschacht mit Großsichtfenster und gedämpftem Schwenkdeckel
- Übertragungsbereich 40 ... 12 500 Hz
- Geräuschspannungsabstand 64 dB (gem. mit FeCr-Band und Dolby-NR-System)

- Mikrofoneingang mit Speisespannung für Kondensator-Mikrofon, auch geeignet für den Anschluß eines Kristall-Tonabnehmers oder eines zusätzlichen Tonbandgerätes
- Antrieb durch Gleichstrom-Kollektormotor mit elektronischer Drehzahlregelung durch integrierten Schaltkreis

Gehäuse: braun-metallic und champagner-metallic

Maße ca.: 63 x 15 x 34 cm

Zubehör Seite 58/59

Datenspiegel Seite 61

HiFi-Receiver mit Frontlader-Cassetten-Deck.

Dieser Casseiver* ist Einzelbausteinen ebenbürtig.

* Cassetten-Deck plus Receiver



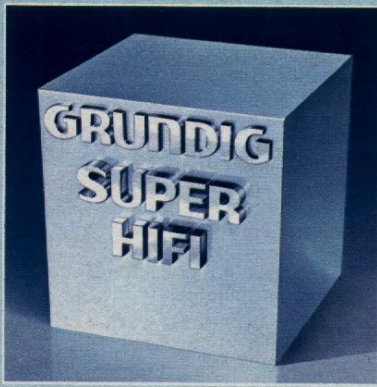

Wichtige technische Merkmale des PreCeivers XC 65 HiFi:

Bedienungskomfort:

- Intermix-Electronic zur Direktwahl von 8 Programmen auf UKW, Mittel- oder Langwelle
- Vollelektronische Programm- und Bereichswahl über 14 Electronic-Tipptasten mit Leuchtdioden-Anzeige
- Die optimale Sendereinstellung erleichtert ein beleuchtetes Feldstärke-Instrument, das bei Mittel- und Langwelle als Abstimmungsanzeige (Tuning) dient
- Pegelgesteuerte Stillabstimmung (Mutingschwelle individuell einstellbar) unterdrückt beim Abstimmen der UKW-Stationen das störende Rauschen zwischen den Sendern
- Vorbereitet für FM-Dolby-Empfang. Die FM-Dolby-Schaltung kann ebenfalls zur Rauschunterdrückung bei Wiedergabe anderer Programmquellen verwendet werden.
- Antennenrotor (Fa. Stolle) läßt sich über eine DIN-Buchse anschließen und automatisch steuern
- Grundig Tunoscope gekoppelt mit Stillabstimmung, zur exakten Einstellung auf UKW-Sendermitte
- 7 Drehregler mit rastbaren Zwischenstellungen für Lautstärke, Balance, Bässe, Mitten, Höhen sowie Mix und Mikro-Pegel
- Stereo-Mischpult mit den Möglichkeiten:
 1. „Automatic“: Beim Besprechen des Mikrofons tritt der Programmpegel automatisch in den Hintergrund (z. B. Diskothek-Zwischenansagen)
 2. „Mix“: Mikrofon mit Programmquellen UKW, TA, TB 1, TB 2

- sind beliebig mischbar
- 3. „Mikrofon“: Mikrofonbetrieb über eingebauten Verstärker möglich
- 4. „O“: Mikrofon und Mischeinrichtung außer Betrieb
- Abschaltbare, gehörrichtige Lautstärkeregelung (Contour/Linear)
- Rauschfilter z. B. für das Abspielen älterer Schallplatten
- Line-Ausgang für Aufnahmen (Dolby) mit Tonbandgeräten, die einen hochpegeligen Eingang besitzen
- Halleinrichtung oder Mischpult kann an den Line-Ausgang in Verbindung mit der Monitorbuchse angeschlossen und über Monitor wiedergegeben werden.

HiFi-Empfangs- und Verstärkerteil
 3 Wellenbereiche: UKW, MW, LW

Eine der interessantesten HiFi-Problemlösungen ist zweifellos das Grundig Konzept: PreCeiver plus Aktiv-Boxen. PreCeiver (Tuner-Vorverstärker) beschränken sich auf Wesentliches: ein Empfangs- und Vorverstärkerteil der Spitzenklasse. Als HiFi-Baustein haben diese Geräte ein so eigenständiges Konzept, daß wir ihnen einen eigenen Namen gegeben haben: PreCeiver. Aus Preamplifier und Receiver. Besonderes äußeres Kennzeichen: Die digitale Frequenz- und Kanalanzeige für FM und die Frequenzanzeige für AM.

Der PreCeiver X 55 ist sowohl im Empfangsteil als auch im Steuerteil weitgehend vergleichbar mit dem HiFi-Receiver R 45. Die technischen Merkmale des Bedienungskomforts, Empfangs- und Vorverstärkerteils stimmen also mit denen des HiFi-Receivers R 45 überein (siehe Seiten 22).

Der neue PreCeiver XC 65 zeichnet sich zusätzlich durch einen integrierten Cassetten-Frontlader aus, dessen Dolby-NR-System sogar für FM-Dolby-Empfang vorbereitet ist.

PreCeiver XC 65 HiFi
Tuner-Vorverstärker mit integriertem Cassettendeck

Die Kurzinformation:

Tuner-Vorverstärker:

- 3 Wellenbereiche: U, M, L
- Digitale Frequenz-/Kanalanzeige bei FM/Frequenzanzeige bei AM
- Grundig Tunoscope
- Mutingschwelle einstellbar
- Linear/Contour und Rauschfilter
- Stereo-Mischpult
- Line-Ausgang
- Anschluß für Aktiv-Boxen oder Leistungsverstärker
- Anschlüsse für Antennenrotor, Monitor, Mikrofon und 2 Kopfhörer

Cassetten-Frontlader:

- Dolby-NR-System, auch für FM-Dolby vorbereitet
- Variable Ausblend-Technik (VAT)
- Memory-Zählwerk

Die HiFi-Boxen dazu:

Die PreCeiver benötigen zur vollen Leistungsentfaltung Grundig Aktiv-Boxen mit integrierten Mehrkanal-Leistungsverstärkern

PreCeiver X 55 HiFi
Tuner-Vorverstärker entweder mit UKW-Programmsensoren oder Tipptasten

Die Kurzinformation:

- Digitale Frequenz-/Kanalanzeige bei FM/Frequenzanzeige bei AM
- 2 Wellenbereiche: U, M
- 12 Electronic-Tipptasten oder Sensoren für Programm- und Bereichswahl
- Grundig Tunoscope
- Multipath-Anzeige
- Mutingschwelle einstellbar
- Linear/Contour und Rauschfilter
- Klangselector
- Stereo-Mischpult
- Line-Ausgang
- Anschluß für Aktiv-Boxen oder Leistungsverstärker
- Anschlüsse für Antennenrotor, 2 Tonband-/Cassettengeräte und 2 Kopfhörer

TEST-ERFOLG

PreCeiver X 55 HiFi
HiFi-Stereophonie Januar 1979. Gesamturteil: „Qualitativ ausgezeichnete HiFi-Komponente für vielseitigen Einsatz mit respektablem technischen Leistungen. Preis-Qualitäts-Relation sehr gut.“



- Neuentwickeltes Super-UKW-Mischteil mit ausgezeichnetem Großsignalverhalten durch PIN-Dioden und zusätzlich Dual-Gate-FET-Regelung sowie aktiver Ringmischer und 2 selektive HF-Vorstufen
- PLL-IC-Decoder mit elektronisch geregelter, gleitendem Übergang von Stereo auf Mono bei kleineren Antennensignalen
- Schaltbare, automatische UKW-Scharfabstimmung (AFC) mit Anti-Ablenkautomatik
- Hohe Kanaltrennung für den gesamten Übertragungsbereich durch amplituden- und phasenkompensierten ZF-Verstärker und PLL-Schalter-Decoder
- Außergewöhnliche Trennschärfe durch 4-Kreis-Bandfilter und hochselektive 4-fach-Keramikschringer

- Kontaktlose Umschaltung aller HF- und NF-Bereiche durch IC in MOS-FET-Technik
- Monitoranschluß zum sofortigen Vergleichen der Tonbandaufnahmen mit dem Original oder als Universal-eingang
- Anschlüsse für 2 Tonband- oder Cassettengeräte, ein Anschluß davon am Gerät vorn
- Anschlüsse für 2 Stereo-Kopfhörer
- Anschluß für TA-Magnet durch integrierten Entzerrer-Vorverstärker
- Schaltbare Anschlüsse für Stereo in 1 oder 2 getrennten Räumen zum Ansteuern von Grundig Aktiv-Boxen oder Leistungsverstärker. Nennausgangsspannung je 1 V/200Ω Ausgangswiderstand
- Servicegerechte Modultechnik mit Baugruppen und Steckverbindungen

HIFI-Cassetten-Frontlader

- mit Dolby-NR-System zur Rauschunterdrückung bei Aufnahme und Wiedergabe. Für FM-Dolby-Empfang vorbereitet.
- Cassetten-Frontlader für Stereo-Aufnahme und -Wiedergabe
- Bandselector für Eisenoxid-, Chromdioxid- und Ferrochrom-Cassetten
- Stereo-Aufnahme-Automatic, umschaltbar von Sprache auf Musik, abschaltbar für Handaussteuerung
- Manuelle Aussteuerung beider Kanäle durch Pegel- und Balance-Regler
- Wählbare Wiedergabe-Entzerrung für fremdbespielte Cassetten
- Memo-Zähler zum automatischen Wiederfinden einer bestimmten Bandstelle bei Rücklauf
- Intermix-Direktwahl aller Funktionen

- ohne Zwischenstop
- Automatische Band-Endabschaltung mit Motorstop und Tastenauslösung
- Übertragungsbereich 30 ... 16 000 Hz
- Geräuschspannungsabstand 66 dB mit Dolby-NR und FeCr-Band
- Gleichlaufschwankungen: $\leq \pm 0,15\%$

PreCeiver XC 65 HiFi

Gehäuse: braun-metallic oder champagner-metallic
Maße ca.: 63 x 15 x 34 cm

PreCeiver X 55 HiFi

Gehäuse: metallfinish, graphitmetall, braun-metallic oder champagner-metallic
Maße ca.: 54 x 15 x 32 cm

Zubehör Seite 58/59

Datenspiegel Seite 61

PreCeiver* für Aktiv-Boxen. Sogar mit eingebautem Frontlader-Cassetten-Deck.

*PreCeiver = Tuner-Vorverstärker



PreCeiver X 55 HiFi



PreCeiver XC 65 HiFi

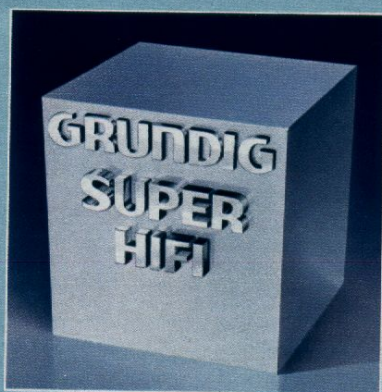

Wichtige technische Merkmale:

Bedienungskomfort

- Intermix-Electronic zur Direkt- und Fernwahl von 10 Programmen auf UKW, Mittel- oder Langwelle
- Programmanzeige mit 2stelligem Ziffern-Display zur Funktionsanzeige der jeweiligen Tipptaste. Programm: 1...10. Suchlauffunktion: SU. Band: BA. Phono: PH. Cassette: CA.
- Digital-elektronischer Speichersuchlauf zum Programmieren der 10 Electronic-Tipptasten. Sender suchen und speichern automatisch durch Tastendruck. Zusätzlich individuelle Feineinstellung möglich. Sender abrufen direkt am Gerät oder mit Tele-Pilot fernsteuerbar.
- Digital-elektronischer Sendersuch-

- lauf für UKW, Mittel- oder Langwelle. Senderwahl direkt am Gerät oder mit Tele-Pilot fernsteuerbar.
- „Handabstimmung“ der Sender durch Electronic-Tipptasten und 2 Geschwindigkeiten
- Stützbatterie sichert die Daten im Programmspeicher bei Netzausfall
- Digitale Frequenzanzeige für FM und AM. Bei FM umschaltbar auf Kanalanzeige
- Logarithmische Feldstärkeanzeige für AM und FM durch Leuchtdiodenkette mit Flutlichtbeleuchtung
- UKW-Stereo-Anzeige (LED)
- UKW-Stereo/Mono-Schalter (fernsteuerbar)
- Tunoscope zur exakten Einstellung

- auf Sendermitte bei UKW
- Digital-elektronische Klangregelung für Bässe, Mitten und Höhen mit Anzeige durch je 10 Leuchtdioden. Einstellen direkt am Gerät oder mit Tele-Pilot fernsteuerbar.
- Automatische Stummschaltung (Muting) verhindert Störgeräusche während des Sendersuchens, beim Programm- und Bereichswechsel sowie beim Ein- und Ausschalten
- Digital-elektronische Lautstärke-Regelung mit 2stelligem Anzeige-Display, das in 64 Stufen von 00...63 die Lautstärke anzeigt. Einstellen direkt am Gerät oder mit Tele-Pilot fernsteuerbar
- Quickton – Ein/Aus für Tonpausen

Für Aktiv-Boxen. Vollelektronische Sendersuchlauf.

HiFi-PreCeiver X 6500 TP

mit drahtloser Fernsteuerung

Mit diesem neuentwickelten HiFi-PreCeiver für Aktiv-Boxen beginnt eine neue Epoche in der HiFi-Technik: Digital gesteuerte Electronic für alle Funktionen an Stelle verschleißanfälliger Mechanik. Es gibt keine mechanischen Drehregler oder Schalter mehr. Sie werden durch elektronische Kurzhubtasten ersetzt.

Sendersuchlauf und quarzgesteuerter Voltage-Synthesizer Auf Tastendruck startet der Sendersuchlauf. Die Senderabstimmung erfolgt mit Kapazitätsdioden über den digital gesteuerten Voltage-Synthesizer. Ein UKW- oder empfangswürdiger Sender auf Mittel- oder Langwelle wird ausgewählt. Abstimmgeräusche zwischen den Stationen werden unterdrückt.

Der angewählte Sender wird optimal abgestimmt und die eingestellte Frequenz auf einem Leuchtdioden-Display numerisch angezeigt. Durch das Grundig Tunoscope und die Leuchtdiodenkette zur Feldstärkeanzeige kann die Einstellung kontrolliert werden. In schwierigen Empfangssituationen kann manuell durch die elektronische Senderfeineinstellung in den automatischen Abstimmvorgang eingegriffen werden. Durch die automatische Frequenz-Kontrolle (AFC) bleibt der Sender stets präzise eingestellt. Diese Technik bietet zwei Möglichkeiten der Senderwahl: Jeder gewünschte Sender auf UKW, Mittel- oder Langwelle kann automatisch auf eine der 10 Programmtasten übernommen und gespeichert werden.

Direkt am Gerät oder fernge wählt ist er jederzeit abrufbereit, wobei ein angeschlossener Automatic-Antennenrotor gleichzeitig die Antenne optimal auf den Sender ausrichtet. Selbst bei Netzausfall sichert eine Stützbatterie die eingespeicherten Programme. Mit dem elektronischen Sendersuchlauf läßt sich darüber hinaus ein UKW-, Mittel- oder Langwellensender direkt am Gerät oder per Telepilot „frei“ anwählen und automatisch abstimmen.

Hochwertiger Klasse-A-Verstärker zum Ansteuern der Aktiv-Boxen

Dieser PreCeiver ist ein ausgesprochen hochwertiger Tuner-Vorverstärker. Durch A-Betrieb

und Gleichstromtechnik im Verstärkerteil erreicht er Werte, die sonst nur in weitaus teureren Geräten zu finden sind. Ein bestechendes Merkmal hierfür ist unter anderem die große Bandbreite von 5... 180 000 Hz. Die gleichstromgekoppelte Steuereinheit in Klasse A-Technik mit äußerst niedrigem Klirrfaktor gewährleistet höchste Klangqualität in Verbindung mit HiFi-Aktiv-Boxen. Gerade bei kleinen Signalen werden sehr hohe Fremdspannungsabstände erreicht. Ein Vorteil also, der auch bei Kopfhörerbetrieb voll zum Tragen kommt. Praktisch können extrem schnelle Impulse im Musikprogramm extrem verzerrungsarm verstärkt werden.

Telepilot 6500 TP



Abbildung:

Die ausführliche Beschreibung der Ultraschall-Fernsteuerung finden Sie auf den Seiten 30/31.



Lautstärkeanzeige

Trägheitslos und störungsfrei zeigt die Electronic sofort Ihre Befehle an. Numerisch auf mehrstelligen Ziffern-Displays: Frequenz- bzw. Kanalanzeige, Pro-



Frequenzanzeige

gramm-/Funktionsanzeige, Suchlauf und sogar optisch in 64 Stufen die Lautstärke. Logarithmische Feldstärkeanzeige. Bässe, Höhen und Mitten werden durch



Funktionsanzeige

Leuchtdiodenkette angezeigt. Durch Einzel-LEDs weitere Funktionen. So kann jede Einstellung am Gerät optisch kontrolliert werden.



- nach Wunsch. Schaltbar am Gerät oder mit Tele-Pilot fernsteuerbar
- Digital-elektronische Steuerung der Stereo-Balance mit LED-Anzeige. Direktbedienung am Gerät oder mit Tele-Pilot fernsteuerbar
- Abschaltbare, gehörrichtige Lautstärkeregelung (Contour/Linear)
- Schaltbares Rauschfilter
- Electronic-Tipptasten mit Leuchtdiodenanzeigen für Mono, Kanal, Band, Phono, Cassette und Monitor. Die Funktionen Band, Phono und Cassette sind direkt bedienbar am Gerät oder mit Tele-Pilot fernsteuerbar

HiFi-Empfangs- und Verstärkerteil:

- 3 Wellenbereiche: U, M, L mit digi-

- tal-elektronischem Sendersuchlauf
- Neuentwickeltes Super-UKW-Mischteil mit ausgezeichnetem Großsignalverhalten durch PIN-Dioden und zusätzlich Dual-Gate-FET-Regelung sowie aktiver Ringmischer
- Voltage-Synthesizer zur AM- und FM-Abstimmung der Kapazitätsdioden
- PLL-IC-Decoder und FM-Zwischenfrequenz-Verstärker mit elektronisch geregelter, gleitendem Übergang von Stereo auf Mono bei kleinen Antennensignalen
- Automatische UKW-Scharfabstimmung (AFC)
- Außergewöhnlich hohe Trennschärfe durch 4-Kreis-Bandfilter und hochselektive 4fach-Keramikschwinger

- Hohe Kanaltrennung für den gesamten Übertragungsbereich durch amplituden- und phasenkompensierten ZF-Verstärker und PLL-Schalter-Decoder
- Regelung mit Optokoppler ermöglicht sehr großen Antennenspannungsbereich bei AM
- Elektronische Umschaltung aller HF- und NF-Bereiche mit ICs in MOS-FET-Technik
- Monitoranschluß zum sofortigen Vergleichen der Tonbandaufnahmen mit dem Original (Hinterbandkontrolle)
- Anschluß für 2 Tonband- oder Cassettengeräte, ein Anschluß davon am Gerät vorn
- Anschlüsse für fernsteuerbare

- Komponenten, Plattenspieler und Cassetten-Deck
- Anschlüsse für 2 Stereo-Kopfhörer
- 2 DIN-Anschlüsse zum Ansteuern von Grundig Aktiv-Boxen oder Leistungsverstärker. Nennausgangsspannung je 1 V / 200 Ω Ausgangswiderstand
- Servicegerechte Baugruppen und Steckverbindungen
- Den strengen Anforderungen, die nach den VDE-Bestimmungen in der Schutzklasse II an HiFi-Geräte gestellt werden, wird voll entsprochen.

Gehäuse braun-metallic und champagner-metallic

Maße ca.: 54 x 15 x 33 cm

Datenspiegel Seite 61

r PreCeiver mit Fernsteuerbar.

Die Kurzinformation:

- Grundig HiFi-Empfangs- und Vorverstärkerteil für Aktiv-Boxen
- Sendersuchlauf und Klangregelung digital-elektronisch gesteuert
- Ziffern-Displays und LEDs für alle Funktionen
- Electronic-Tipptasten für Programm-, Bereichs- und Funktionswahl
- 3 Wellenbereiche U, M, L
- Anschlüsse für fernsteuerbare Komponenten Plattenspieler und Cassetten-Deck.

Die HiFi-Boxen dazu:

Der PreCeiver benötigt zur vollen Leistungsentfaltung Aktiv-Boxen mit integrierten Mehrkanal-Leistungsverstärkern.

Grundig HiFi-Aktiv-Boxen 40 und 50 mit 150/120 Watt Musik-/Nennleistung



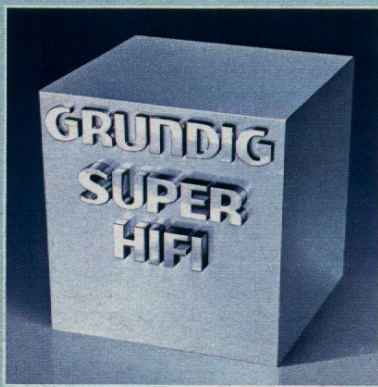

Wichtige technische Merkmale des HiFi-Studios XPC 6500 TP:

Empfangs- und Vorverstärkerteil wie PreCeiver X 6500 TP. Siehe Seite 70/71.

Bedienungskomfort:

- Intermix-Electronic zur Direkt- und Fernwahl von 10 Programmen auf UKW, Mittel- oder Langwelle
- Programmanzeige mit 2stelligem Ziffern-Display zur Funktionsanzeige der jeweiligen Tipptaste
Programm: 1...10
Suchlauffunktion: SU.
Band: BA. Phono: PH. Cassette: CA.
- Digital-elektronischer Speichersuchlauf zum Programmieren der 10 Electronic-Tipptasten. Sender suchen und speichern automatisch durch Tastendruck. Zusätzlich individuelle Feineinstellung möglich. Sender abrufen direkt am Gerät
- oder mit Tele-Pilot fernsteuerbar
- Digital-elektronischer Sendersuchlauf für UKW, Mittel- oder Langwelle. Senderwahl direkt am Gerät oder mit Tele-Pilot fernsteuerbar
- „Handabstimmung“ der Sender durch Electronic-Tipptasten und 2 Geschwindigkeiten
- Digitale Frequenzanzeige für FM und AM. Bei FM umschaltbar auf Kanalanzeige
- Logarithmische Feldstärkeanzeige für AM und FM durch Leuchtdiodenkette mit Flutlichtbeleuchtung
- UKW-Stereo/Mono-Schalter (fernsteuerbar)
- Tunoscope zur exakten Abstimmung

- anzeige auf Sendermitte bei UKW
- Digital-elektronische Klangregelung für Bässe, Mitten und Höhen mit Anzeige durch je 10 Leuchtdioden. Einstellen direkt am Gerät oder mit Tele-Pilot fernsteuerbar
- Digital-elektronische Lautstärke-regelung mit 2stelligem Anzeige-Display, das in 64 Stufen von 00–63 die Lautstärke anzeigt. Einstellen direkt am Gerät oder mit Tele-Pilot fernsteuerbar
- Quickton – Ein/Aus für Tonpausen nach Wunsch. Schaltbar am Gerät oder mit Tele-Pilot fernsteuerbar
- Digital-elektronische Steuerung der Stereo-Balance mit LED-Anzeige. Direktbedienung am Gerät oder

HiFi-Studio XPC 6500 TP

mit drahtloser Fernsteuerung

Erst wer die vielen Möglichkeiten dieses neuentwickelten HiFi-Studios voll erkennt, weiß den wahren Wert richtig zu schätzen.

Die technischen Merkmale des Tuner-Vorverstärkers stimmen weitgehend mit denen des Pre-Ceivers X 6500 TP überein. Voll-elektronisch arbeiten danach Ultraschall-Fernsteuerung, Stationsspeicher, Bereichsumschaltung, Klang- und Lautstärke-regelung und Sendersuchlauf. Letzterer ist im Abschnitt „Sendersuchlauf und quartzgesteuerter Voltage-Synthesizer“ auf den vorhergehenden Seiten 70/71 ausführlich beschrieben.

Die HiFi-Boxen dazu:

Das HiFi-Studio XPC 6500 TP benötigt zur vollen Leistungsentfaltung Grundig Aktiv-Boxen mit integrierten Mehrkanal-Leistungsverstärkern.

Ultraschall-Fernsteuerung

Nahezu alle Funktionen des Studios können entweder direkt am Gerät oder vom Tele-Pilot aus durch die Ultraschall-Fernsteuerung bedient werden. 10 programmierte UKW-, MW- oder LW-Sender können mit dem Tele-Pilot direkt abgerufen werden. Über den „freien“ Sendersuchlauf lassen sich weitere UKW-, MW- oder LW-Sender per Tele-Pilot aus der Ferne anwählen.

Ein weiterer Fortschritt ist die fernsteuerbare, digital-elektronische Klangregelung. Ohne verschleißanfällige Mechanik werden Lautstärke, Balance, Bässe, Höhen und sogar Mitten elektronisch eingestellt. Zwischen den Eingängen Cassette (CA), Platte (PH) und Tonband (BA) kann drahtlos gewählt werden. Die Taste Quick steuert Tonpausen nach Wunsch bzw. gibt den Befehl für „stand by“. Die Funktionen Start/Stop (Pause) für das Cassetten-Deck und Lift zusätzlich bei dem Plattenspieler sind durch die digitale Steuer-Logic vorprogrammiert.

HiFi-Aktiv-Boxen 20 und 30 mit 100/80 Watt Musik-/Nennleistung.

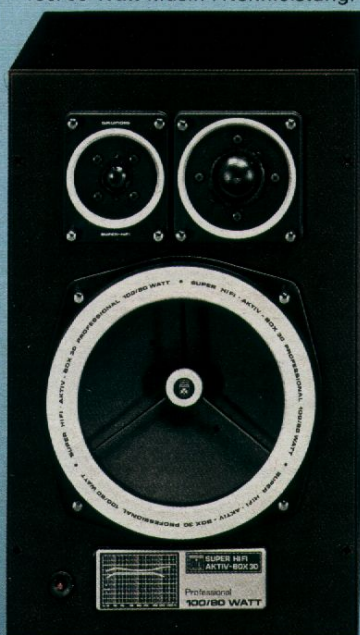
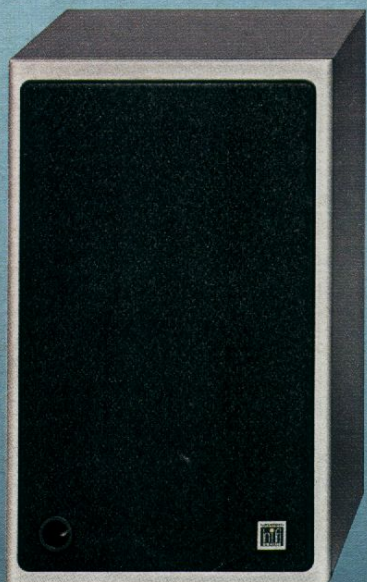

Die Kurzinformation:

- Grundig HiFi-Empfangs- und Vorverstärkerteil mit vollelektronischer Direkt- und Fernbedienung. Sendersuchlauf und Klangregelung digital-elektronisch gesteuert. Ziffern-Displays und LEDs für alle Funktionen
- Hochwertiges Grundig HiFi-Cassetten-Deck mit drahtloser Start-/Stop-Fernbedienung und Dolby-NR-System zur Rauschunterdrückung
- Spitzen-HiFi-Plattenspieler Dual 491 ARC mit drahtloser Start-, Stop- und Lift-Fernbedienung. Direktantrieb und Stereo-Magnetsystem DM 95 G

Trägheitslos und störungsfrei zeigt die Electronic sofort Ihre Befehle an.

1. Mit Leuchtdiodenketten: Logarithmische Feldstärkeanzeige, Bässe, Höhen und Mitten. Mit Einzel-LEDs alle weiteren Funktionen.
2. Numerisch auf mehrstelligen Ziffern-Displays: Frequenz bzw. Kanalanzeige, Programmanzeige, Suchlauf und sogar optisch in 64 Stufen die Lautstärke. So kann jede Einstellung am Gerät optisch kontrolliert werden.

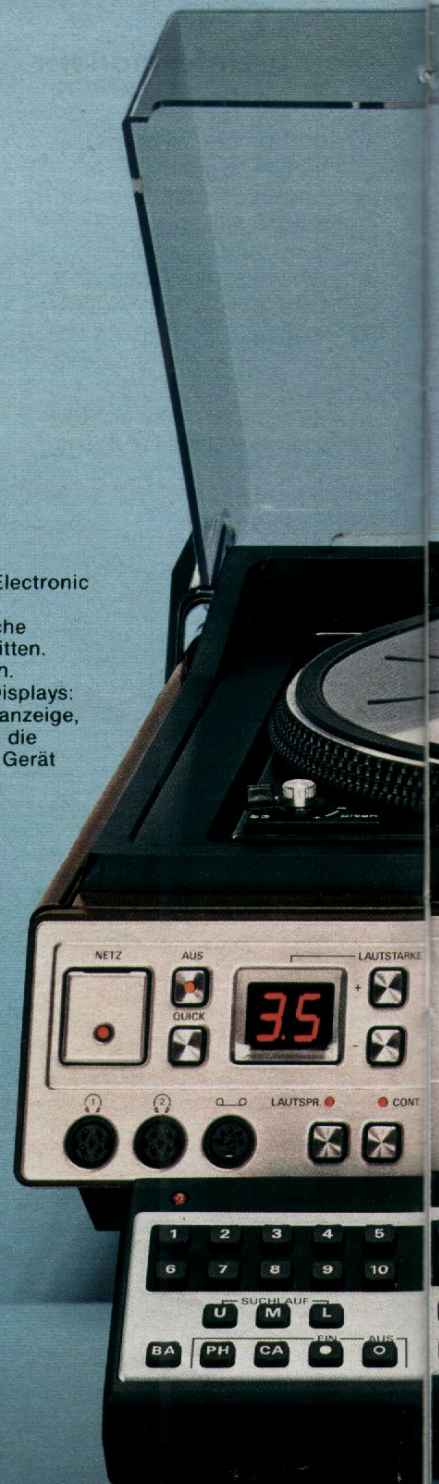
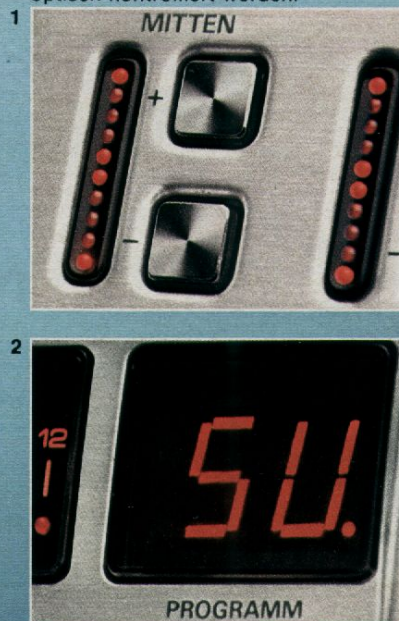

- mit Tele-Pilot fernsteuerbar
- Abschaltbare, gehörliche Lautstärkeregelung (Contour/Linear)
- Schaltbares Rauschfilter
- Electronic-Tipptasten mit Leuchtdiodenanzeigen für Mono, Kanal, Band, Phono, Cassette und Monitor. Die Funktionen Band, Phono und Cassette sind direkt bedienbar am Gerät oder mit Tele-Pilot fernsteuerbar

- HiFi-Cassetten-Deck**
Start/Stop (Pause) mit Ultraschall fernsteuerbar
- Dolby-NR-System zur Rauschunterdrückung
 - Stereo-Aufnahme und -Wiedergabe

- Intermix-Bedienung
- Variable Ausblendtechnik (VAT) für stufenloses Ein- und Ausblenden bei Aufnahme
- Memory-Zählwerk, stoppt bei Null-durchgang. Automatisches Wiederfinden einer markierten Bandstelle bei Rücklauf
- Bandselector für Chromdioxid-, Ferrochrom- und Eisenoxidband
- Stereo-Aufnahme-Automatic, umschaltbar für Sprache und Musik, abschaltbar auf Handaussteuerung
- Manuelle Aussteuerung der Aufnahmen über getrennte Pegelregler
- Beleuchtetes Doppel-Aussteuerungsinstrument mit Spitzenwertanzeige bei Aufnahme und Wiedergabe

- Signal-Anzeige-Deck mit LEDs für Dolby-NR, Aufnahme und Bandlauf
- Wählbare Wiedergabe-Entzerrung für fremdbespielte Cassetten
- Long-Life-Tonkopf mit automatischer Kopfreinigung
- Tachogeregelte Motorelectronic
- Automatische Bandendabschaltung mit Tastenauslösung
- Übertragungsbereich 30...16 000 Hz
- Geräuschspannungsabstand 66 dB mit Dolby-NR und FeCr-Band
- Universaleingang auch für Kondensator-Mikrofon

HiFi-Plattenspieler Dual 491 ARC
Start, Stop und Lift durch Ultraschall fernsteuerbar

- Direktantrieb durch Gleichstrommotor mit elektronischer Drehzahlregelung
- S-Tonarm und Shure-Magnetsystem DM 95 G
- Manuell oder automatisch verwendbar
- Tonarmlift. Antiskating-Einrichtung
- Leuchtstroboskop für Drehzahlkontrolle durch Markierung am Plattentellerrand
- Gleichlaufschwankungen $\leq \pm 0,08\%$
- Rumpel-Fremdspannungsabstand ≤ 42 dB

Maße ca.: 69 x 20 x 43 cm
Gehäuse: champagner-metallic
Datenspiegel: Seite 61

Für Aktiv-Boxen. Dreiweg-Studio mit Sendersuchlauf. Fernsteuerbar.



HiFi-Studio XPC 6500 TP

Telepilot 6500 TP

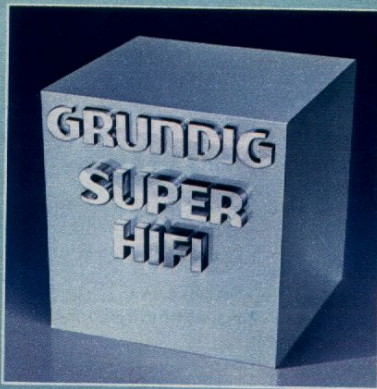

Wichtige technische Merkmale:

HiFi-Aktiv-Box 20 Professional
100/80 Watt Musik-/Nennleistung

- HiFi nach DIN 45 500
- Neuentwickelte 3-Kanal-Verstärker-Box für endstufenlose Geräte
- Auch universell einsetzbar
- Endstufen mit einer Gesamt-Musik-/Nennleistung von 100/80 Watt (für Bässe 50/40 Watt, Mitten 25/20 Watt und Höhen 25/20 Watt)
- Übertragungsbereich 32...26 000 Hz
- Netto-Volumen ca. 15,5 l
- Übernahmefrequenzen der elektronischen Weichen 500/5000 Hz
- Klirrfaktor der Verstärker max. 0,2% (typ. 0,05%) im Bereich 20...20 000 Hz, bei Nennleistung und gleichzeitiger Aussteuerung aller Kanäle

- Fremdspannungsabstand ≥ 70 dB/96 dB bei 50 mW/Nennleistung
- Lautsprecher-Bestückung: Tiefton, Kalotten-Mittelton, Kalotten-Hochtton
- Betriebsanzeige durch LED
- Für 220-V-Netzbetrieb
- Maße ca. 28 x 45 x 28 cm
- Gewicht ca. 16 kg

HiFi-Aktiv-Box 30 Professional
100/80 Watt Musik-/Nennleistung

- HiFi nach DIN 45 500
- Neuentwickelte 3-Kanal-Verstärker-Box für endstufenlose Geräte
- Auch universell einsetzbar
- Endstufen mit einer Gesamt-Musik-/Nennleistung von 100/80 Watt

- (für Bässe 50/40 Watt, Mitten 25/20 Watt und Höhen 25/20 Watt)
- Der größere Baßlautsprecher und das größere Gehäuse-Volumen unterscheiden diese Box gegenüber der Aktiv-Box 20
- Übertragungsbereich 30...26 000 Hz
- Übernahmefrequenzen der elektronischen Weichen 500/5000 Hz
- Klirrfaktor der Verstärker max. 0,2% (typ. 0,05%) im Bereich 20...20 000 Hz, bei Nennleistung und gleichzeitiger Aussteuerung aller Kanäle
- Fremdspannungsabstand ≥ 70 dB/96 dB bei 50 mW/Nennleistung
- Lautsprecher-Bestückung: Tiefton, Kalotten-Mittelton, Kalotten-Hochtton

Grundig Aktiv-Boxen unterscheiden sich von passiven Boxen dadurch, daß Mehrkanal-Leistungsverstärker und elektronische Frequenzweichen in die Lautsprecher-Gehäuse integriert sind.

Die Folge ist: Jedes Lautsprechersystem kann direkt von dem ihm zugeordneten Verstärker angesteuert werden. Extrem unterschiedliche Frequenzen – wie sie z. B. teilweise von Trompete und Kontrabaß abgestrahlt werden – beeinflussen sich nicht mehr gegenseitig. Optimale Dämpfungseigenschaften und sauberes Einschwingverhalten der Einzellausprecher sorgen für beste Wiedergabequalität. Das Klangbild ist weitgehend ausgeglichen, klangneutral und baßstark.

Vom Steuergerät werden die Aktiv-Boxen automatisch über das NF-Signal eingeschaltet. Erhalten die Boxen einige Zeit (≥ 3 Min.) kein NF-Signal, so werden sie automatisch ausgeschaltet. Die Regelung der Boxen erfolgt ebenfalls vom Steuergerät aus. Alle Grundig Aktiv-Boxen sind auch direkt anschließbar an HiFi-Steuergeräte bzw. Vorverstärker mit 1-V-Ausgang oder an jeden HiFi-Endverstärker über den Grundig Adapter 403.

Vom Design her wirken die Aktiv-Boxen mit ihrer abnehmbaren, nylonbeflockten Zierschallwand wohnlich und professional zugleich.

HiFi-Adapter 403

Er ermöglicht den Anschluß von Aktiv-Boxen an HiFi-Geräte mit Endverstärkern. Mit einem Schiebeshalter kann der Adapter 403 an Endstufen dreier verschiedener Leistungsgruppen angepaßt werden.



Maße ca.
74 x 24 x 43 mm

Stellung I: 10–25 Watt
Stellung II: 25–50 Watt
Stellung III: 50–100 Watt

Super Hi

Integrierte Mehrkanal- die Klangqualität. V

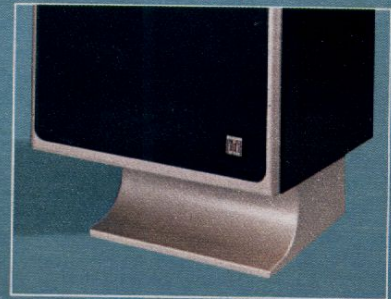

Die Kurzinformation:

Grundig Aktiv-Boxen enthalten:

1. Entsprechend dem Mehrkanal-Prinzip entweder 3 oder 4 Lautsprecher-Systeme.
2. Pro Einzellausprecher je einen Leistungsverstärker – genau abgestimmt in Leistung und Belastbarkeit.
3. Elektronische Frequenzweichen, die jeweils den Leistungsverstärkern vorgeschaltet sind und den einzelnen Lautsprechern nur solche Frequenzen zuleiten, die diese einwandfrei verarbeiten können.
4. Die Möglichkeit, durch Zusammenschalten mehrerer Aktiv-Boxen eine Leistungserweiterung zu erzielen. Die Aktiv-Boxen können direkt an die HiFi-PreCeiver X 55, X 6500 TP, XC 65 und das HiFi-Studio XPC 6500 TP angeschlossen werden.



HiFi-Aktiv-Box 20 Professional
100/80 Watt Musik-/Nennleistung

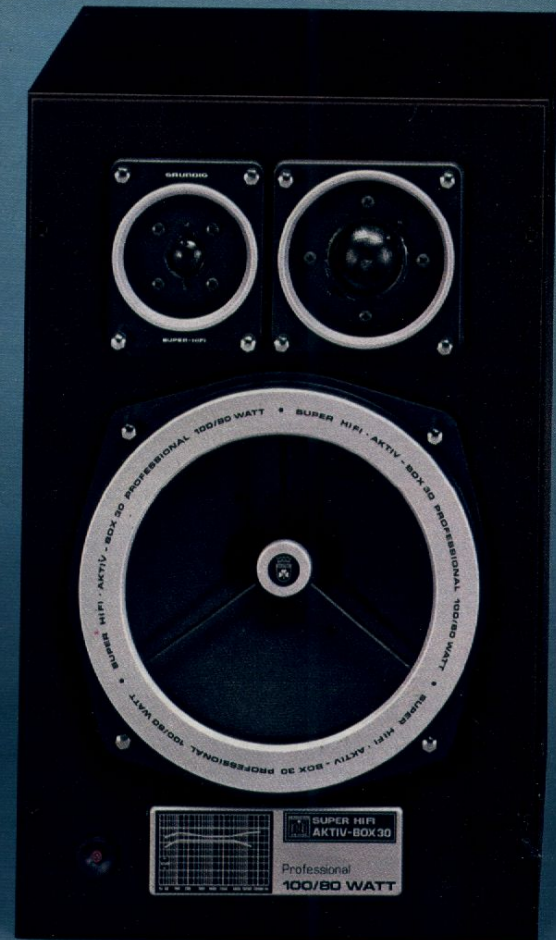

HiFi-Aktiv-Box 30 Professional
100/80 Watt Musik-/Nennleistung

- Betriebsanzeige durch LED
- Für 220-V-Netzbetrieb
- Maße ca. 30 x 48 x 33 cm
- Gewicht ca. 19,2 kg

HiFi-Aktiv-Box 40 Professional 150/120 Watt Musik-/Nennleistung

- HiFi nach DIN 45 500
- Neuentwickelte 4-Kanal-Verstärker-Box für endstufenlose Geräte
- Auch universell einsetzbar
- Endstufen mit einer Gesamt-Musik-/Nennleistung von 150/120 Watt (für den Baßbereich 50/40 Watt, für den tiefen Baßbereich zusätzlich 50/40 Watt, Mitten 25/20 Watt, Höhen 25/20 Watt)
- Übertragungsbereich 22...26 000 Hz

- Netto-Volumen ca. 43 l
- Übernahmefrequenzen der elektronischen Weichen 200/500/5000 Hz
- Klirrfaktor der Verstärker max. 0,2% (typ. 0,05%) im Bereich 20...20 000 Hz, bei Nennleistung und gleichzeitiger Aussteuerung aller Kanäle
- Fremdspannungsabstand ≥ 70 dB/96 dB bei 50 mW/Nennleistung
- Lautsprecher-Bestückung: 2 x Tiefton, Kalotten-Mittelton, Kalotten-Hochton
- Betriebsanzeige durch LED
- Für 220-V-Netzbetrieb
- Maße ca. 36 x 61 x 37 cm
- Gewicht ca. 24 kg

HiFi-Aktiv-Box 50 Professional 150/120 Watt Musik-/Nennleistung

- HiFi nach DIN 45 500
- Neuentwickelte 4-Kanal-Verstärker-Box für endstufenlose Geräte
- Das schlanke Äußere, die Säulenform mit den übereinander angeordneten Lautsprechern und der abgesetzte Sockel unterscheiden diese Box gegenüber der HiFi-Aktiv-Box 40
- Musik-/Nennleistung von 150/120 Watt (für den Baßbereich 50/40 Watt, für den tiefen Baßbereich zusätzlich 50/40 Watt, Mitten 25/20 Watt, Höhen 25/20 Watt)
- Netto-Volumen ca. 37,5 l
- Übernahme der elektronischen Weichen 200/500/5000 Hz

- Übertragungsbereich 22...26 000 Hz
- Klirrfaktor der Verstärker max. 0,2% (typ. 0,05%) im Bereich 20...20 000 Hz, bei Nennleistung und gleichzeitiger Aussteuerung aller Kanäle
- Fremdspannungsabstand ≥ 70 dB/96 dB bei 50 mW/Nennleistung
- Lautsprecher-Bestückung 2 x Tiefton, Kalotten-Mittelton, Kalotten-Hochton
- Betriebsanzeige durch LED
- Für 220-V-Netzbetrieb
- Maße ca. 28 x 82 x 34 cm
- Gewicht ca. 24 kg

Gehäuse aller HiFi-Aktiv-Boxen nußbaumfarben, metallic-hell oder graphit-metall, bei den Aktiv-Boxen 30 und 40 zusätzlich braun-metallisch, champagner-metallisch.

HiFi-Aktiv-Boxen

anal-Leistungsverstärker erhöhen
Vergleichen Sie Preis und Leistung
bei Ihrem Fachhändler.

◀ Fußgestell BF 3 für Aktiv-Boxen 20

Fußgestell BF 4
für die Aktiv-Boxen
30 und 40

NF-Kabel 378

Mit diesem Kabel kann die NF-Zuführung zu den Aktiv-Boxen um 10 m verlängert werden.

TEST-ERFOLG

HiFi-Stereophonie
Januar 1979.
Gesamturteile:
Aktiv-Box 40
„Weitgehend
klangneutral,
baßtüchtig und
für große
Lautstärken
geeignet.
Preis/Qualität
ausgezeichnet.“
Aktiv-Box 30
Preis/Qualität
sehr gut
Aktiv-Box 20
Preis/Qualität
sehr gut“

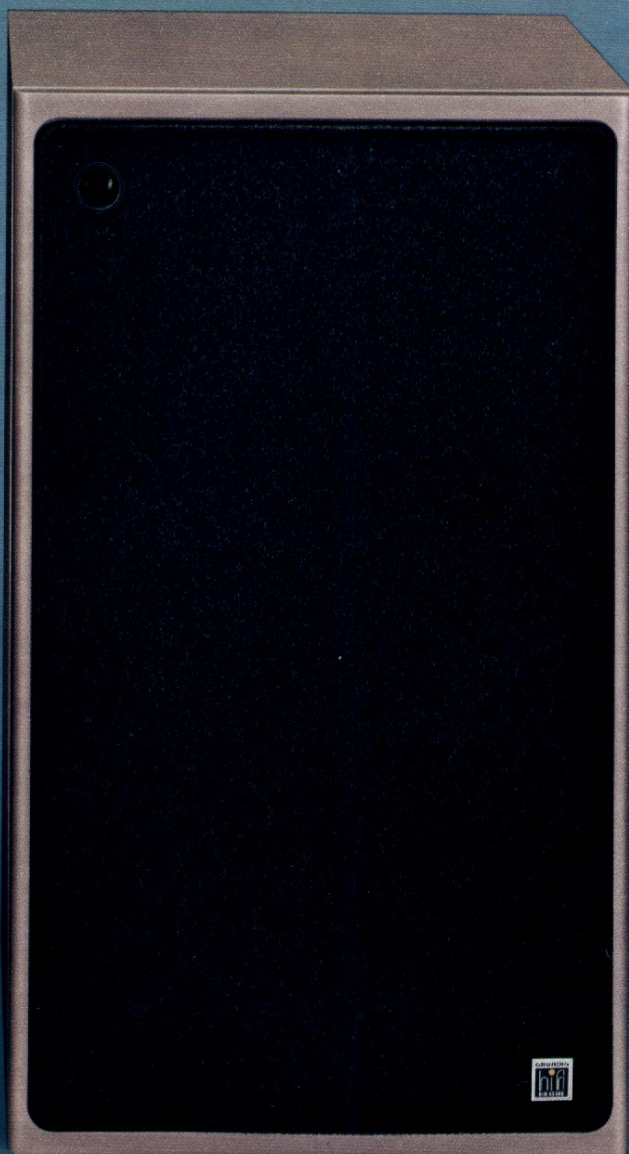

HiFi-Aktiv-Box 40 Professional
150/120 Watt Musik-/Nennleistung

HiFi-Aktiv-Box 50 Professional
150/120 Watt Musik-/Nennleistung

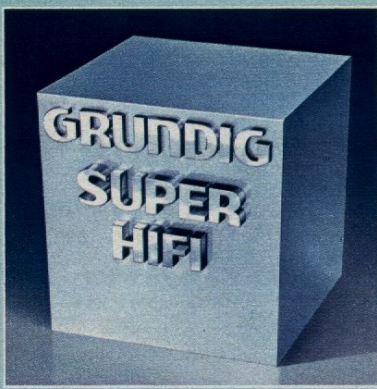

Das entsteht, wenn und Designer verwirklichen, was ihnen vorschwebt.

HiFi-Compact-Systeme CS 5/CS 15

Kennen Sie eine Form, in der man hochwertige Einzelgeräte noch besser in den Wohnraum integrieren kann – kompakt und individuell kombinierbar zugleich?

Die HiFi-Compact-Systeme CS 5 und CS 15 sind Regale zum einfachen Einschieben bzw. Obenaufstellen von Grundig HiFi-Komponenten nach Wahl.

Gehäuse nußbaumfarben oder Esche-Dekor schwarz.

Die Kurzinformation:

Compact-Systeme CS 5/CS 15

- Regale zum Einschieben von HiFi-Komponenten nach eigener Wahl. Auf die Abdeckplatte:
 - HiFi-Plattenspieler PS 1020. Siehe Seite 43.
 - Zum Einschieben in das untere Gerätefach:
 - HiFi-Cassettendeck CNF 300. Siehe Seite 54.
 - HiFi-Receiver R 25, R 35, R 45, R 48 oder HiFi-Pre-Receiver X 55 und X 6500 TP. Siehe Seiten 20 bis 31
 - Abstellfach für Schallplatten (CS 15 mit Schublade)

HiFi-Compact-Systeme CS 10b/CS 20b

Die HiFi-Compact-Systeme CS 10 b und 20 b enthalten als feste Komponenten Plattenspieler und Cassetten-Deck. Individuell kombinierbar dazu ist jeweils das Grundig Steuergerät.

Die Kurzinformation:

Compact-System 10b

- Im Lieferumfang enthalten:
 - HiFi-Plattenspieler PS 1010 mit Shure-Magnetsystem M 75 B und Riemenantrieb
 - HiFi-Cassettendeck CNF 300 mit Dolby-NR-System zur Rauschunterdrückung. (Siehe Seite 54)
 - Wahlweise:
 - HiFi-Receiver R 25, R 35, R 45 und R 48
 - Siehe Seiten 20 bis 23
 - HiFi-PreReceiver X 55 und X 6500 TP
- Tuner-Vorverstärker zum Anschluß an Aktivboxen mit eingebauten Endstufen. Siehe Seite 26/27



System CS 5: 60 x 75 x 37 cm



System CS 15: 60 x 84 x 37 cm

Die Kurzinformation:

Compact-System 20b

- Im Lieferumfang enthalten:
 - HiFi-Plattenspieler PS 1020 mit hochwertigem Shure-Magnetsystem. Außerordentlich präziser Direktantrieb. Siehe Seite 43
 - HiFi-Cassettendeck CNF 300 mit Dolby-NR-System
 - Siehe Seite 54
 - Wahlweise:
 - HiFi-Receiver R 25
 - HiFi-Receiver R 35
 - Siehe Seite 20
 - HiFi-Receiver R 45
 - Siehe Seite 22
 - HiFi-Receiver R 48
 - Siehe Seite 23
 - HiFi-PreReceiver X 55 und X 6500 TP
- Tuner-Vorverstärker zum Anschluß an Aktivboxen mit eingebauten Endverstärkern. Siehe Seite 26/27

Ingenieure

HiFi-Plattenspieler PS 1010 mit Shure-Magnet-System M 75 B, PLL-Servo-Motor und Riemenantrieb. S-Tonarm. Tonarmlift. Antiskating-Einrichtung. Leuchtstroboskop für Drehzahlkontrolle durch Markierung am Plattentellerrand. Gleichlaufschwankungen $\leq \pm 0,08\%$. Plattenteller-Drehzahlen $33\frac{1}{3}$ und 45 U/min. Drehzahl-Feinregulierung $\pm 4\%$. Elektronische Drehzahlumschaltung.

Die HiFi-Boxen dazu:

Grundig HiFi-Boxen ab 50 Watt Musikbelastbarkeit (bei Receiver R 45 und R 48 ab 70 Watt Musikbelastbarkeit). Zum Beispiel die Modelle: HiFi-Boxen 450, 550, 650, 850a, 1500a und 2500a Professional, die Säulenboxen TL 100 oder SL 1000.

Gehäuse: Esche-Dekor schwarz mit metallfarbenen Frontblenden, Plattenspieler und Platten-Cassettenraum durch getönte Klarsichtabdeckung geschützt.

Maße ca.:
System CS 5: 60 x 75 x 37 cm
System CS 15: 60 x 84 x 37 cm
System CS 10b: 60 x 98 x 43 cm
System CS 20b: 60 x 107 x 43 cm

Praktischer Vorteil: Die HiFi-Compact-Systeme CS 10b und CS 20b stehen auf Rollen und werden dadurch zu mobilen Möbeln.



HiFi-Compact-System CS 10b: 60 x 98 x 43 cm



HiFi-Compact-System CS 20b: 60 x 107 x 43 cm

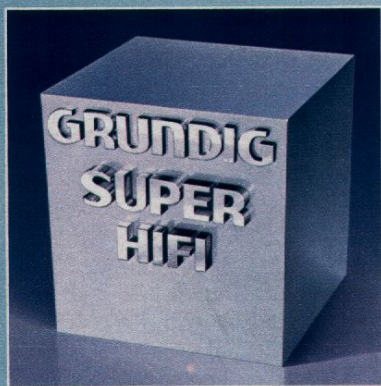

Grundig Türme brauchen nicht einmal einen Viertelquadratmeter Stellfläche und bieten doch „Spielraum“ für Plattenspieler, Receiver und Cassetten-Deck. Mehrere Dutzend Schallplatten und Cassetten (Schublade) können geordnet und staubgeschützt untergebracht werden. Plattenspieler und Cassetten-Deck sind im Lieferumfang ent-

Für HiFi-Freunde, die nach Höherem streben.

Mit HiFi-Technik schöner wohnen

halten. Receiver können individuell dazu gewählt werden. Das Compact-System CS 30b enthält als feste HiFi-Komponenten den Plattenspieler PS 1020 und das Cassetten-Deck CN 300. An Steuergeräten stehen zur Auswahl die Grundig Receiver R 25, R 35, R 45, R 48 und die HiFi-PreCeiver X 55 und X 6500 TP.

Das Compact-System CS 40 ent-

hält als feste HiFi-Komponente den Plattenspieler PS 1020. Wahlweise bieten sich Grundig Steuergeräte mit eingebautem Cassetten-Recorder an, z. B. RC 60 oder XC 65.

Für alle Freunde der HiFi-Racks bietet Grundig das HiFi-Compact-System 100 zum Einstellen von Geräten nach eigener Wahl. **Gehäuse** der HiFi-Compact-Systeme CS 30b und CS 40: Nußbaumfarben oder Esche-Dekor

schwarz mit metallfarbenen Frontblenden. Schublade für Compact-Cassetten. Plattenspieler und Plattenraum durch getönte Klarsichtabdeckung geschützt.

Gehäuse des HiFi-Compact-Systems CS 100 braun-metallic

Maße System CS 30b ca.: 83 x 83 x 43 cm
System CS 40: ca.: 69 x 89 x 43 cm

Die Kurzinformation:

Compact-System CS 30b

Im Lieferumfang enthalten:

■ **HiFi-Plattenspieler PS 1020** mit hochwertigem Shure-Magnetsystem. Außerordentlich präziser Direktantrieb. Seite 43.

■ **HiFi-Cassettendeck CNF 300** mit Dolby-NR-System. (Siehe Seite 54)

■ **Wahlweise:**
HiFi-Reveicer R 25
HiFi-Reveicer R 35
HiFi-Receiver R 45
HiFi-Receiver R 48
(Siehe Seiten 20-23).
HiFi-PreCeiver X 55
und X 6500 TP
Tuner-Vorverstärker zum Anschluß an Aktivboxen mit eingebauten Endverstärkern. Siehe Seiten 26 und 28.

Die HiFi-Boxen dazu:

Grundig HiFi-Boxen ab 50 Watt Musikbelastbarkeit (bei Receiver R 45 und R 48 ab 70 Watt Musikbelastbarkeit). Zum Beispiel die Modelle: HiFi-Boxen 450, 550, 650, 850a, 1500a und 2500a Professional.

Ein praktischer Vorteil: Die HiFi-Compact-Systeme 30b, 40 und 100 stehen auf Rollen und werden dadurch zu mobilen Möbeln.



HiFi-Compact-System CS 30b

Die Kurzinformation:

Compact-System CS 40

Im Lieferumfang enthalten:

- **HiFi-Plattenspieler PS 1020**
mit hochwertigem Shure-Magnetsystem. Außerordentlich präziser Direktantrieb. Siehe Seite 43.
- **Wahlweise: Steuergeräte mit eingebautem Cassetten-Recorder**
HiFi-Receiver RC 60
Seite 24.
HiFi-PreCeiver XC 65
Tuner-Vorverstärker zum Anschluß an Aktiv-Boxen mit eingebauten Endverstärkern. Siehe Seite 27.

Die Kurzinformation:

Compact-System CS 100

- Regal zum Einstellen von HiFi-Komponenten nach eigener Wahl
- 2 verstellbare Fachböden und Ablagefach für Schallplatten und Cassetten
- Mehrfach-Steckdose zum Anschluß der Einzelkomponenten
- Maße ca.: 61 x 124 x 41 cm



HiFi-Compact-System CS 40



HiFi-Compact-System CS 100

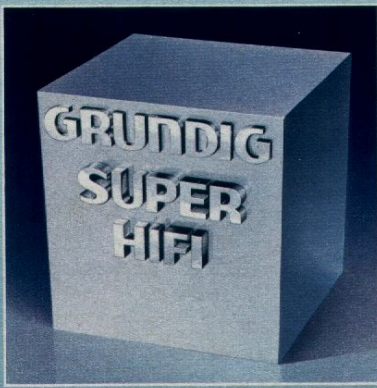

Die 60- bis 120-Watt-Klasse.

Für hohe Ansprüche.

Musikbelastbarkeit von 60 bis 120 Watt HiFi nach DIN 45 500

Diese HiFi-Boxen zählen zur Spitzenklasse und zeichnen sich durch außergewöhnlich gute Klangeigenschaften im gesamten Übertragungsbereich aus. Oberstes Gebot bei der

Herstellung aller Grundig Lautsprecher-Boxen bleiben Sorgfalt und Gewissenhaftigkeit. Sie sind die Garantie für gleichbleibend gute Qualität.

Die Frequenzweichen dieser HiFi-Boxen mit 3 und 4 Wegen sind wie bei den meisten Grundig Lautsprecher-Boxen

ausschließlich mit Luftspulen aufgebaut. Es treten deshalb selbst bei größter Belastung geringste Verzerrungen auf. Die Lautsprecher sind in modernster Schwingspulen-Technik ausgeführt.

Die Kapazitäten im Hochtonzweig bestehen aus Kondensa-

toren mit besonders günstigen Eigenschaften. Neuentwickelte Kalotten-Mittelton-Lautsprecher sorgen für einen ausgeglichenen Frequenzgang in dem besonders bei Musikwiedergabe so wichtigen Bereich.

Die HiFi-Boxen 450, 550, 650, 850a, 1500a und 2500a Professional zeichnen sich vom Design her durch ihren Profi-Look aus. Nylonbeflockte Schallwände, die mitgeliefert werden, verleihen ihnen aber ebenso einen wohnfreundlichen Charakter. Bei Grundig Kugelstrahlern werden die hohen Töne sogar aus versetzten Hochtonlautsprechern abgestrahlt, um so ein ideales Rundabstrahlverhalten zu erreichen.

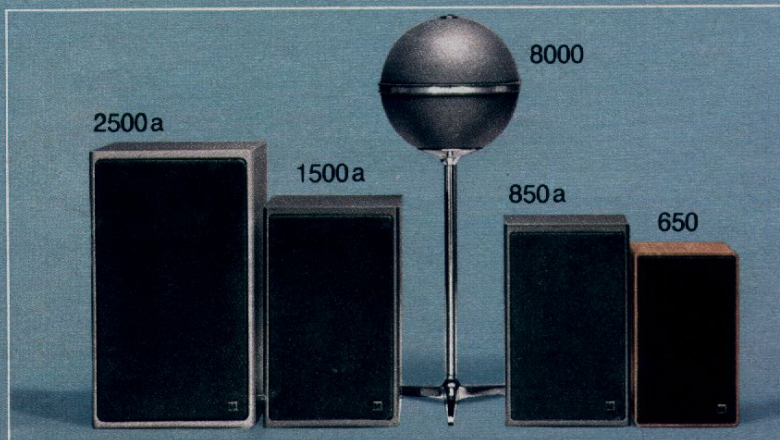

Zubehör: Fußgestelle
BF 3 für die Boxen 850a
BF 4 für die Boxen 1500a und 2500a
BF 1 und **BF 2** für alle weiteren Professional-Boxen

Professional-Boxen mit geschlossener Schallwand



HiFi-Box
650
 Professional
 60 Watt

HiFi-Box
850a
 Professional
 80 Watt

HiFi-Box
1500a
 Professional
 90 Watt

HiFi-Box
2500a
 Professional
 120 Watt

HiFi-Box 650 Professional
 Bewährte Regalbox im Profi-Look mit abnehmbarer, nylonbeflockter Schallwand. Dreiwegsystem mit 1 Tiefton-, 1 Kalottenmittelton- und 1 Kalottenhochton-Lautsprecher. Musik-/Nennbelastbarkeit 60/40 Watt. Übertragungsbereich 40...26 000 Hz. Gehäuse nußbaumfarben, graphit-metall, metallic-hell, braun-metallic, champagner-metallic. Kabel abnehmbar. Maße ca. 23 x 39 x 20 cm.

HiFi-Box 850a Professional
 Neuentwickelte HiFi-Box im Profi-Look mit abnehmbarer, nylonbeflockter Schallwand. Dreiwegsystem mit 1 Tiefton-, 1 Kalottenmittelton- und 1 Kalottenhochton-Lautsprecher. Musik-/Nennbelastbarkeit 80/50 Watt. Übertragungsbereich 35...26 000 Hz. Gehäuse nußbaumfarben, graphit-metall, metallic-hell, braun-metallic oder champagner-metallic. Maße ca. 28 x 45 x 21 cm.

HiFi-Box 1500a Professional
 Neuentwickelte HiFi-Box im Profi-Look mit abnehmbarer, nylonbeflockter Schallwand. Regalbox. Dreiwegsystem mit 1 Tiefton-, 1 Kalottenmittelton- und 1 Kalottenhochton-Lautsprecher. Musik-/Nennbelastbarkeit 90/60 Watt. Übertragungsbereich 32...26 000 Hz. Gehäuse nußbaumfarben, graphit-metall, braun-metallic, champagner-metallic. Maße ca. 30 x 48 x 27 cm.

HiFi-Box 2500a Professional
 Neuentwickelte HiFi-Box im Profi-Look mit abnehmbarer, nylonbeflockter, Schallwand, Vierwegsystem mit 2 Tiefton-, 1 Kalottenmittelton- und 1 Kalottenhochton-Lautsprecher. Musik-/Nennbelastbarkeit 120/80 Watt. Übertragungsbereich 25...26 000 Hz. Gehäuse nußbaumfarben, graphit-metall, braun-metallic oder champagner-metallic. Maße ca. 36 x 61 x 30 cm.

TEST-ERFOLG

HiFi-Box 1500 Professional in der Zeitschrift STEREO, Januar 1978: Sehr positive Gesamtwertung.

Audiorama 8000 HiFi
 Kugelstrahler. Zweiwegsystem mit 2 Tiefton- und 2 Kalottenhochton-Lautsprechern. Musik-/Nennbelastbarkeit 80/50 Watt. Übertragungsbereich 45...26 000 Hz mit kugelförmiger Abstrahlcharakteristik. Dekorative Kette für Deckenbefestigung. Gehäuse: Kugel schwarz, metallic-hell, braun-metallic und champagner-metallic. Maße ca. 32 cm Ø Gesamthöhe ca. 90 cm.

Abbildung links:
 Die Audiorama 8000 HiFi enthalten je Kugel insgesamt 4 Lautsprecher, und zwar zwei Tieftöner und zwei Kalottenhochton-Lautsprecher. Sowohl das Fußgestell als auch eine dekorative Kette zur Deckenaufhängung werden mitgeliefert.

HiFi-Box SL 1000
 Neuentwickelte Stand-Lautsprecherbox in Säulenform. Zweiwegsystem mit 2 Tiefton- und 1 Kalottenhochton-Lautsprecher. Musik-/Nennbelastbarkeit 70/50 Watt. Übertragungsbereich 38...26 000 Hz. Gehäuse braun-metallic und champagner-metallic. Maße ca. 16 x 84 x 18 cm, Standfläche 22 x 22 cm.

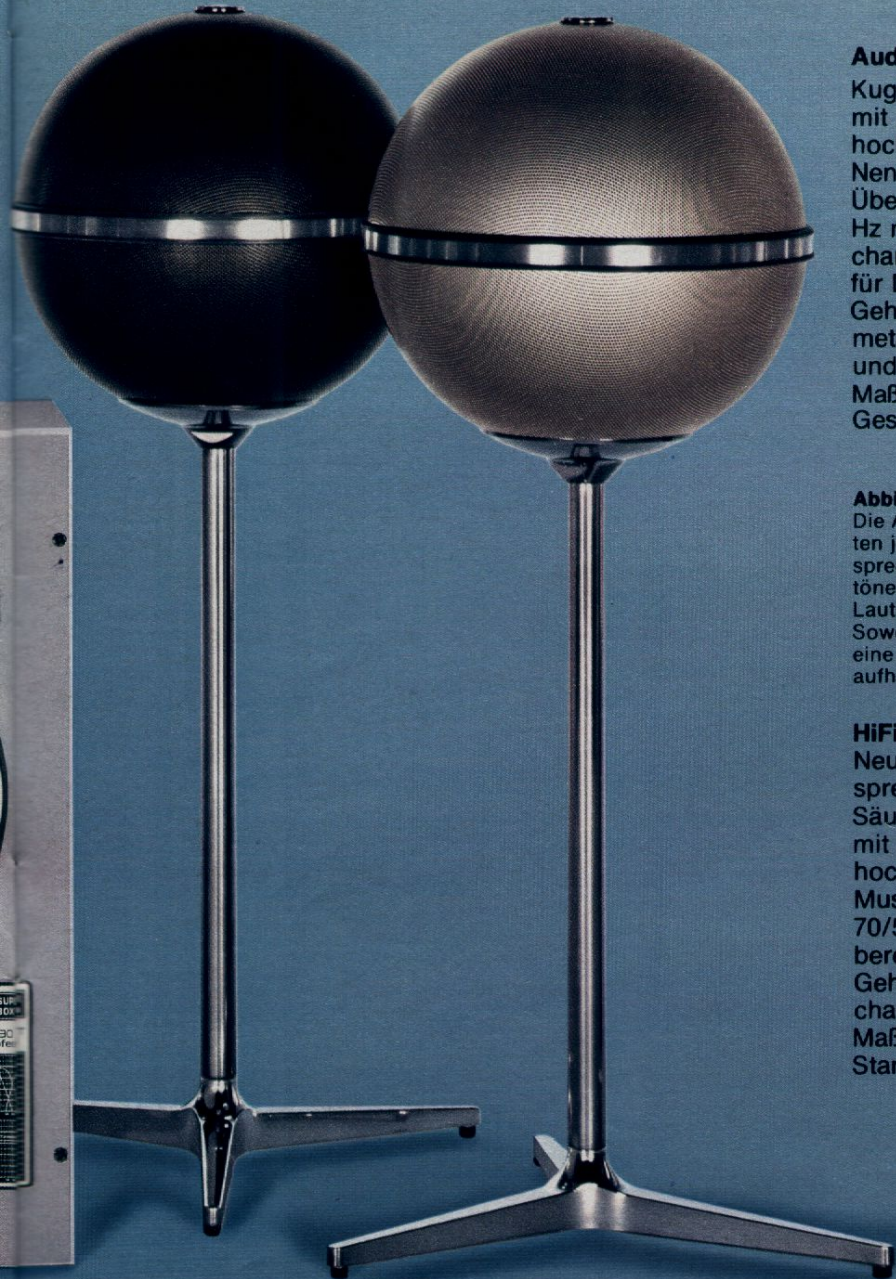

Audiorama
8000 HiFi
 80 Watt

HiFi-Box
SL 1000
 70 Watt

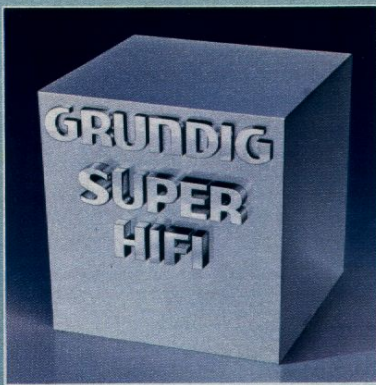

HiFi-Box TL 100

Neuentwickelte Tisch-Lautsprecher-Box. Zweiwegsystem mit 1 Tiefton- und 1 Kalottenhochton-Lautsprecher. Musik-/ Nennbelastbarkeit 50/30 Watt. Übertragungsbereich 45...26 000 Hz. Gehäuse braun-metallic und champagner-metallic. Maße ca. 16 x 31 x 18 cm.

HiFi-Box 550 Professional

Regalbox im Profi-Look mit abnehmbarer, nylonbeflockter Schallwand. Zweiwegsystem mit 1 Tiefton- und 1 Kalottenhochton-Lautsprecher. Musik-/ Nennbelastbarkeit 50/35 Watt. Übertragungsbereich 40...26 000 Hz. Aufhängevorrichtung für Wandbefestigung. Gehäuse nußbaumfarben, graphit-metallic, metallic-hell, braun-metallic oder champagner-metallic. Maße ca. 23 x 39 x 20 cm.

Die 50-Watt-Klasse.

Für optimalen Musikgenuß.



Bis zu 50 Watt Musikbelastbarkeit HiFi nach DIN 45 500

Die HiFi-Boxen der 50-Watt-Klasse zeichnen sich durch ein voluminöses und ausgeglichenes Klangbild aus. Brillante Höhen, kräftige Bässe und saubere Mitten sind nur einige Vorzüge von vielen. Ihre Qualität macht sie zu den bevorzugten Komponenten der Grundig HiFi-Studios und -Steuergeräte mit einer Ausgangsleistung bis 50 Watt pro Kanal.

HiFi-Boxen mit Zierschallwand



HiFi-Box TL 100
50 Watt

HiFi-Box 550 Professional
50 Watt

HiFi-Box 450 Professional
50 Watt

HiFi-Box 510
50 Watt

HiFi-Box 450 Professional

Regalbox im Profi-Look mit abnehmbarer Schallwand. Zweiwegsystem mit 1 Tiefton- und 1 Kalottenhochton-Lautsprecher. Musik-/Nennbelastbarkeit 50/35 Watt. Übertragungsbereich 45...26 000 Hz. Aufhängevorrichtung für Wandbefestigung. Gehäuse nußbaumfarben, graphit-metall oder metallic-hell. Maße ca. 21 x 36 x 19 cm.

HiFi-Box 510

Kugelbox. Zweiwegsystem mit 1 Tiefton- und 1 Kalottenhochton-Lautsprecher. Musik-/Nennbelastbarkeit 50/35 Watt. Übertragungsbereich 48...26 000 Hz. Aufhängevorrichtung für Deckenbefestigung. Gehäuse: Kugel metall, braun-metallic, champagner-metallic. Maße ca. 25 cm Ø.

Audiorama 5000 HiFi

Kugelstrahler. Zweiwegsystem. 2 Tiefton- und 2 Kalottenhochton-Lautsprecher. Musik-/Nennbelastbarkeit 50/35 Watt. Übertragungsbereich 45...26 000 Hz. Mit kugelförmiger Abstrahl-Charakteristik. Aufhängevorrichtung für Deckenbefestigung. Gehäuse: Kugel schwarz, metallic-hell, braun-metallic, champagner-metallic. Maße ca. 25 cm Ø. Gesamthöhe ca. 80 cm.

Besondere Merkmale:

Die Audiorama 5000 HiFi bieten den Vorzug der vollkommenen Rundum-Abstrahlung. Sie können überall untergebracht werden. Fußgestell und Deckenaufhängung werden mitgeliefert.

Die HiFi-Box 510 setzt sich mit ihrer ungewöhnlichen Kugel-Form vom herkömmlichen Design wirkungsvoll ab. Diese formschöne HiFi-Box rundet das Grundig Programm im wahrsten Sinne des Wortes nach jeder Geschmacksrichtung ab. Die Kabel der HiFi-Boxen 450 und 550 sind abnehmbar.

HiFi-Flach-Box 380

Flachbox mit abnehmbarer Schallwand. Zweiwegsystem mit 1 Tiefton- und 1 Kalottenhochton-Lautsprecher. Musik-/Nennbelastbarkeit 50/30 Watt. Übertragungsbereich 50...26 000 Hz. Aufhängevorrichtung für Wandbefestigung. Gehäuse nußbaumfarben, braun-metallic, graphit-metall, champagner-metallic. Maße ca. 23 x 33 x 8 cm.

HiFi-Compact-Box 350

Kompakte Regalbox mit abnehmbarer Schallwand. Zweiwegsystem mit 1 Tiefton- und 1 Kalottenhochton-Lautsprecher. Musik-/Nennbelastbarkeit 50/30 Watt. Übertragungsbereich 50...26 000 Hz. Aufhängevorrichtung für Wandbefestigung. Gehäuse nußbaumfarben, graphit-metall oder braun-metallic. Maße ca. 19 x 29 x 13 cm.

HiFi-Mini-Box 330

Regalbox mit abnehmbarer Schallwand im Miniformat. Zweiwegsystem mit 1 Tiefton- und 1 Kalottenhochton-Lautsprecher. Musik-/Nennbelastbarkeit 50/30 Watt. Übertragungsbereich 50...26 000 Hz. Gehäuse nußbaumfarben oder graphit-metall. Maße ca. 14 x 25 x 13 cm.

HiFi-Micro-Box 320

Regalbox, Zweiwegsystem mit 1 Tiefton- und 1 Kalottenhochton-Lautsprecher. Musik-/Nennbelastbarkeit 50/30 Watt. Übertragungsbereich 50...26 000 Hz. Gehäuse nußbaumfarben oder graphit-metall.

Nur 20 cm hoch, 12 cm breit, 15 cm tief!
Aber 50 Watt belastbar.



HiFi-Flach-Boxen 380

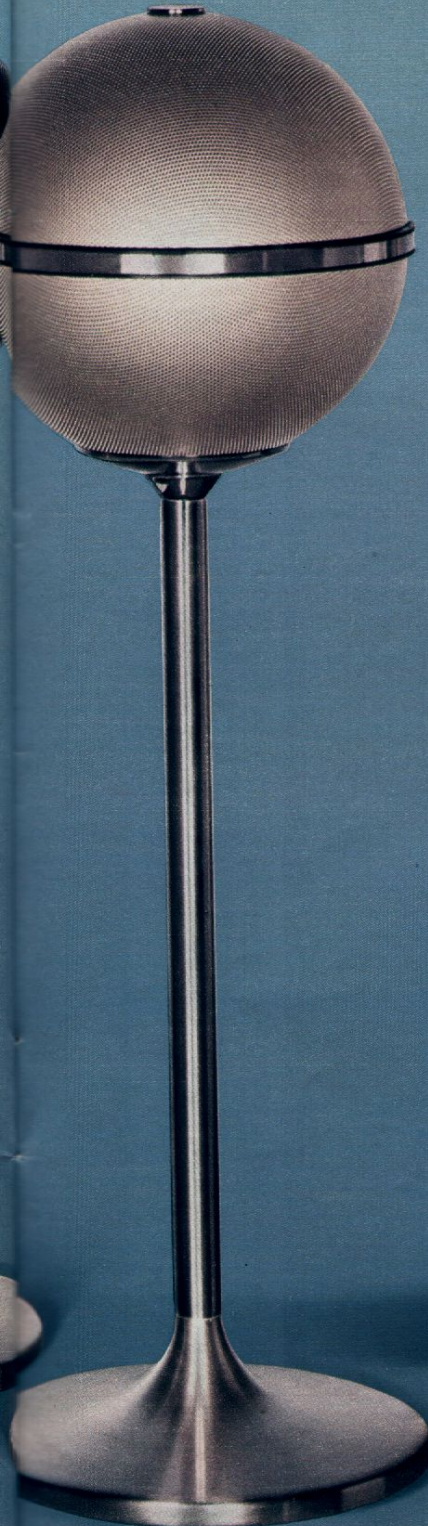

Audiorama
5000 HiFi
50 Watt

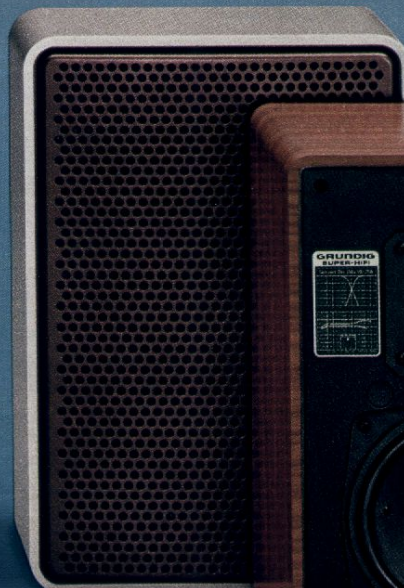

HiFi-Flach-Box
380
50 Watt

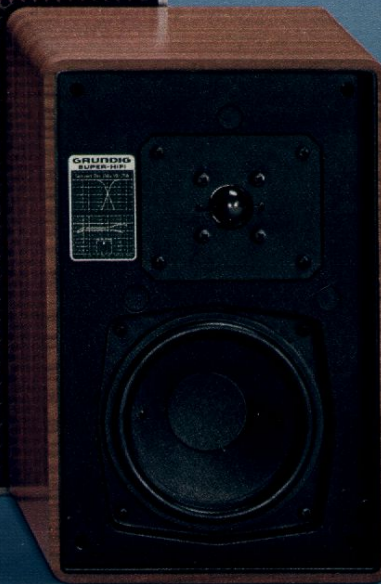

HiFi-Compact-Box
350
50 Watt



HiFi-Mini-Box
330
50 Watt

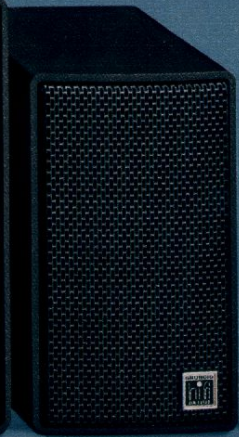

HiFi-Micro-Box
320
50 Watt

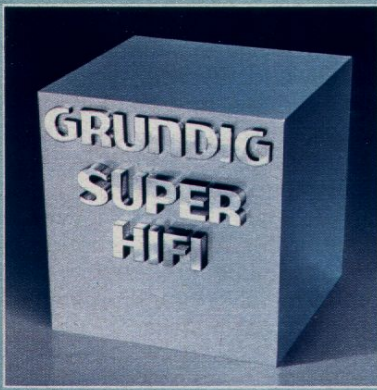

Die 20- und 35-Watt-Klasse.

Hohe Klangtreue auf niedrigem Preisniveau.

Bis 35 Watt

Musikbelastbarkeit

HiFi nach DIN 45 500

Am „musikalischen Gleichgewicht“, dem guten Ausgleich von Tiefen und Höhen, erkennen Sie am besten die hohe Klangqualität dieser relativ kleinen Grundig HiFi-Boxen. Immer wieder staunen unsere Kunden über die hohe Belastbarkeit und enorme Klangfülle der vergleichsweise kleinen Grundig HiFi-Boxen.

Mit ihren idealen Abmessungen – je nach Wunsch mini, compact oder flach – lassen sie sich praktisch fast überall problemlos unterbringen. Die HiFi-Box 310 besticht durch ihr zeitlos schönes Design. Diese Kugelbox ist mit einer Aufhängevorrichtung für Wand- und Deckenbefestigung ausgestattet.

HiFi-Compact-Box 250

Kompakte Regalbox.* Zweiwegsystem mit 1 Tiefton- und 1 Hochton-Lautsprecher.

Musik-/Nennbelastbarkeit 35/25 Watt. Übertragungsbereich 50...20 000 Hz. Aufhängevorrichtung für Wandbefestigung. Gehäuse nußbaumfarben oder graphit-metall.

Maße ca. 19 x 29 x 13 cm.

HiFi-Box 310

Kugelbox. Zweiwegsystem mit 1 Tiefton- und 1 Kalottenhochton-Lautsprecher. Musik-/Nennbelastbarkeit 35/25 Watt.

Übertragungsbereich 50...26 000 Hz. Aufhängevorrichtung für Wand- und Deckenbefestigung. Gehäuse: Kugel metall, braun-metallic, champagner-metallic.

Maße ca. 19 cm Ø.



Wählen Sie zu diesen HiFi-Boxen die passenden HiFi-Geräte, zum Beispiel das HiFi-Studio RPC 200

* Ausführung Index „a“ mit abnehmbarer Schallwand

HiFi-Mini-Box 230

Regalbox* im Miniformat. Zweiwegsystem mit 1 Tiefton- und 1 Hochton-Lautsprecher.

Musik-/Nennbelastbarkeit 35/25 Watt. Übertragungsbereich 50...20 000 Hz. Gehäuse nußbaumfarben oder graphit-metall.

Maße ca. 14 x 25 x 13 cm.

Compact-Box 150

Regalbox mit Aufhängevorrichtung für Wandbefestigung. 1 Breitband-Lautsprecher.

Musik-/Nennbelastbarkeit 20/15 Watt. Übertragungsbereich 50...14 000 Hz. Gehäuse nußbaumfarben oder graphit-metall.

Maße ca. 19 x 29 x 13 cm.

HiFi-Compact-Box

250

35 Watt



HiFi-Mini-Box

230

35 Watt



HiFi-Box

310

35 Watt

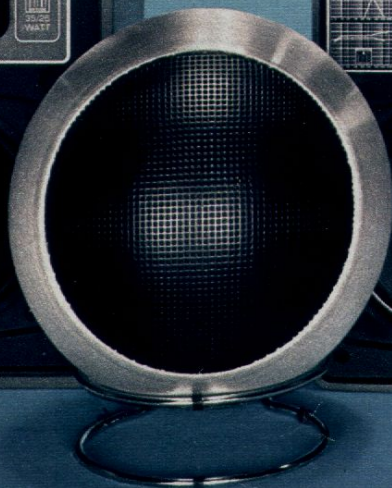

Compact-

Box

150

20 Watt

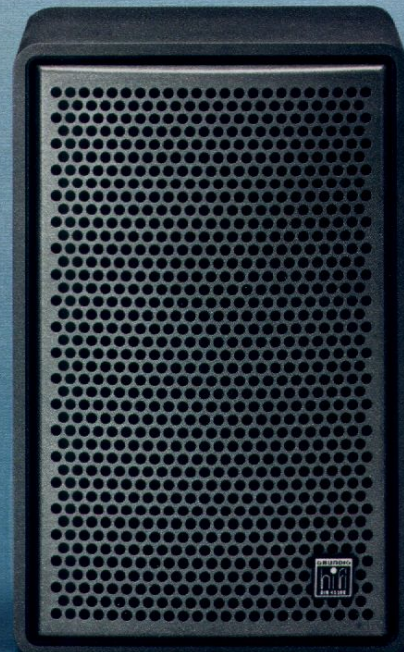

Wichtige technische Merkmale:

Plattenspieler PS 1020

Tonarmlift, Antiskating-Einrichtung, Plattenteller-Drehzahlen 33 $\frac{1}{3}$ und 45 U/min. Elektronische Drehzahl-Umschaltung. Leuchtstroboskop für Drehzahlkontrolle durch Markierung am Plattentellerend.

Drehzahl-Feinregulierung $\pm 4\%$.

Plattenspieler Dual 1237 G

Plattenteller-Drehzahlen: 33 $\frac{1}{3}$ u. 45 U/min. Tonarm-Aufsetzautomatic mit Drehzahl-Umschaltung gekoppelt. Tonhöhenabstimmung: Regelbereich

$\pm 3\%$. Drehzahlkontrolle durch Stroboskopmarkierung am Plattentellerend. Gewichtsbalancierter Alu-Rohr-Tonarm. Tonarmlift. Antiskating-Einrichtung. Auflagekraft 2,5 p (+ 0,5 p).

HiFi-Cassetdeck CN 500

Stereo-Aufnahme-Automatic · Elektronische Band-Endabschaltung bei allen Lauffunktionen · Bandselector für Eisenoxid-, Chromdioxid- und Ferrochrom-Cassetten · Übertragungsbereich 40 ... 12 500

Hz Geräuschspannungsabstand 58 dB (gem. m. FeCr-Band) · Mikrofon-Eingang mit Speisespannung für Kondensator-Mikrofon, auch geeignet für den Anschluß eines Kristall-Tonabnehmers oder eines zusätzlichen Tonbandgerätes.

Plattenspieler Dual 1249

Plattenteller-Drehzahlen: 33 $\frac{1}{3}$ u. 45 U/min. Tonarm-Aufsetzautomatic mit Drehzahl-Umschaltung gekoppelt. Tonhöhenabstimmung. Regelbereich

bei 33 $\frac{1}{3}$ U/min, ca. 1/2 Ton (6%). Drehzahlkontrolle durch Leuchtstroboskop. Verwindungssteifer Ganzmetall-Tonarm in kardanischer Vierpunkt-Spitzenlagerung. Tonarmlift. Auflagekraft: 1 p (+ 0,2 p).

Die ausführliche Beschreibung des im PC 1000 eingebauten HiFi-Cassetten-Recorders CN 830 finden Sie auf der Seite 49

Zum Anschluß an Ihr Steuergerät:

Plattenspieler. Cassetten-Recorder.

PS 1020 HiFi

Phono-Schatulle
HiFi nach DIN 45 500

PC 1000 HiFi

Phono-Cassetten-Schatulle
HiFi nach DIN 45 500

PC 500a HiFi

Phono-Cassetten-Schatulle
HiFi nach DIN 45 500

Die Kurzinformation:

- HiFi-Plattenspieler mit S-Tonarm, Shure-Magnetsystem und Direktantrieb durch kollektorlosen Gleichstrommotor
- Gehäuse graphit-metall
- Maße ca. 44 x 13 x 36 cm

Die Kurzinformation:

- HiFi-Plattenspieler Dual 1249 mit Riemenantrieb (Belt Drive), Wechseleinrichtung und Shure-Magnetsystem D 105 ED mit elliptischer Diamantnadel
- Grundig HiFi-Cassetten-Recorder CN 830 mit Dolby-NR-System zur Rauschunterdrückung
- Gehäuse graphit-metall
- Maße ca. 68 x 18 x 39 cm

Die Kurzinformation:

- HiFi-Plattenspieler Dual 1237 G mit Riemenantrieb (Belt Drive), Wechseleinrichtung und Magnetsystem
- Grundig HiFi-Cassetten-Recorder CN 500 für Stereo-Aufnahme und Wiedergabe
- Gehäuse graphit-metall
- Maße ca. 64 x 16 x 36 cm



PS 1020

PC 1000

GRUNDIG 43

HiFi-Lautsprecher-Boxen HiFi-Lautsprecher-Boxen HiFi-Lautsprecher-Boxen

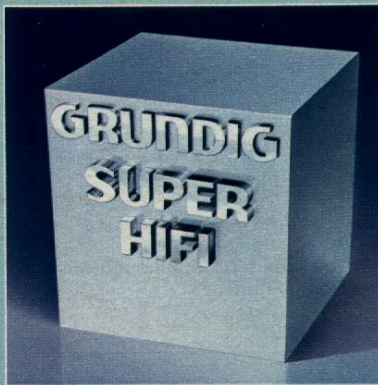

Wichtige technische Merkmale des TS 945 und TS 925:

- HiFi nach DIN 45 500
 - 4-Motoren-Tape-Deck mit IC-Steuer-Logik
 - 4-Spur-Stereo (TS 945) bzw. 2-Spur-Stereo (TS 925) mit Spurwahlanzeige durch LED
 - Maximale Spulengröße 22 cm Ø
 - Bandgeschwindigkeiten 9,5 und 19 cm/s
 - Variable Umspulgeschwindigkeit
 - Band-Endabschaltung und Bandriß-Automatic
 - Vor- und Hinterbandkontrolle in Stereo
 - Mithören über Kopfhörer oder Monitor
 - Der Lautstärkepegel bei Wiedergabe kann der jeweiligen Stereo-Anlage angeglichen werden
 - Echo in Mono und Stereo
 - Synchroplay, Multiplay und Duoplay
 - Monitor- und Diabuchse
 - Diavertonung nachrüstbar
- Besonderheiten:**
- Modernstes, servicefreundliches Schaltungskonzept durch Modultechnik
 - Positiver Bandlauf wie in der Studio-Technik. Versenkbare Andruckrolle und hochschwenkende Kopfabschirmung durch Servomotor,
 - sonst schlitzfreies Einlegen des Bandes
 - Langlebige „Recovac“-Tonköpfe und Long-Life-Bandführungen aus nichtmagnetischem Stahl
 - Optimale Bandschonung und exakter Start/Stop-Betrieb durch nur eine Andruckrolle
 - Tonwellenmotor mit PLL-Regelung zur genauen Einhaltung der Bandgeschwindigkeit durch Netz-synchronisation
 - 4 Motore: 2 Gleichstrom-Wickelmotore zum schnellen Umspulen, 1 netzsynchronisierter Gleichstrom-Motor mit PLL-Schaltung und Syn-

Die trickreiche Tonbandmaschine für Studio-Perfektionisten.

TS 945 HiFi

4-Motoren-HiFi-Tape-Deck nach DIN 45 500 in Viertelspurtechnik

Grundig hat eine Attraktion für ambitionierte Amateure: Das Super HiFi-Tape-Deck TS 945. Durch souveräne HiFi-Leistung ist es den Supermaschinen der absoluten Spitzenklasse dicht auf der Spur. Und überzeugt außerdem durch eine reichhaltige Trickausrüstung. Auch der Preis beweist, wie günstig Qualität und Perfektion sein können – wenn sie von Grundig kommen. Bleiben wir bei den technischen Daten.

Zum Beispiel: Geräuschspannungsabstand 64 dB, Gleichlaufschwankungen $\pm 0,05\%$, beides bei 19 cm/s. Das sagt dem Kenner schon einiges.

Und dann die moderne Konstruktion. Zum Beispiel: Vier Motore. IC-Steuerlogik! Tachogenerator mit netzsynchroner PLL-Regelung und Sollgeschwindigkeits-Anzeige. Ein weiteres Merkmal: Das TS 945 hat den positiven Bandlauf wie in der Studio-Technik. Durch versenkbare

Andruckrolle und hochschwenkende Kopfabschirmung kann das Band schlitzfrei eingelegt und der Tonkopf leicht gereinigt werden. Der Bedienungskomfort ist in dieser Preisklasse kaum noch zu überbieten: Die Endstufen für HiFi-Kopfhörer sind getrennt regelbar. Das TS 945 hat Electronic-Kurzhubtasten und elektronische Speicher zur Laufwerksteuerung. Vorprogrammieren jeder Bandstelle ist mit dem Vorwahlzähler möglich. Die Aussteuerungsarten werden allen Anforderungen gerecht: Entweder manuell, mit Limiter oder ganz automatisch. Beide Kanäle sind getrennt regelbar. Dank der variablen Umspulgeschwindigkeit kann jede Bandsorte optimal gewickelt werden. Im Cueingbetrieb ist „Hineinhören“ in das Band möglich und somit exaktes Auffinden bestimmter Passagen. Vor- und Hinterband kann in Stereo gehört werden. Und was kann ein passionierter Trickamateurler noch mehr verlangen als Stereo-Mischpult, Echo in Stereo, Duoplay, Synchroplay, Multiplay? Und das alles zu einem überzeugenden Preis!

Die Kurzinformation:

- 4-Motoren-Tape-Deck
- IC-Steuerlogik
- Positiver Bandlauf
- Kopfhörer-Endstufen
- Vorwahlzähler
- Stereo-Mischpult
- Echo in Mono und Stereo
- Synchroplay, Multiplay

Zum Lieferumfang gehören: TS 945 oder TS 925 mit Abdeckhaube und 22-cm-Metall-Spule, 1 Kabel 242. Beigepacktes Zubehör gegen Sonderberechnung: 1 Tonband GDR 22 HiFi-Studio.

Sonderzubehör: Fernbedienung 439 für alle Lauffunktionen und Aufnahme. Mit Leuchtdioden-Anzeige. 8-m-Kabel

TS 925 HiFi

4-Motoren-HiFi-Tape-Deck nach DIN 45 500 in Halbspurtechnik

Speziell für die Freunde der Halbspur entwickelte Sonderausführung mit hervorragenden Werten für Dynamik, Geräusch- und Fremdspannungsabstand. In den anderen technischen Daten ist diese Top-Maschine identisch mit dem TS 945.

Hochwertige Endstufen für HiFi-Kopfhörer sind eingebaut.



Schlitzfreies Einlegen des Tonbandes durch versenkbare Andruckrolle und hochschwenkende Kopfabschirmung.



Echte Spitzenwertanzeige. Leuchtdioden für Spurwahl und zur Anzeige bei Erreichen der Sollgeschwindigkeit.

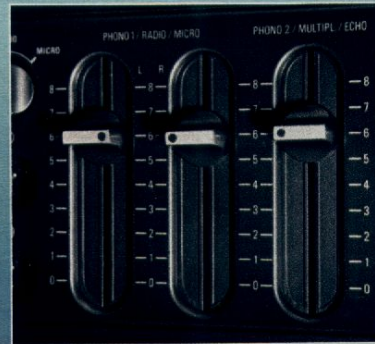

Zwei getrennte Pegelregler für Aufnahme. Stereo-Regler für Echo-, Multiplay- oder Phono-2-Pegel.

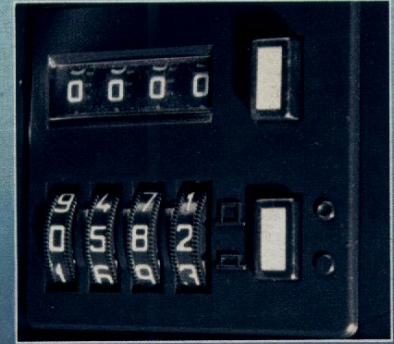

Vorprogrammieren und damit automatisches Auffinden jeder Bandstelle bei allen Funktionen durch Vorwahlzähler.

chron-Anzeige im Aussteuerungs-Instrument und 1 IC-gesteuerter Servo-Motor

- Beleuchtetes Doppelinstrument mit Spitzenwertanzeige
- Leuchtdioden in den Instrumenten zur Anzeige der Spurwahl und beim Erreichen der Soll-Bandgeschwindigkeit
- Optokoppler sorgen für konstanten Bandzug von Anfang bis Ende und für beste Gleichlaufereigenschaften
- Besonders knackfreies Ein- und Ausblenden bei Aufnahme durch geregelten Oszillator und elektronische Stummschaltung

Bedienungskomfort:

- Aufnahme-Automatic, manuelle Aussteuerung und Limiter-Betrieb
- Electronic-Tipptasten mit Leuchtdioden-Anzeige und elektronische Speicher zur Steuerung aller Lauf-funktionen einschließlich Aufnahme
- Intermix-Bedienung: Direktwahl aller Funktionen ohne Zwischenstopp, zum Beispiel vom schnellen Vorlauf in schnellen Rücklauf oder Start
- Vorprogrammieren jeder Bandstelle bei allen Funktionen durch Vorwahlzähler
- Cueing-Betrieb: Mithören beim schnellen Vor- und Rücklauf

- Sehr geringe Umspülzeit bei 22-cm-Spulen und Duoband: nur 140 sec.
- Hochwertige Endstufen mit 2 x 50 mW Ausgangsleistung an 400 Ω für HiFi-Kopfhörer
- Getrennte Flachbahnregler: Je zwei für Aufnahme-Pegel (links/rechts) und Wiedergabe-Lautstärke für Kopfhörer (links/rechts) sowie ein Stereo-Regler für Echo-, Multiplay- oder Phono-2-Pegel
- Stereo-Mischpult für zwei Signalquellen
- Fernbedienung 439 für alle Lauf-funktionen und Aufnahme mit Leuchtdioden-Anzeige (Sonderzubehör)

- Für Schaltuhrbetrieb Aufnahme-Start vorbereitet. (Schaltuhr-Stecker wird mitgeliefert)

Gehäuse:
Studio-Look mattschwarz
Maße ca.: 47 x 18 x 41 cm

Gewicht ca.: 13 kg

Zubehör Seite 58/59

Datenspiegel Seite 62

TEST-ERFOLG

Die Schweizer Fachzeitschrift „Unterhaltungs-Elektronik“ in ihrer Ausgabe Januar 1979: „Angesichts der sehr guten Ausstattung und der ausge-

zeichneten Labordaten kann das TS 945 in der Tat der derzeitigen Spitzenklasse von Spulenbandgeräten zugerechnet werden.“

Bitte fordern Sie Sonderdruck unter dem Stichwort „Test TS 945“ von uns an.



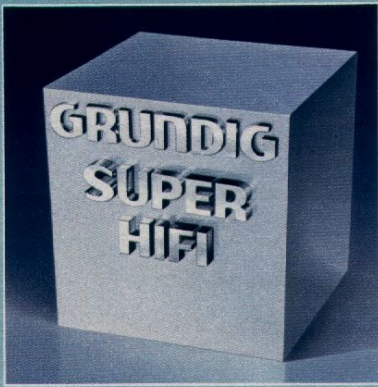

Wichtige technische Merkmale:

- HiFi nach DIN 45 500 bei jeder Bandgeschwindigkeit, auch bei 4,76 cm/s
- Grundauführung: 4-Spur-Stereo mit Dia-Kopf
- Auswechselbare Kopfräger: 2-Spur-Stereo mit Dia-Kopf (Kopfräger 435); und 4-Spur-Stereo mit Automatic-Reverse bei Wiedergabe (Kopfräger 437)
- Maximale Spulengröße ohne Abdeckung 27 cm Ø, 22 cm Ø bei geschlossener Abdeckung
- Bandgeschwindigkeiten 4,76, 9,5 und 19 cm/s
- Zusätzlich variable Band- (4...22 cm/s) und Umspulggeschwindigkeit (3...8 m/s)
- Band-Endabschaltung und Bandriß-Automatic
- Vor- und Hinterbandkontrolle in Stereo
- Mithören über Kopfhörer oder Monitor
- Echo in Mono und Stereo
- Synchroplay und Multiplay
- Monitor- und Diabuchse
- Geräuschspannungsabstand nach Dolby-NR-Nachrüstung generell um 8 dB größer, zum Beispiel bei Halbspur 19 cm/s: 74 dB

Besonderheiten:

- Modernstes Schaltungskonzept durch Modultechnik
- Langlebige „Recovac“-Tonköpfe und Long-Life-Bandführung aus nichtmagnetischem Stahl
- Problemloser Austausch der Kopfräger
- Dolby-NR-Nachrüstung durch Modul
- Digitale Computer-Steuerung (Steuerlogik) des gesamten Laufwerkes
- 3 Motoren: Ein Hallgenerator-Motor für die Tonwelle, zwei Außenläufer-Wickelmotoren zum Umspulen
- Magnetgesteuerte Bremsbänder

Diese Super-Maschine ist eine Herausforderung für Leute mit tonmeisterlichen Ambitionen.

TS 1000 HiFi

Sensorgesteuertes 3-Motoren-HiFi-Tape-Deck nach DIN 45 500

Musikgenuß ist mehr als nur Zuhören. Dieses semiprofessionelle Tape-Deck bietet Ihnen alle nur denkbaren Möglichkeiten, aktiv am Musikhobby teilzunehmen.

Wir meinen: Etwas Besseres für den anspruchsvollen Amateur und Musikfreund gibt es heute nicht. Das TS 1000 erfüllt alles, was man im semiprofessionellen Einsatz braucht, und es hat all das zusammen, was man bisher in den verschiedensten Modellen fast nur vereinzelt findet.

Das TS 1000 ist ein Stereo-Tape-Deck mit hochwertigen Endstufen für HiFi-Kopfhörer. Bereits bei 4,76 cm/s wird die HiFi-Norm DIN 45 500 erreicht.

Erstklassige Aufnahme- und Wiedergabequalität. Erstklassige Hobby-Ausrüstung: Vom Stereo-Mischpult und Cueing bis zur Diavertonung und den Trickmöglichkeiten der variablen Bandgeschwindigkeit bleibt kein Wunsch offen.

Ein Spitzengerät nicht nur fürs Heim! Durch seine vielen Studio-Eigenschaften auch im professionellen Bereich einsetzbar. Ausstattung und Bedienungskomfort setzen Maßstäbe: Sichere, langlebige Electronic statt Mechanik. Multi-Modultechnik mit 12 Baugruppen. Steuerlogik für das gesamte Laufwerk. Lichtschranken und Tachogeneratoren für beste Gleichlaufeigenschaften. Bandprogrammierung jeder Bandstelle durch Vorwahlzähler. Elektronische Verriegelung verhindert Schäden bei Fehlbedienung. Ein neues Konzept wurde verwirklicht. Spitzenleistung in der HiFi-Tonbandtechnik – zu einem vernünftigen Preis.

Die Kurzinformation:

- 3-Motoren-Tape-Deck
- HiFi ab 4,76 cm/s
- Kopfhörer-Endstufen
- Kopfräger wechselbar
- Dolby-NR nachrüstbar
- Motor- und Steuerlogik
- Vorwahlzähler
- Trickausrüstung

Zum Lieferumfang gehören: TS 1000 mit Abdeckhaube und 22-cm-Metall-Spule, 1 Kabel 242. Beigepacktes Zubehör gegen Sonderberechnung: 1 Tonband GDR 22 HiFi-Studio.

TEST-ERFOLG

Die Fachzeitschrift STEREO (Heft 1/79) hat das TS 1000 getestet und schreibt u. a.:

... „Preis, Ausstattung und technische Konzeption des Geräts nehmen Spitzenklasse-Niveau für sich in Anspruch.“

... „Die Ergebnisse unserer Gleichlaufmessungenreihen das Laufwerk der TS 1000 ohne Zweifel in die absolute Spitzenklasse ein.“

Bitte fordern Sie unseren Sonderprospekt „TS 1000“ an.

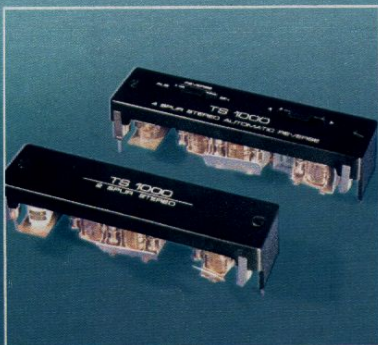

Zwei auswechselbare Kopfräger: 2-Spur-Stereo mit Dia-Kopf und 4-Spur-Stereo mit Automatic-Reverse bei Wiedergabe



Sonderzubehör: Fernbedienung 439 für alle Lauffunktionen und Aufnahme, mit Leuchtdioden-Anzeige, 8-m-Kabel



Hochwertige Endstufen für HiFi-Kopfhörer sind eingebaut.

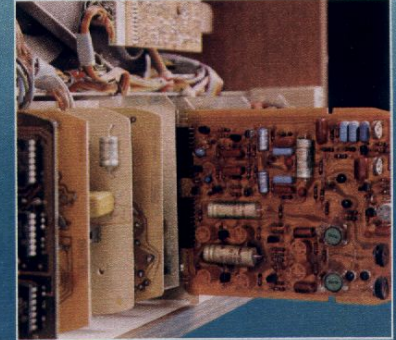

Multi-Modultechnik mit 12 steckbaren Baugruppen

- Tachogeneratoren für Regelung der eingestellten Sollgeschwindigkeit und optimalen Umspulgeschwindigkeit für jede Bandsorte
- Bandklebeschleife und Bandklemmvorrichtung mit Schneideschlitz
- 2 Aussteuerungs-Instrumente mit echter Spitzenwert-Anzeige
- Leuchtdioden-Anzeige der Spurlage
- Konstanter Bandzug von Anfang bis Ende für besten Gleichlauf
- Anschluß für hochohmige Standardmikrofone, zusätzlich umschaltbar auf eingebaute Mikrofonübertrager für symmetrische Studiomikrofone

Bedienungskomfort:

- Eingebautes Mischpult für 2 Stereo- oder 3 Monosignalquellen
- Aufnahme-Automatic, manuelle Aussteuerung und Limiterbetrieb
- Sensoren mit Leuchtdioden-Anzeige zur elektronischen Steuerung aller Lauffunktionen einschließlich Aufnahme
- Intermix-Electronic: Direktwahl aller Funktionen ohne Zwischenstop, zum Beispiel vom schnellen Vor- in schnellen Rücklauf oder Start
- Elektronische Verriegelung verhindert Schäden bei Fehlbedienung

- Aufnahme-Vorbereitung über Kopfhörer oder Monitor durch Mithören angeschlossener Tonquellen bereits beim Umspulen
- Beliebige Spulenkombination (ohne Umschalter)
- Vorprogrammieren jeder Bandstelle bei allen Funktionen durch Vorwahlzähler mit Leuchtdioden-Anzeige
- Mithören (Cueingbetrieb) beim schnellen Vor- und Rücklauf
- Universal-Mikrofoneingang für getrennte Kanalaussteuerung
- Vorbereitet für Schaltuhrbetrieb nach Sperr-Entriegelung

- Zusätzlicher Kurzzeit-Pause-Schalter für Mikrofon-Aufnahmen am Gerät: Keine störenden Schaltgeräusche

Gehäuse:
Studio-Look mattschwarz

Maße ca.:
54 x 20 x 50 cm

Gewicht ca.:
22,5 kg

Zubehör Seiten 58/59

Datenspiegel Seite 62

Abbildung zeigt TS 1000 mit 27-cm-Spulen, die als Zubehör erhältlich sind (siehe S. 58/59)



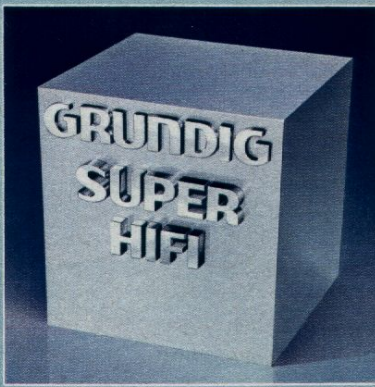

CN 510 HiFi Dolby*

Jetzt hat sogar unser preisgünstiges HiFi-Cassetten-Deck das Dolby-NR-System zur Rauschunterdrückung bei Aufnahme und Wiedergabe. Das CN 510 HiFi hat auch den Bandselector zur wahlweisen Verwendung von Eisenoxid-, Chromdioxid- und Ferrochrom-Cassetten und erreicht damit optimale Aufnahme- und Wiedergabe-Qualität der jeweiligen Bandsorte. Eine Beson-

Wichtige technische Merkmale des CN 510:

- HiFi nach DIN 45 500
- Abschaltbares Dolby-NR-System (Module) zur Rauschunterdrückung bei Aufnahme und Wiedergabe
- Stereo-Tape-Deck ohne Endstufe und Lautsprecher
- Wiedergabe über Stereo-Verstärker
- Long-Life-Tonkopf für super-lange Lebensdauer
- Automatische Kopfreinigung
- Beleuchteter Cassettenschacht mit Großsichtfenster und Softmechanik
- Anschluß für Mikro bzw. Platte oder für zweites Tonbandgerät im oberen Bedienungsfeld
- Servicegerechte Baugruppen

Bedienungskomfort:

- Bandselector für Eisenoxid-, Chromdioxid- und Ferrochrom-Cassetten
- Stereo-Aufnahme-Automatic
- Variable Ausblend-Technik in Verbindung mit der Aufnahmetaste
- Signal-Anzeige-Deck mit Leuchtdioden (LED) für Aufnahme, Einschaltkontrolle, Dolby-NR
- Elektron. Band-Endabschaltung mit Motorstop bei den Lauffunktionen
- Intermix-Bedienung: Direktwahl aller Funktionen ohne Zwischenstop
- Rastende Tasten auch für schnellen Vor- und Rücklauf
- Dreistelliges Bandlängen-Zählwerk

Wichtige techn. Merkmale des CN 830:

- HiFi nach DIN 45 500
- Abschaltbares Dolby-NR-System (Module) zur Rauschunterdrückung bei Aufnahme und Wiedergabe
- Stereo-Tape-Deck ohne Endstufe und Lautsprecher
- Wiedergabe über Stereo-Verstärker
- Long-Life-Tonkopf für super-lange Lebensdauer
- Automatische Kopfreinigung
- Beleuchteter Cassettenschacht mit Großsichtfenster und gedämpftem Schwenkdeckel
- Der Lautstärkepegel bei Wiedergabe kann der jeweiligen Stereo-Anlage angeglichen werden

derheit ist die variable Ausblend-Technik. Sie gewährleistet stufenloses, weiches Ein- und Ausblenden bei jeder Aufnahme. Ohne Knackgeräusche. Machen Sie eine Hörprobe bei Ihrem Fachhändler und vergleichen Sie auch den Bedienungskomfort. Sie werden feststellen: Hier wird zu einem günstigen Preis viel geboten.

Die Kurzinformation:

- Dolby-NR-System
- Bandselector
- Variable Ausblend-Technik
- Intermix-Bedienung
- Signal-Anzeige-Deck
- Aufnahme-Automatic
- Band-Endabschaltung
- Rastende Tasten
- Automatische Kopfreinigung

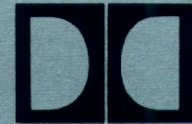

DOLBY SYSTEM*

* NR-System unter Dolby-Lizenz hergestellt. Das Wort „Dolby“ und das „Doppel-D-Symbol“ sind Warenzeichen der Dolby Laboratories



CN 510 metallfinish

CN 510 schwarz

VAT = Variable Ausblend-Technik

VAT ist ein besonderes Ausstattungsmerkmal von Grundig, damit Ihre Aufnahmen noch perfekter werden. Die Aufnahmetaste wurde nämlich zusätzlich mit der Funktion VAT kombiniert: Sie können jetzt jederzeit stufenlos weich ein- und ausblenden. So kommen Sie zu knackfreien Übergängen zwischen den einzelnen Musikstücken. Sie können störende Passagen knackfrei ausblenden. Die Aufnahme „unhörbar“ unterbrechen. Und auch kurze oder längere Pausen zwischen einzelnen Stücken einfügen. Die Aufnahme-Automatic bleibt dabei immer voll in Funktion: Stets haben Sie optimale Aussteuerung.



- Anschluß für Mikro bzw. Platte oder zweites Tonbandgerät im oberen Bedienungsfeld
- Misch-, Trick- und Einblend-Effekte bei getrennter Aussteuerung von zwei Monosignalen (mit Adapter 278a)
- Antrieb durch Gleichstrommotor mit elektronischer Drehzahlregelung
- Servicegerechte Baugruppen und Steckverbindungen

Bedienungskomfort:

- Bandselector für Eisenoxid-, Chromdioxid- und Ferrochrom-Cassetten
- Stereo-Aufnahme-Automatic. Umschaltbar von Sprache auf Musik. Abschaltbar für Handaussteuerung
- Getrennte Aussteuerung beider Kanäle mit 2 Flachbahnreglern
- 2 beleuchtete Aussteuerungs-Instrumente mit Spitzenwertanzeige für Aufnahme und Wiedergabe-Kontrolle. In %- und dB-Eichung
- Signal-Anzeige-Deck mit Leuchtdioden (LED) für Aufnahme, Bandlauf, Dolby-NR

- Elektronische Switch-off-Automatic mit Abschaltung aller Funktionen bei Störungen des Bandlaufs
- Elektronische Band-Endabschaltung mit Tastenauslösung. Auch für schnellen Vor- und Rücklauf
- Intermix-Bedienung: Direktwahl aller Funktionen ohne Zwischenstop
- Rastende Tasten auch für schnellen Vor- und Rücklauf
- Dreistelliges Bandlängen-Zählwerk
- Handliche Drehschalter für Automatic/Manuell, Bandsorten, Netz und Dolby-NR

Gehäuse:
 CN 510: schwarz oder metallfinish
 CN 830: metallfinish

Maße ca.:
 CN 510: 22 x 8 x 26 cm
 CN 830: 23 x 13 x 32 cm

Zubehör Seite 58/59

Datenspiegel Seite 62

**CN 830
 HiFi Dolby***

Platzsparende, besonders für den Einbau geeignete Pultform – das ist das Merkmal dieses Dolby-Tape-Decks.

Ein technisch hochwertiger HiFi-Baustein, mit dem Sie Ihre Anlage um eine individuelle Programmquelle erweitern können. Erstklassige HiFi-Daten. Vergleichen Sie! Auch das

CN 830 HiFi hat das Dolby-NR-System zur Rauschunterdrückung bei Aufnahme und Wiedergabe. Sie hören nur Musik – kein Rauschen. Der Bandselector für drei Bandsorten – in Verbindung mit einer ausgeklügelten Schaltungstechnik – sorgt für optimale Ausnutzung des jeweiligen Bandmaterials: „Fe“ für Grundig Eisenoxid-, „Cr“ für Chromdioxid- und „FeCr“ für Ferrochrom-Cassetten.

Die Kurzinformation:

- Dolby-NR-System
- Bandselector
- Intermix-Bedienung
- Signal-Anzeige-Deck
- 2 Anzeige-Instrumente
- Aufnahme-Automatic ab- und umschaltbar
- Automatische Kopfreinigung



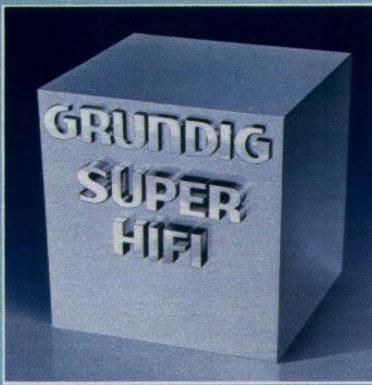

Wichtige technische Merkmale:

- HiFi nach DIN 45 500
- Abschaltbares Dolby-NR-System (Module) zur Rauschunterdrückung bei Aufnahme und Wiedergabe
- Stereo-Tape-Deck ohne Endstufe und Lautsprecher
- Wiedergabe über Stereo-Verstärker
- Long-Life-Tonkopf für super-lange Lebensdauer
- Automatische Kopfreinigung
- Beleuchteter Cassettenschacht mit Großsichtfenster und gedämpftem Schwenkdeckel
- Der Lautstärkepegel bei Wiedergabe kann der jeweiligen Stereo-Anlage angeglichen werden
- Anschluß für Mikro bzw. Platte oder zweites Tonbandgerät im oberen Bedienungsfeld
- Misch-, Trick- und Einblend-Effekte bei getrennter Aussteuerung von zwei Monosignalen (mit Adapter 278 a)
- Antrieb durch Gleichstrommotor mit elektronischer Drehzahlregelung
- Servicegerechte Baugruppen und Steckverbindungen

Bedienungskomfort:

- Bandselector für Eisenoxid-, Chromdioxid- und Ferrochrom-Cassetten
- Stereo-Aufnahme-Automatic. Umschaltbar von Sprache auf Musik. Abschaltbar für Handaussteuerung
- Getrennte Aussteuerung beider Kanäle mit 2 Flachbahnreglern
- 2 beleuchtete Aussteuerungs-Instrumente mit Spitzenwertanzeige für Aufnahme und Wiedergabe-Kontrolle. In %- und dB-Eichung

Dolby-Tape-Deck für alle, die Musik-Qualität wollen, ohne auf Komfort zu verzichten.

CN 930 HiFi Dolby *

Dieses Dolby-Tape-Deck ist eine gelungene Kombination aus vernünftigem Preis, erstklassiger HiFi-Technik und vorbildlichem Ausstattungs-Niveau. In den für die HiFi-Norm 45 500 entscheidenden Kriterien wurden Werte erreicht, die auch anspruchsvollste HiFi-Kenner begeistern. So ist das CN 930 beispielsweise mit dem Dolby-NR-System für Rauschunterdrückung bei Aufnahme und Wiedergabe ausgestattet. Sie hören reine, klare Musik, kein Bandrauschen mehr!

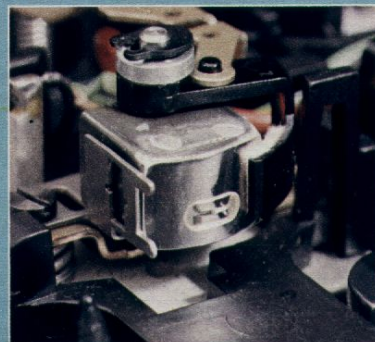

Automatische Kopfreinigung: Beseitigt bei jeder Start/Stop-Bedienung Ablagerungen am Kopfspiegel



Getrennte Aussteuerung beider Kanäle



- Signal-Anzeige-Deck mit Leuchtdioden (LED) für Aufnahme, Bandlauf und Dolby-NR
- Elektronische Switch-off-Automatic mit Abschaltung aller Funktionen bei Störungen des Bandlaufs
- Elektronische Band-Endabschaltung mit Tastenauslösung. Auch für schnellen Vor- und Rücklauf
- Intermix: Direktwahl aller Funktionen ohne Zwischenstop
- Rastende Tasten auch für schnellen Vor- und Rücklauf

- Dreistelliges Bandlängen-Zählwerk
- Handliche Drehschalter für Automatic/Manuell, Bandsorten, Netz und Dolby-NR

Gehäuse:
metallfinish

Maße ca.:
38 x 10 x 26 cm

Zubehör Seite 58/59

Datenspiegel Seite 62

Mit dem Bandselector können die unterschiedlichen Eigenschaften des jeweiligen Bandmaterials optimal „ausgespielt“ werden. Die Stereo-Aufnahme-Automatic ist umschaltbar von Sprache auf Musik und abschaltbar für Handaussteuerung. Beide Kanäle können getrennt ausgepegelt werden. Bei einem Gerätevergleich sollten Sie auch auf Ausstattungs-Merkmale wie Intermix-Bedienung, elektronische Band-Endabschaltung, einrastende Tasten und elektronische Switch-off-Automatic bei Störungen des Bandlaufs achten. Noch ein Wort zum Anschluß an HiFi-Anlagen: Dieser elegan-

te, im modernen Breitform-Design konzipierte HiFi-Baustein kann an die besten Verstärker angeschlossen werden. Wir empfehlen ganz besonders die Kombination mit Receivern und HiFi-Boxen aus dem großen Grundig Programm. Alle Geräte sind in Technik und Form besonders aufeinander abgestimmt.



DOLBY SYSTEM*

* NR-System unter Dolby-Lizenz hergestellt. Das Wort „Dolby“ und das „Doppel-D-Symbol“ sind Warenzeichen der Dolby Laboratories

Die Kurzinformation:

- Dolby-NR-System
- Bandselector
- Intermix-Bedienung
- Signal-Anzeige-Deck
- 2 Anzeige-Instrumente
- Aufnahme-Automatic ab- und umschaltbar
- Automatische Kopfreinigung

CN 930 metallfinish



HiFi-Tape-Decks HiFi-Tape-Decks HiFi-Tape-Decks HiFi-Tape-Decks HiFi-Tape-Decks



Wichtige technische Merkmale:

- HiFi nach DIN 45 500
- Stereo-Tape-Deck mit Kopfhörer-Endstufen
- Wiedergabe über Stereo-Verstärker
- Der Lautstärkepegel bei Wiedergabe kann der jeweiligen Stereo-Anlage angeglichen werden
- Abschaltbares Dolby-NR-System (Module) für Rauschunterdrückung bei Aufnahme und Wiedergabe
- Digitale Computer-Steuerung des Laufwerks und Verstärkers mit vorprogrammierten Abläufen
- Eingebauter Pilot-Tonkopf für Dia- und Schmafilm-Nachvertonung
- Long-Life-Tonkopf
- Beleuchtetes Cassettenfach mit gedämpftem Cassettschwenkdeckel und gedämpftem Ausstoß der Cassette, abnehmbar für schnelle Kopfreinigung
- Klappchassis mit servicegerechten Baugruppen und Steckverbindungen

Bedienungskomfort:

- Bandselector für Eisenoxid-, Chromdioxid- und Ferrochrom-Cassetten
- Signal-Anzeige-Deck mit Leuchtdioden (LED) für Dolby-NR, FeCr, Fe und Cr
- Richtungsabhängige Anzeige des Bandlaufes durch rotierenden Leuchtpunkt
- Stereo-Mischpult: Mikrofon-Signal ist mit allen anderen Signalen mischbar
- Cueing (Mithören) beim schnellen Vor- und Rücklauf

Computer-gesteuertes Dolby-Tape-Deck mit Hobby-Komfort und Spitzenwerten für HiFi.

CN 1000 HiFi Dolby*

Sie erinnern sich, wie Cassetten-Musik anfing. Zwar waren Cassetten-Recorder bequemer zu bedienen, in anderen Kriterien aber waren sie Spulentonbandgeräten weit unterlegen. Heute erreichen Cassettengeräte wie das CN 1000 Dolby spielend die HiFi-Norm 45 500 – und mehr. Dazu kommt noch eine Ausstattung, die selbst für Spitzen-Recorder ungewöhnlich ist. Sehen Sie sich ganz kritisch unseren Datenspiegel im Anhang an. Bei den für die HiFi-Qualität so wichtigen Werten wie Geräusch-

spannungsabstand (67 dB) und Gleichlaufschwankungen ($\pm 0,15\%$) werden Spitzenwerte erreicht. Sie kommen nicht von ungefähr. Die Gesamtkonzeption stimmt: Modernstes, langlebigeres Schaltungskonzept durch Modultechnik. Digitale Computer-Steuerung des Laufwerks und Verstärkers. Steuerlogik mit vorprogrammierten Abläufen. Elektronische Steuerung aller Funktionen über Electronic-Tipptasten mit Leuchtdioden-Anzeige. Inter-mix-Electronic: Von jeder Funktion kann in eine andere direkt gewechselt werden. Keine Schäden bei Fehlbedienung durch elektronische Verriegelung



Stereo-Mischpult: Mikrofon- mit allen anderen Eingängen mischbar. An der Mikrofonbuchse kann auch ein zweites Tonbandgerät oder ein Plattenspieler mit Kristall- oder Keramik-System angeschlossen werden.



Übersichtliches Signal-Anzeigendeck mit Leuchtdioden für Dolby-NR, Ferrochrom-, Eisenoxid- und Chromdioxid-Cassetten.



Das CN 1000 – hier in der Ausführung metallfinish – als Baustein für eine hochwertige HiFi-Anlage. In

Kombination mit Grundig Receiver R 45, Phono-Schatulle PS 1020 und den HiFi-Boxen 850 Professional.

- Electronic-Tipptasten mit Leuchtdioden-Anzeige zur vollelektronischen Steuerung aller Lauf-funktionen
- Elektronische Switch-off-Automatic mit Abschaltung aller Funktionen bei Störungen des Bandlaufs
- Elektronische Band-Endabschaltung mit Stop aus allen Lauffunktionen
- Intermix-Electronic: Direktwahl aller Funktionen ohne Zwischen-stop, selbst vom schnellen Vor-in schnellen Rücklauf oder Start
- Aufnahmevorbereitung (Einpegeln) bereits beim Umspulen; Anzeige durch zwei Leuchtdioden

- Mithören bei Aufnahmevorbereitung, Aufnahme und Wiedergabe
- Memory-Zählwerk, stoppt immer bei Nulldurchgang. Automatisches Wiederfinden einer markierten Bandstelle in allen Lauffunktionen
- 2 beleuchtete Aussteuerungs-Instrumente mit gedämpftem Rücklauf für exakte Spitzenwertanzeige. Auch zur Wiedergabe-Kontrolle. In %- und dB-Eichung
- „Schrecksichere“ Automatic für gleichbleibend gute Aufnahmequalität auch bei kurzzeitigen, starken Störimpulsen
- Stereo-Aufnahme-Automatic. Um-

- schaltbar von Sprache auf Musik. Abschaltbar für Handaussteuerung
- Umschalten der Automatic auf „Manuell“ auch während der Aufnahme, dadurch weiches, verzerrungsfreies Aus- und Einblenden möglich
- Zweite Umpulgeschwindigkeit für Super-Schnelllauf: 45 sec. für C 60
- Start-Stop-Fernbedienung über Fußschalter 225
- Für Schaltuhrbetrieb – Aufnahme und Wiedergabe – vorbereitet
- Abnehmbare Kopfabdeckung zum bequemen Säubern der Köpfe

- Mixbetrieb mit 3 Mikrofonen für Live-Aufnahmen (mit Spezialkabel)
- Mitgelieferte Handspulknöpfe zum genauen Einstellen des Bandes (Filmvertönen, genaues Ausfüllen von leeren Bandstellen)

Gehäuse:
schwarz oder metallfinish

Maße ca.: 46 x 11 x 27 cm

Zubehör Seite 58/59

Datenspiegel Seite 62

lung. Dazu Dolby-NR-System für Rauschunterdrückung bei Aufnahme und Wiedergabe. Bandselector für Eisenoxid-, Chromdioxid- und Ferrochrom-Cassetten. Endstufen für HiFi-Kopfhörer. Cueing. Dia- und Film-Nachvertönung durch eingebauten Pilotkopf. Aufnahmeprevorbereitung schon beim Umspulen. Neuartige Anzeige des Bandlaufs durch rotierenden Leuchtpunkt. Ein Komfort, wie man ihn in dieser Perfektion nicht oft wiederfindet.

Die Kurzinformation:

- Dolby-NR-System
- Motor- und Steuerlogik
- Kopfhörer-Endstufen
- Bandselector
- Stereo-Mischpult
- Memory-Zählwerk
- Pilot-Tonkopf
- Electronic-Tipptasten

TEST-ERFOLG

Die Fachzeitschrift Unterhaltungs-Elektronik 10/77 hat das Grundig CN 1000 getestet und kam zu einer sehr positiven Gesamtbeurteilung. Auszug daraus: „Mit dem Grundig CN 1000 erwirbt man einen echten HiFi-Baustein der oberen Mittelklasse, der einen realen Gegenwert zum ausgelegten Geld bietet.“

Bitte fordern Sie den Sonderdruck unter dem Stichwort „Test CN 1000“ von uns an.



* NR-System unter Dolby-Lizenz hergestellt. Das Wort „Dolby“ und das „Doppel-D-Symbol“ sind Warenzeichen der Dolby Laboratories

DOLBY SYSTEM*

CN 1000 schwarz



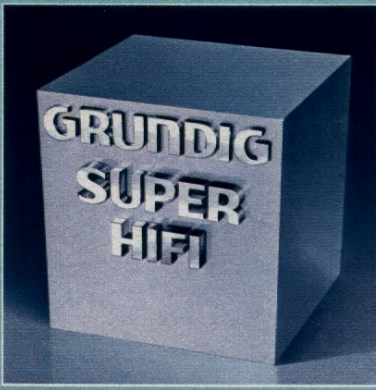

Wichtige technische Merkmale:

- HiFi nach DIN 45 500
- Abschaltbares Dolby-NR-System zur Rauschunterdrückung bei Aufnahme und Wiedergabe
- Stereo-Tape-Deck für Frontbedienung mit Kopfhörer-Endstufen
- Wiedergabe über Stereo-Verstärker
- Neuentwickelter „Recovac-Long-Life“-Tonkopf für optimale Aufnahme und Wiedergabe
- Beleuchteter Cassettenschacht und gedämpfter Schwenckdeckel
- Der Lautstärkepegel bei Wiedergabe kann der jeweiligen Stereo-Anlage angeglichen werden

- 3 Anschlüsse für Mikro bzw. Platte, Rundfunkgerät bzw. Verstärker, zweites Tonbandgerät, schaltbar durch Eingangswähler
- Anschlüsse für 2 Stereo-Kopfhörer
- Wählbare Wiedergabe-Entzerrung für fremdbespielte Cassetten
- Antrieb durch Gleichstrommotor mit elektronischer Motorregelung über Tachogenerator
- Verstärker-/Laufwerk-Baustein als servicegerechte Einheit

Bedienungskomfort:

- Bandselector für Eisenoxid-, Chromdioxid- und Ferrochrom-Cassetten
- Stereo-Aufnahme-Automatic. Umschaltbar von Sprache auf Musik. Abschaltbar für Handaussteuerung
- Variable Ausblend-Technik (VAT) für stufenloses Ein- und Ausblenden bei Aufnahme
- Aussteuerung beider Kanäle durch Pegel- und Balanceregler
- 2 beleuchtete Aussteuerungs-Instrumente mit Spitzenwertanzeige für Aufnahme- und Wiedergabe-Kontrolle. In %- und dB-Eichung

Frontbedienung, souveräne HiFi-Technik und attraktives Receiver-Design.

CNF 300 HiFi Dolby*

Ein attraktiver Frontlader: Hochmodern in der Technik, elegant und praktisch im Design. Bleiben wir erst mal beim Äußeren: Ganzmetallgehäuse. In den Abmessungen und in der Farbe ideal auf die neuen Grundig Receiver abgestimmt. Das sind Anlagen aus einem Guß – auch technisch, versteht sich. In den HiFi-Werten, in der Ausstattung und dem Bedienungskomfort reiht es sich

in die Spitzengruppe der Tape-Decks ein. Zum Beispiel: Geräuschspannungsabstand 66 dB, gemessen mit Dolby-NR und FeCr-Band. Gleichlaufschwankungen $\pm 0,15\%$. Übertragungsbereich 30 . . . 16 000 Hz. Überzeugende Werte!

Zu den Besonderheiten beim CNF 300 zählen u. a. die wählbare Wiedergabe-Entzerrung für fremdbespielte Cassetten sowie das Memory-Zählwerk. Darüber die Leuchtdioden für Record, Dolby und Tape-Pilot.

Unterhalb des Zählwerks die beiden Regler für Pegel und Balance sowie die Schalter für I. Dolby-NR, II. Automatic/Sprache, Automatic/Musik, manuelle Aussteuerung, III. Bandselector.



DOLBY SYSTEM*

* NR-System unter Dolby-Lizenz hergestellt. Das Wort „Dolby“ und das „Doppel-D-Symbol“ sind Warenzeichen der Dolby Laboratories



- Signal-Anzeige-Deck mit Leuchtdioden (LED) für Aufnahme, Bandlauf und Dolby-NR
- Elektronische Switch-off-Automatic mit Abschaltung aller Funktionen bei Störungen des Bandlaufs
- Automatische Band-Endabschaltung mit Motorstop und Tastenauslösung. Auch für schnellen Vor- und Rücklauf
- Intermix: Direktwahl aller Funktionen ohne Zwischenstop
- Rastende Tasten auch für schnellen Vor- und Rücklauf

- Dreistelliges Bandlängen-Zählwerk mit Memory-Einrichtung zum automatischen Wiederfinden einer markierten Bandstelle bei Rücklauf

Gehäuse:
schwarz oder braun-metallic

Maße ca.:
54 x 13 x 31 cm

Zubehör Seite 58/59

Datenspiegel Seite 62

Mit dem Dolby-NR-System für Rauschunterdrückung bei Aufnahme und Wiedergabe hören Sie reine Musik, kein Bandrauschen mehr.

Der Bandselector sorgt für beste Aufnahme- und Wiedergabequalität des jeweiligen Bandmaterials.

Ein besonderes Ausstattungsmerkmal ist die wählbare Entzerrung bei der Wiedergabe fremdbespielter Cassetten: Sie hören immer optimal. Neu ist VAT, mit der man in jede Aufnahme stufenlos ein- und ausblenden kann. Und neu ist auch der zusätzliche Tape-Ein-/Ausgang für ein zweites Tonbandgerät bzw. einen zweiten Recorder. In Verbindung mit der schaltbaren Eingangswahl für Mikro/TA, Radio und Tape ist die Bedienung bei Aufnahme oder Überspielung einfach optimal. Zur bequemen Handhabung gehört auch das Memory-Zählwerk, mit dem sich im schnellen Rücklauf jede gewünschte Bandstelle finden läßt. Auch eine Rarität bei

Tape-Decks: Zwei HiFi-Stereo-Kopfhörer können an die Kopfhörer-Endverstärker gleichzeitig angeschlossen werden.

Wenn Sie alle Vorzüge und vor allem die HiFi-Qualitäten kennenlernen wollen, dann gehen Sie unbedingt zu einer Vorführung bei Ihrem Fachhändler.

Die Kurzinformation:

- Frontlader mit Kopfhörer-Endstufen
- Dolby-NR-System
- Bandselector
- Aufnahme-Automatic ab- und umschaltbar
- Wählbare Wiedergabe-Entzerrung für fremdbespielte Cassetten
- Zusätzlicher Tape-Ein-/Ausgang
- Memory-Zählwerk
- Variable-Ausblend-Technik (VAT)

VAT = Variable Ausblend-Technik

VAT ist ein besonderes Ausstattungsmerkmal von Grundig, damit Ihre Aufnahmen noch perfekter werden. Die Aufnahme wurde nämlich zusätzlich mit der Funktion VAT kombiniert: Sie können jetzt jederzeit stufenlos weich ein- und ausblenden. So kommen Sie zu knackfreien Übergängen zwischen den einzelnen Musikstücken. Sie können störende Passagen knackfrei ausblenden. Die Aufnahme „unhörbar“ unterbrechen. Und auch kurze oder längere Pausen zwischen einzelnen Stücken einfügen. Die Aufnahme-Automatic bleibt dabei immer voll in Funktion: Stets haben Sie optimale Aussteuerung.

schwarz



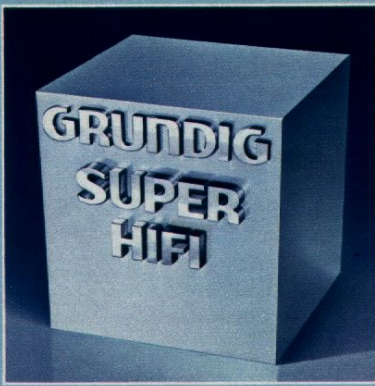

Wichtige technische Merkmale:

- HiFi nach DIN 45 500
- Stereo-Tape-Deck mit Frontbedienung und Kopfhörer-Endstufen
- Wiedergabe über Stereo-Verstärker
- Übertragungsbereich: 30 ... 17 500 Hz mit Cr- und FeCr-Band
- Geräuschspannungsabstand 62 dB mit Chromdioxidband und Dolby-NR, 54 dB ohne Dolby-NR
- Gleichlaufschwankungen: $\leq \pm 0,1\%$
- Lautstärkepegel bei Wiedergabe kann der jeweiligen Stereo-Anlage angeglichen werden

- Abschaltbares Dolby-NR-System für Rauschunterdrückung bei Aufnahme und Wiedergabe
- Beleuchteter Cassettenschacht und gedämpfter Schwenkdeckel
- Anschlüsse für 2 Mono-Mikrofone links/rechts bzw. 1 Stereo-Mikrofon und Rundfunkgerät bzw. Verstärker
- Anschluß für Stereo-Kopfhörer

Bedienungskomfort:

- Bandselector für alle Bandsorten, für Aufnahme und Wiedergabe getrennt einstellbar

- Manuelle Aussteuerung beider Kanäle durch getrennte Flachbahn-Pegelregler sowie Limiter-Betrieb
- 2 beleuchtete Aussteuerungsinstrumente für Aufnahme- und Wiedergabe-Kontrolle
- 24-Stunden-Zeitanzeige (LED), umschaltbar auf 4stelligen elektronischen Bandlängenzähler, jeweils mit automatischer Helligkeitsregelung. Zeitanzeige auch bei ausgeschaltetem Gerät
- Vierstelliges Bandlängen-Zählwerk

Der neue Frontlader mit Zeitanzeige und elektronischem Bandlängenzähler.

CNF 350b HiFi Dolby*

Ein neues, in den HiFi-Daten überzeugendes Tape-Deck mit praktischer Frontbedienung. Ganzmetallgehäuse im Receiver-Design – und auch in den Abmessungen auf die neuen Grundig Receiver abgestimmt.

Die für die HiFi-Qualität wichtigen Daten halten jedem Vergleich stand. Zum Beispiel: Übertragungsbereich mit Cr- oder FeCr-Band 30 ... 17 500 Hz. Gleichlaufschwankungen $\leq \pm 0,1\%$. Das spricht für sich!

Selbstverständlich ist dieser Frontlader auch mit dem Dolby-NR-System (abschaltbar) zur Rauschunterdrückung und mit dem Bandselector für optimale Ausnutzung aller Bandsorten ausgestattet. Bei Handaussteuerung ist ein Limiter zuschaltbar, der Übersteuerungen verhindert: Sie haben immer optimale Aufnahmequalität. Parallel zur Aufzeichnung kann mit Kopfhörer über die beiden Kopfhörer-Endstufen mitgehört werden. Die gewünschte Lautstärke ist dabei getrennt regelbar.



Die Digital-Zeitanzeige ist auch bei ausgeschaltetem Gerät sichtbar.



In Stellung „Counter“ wird die Zeitanzeige zum elektronischen Bandlängenzähler.



Das ist der Bedienungskomfort: Limiter, Dolby-NR-System und MPX-Filter sind jeweils zuschaltbar.



Anschluß für ein Stereo- oder zwei Mono-Mikrofone.



- Memory-Einrichtung mit Zweifach-Programmierung zum automatischen Wiederfinden bestimmter Bandstellen bei Rücklauf
- Signal-Anzeigen mit Leuchtdioden (LED) für Aufnahme, Dolby-NR und Zählwerk
- Automatische Band-Endabschaltung mit Motorstop und Tastenauslösung. Auch für schnellen Vor- und Rücklauf
- Schaltbares MPX-Filter
- Rastende Tasten auch für schnellen Vor- und Rücklauf

Gehäuse: braun-metallic und champagner-metallic
Maße ca.: 54 x 16 x 32 cm
Zubehör Seiten 58/59
Datenspiegel Seite 62

Eine Besonderheit ist die elektronische 24-Stunden-Zeit-anzeige. Sie hat automatische Helligkeitsregelung, arbeitet auch bei ausgeschaltetem Gerät und ist sogar auf den 4stelligen elektronischen Bandlängen-zähler umschaltbar. Jede ge-wünschte Bandstelle kann jetzt am Leucht-Display schnell abgelesen werden. Eine weitere Hilfe zum exakten Auffinden bestimmter Passagen ist der Memory-Zähler mit Zweifach-Programmierung. Er stoppt automatisch den Rücklauf an der von Ihnen gewünschten Bandstelle. HiFi-Leistung, Ausstattungs-merkmale, Frontbedienung und nicht zuletzt das elegante Äußere ordnen dieses Modell in die Spitzengruppe der Casset-ten-Decks ein. Machen Sie eine Hörprobe bei Ihrem Fachhänd-ler – und machen Sie auch den Preis-Leistungs-Vergleich.

Die Kurzinformation:

- HiFi-Cassetten-Frontlader mit Kopf-hörer-Endstufen
- Dolby-NR-System
- Bandselector
- Aussteuerungs-Limiter
- 24-Stunden-Zeit-anzeige, umschaltbar auf elektro-nischen Bandlängen-zähler
- Memory-Zählwerk mit Zweifach-Programmierung



braun-metallic

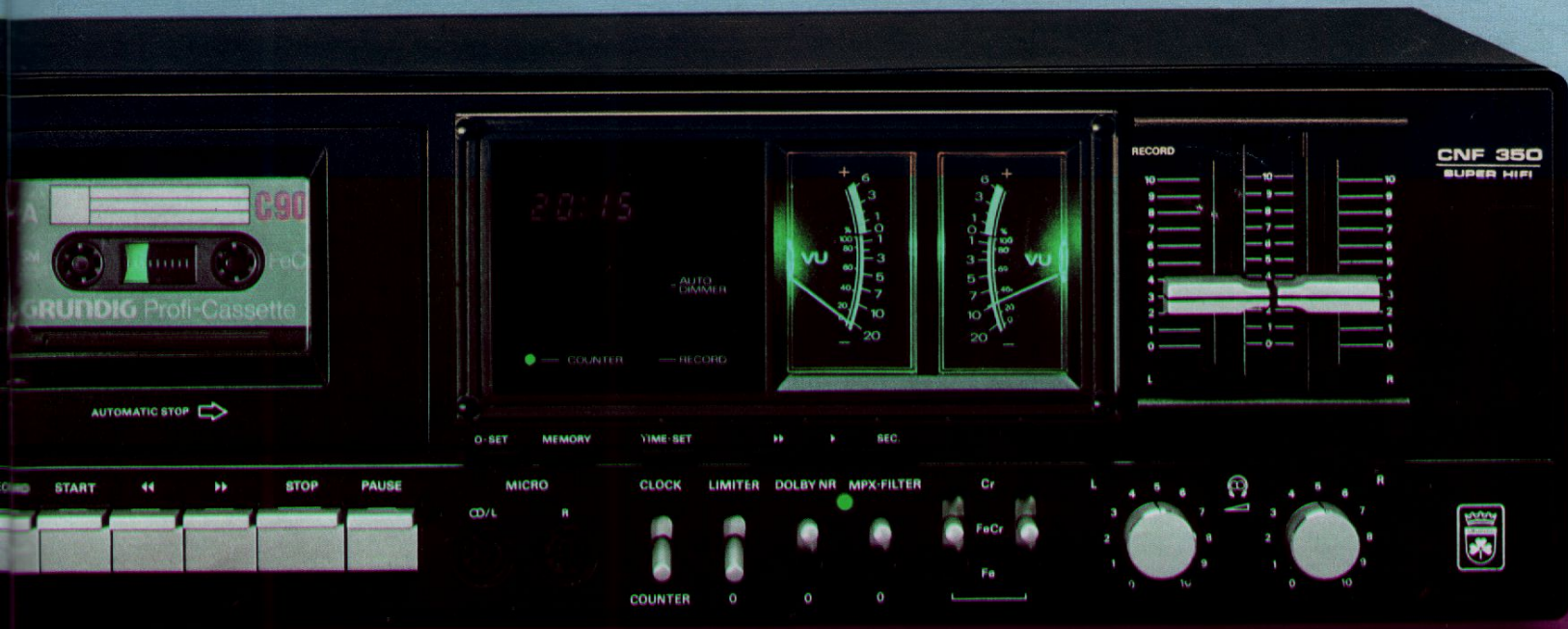

HiFi-Kopfhörer Zubehör

Neu: Zur Plattenpflege

Grundig Record Film

Schallplatten-Reiniger für die Tiefenreinigung. Grundig Record Film erfaßt selbst den feinen Staub, der sich an den Flanken und in der Tiefe der Tonrillen angesammelt hat. Fett und Schmutz z. B. durch Fingerabdrücke werden gründlich entfernt.

Grundig Record Brush

Schallplatten-Bürste aus Carbonfaserhaaren. Entfernt den Staub und statische Aufladungen durch 1 Million feine, elektrisch leitfähige Härchen.



HiFi-Mikrofon GCMS 332

Hochwertiges Stereo-Mikrofon in HiFi-Qualität. Übertragungsbereich 60 . . . 15 000 Hz. Nierencharakteristik. Auslöschung > 15 dB. Impedanz 1 k Ω . Stecker 6polig mit Mittelstift (ähnlich DIN 41 524).



HiFi-Mikrofon GCM 319

Hochwertiges Mono-Mikrofon in HiFi-Qualität. Mit Adapter 278a auch im Duett (Stereo) zu verwenden. Übertragungsbereich 60 . . . 18 000 Hz.

Nierencharakteristik. Auslöschung > 15 dB. Impedanz 1 k Ω . Stecker 6polig mit Mittelstift.

Lautsprecher-Fußgestelle

BF 1 und BF 2 Höhe ca. 36 cm, Breite ca. 23 cm.
BF 3 für die Aktiv-Boxen 20 und die Passiv-Boxen 850a Profi.
BF 4 für die Aktiv-Boxen 30, 40, die Passiv-Boxen 1500a und 2500a Profi.



Drehfußgestell 4

Drehbarer, mattverchromter Trompetenfuß. Höhe ca. 42 cm.

Drehfußgestell 5

Besonders stabile Ausführung mit rechteckiger Standfläche. Kabelführung durch den Fuß. Metallic hell. Höhe ca. 47 cm.

HiFi-Hörer 216

HiFi nach DIN 45 500
Offener Kopfhörer
Übertragungsbereich
20 . . . 20 000 Hz. Klirrfaktor
 \leq 1% bei 120 Phon.
Maximale Dauerlast 100 mW.

HiFi-Hörer 223

HiFi nach DIN 45 500
HiFi-Stereo-Kopfhörer nach dem orthodynamischen Wandlerprinzip. Besonders hoher Tragekomfort durch ohranliegende kunstleder-bezogene Polsterung, Gummi-Lagerung der Ohrmuscheln und stufenlos einstellbare Bügel. Kunstlederbezogenes Kopfband, Kabellänge 2,8 m mit Kopfhörer-Normstecker nach DIN 45 327.

Übertragungsbereich:
20 . . . 20 000 Hz. Klirrfaktor
0,5% bei 120 Phon. Impedanz
je System 50 Ohm. Gewicht
ca. 350 g mit Kabel.
Max. Dauerlast 200 mW.



HiFi-Hörer
216



HiFi-Hörer
223

Grundig HiFi-Tonbänder

Bezeichnung	In Archiv-Kassette	Meter	Spule	Spieldauer in Minuten bei		
				4,75 cm/s	9,5 cm/s	19 cm/s
GDR 18	HiFi-Metallic	640	18 cm	2 x 220	2 x 110	2 x 55
GDR 22	HiFi-Studio mit Metallspule	900	22 cm	2 x 310	2 x 155	2 x 78
GDR 27	HiFi-Studio mit Metallspule	1260	27 cm	2 x 440	2 x 220	2 x 110

Die Zeiten gelten für Halbspur-Mono- oder Viertelspur-Stereo-Geräte. Bei Viertelspur-Mono verdoppelt sich die angegebene Spielzeit (z. B. 4 x 55 Minuten mit einem GDR 18 bei 19cm/s). Bei Halbspur-Stereo dürfen Sie nur die Hälfte der Zeit (z. B. 1 x 55 Minuten mit einem GDR 18 bei 19cm/s) in Anrechnung bringen.

Grundig Compact-Cassetten für Recorder

C 60 HiFi-Cassette (für 60 Minuten Spielzeit)
C 60 Profi-Cassette
C 60 Super HiFi-Cassette

C 90 HiFi-Cassette (für 90 Minuten Spielzeit)
C 90 Profi-Cassette
C 90 Super HiFi-Cassette



Grundig HiFi-Tonbänder und Compact-Cassetten

Tonbandgeräte und Recorder können nur so gut sein, wie es das Bandmaterial zuläßt. Deshalb sind Grundig HiFi-Tonbänder und Cassetten Spitzenzeugnisse, deren akustische und mechanische Eigenschaften der besonderen Qualität unserer Geräte angepaßt sind.

Grundig HiFi-Cassette „Cr“

Ein Chromdioxidband, das den Anforderungen der HiFi-Norm 45 500 entspricht. Sehr gute Aussteuerbarkeit über den gesamten Frequenzbereich. Klanggewinn bei jedem Recorder, besonders bei Modellen mit Chromdioxid-Umschaltung.

Grundig Profi-Cassette „FeCr“

Ein HiFi-Band nach DIN 45 500, in dem die guten Eigenschaften von Eisenoxid- und Chromdioxid in idealer Weise verbunden sind. Minimale Verzerrungen und stark reduziertes Grundrauschen, Qualitätsgewinn bei jedem Recorder, ganz besonders bei den Geräten, die speziell auf Ferrochrom umschaltbar sind.

Grundig Super-HiFi-Cassette „Cr“

Dieses weiterentwickelte Chromdioxidband nach DIN 45 500 entspricht dem neuesten Stand der Bandtechnologie. Deutliche Verbesserung der Höhen-Aussteuerbarkeit. Noch größerer Dynamik-Bereich. Optimale Aufnahme- und Wiedergabequalität für Recorder mit Chromdioxid-Umschaltung.

Reinigungsband 460

Zum Reinigen von Tonköpfen bei Tonbandgeräten.

Reinigungscassette 461

Zum Reinigen von Tonköpfen für Cassetten-Recorder und Radio-Recorder.

Studio-Leerspule in Metall 22 cm

Studio-Leerspule in Metall 27 cm

Justiercassette 465

Testbandcassette 466

Justierband 468 A

Für Umrüstung auf 60-Hz-Netzbetrieb:

Umbausätze 126, 129, 130, 131

Verbindungs-kabel mit Stecker

237 Mono-Verbindungskabel zwischen TB- oder Cass.-Gerät-Rundfunkempfänger-Verstärker

242 Stereo-Verbindungskabel zwischen TV- oder Cass.-Geräten-Rundfunkgeräten-Verstärker-Tuner

267 Verlängerungskabel mit Schnurübertrager (10 m lang) vom Mikro zum Tonbandgerät.

278a Adapterkabel zum Anschluß von 2 Mono-Kondensatormikrofonen an Stereo-Tonbandgeräten mit 6-Pol-Normbuchse, davon ein Kontakt zur Spannungsversorgung.

293 Zwischenstecker für Überspielung von Aufnahmen auf TB-Geräte ohne spez. Phono-Eingang.

294 Zwischenstecker für Überspielungen von Mono-Tonspannungsquellen auf Stereo-Tonband- oder Cassettengeräte.

296 Zwischenstecker für Wiedergabegeräte, die bei Überspielungen die Punkte 1 und 4 der Radio-Buchse gegen Masse legen.

297 Zur Absenkung tiefer Frequenzen bei Mikrofon-Nahbesprechung

391 Stereo-Verlängerungskabel (10 m) für Kondensator-Mikrofone mit zusätzlicher Spannungsversorgung am Mittelkontakt 8.

HiFi-Adapter 403

Er ermöglicht den Anschluß von Aktiv-Boxen an HiFi-Geräte mit Endverstärkern. Mit einem Schiebeschalter kann der Adapter 403 an Endstufen dreier verschiedener Leistungsgruppen angepaßt werden.
 Stellung I: 10-25 Watt
 Stellung II: 25-50 Watt
 Stellung III: 50-100 Watt
 Maße ca. 74 x 24 x 43 mm

Lautsprecher-Verlängerungskabel

375 mit 5 m Länge
376 mit 10 m Länge
 Hochflexible, geschmeidige Feinlitze, 2 x 1 mm² Querschnitt mit hervorragenden Übertragungseigenschaften, damit HiFi-Qualität erhalten bleibt. Ausgerüstet mit Steckvorrichtungen nach DIN 41 529.

NF-Kabel 378

Mit diesem Kabel kann die NF-Zuführung zu den Aktiv-Boxen um 10 m verlängert werden.

HiFi/TB-Adapter 481

Tonbandaufnahme und direkte Wiedergabe des Fernsehtons über eine HiFi-Anlage bei Super Color und Super electronic.

Abhörverstärker 229a

Für spezielle Abhöraufgaben, wie Playback oder Sprachlehrcassetten.

Sonderzubehör für TS 1000

Kopfträger 435 für 2-Spur-Stereo mit Dia-Kopf.

Kopfträger 437 für 4-Spur-Stereo mit Automatic-Reverse.

Dolby-NR-Nachrüstatz 438

Fernbedienung 439 für alle Lauffunktionen und Aufnahme. Mit Leuchtdioden-Anzeige. 8 m Kabel.

Sonderzubehör für Dia- und Schmalfilm-Nachvertonung

sono-dia 272a
 Ein Zusatzgerät für die Verntonung von Dias für TS 1000 und CN 1000 ohne Nachrüstatz. Mit Nachrüstatz 147 geeignet für TS 925/945. Das sono-dia 272a stellt durch Kabelanschluß eine synchrone Verbindung zwischen Tonbandgerät und Projektor her.

Kombi-Adapter 299

Zum Anschluß von zwei TB/CR-Geräten an unsere Rundfunk-Tuner-Verstärker. Ermöglicht auch eine gegenseitige Überspielung von Gerät zu Gerät.

Fußschalter 225

Zur Bandlauf-Steuerung aller Grundig Geräte mit separater Fernbedienungsbuchse.

Sonderzubehör für TS 925/945

Fernbedienung 439 für alle Lauffunktionen und Aufnahme. Mit Leuchtdioden-Anzeige. 8 m Kabel.

Dia-Nachrüstatz 147 mit Impulskopf für TS 925/945.

Adapter-Kabel 288

Zur Verbindung des sono-dia 272a mit TS 925/945.

Datenspiegel HiFi-Geräte

HiFi nach DIN 45 500	HiFi-Studio RPC 200 ¹⁾	HiFi-Studio RPC 340 ²⁾ HiFi-Studio RPC 350 ²⁾	HiFi-Studio RPC 450 ³⁾	HiFi-Studio RPC 500 ⁴⁾ HiFi-Studio RPC 600 TP ⁵⁾	HiFi-Studio RPC 650 TP ⁵⁾
Wellenbereiche	UKML	UKML	UML	UML	UML
UKW-Empfindlichkeit (40 kHz Hub u. 26 dB Rauschabstand)	1,6 µV an 300 Ω	1,3 µV an 300 Ω	1 µV an 300 Ω	1,2 µV an 300 Ω	1,2 µV an 300 Ω
AM-Unterdrückung (22,5 kHz Hub, 30% Mod., 1 mV Antennenspannung)	≥ 45 dB bei 1 kHz	≥ 50 dB bei 1 kHz	≥ 55 dB bei 1 kHz	≥ 50 dB bei 1 kHz	≥ 50 dB bei 1 kHz
Capture ratio (1 mV an 300 Ω u. 40 kHz Hub)	1,5 dB für -30 dB Störung	1,5 dB für -30 dB Störung	1 dB für -30 dB Störung	1 dB für -30 dB Störung	1 dB für -30 dB Störung
FM-Geräuschspannungsabstand (für 2 x 50 mW, n. DIN 45 405) Mono/Stereo	≥ 59/52 dB	≥ 62/56 dB	≥ 62/56 dB	≥ 62/56 dB	≥ 62/56 dB
FM-Fremdspannungsabstand (für 2 x 50 mW, n. DIN 45 405) Mono/Stereo	≥ 56/52 dB	≥ 60/55 dB	≥ 62/56 dB	≥ 62/57 dB	≥ 60/57 dB
NF-Übertragungsbereich (UKW)	40...6300 Hz ± 1,5 dB 6,3...15 kHz ± 2 dB	40...6300 Hz ± 1,5 dB 6,3...15 kHz ± 2 dB	40...6300 Hz ± 1,5 dB 6,3...15 kHz ± 2 dB	40...6300 Hz ± 1,5 dB 6,3...15 kHz ± 2 dB	20...6300 Hz ± 1,5 dB 6,3...15 kHz ± 2 dB
Klirrfaktor (Antenne bis Lautsprecher, 1 mV Antennenspannung, 1 kHz Mod. 40 kHz Hub) Mono/Stereo	≤ 0,6%	≤ 0,5/0,4%	≤ 0,4/0,3%	≤ 0,5%	≤ 0,5%
Stereo-Übersprechdämpfung (1 mV Antennenspannung, 47,5 kHz Gesamtband)	1 kHz ≥ 45 dB 0,25...6,3 kHz ≥ 37 dB 6,3...10 kHz ≥ 30 dB	1 kHz ≥ 40 dB 0,25...6,3 kHz ≥ 38 dB 6,3...10 kHz ≥ 35 dB	1 kHz ≥ 40 dB 0,25...6,3 kHz ≥ 32 dB 6,3...10 kHz ≥ 30 dB	1 kHz ≥ 40 dB 0,25...6,3 kHz ≥ 38 dB 6,3...10 kHz ≥ 35 dB	1 kHz ≥ 40 dB 0,25...6,3 kHz ≥ 38 dB 6,3...10 kHz ≥ 35 dB
Musikleistung	Stereo 2 x 35 W	Stereo (R. 1 + 2) 4x30 W Stereo 2x50 W	Stereo (R. 1 + 2) 4x30 W Stereo 2x50 W	Stereo (R. 1 + 2) 4x30 W Stereo 2x50 W	Stereo (R. 1 + 2) 4x30 W Stereo 2x50 W
Nennausgangsleistung	Stereo 2x24 W	Stereo 2x30 W	Stereo 2x30 W	Stereo 2x30 W	Stereo 2x30 W
Klirrfaktor (in % bei Watt)	≤ 0,2/2x22,5 W	≤ 0,2/2x27,5 W	≤ 0,2/2x27,5 W	≤ 0,2/2x25 W	≤ 0,2/2x25 W
Leistungsbandbreite	10...80 000 Hz	5...100 000 Hz	5...100 000 Hz	10...80 000 Hz	10...80 000 Hz
Übertragungsbereich	20...20 000 Hz ± 1,5 dB	20...20 000 Hz ± 1,5 dB	20...20 000 Hz ± 1,5 dB	20...20 000 Hz ± 1,5 dB	20...20 000 Hz ± 1,5 dB
Eingangsempfindlichkeit für Nennausgangsleistung	Monitor TA (magnet) TB/TA-Kristall	TA 1,7 mV/47 kΩ TB 180 mV/470 kΩ Cass. 160 mV/470 kΩ	170 mV/470 kΩ 1,4 mV/47 kΩ TB/Cass. 170 mV/470 kΩ	1,6 mV/47 kΩ TB/Cass. 130 mV/470 kΩ	1,6 mV/47 kΩ TB/Cass. 175 mV/470 kΩ
Übersprechdämpfung	1 kHz ≥ 52 dB 40...10 000 Hz ≥ 36 dB	1 kHz ≥ 55 dB 20...20 000 Hz ≥ 36 dB	1 kHz ≥ 55 dB 20...20 000 Hz ≥ 36 dB	1 kHz ≥ 52 dB 40...20 000 Hz ≥ 40 dB	1 kHz ≥ 60 dB 40...20 000 Hz ≥ 40 dB
Fremdspannungsabstand (Nennausgangsleistung/50 mW)	TA TB Monitor	≥ 62/55 dB ≥ 76/55 dB	≥ 60/56 dB ≥ 85/60 dB	≥ 63/56 dB ≥ 80/62 dB ≥ 80/62 dB	≥ 69/59 dB ≥ 85/60 dB
Ausgänge Lautsprecher Stereo-Kopfhörer	2 x 4...16 Ω 1 x 5...2000 Ω	4 x 4...16 Ω 2 x 5...2000 Ω	4 x 4...16 Ω 2 x 5...2000 Ω	4 x 4...16 Ω 2 x 5...2000 Ω	4 x 4...16 Ω 2 x 5...2000 Ω
Maße in cm ca. (B x H x T)	57 x 18 x 41	69 x 20 x 43	69 x 20 x 43	69 x 21 x 48	69 x 21 x 48

Technische Daten des Rundfunkeits Receiver R 200 und RC 200 siehe RPC 200.

¹⁾ Mit HiFi-Plattenspieler Dual 1236 A oder Automatic 730 und Grundig HiFi Cassetten-Tape-Deck

²⁾ RPC 340 mit HiFi-Plattenspieler Automatic 8310 (RPC 350 mit DUAL 1237 A) und Grundig HiFi-Cassetten-Tape-Deck CN 510 Dolby

³⁾ Mit HiFi-Plattenspieler Dual 1239 A oder Dual 491 A und Grundig HiFi Cassetten-Tape-Deck mit Dolby-NR

⁴⁾ Mit HiFi-Plattenspieler Dual 1239 A (RPC 500 wahlweise Dual 491 A) und Grundig HiFi Cassetten-Tape-Deck CN 830 HiFi

⁵⁾ Mit HiFi-Plattenspieler Dual 491 ARC und Grundig HiFi Cassetten-Tape-Deck CN 830 TP HiFi/Dolby (Studio XPC 6500 TP)

Datenspiegel Lautsprecher-Boxen

Musikbelastbarkeit	... bis 20 Watt			... bis 35 Watt			... bis 50 Watt		
	Box 150	Box 230	Box 250	Box 310	Box 320	Box 330	Box 350	Box 380	Box TL 100
Typenbezeichnung	Box 150	Box 230	Box 250	Box 310	Box 320	Box 330	Box 350	Box 380	Box TL 100
HiFi nach DIN 45 500	—	●	●	●	●	●	●	●	●
Art	Compact-Box	Mini-Box	Compact-Box	Kugel-Box	Micro-Box	Mini-Box	Compact-Box	Flach-Box	Tisch-Box
Musikbelastbarkeit (Watt)	20	35	35	35	50	50	50	50	50
Nennbelastbarkeit (Watt)	15	25	25	25	30	30	30	30	30
Übertragungsbereich (Hz)	50...14 000	50...20 000	50...20 000	50...26 000	50...26 000	50...26 000	50...26 000	50...26 000	45...26 000
Impedanz (Ω)	4	4	4	4	4	4	4	4	4
Wege und Übernahmefrequenzen der Weichen (Hz)	1	2	2	2	2	2	2	2	2
Netto-Volumen ca. (Liter)	4,5	3	4,5	3,3	2,25	3	4,5	3,5	4,25
Lautsprecher	1	2	2	2	2	2	2	2	2
Lautsprecher-systeme	Tiefton	Breitband	1	1	1	1	1	1	1
	Kalottenmittelton		—	—	—	—	—	—	—
	Kalottenhochton		Hochton	Hochton	1	1	1	1	1
Anschlußkabel, 4 m lang mit Stecker nach DIN 41 529	●	●	●	●	●	●	●	●	steckbar
Aufhängevorrichtung für (W)Wand-/(D)Deckenbefestigung	W	—	W	W/D	—	—	W	W	—
Abnehmbare Zierschallwand	—	●	●	—	—	●	●	—	—
Gehäuse-Aus-führungen	Nußbaumfarben	●	●	●	Kugel metall	●	●	●	—
	Graphit-metall	●	●	●		●	●	●	—
	Metallic-hell	—	—	—		—	—	—	—
	Braun-metall	—	—	—		●	●	●	●
	Champagner-metall	—	—	—		●	●	—	●
Maße in cm ca. (Breite x Höhe x Tiefe)	19 x 29 x 13	14 x 25 x 13	19 x 29 x 13	19 ∅	12 x 20 x 15	14 x 25 x 13	19 x 29 x 13	23 x 33 x 8	16 x 31 x 18
Gewicht in kg ca.	2	1,7	2,5	2,1	2,1	2,3	3	2,8	4

¹⁾ Mit kugelförmiger Abstrahl-Charakteristik

HiFi-Studio XPC 6500 TP*) HiFi-PreCeeiver X 6500 TP	HiFi-Receiver R 25	HiFi-Receiver R 35	HiFi-Receiver R 45	HiFi-Receiver R 48	HiFi-Receiver RC 60*)	HiFi-PreCeeiver X 55	HiFi-PreCeeiver XC 65*)
UML	UKML	UM	UM	UM	UML	UM	UML
1 µV an 300 Ω	1,3 µV an 300 Ω	1,2 µV an 300 Ω	1 µV an 300 Ω	1 µV an 300 Ω	1,3 µV an 300 Ω	1 µV an 300 Ω	1 µV an 300 Ω
≙ 60 dB bei 1 kHz	≙ 56 dB bei 1 kHz	≙ 56 dB bei 1 kHz	≙ 60 dB bei 1 kHz	≙ 60 dB bei 1 kHz	≙ 56 dB bei 1 kHz	≙ 60 dB bei 1 kHz	≙ 60 dB bei 1 kHz
1 dB für -30 dB Störung	1 dB für -30 dB Störung	1 dB für -30 dB Störung	1 dB für -30 dB Störung	1 dB für -30 dB Störung	1 dB für -30 dB Störung	1 dB für -30 dB Störung	1 dB für -30 dB Störung
≙ 60/56 dB*)	≙ 62/57 dB	≙ 63/58 dB	≙ 63/56 dB	≙ 63/56 dB	≙ 63/56 dB	≙ 63/56 dB*)	≙ 63/56 dB*)
≙ 60/57 dB*)	≙ 63/60 dB	≙ 64/60 dB	≙ 63/60 dB	≙ 63/60 dB	≙ 64/60 dB	≙ 63/60 dB*)	≙ 63/60 dB*)
40...6300 Hz ± 1 dB 6,3...15 kHz ± 1,5 dB	40...6300 Hz ± 1 dB 6,3...15 kHz ± 1,5 dB	40...6300 Hz ± 1 dB 6,3...15 kHz ± 1,5 dB	40...6300 Hz ± 1 dB 6,3...15 kHz ± 1,5 dB	40...6300 Hz ± 1 dB 6,3...15 kHz ± 1,5 dB	40...6300 Hz ± 1 dB 6,3...15 kHz ± 1,5 dB	40...6300 Hz ± 1 dB 6,3...15 kHz ± 1,5 dB	40...6300 Hz ± 1 dB 6,3...15 kHz ± 1,5 dB
≙ 0,4/0,3%	≙ 0,5/0,4%	≙ 0,4/0,3%	≙ 0,4/0,3%	≙ 0,4/0,3%	≙ 0,4/0,3%	≙ 0,4/0,3%	≙ 0,4/0,3%
1 kHz ≙ 38 dB 0,25...6,3 kHz ≙ 32 dB 6,3...10 kHz ≙ 30 dB	1 kHz ≙ 40 dB 100 Hz...6,3 kHz ≙ 38 dB 6,3...10 kHz ≙ 35 dB	1 kHz ≙ 40 dB 100 Hz...6,3 kHz ≙ 38 dB 6,3...10 kHz ≙ 35 dB	1 kHz ≙ 40 dB 400 Hz...6,3 kHz ≙ 32 dB 6,3...10 kHz ≙ 30 dB	1 kHz ≙ 38 dB 250 Hz...6,3 kHz ≙ 32 dB 6,3...10 kHz ≙ 30 dB	1 kHz ≙ 38 dB 250 Hz...6,3 kHz ≙ 32 dB 6,3...10 kHz ≙ 30 dB	1 kHz ≙ 40 dB 400 Hz...6,3 kHz ≙ 32 dB 6,3...10 kHz ≙ 30 dB	1 kHz ≙ 38 dB 400 Hz...6,3 kHz ≙ 32 dB 6,3...10 kHz ≙ 30 dB
Stereo (R. 1 + 2) 4x2V/200 Ω ²⁾ Stereo 2x2 V/200 Ω ²⁾	Stereo (R. 1 + 2) 4x30 W Stereo 2x50 W	Stereo (R. 1 + 2) 4x30 W Stereo 2x50 W	Stereo (R. 1 + 2) 4x60 W Stereo 2x70 W	Stereo (R. 1 + 2) 4x60 W Stereo 2x70 W	Stereo (R. 1 + 2) 4x30 W Stereo 2x50 W	Stereo (R. 1 + 2) 4x2V/200 Ω ²⁾ Stereo 2x2 V/200 Ω ²⁾	Stereo (R. 1 + 2) 4x2V/200 Ω ²⁾ Stereo 2x2 V/200 Ω ²⁾
Stereo 2x1 V/200 Ω ²⁾	Stereo 2x30 W	Stereo 2x30 W	Stereo 2x50 W	Stereo 2x50 W	Stereo 2x30 W	Stereo 2x1 V/200 Ω ²⁾	Stereo 2x1 V/200 Ω ²⁾
≙ 0,1/2x1 V	≙ 0,1/2x27,5 W	≙ 0,1/2x27,5 W	≙ 0,1/2x45 W	≙ 0,1/2x45 W	≙ 0,1/2x27,5 W	≙ 0,1/2x1 V	≙ 0,1/2x1 V
5...180 000 Hz ¹⁰⁾	5...100 000 Hz	5...100 000 Hz	5...100 000 Hz	5...100 000 Hz	5...100 000 Hz	5...180 000 Hz ¹⁰⁾	5...180 000 Hz ¹⁰⁾
20...20 000 Hz ± 1 dB	20...20 000 Hz ± 1 dB	20...20 000 Hz ± 1 dB	20...20 000 Hz ± 1 dB	20...20 000 Hz ± 1 dB	20...20 000 Hz ± 1 dB	20...20 000 Hz ± 1 dB	20...20 000 Hz ± 1 dB
140 mV/470 kΩ 1,2 mV/47 kΩ TB/Cass: 140 mV/470 kΩ	340 mV/470 kΩ 2 mV/47 kΩ 175 mV/470 kΩ	160 mV/470 kΩ 1,5 mV/47 kΩ 160 mV/470 kΩ	165 mV/470 kΩ 1,65 mV/47 kΩ 185 mV/470 kΩ	180 mV/470 kΩ 1,65 mV/47 kΩ 185 mV/470 kΩ	150 mV/470 kΩ 1,35 mV/47 kΩ 150 mV/470 kΩ	170 mV/470 kΩ 1,65 mV/47 kΩ 185 mV/470 kΩ	190 mV/470 kΩ 1,7 mV/47 kΩ 185 mV/470 kΩ
1 kHz ≙ 60 dB 20...20 000 Hz ≙ 40 dB	1 kHz ≙ 65 dB 20...20 000 Hz ≙ 46 dB	1 kHz ≙ 60 dB 20...20 000 Hz ≙ 40 dB	1 kHz ≙ 60 dB 20...20 000 Hz ≙ 40 dB	1 kHz ≙ 60 dB 20...20 000 Hz ≙ 40 dB	1 kHz ≙ 60 dB 20...20 000 Hz ≙ 40 dB	1 kHz ≙ 60 dB 20...20 000 Hz ≙ 40 dB	1 kHz ≙ 60 dB 20...20 000 Hz ≙ 40 dB
≙ 62/60 dB*) ≙ 82/62 dB*) ≙ 82/62 dB*)	≙ 66/61 dB ≙ 88/63 dB ≙ 87/63 dB	≙ 67/63 dB ≙ 87/65 dB ≙ 87/65 dB	≙ 67/63 dB ≙ 88/65 dB ≙ 88/65 dB	≙ 67/63 dB ≙ 88/65 dB ≙ 88/65 dB	≙ 67/63 dB ≙ 82/65 dB ≙ 82/65 dB	≙ 67/63 dB*) ≙ 88/65 dB*) ≙ 88/65 dB*)	≙ 67/63 dB*) ≙ 86/65 dB*) ≙ 86/65 dB*)
2 x 200 Ω ²⁾ 2 x 5...2000 Ω	4 x 4...16 Ω 2 x 5...2000 Ω	4 x 4...16 Ω 2 x 5...2000 Ω	4 x 4...16 Ω 2 x 5...2000 Ω	4 x 4...16 Ω 2 x 5...2000 Ω	4 x 4...16 Ω 2 x 5...2000 Ω	4 x 200 Ω ²⁾ 2 x 5...2000 Ω	4 x 200 Ω ²⁾ 2 x 5...2000 Ω
XPC: 69 x 20 x 43 X: 54 x 15 x 33	54 x 15 x 32	54 x 15 x 32	54 x 15 x 32	54 x 15 x 32	63 x 15 x 34	54 x 15 x 32	63 x 15 x 34

*) Für -30 dB unter Nennausgangsspannung
2) Für den Anschluß von Grundig Aktivboxen
*) Nennausgangsspannung/-30 dB

*) Mit Grundig HiFi-Cassetten-Frontlader
10) Bezogen auf 2 x 1 V Nennausgangsspannung

Drehfuß 4 und 5 sind geeignet für alle in der Tabelle aufgeführten Studios

*) mit HiFi Cassetten-Tape-Deck CB 230 a TP)

... bis 120 Watt									
Box 450 professional	Box 510	Box 550 professional	Audiorama 5000	Box 650 professional	Box SL 1000	Box 850 a professional	Audiorama 8000	Box 1500 a professional	Box 2500 a professional
●	●	●	●	●	●	●	●	●	●
Regal-Box	Kugel-Box	Regal-Box	Kugel-Strahler	Regal-Box	Säulen-Box	Regal-Box	Kugel-Strahler	Regal-Box	Regal-Box
50	50	50	50	60	70	80	80	90	120
35	35	35	35	40	50	50	50	60	80
45...26 000	48...26 000	40...26 000	45...26 000 ¹⁾	40...26 000	38...26 000	35...26 000	45...26 000 ¹⁾	32...26 000	25...26 000
4	4	4	4	4	4	4	4	4	4
2	2	2	2	3	2	3	2	3	4
1500	2500	1500	2500	1000/4500	1600	1000/4500	2200	1000/4500	300/1000/4500
7,9	5,5	10,3	7	10,3	13,4	14,4	12	21,8	41,5
2	2	2	4	3	3	3	4	3	4
1	1	1	2	1	2	1	2	1	2
-	-	-	-	1	-	1	-	1	1
1	1	1	2	1	1	1	2	1	1
steckbar	●	steckbar	6 m	steckbar	steckbar	steckbar	6 m	steckbar	steckbar
W	D	W	D	W	-	W	D	W	W
●	-	●	-	●	-	●	-	●	●
●	●	●	●	●	●	●	●	●	●
●	●	●	●	●	●	●	●	●	●
●	●	●	●	●	●	●	●	●	●
-	●	●	●	●	●	●	●	●	●
-	●	●	●	●	●	●	●	●	●
21 x 36 x 19	25 ∅	23 x 39 x 20	25 ∅ Gesamthöhe 80	23 x 39 x 20	16 x 84 x 18 Standfläche 22 x 22	28 x 45 x 21	32 ∅ Gesamthöhe 90	30 x 48 x 27	36 x 61 x 30
5,2	3,3	6	5,8	7	8,2	10	8,5	13	19

Datenspiegel Tonband-Geräte

	Cassettenrecorder						Netzpulengeräte		
	CN 510 HiFi Dolby	CN 830 HiFi Dolby	CN 930 HiFi Dolby	CN 1000 HiFi Dolby	CNF 300 HiFi Dolby	CNF 350b HiFi Dolby	TS 945 HiFi-Stereo	TS 925 HiFi-Stereo	TS 1000 HiFi-Stereo
Spuren	4	4	4	4	4	4	4	2	4/2 ¹⁾
Bandgeschwindigkeit in cm/s	4,76	4,76	4,76	4,76	4,76	4,76	9,5/19		4,76/9,5/19 variabel ⁸⁾
Maximale Spulengröße in cm	Compact- Cassette	Compact- Cassette	Compact- Cassette	Compact- Cassette	Compact- Cassette	Compact- Cassette	22		27
Maximale Spielzeit in Stunden	2	2	2	2	2	2	10,5	5,25	30
Stereo-Aufnahme	●	●	●	●	●	●	●		●
Stereo-Wiedergabe	mit Stereo- Rundfunkgerät bzw. Stereo- Verstärker	mit Stereo- Rundfunkgerät bzw. Stereo- Verstärker	mit Stereo- Rundfunkgerät bzw. Stereo- Verstärker	mit Stereo- Rundfunkgerät bzw. Stereo- Verstärker	mit Stereo- Rundfunkgerät bzw. Stereo- Verstärker	mit Stereo- Rundfunkgerät bzw. Stereo- Verstärker	mit Stereo- Rundfunkgerät bzw. Stereo- Verstärker		mit Stereo- Rundfunkgerät bzw. Stereo- Verstärker
Automatische/manuelle Aussteuerung	●/—	●/●	●/●	●/●	●/●	●/● ⁹⁾	●/● ⁹⁾		●/● ⁹⁾
Anzeige-Instrument	—	2	2	2	2	2	2		2
Trickausstattung	Variable Ausblend-Technik VAT	—	—	eingebauter Mischverstärker	Variable Ausblendtechnik VAT	—	Synchroplay, Multiplay, Duoplay, Echo		Synchroplay, Multiplay, Duoplay, Echo
Mithörkontrolle bei Aufnahme über Endstufe	—	—	—	über Kopfhörer- Verstärker	über Kopfhörer- Verstärker	über Kopfhörer- Verstärker	Vor-, Hinterband über Kopfhörer oder Monitor		Vor-, Hinterband über Kopfhörer oder Monitor
3stufiger Bandsorten-Schalter	●	●	●	●	●	●	—		—
Start-Stop-Fernbedienung	—	—	—	●	—	—	● ¹⁰⁾		● ¹⁰⁾
Bandlängenzählwerk mit Rücksteller	●	●	●	● ⁶⁾	● ⁶⁾	● ⁶⁾ 14)	● ¹¹⁾		● ¹¹⁾
Band-Endabschaltung	●	●	●	●	●	●	●		●
Eingänge Mikro Platte Radio	2x1,1mV/10kΩ 2x110mV/1MΩ 2x7,5mV/26kΩ	2x1mV/47kΩ 2x25mV/1MΩ 2x1mV/47kΩ	2x1mV/47kΩ 2x25mV/1MΩ 2x1mV/47kΩ	2x1mV/50kΩ 2x23mV/1MΩ 2x5mV/50kΩ	2x1mV/10kΩ 2x100mV/1MΩ ⁴⁾ 2x5mV/50kΩ	2x0,3mV/10kΩ mit Drehstecker 2x1mV/10kΩ	2x1mV/33kΩ 2x115mV/1MΩ 2x3mV/33kΩ		2x1mV/50kΩ ¹²⁾ 2x100mV/1MΩ 2x1mV/10kΩ
Ausgänge Radio bzw. Verstärker	ca. 2x650mV/ 10 kΩ	2x0,5 ... 1,5V/ 22 kΩ	2x0,5 ... 1,5V/ 22 kΩ	2x0,5 ... 2 V/ 15 kΩ	2x0,5 ... 2 V/ 12 kΩ ⁵⁾	2x0,5 mV/3 kΩ	2x0,5 ... 1,5V/15kΩ		2x0,5 ... 1,5V/15kΩ
Anschluß für Stereo-Kopfhörer	—	—	—	2x3 V/400 Ω	2x4 V/400 Ω	> 300 Ω	2x50 mW/400 Ω		2x50 mW/400 Ω
* Übertragungsbereich (Hz)	4,76 cm/s 9,5 cm/s 19 cm/s	40 ... 12 500 — —	30 ... 14 000 — —	30 ... 14 000 — —	30 ... 14 000 — —	30 ... 16 000 — —	30 ... 17 500 ¹⁾ — —		20 ... 12 500 20 ... 16 000 20 ... 20 000
* Geräuschspannungs- abstand (dB)	4,76 cm/s 9,5 cm/s 19 cm/s	64 ²⁾ — —	67 ²⁾ — —	67 ²⁾ — —	67 ²⁾ — —	66 ²⁾ — —	62 ²⁾ — —		56/57 (64/65) ¹³⁾ 63/65 (71/73) 64/66 (72/74)
* Gleichlauf- schwankungen (%)	4,76 cm/s 9,5 cm/s 19 cm/s	± 0,2 — —	± 0,15 — —	± 0,15 — —	± 0,15 — —	± 0,15 — —	± 0,1 — —		± 0,15 ± 0,09 ± 0,05
Transist./Diod./Gleichr. Integrierte Schaltkreise (ICs)	39/30/1 1	52/38/2 —	50/37/2 —	101/88/2 11	28/13/2 3	29/48/3 9	75/78/1 8		180/196/1 16
Stromversorgung	120/127, 220/240 V ~ 50/60 Hz	120/127, 220/240 V ~ 50/60 Hz	120/127, 220/240 V ~ 50/60 Hz	110/120, 220/240 V ~ 50/60 Hz	110/127, 220/240 V ~ 50/60 Hz	220/240 V ~ 50/60 Hz	110, 117, 220/230 V ~ 50 Hz		110, 130, 220, 240 V ~ 50/60 Hz
Beigepacktes Zubehör	Tonband Kabel C 60 FeCr 242	C 60 FeCr 242	C 60 FeCr 242	Schaltuhrstecker u. Handspulknopf C 60 FeCr 242	C 60 FeCr 242	— 242	GDR 22 HiFi-Studio 242		GDR 22 HiFi-Studio 242
Maße in cm ca. (Breite x Höhe x Tiefe)	22 x 8 x 26	23 x 13 x 32	38 x 10 x 26	46 x 11 x 27	54 x 13 x 31	54 x 16 x 32	47 x 18 x 41		54 x 20 x 50
Gewicht in kg ca.	2,1	3,9	3,9	6,7	8	7,2	13		22,5

1) Mit Cr- und FeCr-Band

2) Mit Dolby-NR und FeCr-Band

3) Mit Dolby-NR und Cr-Band

4) Zusätzlich Eingang Tape: 2x90 mV/1 MΩ

5) Zusätzlich Ausgang Tape: 2x0,5 ... 2 mV pro kΩ

6) Zusätzlich Memozähler

7) Kopfräger auswechselbar

8) Variable Bandgeschwindigkeit 4 ... 22 cm/s

9) Zusätzlich Limiter

10) Für alle Lauffunktionen und Aufnahme

11) Zusätzlich Vorwahlzähler

12) Umschaltbar für symmetrische Studio-Mikrofone: 2x0,15 mV/220 Ω

13) Mit nachrüstbarem Dolby-NR-Baustein

14) Elektronischer Bandlängenzähler, umschaltbar auf Uhr

* Die angegebenen technischen Daten sind nach den Meßvorschriften der Deutschen Industrie-Norm (DIN) ermittelt. HiFi-Geräte entsprechen der DIN 45 500 Blatt 4. Ausgabe April 1975.

Receiver und Studios mit einer Musikleistung von...	Micro-/Miniboxen	Flachboxen	Compact-/Regalboxen	Säulenboxen	Kugelboxen, Rundstrahler	Tonbandgeräte Cassettengeräte/Spulengeräte	Phono-Schallplatten	Phono + Cassetten-Schallplatten
	250 300 330	360	150 250 350 450 550 850 1500 2500	SL 100 SL 1000	310 510 5000 8000	CN 510 CN 930 CN 1000 CNF 300 CNF 350g TS 845 TS 925 TS 1000	PS 1020	PC 500A PC 1000
2 x 20 Watt Studio 3010/RPC 50								
2 x 20 Watt Receiver R 100								
2 x 20 Watt Receiver RC 100								
2 x 20 Watt Studio RPC 100								
2 x 35 Watt Receiver R 200								
2 x 35 Watt Receiver RC 200								
2 x 35 Watt Studio RPC 200								
2 x 50 Watt Studio RPC 340								
2 x 50 Watt Studio RPC 350								
2 x 50 Watt Studio RPC 450								
2 x 50 Watt Studio RPC 500								
2 x 50 Watt Studio RPC 600 TP								
2 x 50 Watt Studio RPC 650 TP								
2 x 50 Watt Receiver RC 60								
2 x 50 Watt Receiver R 25								
2 x 50 Watt Receiver R 35								
2 x 70 Watt Receiver R 45								
2 x 70 Watt Receiver R 48								
PreCeiver X 55	in Verbindung mit Aktivboxen 20, 30, 40 oder 50							
PreCeiver X 6500 TP	in Verbindung mit Aktivboxen 20, 30, 40 oder 50							
PreCeiver XC 65	in Verbindung mit Aktivboxen 20, 30, 40 oder 50							
Studio XPC 6500 TP	in Verbindung mit Aktivboxen 20, 30, 40, oder 50							

Auf einen Blick - Was paßt wozu? Auf einen Blick - Was paßt wozu? Auf einen Blick - Was paßt wozu?

**Grundig HiFi-Geräte
gibt's nur beim Fachhandel.**

**Grundig HiFi-Geräte
gibt's nur beim Fachhandel.**

**Grundig HiFi-Geräte
gibt's nur beim Fachhandel.**

**Grundig HiFi-Geräte
gibt's nur beim Fachhandel.**

**Grundig HiFi-Geräte
gibt's nur beim Fachhandel.**

Grundig HiFi-Geräte

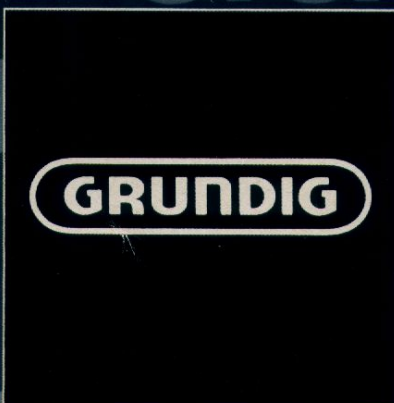

Ihr Fachhändler

pro markt tv hifi
foto audio
gmbh & co KG
68 mannheim-neustheim
seckenheimer landstraße 194
telefon 46 62 20

GRUNDIG AG, 8510 Fürth/Bayern · Printed in Western Germany · Copyright by Grundig · Änderungen und Liefermöglichkeiten vorbehalten
GR 2323/87950/96