



# CD mobil: Die Magie in HiFi

Das absolute Klangerlebnis der CD –  
jetzt auch unterwegs

Musik erleben mit CD-Player: HiFi-Sound wie die Klangwirklichkeit. Ohne Rauschen, ohne Knistern und Rumpeln, nur die kraftvolle Dynamik der reinen Musik. In leisen Passagen hören Sie kristallklar die feinsten Nuancen, bei wuchtigen Tutti steht jedes einzelne Instrument präzise im Raum. Diese Klangperfektion können Sie jetzt auch unterwegs haben. Mit dem neuen CD-Player AD-P 1 von FISHER. Klein und kompakt, aber mit allem, was für die perfekte digitale Musikreproduktion wichtig ist:

## Die Werte, nach denen HiFi-Qualität gemessen wird, erreichen beim AD-P 1 absolute Traumgrenzen:

### Signal-Rauschabstand 90 dB

Hier gibt es absolut kein Grundrauschen mehr.

### Dynamikbereich 90 dB

Die zur Zeit hochwertigste Tonquelle, die digitale Studioaufnahme, erreicht 98 dB. Davon geht bei der Wiedergabe im CD-Player praktisch nichts verloren, denn in der Praxis liegt der Wert weit über den angegebenen 90 dB.

### Kanaltrennung 90 dB bei 1 kHz

Beide Stereokanäle werden völlig getrennt abgelesen – die Signale können sich also nicht vermischen. Hier ist Stereo perfekt.

### Frequenzgang 5–20.000 Hz $\pm 0,5$ dB

Dieser weite Frequenzgang verläuft in der idealen Linie – linealglatt bis zu den höchsten Frequenzen.

### Klirrgrad 0,005% bei 1 kHz

Verzerrungen sind in der CD-Technik eigentlich nur noch ein theoretischer Wert.

### Gleichlaufschwankungen

Hier gilt die Quartz-Präzision, deren Schwankungen auch mit modernen Meßmethoden nicht mehr zu erfassen sind.

### Die Laseroptik

Der AD-P 1 ist mit einer speziellen Laseroptik ausgerüstet. Die Linse ist nicht aus Glas, sondern aus einem extrem homogenen und leichten Kunststoff. Das geringe Gewicht produziert eine höhere Abtastsicherheit, die bessere Durchlässigkeit des Kunststoffes erfordert weniger Laser-Energie – Pluspunkte für die Betriebssicherheit und Lebensdauer der Laser-Dioden.

### Die Oversampling-Abtastung

Die digitalen Signale der CD werden mit einem 16-bit-D/A-Wandler im Oversampling-Verfahren abgetastet.

### 2 getrennte Motoren

Ein quartzgesteuerter Direktantrieb sorgt für die absolute Laufruhe der CD; der Laser-Abtaster hat einen unabhängigen DC-Servo-Motor.

## Die große Freiheit beim digitalen Musikvergnügen:

Der AD-P 1 ist trotz seiner kompakten Abmessungen ein hochwertiger CD-Player, der den großen HiFi-System-Bausteinen in nichts nachsteht. Leistung und Bedienungskomfort sind absolut ebenbürtig. Sie können ihn deshalb problemlos an Ihre Anlage zuhause anschließen und seine Top-Tonqualität im Wohnzimmer genießen.

Mit dem AD-P 1 brauchen Sie nun aber auch unterwegs auf digitales Musikvergnügen nicht zu verzichten. Er ist so klein und leicht, daß Sie ihn fast überall mit hinnehmen und, mit seinem eingebauten Netzteil, anschließen können:

### Car-Adapter

Für den Anschluß im Auto über Zigarettenanzünder (Sonderzubehör). In Boot oder Wohnwagen an die 12-Volt-Bordbatterien.

### Verstärker integriert Kopfhörer-Anschluß

Damit können Sie Ihre CD's direkt abhören, ohne Verstärker und Boxen zwischenschalten zu müssen. Der Lautstärke-Einsteller für die Kopfhörer ist im Gerät bereits integriert. Sie können den AD-P 1 aber auch an Ihr Autoradio oder an die HiFi-Anlage in Wohnwagen oder Boot anschließen. Oder an Ihren FISHER Stereo-Portable. So haben Sie immer und überall die perfekte, digitale Tonwiedergabe.

## Die Funktionen des AD-P 1: Bedienungskomfort wie die Großen auch im kompakten Format.

### Grundfunktionen

Play, Pause, Stop; schneller Vor- und Rücklauf

### Suchläufe

Scip (Titelspringen) und Scan (Anspielen und Weitersuchen)

### Programmierungen

Suchautomatik für 16 Titel, Titelwiederholung

### Index

Die auf vielen CD's gespeicherten Signale erleichtern das Ansteuern wichtiger Stellen innerhalb der Stücke. Die Indexnummer wird auf dem Display angezeigt.

### Display für

Inhaltsverzeichnis (Index), Titel-Nummer, Programm-Nummer, Einspielzeit, Restzeit.

### Integriertes Netzteil:

FISHER hat das Netzteil, ohne das kein CD-Player läuft, bereits in das Gehäuse des Players eingebaut. Beim FISHER AD-P 1 brauchen Sie unterwegs also nur ein einziges Gerät.

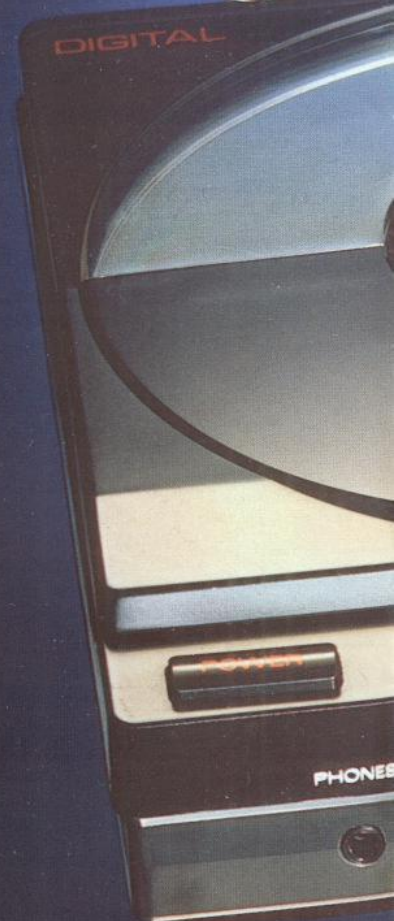



Portable CD-Player AD-P1

**NEU**

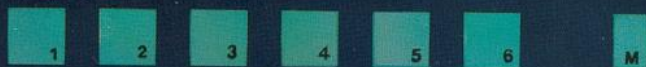

SEEK

UP

BAND

DOWN



# Schon der „Kleinste“ von FISHER leuchtet...

Das ist Bedienungskomfort,  
der zur Verkehrssicherheit beiträgt:

# AX-727

## Nacht- Leucht-Design

Das Foto zeigt Ihnen ganz deutlich den Beitrag, den FISHER HiFi zur Verkehrssicherheit in der Nacht geleistet hat. Alle Funktionstasten und Knöpfe sind deutlich sichtbar in dezentem Grün indirekt beleuchtet. An einem FISHER CarFidelity-Gerät müssen Sie also die Bedienelemente nicht mehr blind im Dunkeln suchen. Eine weitere äußerst unangenehme Suche hat FISHER ebenfalls schon im preisgünstigsten Modell der FISHER CarFidelity-Baureihe ausgeschaltet:

### SDK-Verkehrsfunk- Komfort-Suchlauf

Um zwischen Flensburg und Wien lückenlos auf Verkehrsfunk zu bleiben, müssen Sie am AX-727 nur einmal eine Taste drücken! Wenn SDK gedrückt ist, sucht sich der AX-727 automatisch den nächsten Verkehrsfunksender, sobald Sie das Gebiet eines Senders verlassen. Diesen hohen Komfort bietet der AX-727 auch, wenn Sie eine Cassette laufen lassen.

### UKW, MW und LW mit Quarz-Synthesizer-Tuner

Die Synthesizer-Technik bringt Ihnen – neben dem SDK-Suchlauf – weiteren Bedienungskomfort, auf den Sie bei einem Autoradio auf keinen Fall verzichten sollten:

### Manuelle Sendereinstellung

Die digitale Frequenzanzeige macht es Ihnen leicht, die Sender einzustellen. Stereoempfang wird dabei von einem roten, Verkehrsfunksender von einem gelben LED angezeigt. Die Feinabstimmung der Sender erfolgt immer automatisch und quazgenau.

### Automatischer Suchlauf in zwei Empfindlichkeiten

Noch komfortabler ist der automatische Sendersuchlauf, der nach dem Start nur bei Sendern stoppt, die in guter Empfangsqualität ankommen, das bedeutet bei UKW störungsfreien Stereo-Empfang. Wenn Sie aber auch Sender abhören wollen, die schwächer ankommen, läßt sich die Empfindlichkeit des Suchlaufes mit der Taste MONO/STEREO entsprechend anpassen. Alle Suchlauf-Funktionen führt der AX-727 auf UKW-Stereo, Mittel- und Langwelle aus.

### 18 Stations-Speicher

Mit den sechs Stationstasten lassen sich 6 UKW-Sender, 6 Mittelwellen- und 6 Langwellensender als Festsender einspeichern und auf Tastendruck wieder abrufen.

### Verkehrs-Priorität

Verkehrsfunk-Durchsagen stellen sich immer automatisch durch, auch wenn Sie gerade eine Cassette hören oder die Lautstärke auf Null gestellt haben.

## ATQC

### Automatic Tone Quality Control

Den vielen Störmöglichkeiten, die auf den UKW-Empfang von außen, von der eigenen Bordelektrik und von den schwierigen Empfangsbedingungen in einem fahrenden Auto kommen, setzt FISHER seine ATQC entgegen.

### Feldstärkeabhängige Signalaufbereitung

Sobald ein für guten Empfang ausreichender Signalpegel unterschritten wird, setzen im AX-727 automatisch elektronische Schaltungen abgestufte Maßnahmen in Gang.

### Gleitende Stereo-/Mono-Umschaltung

Wo die Stärke der Stereo-Signale nicht mehr für störungsfreien Empfang ausreicht, verringert der AX-727 unmerklich die Stereokanaltrennung und geht, falls notwendig, fast unmerklich auf MONO über. Sobald der Empfang wieder besser wird, kommt der volle Stereo-Effekt genauso gleitend zurück. Bei stark verrauscht ankommenden Sendern werden zusätzlich harmonisch die Höhen abgesenkt und damit das Rauschen verringert.

### UKW-Störaustattung

Das unangenehme Prasseln und Knistern, mit dem der Stadtverkehr den UKW-Empfang stört, wird gezielt ausgetastet und unterdrückt.

### Automatische Stummschaltung

Wenn Sie in ein Tunnel oder in eine Tiefgarage fahren und das Signal ganz wegbleibt, senkt die ATQC gleitend die Lautstärke ab und schaltet ohne Zischen oder Prasseln ab – sobald Sie wieder ins Freie kommen, ist automatisch die Musik wieder da.

## CASSETTENPLAYER

Der integrierte Cassetten-Spieler ist für LN- und LH-Normalcassetten ausgelegt. Aber auch mit Dolby aufgenommene und Chrombänder lassen sich mit überzeugender Wiedergabequalität abspielen. Der schnelle Vor- und Rücklauf ist arretierbar. Automatische LOUDNESS-Funktionen. Klangeinsteller für Höhen/Tiefen.

Alle Anschlüsse – Antenne, Stromversorgung, Lautsprecher und eventuell die externe Endstufe – werden mit genormten Steckverbindungen hergestellt. Das garantiert den problemlosen und schnellen Einbau des AX-727.

### 2 Endstufen integriert

Die integrierte Stereo-Endstufe bietet eine Ausgangsleistung von  $2 \times 7,5$  Watt Musikleistung und  $2 \times 4$  Watt Sinus.

### Leistungsstufe 8 Watt Sinus



$2 \times 4$  Watt Sinus

### Leistungserhöhung auf 66 Watt Sinus

Mit der externen HiFi-Endstufe B-701 und dem Adapter BA-701 können Sie die Ausgangsleistung des AX-727 auf  $2 \times 33$  Watt Sinus

### Leistungsstufe 66 Watt Sinus



$2 \times 33$  Watt Sinus

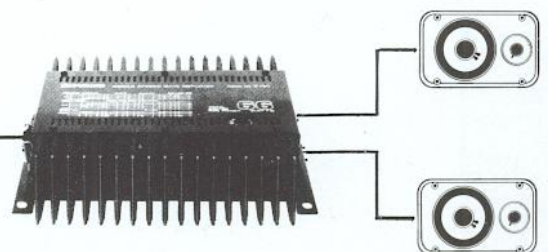

erhöhen. Über die Qualitätsmerkmale dieser Endstufe informieren wir Sie auf Seite 12.

**NEU**



# FISHER CarFidelity im Cockpit-Design:

optisch top und äußerst funktionell

# AX-740

Sportlich mattschwarze Frontplatte und große, übersichtlich angeordnete Funktionstasten. Natürlich mit der indirekten, grünen Nachtbeleuchtung von FISHER CarFidelity. Damit Tunen nicht mehr vom Fahren ablenkt.

## Die Leistung hält, was das Design verspricht

2x19 Watt Musikleistung und abschaltbare LOUDNESS produzieren Power-Sound bei jeder Lautstärke. Sie werden glauben, Sie fahren Ihr Wohnzimmer.

## AUTO REVERSE Cassettenplayer

Das ist Bedienungskomfort, der zur Verkehrssicherheit beiträgt: Sie brauchen die Cassette am Bandende nicht mehr umzudrehen, der Laufrihtungswechsel erfolgt automatisch. Zwei Leuchtdioden zeigen dabei die Laufrihtung an.

Schneller Vor- und Rücklauf rasten ein, Sie brauchen also Ihre Finger beim Umspulen nicht mehr auf der Taste zu lassen. Der Cassettenschacht ist beleuchtet, damit Sie ihn auch nachts sofort finden.

## UKW-Stereo, MW, LW, Synthesizer-Tuner

Abgestimmt werden die Sender per Knopfdruck. Die Feinabstimmung erfolgt in allen 3 Wellenbereichen jeweils quartzgenau und bleibt absolut stabil, denn der Tuner des AX-740 arbeitet nach dem Synthesizer-Prinzip.

Auf der SDK-Leuchtanzeige lesen Sie Programm und Wellenbereich, Stereo- und SDK-Empfang und die exakte Frequenz des eingestellten Senders ab.

## 18 Stationsspeicher

Die 6 Stationstasten lassen sich mit 6 UKW-, 6 MW- und 6 LW-Sendern belegen.

## SDK-Verkehrsfunk-Komfort-Suchlauf

Auch der AX-740 verfügt über die SDK-Taste mit der Automatik, die immer den nächsten Verkehrsfunksender ansteuert, ohne daß Sie das Radio noch einmal anfassen müßten.

## Automatischer Sender-Suchlauf

für alle drei Wellenbereiche. Die Empfindlichkeit des UKW-Suchlaufes ist in 2 Stufen schaltbar.

## Manuelle Sender-Einstellung

Für manuelle Sendersuche per Knopfdruck ist der AX-740 mit einer extra Taste ausgerüstet.

## Verkehrsfunk-Priorität

Verkehrsfunk-Durchsagen stellen sich immer automatisch durch, auch wenn Sie gerade eine Cassette hören oder die Lautstärke auf Null gestellt haben.

## LOUDNESS schaltbar

Kombinierter Klangeinsteller für Höhen/Tiefen. Überbetonte hohe Töne lassen sich ebenso auf ein angenehmes Maß reduzieren wie tiefe Töne bei schneller Fahrt abgeschwächt werden können, um die Sprachverständlichkeit zu verbessern.

Die Loudness-Taste garantiert vollen und zugleich brillanten Klang gerade auch bei kleiner Lautstärke.

# ATQC

## Automatic Tone Quality Control

Den vielen Störmöglichkeiten, die auf den UKW-Empfang von außen, von der eigenen Bordelektrik und von den schwierigen Empfangsbedingungen in einem fahrenden Auto kommen, setzt FISHER seine ATQC entgegen.

## Feldstärkeabhängige Signalaufbereitung

Sobald ein für guten Empfang ausreichender Signalpegel unterschritten wird, setzen im AX-740 automatisch elektronische Schaltungen abgestufte Maßnahmen in Gang.

## Gleitende Stereo-/Mono-Umschaltung

Wo die Stärke der Stereo-Signale nicht mehr für störungsfreien Empfang ausreicht, verringert der AX-740 unmerklich die Stereokanaltrennung und geht, falls notwendig, fast unmerklich auf MONO über.

Sobald der Empfang wieder besser wird, kommt der volle Stereo-Effekt genauso gleitend zurück. Bei stark verrauscht ankommenden Sendern werden zusätzlich harmonisch die Höhen abgesenkt und damit das Rauschen verringert.

## UKW-Störaustattung

Das unangenehme Prasseln und Knistern, mit dem der Stadtverkehr den UKW-Empfang stört, wird gezielt ausgetastet und unterdrückt.

## Automatische Stummschaltung

Wenn Sie in ein Tunnel oder in eine Tiefgarage fahren und das Signal ganz wegbleibt, senkt die ATQC gleitend die Lautstärke ab und schaltet ohne Zischen oder Prasseln ab – sobald Sie wieder ins Freie kommen, ist automatisch die Musik wieder da.

## Leistungserhöhung auf 66 Watt Sinus

Mit der externen HiFi-Endstufe B-701 und dem Adapter BA-701 läßt sich die Ausgangsleistung des AX-740 auf 2x33 Watt Sinus

erhöhen. (Die Endstufe ist auf Seite 12 beschrieben.)

### Leistungsstufe 24 Watt Sinus

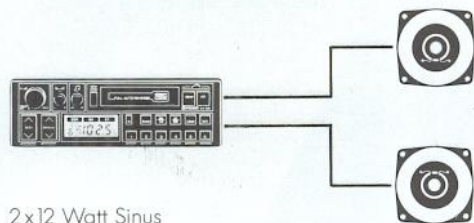

### Leistungsstufe 66 Watt Sinus

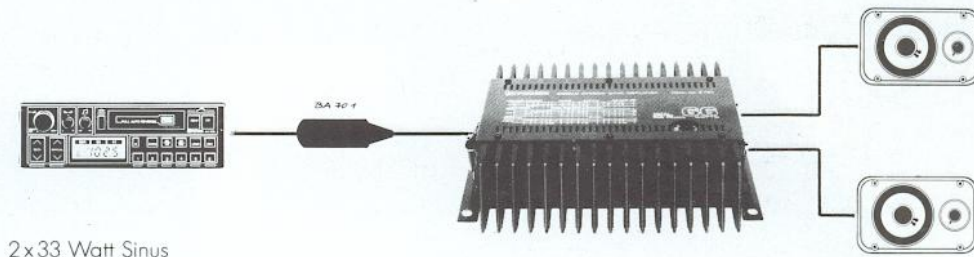

**QUADRO**  
4 Endstufen  
**SOUND**

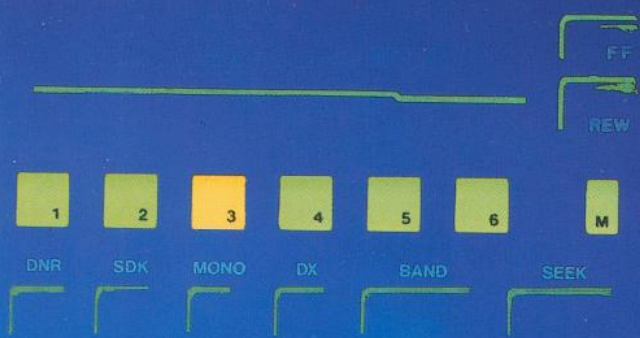

FISHER AX 760



# So sieht ein Spitzenklasse-Autoradio aus!

mit eingebauten Endstufen für 4 Lautsprecher, 38 Watt Spitzenleistung und integriertem Fader.

# AX-760

**Die Verstärkeranlage des AX-760 ist so ungewöhnlich, daß wir sie Ihnen vor allen anderen Ausstattungsmerkmalen vorstellen möchten.**

## 2 oder 4 Lautsprecher

Die 38 Watt Spitzenausgangsleistung lassen sich auf zwei Lautsprecher, mit je 19 Watt oder 4 Lautsprecher mit jeweils 7,5 Watt aufteilen. So, wie Sie Ihr Auto eben ausrüsten möchten.

Den Fader, der zur gehörigen Schalldruckverteilung zwischen Front- und Hecklautsprechern unbedingt notwendig ist, hat der AX-760 bereits eingebaut.

Die 38 Watt Spitzenleistung entsprechen saten 24 Watt Sinus – sollte Ihnen das noch immer nicht ausreichen, läßt sich die Leistung noch einmal gewaltig steigern. Wieviel Power mit einer externen HiFi-Endstufe möglich ist, zeigt Ihnen die Zeichnung unten auf der Seite.

## Extra Vorverstärker-Ausgang

Zum Anschluß einer Hochleistungsstufe verfügt der AX-760 über einen DIN-Ausgang, an den die Endstufe direkt angeschlossen werden kann.

## NACHT-LEUCHT-DESIGN

Sie sehen im Foto, wie deutlich auch in der Nacht die Bedienungselemente des AX-760 zu erkennen und zu finden sind. Sogar das Cassettenfach ist durch einen Leuchtstreifen sichtbar.

## Synthesizer-Tuner mit allem Komfort

PLL-Quarz-Synthesizer-Tuner für 3 Wellenbereiche: UKW-Stereo, Mittel- und Langwelle.

Neben der ausgezeichneten Empfangsqualität der Synthesizer-Technik bietet der Tuner des AX-760 komfortable Automatik-Funktionen, die jede Art von Sendersuche mit einem Tastendruck erledigen.

## Automatischer Suchlauf

Alle Sender eines Wellenbereiches werden der Reihe nach, die Skala aufwärts oder abwärts, angesteuert.

## SDK-AUTOMATIK

Auf einer Fahrt quer durch Deutschland bleiben Sie lückenlos auf Verkehrsfunk-Empfang, wenn die SDK-Taste gedrückt ist. Sobald Sie das Gebiet eines Verkehrsfunksenders verlassen, sucht der AX-760 den nächsten. Automatisch!

## Manuelle Abstimmung

für alle drei Wellenbereiche

## 18 Stationsspeicher

Die 6 Stationstasten können mit je sechs Sendern aller drei Wellenbereiche belegt werden.

Die Empfindlichkeit des Suchlaufes für UKW ist mit der Taste DX zweistufig schaltbar. Bei gedrückter Taste stoppt der Suchlauf auch bei schwächer ankommenden Sendern, während bei ausgerasteter Taste nur die stärkeren, lokalen Sender ausgewählt werden.

Die Taste des eingestellten Senders leuchtet deutlich orange auf.

## ATQC

Automatic Tone Quality Control  
Um die Empfangsqualität des Synthesizers auch unter den schwierigen Bedingungen eines fahrenden Autos zu erhalten, ist auch der AX-760 mit der FISHER-ATQC ausgestattet. Sie finden die ATQC ausführlich beim AX-727 beschrieben. Hier nur noch kurz die Stichworte:

UKW-Störaustattung  
Gleitende Stereo-Mono-Umschaltung  
Harmonische Rauschverminderung  
Automatische, weiche Stümmuschaltung.

## AUTO REVERSE Cassettenplayer

Im Cassettengerät übernimmt eine Servo-Mechanik die Schaltung der Lauffunktionen, sobald Sie die Taste gedrückt haben. Das ist komfortabel, erhöht die Lebensdauer des Gerätes und schont die wertvollen Cassetten.

Die Cassette wird automatisch eingezogen und auf Tastendruck automatisch ausgeworfen.

Eine spezielle Mechanik verhindert mit Sicherheit jedes Bandklemmen.

## DNR-Rauschminderungs-System

Eine wirkungsvolle Neuentwicklung, die auch bei Cassetten das Bandrauschen unterdrückt, die nicht mit DOLBY aufgenommen wurden oder einem beliebigen anderen NR-System. Der schnelle Vor- und Rücklauf wird mit arretierbaren Tasten geschaltet, während des Umspulens geht der AX-760 auf Radioempfang des zuletzt gehörten Senders über.

## AUTO REVERSE

Natürlich ist ein Gerät von der Klasse des AX-760 mit dem Bedienungskomfort des AUTO REVERSE-Betriebes ausgestattet.

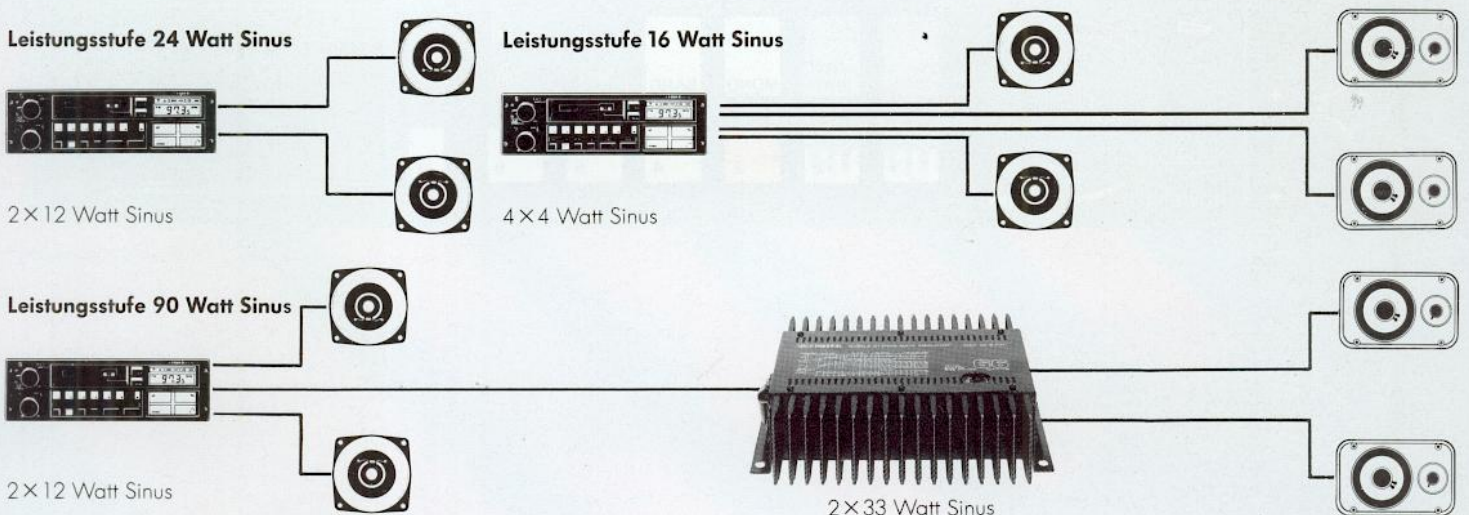

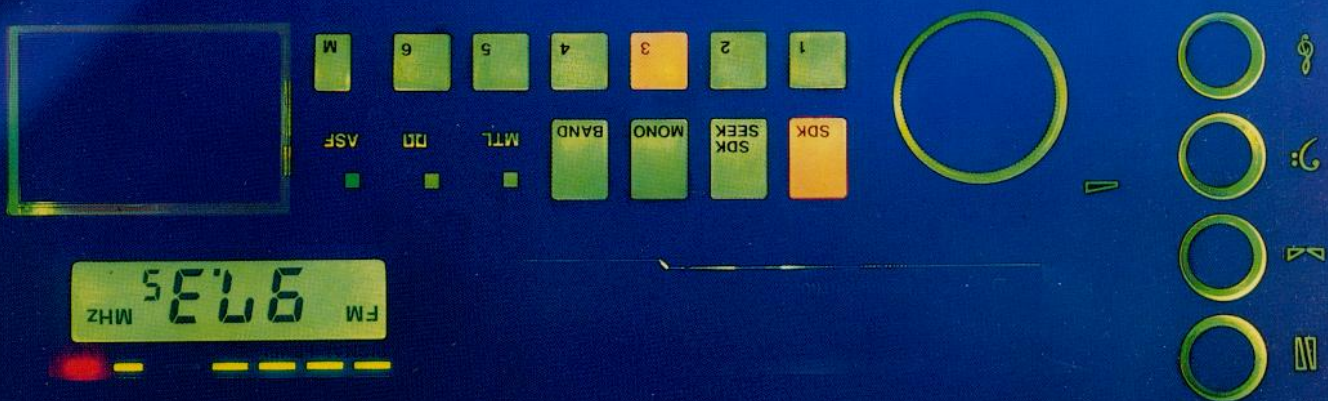

<b>Das Audiogramm</b>
<b>FISHER AX-790</b>
Prädikat 
Empfang ausgezeichnet
Klang überdurchschnittlich
Ausstattung ausgezeichnet
Bedienung ausgezeichnet
Verarbeitung ausgezeichnet
Preis-Wert ausgezeichnet

# ... alles, was das Autofahrerherz begehrt.

Originalität aus dem Autoradiotest in Audio, Magazin für HiFi, Musik und Video.

# AX-790

**Wir drucken hier den ungekürzten Testbericht aus Audio ab, denn wir selbst hätten es nicht gewagt, unser Spitzengerät in so hohen Tönen zu loben.**

## Original-Testbericht

Die Ausstattung des AX 790 umfaßt alles, was das Autofahrerherz begehrt. Das fängt bei den zwei Brückenendstufen mit je zwölf Watt an, geht über den eingebauten Fader mit DIN-Anschlußstecker für Zusatzverstärker und hört beim Autoreverselaufwerk noch längst nicht auf. Das Tunerteil mit drei Wellenbereichen speichert insgesamt 18 Sender per Stationstasten. Die Suche nach dem richtigen Sender erleichtert der AX 790 mit drei komfortablen Automatikprogrammen: „Seek“ sucht die nächste empfangswürdige Station, „SDK Seek“ pickt nur den nächsten Verkehrsfunksender heraus. „Scan“ verschafft einen Überblick über alle verfügbaren Programme. Das Radio sucht hierbei den gesamten Frequenzbereich ab und spielt empfangswürdige Sender rund fünf Sekunden lang an, ehe es die nächste Station anpeilt. Die Emp-

fangsleistungen des Fisher AX 790 halten, was die Tunerausstattung verspricht. Sogar im Stuttgarter Wellenschungel rangierte er in der Spitzengruppe. Das Cassetteenteil des AX 790 gehört zu den besten unter den Autogeräten: Musiksuchsystem, Dolby, Bandsortenumschaltung und vollelektronische Bedienung sind Ausstattungs-kennzeichen des Reverselaufwerks. Die gemessenen Daten erreichen teilweise schon Heimrecorderniveau. Erfreuliches Detail am Rande: Während des Umspulvorgangs schaltet der Fisher auf Tunerbetrieb um. Über die kräftigen Endstufen liefert der Fisher sowohl vom Radio als auch über Cassette satten Klang ins Auto. Fest eingebaute Loudness und zusätzliche Einstellmöglichkeiten mit den getrennten Höhen- und Baßreglern erlauben optimale Anpassung an die Lautsprecher und die Akustik.

Audio, 2/85

**Abdruck des Tests mit freundlicher Genehmigung des Motor Presse Verlags, Stuttgart.**

Die Zusammenfassung der Technik und der Ausstattung in Stichworten

## Quarz-Synthesizer-Tuner

UKW, MW, LW mit 5stelliger LED-Feldstärkeanzeige. 18 Stationsspeicher – 6 für jeden der drei Wellenbereiche. Sendersuchläufe für UKW, MW und LW. Manueller Suchlauf. Automatische Suchläufe: SCAN: Stop bei allen empfangswürdigen Sendern, erneuter Start nach 5 Sekunden. SEEK: Stop beim nächsten empfangswürdigen Sender. SDK-SEEK: Stop des Suchlaufes nach automatischem oder manuellem Start beim nächsten Verkehrsfunksender, sobald Sie das Gebiet eines anderen Senders verlassen. Die Ansprechempfindlichkeit des Sendersuchlaufes ist in 2 Stufen schaltbar. In Position STEREO werden nur starke und klangreine Ortssender empfangen. In Position MONO stoppt der Suchlauf auch bei schwächer ankommenden Sendern. 5-stellige LED-Kette für Signalstärke. Wie alle anderen FISHER Car-Fidelity-Modelle, verfügt auch der AX-790 über die **ATQC**, die immer den optimalen Empfang garantiert. Die Vorzüge dieser Automatik sind ausführlich beim AX-727 beschrieben.

## AUTO REVERSE Cassettegerät

Voll-Logiksteuerung. DOLBY NR Rauschunterdrückung. ASF – Titelsuchautomatik. Bandsortwahl: Die Entzerrung ist von Normal- auf Chrom- und METAL-Cassetten umschaltbar. Schneller Vorlauf und schneller Rücklauf sind arretierbar. Anzeige der Bandlaufrichtung. Beleuchteter Cassettenschacht. AUTO REVERSE mit automatischer Umschaltung der Laufrichtung bei Bandende oder auf Tastendruck.

## Verstärker – 3 Leistungsstufen sind möglich

Zwei Endstufen mit  $2 \times 12$  Watt Sinus sind im Gerät bereits integriert. An den Vorverstärker-Ausgang lassen sich eine oder zwei externe Endstufen anschließen. **3 Leistungsstufen sind mit dem AX-790 realisierbar: 24 Watt, 90 Watt und 132 Watt.** Das sind alles Sinus-Leistungsstufen! Der FADER zur Lautstärkeverteilung zwischen Front- und Hecklautsprechern ist im AX-790 eingebaut. Balance-Einsteller gerastet. Getrennte Einsteller für Höhen und Tiefen. Automatische LOUDNESS-Lautstärke-Einsteller gerastet.

Leistungsstufe 90 Watt Sinus

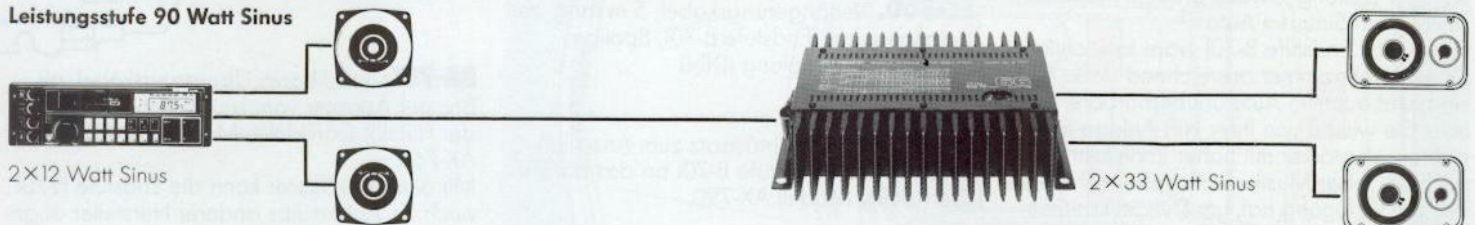

Leistungsstufe 132 Watt Sinus

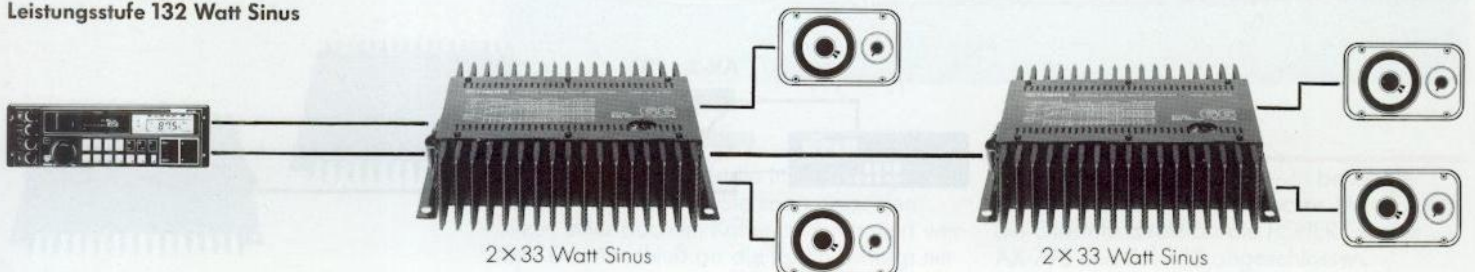

# Hochleistungs-Endstufe B-701.

HiFi-Qualität mit 66 Watt Sinus

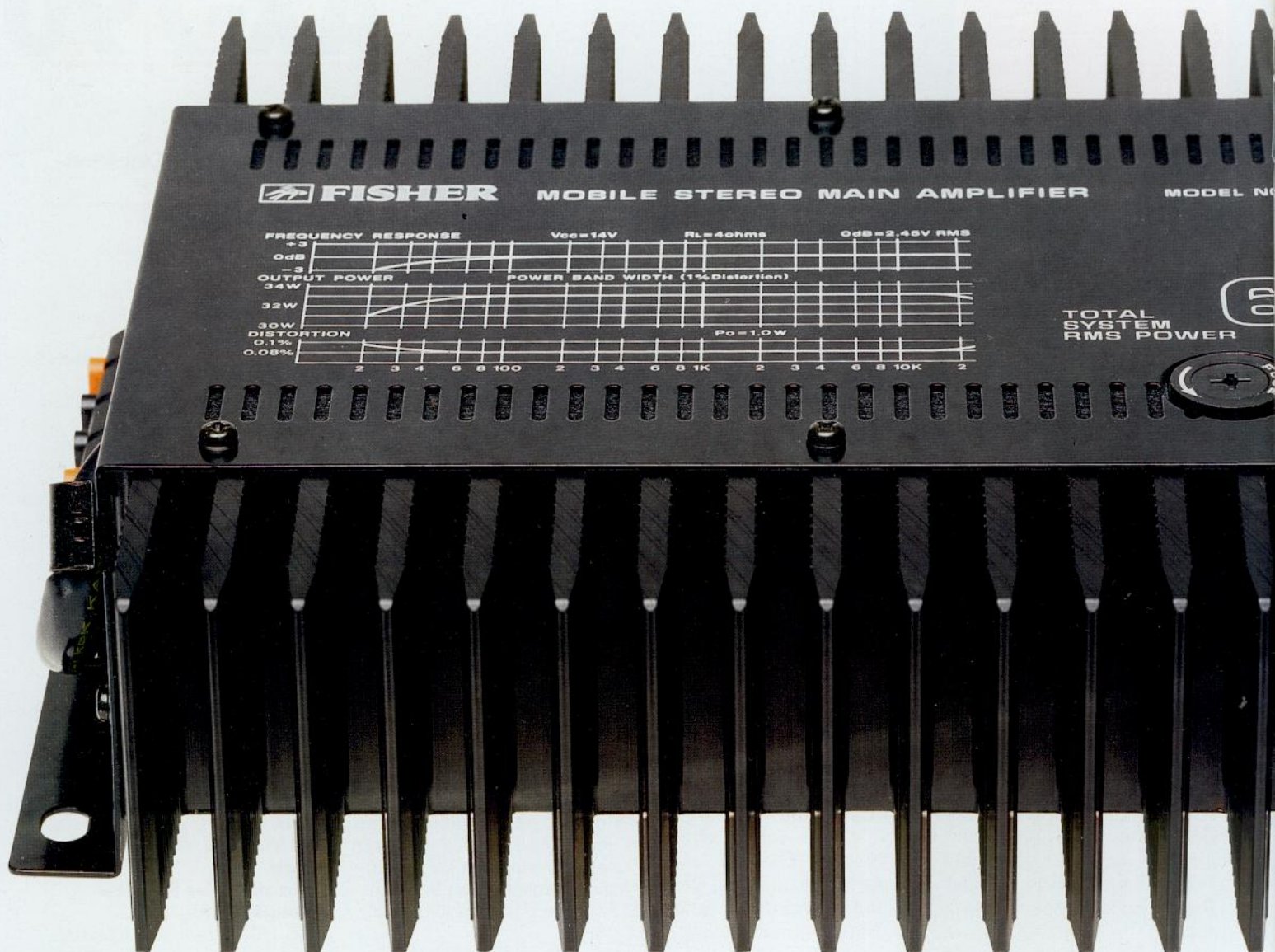

## 66 Watt Sinus bringt die FISHER HiFi-Endstufe B-701. Damit wird FISHER CarFidelity stark genug, um in Ihrem Wohnzimmer HomeFidelity zu spielen.

Mehr als die Hälfte aller HiFi-Anlagen hat weniger Leistung – wozu braucht man also soviel Watt Sinus im Auto? Die FISHER Endstufe B-701 wäre tatsächlich für ein Wohnzimmer ausreichend stark. Aber sie bietet auch im Auto unüberhörbare Vorteile. Sie wissen von Ihrer HiFi-Anlage her, daß ein Verstärker mit hoher Endleistung auch bei leiser Musikwiedergabe mehr Reserven zur Verfügung hat, um Dynamikspitzen müheloser zu verkraften. Das steigert die Klangqualität entscheidend!

## Montage-Zubehör Endstufe

**EC-150.** Verlängerungskabel, 1,5 m lang, zur Installation der Endstufe B-701, 8polige Stecker und Kupplung (DIN)

**EC-500.** Verlängerungskabel, 5 m lang, zur Installation der Endstufe B-701, 8polige Stecker und Kupplung (DIN)

**AK-2 x 701.** Nachrüstsatz zum Anschluß einer zweiten Endstufe B-701 an das FISHER CarFidelity Modell AX-790.

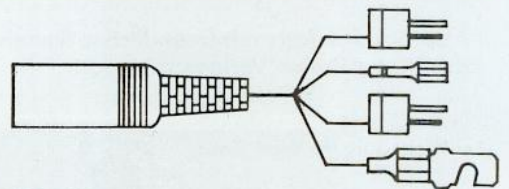

**BA-701.** Steckbares Übergangskabel, als Booster Adapter vom Lautsprecher-Ausgang der FISHER CarFidelity-Modelle AX-727 und AX-740. Mit diesem Adapter kann die Endstufe B-701 auch an Autoradios anderer Hersteller angeschlossen werden.

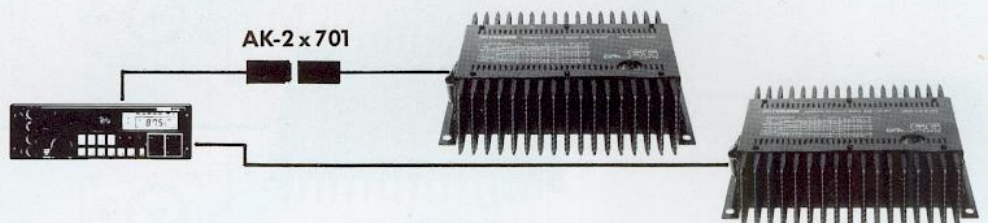

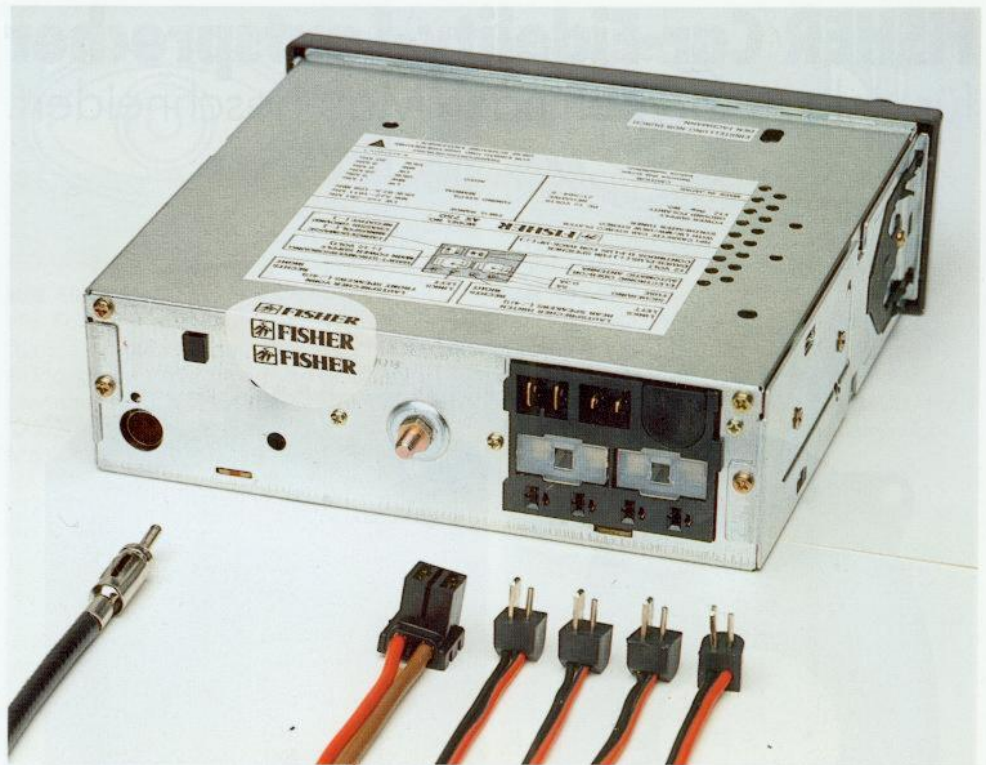

### Einfache Radio-Montage

Alle FISHER Autoradios haben DIN-Abmessungen und genormte Steckverbindungen statt fest montierter Kabel. Montage-Rahmen und -Werkzeug werden mitgeliefert. Da freut sich nicht nur der Monteur über den problemlosen Snap-In-Einbau, sondern auch Sie: Denn diese Art der Montage geht so schnell, daß Ihnen kaum Kosten entstehen. Für ganz knifflige Einbau-Fälle liefert Ihnen FISHER das richtige Zubehör:

**EBS-1.** Universaleinbausatz für alle FISHER CarFidelity Modelle.

Mit Einbau- und Distanzrahmen, Stromversorgungs-Dauerpluskabel mit fest montiertem Kompaktstecker, 4 Lautsprecherkabel, 4,5 m lang, mit montierten DIN-Steckern.

**EC-030.** Winkel-Adapter zum Einbau der Geräte bei beengten Platzverhältnissen. Damit wird die Einbautiefe der Geräte durch abgewinkelte Steckverbindungen zur Endstufe B-701 verringert.

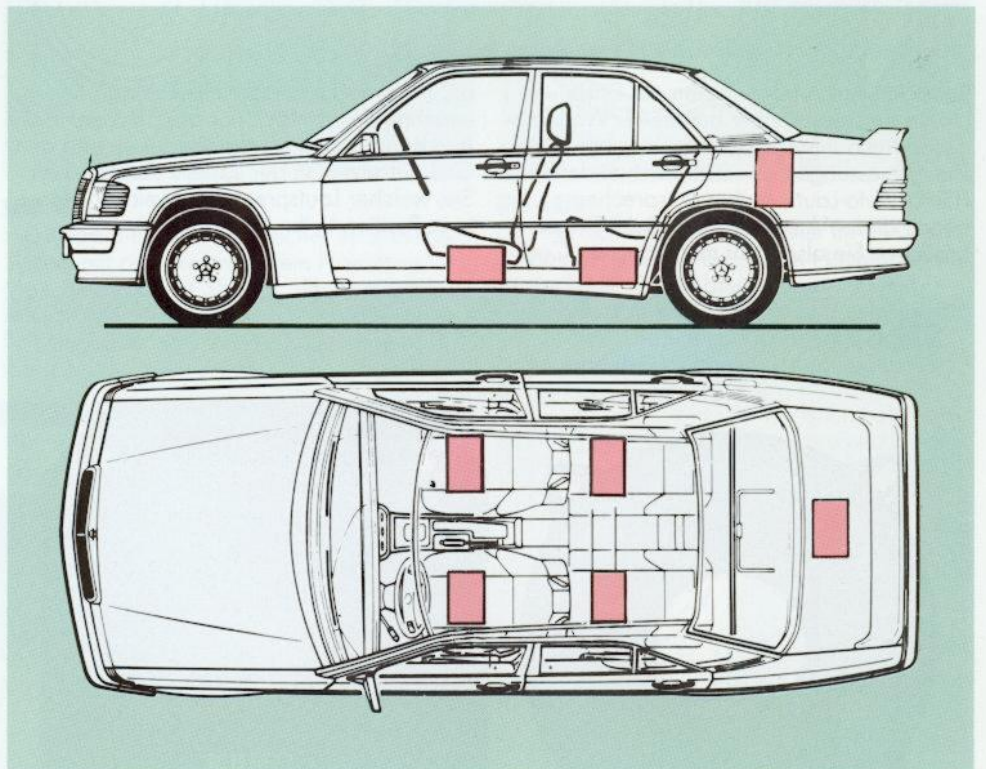

### Problemloser Einbau

Beim Einbau der Endstufe in Ihr Auto gibt es keine Platzprobleme. Sie kann unter den Sitzen oder auch im Kofferraum montiert werden. Der Anschluß an die Radios erfolgt mit

einem mehrpoligen Kabel – in beliebiger Länge – mit einem Normstecker. Damit wird die Endstufe direkt an die FISHER Geräte AX-790 und AX-760 angeschlossen.

# FISHER Car-Fidelity-Lautsprecher

für viele Autotypen nach Maß geschneidert.

## SME 401/II

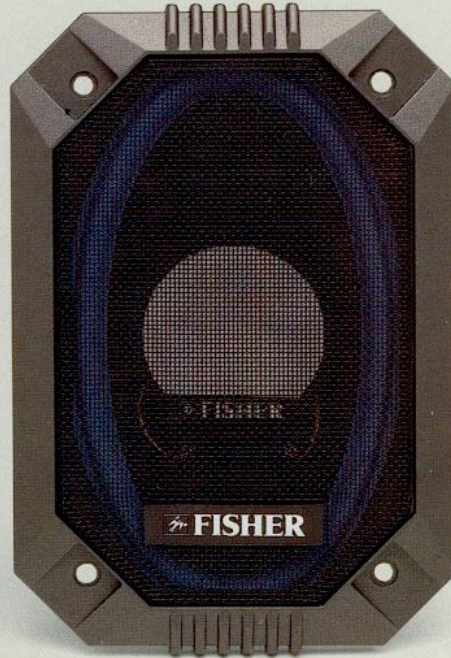

Bei vielen Autotypen werden die Einbaulöcher für Lautsprecher bereits ab Werk ausgespart und mit Abdeckgrills versehen. Die Abmessungen der maßgeschneiderten FISHER Auto-Lautsprecher entsprechen genau diesen Aussparungen. Beim Einbau brauchen Sie also nicht mehr lang an Cock-

pit, Türabdeckung oder Heckablage herumschneiden. Einfach nur anschließen, in die Aussparung stecken, festschrauben und den Grill aufsetzen. In der Tabelle rechts sehen Sie, welcher Lautsprecher in welcher Montage-Position in Ihr Auto paßt.

## STE 421



<b>ALFA:</b>		
ALFA 75	SME 400/II	③
ALFA 90	SME 400/II	③
ARNA	SME 407/II	①
<b>AUDI:</b>		
100	SME 407/II	①
200	SME 407/II	①
COUPE	SME 407/II	①
QUATTRO	SME 407/II	①
<b>BMW:</b>		
SERIE 3	STE 421	②⑤
SERIE 5	SME 401/II	②⑤
SERIE 6	SME 400/II	②
SERIE 7	SME 400/II	⑤
<b>CITROËN:</b>		
VISA	SME 402/II	②
CX	SME 404/II	③④
<b>DATSUN:</b>		
CHERRY	SME 407/II	①
<b>FIAT:</b>		
UNO	SME 402/II	②
RITMO	SME 404/II	③
	STE 421	③
REGATA	SME 404/II	③
	STE 421	③
<b>FORD:</b>		
FIESTA	STE 422	③
SCORPIO	STE 422	③
<b>HYUNDAI:</b>		
PONY	SME 402/II	③
<b>INNOCENTI:</b>		
MINITRE	SME 404/II	③
<b>LANCIA:</b>		
THEMA	SME 400/II	①
BETA COUPE	SME 404/II	⑤
HP EXECUTIVE	SME 404/II	⑤
<b>MAZDA:</b>		
323	SME 402/II	⑤
626	SME 402/II	①
	SME 404/II	②
RX 7	SME 402/II	⑤
	SME 404/II	④
<b>MERCEDES:</b>		
190-2.3, 190 D	SME 408/II	①
2.5 D (SERIE W 201/83)	SME 408/II	①
200 (E, D), 250 D, 260 E	SME 409/II	①
230 CE, 300 E (SERIE W-124)	SME 409/II	①
280 S, SE, SEL	SME 400/II	②
380 SE, SEL	SME 400/II	②
500 SE, SEL	SME 400/II	②
<b>OPEL:</b>		
KADETT E CARAVAN (84)	SME 402/II	⑥
KADETT E (ab 7'84)	SME 407/II	①
CORSA	SME 402/II	①
<b>PEUGEOT:</b>		
205	SME 404/II	③⑥
305	SME 404/II	③
250 XE	STE 421	③
305 GL, Station Wagon-GL	STE 421	③
<b>PORSCHE:</b>		
944	SME 400/II	③
<b>RENAULT:</b>		
SUPER 5	SME 402/II	②
SUPER 5 GTL, TSE	SME 404/II	③
R 11	SME 404/II	②⑤
R 18	SME 404/II	⑤
ESPACE 25 V6, TURBO DX	SME 404/II	②
25 TS, GTS, TD, TURBO D	STE 421	②
5 LE CAR	STE 421	③
<b>SAAB:</b>		
900 I, TURBO 16, APC	SME 402/II	①
<b>TALBOT:</b>		
SAMBA	SME 402/II	⑤
SOLARA	SME 404/II	③
HORIZON	SME 404/II	③
<b>TOYOTA:</b>		
LANDCRUISER BJ70	SME 402/II	①
COROLLA, STARLET,	SME 407/II	①
TERCEL, CELICA	SME 407/II	①
<b>VOLVO:</b>		
340-360	SME 401/II	②⑤
740-760	SME 404/II	③④
<b>VW:</b>		
GOLF, PASSAT, POLO	SME 400/II	②
GOLF, JETTA (1'85)	SME 405/II	①

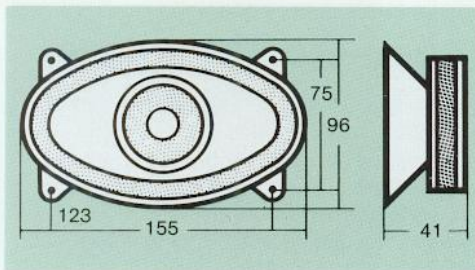

**SME 400/II:**

HiFi Koaxial-Einbaulautsprecher im 2-Weg-System mit piezokeramischem Hochtöner · Max. Belastbarkeit 30 W · Nennbelastbarkeit 20 W · Frequenzbereich 100–20.000 Hz · Schwingspulen- $\varnothing$  25 mm · Magnetgewicht 165 g.

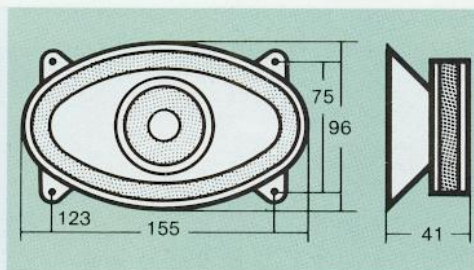

**SME 401/II:**

HiFi Koaxial-Einbaulautsprecher im 2-Weg-System mit piezokeramischem Hochtöner · Abdeckgrill · Max. Belastbarkeit 30 W · Nennbelastbarkeit 20 W · Frequenzbereich 100–20.000 Hz · Schwingspulen- $\varnothing$  25 mm · Magnetgewicht 165 g.

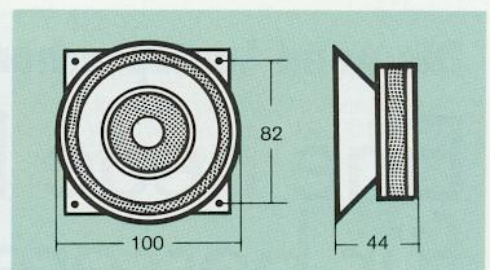

**SME 402/II:**

HiFi Koaxial-Einbaulautsprecher im 2-Weg-System mit piezokeramischem Hochtöner · Max. Belastbarkeit 25 W · Nennbelastbarkeit 25 W · Frequenzbereich 60–20.000 Hz · Schwingspulen- $\varnothing$  25 mm · Magnetgewicht 165 g.

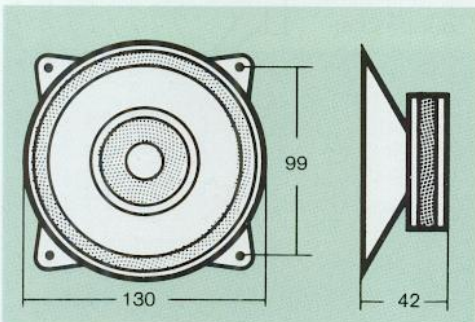

**SME 404/II:**

HiFi Koaxial-Einbaulautsprecher im 2-Weg-System mit piezokeramischem Hochtöner · Max. Belastbarkeit 35 W · Nennbelastbarkeit 25 W · Frequenzbereich 70–20.000 Hz · Schwingspulen- $\varnothing$  25 mm · Magnetgewicht 165 g.

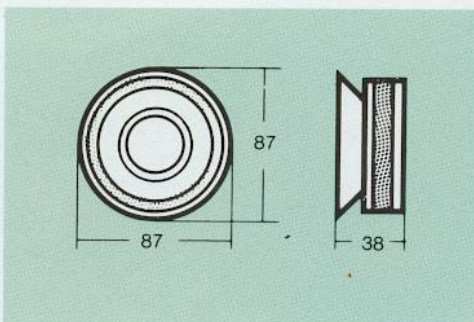

**SME 405/II:**

HiFi Koaxial-Einbaulautsprecher im 2-Weg-System mit piezokeramischem Hochtöner · Max. Belastbarkeit 25 W · Nennbelastbarkeit 15 W · Frequenzbereich 90–20.000 Hz · Schwingspulen- $\varnothing$  19 mm · Magnetgewicht 120 g.

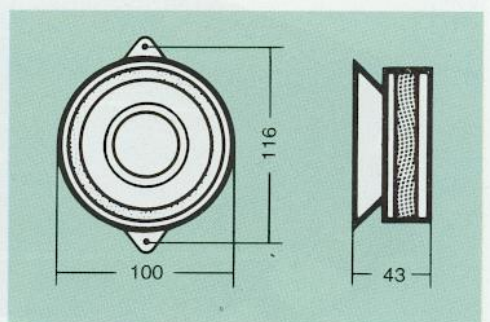

**SME 407 und SME 407/II:**

HiFi Koaxial-Einbaulautsprecher im 2-Weg-System, SME 407/II mit piezokeramischem Hochtöner · Max. Belastbarkeit 35 W · Nennbelastbarkeit 25 W · Frequenzbereich 60–20.000 Hz · Schwingspulen- $\varnothing$  25 mm · Magnetgewicht 165 g.

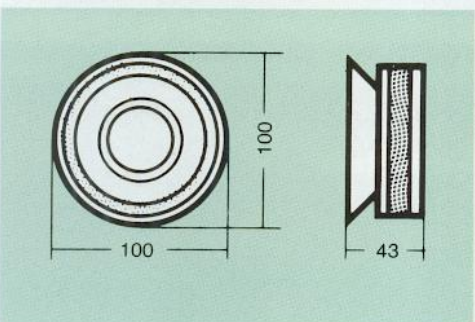

**SME 408:**

HiFi Koaxial-Einbaulautsprecher im 2-Weg-System mit piezokeramischem Hochtöner · Max. Belastbarkeit 35 W · Nennbelastbarkeit 25 W · Frequenzbereich 60–20.000 Hz · Schwingspulen- $\varnothing$  25 mm · Magnetgewicht 165 g.

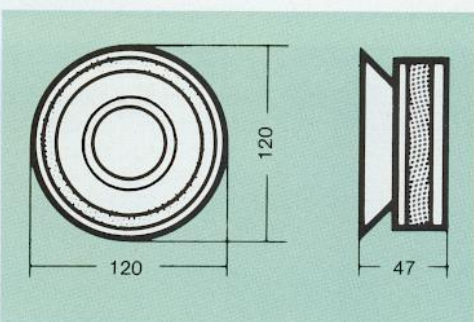

**SME 409:**

HiFi Koaxial-Einbaulautsprecher im 2-Weg-System mit piezokeramischem Hochtöner · Max. Belastbarkeit 35 W · Nennbelastbarkeit 25 W · Frequenzbereich 80–20.000 Hz · Schwingspulen- $\varnothing$  25 mm · Magnetgewicht 165 g.

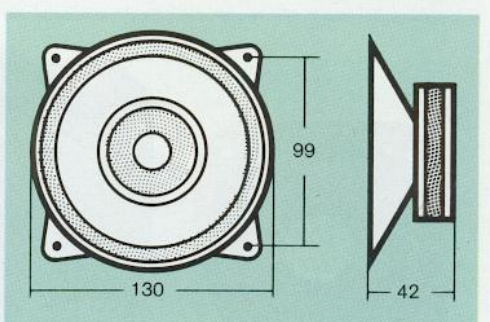

**STE 421:**

HiFi Koaxial-Einbaulautsprecher im 2-Weg-System mit piezokeramischem Hochtöner, mit Abdeckgrill · DIN-Abmessungen 130 mm · Max. Belastbarkeit 35 W · Nennbelastbarkeit 25 W · Frequenzbereich 70–20.000 Hz · Schwingspulen- $\varnothing$  25 mm · Magnetgewicht 125 g · Einbautiefe 42 mm.

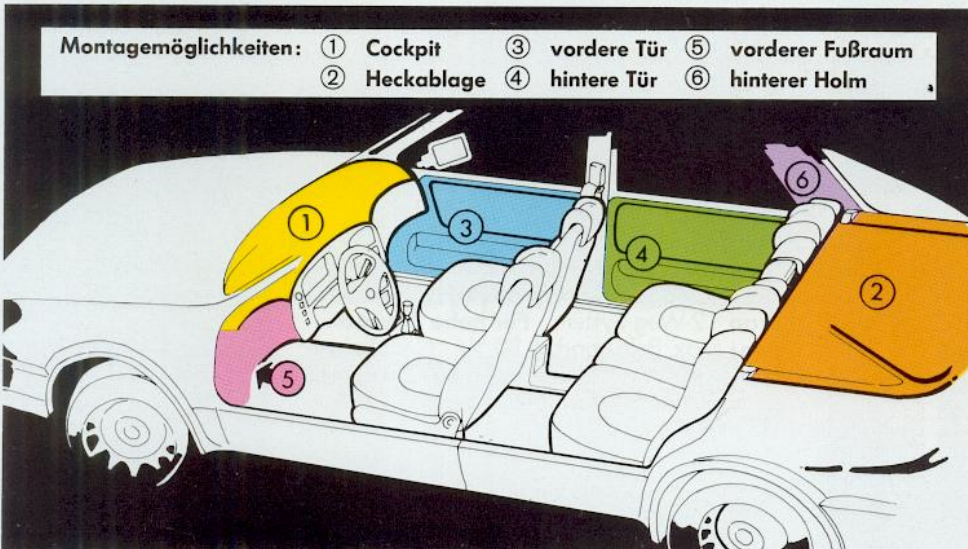

Montagemöglichkeiten: ① Cockpit ③ vordere Tür ⑤ vorderer Fußraum  
② Heckablage ④ hintere Tür ⑥ hinterer Holm

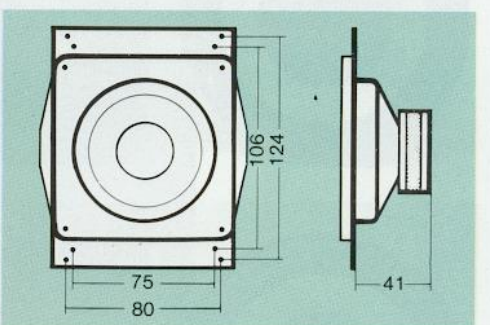

**STE 422:**

HiFi Koaxial-Einbaulautsprecher im 2-Weg-System mit piezokeramischem Hochtöner · Max. Belastbarkeit 35 W · Nennbelastbarkeit 25 W · Frequenzbereich 60–20.000 Hz · Schwingspulen- $\varnothing$  25 mm · Magnetgewicht 165 g.

# Die neue Lautsprecher-Technologie mit Honigwaben-Flachmembran

## Eine neue Idee für besseren Klang: FISHER-HoneyComb!

Die perfekte Statik der Honigwabe haben sich die FISHER-Ingenieure als Vorbild genommen, um eine völlig neue Lautsprechergeneration zu entwickeln. Damit konnten Verbesserungen bei drei kritischen Punkten der Automobil-Lautsprecher erreicht werden:

Mit der Honigwabe läßt sich die ideale Flachmembran bauen. Die Vorteile sehen Sie an dieser Grafik. Die Schallwellen erreichen zur genau gleichen Zeit das Ohr: Das exakte Timing der Töne.

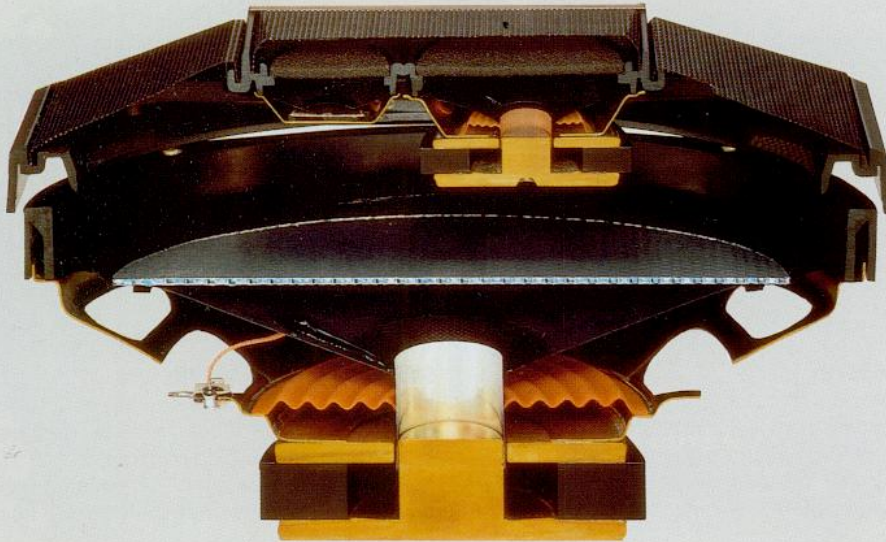

So wirken konventionelle Lautsprecher-Membranen

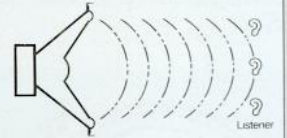

Und so sieht die hörbare Verbesserung der FISHER-Membranen aus

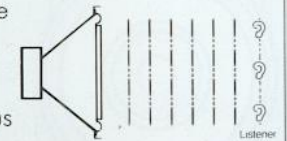

Mit der Honigwabe läßt sich eine sehr leichte und trotzdem sehr steife Membran bauen, die bis zum Rand gleichmäßig, ohne die geringsten Verzerrungen, schwingen kann. Dadurch wird eine absolut phasenreine Schallabstrahlung erreicht. Die Flachmembran mit der Honigwabe besteht aus Kunststoff, ist also gegen die extremen Feuchtigkeits- und Temperaturschwankungen im Auto völlig unempfindlich.



### STE 410

Universal-Einbaulautsprecher für Tür- und Heckmontage · Breitbandsystem mit Hochtonkegel · Max. Belastbarkeit 30 W · Nennbelastbarkeit 15 W · Frequenzgang 70 bis 18.000 Hz · Einbautiefe 45 mm · Befestigungslochkreis 103 mm  $\varnothing$ .



### STE 411

Universal-Einbaulautsprecher für Tür- und Heckmontage · **Honigwaben-Flachmembran** · 2-Weg-System · Max. Belastbarkeit 40 W · Nennbelastbarkeit 20 W · Frequenzgang 60–20.000 Hz · Einbautiefe 50 mm · Befestigungslochkreis 123 mm  $\varnothing$ .



### STE 414

Universal-Einbaulautsprecher für Tür- und Heckmontage · **Honigwaben-Flachmembran** · 2-Weg-System · **Für hohe Belastungen:** Max. Belastbarkeit 80 W · Nennbelastbarkeit 40 W · Frequenzgang 60–20.000 Hz · Einbautiefe 50 mm · Befestigungslochkreis 123 mm  $\varnothing$ .

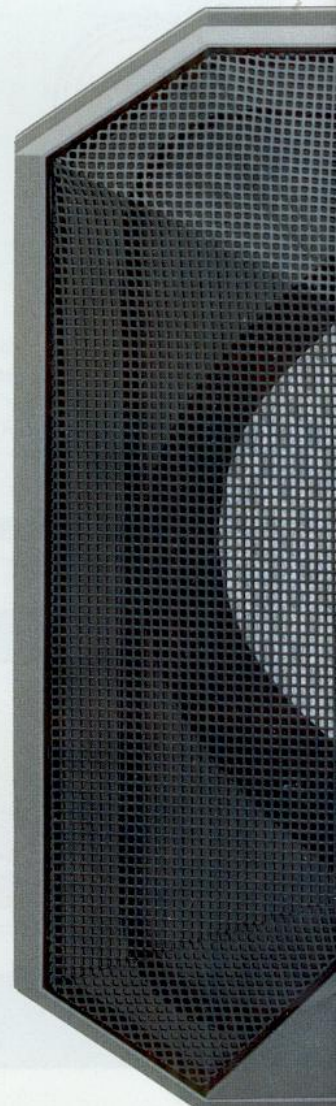

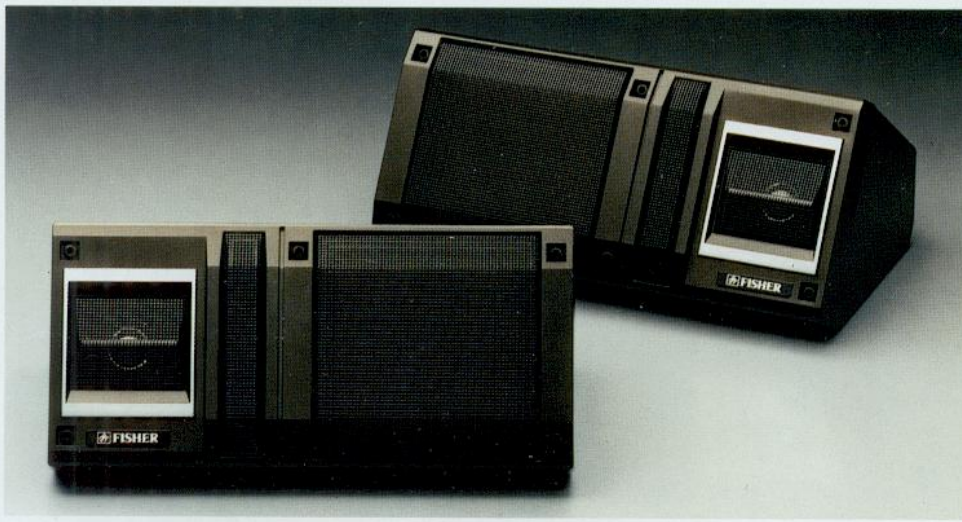

### STE 412

Gehäuse-Aufbaulautsprecher für Montage auf Heckablage · 2-Weg-Baßreflex-System  
 · Max. Belastbarkeit 30 W · Nennbelastbarkeit 15 W · Frequenzgang 80–20.000 Hz  
 · Abmessungen (BxHxT) 25x12x16 cm.



### STE 413

Gehäuse-Aufbaulautsprecher für Montage auf Heckablage · 3-Weg-System, geschlossene Box · Max. Belastbarkeit 30 W  
 · Nennbelastbarkeit 15 W · Frequenzgang 80–20.000 Hz · Abmessungen (BxHxT) 25x12x16 cm.



### STE 415

Universal-Einbaulautsprecher für Heckmontage · **Honigwaben-Flachmembran**  
 · 3-Weg-System ·  
**Für hohe Belastungen:**  
 Max. Belastbarkeit 80 W · Nennbelastbarkeit 40 W  
 · Frequenzgang 50 bis 20.000 Hz · Einbautiefe 99 mm · Montage-Ausschnitt (oval) 225x153 mm.

# FISHER HiFi

## In Europa für Europa

Europa ist auf dem Gebiet der Unterhaltungselektronik der anspruchsvollste Kontinent der Welt. Zum einen erfordern hier manche technische Gegebenheiten ganz besonders hochwertige Geräte. Denken Sie zum Beispiel nur an die nirgends sonst so starke Dichte der UKW-Sender, die nur von Tunern mit höchster Trennschärfe bewältigt werden kann. Oder an den Verkehrsfunk, den es sogar nur in Deutschland, Österreich und der Schweiz gibt. Auch die technischen Prüfvorschriften der einzelnen Länder sind in Europa die härtesten der Welt.

**DIE NEUE VIDEO-LINIE**  
**FISHER**  
**MADE IN GERMANY**



Zum anderen bestehen in Europa ganz andere Vorstellungen vom Design der Geräte wie zum Beispiel in Amerika oder Japan. Auch an Präzision und Qualität der Verarbeitung werden hier die höchsten Maßstäbe angelegt.

Um auf alle diese speziellen Anforderungen präzise eingehen zu können, unterhält FISHER HiFi in München große Entwicklungs- und Testlabors und ein eigenes Produktionswerk in Nördlingen im Ries.

Seit 1984 werden dort Videorecorder gebaut. Höchste Produktionsqualität – Made in Germany – verbunden mit dem japanischen Know How rationeller, automatischer und damit kostensenkender Produktionsverfahren, das sichert für FISHER den hohen Qualitätsstandard – zu wettbewerbsfähigen Preisen – zu Ihrem Vorteil.



# UND VIDEO

## In HiFi zu HiFi

Im Bild auf der rechten Doppelseite zeigen wir Ihnen die Vollendung eines AUDIO-VIDEO-SYSTEMS der höchsten Wiedergabe- und Komfortklasse. Das HiFi-System 8900 wird durch den HiFi-Stereo-Videorecorder P-840 K erweitert.

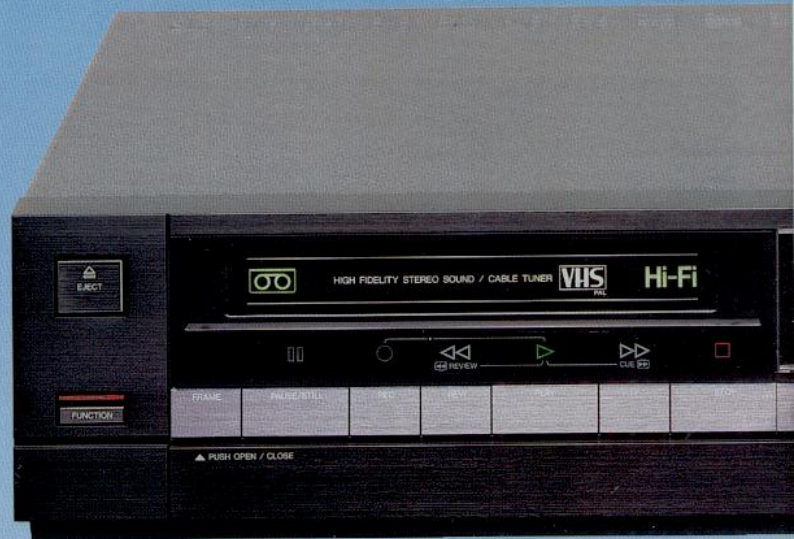

**Das Ergebnis in HiFi:** Eine Dynamik wie Dynamit durch die Perfektion der Tonquellen CD-Player und HiFi-Videorecorder und den 340-Watt-Sinus-Verstärker des Systems.

**Das Ergebnis in Video:** Brillante Bild-, Farb- und Tonqualität durch den First-Class-Recorder.

Das AUDIO-VIDEO-SYSTEM, das Grenzen sprengt.

Montage der Videorecorder im FISHER Werk Nördlingen. Made in Germany für Europa.

Die FISHER Europazentrale in München mit Verwaltung, Test- und Entwicklungslabors und deutscher Service-Zentrale.





Alle FISHER Videorecorder passen mit 44 cm Breite und im Design zu den großen, schwarzen FISHER HiFi-Anlagen. Als einheitliches AUDIO-VIDEO-SYSTEM.

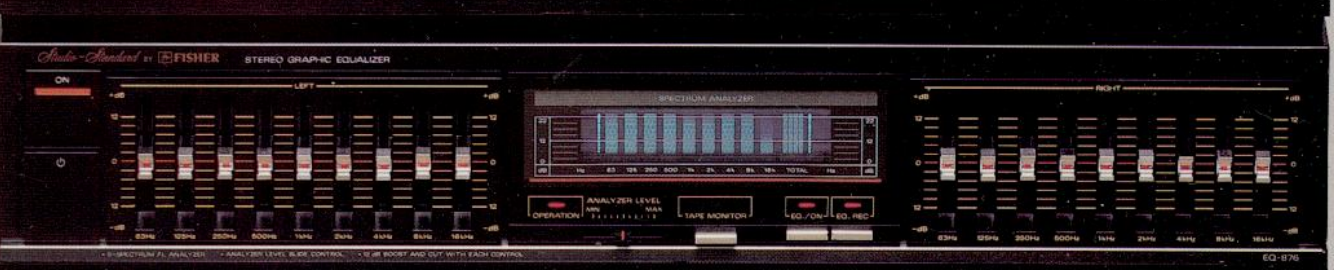

# FISHER CarFidelity in Zahlen

Modell		AX-72	AX-740	AX-760	AX-790	B-701
<b>TUNERTEIL</b>						
Abstimmbereich	UKW	87,5-108 MHz	87,5-108 MHz	87,5-108 MHz	87,5-108 MHz	
	MW	522-1611 kHz	522-1611 kHz	522-1611 kHz	522-1611 kHz	
	LW	153-281 kHz	153-360 kHz	155-281 kHz	155-281 kHz	
Frequenzraster (manuelle Abstimmung)	UKW	50 kHz	50 kHz	50 kHz	25 kHz	
	MW	9 kHz	9 kHz	9 kHz	9 kHz	
	LW	1 kHz	1 kHz	1 kHz	1 kHz	
Empfindlichkeit (150 Ohm)	UKW	2 µV	2 µV	2 µV	2 µV	
Trennschärfe (300 kHz)	UKW	65 dB	65 dB	65 dB	65 dB	
	MW, LW	60 dB	80 dB	80 dB	80 dB	
Frequenzgang (-4,5 dB)	UKW (Stereo)	50-12.500 Hz	40-12.500 Hz	40-12.500 Hz	40-14.000 Hz	
	UKW (Mono)	50-8.000 Hz	40-8.000 Hz	40-8.000 Hz	40-8.000 Hz	
Übersprechdämpfung (1000 Hz)		30 dB	35 dB	35 dB	40 dB	
Klirrfaktor (Mono/Stereo)		< 1% / < 1%	0,4% / 0,7%	0,3% / 0,5%	0,3% / 0,5%	
AM-Unterdrückung	UKW	40 dB	45 dB	45 dB	55 dB	
<b>CASSETTE TEIL</b>						
Frequenzgang (METAL)		63-12.500 Hz	40-12.500 Hz	40-17.000 Hz		
Auto Reverse			●	●	●	
Rauschverminderungs-System	-	-	-	DNR	Dolby	
Ruhegeräuschspannungs- abstand	mit Dolby	-	-	60 dB	62 dB	
	ohne Dolby	48 dB	52 dB	55 dB	55 dB	
Gleichlaufschwankungen (DIN)		≤ 0,3%	≤ 0,25%	≤ 0,2%	≤ 0,15%	
<b>VERSTÄRKERTEIL</b>						
Fader eingebaut				●	●	
Höhen- und Tiefeneinsteller		Klangwaage	Klangwaage	separat	separat	
Loudness		-	schaltbar	autom.	autom.	
Ausgangsleistung (10% THD)	Front (Sinus)	2×4 Watt	2×12 Watt	2×12 (4 <sup>3</sup> ) Watt	2×12 Watt <sup>1)</sup>	2×33 Watt <sup>2)4)</sup>
	Front (Musik)	2×7,5 Watt	2×19 Watt	2×19 (7,5 <sup>3</sup> ) Watt	2×19 Watt	
	Heck (Sinus)	-	-	2×4 Watt <sup>3)</sup>	2×33 Watt <sup>2)</sup>	2×33 Watt
	Heck (Musik)	-	-	2×7,5 Watt <sup>3)</sup>		
Frequenzgang		40-18.000 Hz	30-20.000 Hz	30-20.000 Hz	30-25.000 Hz	20-30.000 Hz
Empfohlene Lautsprecher-Impedanz		≥ 4 Ohm	≥ 4 Ohm	≥ 4 Ohm	≥ 4 Ohm	≥ 4 Ohm
<b>ALLGEMEINES</b>						
Stromaufnahme (13,8 V)	Ruhe	0,02 A	0,02 A	0,02 A	0,02 A	-
	Betrieb	2,0 A (max.)	(max.)	5,0 A (max.)	5,0 A (max.)	15,0 A (max.)
Abmessungen (B×H×T)		180×52×165 mm	180×52×165 mm	180×52×165 mm	180×52×165 mm	230×65×200 mm
Gewicht		1,2 kg	1,5 kg	1,5 kg	1,7 kg	2,2 kg

1) Durch Anschluß der HiFi-Endstufe B-701 auf 2×33 Watt Sinus erweiterbar 2) Anschluß der HiFi-Endstufe B-701 erforderlich 3) Bei Vierkanal-Betrieb 4) ≤ 1% Klirrfaktor

**Hinweis:** Die verschiedenen Meßvorschriften für Geräte der Unterhaltungselektronik basieren auf Klima- und Betriebsbedingungen in normalen Wohnräumen. Die Betriebsbedingungen für Autostereoanlagen sind jedoch teils sehr extrem (Hitze, Kälte, Feuchtigkeit in raschem Wechsel, starke Erschütterungen). Bei der Ermittlung der vorstehenden technischen Daten wurde hierauf weitgehend Rücksicht genommen. Stand: März 1986. Alle vorangegangenen Veröffentlichungen technischer Daten sind hiermit überholt. Änderungen und Irrtum vorbehalten.

Ihr FISHER-Fachhändler: