

**ELAC**

Miracord 50 H

Miraphon 22 H

er  
el Otto  
ssic.de

© beim Hersteller  
Archiv Michael Otto  
Hi-Fi-Classic.de

Hi-Fi-Laufwerke der internationalen Spitzenklasse für Kenner meisterlicher Musik, die nach höchster Tontreue, nach wirklicher High Fidelity suchen.

Hi-Fi-Laufwerke mit vielseitigem Bedienungskomfort und attraktiven - für den heutigen Stand der High Fidelity richtungweisenden - Merkmalen.

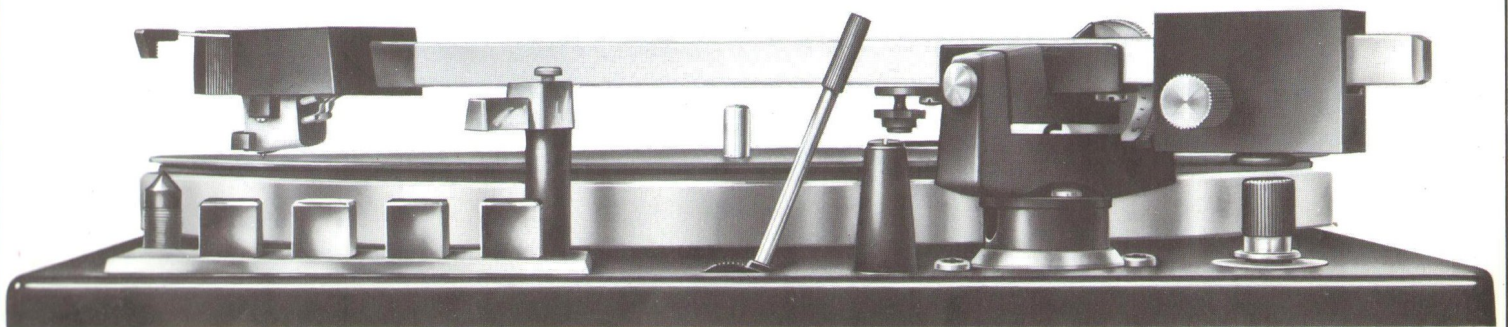



# FÜR KENNER MEISTERLICHER MUSIK

## MIRACORD 50 H

Dieser Hi-Fi-Stereo-Plattenwechsler ist zugleich vollautomatischer Plattenspieler und Dauerspieler. Er ist 4tourig und besitzt eine automatische Endabschaltung. Die stabile Chassisplatte aus schwerem Stahlblech ist durch ihre elastische Lagerung weitgehend gegen äußere Vibration gesichert. Der Antrieb des Plattentellers erfolgt über Stufenscheibe und Zwischenrad mit aufvulkanisiertem Gummi durch einen Synchron-Motor (Papst-Außenläufer), dessen Drehzahl nicht lastabhängig ist. Der schwere ausgewuchtete Plattenteller hat einen Durchmesser von über 30 cm. Mit allseitig ausbalanciertem Präzisions-Tonarm, Tracking-Kontrolle, Antiskating-Einrichtung, Wechselautomatik,

Drucktastensteuerung und integriertem Tonarmlift bietet dieses Hi-Fi-Laufwerk einen außergewöhnlichen Komfort. Die folgenden Seiten informieren Sie über alle attraktiven Details.

Chassisabmessung: 368 x 317 mm — Mindestabmessungen des Grundbrettes: 450 x 360 mm — Platzbedarf über dem Grundbrett: Bei abklappbarem Deckel 145 mm, bei festem Deckel 230 mm — Platzbedarf unter dem Grundbrett: 90 mm — Gewicht: 6,5 kg — Netzanschluß 220 V Wechselspannung, 50 Hz oder 110 V, 60 Hz — Leistungsaufnahme: ca. 15 VA.

beim Hersteller  
Archiv Michael Otto  
HiFi-Classic.de

© beim  
Archiv

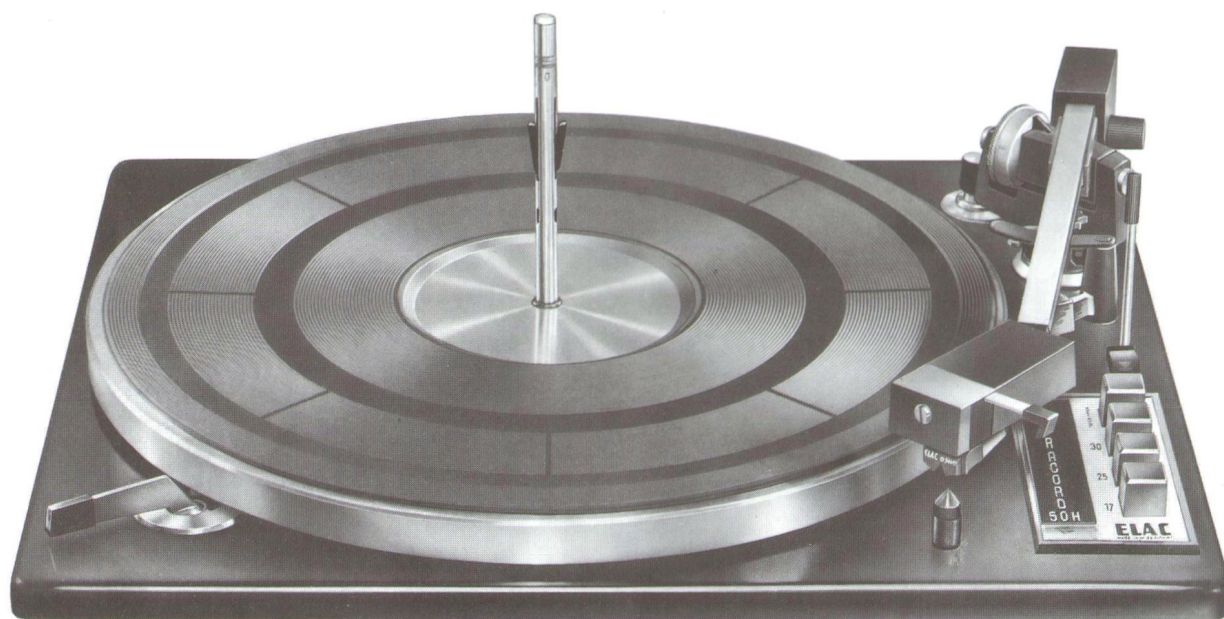

Aufsehenerregende Forschungsergebnisse und bahnbrechende Konstruktionen begründen die internationale Wertschätzung, die ELAC Wissenschaftler und Techniker in aller Welt genießen. Diese Hi-Fi-Spezialisten präsentieren mit MIRACORD 50 H und MIRAPHON 22 H Hi-Fi-Laufwerke von höchster technischer und akustischer Perfektion. Die attraktiven Merkmale dieser Geräte sind für den heutigen Stand und für die

weitere Entwicklung der High Fidelity richtungweisend. Jeder Hi-Fi-Freund, der nach höchster Tontreue, nach wirklicher High Fidelity sucht, wird in diesen Geräten seine Wünsche gänzlich erfüllt finden. Der international anerkannte Formgestalter Hernandez gab MIRACORD 50 H und MIRAPHON 22 H die klaren Konturen, die den harmonischen und funktionsbetonten Aufbau dieser Hi-Fi-Laufwerke besonders deutlich machen. Das

Hi-Fi-Programm der ELAC umfaßt auch hochwertige Lautsprecher-Kombinationen und die berühmten Hi-Fi-Stereo-Verstärker, Tuner und Receiver der FISHER RADIO CORPORATION, USA. Fordern Sie hierfür bitte Spezial-Druckschriften an.

## MIRAPHON 22 H

Für den Kreis der Musikfreunde, die bewußt auf die Möglichkeit verzichten, die ein Hi-Fi-Stereo-Plattenwechsler bietet, haben die Spezialisten der ELAC diesen vollautomatischen 4tourigen Hi-Fi-Stereo-Plattenspieler mit automatischer Endabschaltung entwickelt. Wie MIRACORD 50 H — wesentliche technische Merkmale und Formgebung sind identisch mit ihm — vereinigt auch MIRAPHON 22 H ein Höchstmaß an Präzision, Wiedergabequalität und Bedienungskomfort in sich. So besitzt auch dieses Gerät einen allseitig ausbalancierten Präzisions-tonarm mit Tracking-Kontrolle und Antiskating-Einrichtung, den schweren ausgewuchteten Plattenteller mit einem

Durchmesser von über 30 cm, die äußerst leichtgängige Drucktastensteuerung für alle Plattengrößen und den eingebauten Tonarmlift. Chassisabmessung: 368 x 317 mm — Mindestabmessungen des Grundbrettes: 450 x 360 mm — Platzbedarf über dem Grundbrett: Bei abklappbarem Deckel 100 mm, bei festem Deckel 160 mm — Platzbedarf unter dem Grundbrett: 90 mm — Gewicht: 6,5 kg — Netzanschluß 220 V Wechselspannung, 50 Hz oder 110 V, 60 Hz Leistungsaufnahme: ca. 15 VA.

© beim Hersteller  
Archiv Michael Otto  
HiFi-Classic.de

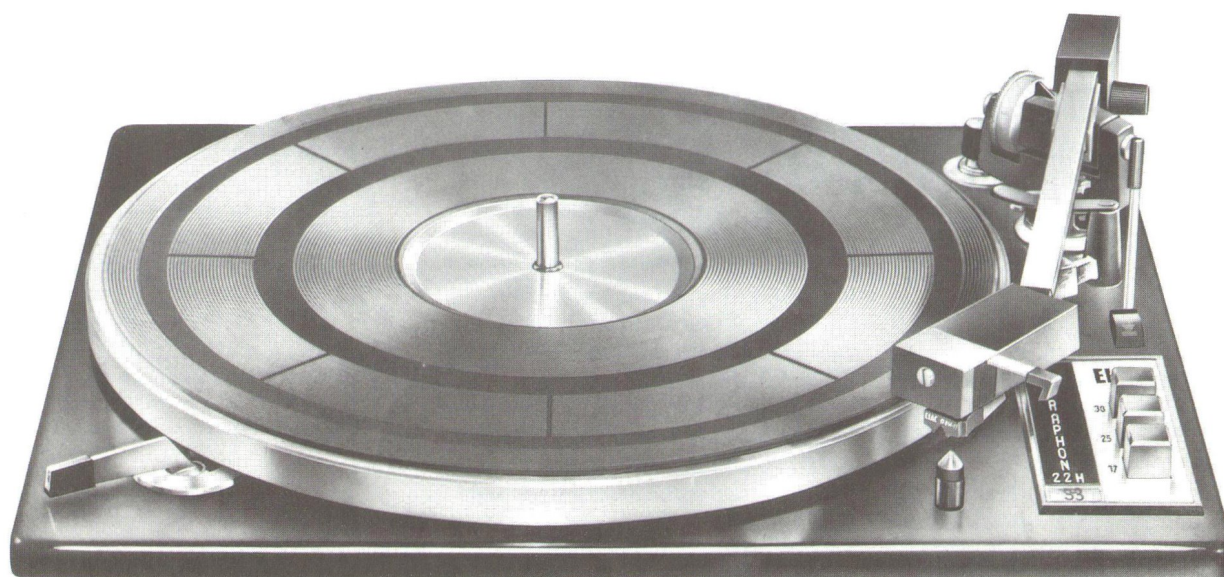

**Antrieb durch  
Synchron-Motor  
bedeutet  
keine Abweichung  
von den Nenn-Drehzahlen**

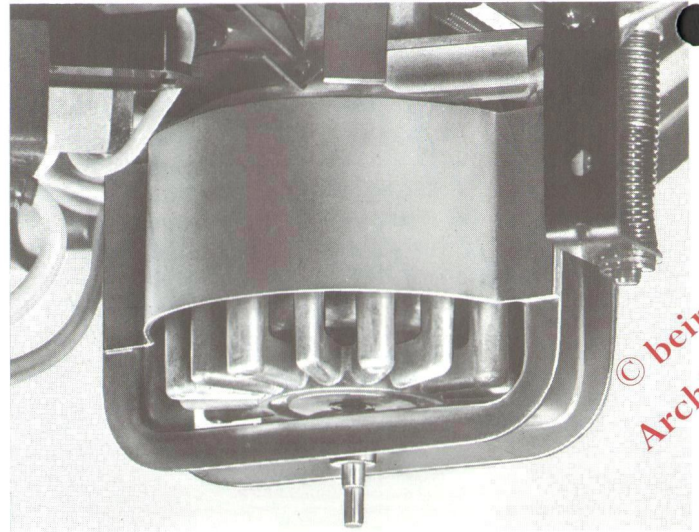

**Höchste Drehzahlgenauigkeit  
ohne Feinregulierung!**

Beide ELAC Hi-Fi-Laufwerke sind 4tourig. Durch einen leichten Hebel-  
druck können die Platten-Umdrehungs-  
geschwindigkeiten ( $16\frac{2}{3}$ ,  $33\frac{1}{3}$ , 45,  
78 UpM) präzise eingestellt werden.  
Da der Antrieb bei beiden Geräten  
durch einen Synchron-Motor (Papst-  
Außenläufer) erfolgt, erübrigen sich  
umständliche Drehzahl-Korrekturen  
mit Stroboskop-Scheibe und Fein-  
einstellung. Die Drehzahl bei  
Synchron-Motoren ist im Gegensatz zu  
der bei Asynchron-Motoren nicht  
lastabhängig. Synchron-Motore laufen  
in absolutem Gleichtakt mit der  
konstanten Netzfrequenz. Sie  
garantieren damit höchste Gleichlauf-  
Genauigkeit. So liegen die  
Schwankungen im unteren Frequenz-  
bereich (wow) bei  $\pm 0,06\%$  und im  
oberen Frequenzbereich (flutter) bei  
 $\pm 0,07\%$ .

Die Übersetzung des Antriebs auf den  
Plattenteller erfolgt über Stufenscheibe

und Zwischenrad mit aufvulkanisiertem  
Gummi.

Die magnetische Streuung des sorgfältig  
ausgewuchteten Motors ist so minimal,  
daß sie keinen Einfluß auf den  
Tonabnehmer hat.

Da der Motor drehelastisch mit dem  
Chassis verbunden ist, werden  
Erschütterungen nicht übertragen.

Bei diesem massiven  
Plattenteller mit  
echten Hi-Fi-Dimensionen  
ragt keine Schallplatte  
über den Rand hinaus

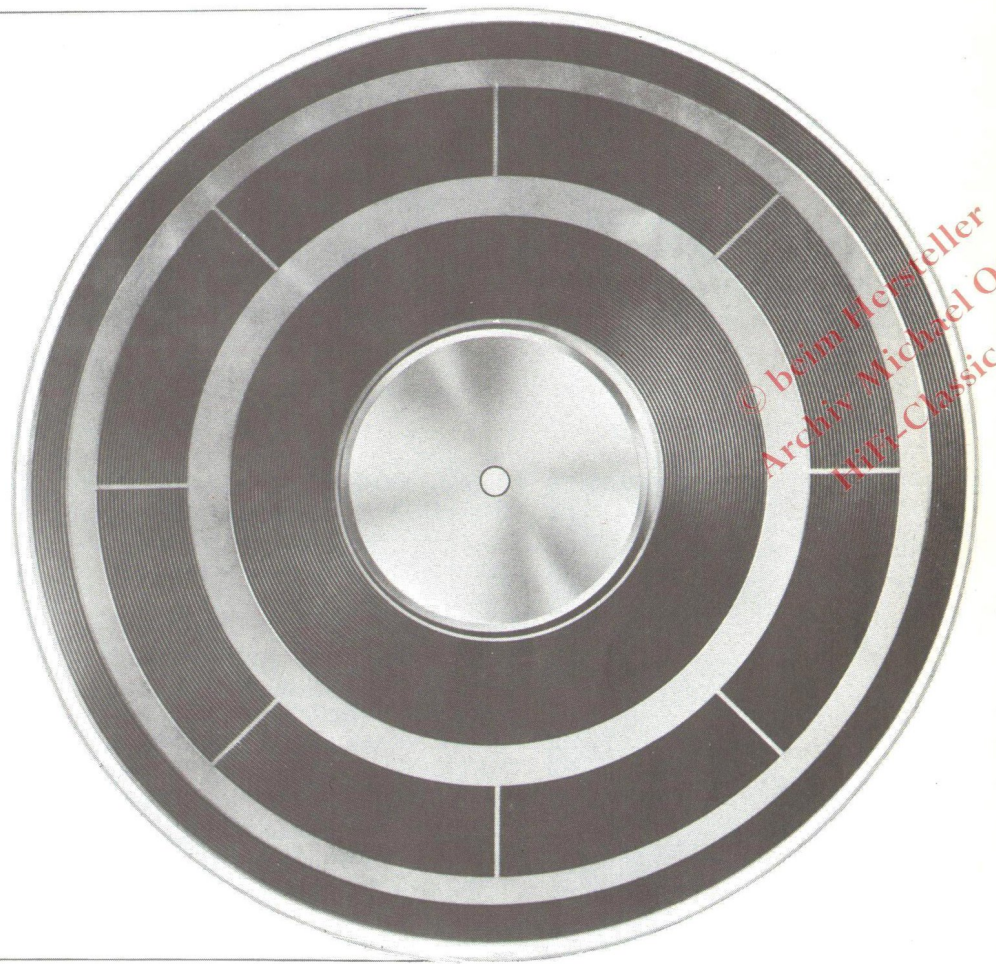

MIRACORD 50 H und MIRAPHON 22 H haben einen Plattenteller mit einem Durchmesser von etwas über 30 cm. Somit werden auch die größten Schallplatten bis zum Rand hin an jedem Punkt unterstützt. Ragt nämlich die Schallplatte über den Rand hinaus, können Schwingungen auftreten, die eine gute Wiedergabe empfindlich stören. Der Plattenteller ist aus unmagnetischem Zinkdruckguß, präzise gelagert und wiegt 2,3 kg. Die aus-

wechselbare Spezialgummiauflage schmiegt sich dem Plattenteller fest an. Selbstverständlich ist jeder Plattenteller einzeln dynamisch ausgewuchtet. Das ergibt zusammen mit der großen Schwungmasse eine sehr hohe Gleichlaufgenauigkeit der Plattenteller-Umdrehung. Nach dem Abschalten des Gerätes wird der Auslauf des Plattentellers durch eine selbsttätig wirkende Bremse verkürzt.

**In allen Richtungen  
ausbalancierter  
Präzisions-Tonarm  
mit Studio-Eigenschaften**

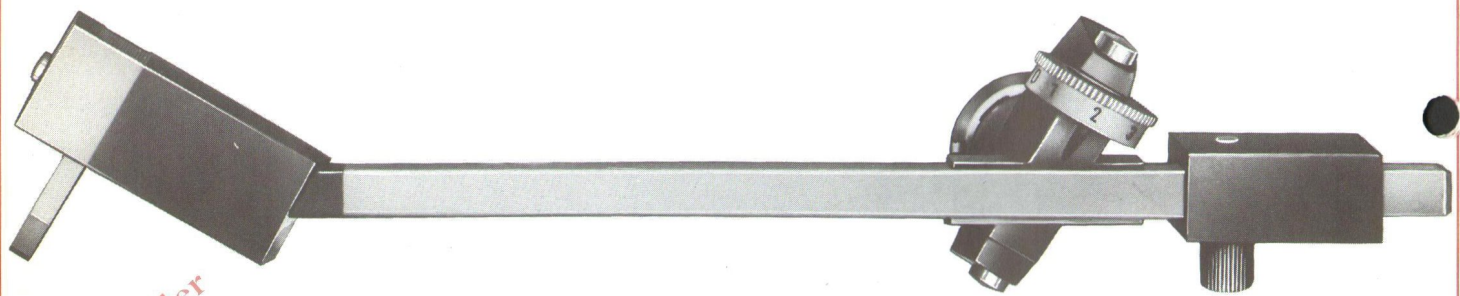

beim Hersteller  
Archiv Michael Otto  
HiFi-Classic.de

© beim  
Archiv

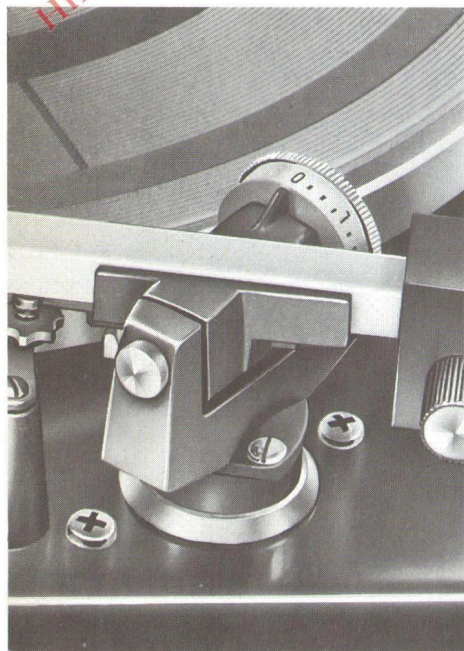

Für MIRACORD 50 H und MIRAPHON 22 H wurde ein neuer Tonarm mit der außergewöhnlichen Länge von 204 mm, gemessen von der Abtastspitze bis zur Lagerachse, geschaffen. Er besteht aus Profilmaterial mit quadratischem Querschnitt und ist von so hoher Steifigkeit, daß der gesamte Übertragungsbereich frei ist von Resonanzen, die sich auf die Wiedergabequalität auswirken könnten. Die Auflagekraft läßt sich im Bereich von 0 p — 6 p an einem Rändelring stufenlos einstellen. Auch bei kleinster Auflagekraft arbeitet die automatische Endabschaltung einwandfrei. Alle Tonabnehmer mit Eigengewichten von 1 — 18 g können ausbalanciert werden. Bei der konstruktiven Auslegung des Tonarmes wurde besonders darauf geachtet, daß er im Schwerpunkt gelagert und somit in allen Richtungen ausbalanciert ist. Zusammen mit seiner minimalen Lagerreibung bedeutet dies: Die Abtastsicherheit bleibt selbst dann erhalten, wenn das Laufwerk nicht waagrecht steht oder die Schallplatte exzentrisch ist.

Der Tonkopfschlitten — aus dämpfendem Kunststoff — ist mit dem Hi-Fi-Stereo-Magnet-Tonabnehmer ELAC STS 344-17 ausgestattet. Er kann

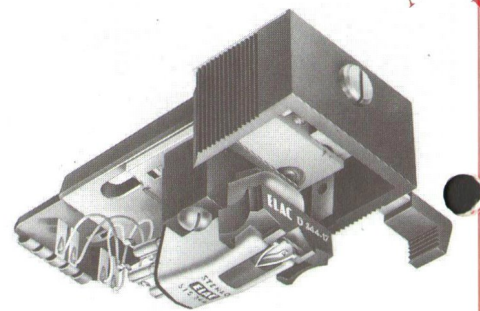

gegen Tonkopfschlitten mit anderen ELAC-Systemen für spezielle Anwendungszwecke bequem ausgetauscht werden. Darüber hinaus lassen sich auch alle Systeme mit USA-Standard-Abmessungen einbauen. Soll MIRACORD 50 H ausschließlich als Spieler eingesetzt werden, kann die Lage der ELAC Systeme durch Unterlegen eines Keils am System-Sockel so verändert werden, daß der vertikale Spurwinkel von 15 ° zur Platte eingehalten wird.

# Vollendete Tonwiedergabe durch Tracking-Kontrolle und Antiskating-Einrichtung

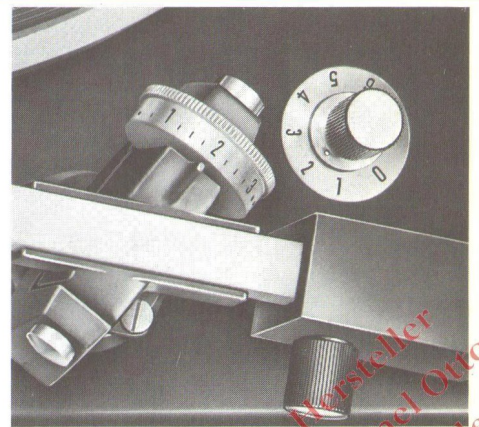
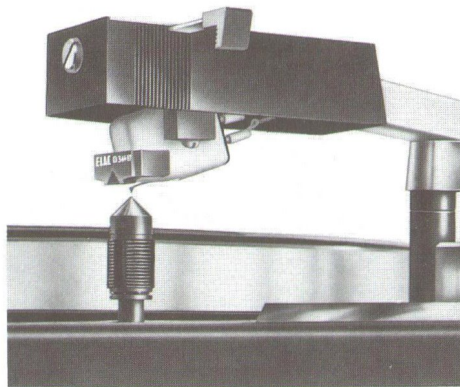
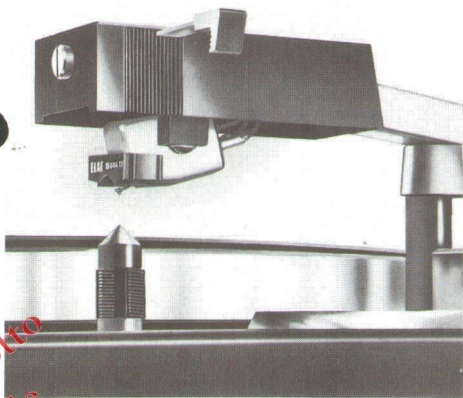

## Stets optimale Tonarmgeometrie durch Tracking-Kontrolle

Der Bedeutung des tangentialen Spurfehlwinkels (tracking error) — der sich besonders bei den innen liegenden Rillen der Schallplatte auf die Wiedergabegüte ungünstig auswirken kann — wurde im besonderen Maße Rechnung getragen. Durch die optimale Auslegung der Tonarmgeometrie werden Verzerrungen, die durch den tangentialen Spurfehlwinkel entstehen können, weitgehend vermieden. Durch eine von ELAC-Spezialisten entwickelte neuartige Justiereinrichtung kann die optimale Tonarmgeometrie stets eingehalten werden, da mit Hilfe dieser Einrichtung der Nadelpunkt jedes Systems auf sehr einfache Art exakt justiert und jederzeit kontrolliert werden kann.

## Gleichmäßige seitliche Abtastung der Schallplattenrillen durch Antiskating-Einrichtung

Beim Abtasten der Schallplattenrillen entstehen Skatingkräfte, die eine stärkere Beanspruchung der inneren Rillenflanke bewirken. Durch den ungleichmäßigen Druck auf die Rillenflanken machen sich Verzerrungen bei der Wiedergabe bemerkbar. Um die Skatingkräfte auszugleichen, wurde für MIRACORD 50 H und MIRAPHON 22 H eine Antiskating-Einrichtung entwickelt, die genau auf die Tonarmgeometrie abgestimmt ist. Diese Antiskating-Einrichtung besteht aus einer Feder-Gegenkraft, deren Größe mit einem Rändelknopf für eine bestimmte Auflagekraft eingestellt werden kann. Das bedeutet: Vollendete Tonwiedergabe und äußerste Schonung der Schallplatten.

**MIRACORD 50 H - MIRAPHON 22 H**  
**für höchste Ansprüche**  
**vielseitig und komfortabel**  
**einfache und sichere Bedienung**

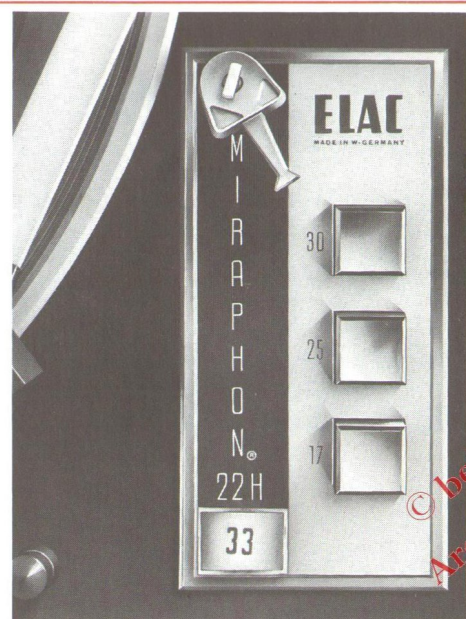
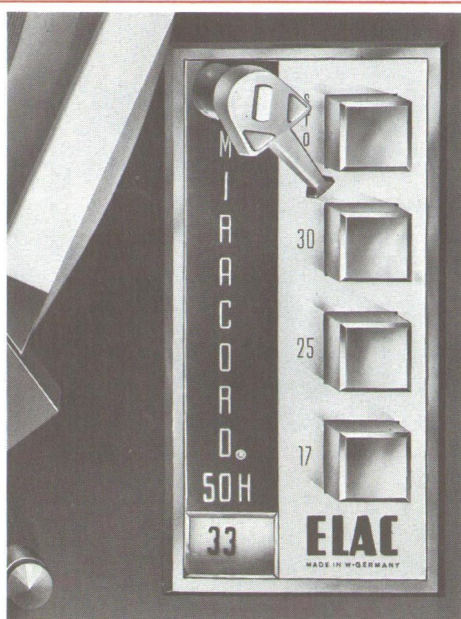
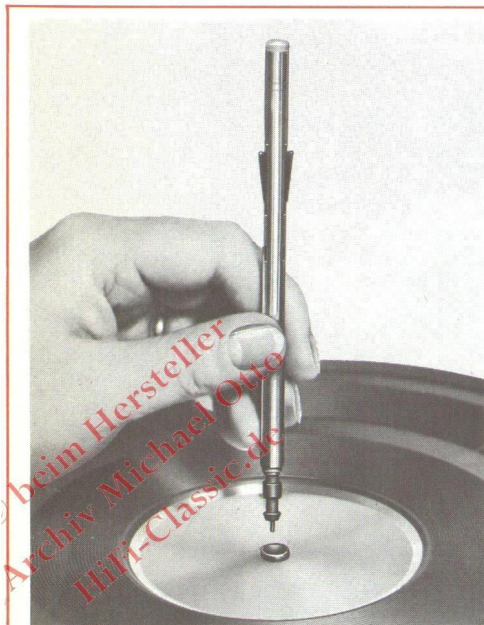

**MIRACORD 50 H**  
**Plattenwechsler, automatischer**  
**Spieler und Dauerspieler**

Die freitragende, unverriegelte ELAC Stapelachse wechselt bis zu 10 Schallplatten schonend und sicher. Auch während des Spiels können Platten — unbehindert von Stabilisierungs-Vorrichtungen — aufgelegt oder abgenommen werden. Gewechselt werden Platten mit gleichem Durchmesser und gleicher Drehzahl innerhalb eines Stapels. Verwendet man anstelle der Stapelachse die mitgelieferte Spielerachse, wird MIRACORD 50 H zum automatischen Spieler oder bei umgekehrt eingesteckter Spielerachse zum Dauerspieler. Während des Abspielvorgangs ist die Wechselautomatik vom Antrieb vollständig getrennt. Rückwirkungen der Mechanik auf den Tonabnehmer und damit auf die Tonwiedergabe können also nicht auftreten.

**Hoher Bedienungskomfort**  
**durch Drucktastensteuerung**

Nachdem die Plattenteller-Drehzahl eingestellt ist — sie erscheint gut sichtbar in einem beleuchteten Feld — genügt ein leichter Druck auf eine der 3 Starttasten. Damit wird der dem Durchmesser der Schallplatte entsprechende Tonarmaufsetzpunkt gewählt und das Gerät gleichzeitig gestartet: Der Tonarm hebt sich von der Stütze und setzt die Abtastnadel exakt in die Einlaufrille der Schallplatte. Nach dem Abspielvorgang kehrt der Tonarm auf die Stütze zurück, und das Gerät schaltet sich ab. Bei MIRACORD 50 H kann mit der Stoptaste das Spiel jederzeit unterbrochen werden. Federleicht lassen sich die Tasten niederdrücken. Das Chassis wird nicht erschüttert und die Nadelführung nicht gestört. Der Tonarm kann auch manuell an jeder Stelle der Schallplatte aufgesetzt werden. Hierbei wird der Antrieb beim Einschwenken des Tonarmes selbsttätig eingeschaltet.

**MIRAPHON 22 H - einzigartig**  
**als vollautomatischer Spieler**

Genau wie bei MIRACORD 50 H funktioniert die Drucktastensteuerung. Mit einem einzigen Tastendruck wird das Gerät eingeschaltet und der Tonarm-Aufsetzpunkt gesteuert. Für jede handelsübliche Plattengröße ist eine getrennte Starttaste vorhanden. Im Gegensatz zu MIRACORD 50 H ist jede Taste gleichzeitig Stoptaste, mit der das Spiel unterbrochen und der Tonarm auf die Stütze zurückgeführt werden kann. Die automatische Endabschaltung funktioniert selbst bei kleinster Auflagekraft einwandfrei, da sie nur minimale Kräfte beansprucht.

**Eine Besonderheit -  
der Tonarmlift, eine wichtige Hilfe,  
auf die kein Schallplattenfreund  
verzichten sollte**

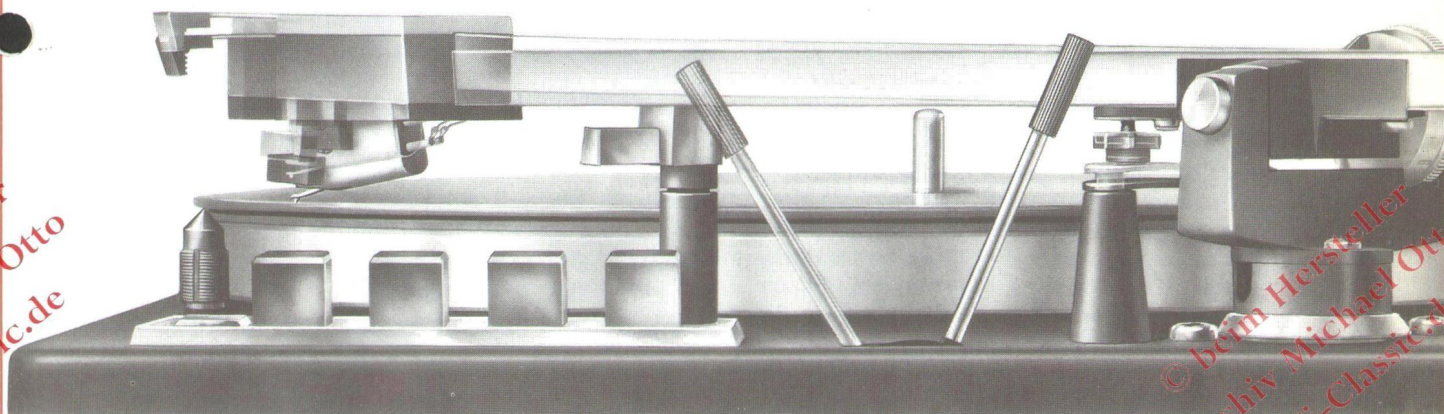

Schallplatten auflegen ist bei MIRACORD 50 H und MIRAPHON 22 H die einzige „Handarbeit“. Alles andere führen diese Hi-Fi-Laufwerke — zum Besten der Schallplatte und der Abtastnadel — mit ihrer präzisen Mechanik selbst aus. Augenfällig ist hierfür der Tonarmlift, der den großen Komfort dieser Geräte noch erweitert. Durch ihn ist es möglich, die Abtastnadel an jeder gewünschten Stelle der Schallplatte aufzusetzen und

abzuheben, ohne dabei den Tonarm zu berühren. Schallplatte und Abtastnadel können also nicht durch unsichere Handbewegung beschädigt werden. Der Tonarm wird durch eine einfache Hebelbewegung angehoben und kann nun bis zur gewünschten Position über die Schallplatte geführt werden. Das Zurücklegen des Hebels löst den durch eine Silicon-Hydraulik gesteuerten Absenkvorgang aus und setzt die Abtastnadel sanft in die Plattenrinne. Der Tonarm kann in der gleichen Weise wieder von der Platte gehoben, an anderer Stelle aufgesetzt oder auf die Stütze zurückgeführt werden.

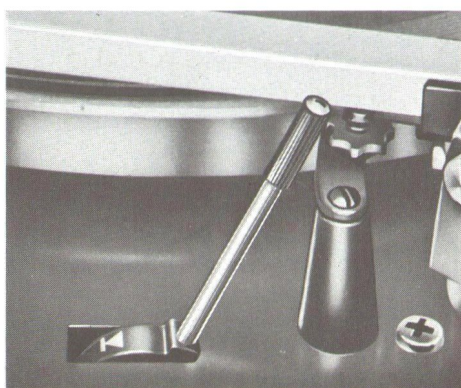

# Hervorragender Tonabnehmer macht die Schallplatten wertvoller

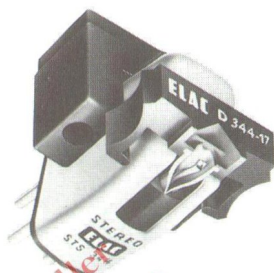

Der Tonkopfschlitten von MIRACORD 50 H und MIRAPHON 22 H ist mit dem ausgezeichneten Hi-Fi-Stereo-Magnet-Tonabnehmer ELAC STS 344-17 — selbstverständlich mit Diamantnadel — ausgestattet. Dieser Tonabnehmer ist universell zum Abspielen von Stereo- und Mikrorillen-Schallplatten verwendbar. Elastizität und schwingende Masse sind so harmonisch aufeinander abgestimmt, daß ein Maximum an guten Eigenschaften erzielt wird. Das bedeutet: Vollendete Ton-

wiedergabe im gesamten Hörspektrum, klare Trennung der Kanäle, gradliniger Frequenzgang — verzerrungsfrei vom tiefsten Baß bis zum höchsten Diskant, äußerste Schonung der Schallplatten und der Abtastnadel durch geringe Rückstell- und Auflagekraft. Ständiger guter Kontakt zwischen Tonrinne und Abtaststift ist auch bei kritischen Platten bis zu den höchsten vorkommenden Aussteuerungen durch extrem nachgiebige Nadellagerung gewährleistet.

## Hi-Fi-Magnet-Tonabnehmer ELAC STS 344-17

für Stereo- und Mikrorillen-Abtastung.  
Frequenzkurve bezogen auf konstante Auslenkgeschwindigkeit.

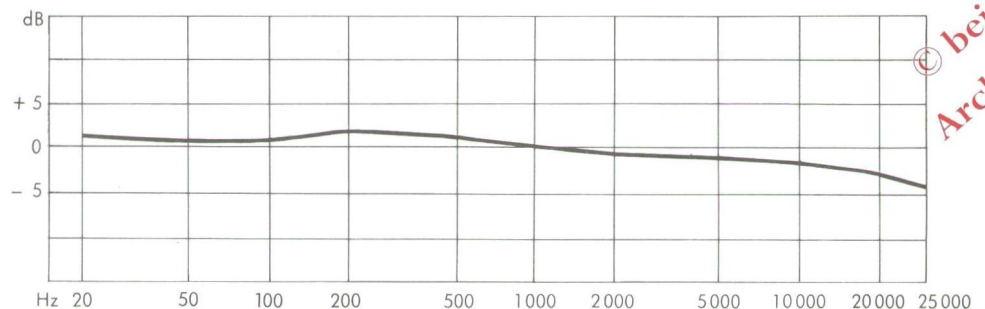

## Technische Daten

|   |  |
|---|--|
| Zugehöriger Nadeltyp  | ELAC D 344-17                              |
| Abrundungsradius  | 17 $\mu\text{m}$                           |
| Frequenzbereich   | 20 ... 22 000 Hz                           |
| Empfindlichkeit je Kanal<br>bei 1 000 Hz                          | $\frac{10 \text{ mV}}{10 \text{ cm}}$<br>s |
| Empfindlichkeitsdifferenz zwischen<br>beiden Kanälen bei 1 000 Hz | < 1,5 dB                                   |
| Übersprechdämpfung bei 1 000 Hz                                   | 24 dB                                      |
| Induktivität je Kanal   | 320 mH                                     |
| empfohlener Abschlußwiderstand                                    | 47 kOhm                                    |
| zulässige Auflagekraft  | 1,0 ... max. 2,0 p                         |
| Abtastsicherheit  | bei 1 p/100 Hz > 60 $\mu\text{m}$          |
| Statische Compliance (Elastizität)                                | 25 x 10 <sup>-6</sup> cm/dyn               |
| Vertikaler Spurwinkel   | 15°  |

## Spezialzubehör für MIRACORD 50 H und MIRAPHON 22 H

Für die individuelle Ausgestaltung von Hi-Fi-Anlagen halten wir Zubehör bereit, das zum Teil auch speziellen Verwendungszwecken — wie zum Beispiel dem Abspielen alter Schellackplatten — dienen kann.



ELAC STS 444-12

Ein Hi-Fi-Stereo-Magnet-Tonabnehmer für höchste Ansprüche, der speziell für Stereo-Schallplatten dimensioniert ist und mit einer Diamantnadel von 12  $\mu\text{m}$  Abrundungsradius geliefert wird. Dieser Tonabnehmer ist auch unter der Bezeichnung ELAC STS 444-E mit elliptischer Abtastnadel erhältlich. Er verhindert Verzerrungen, die bei hohen Frequenzen durch den sogenannten Pinch-Effekt entstehen können.



ELAC S 244-65

Diese Spezial-Abtastnadel ist ausschließlich für monophonische Tonabstufung alter Schellackplatten mit 78 UpM entwickelt worden. Sie kann mit wenigen Handgriffen in die neuen ELAC Hi-Fi-Tonabnehmer eingesetzt werden. Die beiden Stereokanäle sind parallel zu schalten und die Auflagekraft ist auf 3 p zu erhöhen.

### Transistor-Entzerrer- Vorverstärker PV 9

Beim Anschluß der ELAC Hi-Fi-Laufwerke mit Magnet-Tonabnehmern an ein Rundfunkgerät oder Steuergerät ohne Vorverstärkung ist die Zwischenschaltung des PV 9 notwendig. Der Einbau ist sehr einfach. PV 9 wird lediglich in eine Kontakteleiste unter der Chassisplatte gesteckt.

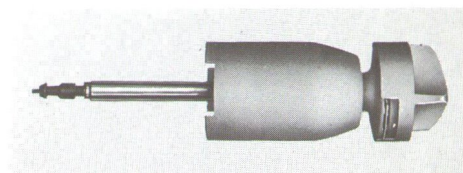

Stapelachse SA 383

zum Wechseln von Schallplatten mit 38 mm Mittelloch.

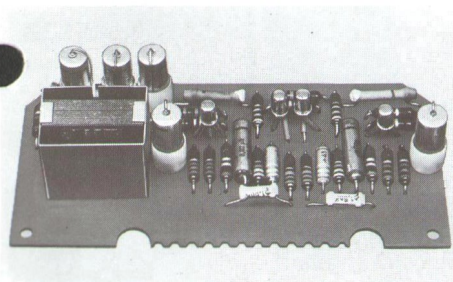

Edelholz-Zarge AZ 6

für Hi-Fi-Laufwerke, die nicht fest eingebaut werden.  
Abmessungen: 410 x 360 x 100 mm.

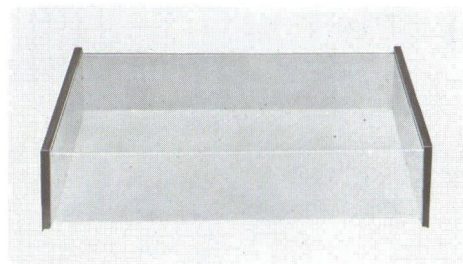

Abdeckhaube AH 6

aus Kunstglas mit Edelholz-Seitenflächen. Sie paßt zur Zarge AZ 6.  
Abmessungen: 410 x 360 x 82 mm.

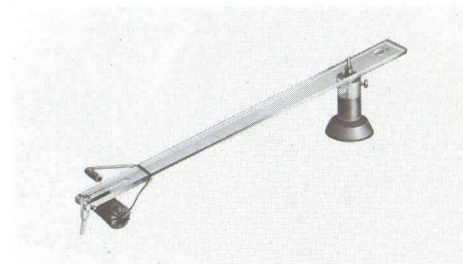

Dust-Bug

Federleichter Staubschutz-Arm, der Plattenrillen und Abtastnadel während des Spiels vom Staub freihält.

## Hier noch einmal die wichtigsten technischen Daten



Chassisabmessungen  
Mindestabmessungen des  
Grundbrettes  
Einbautiefe  
Antriebsart

Plattenteller

Gleichlaufschwankungen  
(nach DIN 45 539)

Rumpelspannungsabstand  
(nach DIN 45 539)

Tonarm

Länge des Tonarms  
(von senkrechter Achse  
bis Abtastspitze)

Auflagekraft

Besonderheiten

Gewicht

368 x 317 mm

450 x 360 mm

95 mm

Spezial-Synchron-Motor mit Außenläufer  
und Reibradgetriebe

Gewicht: 2,3 kg

Material: Zinkdruckguß

Durchmesser: 302 mm

im unteren Frequenzbereich (wow)  $\pm 0,06\%$

im oberen Frequenzbereich

(flutter)  $\pm 0,07\%$

> 60 dB

in allen Richtungen ausbalancierter Leicht-  
metallarm mit quadratischem Querschnitt.  
Eigenresonanz unterhalb des Hörbereichs

204 mm

im Bereich von 0 — 6 p an Rändelring  
stufenlos einstellbar

integrierter Tonarmlift,  
Antiskating-Einrichtung,  
Tracking-Kontrolle,  
Drucktastensteuerung

6,5 kg

beim Hersteller  
Archiv Michael Otto  
HiFi-Classic.de

© beim  
Archiv

Technische Daten  
des Hi-Fi-Stereo-Tonabnehmers  
ELAC STS 344-17  
siehe Seite 10



ELECTROACUSTIC GMBH

2300 KIEL

Westring 425-429

Gründungsmitglied des Deutschen Hi-Fi-Instituts.

Änderungen, die dem technischen Fortschritt dienen, vorbehalten.



## Preis-Übersicht

|   | Unverbindliche<br>Richtpreise<br>ohne MwSt.<br>DM | Unverbindliche<br>Richtpreise<br>mit MwSt.<br>DM |
|---|---|--|
| <b>MIRACORD 50 H</b>  |   |  |
| mit Hi-Fi-Stereo-Magnet-Tonabnehmer<br>ELAC STS 344-17              | 418,—   | 463,98   |
| mit Hi-Fi-Stereo-Magnet-Tonabnehmer<br>ELAC STS 344-E               | 455,—   | 505,05   |
| mit Hi-Fi-Stereo-Magnet-Tonabnehmer<br>ELAC STS 444-12              | 455,—   | 505,05   |
| mit Hi-Fi-Stereo-Magnet-Tonabnehmer<br>ELAC STS 444-E               | 502,—   | 557,22   |
| <b>MIRAPHON 22 H</b>  |   |  |
| mit Hi-Fi-Stereo-Magnet-Tonabnehmer<br>ELAC STS 344-17              | 408,—   | 452,88   |
| mit Hi-Fi-Stereo-Magnet-Tonabnehmer<br>ELAC STS 344-E               | 445,—   | 493,95   |
| mit Hi-Fi-Stereo-Magnet-Tonabnehmer<br>ELAC STS 444-12              | 445,—   | 493,95   |
| mit Hi-Fi-Stereo-Magnet-Tonabnehmer<br>ELAC STS 444-E               | 492,—   | 546,12   |
| <b>Zubehör und Ersatznadeln</b>                                     |   |  |
| Ersatznadel D 344-17  | 55,—  | 61,05  |
| Ersatznadel D 344-E   | 74,—  | 82,14  |
| Ersatznadel D 444-12  | 74,—  | 82,14  |
| Ersatznadel D 444-E   | 92,—  | 102,12   |
| Spezialnadel S 244-65 zum Abtasten<br>von Schellackplatten (78 UpM) | 29,—  | 32,19  |
| Stapelachse SA 383<br>(für Platten mit 38 mm Mittelloch)            | 14,50   | 16,10  |
| Stereo-Transistor-Vorverstärker<br>ELAC PV 9                        | 77,—  | 85,47  |
| Zarge AZ 6 (Nußbaum)  | 50,—  | 55,50  |
| Abdeckhaube AH 6 (Nußbaum)  | 60,—  | 66,60  |
| Zarge AZ 6 (weiß Schleiflack)                                       | 54,—  | 59,94  |
| Abdeckhaube AH 6 (weiß Schleiflack)                                 | 60,—  | 66,60  |
| Dust-bug einschl. Antistatic Fluid                                  | 15,40   | 17,09  |
| Antistatic Fluid  | 2,35  | 2,61   |

Stand 25. Oktober 1969

Mit dem Erscheinen dieser Preisliste verlieren alle Preislisten älteren Datums ihre Gültigkeit.