

# ELAC

Plattenspieler · Plattenwechsler





## *Musik*

schenkt Ihnen Erholung und Entspannung, sie bringt Stimmung und frohe Laune. Musik – wann und wo Sie wollen und originalgetreu, das ist der Ausdruck unseres modernen Zeitalters. Vor 70 Jahren war schon die mehr als Geräusch empfundene Musikwiedergabe über Wachswalzen auf Edisons Phonograph ein Wunder. Heute bringen Ihnen die ELAC-Plattenspieler und Plattenwechsler mit ihrer vollendeten Tonwiedergabe den Konzertsaal ins eigene Heim. Der jüngste Fortschritt in der Phono-Technik, die stereophonische Tonwiedergabe = räumliches Hören, erschließt den vollkommenen Genuß einer musikalischen Originaldarbietung.

Die meisten Typen der ELAC-Plattenspieler und -Plattenwechsler kommen in 2 Ausführungen auf den Markt; für die Normal- und Mikrorillenplatten die bisher bekannte Ausführung, für die neuen Stereo-Schallplatten eine Spezial-Stereo-Ausführung.

Ein neuer Name für die ELAC-Phonokoffer – MIRASTAR – bringt den technischen Fortschritt im ELAC-Phono-Programm zum Ausdruck. Bitte blättern Sie um, einige weitere überraschende Neuheiten warten auf Sie . . .



**ELAC**



## MIRASTAR S 12

Der neue schicke Phonokoffer mit dem Plattenspieler Mirastar 12 hat sich schon in kurzer Zeit viele begeisterte Freunde erworben. Klein, leicht und elegant, das sind die Trümpfe dieses 4-tourigen Gerätes. Tonwiedergabe und Mechanik sind von jener Vollkommenheit, die sich seit je mit dem Namen ELAC verbindet.

Umdrehungen: 78, 45,  $33\frac{1}{3}$ ,  $16\frac{2}{3}$  – Automatische Endabschaltung – ELAC-Breitband-Kristall-System mit Duplo-Saphir – Gewicht: 3,2 kg – Maße: 295 x 335/300 x 140 mm – Für Wechselspannung 110/220 V, 50 Hz.



Stereo-Ausführung, mit ELAC KST 100\*

DM 99,50

DM 114,50

*Mit ELAC-Stereo-Geräten können alle Schallplatten von 17 bis 30 cm  $\phi$ , Stereo- sowie auch Normal- und Mikro-rillenplatten, abgespielt werden.*



## MIRASTAR S 12 „Sport“

In der bunten Skala bildschöner ELAC-Phonokoffer besticht dieses Modell durch seine ausgesprochen beschwingte Note. Auch hier ist der zierliche Plattenspieler Miraphon 12 eingebaut. Vom Modell S 12 unterscheidet sich das Sport-Modell lediglich in der äußeren Form: es ist zweifarbig und hat einen Trageriemen, der verlängert werden kann. Das Gerät läßt sich dann bequem über der Schulter tragen.

Umdrehungen: 78, 45,  $33\frac{1}{3}$ ,  $16\frac{2}{3}$  – Automatische Endabschaltung – ELAC-Breitband-Kristall-System mit Duplo-Saphir – Gewicht: 3,2 kg – Maße: 335 x 295/235 x 140 mm – Für Wechselspannung 110/220 V, 50 Hz.

Stereo-Ausführung, mit ELAC KST 100\*

**DM 108,—**

**DM 123,—**

*Alle ELAC-Geräte sind leicht auf 60 Hz umzustellen. Es braucht lediglich die Stufenscheibe, die gut zugänglich ist, ausgetauscht zu werden.*





## MIRASTAR S 12 V Stereo

Mit seinem Verstärker und Lautsprecher und dem ELAC-Stereo-Kristall-System ist dieser neue elegante Spielerkoffer das ideale Gerät, mit dem ohne besonderen technischen und finanziellen Aufwand ein stereophonischer Klangeffekt erzielt werden kann. An die Steckdose und an Ihren Radioempfänger angeschlossen – und schon ist die Stereo-Anlage fertig. Auf diese Weise können Sie natürlich auch die Normal- und Mikrorillenplatten abspielen, für die allerdings auch der Anschluß an die Steckdose genügt.

Praktisch ist der technische Aufbau, der Laufwerk (Miraphon 12), Verstärker und Lautsprecher im Kofferunterteil zu einer Einheit zusammenfaßt.

Diesen Verstärkerkoffer gibt es nur in Stereo-Ausführung, ausgestattet mit dem ELAC KST 100\*

**DM 249,—**

Umdrehungen: 78, 45,  $33\frac{1}{3}$ ,  $16\frac{2}{3}$  – Lautstärke- und Klang-Regelung – Automatische Endabschaltung – ELAC-Stereo-Kristall-System mit Duplo-Saphir – 3-Watt-Hochleistungslautsprecher – Gewicht: 6,5 kg – Maße: 362 x 340/290 x 150 mm – Für Wechselspannung 110/220 V, 50 Hz.

\*ELAC KST 100 = Stereo-Kristall-System mit einer Stereo- bzw. Mikrorillen- und einer Normalrillen-Saphirnadel. Ein ausgezeichneter Frequenzbereich, geringe Rückstell- und Auflagekraft sowie hervorragende Übersprechdämpfung (klare Trennung der beiden Tonaufzeichnungen in der Rille der Stereo-Schallplatte voneinander) ergeben auch bei dieser Neuentwicklung jene Wiedergabequalität, die die ELAC-Kristall-Systeme weltbekannt gemacht hat.

Alle mit diesem universellen Abtast-System ausgestatteten Geräte sind Vollstereo-Geräte, d. h. Aufbau und Ausstattung sind auf Stereo-Tonwiedergabe abgestimmt, und besitzen den Vorteil, daß man mit ihnen sämtliche auf dem Markt befindlichen Schallplatten abspielen kann.

Die Skizze unten rechts zeigt Anordnung und Schaltung zwischen Radiogerät und dem ELAC-Stereo-Verstärkerkoffer zur Erzielung einer stereophonischen Tonwiedergabe. Der Abstand zwischen Rundfunkgerät und dem Verstärkerkoffer sollte etwa der Entfernung der Zuhörer zu den Geräten entsprechen, gleich einem gedachten gleichseitigen Dreieck. Die rote Fläche kennzeichnet den Raum, in dem allgemein der stereophonische Klangeffekt zu hören ist.

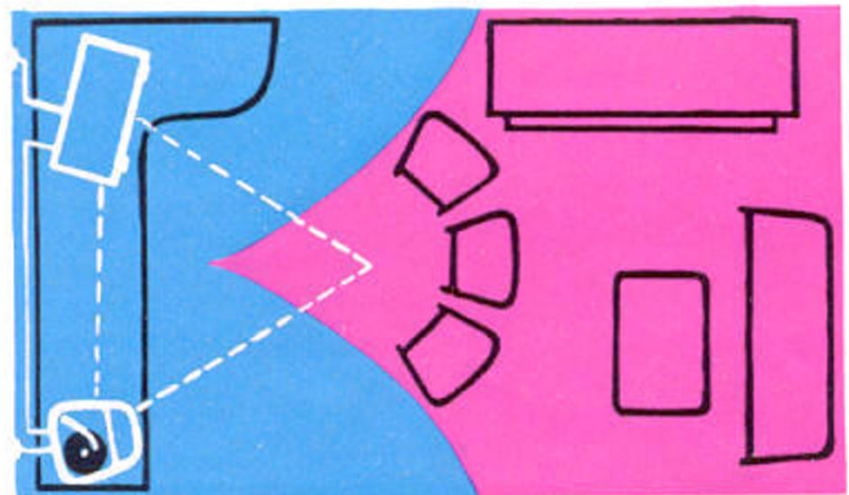



## MIRASTAR W9

Ein perfektes musikalisches „Tischlein-deck-dich“ bietet dieser Plattenwechsler-Koffer mit seiner Tast-Automatic, die es gestattet, einen bunt gemischten Stapel aller Schallplatten von 17 bis 30 cm  $\phi$  abzuspielen.

Die klangechte Tonwiedergabe durch das weltbekannte ELAC-Kristall-System läßt das Plattenspielen zu einem stets neuen, genußreichen Erlebnis werden.

Weitere Vorzüge in Stichworten: Traumhaft sicher arbeitender Wechseltorgang durch freitragende ELAC-Stapelachse, auffallend kleine Abmessungen für einen viertourigen Wechslerkoffer und – besonders zu beachten – trotz großer Leistung niedriger Preis.

Umdrehungen: 78, 45,  $33\frac{1}{3}$ ,  $16\frac{2}{3}$  – Zugleich Plattenspieler mit automatischer Endabschaltung – Duplo-Saphir-Nadel – Gewicht: 5,2 kg – Maße: 379 x 297 x 145/132 mm – Für Wechselspannung 110/220 V, 50 Hz.

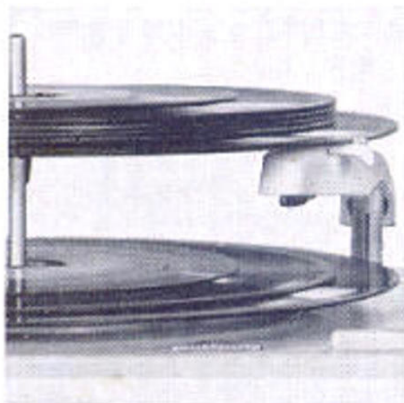

Stereo-Ausführung, mit ELAC KST 100\*

DM 174,—

DM 190,—



## MIRASTAR W9V Stereo

Dieser Wechsler-Verstärkerkoffer bietet gegenüber dem Spieler-Verstärkerkoffer auf Seite 6 den Komfort des Abspielens eines bunt gemischten Stapels aller Schallplatten gleicher Rillenart von 17 bis 30 cm  $\phi$ . Er kommt nur in der zukunftssicheren Stereo-Ausführung auf den Markt. Mit dem Radioapparat verbunden, wird auf die einfachste Weise eine eindrucksvolle stereophonische Tonwiedergabe erzielt. Nicht nur Stereo, auch Normal- und Mikrorillenplatten können so abgespielt werden. Ihre Normal- und Mikrorillenplatten können Sie jederzeit auch unabhängig von einem Radiogerät erklingen lassen, das Gerät braucht dann nur an eine Steckdose angeschlossen zu werden.

Umdrehungen: 78, 45,  $33\frac{1}{3}$ ,  $16\frac{2}{3}$  – Kontinuierlich einstellbare Lautstärke, getrennte Diskant- und Baßregelung – Laufwerk, Verstärker und Lautsprecher in einer Einheit – Tast-Automatic – Zugleich Plattenspieler mit automatischer Endabschaltung – ELAC-Stereo-Kristall-System mit Duplo-Saphir – Gewicht: 7,9 kg – Maße: 420 x 335 x 187/170 mm – Für Wechselspannung 110/220 V, 50 Hz.

Stereo-Ausführung,  
mit ELAC KST 100\*

**DM 329,—**



## MIRASTAR W5

Vielseitigkeit und ein Maximum an Bedienungskomfort machen dieses Gerät zum Star unter den Plattenwechsler-Koffern. Es ist erstaunlich, was MIRASTAR W5 alles kann: Er wiederholt, stoppt, besitzt Pausen-Einrichtung und ist zugleich automatischer Spieler und Dauerspieler. Drei Geräte sind in einem vereint! Bequem zu bedienende Drucktasten steuern alle seine Funktionen.

Ein hohes Klangniveau ist durch das ELAC-Kristall-System gewährleistet. Fast 4 Millionen ELAC-Kristall-Tonabnehmer bringen heute Schallplatten in aller Welt zum Erklingen. Eine imposante Zahl, die für die Überlegenheit des ELAC-Tones spricht!

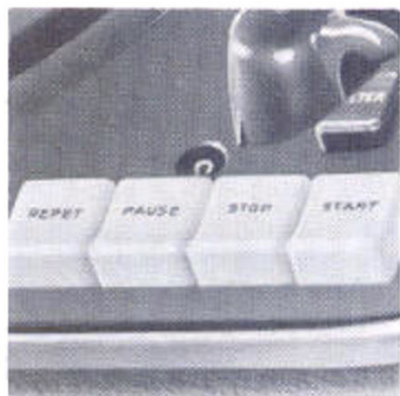

Umdrehungen: 78, 45,  $33\frac{1}{3}$ ,  $16\frac{2}{3}$  – Freitragende ELAC-Stapelachse – Duplo-Saphirnadel – Gewicht: 5,4 kg – Maße: 379 x 297 x 145/132 mm – Für Wechselspannung 110/220 V, 50 Hz.

Stereo-Ausführung, mit ELAC KST 100\*

DM 199,—

DM 215,—



## MIRASTAR W 8 MT

Zu einem unvergleichlichen Konzerterlebnis wird Schallplattenmusik mit einem Hi-Fi-Gerät der „Goldenen Serie“. Alle Töne vom höchsten Diskant bis zum tiefsten Baß bringt das elektromagnetische ELAC-Abtast-System mit seiner wunderbaren Wiedergabefähigkeit rein und vollkommen verzerrungsfrei.

In Bedienungskomfort, Vielseitigkeit und Wechselmechanismus gleicht dieser Wechslerkoffer dem MIRASTAR W 5.

**DM 333,—**

**MIRASTAR S 11 MT** ist der Spielerkoffer der „Goldenen Serie“, ebenfalls mit dem elektromagnetischen ELAC-Hi-Fi-System ausgestattet. Akustisch und mechanisch vollendet!

**DM 233,—**

Umdrehungen: 78, 45,  $33\frac{1}{3}$ ,  $16\frac{2}{3}$  – Duplo-Saphir (nicht für Stereo-Schallplatten) – Eingebauter Transistor-Entzerrer-Vorverstärker – 4-pol. ELAC-Spezial-Phonomotor – Maße: 371 x 302 x 167/147 mm – Für Wechselspannung 110/220 V, 50 Hz – System und Nadeln sind spielend leicht auszuwechseln. – Die technischen Daten gelten für beide Geräte!

Gewicht: MIRASTAR W 8 MT 6,6 kg, MIRASTAR S 11 MT 5,3 kg.



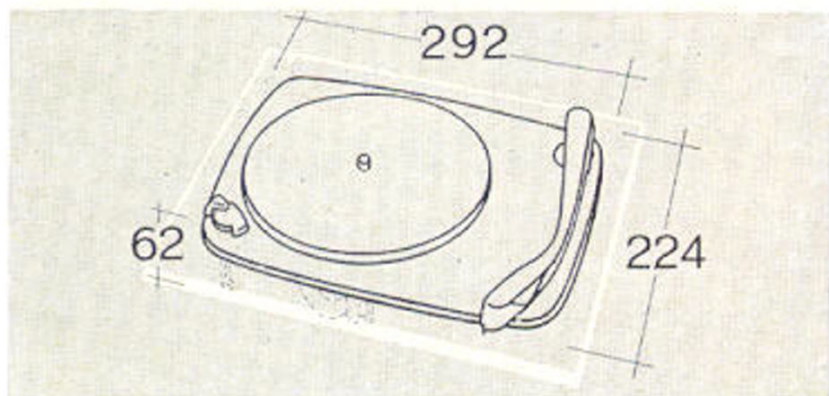
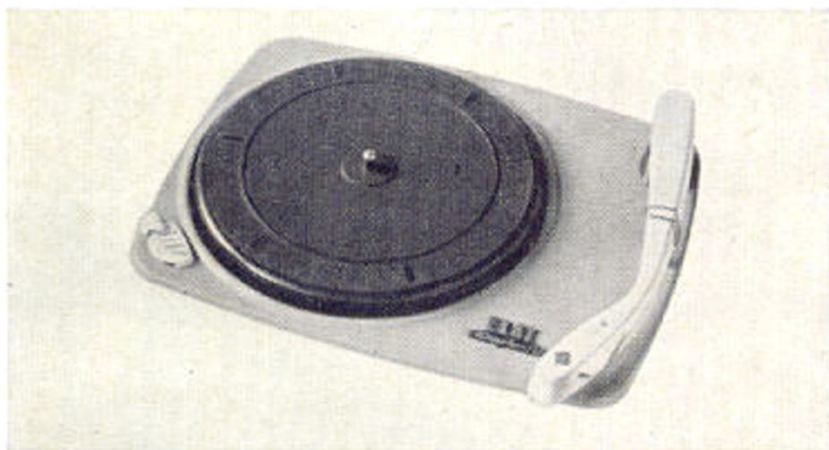

## Einbau-Laufwerke

### Miraphon 12

Das ideale Plattenspieler-Laufwerk zum Einbauen! Der schicke und zierliche Miraphon 12 kann sogar in ein schmales Bücherregal eingebaut werden; er benötigt nicht mehr als 260 mm Tiefe. Der Einbau erfordert nur wenige Handgriffe.

Umdrehungen: 78, 45,  $33\frac{1}{3}$ ,  $16\frac{2}{3}$  – Automatische Endabschaltung – ELAC-Kristall-System bzw. ELAC-Stereo-Kristall-System mit Duplo-Saphir – Erschütterungsfreie Lagerung durch Kegelfedern – Gewicht: 2,2 kg – Für Wechselspannung 110/220 V, 50 Hz.

DM 79,—

Stereo-Ausführung, mit ELAC KST 100\*

DM 94,—

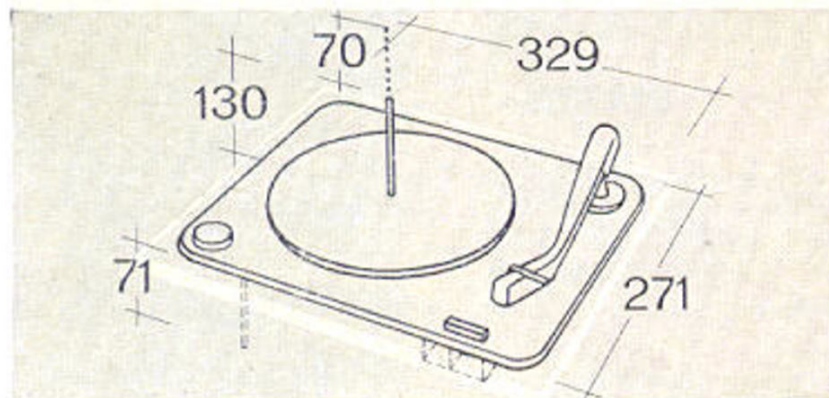

### Miracord 9

Dieser Plattenwechsler verschafft die bequemste Art des Abspielens eines bunt gemischten Stapels von ca. 10 Schallplatten mit 17 bis 30 cm  $\phi$ . Die neuartige Tast-Automatic bewältigt spielend auch die ausgefallendste Größe.

Umdrehungen: 78, 45,  $33\frac{1}{3}$ ,  $16\frac{2}{3}$  – Zugleich Spieler mit automatischer Endabschaltung – ELAC-Kristall-System bzw. ELAC-Stereo-Kristall-System mit Duplo-Saphir – Freitragende ELAC-Stapelachse – Gewicht: 3,6 kg – Für Wechselspannung 110/220 V, 50 Hz.

DM 148,—

Stereo-Ausführung, mit ELAC KST 100\*

DM 164,—

## Miraphon 210

Die Hi-Fi-Geräte der „Goldenen Serie“ jetzt auch mit elektro-magnetischem Stereo-Abtast-System! Neben Stereo-Schallplatten können auch die bekannten Mikrorillenplatten abgespielt werden, nach Austausch des Tonarmkopfes ebenso Normalrillenplatten. Miraphon 210 ist für die Hi-Fi-Anlage, Miraphon 210 T für den Anschluß an einen marktüblichen Radioapparat eingerichtet.

Umdrehungen: 78, 45,  $33\frac{1}{3}$ ,  $16\frac{2}{3}$  – Konstanter Gleichlauf und günstige Rumpelwerte durch schweren Plattenteller – Automatische Endabschaltung – Gewicht: 5,6 kg – Für Wechselspannung 110/220 V, 50 Hz.

Miraphon 210 mit Saphir-Nadel	<b>DM 190,—</b>
Mehrpreis für Diamant-Nadel anstelle eines Saphirs	<b>DM 38,—</b>
Mehrpreis für Ausführung mit eingeb. Transistor-Entzerrer-Vorverstärker	<b>DM 100,—</b>

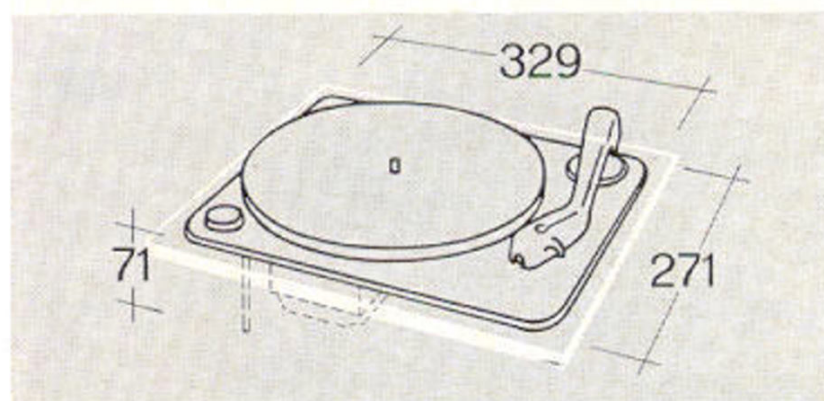

## Miracord 200

Dieser Stereo-Hi-Fi-Plattenwechsler der „Goldenen Serie“ verleiht Ihrer Hi-Fi-Anlage akustische und mechanische Perfektion. Mit dem neuen Stereo-System wird Schallplattenmusik zu einem von Zeit und Raum unabhängigen Konzerterleben. Auch Mikrorillenplatten können abgespielt werden, und nach Austausch des Tonarmkopfes ebenfalls Normalrillenplatten. Miracord 200 T ist für den Anschluß an einen marktüblichen Radioapparat eingerichtet.

Umdrehungen: 78, 45,  $33\frac{1}{3}$ ,  $16\frac{2}{3}$  – 4 Drucktasten: Start, Stop, Pause, Repet – Zugleich automatischer Plattenspieler und Dauerspieler – Konstanter Gleichlauf und günstige Rumpelwerte durch schweren Plattenteller – Gewicht: 6,5 kg – Wechselspannung 110/220 V, 50 Hz.

Miracord 200 mit Saphir-Nadel	<b>DM 290,—</b>
Mehrpreis für Diamant-Nadel anstelle eines Saphirs	<b>DM 38,—</b>
Mehrpreis für Ausführung mit eingeb. Transistor-Entzerrer-Vorverstärker	<b>DM 100,—</b>

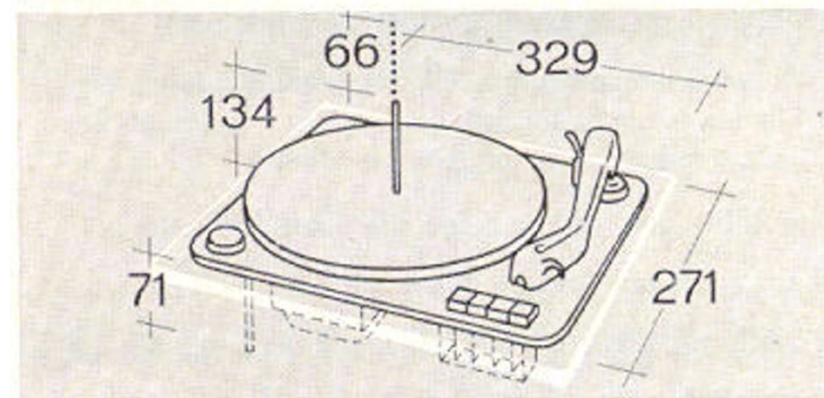

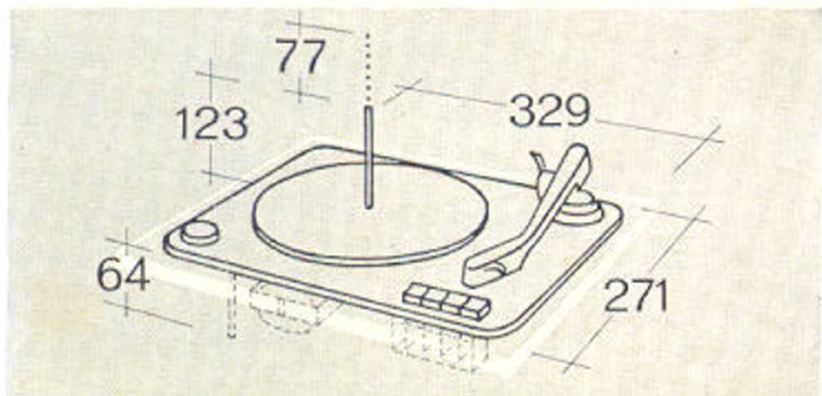

## Miracord 5

Mit seiner erstaunlichen Vielseitigkeit verleiht Miracord 5 jeder Musiktruhe besonderen Wert. Er besitzt Pausen-, Repet- und Stopeinrichtung und vereinigt 3 Geräte in einem: Plattenwechsler, automatischer Plattenspieler und Dauerspieler. Bequem zu bedienende Drucktasten regeln alle seine Funktionen.

Umdrehungen: 78, 45,  $33\frac{1}{3}$ ,  $16\frac{2}{3}$  – 4 Drucktasten (Start, Stop, Pause, Repet) – ELAC-Kristall-System bzw. ELAC-Stereo-Kristall-System mit Duplo-Saph. Freitragende ELAC-Stapelachse – Gewicht: 4,0 kg – Für Wechselspannung 110/220 V, 50 Hz.

DM 168,—

Stereo-Ausführung, mit ELAC KST 100 \*

DM 184,—

## Die freitragende ELAC-Stapelachse

zeichnet sich durch ihre Dreipunktauflage und den Spreizmechanismus aus. Dieses Prinzip, in Funktionssicherheit und Plattenschonung unerreicht, bietet drei entscheidende Vorteile:

1. Keine Schallplatte kann beim Auflegen vorzeitig auf den Plattenteller abrutschen.
2. Die Schallplatten werden in einer Weise geschont, wie dieses bei keinem anderen System der Fall ist.
3. Es wird keinerlei Stabilisierungseinrichtung benötigt. Deshalb können auch während des Spielens jederzeit Schallplatten aufgelegt oder abgenommen werden.

Die Abbildung rechts zeigt die Abwurf-Phase:

- A) Spreizfedern halten den Plattenstapel fest
- B) Auflagestützen sind eingezogen
- C) Schallplatte kann somit frei und reibungslos nach unten gleiten.

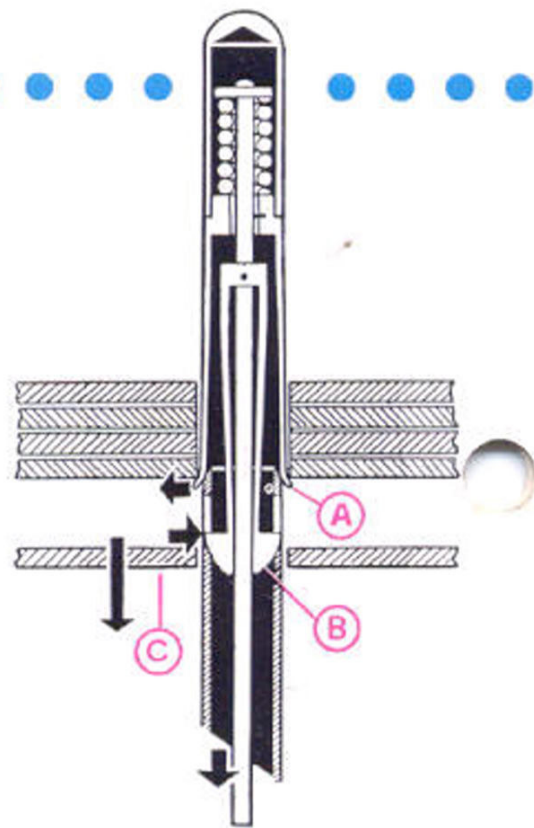

## Zur Ergänzung Ihres Gerätes:

### Stapelachse 38

Zum Wechseln eines Stapels von 17-cm-Platten mit großem Mittelloch wird eine besondere Stapelachse separat geliefert.

- A) Stapelachse 38 für Miracord 5  
Stapelachse 38 C für Miracord 200 und  
MIRASTAR W 8 MT **DM 19,80**
- B) Stapelachse 382 für Miracord 9,  
MIRASTAR W 9 und MIRASTAR W 9 V **DM 13,50**

### ELAC-Zarge

Für den Plattenspieler Miraphon 210 und die Plattenwechsler Miracord 5, 9 und 200 kann auch eine form-schöne Zarge aus lackiertem Metall bezogen werden.

**DM 15,50**

### ELAC KST 100

Die Stereo-Ausführung der ELAC-Phonogeräte ist mit diesem hochwertigen Stereo-Kristall-Abtastsystem bestückt. Neben den ausgezeichneten Wiedergabeeigenschaften ist sein besonderer Vorzug, daß sowohl Stereo- wie auch Normal- und Mikrorillen-Schallplatten abgespielt werden können. Zur ausschließlichen Abtastung von Stereo- und Mikrorillenplatten ist das Mono-System ELAC KST 101 vorgesehen. Es kann mit einem Diamant anstelle des Saphirs bezogen werden. Systeme und Nadeln sind leicht auszuwechseln.

- ELAC KST 100 mit Duplo-Saphir-Nadel **DM 22,—**
- ELAC KST 101 mit Mono-Saphir-Nadel **DM 21,—**

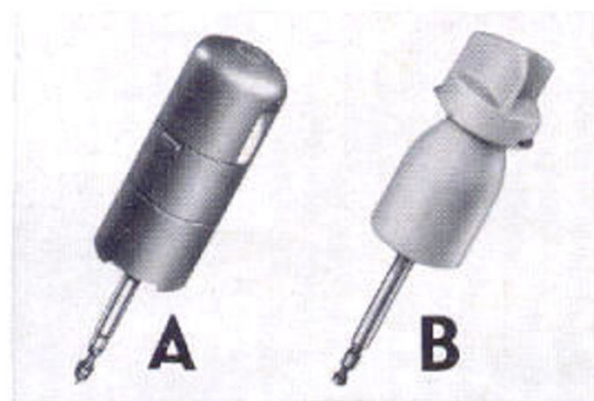

**ELAC**

ELECTROACUSTIC GMBH KIEL



## Bingo

Der schicke Plattenspieler Miraphon 12 als zierliches Tischgerät auf einer Zarge (Kunststoffsockel)! Laufwerk und Zarge bilden ein Modell von eigenem stilvollen Gepräge, das überall leicht unterzubringen ist. Nach Anschluß an den Radioempfänger ist das Gerät sofort spielbereit. Die Aufbewahrung ist einfach zu lösen. Selbst in

einer etwas tiefen Schublade läßt sich das Gerät verwahren.

4-tourig, für Wechselspannung 110/220 V, 50 Hz – Maße: 292 x 224 mm – Gewicht: 2,5 kg.

Stereo-Ausführung,  
mit ELAC KST 100 \*

**DM 89,—**

**DM 104,—**

**ELAC**