

# DYNAUDIO®

TECHNOLOGY UNLIMITED

PENTAMYD2



eller  
Michael Otto

© beim Hersteller  
Archiv Michael Otto

### 5 ECK - PYRAMIDE

keine stehenden Wellen  
resonanzarme Gehäusebauform  
elegantes Design  
kompakte Abmessungen  
aufeinander abgestimmte Laut-  
sprecherchassis in Großspulen-  
technologie  
höchste Belastungen  
aperiodisch bedämpfte Membran-  
bewegung  
Laufzeitausgleich



### TIPS ZUM AUFBAU

Da nur wenig Holz benötigt wird, ist die Verwendung von vielschichtig verleimtem Birkenesperrholz empfehlenswert.

Pyramidenseiten und Fußteile mit Handkreissäge auf 54° Gehrung schneiden. Alle anderen Winkel mit Handhobel anschrägen, auf Maß schneiden, verleimen und verspachteln. Das geht einfacher als man denkt. Die Zierleisten am Sockel leimen.

Je größer das Boxenvolumen, desto kräftiger der Baß. Daher Sockelboden „D“ auf Sockelunterseite befestigen. Der Sockel vergrößert so das Boxenvolumen. Die PENTAMYD stehen Farben gut. Daher unsere Empfehlung: Nicht unbedingt furnieren – sondern ruhig lackieren. Weiß, schwarz oder weinrot sind schicke Farbgebungen.

### TECHNISCHE DATEN ?

Die PENTAMYD 2 liebt kräftige Verstärker, – je stärker desto besser.  
Wer meint, eine 10 Liter - Box muß 16 Hz linear wiedergeben, irrt genau wie der, der meint, daß kleine Boxen keinen Tiefbaß bringen.  
Die PENTAMYD 2 ist ein kleines Energiebündel – auch bei Bässen.

Einfach mal anhören.



# DYNAUDIO<sup>®</sup>

TECHNOLOGY UNLIMITED

hifivideo 84



MESSENEUHEIT



© beim Hersteller  
Archiv Michael Otto

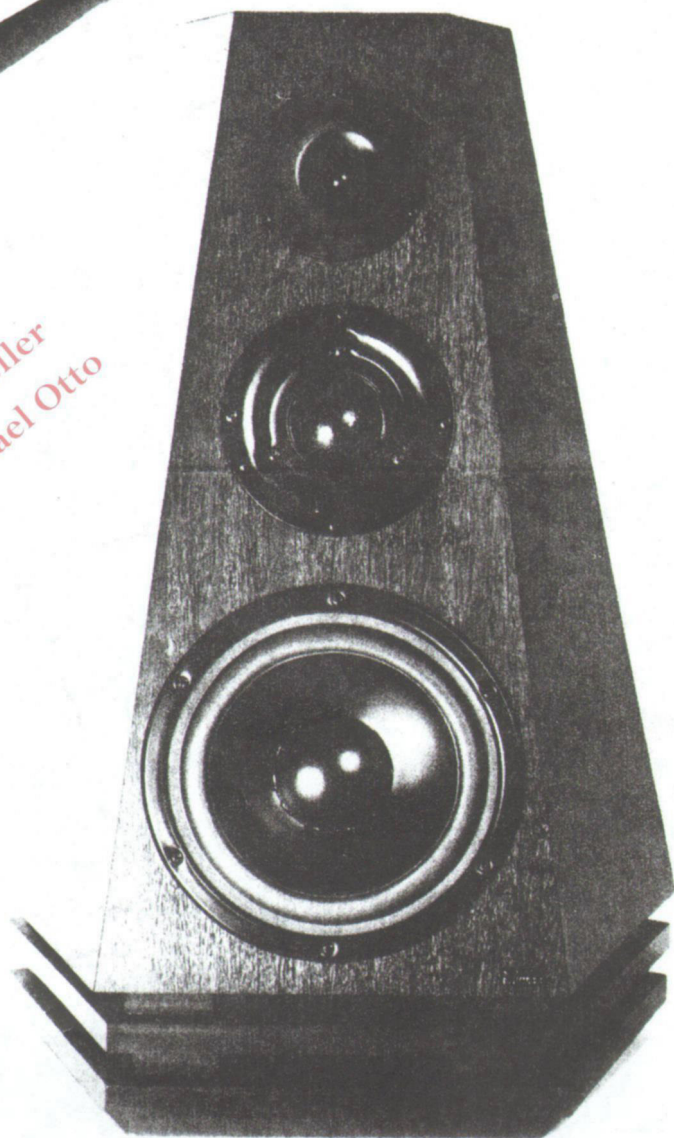

**PENTAMYD 2**  
**PENTAMYD 3**

# ELEGANZ - made by yourself

Die DYNAUDIO 5-Eck Pyramiden sind der Ausweg aus dem Lautsprechereinerlei. Spitzentechnologie, exclusives Design und absolute Musikalität (auch bei Pop/Rock) sind die Fakten, die diesem Anspruch gerecht werden. Wo bekommen Sie sonst noch den superschnellen Baß in Großspulentechnologie? Oder einen Hoch-töner mit 1000 W Impulsbelastbarkeit und 127 dB Schalldruck? Oder eine Doppelreflex-Ventilierung wie bei der PENTAMYD 3?

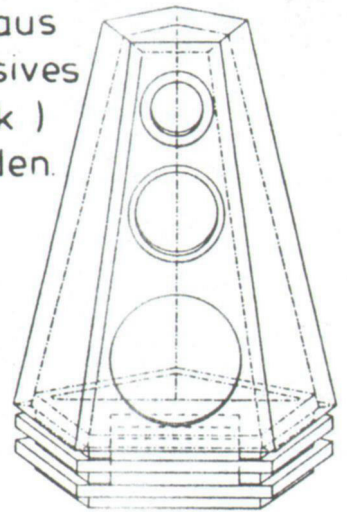

Fakten die für sich sprechen. Und dabei sind die PENTAMYD 2 & 3 viel günstiger zu bauen als Sie denken.

## Wir helfen Ihnen!

- mit ganz genauen Bauanleitungen (DYNAUDIO Baumappe)
- mit fachlicher Beratung und Vorführung
- mit Holzbausätzen, oder Leergehäusen, oder Adressen von günstigen Schreibern

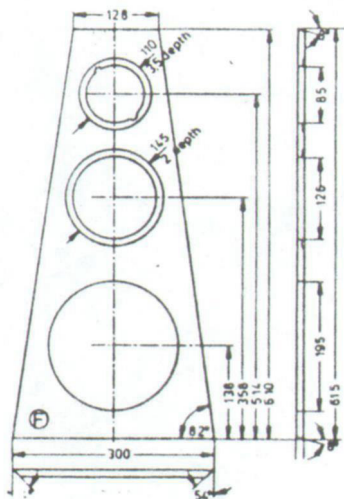
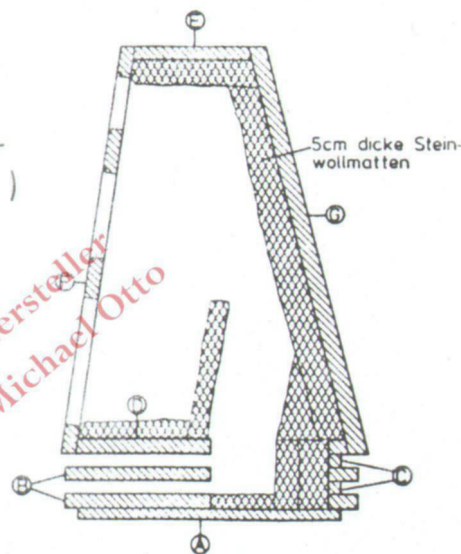

Die DYNAUDIO Baumappe mit Bauplänen, Datenblättern und Infos gibt's bei Überweisung von 15,-DM an S.E.N.-lab Postscheckamt Hamburg Kto.Nr. 590 45-204 oder im Fachhandel

Vorführung und Baupläne ab 9.84 bei führenden Fachhändlern:



Auto - Stereo  
u. Speziallautsprecher  
Auhofstraße 11  
D-8750 Aschaffenburg  
Tel. 06021/46937  
Telex 4 188 967

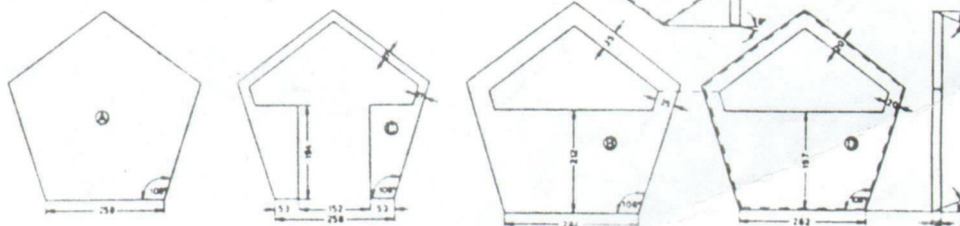

Sockelkonstruktion der PENTAMYD 3 Einfach nur 6xPlatten aussägen und aufeinander verleimen. Schon sind Sockel und Reflextunnel fertig

Wir bauen dynamische Lautsprecher



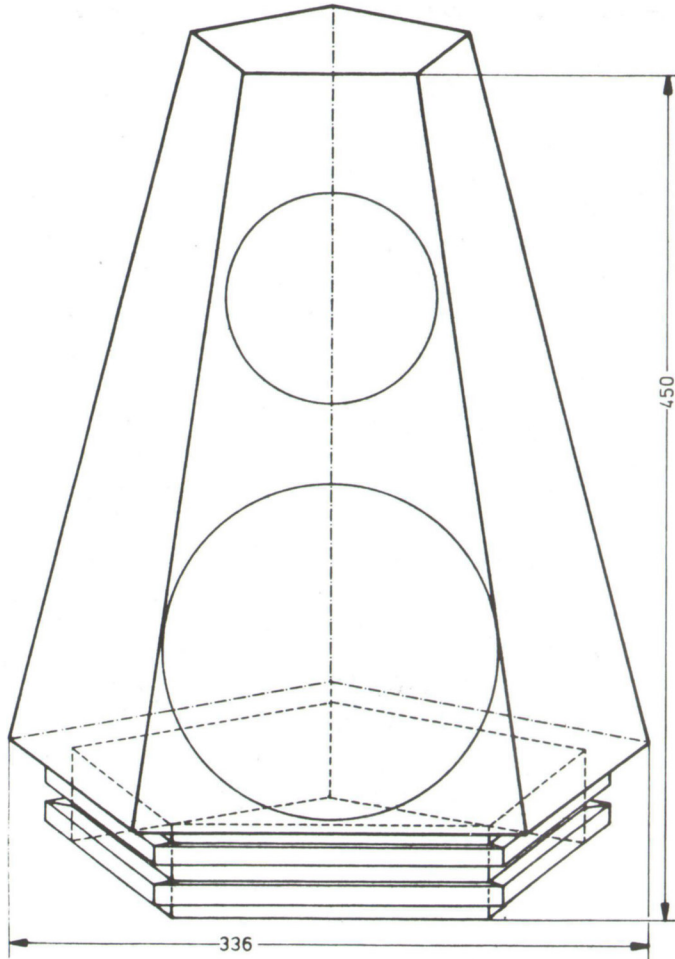

Weiche für PENTAMID 2:

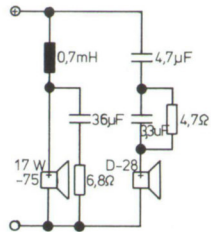

- A=Frontplatte
- B=Seitenplatten  
1x mit Varioöffnung  
3x ohne "
- C=Deckel
- D=Sockelboden
- E=Sockelseiten mit  
aufgesetzten 10x  
10mm Kanteleisten

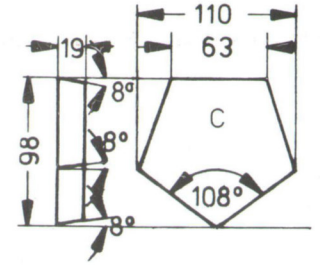

© beim Hersteller  
Archiv Michael Otto

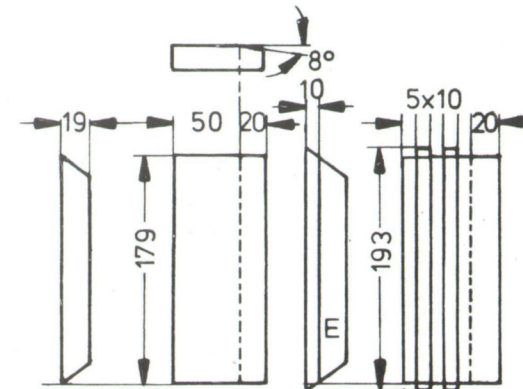
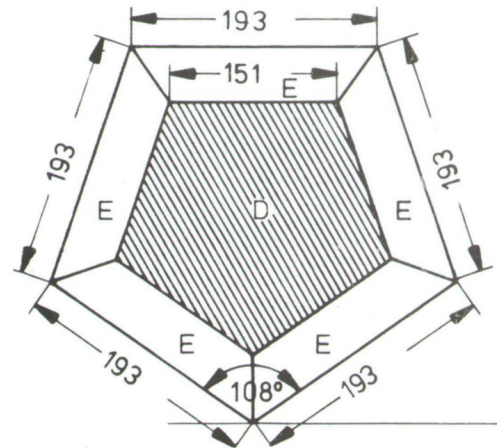
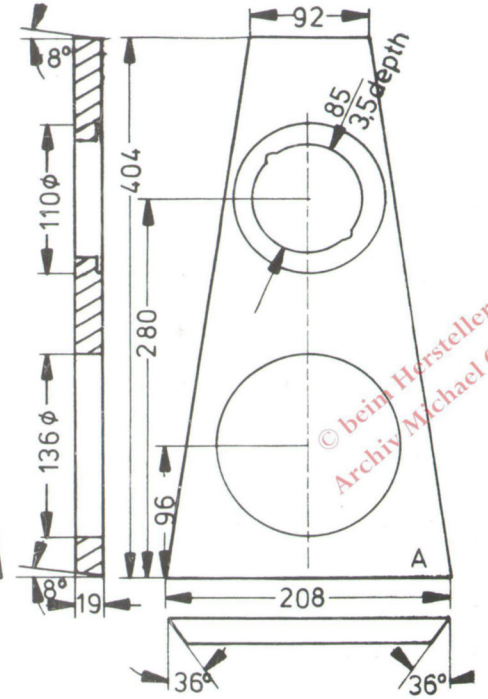
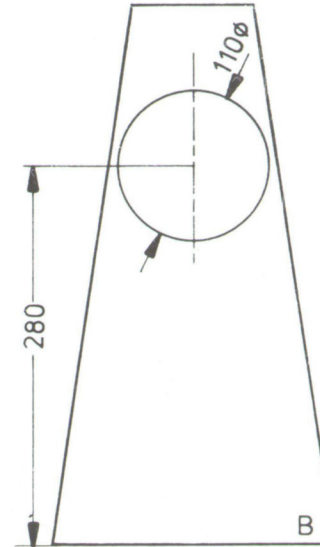

© beim Hersteller  
Archiv Michael Otto