

1978/79

Dual HiFi für Kenner.



Dual Programm 1978/79

Eine Marktuntersuchung* hat es bestätigt: Die meisten HiFi-Kenner in Deutschland wünschen sich eine Stereo-Anlage von Dual.

Das hören wir gern. Denn dieses Urteil ist ein stolzer Erfolg und zugleich Ansporn, kompromißlos an der schon sprichwörtlichen Zuverlässigkeit und der modernen Konzeption unserer HiFi-Geräte zu arbeiten.

Die folgenden Seiten informieren Sie über das Dual-Programm 78/79. Sie zeigen Ihnen Bewährtes, Aktuelles und Neuentwicklungen an der Spitze der HiFi-Technik. Als Anhaltspunkt in Sachen Preis finden Sie die absoluten Spitzen in unserem Programm am Anfang – Modelle mit einfacherer Ausstattung am Ende jeder Geräte-Gruppe.

Warum in die Ferne schweifen – HiFi von Dual verbindet Spitzenqualität in Leistung und Design mit der Qualitätsgarantie eines deutschen Herstellers.

Entwickelt für die Bedürfnisse des Weltmarktes, entstand das Dual-Programm 78/79. HiFi-Geräte mit einem Qualitäts-Niveau ohne Alternative.

Unter der Telefonnummer (07724) 83299 ist der »Technische Beratungsdienst« von Dual für Sie da und gibt Antwort auf Ihre Fragen zum Thema HiFi. Tagsüber (Montag bis Freitag) von 7.30 Uhr bis 16.30 Uhr (nachts, an Wochenenden und Feiertagen über Anrufbeantworter).

Zu einem erstklassigen HiFi-Programm gehört die erstklassige Beratung. HiFi von Dual finden Sie deshalb nur im Fachhandel.

Gute Fachhändler empfehlen Ihnen HiFi von Dual. Und auf diese Beratung sollten Sie wirklich nicht verzichten.

– Weil technische Leistungsdaten fachmännisch erläutert werden müssen.

– Weil ein Geräte-Angebot ohne Vorführung einfach nicht überzeugen kann.

– Weil Kundendienst und Garantie eine seriöse und zuverlässige Adresse brauchen.

– Weil echter Kundendienst nur funktioniert, wenn ein Fachhändler in unmittelbarer Nähe für Sie da ist.

– Weil Ihr Händler mit seinem fachmännischen Service langfristig der preisgünstigere Partner ist.

Fragen Sie ihn also nach Dual. Und – seien Sie ruhig ein wenig hartnäckig. Für Qualität gibt es keinen Ersatz. – Nur das Mittelmaß hat viele Alternativen.

*Quelle: EVA (Einkauf, Verbrauch, Anschaffung). Markt-Media-Untersuchung, durchgeführt vom Institut Geiger Marketingforschung, Köln.

Inhalt und viele Gründe für

Plattenspieler



Plattenspieler gibt es 10 im Dual-Programm. Ein lückenloses Angebot für Plattenfreunde von jung bis alt, für Hitparaden-Fans und Freunde klassischer Musik, für Preisbewußte und Perfektionisten.

Cassettendecks

Wo andere in Windeseile Recorder bauten, ging Dual den Weg gründlicher technischer Entwicklung. HiFi-Kenner schätzen das Ergebnis: Cassettendecks, die jedem Qualitätsanspruch gerecht werden. –

HiFi-Technik durch und durch. Dual Cassettendecks übertreffen ohne Ausnahme die in der HiFi-Norm festgelegten Anforderungen für naturgetreue Wiedergabe. Mit dieser Ausstattung haben sie schon in der

Verstärker, Tuner

Dual bringt eine neue HiFi-Formel. Komponenten in der neuen Linie »Dual International«. HiFi-Kenner finden mit diesem neuen Programm, was sie schon lange suchten: Dual-Qualität mit allen Merkmalen der

Studio-Technik. – Ganz gleich, für welche Leistungsklasse Sie sich im Programm »Dual International« entscheiden, der Gegenwert ist in jedem Fall perfekte HiFi-Technik. Jede Komponente ein Vorbild in Technik

Lautsprecher-Boxen



Wenn es um die Originaltreue der Klangwiedergabe geht, gibt es für HiFi-Kenner keine Alternative. Sie stellen einen kompromißlosen Leistungsanspruch: Brillanz in allen Frequenzbereichen. Eine Leistung,

Kompakt-Anlagen

Besitzer einer Kompakt-Anlage von Dual zählen zu den kühlen Rechnern im Lande. Sie wollen Spitzenleistung auf kleinstem Raum. Oft fällt die Entscheidung für eine Kompakt-Anlage aus Platzgründen.



Stereo-Heimanlagen

Für echte Schallplatten-Liebhaber sind Tuner und Cassettendecks oft nur Nebensache. Sie konzentrieren sich konsequent auf die optimale Abtastung und Qualitätssicherung ihrer Schallplatten. Was gibt es dafür Besseres als

eine Stereo-Anlage, die speziell für diesen Zweck entwickelt wurde – eine Dual-Stereo-Heimanlage. Plattenspieler und Verstärker kombiniert zu einer großartigen musikalischen Einheit. Komplett mit den passenden Boxen

Phono-Portables

Zugegeben, Phono-Portables von Dual enthalten mehr Technik als für diesen Zweck sonst üblich und notwendig. Aber, sorry, wir können nun einmal nicht anders. Dual Phono-Portables sind darum für die Leute, die schon



Dual

Ganz gleich aber, für welchen Bedarf oder Aufwand – eines haben HiFi-Freunde, die sich für Dual entscheiden, immer gemeinsam: Qualität geht ihnen über alles. Dual Plattenspieler werden diesem Anspruch

gerecht. Sie sind in jeder Leistungs-kategorie eine Klasse für sich.

Überzeugen Sie sich auf den Seiten 6-21.



unteren Preisklasse ein beispielhaftes technisches Niveau. Entsprechend leistungsstark sind Dual Cassetten-decks der Spitzenklasse. Beispiel: das C 939 mit Autoreverse.



Überzeugen Sie sich auf den Seiten 24-33.



und Design. Jeder Tuner, jeder Verstärker in Preis und Ausstattung ein Beweis für die Stärke eines deutschen Herstellers. Absolut – ein Angebot für Perfektionisten.

Überzeugen Sie sich auf den Seiten 36-50.



die jede Lautsprecherbox erreichen sollte. Für Dual eine klare Sache. – Egal, wo Sie HiFi hören. In kleinen, mittleren oder großen Wohnräumen. Mit ihren Abmessungen und ihrer Leistungsfähigkeit sind Dual Laut-

sprecherboxen in jeder Klasse die ideale Ergänzung zu hochwertigen HiFi-Componenten.

Überzeugen Sie sich auf den Seiten 52-59.



Wer trotzdem nicht auf die gewohnte HiFi-Qualität verzichten will, braucht eine Anlage, die in jedem ihrer Bausteine so leistungsfähig ist wie eine Einzel-Componente. Dual Kompakt-Anlagen sind deshalb die ideale

Lösung für Leute, die gern am Platz sparen, aber nicht an der Technik.

Überzeugen Sie sich auf den Seiten 64-70.



ein Wunschtraum konsequenter Musikfreunde in jeder Altersklasse.

Überzeugen Sie sich auf den Seiten 72-79.



früh etwas mehr Technik wollen: Kleine, robuste Anlagen mit einem Klasse-Sound zu vernünftigen Preisen. Tragbare Kombinationen von Plattenspieler, Verstärker und Lautsprecher in mono und stereo. Genau richtig für die

Party mit Hits am laufenden Band.

Überzeugen Sie sich auf den Seiten 80-81.

Jeweils am Schluß einer Gerätegruppe informiert Sie eine Tabelle ausführlich über technische Daten.



Für jede Antriebsart hat Dual ein eigenes technisches Konzept entwickelt. Dieses Konzept unterscheidet sich von den Plattenspielern anderer Marken, weil es eine besondere Eigenschaft besitzt: die Sicherheit und Zuverlässigkeit für viele Jahre.

Symbole sollen Ihnen im Dual-Plattenspieler-Programm die Vielfalt in Funktion und Ausstattung erklären.



Reibradantrieb.

Die klassische Antriebsform. Über ein Gummirad wird die Kraft des Motors auf den Plattenteller übertragen. Seit Jahrzehnten hat sich dieses System bewährt und die Qualifikation im Dauerbetrieb unter Beweis gestellt. Betriebssicherheit ist seine Stärke.



Riemenantrieb.

Die moderne technische Konzeption mit außergewöhnlich guten Laufeigenschaften. Ein geschliffener Präzisions-Flachriemen überträgt über den »Vario Pulley« die Antriebskraft des Motors auf den Plattenteller. Durch einen veränderlichen Durchmesser der Antriebsrolle ist eine Drehzahl-Feinregulierung im Bereich von mindestens 6% möglich.

Der Antriebsriemen besteht aus einem hochelastischen Spezialgummi, präzisionsgeschliffen mit einer Genauigkeit von 2/100 mm. Er wird von einer speziell entwickelten Vorwählautomatik geführt, die in allen riemengetriebenen Dual-Laufwerken eingesetzt wird. Die Umschaltung auf andere Geschwindigkeiten kann dadurch im Stand oder bei laufendem Plattenteller erfolgen. In jedem Falle sichert die Vorwählautomatik größtmögliche Schonung des Riemens und damit gleichbleibende Laufwerkeigenschaften für viele Jahre.



Elektronischer Direktantrieb.

Das Antriebs-System mit der praktisch unbegrenzten Verschleißfreiheit. Die Achse des Motors ist gleichzeitig die Plattenteller-Achse. Die Übertragung der Motor-Drehzahl geschieht völlig ohne Zwischenstufen. Die hierzu notwendigen Spezial-Motoren wurden in sorgfältiger Entwicklungsarbeit auf ein beispielloses technisches Niveau gebracht. Eine Voraussetzung für Plattenspieler mit höchster Gleichlaufkonstanz und Rumpelfreiheit sowie gleichbleibenden Betriebswerten auf Jahre hinaus. Ein Stück technische Zukunft für HiFi-Perfektionisten von heute.

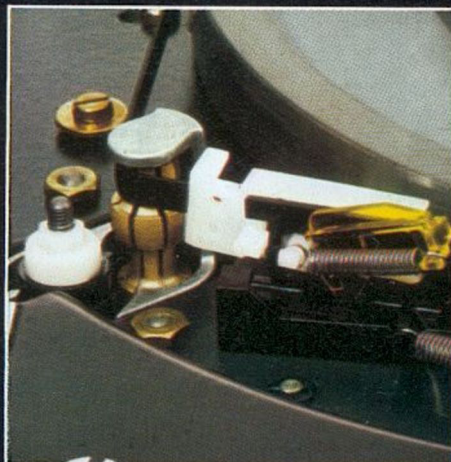

Für ein Höchstmaß an Bedienungskomfort bieten wir drei verschiedene Automatik-Systeme. Aber in ihrer Funktion erfüllen alle drei eine weitaus wichtigere Aufgabe: die Qualitätssicherung von Abtastnadel und Schallplatte.



Semi-Automatik.

Plattenspieler mit diesem Zeichen schalten nach dem Spiel ab und heben den Tonarm von der Platte.



Vollautomatik.

Dieses Zeichen steht für Plattenspieler, die Singles und Langspielplatten automatisch abspielen.



Wechselautomatik.

Das Zeichen für vollautomatische Plattenspieler mit Wechseinrichtung. Sie nimmt bis zu 6 Schallplatten auf und spielt sie nacheinander ab.

Plattenspieler

Plattenspieler haben uns zur Nummer 1 gemacht und sind auch heute – wie vor Jahrzehnten – Vorbild für Qualität und Leistung. Zu recht hat ihre technische Reife einen klangvollen Namen in der ganzen Welt bekommen.

Kein Wunder, denn unsere Erfahrung im Bau von Plattenspielern ist so alt wie der Plattenspieler selbst. In jahrzehntelanger Forschung haben wir aus dem Grammophon das heutige Laufwerk-Niveau entwickelt. Straight-Tonarm, kardanische Tonarmlagerung, Antiskating und Mitlaufachse sind Entwicklungen aus den Dual-Labors. Und entscheidende Grundlagen für den Qualitätsmaßstab von heute.

Perfektion und Verarbeitung von Dual Plattenspielern sind zum Vorbild für HiFi-Hersteller in der ganzen Welt geworden. Denn die Erfahrung in der Laufwerktechnik läßt sich nicht durch Kompromißlösungen ersetzen. Absolute Zuverlässigkeit und Präzision sind wichtiger – mit ihnen sind wir groß geworden.

Laufwerke mit dem Dual-Zeichen finden Sie deshalb in vielen HiFi-Anlagen bekannter Hersteller. Dieses Vertrauen hat einen Grund. Nämlich den Vorsprung an Wissen und Erfahrung, mit dem wir mehr denn je Plattenspieler der Spitzenklasse bauen.

Im aktuellen Dual-Programm gibt es keinen Plattenspieler, der in seiner Klasse nicht zur Spitzenklasse zählt. Ausnahmslos alle unterscheiden sich von den Geräten anderer Marken durch die Perfektion in der Tonarmtechnik, der Antriebstechnik und im Bedienungskomfort.

Tonarmtechnik

Die kürzeste Verbindung zwischen zwei Punkten ist die Gerade. Dual-Laufwerke haben deshalb den unübertroffenen Straight-Tonarm. Alle Spitzenlaufwerke besitzen außerdem eine echte kardanische Tonarmlagerung mit extrem geringer Lagerreibung. Das Resultat: die Abtasteigenschaften unserer Plattenspieler bleiben auch unter extremen Bedingungen und selbst dann, wenn sie schräg oder auf dem Kopf stehen würden, in unverminderter Qualität erhalten.



Bedienungskomfort

Neue Wege zu suchen, um bessere Lösungen zu finden, ist für Dual bereits Tradition. Plattenspieler bauen wir deshalb nicht allein unter dem Gesichtspunkt optimaler Technik, sondern in gleichem Maße nach der Forderung, sie leicht und sicher bedienen zu können. So finden Sie alle Bedienungselemente für die Tonarmsteuerung, Antiskating, Pitch Control, Lift usw. in einer Anordnung, die dem logischen Bedienungsablauf entspricht. Also nicht hier ein Knöpfchen und dort ein Schalter, sondern alles griffgerecht und funktionell gestaltet – wie sich das gehört. Auf diese Weise ergänzt sich Zuverlässigkeit in der Funktion mit der Sicherheit in der Handhabung.

Antriebstechnik

Aus klassischen Systemen eine eigene geniale Lösung entwickeln. Das ist seit jeher das Erfolgsrezept unserer Komponenten. Es gilt gleichermaßen für die Antriebssysteme unserer Plattenspieler. Reibradantrieb, Riemenantrieb und elektronischer Direktantrieb. 3 perfekte Konzepte für jeden Anspruch, jeden Zweck und jeden Preis.

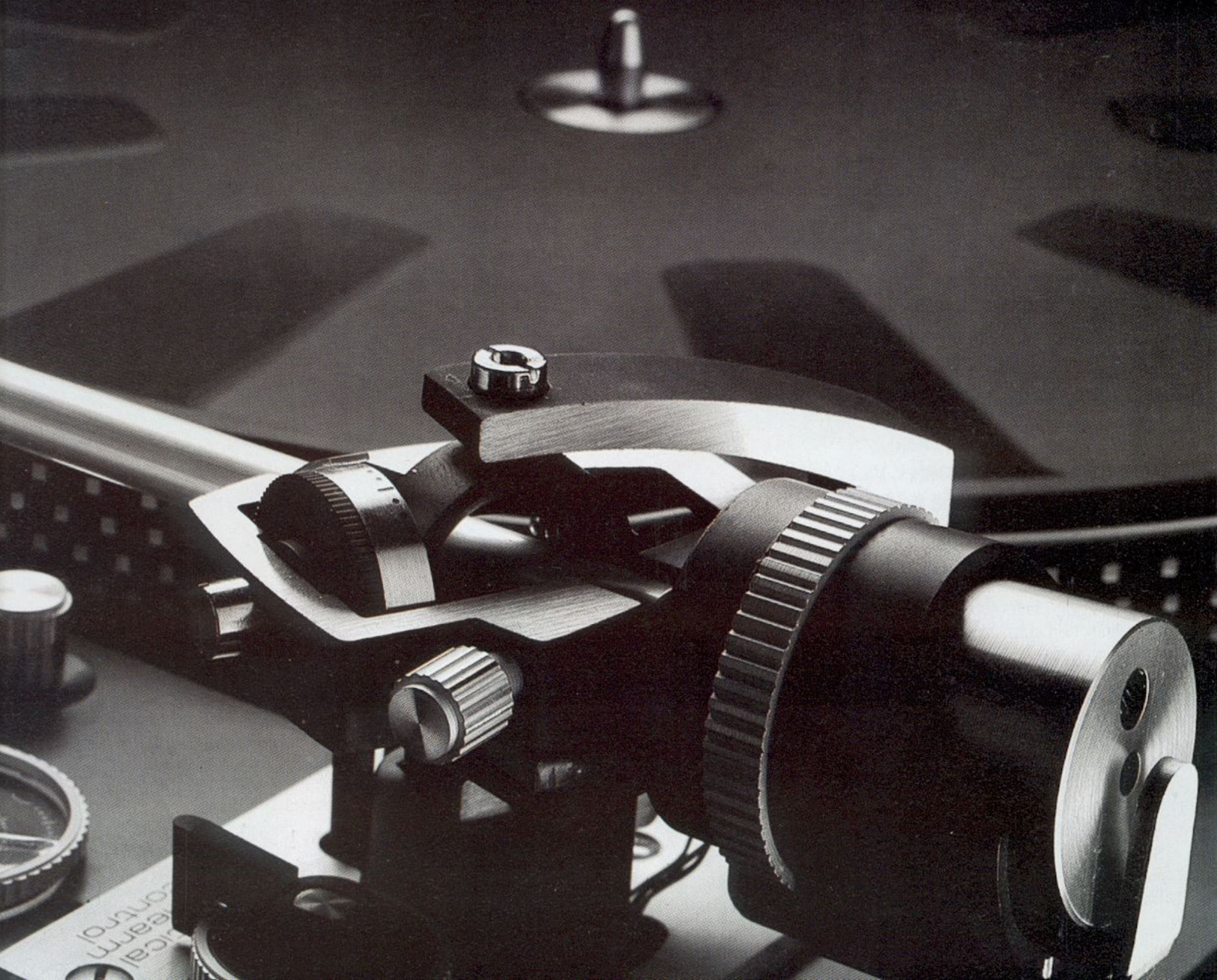

CS 721



HiFi-Automatikspieler mit elektronischem Direktantrieb.

**Ein Laufwerk für HiFi-Kenner,
die an Funktion und Abtastung
höchste Ansprüche stellen.
Nach dem augenblicklichen
Stand der HiFi-Technologie ist
es kaum denkbar, einen
besseren Plattenspieler zu
bauen. Sonst stünde er an
dieser Stelle.**

- Elektronischer Direktantrieb.
- Alu-Druckguß-Plattenteller 30 cm ϕ .
- Elektronische Drehzahlumschaltung mit Vorwählautomatik.
- Elektronische Tonhöhenabstimmung.
- 4fach Leuchtstroboskop.
- Dauerspielschaltung.
- Kardanisch aufgehängter Straight-Tonarm.
- Zweifach-Anti-Resonator.
- Dreiskalige Antiskating-Einrichtung.
- Vertical tonearm control.
- Tonarmlift mit regelbarer Senkgeschwindigkeit.
- Haubenautomatik.
- Magnet-System Shure V 15 Typ III.

Maße: 424 x 150 x 368 mm (B x H x T).
Lieferbar in folgenden Gehäusefarben:
CS 721 nußbaum und CS 721 S schwarz.

Technische Daten Seiten 22/23.

Dual Motor EDS 1000-2

Ohne zusätzliche Übertragungselemente treibt dieser speziell entwickelte Gleichstrommotor den Plattenteller des CS 721. Die technische Konzeption ist ein Stück Zukunft. Eisenlose Flachspulen und mitlaufender magnetischer Rückschluß. Keine Polfähigkeit, hohe Energieausnutzung und praktisch unbegrenzte Verschleißsicherheit.

Dieser Antrieb sichert mit großer Zuverlässigkeit absolute Spitzenwerte für Musikwiedergabe in höchster Vollendung.



**DESIGN
UND TECHNIK:
DUAL
INTER-
NATIONAL**

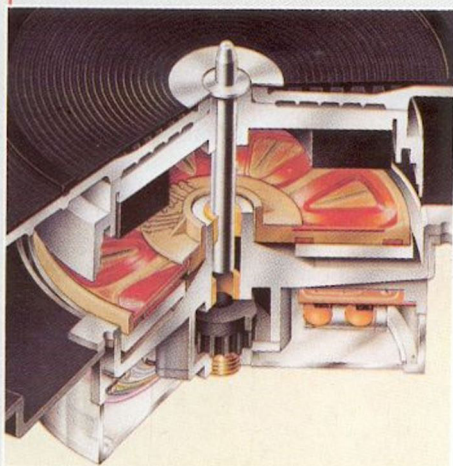

Die Spitzentechnik für Profis: Regelbare Senkgeschwindigkeit für den Tonarmlift. Diese Einrichtung wird besonders von Tonbandfreunden für ein exaktes Timing beim Toneinsatz geschätzt.

Für die Bedienung des CS 721 ist nur noch ein einziger Handgriff erforderlich. Alle Tonarmfunktionen, wie Abheben, Aufsetzen, Zurückführen und Abschalten werden vollautomatisch ausgeführt. Das ist die optimale Sicherheit für Schallplatte und Abtastnadel.

Zusammen mit Zweifach-Antiresonator, der dreiskaligen Antiskating-Einrichtung, Vertical tonearm control, 4fach Leuchtstroboskop und der Dauerspielschaltung bietet der CS 721 das Non plus Ultra an Abtastqualität und Bedienungskomfort.

CS 704



HiFi-Semi-Automatik- spieler mit elektronischem Direktantrieb.

**Seine Leistung ist auf HiFi-
Spezialisten abgestimmt, die
auch zu Hause Komponenten
mit professionellem
Charakter bevorzugen.
Der CS 704 hat die Technik
der Studio-Klasse.**

- Elektronischer Direktantrieb.
- Alu-Druckguß-Plattenteller 30 cm Ø.
- Elektronische Drehzahlumschaltung mit Tonhöhenabstimmung.
- Leuchtstroboskop.
- Kardanisch aufgehängter Straight-Tonarm.
- Zweifach-Anti-Resonator.
- Dreiskalige Antiskating-Einrichtung.
- Vertical tonearm control.
- Pilot-Lift und Rillenfinder.
- Haubenautomatik.
- Magnet-System Shure V 15 Typ III.

Maße: 424 x 150 x 368 mm (B x H x T).
Lieferbar in folgenden Gehäusefarben:
CS 704 nußbaum und CS 704 S schwarz.

Technische Daten Seiten 22/23.

Die Qualität der Musikwiedergabe ist allein eine Frage der technischen Präzision. Der CS 704 hat deshalb eine dreiskalige Antiskating-Einrichtung, Zweifach-Anti-resonator, Vertical tonearm control, ein kardanisches Tonammlager und den unübertroffenen Alu-Straight-Tonarm mit massefreier Auflagekraft. Dieses Prinzip garantiert unter allen Betriebsbedingungen eine gleichbleibende exakte Abtastung.



**DESIGN
UND TECHNIK:
DUAL
INTER-
NATIONAL**

Pitch Control ermöglicht eine stufenlose Veränderung der Plattenteller-Drehzahl um 10%. Zusammen mit dem Leuchtstroboskop sorgt diese elektronische Regelmöglichkeit für eine haargenaue Einstellung der Nenn-Drehzahlen.

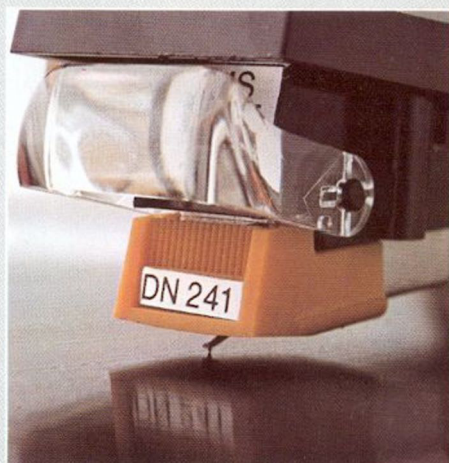

Die Forderung nach Spitzenleistung kennt keinen Kompromiß. Für die Beschaffenheit von Abstannadeln gelten darum die gleichen Qualitätsmaßstäbe wie für Tonarm und Tonarmlagerung. Absolute Spurtreue, hohe Nachgiebigkeit, geringe Auflagekraft und ein hervorragendes Oberflächenfinish sind die Voraussetzungen für alle Tonabnehmer-Systeme, bevor sie in Dual Plattenspielern verwendet werden.

CS 621

**DESIGN
UND TECHNIK:
DUAL
INTER-
NATIONAL**



HiFi-Automatikspieler mit elektronischem Direktantrieb.

**Der CS 621 ist ein Laufwerk
mit excellenten HiFi-Eigen-
schaften. Ein Plattenspieler
für kühle Rechner, die in der
mittleren Preisklasse nach
dem Besten suchen.**

- Elektronischer Direktantrieb.
- Alu-Druckguß-Plattenteller 30 cm ø.
- Elektronische Drehzahlumschaltung mit Vorwählautomatik.
- Elektronische Tonhöhenabstimmung.
- 4fach Leuchtstroboskop.
- Dauerspielschaltung.
- Kardanisch aufgehängter Straight-Tonarm.
- Zweifach-Antiresonator.
- Dreiskalige Antiskating-Einrichtung.
- Tonarm-Lift.
- Haubenautomatik.
- Magnet-System Dual DMS 240 E mit elliptischer Nadel.

Maße: 424 x 150 x 368 mm (B x H x T).
Lieferbar in folgenden Gehäusefarben:
CS 621 nußbaum und CS 621 S schwarz.

Technische Daten Seiten 22/23.

Der CS 621 wird von einem elektronisch geregelten Direct Drive Gleichstrommotor angetrieben. Während einer einzigen Tellerumdrehung wird die Geschwindigkeit 120 mal mit dem Soll-Wert verglichen und bei geringsten Abweichungen korrigiert. Diese hochsensible Regelschaltung in CMOS-IC-Technik und ein integrierter Frequenzgenerator sichern eine einzigartige Drehzahl-Konstanz. Der CS 621 hat durch eine drastische Reduzierung der Verschleißteile eine nahezu unbegrenzte Lebensdauer. Technik in gleichbleibender Qualität.

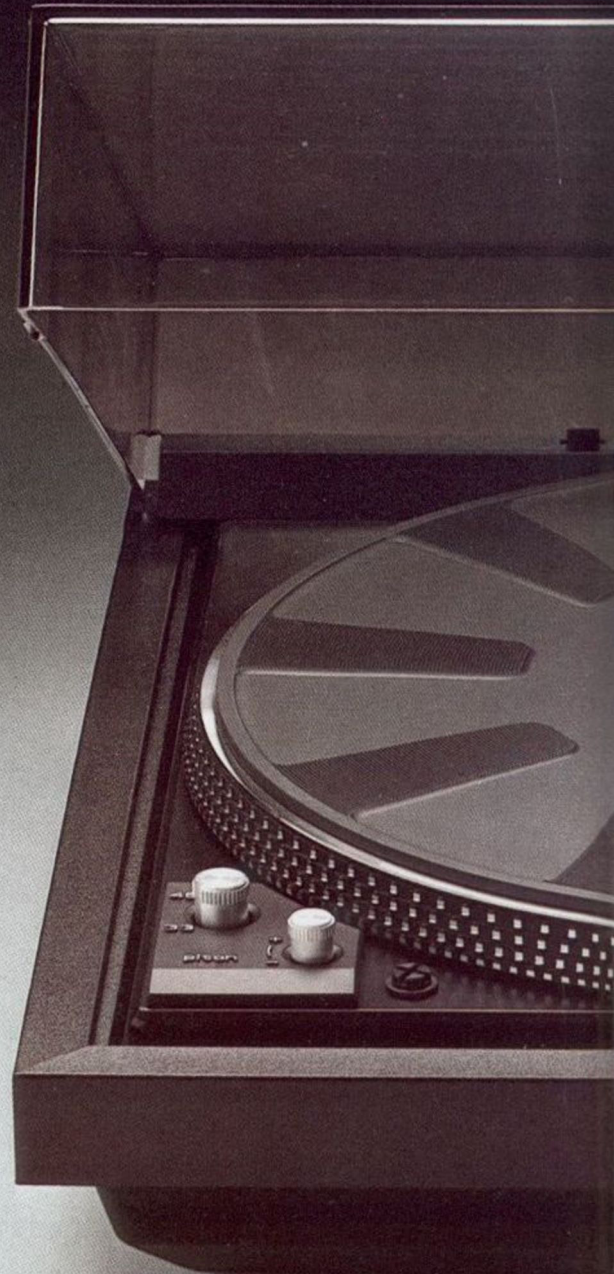

**DESIGN
UND TECHNIK:
DUAL
INTER-
NATIONAL**

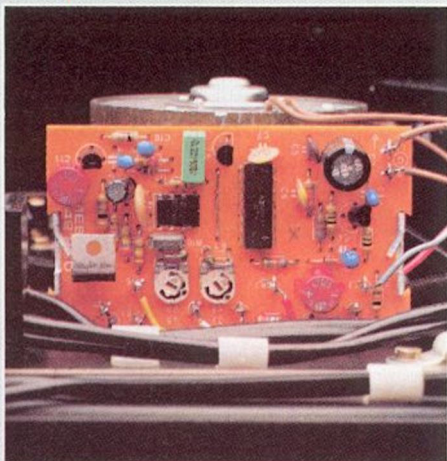
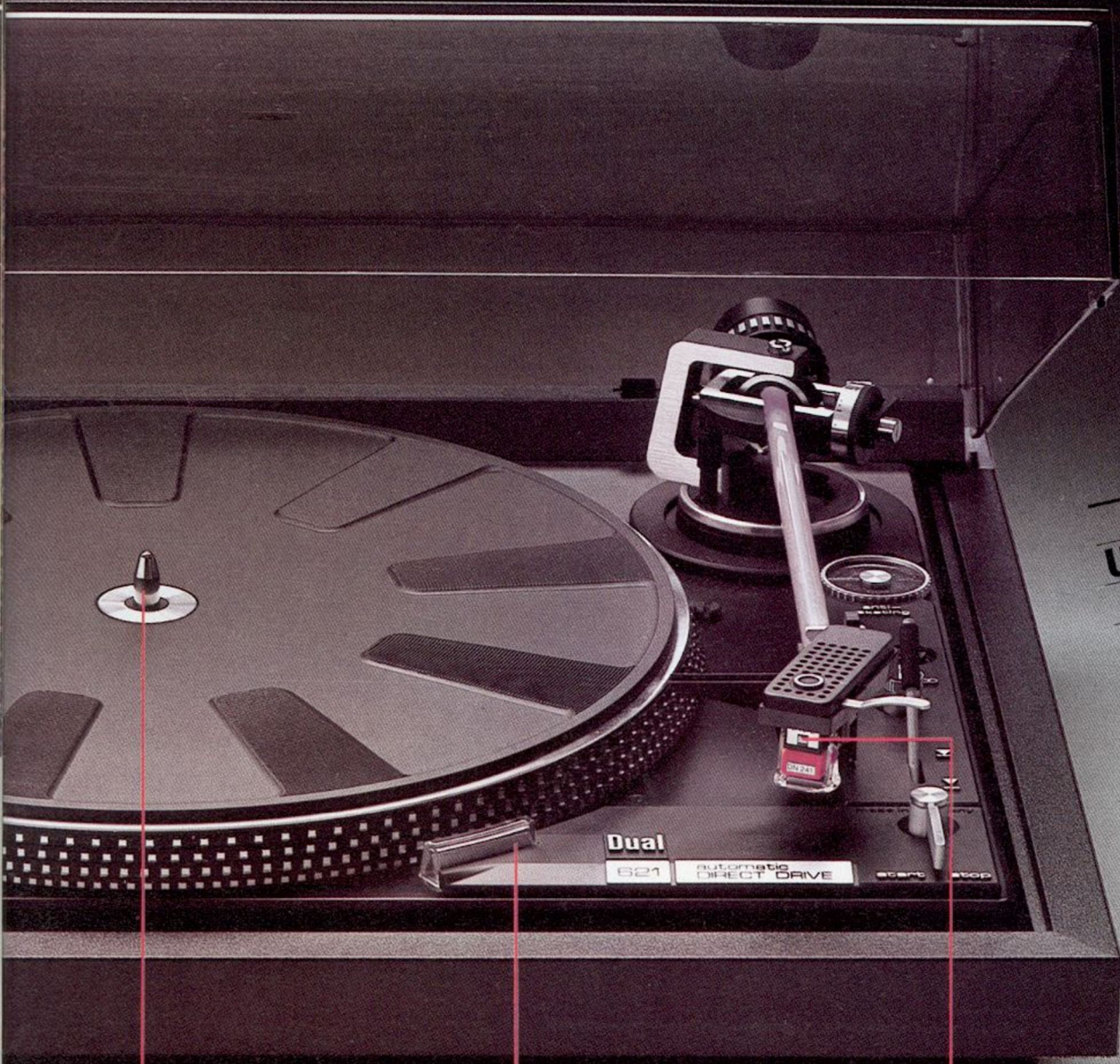

Die Eigenschaften von Antrieb und Abtastung vollendet der CS 621 mit einer extrem reichhaltigen Ausstattung. Vollautomatische Tonarmfunktionen, dreiskalige Antiskating-Einrichtung, 4fach Leuchtstroboskop, Dauerspielschaltung, elektronische Tonhöhenabstimmung und Tonarm-Lift sind wie gesagt, HiFi in Vollendung.

Wie alle HiFi-Laufwerke von Dual hat der CS 621 einen kardanischn gelagerten und technologisch unübertroffenen Alu-Straight-Tonarm. Ausgestattet mit Zweifach-Antiresonator und dem Magnetsystem Dual DMS 240 E mit elliptischer Nadel erreicht der CS 621 ein Höchstmaß an Abtastqualität.

CS 604



HiFi-Semi-Automatik- spieler mit elektronischem Direktantrieb.

**Das HiFi-Laufwerk mit
automatischer Tonarmrück-
führung. Für Leute, die Preis
und Leistung vergleichen,
damit sie auch im mittleren
Preisbereich ein Gerät der
technischen Spitzenklasse
bekommen.**

Was bisher in Bezug auf technisch
perfekteste Lösungen ausschließlich den
Geräten der Spitzenklasse vorbehalten
war, dehnt Dual mit dem neuen CS 604
auf die Mittelklasse aus. Ein Erfolg jahr-
zehntelanger Erfahrung, konsequenter
Entwicklung und rationeller Fertigung
im höchsten Qualitätsbereich.

- Elektronischer Direktantrieb.
- Alu-Druckguß-Plattenteller 30 cm \varnothing .
- Elektronische Drehzahlumschaltung und
Tonhöhenabstimmung.
- 4fach Leuchtstroboskop.
- Kardanisch aufgehängter Straight-Tonarm.
- Zweifach-Antiresonator.
- Dreiskalige Antiskating-Einrichtung.
- Pilot-Lift und Rillenfinder.
- Tonarmrückführung am Platteneende.
- Haubenautomatik.
- Magnet-System Dual DMS 240 E mit
elliptischer Nadel.

Maße: 424 x 150 x 368 mm (B x H x T).
Lieferbar in den Gehäusefarben:
CS 604 nußbaum und CS 604 S schwarz.
Zum Einbau in vorhandene Möbel auch
als Chassis 604. Maße: 376 x 308 mm.

Technische Daten Seiten 22/23.



**DESIGN
UND TECHNIK:
DUAL
INTER-
NATIONAL**

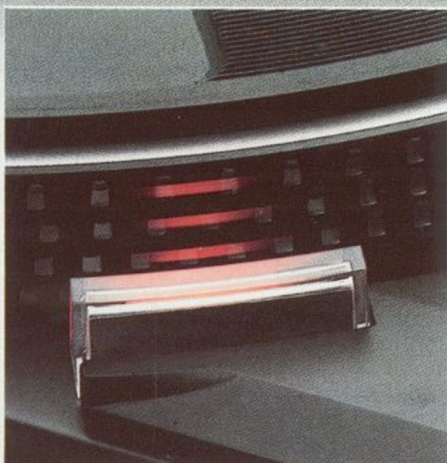

Der Dual CS 604 ist mit einer Autoreturn-Schaltung ausgerüstet. Sie transportiert den Tonarm am Plattenende auf die Stütze zurück und schaltet das Gerät ab.

Zum einzigartigen Bedienungskomfort des CS 604 gehören außerdem ein 4fach Leuchtstroboskop und eine 3skalige Anti-Skating-Einrichtung.

Durch den mit dem Tonarmlift kombinierten Rillenfinder sind die Aufsetzpunkte für 30 cm- und 17 cm-Schallplatten exakt vorgegeben. Zur Schonung der Schallplatte verfügt die Liftfunktion in beiden Richtungen über eine Dämpfung. Absolut sicheres Aufsetzen und Abheben der Tonabnehmernadel ist damit gewährleistet.

CS 521



HiFi-Automatikspieler mit Riemenantrieb.

Durch die Sicherheit der Vollautomatik ist der CS 521 das ideale Laufwerk für Musikfreunde, die sich im Vertrauen auf eine zuverlässige Technik ganz auf den Musikgenuß konzentrieren.

Das Besondere am CS 521 ist seine Problemlosigkeit. Technik, die stillschweigend funktioniert – vollautomatisch, mit größtmöglicher Qualitätssicherung von Abtastnadel und Schallplatte. Der CS 521 ist ein ausgereifter Plattenspieler, dessen Leistungsfähigkeit auch nach Jahren noch unverändert gut ist.

- Extrem laufruher 8-Pol-Synchronmotor.
- Fullsize Alu-Druckguß-Plattenteller.
- Drehzahlumschaltung mit Vorwählautomatik.
- Tonhöhenabstimmung durch »Vario Pulley«.
- 4fach Leuchtstroboskop.

- Dauerspiel-Schaltung.
- Kardanisch aufgehängter Straight-Tonarm.
- Dreiskalige Antiskating-Einrichtung.
- Tonarm-Lift.
- Haubenautomatik.
- Magnet-System Dual DMS 240 E mit elliptischer Nadel.

Maße: 424 x 150 x 368 mm (B x H x T).
Lieferbar in folgenden Gehäusefarben:
CS 521 nußbaum und CS 521 S schwarz.

Technische Daten Seiten 22/23

CS 504



HiFi-Semi-Automatikspieler mit Riemenantrieb.

**Das ideale HiFi-Laufwerk für
den preisbewußten Indivi-
dualisten.
Bedienungsmöglichkeiten
und Zuverlässigkeit hat der
CS 504 von professionellen
Diskotheken-Geräten.**

Der CS 504 ist ein Laufwerk für alle, denen es besonders auf HiFi-Qualität ankommt. Und wenn wir von HiFi reden, dann meinen wir die Ausgewogenheit in seinen Antriebseigenschaften, seiner Abtastung, Tonarm und Tonarmlagerung und dem System. Also nicht das eine oder andere, sondern HiFi im ganzen. Auch im kleinsten Detail.

- Extrem laufruhiger 8-Pol-Synchronmotor.
- Fullsize Alu-Druckguß-Plattenteller mit 4fach Stroboskop.
- Tonhöhenabstimmung durch »Vario Pulley«.

- Kardanisch aufgehängter Straight-Tonarm.
- Dreiskalige Antiskating-Einrichtung.
- Tonarm-Lift.
- Haubenautomatik.
- Magnet-System Dual DMS 240 E mit elliptischer Nadel.

Maße: 424 x 150 x 368 mm (B x H x T).
Lieferbar in folgenden Gehäusefarben:
CS 504 nußbaum und CS 504 S schwarz.

Technische Daten Seiten 22/23.

CS 1246



HiFi-Automatikspieler mit Wechseinrichtung.

**Ein Laufwerk für HiFi-Kenner,
die gern sicher gehen. Der
CS 1246 hat den bewährten
Dual-Riemenantrieb und zählt
in der Welt zu den bestaus-
gestatteten Plattenspielern.**

Der hohe Ausstattungskomfort des CS 1246 wird durch zusätzliche Wechslerfunktionen und eine Vorrichtung zur Optimierung des vertikalen Spurwinkels erweitert. Damit sind die hervorragenden Abtasteigenschaften für Einzelplatten auch im Wechselbetrieb gewährleistet.

- Extrem laufruhiger 8-Pol-Synchronmotor.
- Fullsize Alu-Druckguß-Plattenteller.
- Drehzahlumschaltung mit Vorwählautomatik.
- Tonhöhenabstimmung durch »Vario Pulley«.
- 4fach Leuchtstroboskop.
- Dauerspiel-Schaltung.

- Kardanisch aufgehängter Straight-Tonarm.
- Dreiskalige Antiskating-Einrichtung.
- Spurwinkel-Selector für Wechselbetrieb.
- Tonarmlift.
- Haubenautomatik.
- Magnet-System Dual DMS 240 E mit elliptischer Nadel.

Maße: 424 x 150 x 368 mm (B x H x T).
Lieferbar in folgenden Gehäusefarben:
CS 1246 nußbaum und CS 1246 S
schwarz.

Technische Daten Seiten 22/23.

CS 1237



HiFi-Automatikspieler mit Wechseinrichtung.

Ein Bestseller für Leute mit vielseitigen Ansprüchen. Er besitzt bereits in der unteren Preisklasse Merkmale teurer Plattenspieler. Zum Beispiel Riemenantrieb, kardanische Tonarmlagerung, Tonhöhenabstimmung und Spurwinkel-Selector.

- Extrem laufruhiger 8-Pol-Synchronmotor.
- Alu-Druckguß-Plattenteller mit 4fach Stroboskop.
- Drehzahl- Vorwählautomatik.
- Tonhöhenabstimmung durch »Vario Pulley«.
- Kardanisch aufgehängter Straight-Tonarm.
- Spurwinkel-Selector für Wechselbetrieb.
- Tonarm-Lift.
- Magnet-System Ortofon FF 15 D.

Technische Daten Seiten 22/23.

Maße: 424 x 150 x 368 mm (B x H x T).
Lieferbar in folgenden Gehäusefarben:
CS 1237 nußbaum, CS 1237 S schwarz.
Zum Einbau in vorhandene Möbel auch als
Chassis 1237. Maße: 329 x 274 mm.

CS 1234



Stereo-Automatikspieler mit Wechseinrichtung.

Wer ein Rundfunkgerät oder einen Stereo-Verstärker ohne Eingang für Magnet-Systeme besitzt, kann trotzdem die Klangfülle moderner Stereo-Technik erleben.

Er braucht dazu den CS 1234 mit dem Keramik-System Dual CDS 660.

- Sandwich-Plattenteller 27 cm \varnothing .
- Tonhöhenabstimmung.
- Gewichtsbalancierter Alu-Rohr-Tonarm.
- Dreiskalige Antiskating-Einrichtung.
- Tonarmlift.
- Getönte Abdeckhaube.
- Keramik-System Dual CDS 660.

Maße: 364 x 146 x 312 mm (B x H x T).
Lieferbar in folgenden Gehäusefarben:
CS 1234 nußbaum und CS 1234 S
schwarz.

Zum Einbau in vorhandene Möbel auch als
Chassis 1234. Maße: 329 x 274 mm.

Technische Daten Seiten 22/23.

CS 430



**Stereo-Semi-Automatik-
spieler mit Endabschaltung.**

**Die ideale Erstausrüstung für
Jugendliche. Mit seinen kom-
pakten Abmessungen ist er im
Dual-Programm der »Kleine«.
Aber groß in der Leistung und
ausgezeichnet im Klang.**

- Sandwich-Plattenteller.
- Gewichtsbalancierter Alu-Rohr-Tonarm.
- Automatische Endabschaltung.
- Tonarmlift.
- Getönte Abdeckhaube.
- Keramik-System Dual CDS 660.

Maße: 310 x 116 x 235 mm (B x H x T).
Lieferbar in folgenden Gehäusefarben:
CS 430 nußbaum, CS 430 W weiß und
CS 430 S schwarz.
Maße für Einbau-Chassis: 280 x 205 mm.

Technische Daten Seiten 22/23.

Plattenspieler

Typ Geräteart	Dual 430 Stereo-Semi- Automatikspieler	Dual 1224 Stereo-Automatik- spieler mit Wechsel- einrichtung -Einbauchassis-	Dual 1234 Stereo- Automatik- spieler mit Wechsel- einrichtung	Dual 1226 HiFi-Automatik- spieler mit Wechsel- einrichtung -Einbauchassis-	Dual 1237 HiFi-Automatik- spieler mit Wechsel- einrichtung
Als Chassis lieferbar	+	-	+	-	+
Wechselbetrieb	-	+	+	+	+
Motor	2pol-Asynchron	2pol-Asynchron	2pol-Asynchron	4pol-Asynchron	8pol-Synchron
Leistungsaufnahme W	10	10	10	10	10
Antriebssystem	Reibrad	Reibrad	Reibrad	Reibrad	Riemen
Drehzahlen U/min	33 $\frac{1}{3}$ /45	33 $\frac{1}{3}$ /45	33 $\frac{1}{3}$ /45	33 $\frac{1}{3}$ /45	33 $\frac{1}{3}$ /45
Drehzahl-Feinabstimmung %	-	6	6	6	6
Drehzahl-Kontrolle	Stroboskop- Scheibe	Stroboskop- Scheibe	Stroboskop- Scheibe	Stroboskop- Scheibe	Stroboskop am Plattenteller
Gleichlauf-Schwankungen \pm %	< 0,2	< 0,15	< 0,15	< 0,12	< 0,1
Rumpelspannung					
R.-Fremdspannungsabstand dB	> 35	> 35	> 35	> 38	> 40
R.-Geräuschspannungsabstand dB	> 55	> 55	> 55	> 57	> 60
Plattenteller	Stahl-Sandwich	Stahl-Sandwich	Stahl-Sandwich	Zink-Druckguß	Alu-Druckguß
Durchmesser mm	207	270	270	270	270
Gewicht kg	0,9	1,5	1,35	1,8	1,0
Achse für Einzelspiel	Mitlaufachse	Plattenstift	Plattenstift	Mitlaufachse abnehmbar	Mitlaufachse abnehmbar
Tonarm	Alu-Rohr	Alu-Rohr	Alu-Rohr	Alu-Rohr	Alu-Rohr
Balance	Gewicht	Gewicht	Gewicht	Gewicht	Gewicht
Lagerreibung					
horizontal/vertikal mN	8,00/1,00	0,80/0,10	0,80/0,10	0,40/0,10	0,16/0,08
Antiskating-Einrichtung	-	3skalig	3skalig	3skalig	3skalig
Geeignet für $\frac{1}{2}$ inch-Tonabnehmer- systeme mit einem Eigen- gewicht von g	-	2-10	2-10	2-10	4,5-10
Serienmäßiger Systemträger abnehmbar	-	TK 14 +	TK 24 +	TK 14 +	TK 24**** +
Vertikale Spürwinkelanpassung	-	mit TK 15/TK 25	mit TK 15/TK 25	mit TK 15/TK 25	mit TK 15/TK 25
Standard-Tonabnehmersystem	Dual CDS 660	Dual CDS 660	Dual CDS 660	Shure M 75 Typ D	Ortofon FF 15 D
Systemart	Keramik	Keramik	Keramik	Magnet	Magnet
Nennauflagekraft mN	45	45	45	25	25
Standard-Zubehör					
Wechselachse AW 3	-	+	+	+	+
Zentrierstück	+	+	+	+	+
Sonderzubehör					
Abwurfsäule AS 12 (für 45er Schallplatten)	-	+	+	+	+
Abmessungen					
CS-Type					
(Breite x Höhe x Tiefe) mm	310 x 116 x 235		364 x 146 x 312		424 x 150 x 368
Abdeckhaube	H 12	-	H 14	-	CH 6
Netzspannung V	110-125/220-240		110-125/220-240		110-125/220-240

- + vorhanden
- nicht vorhanden
- * CS 1246
Dual DMS 240 E
- ** Gesamtdreh-
masse 2,8 kg
- *** Gesamtdreh-
masse 1,8 kg
- **** CS.....: TK 25

10 mN = 1 p

Dual 1239	Dual 504	Dual 521	Dual 510	Dual 1245/1246	Dual 604	Dual 621	Dual 704	Dual 721
HiFi-Automatik- spieler mit Wechsel- einrichtung -Einbauchassis-	HiFi-Semi- Automatik- spieler	HiFi- Automatik- spieler	HiFi-Semi- Automatik- spieler -Einbauchassis-	HiFi-Automatik- spieler mit Wechsel- einrichtung	HiFi-Semi- Automatik- spieler	HiFi- Automatik- spieler	HiFi-Semi- Automatik- spieler	HiFi- Automatik- spieler
-	-	-	-	-	+	-	-	-
+	-	-	-	+	-	-	-	-
8pol-Synchron	8pol-Synchron	8pol-Synchron	8pol-Synchron	8pol-Synchron	Electr. Dir. Drive	Electr. Dir. Drive	Electr. Dir. Drive	Electr. Dir. Drive
10	10	10	10	10	2	2	3,5	2,5
Riemen	Riemen	Riemen	Riemen	Riemen	Direktantrieb	Direktantrieb	Direktantrieb	Direktantrieb
33⅓/45	33⅓/45	33⅓/45	33⅓/45	33⅓/45	33⅓/45	33⅓/45	33⅓/45	33⅓/45
6	6	6	6	6	10	10	10	10
Leucht- stroboskop	Stroboskop am Plattenteller	Leucht- stroboskop	Leucht- stroboskop	Leucht- stroboskop	Leucht- stroboskop	Leucht- stroboskop	Leucht- stroboskop	Leucht- stroboskop
< 0,1	< 0,09	< 0,08	< 0,08	< 0,09	< 0,06	< 0,06	< 0,05	< 0,03
> 40	> 41	> 42	> 42	> 42	> 45	> 45	> 46	> 50
> 60	> 62	> 63	> 63	> 63	> 65	> 65	> 67	> 70
Alu-Druckguß	Alu-Druckguß	Alu-Druckguß	Alu-Druckguß	Alu-Druckguß	Alu-Druckguß	Alu-Druckguß	Alu-Druckguß	Alu-Druckguß
270	304	304	300	300/304	304	304	300	304
1,0	1,3	1,3	1,3	1,3	1,3	1,3	1,2***	1,3**
Mitlaufachse abnehmbar	Mitlaufachse	Mitlaufachse	Mitlaufachse	Mitlaufachse abnehmbar	Mitlaufachse	Mitlaufachse	Mitlaufachse	Mitlaufachse
Alu-Rohr	Alu-Rohr	Alu-Rohr	Alu-Rohr	Alu-Rohr	Alu-Rohr	Alu-Rohr	Alu-Rohr	Alu-Rohr
Gewicht	Gewicht	Gewicht	Gewicht	Gewicht	Gewicht	Gewicht	Gewicht	Gewicht
0,16/0,08	0,16/0,07	0,15/0,07	0,16/0,07	0,16/0,07	0,16/0,07	0,16/0,07	0,15/0,07	0,15/0,07
3skalig	3skalig	3skalig	3skalig	3skalig	3skalig	3skalig	3skalig	3skalig
4,5-10	4,5-10	4,5-10	5,5-10	5,5-10	4,5-10	4,5-10	4,5-10	4,5-10
TK 24	TK 24	TK 24	TK 24	TK 24****	TK 24	TK 24	TK 24	TK 24
+	+	+	+	+	+	+	+	+
mit TK 15/TK 25	-	-	-	mit TK 15/TK 25	-	-	-	-
Shure M 95	Dual DMS 240 E	Dual DMS 240 E	Shure M 95	Shure D 105 ED*	Dual DMS 240 E	Dual DMS 240 E	Shure V 15 Typ III	Shure V 15 Typ III
Magnet	Magnet	Magnet	Magnet	Magnet	Magnet	Magnet	Magnet	Magnet
12,5	12,5	12,5	12,5	10	12,5	12,5	10	10
+	-	-	-	+	-	-	-	-
+	+	+	+	+	+	+	+	+
+	-	-	-	+	-	-	-	-
	424 x 150 x 368	424 x 150 x 368		424 x 150 x 368	424 x 150 x 368	424 x 150 x 368	424 x 150 x 368	424 x 150 x 368
-	CH 6	CH 6		CH 6	CH 6	CH 6	CH 6	CH 6
	110-125/220-240	110-125/220-240		110-125/220-240	110-125/220-240	110-125/220-240	110-125/220-240	110-125/220-240

- + vorhanden
- nicht vorhanden
- * CS 1246;
Dual DMS 240 E
- ** Gesamtdreh-
masse 2,8 kg
- *** Gesamtdreh-
masse 1,8 kg
- **** CS TK 25



SM

ferro

DOLBY SYSTEM

DUAL

L P

Fe Cr

Fe Cr

PAUSE

EJECT

RECORD

STOP

Cassettendecks



Wir beherrschen das HiFi-Metier aus der Erfahrung mit unseren Plattenspielern. Diese Spitzenstellung hat uns das Know-how für andere Ton-techniken gegeben. So stehen am Ende einer jahrelangen Entwicklungs- und Forschungsreihe HiFi-Componenten einer neuen Leistungs-kategorie: Dual Cassettendecks – so gut wie unsere Plattenspieler.

Was längst nicht selbstverständlich ist, gilt für das C 939 und das C 919 ebenso, wie für die neuen Front-loading-Cassettendecks C 819 und C 809: sie liefern HiFi-Spitzenwerte.

Mit dieser Technik sind Dual Cassettendecks eine gleichwertige Ergänzung zu anderen HiFi-Bausteinen. Sie entsprechen in ihren Leistungswerten hochwertigen Plattenspielern, Tunern und Tonbandmaschinen. An vielen Stellen wird das technische Niveau unserer Cassettendecks schon außen sichtbar.

Fade Edit

Die Einrichtung zum nachträglichen weichen Ein- und Ausblenden. Über Kopfhörer ist das Ergebnis dieser Bandkorrektur kontrollierbar. Eine technische Raffinesse, die es bisher nur bei professionellen Tonbandmaschinen gab. Jetzt bietet auch die Cassette zahlreiche interessante Möglichkeiten, z.B. die Dia-Vertonung.

Leuchtdioden-Anzeige

Grüne und rote Leuchtdioden zeigen beim C 939 die Intensität der Aussteuerung an. Das Ergebnis dieser aufwendigen Ausstattung sind bessere Bandaufnahmen, weil Leuchtdioden trägheitsfrei reagieren und ihre zugeführte Energie ohne Verzögerung in ein optisches Signal umsetzen. So läßt sich der Aussteuerungsbereich des Bandes ganz ausnutzen und ihre Aufnahmen gewinnen an Brillanz und Dynamik.

Memory-Zähler

Ihr Lieblings-Hit gefällig? Bitte sehr. Über den Memory-Zähler stoppt das Band silbengenau an jeder gewünschten Stelle. Einmal, zweimal, so oft Sie wollen. Auch das ist die Technik von Spulengeräten.

Autoreverse

Das ist der Fortschritt in der Cassettentechnik. Alle Compact-Cassetten werden auf beiden Seiten ohne Wenden der Cassette aufgenommen und abgespielt. Ist die Dauerspieltaste gedrückt, schaltet sich das Gerät am Bandende automatisch auf die andere Spur um und spielt die Cassette erneut ab. Mit dieser aufwendigen technischen Einrichtung ist das C 939 der »Star« unter allen Cassettendecks.

Dolby NR*

Dolby NR ist das meistverwendete Verfahren zur elektronischen Rauschunterdrückung. Es unterdrückt durch eine Frequenzkorrektur bei Aufnahme und Wiedergabe das Eigenrauschen des Bandmaterials. Das macht die Musikkwiedergabe brillanter und sichert auch bei schlechterem Bandmaterial noch HiFi-Qualität. Dolby NR wird in allen Dual Cassettendecks eingebaut. Ein Beweis für ihre ausgereifte Technik.

C 819 Frontloading



HiFi-Cassettendeck.

Entwickelt für HiFi-Kenner, denen attraktives Design und aktuelle Technik ebenso wichtig sind wie Spitzenwerte in der Leistung. Es ergänzt die neuen Componenten der Linie »Dual International«.

- Getrennter Antrieb von Tonwelle und Cassettenwickel.
- Beleuchteter Cassettenschacht zur Kontrolle von Bandverbrauch und Bandreserve.

- Fotoelektrische Bandlaufüberwachung und Endabschaltung.
- Dreifach Bandsorten-Wahltasten.
- Hochabriebfester SENDUST-Tonkopf.
- Memory-Zähler.
- Limiter.
- Mikrofon-Mischverstärker.
- Dolby NR*.

Maße: 440 x 150 x 360 mm (B x H x T).
Lieferbar als C 819 in metallic-silber und C 819 MB in metallic-braun.
Gehäuse anthrazit.

Technische Daten Seite 35.

Die fotoelektrische Bandlaufüberwachung unterbricht den Bandtransport bei Störungen des Antriebs oder Mängel der Cassette in weit weniger als einer Sekunde.



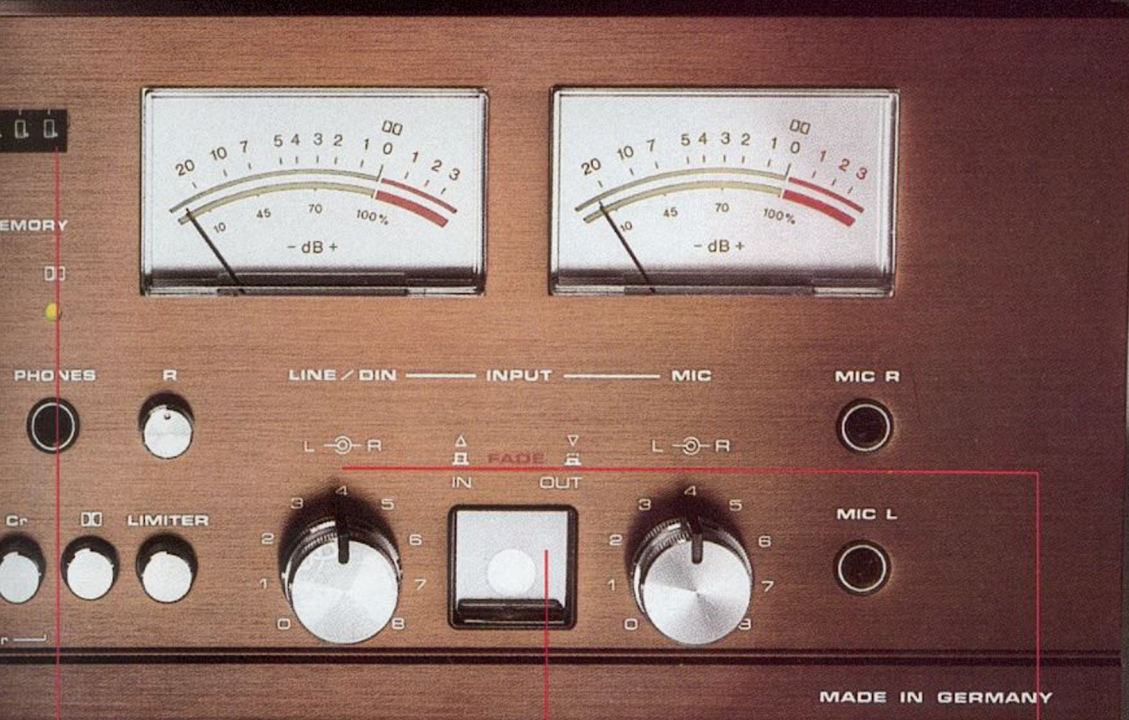

**DESIGN
UND TECHNIK:
DUAL
INTER-
NATIONAL**

Der Memory-Zähler stoppt bei schnellem Vor- und Rücklauf silbengenau an jeder gewünschten Bandstelle.

Fade Edit zum nachträglichen weichen Ein- und Ausblenden mit gleichzeitiger Kontrolle über Kopfhörer.

Nach dem Drücken der Eject-Taste schwingt der Cassettenschacht langsam nach oben. Eine Spezialmechanik verhindert, daß die Cassette unbeabsichtigt herausfällt. Durch einen schwenkbaren Cassettenhalter ermöglicht das C 819 eine problemlose Reinigung der Tonköpfe und Antriebselemente.

Das C 819 ist mit einem SENDUST-Tonkopf ausgestattet. Diese Spezialentwicklung kombiniert die ausgezeichneten magnetischen Eigenschaften von Permalloy-Tonköpfen mit der Verschleißfestigkeit von Ferrit-Köpfen.



Das C 819 besitzt einen integrierten Mikrofon-Mischverstärker. Damit lassen sich Mikrofon- und Kabelaufnahmen stufenlos mischen.

*»Dolby NR und die Marke  sind eingetragene Warenzeichen der Dolby Laboratories Inc.«

C 809 Frontloading



HiFi-Cassettendeck

HiFi-Technik für Musikliebhaber, die wissen, worauf es ankommt. Sichere Bedienung, große Zuverlässigkeit, ausgereiftes HiFi-Niveau und ein erstklassiges Design. Diese Eigenschaften bietet das C 809 in einer ungewöhnlich günstigen Preisklasse.

- Frontbedienung.
- Servogeregelter Gleichstrommotor.
- Elektronische Bandlaufüberwachung und Endabschaltung.
- Getrennte Schalter für Vormagnetisierung und Entzerrung.
- Kanalgetrennte Aussteuerung.
- Memory-Zähler.
- Funktionsanzeige durch LED's.
- Dolby NR.

Maße: 440 x 150 x 365 mm (B x H x T).
Lieferbar als C 809 in metallic-silber und
C 809 MB in metallic-braun.
Gehäuse anthrazit.
Technische Daten Seite 35.

Ein Hartpermalloy-Kombikopf für Aufnahme und Wiedergabe sowie ein Ferrit-Löschkopf garantieren große magnetische Leistungsfähigkeit und Verschleißfreiheit. Köpfe und Antriebselemente sind leicht zugänglich, damit eine problemlose Reinigung möglich ist.

Die elektronische Bandlaufüberwachung verhindert, daß Störungen des Antriebs oder Mängel der Cassette zu Beschädigungen des Bandmaterials führen. Diese Elektronik übernimmt auch die Endabschaltung am Bandende.

Für das C 809 wurde ein servogeregelter Gleichstrommotor mit Tachogenerator entwickelt. Der Antrieb von Capstanwelle und Vorwickel erfolgt über einen präzisionsgeschliffenen Flachriemen mit besonders konstantem Dehnungsverhalten. Dieses System hat sich hervorragend bewährt und seine Zuverlässigkeit im Dauerbetrieb erfolgreich bewiesen.

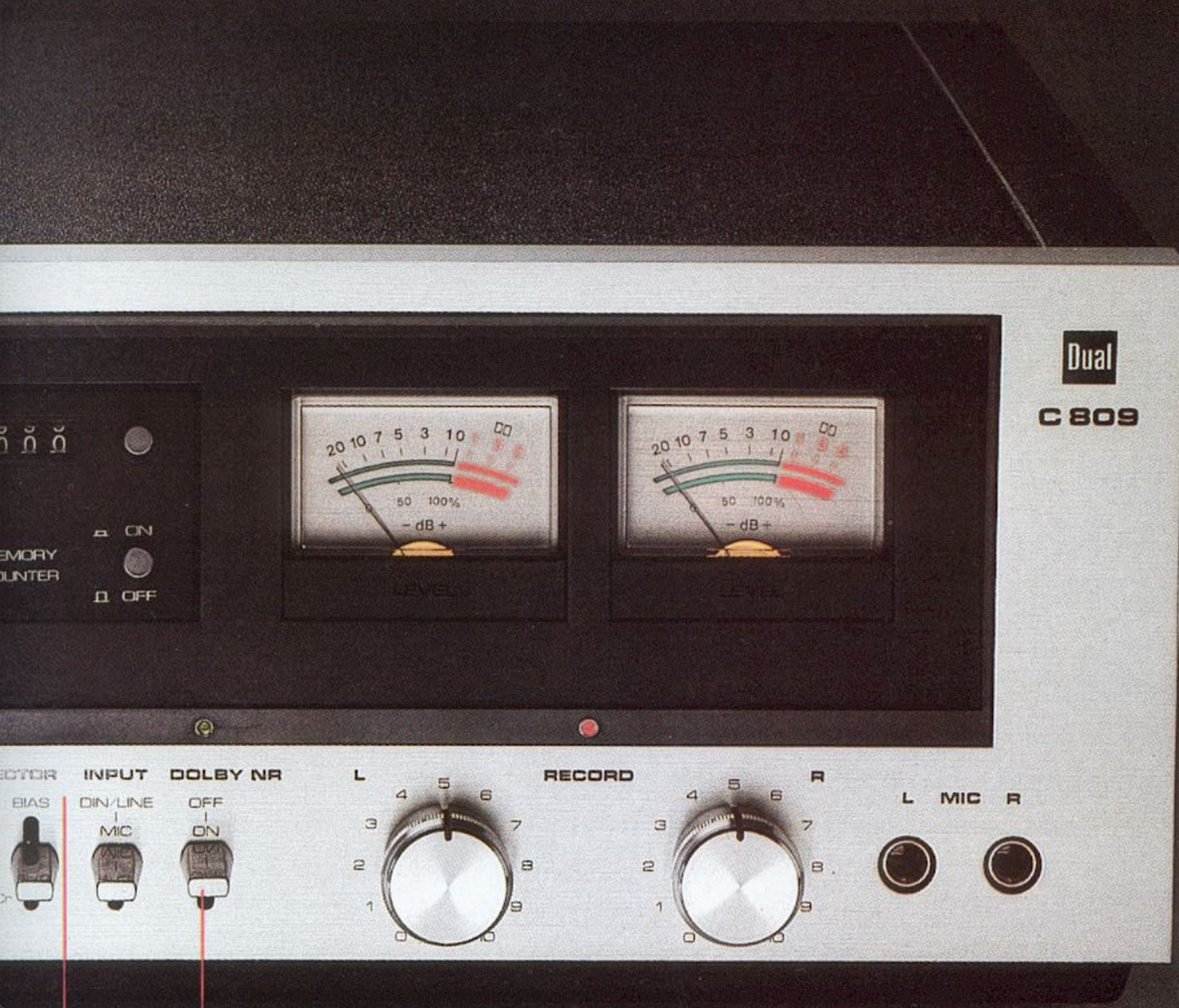

**DESIGN
UND TECHNIK:
DUAL
INTER-
NATIONAL**

Die Dolby NR-Rauschunterdrückung in fortschrittlicher IC-Technik macht Ihre HiFi-Aufnahmen auch in Verbindung mit weniger guten Bandsorten zum ungetrübten Musikgenuß.

Die Bandsortenwahl ist im C 809 mit separaten Schaltern für Entzerrung und Vormagnetisierung ausgestattet. Ein zukunftssicheres Konzept, das nicht nur bei den bekannten Bandarten Fe, Cr und FeCr, sondern gleichermaßen bei möglichen neuen Bandsorten für optimale Musikwiedergabe sorgt.



Um alle Möglichkeiten auszuschöpfen, die Ihnen das C 809 bietet, brauchen Sie das Hochleistungs-Mikrofon Dual MC 314 oder Dual MD 302. Diese Mikrofone sind in ihrer Leistungsfähigkeit genau auf Dual-Componenten abgestimmt.

Beschreibung siehe Seite 34.

C 939

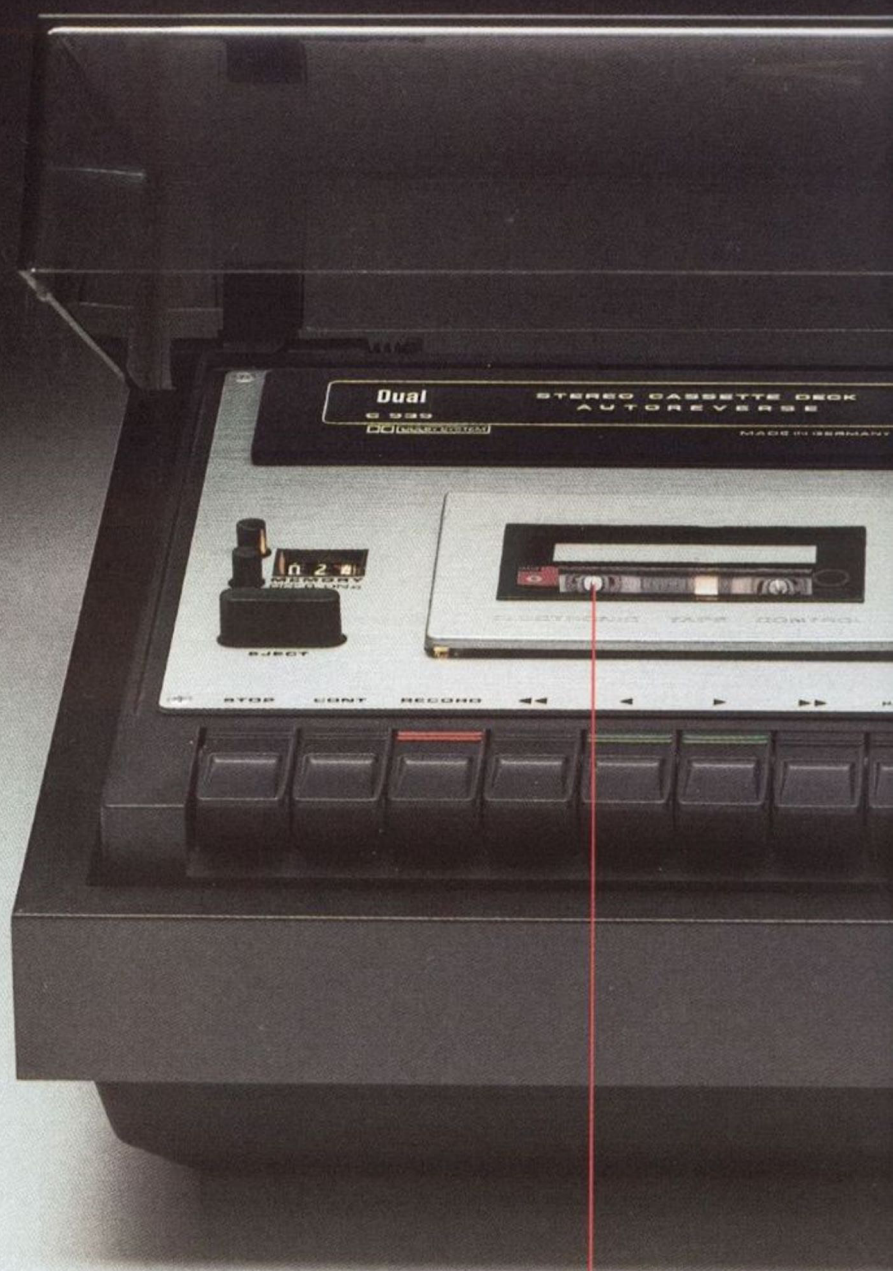

HiFi-Cassettendeck Autoreverse.

Das C 939 ist eines der wenigen Autoreverse-Geräte mit überragender elektronischer Ausstattung. Es spielt fertige und selbstbespielte Cassetten ohne Wenden auf beiden Seiten ab und schaltet am Bandende automatisch auf die andere Spur um. Wenn Sie so wollen: Vorwärts Beat-rückwärts Bach.

- Autoreverse und Dauerspieltaste.
- Fade Edit.
- Leuchtdioden-Anzeige.
- Getrennte Pegelregler für Mikrofon- und Kabel-Aufnahmen.
- Mikrofon-Mischverstärker.
- Limiter.
- Dolby NR und Dolby FM.
- Getrennter Antrieb von Tonwelle und Cassettenwickel.
- Beleuchtete Spiegel-Skala zur Kontrolle von Bandverbrauch und Bandreserve.
- Fotoelektrische Bandlaufüberwachung und Endabschaltung.
- 3fach Bandsorten-Wahltasten.
- Memory-Zähler.

- Regelbarer Kopfhörerausgang.
- Ausgangs-Pegelregler.
- Haubenautomatik.

Maße: 440 x 150 x 300 mm (B x H x T).
Lieferbar in folgenden Gehäusefarben:
C 939 nußbaum und C 939 S schwarz.

Technische Daten Seite 35.

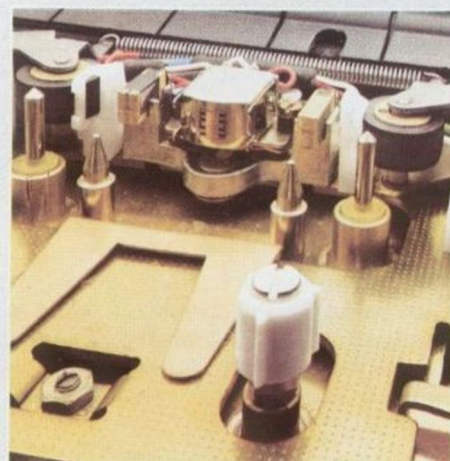

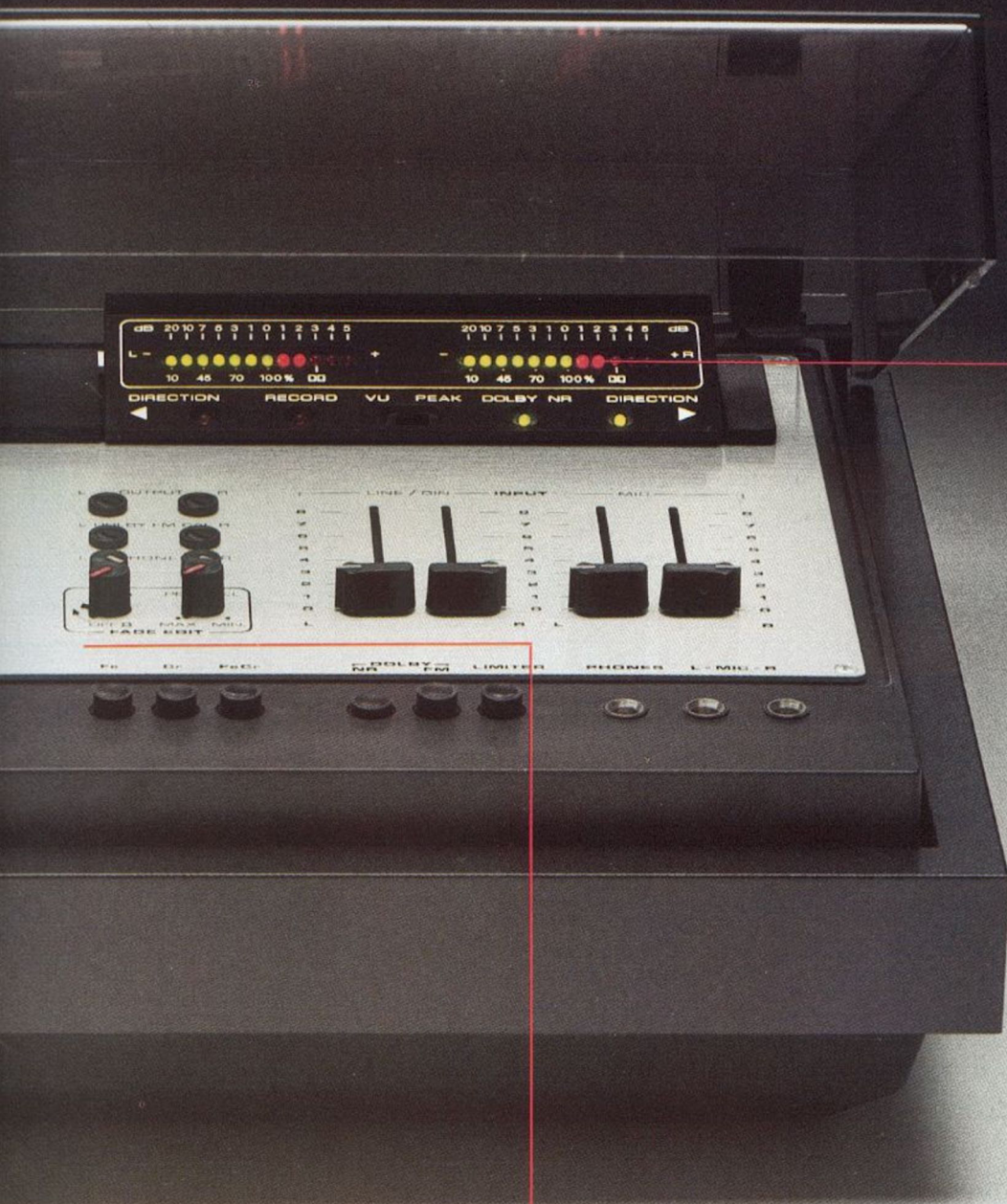

**DESIGN
UND TECHNIK:
DUAL
INTER-
NATIONAL**

Autoreverse. Alle Funktionen des Cassettendecks sind durch doppelte Capstanwellen, Kopfspuren und Löschköpfe in beiden Bandlaufrichtungen ohne Wenden der Cassette möglich. Autoreverse ist die Voraussetzung für Non-stop-Betrieb (Continuous Play). Das C 939 mit Autoreverse gehört zur absoluten Spitzenklasse in Technik, Ausstattung und Bedienungskomfort.

Mit dem Fade Edit können Bandaufnahmen nachträglich stufenlos ein- und ausgeblendet werden. Das Ergebnis dieser Bandkorrekturen läßt sich gleichzeitig über Kopfhörer kontrollieren (Hinterbandkontrolle).

Für die Aussteuerungsanzeige ist das C 939 mit Leuchtdioden ausgestattet. Sie arbeiten im Vergleich zu herkömmlichen Drehspul-Instrumenten trägheitsfrei. So läßt sich der Aussteuerungsbereich des Bandes ganz ausnutzen und Ihre Aufnahmen gewinnen an Brillanz und Dynamik.

Das C 939 ist für Horizontal- und Vertikal-Betrieb geeignet. Mitgelieferte Füße ermöglichen zusätzlich eine Aufstellung in 3 verschiedenen Schräglagen.

C 919-1



HiFi-Cassettendeck.

Eine hochwertige Komponente für Tonband-Freunde, die zu den Spitzenwerten ihrer HiFi-Anlage ein gleichwertiges Cassettendeck brauchen.

- Getrennter Antrieb von Tonwelle und Cassettenwickel.
- Beleuchtete Spiegel-Skala zur Kontrolle von Bandverbrauch und Bandreserve.
- Fotoelektrische Bandlaufüberwachung und Endabschaltung.
- 3fach Bandsorten-Wahltasten.
- Hochabriebfester Hart-Permalloy-Tonkopf.
- Memory-Zähler mit Leselupe.
- Limiter.
- Getrennte Pegelregler für Mikrofon- und Kabelaufnahmen.
- Mikrofon-Mischverstärker.
- Dolby NR.
- Regelbarer Kopfhörer-Ausgang.

Maße: 440 x 150 x 300 mm (B x H x T).
Lieferbar in folgenden Gehäusefarben:
C 919-1 nußbaum und C 919-1 S schwarz.

Technische Daten Seite 35.

An der beleuchteten Spiegelskala läßt sich jederzeit Bandverbrauch und Bandreserve ablesen. Das gibt bei Aufnahmen die Sicherheit, rechtzeitig auszublenden oder die Cassette zu wechseln.

Komfort im Detail. Der Memory-Zähler im C 919-1 ist mit einer Leselupe ausgestattet. So läßt sich auch aus einiger Entfernung der genaue Zählerstand ablesen.



Das C 919-1 verfügt über je 2 getrennte Pegelregler für Mikrofon- und Kabelaufnahmen. Durch den eingebauten Mischverstärker ist es möglich, während Kabelaufnahmen eine Mikrofon-Ansage stufenlos einzublenden.

Um alle Möglichkeiten auszuschöpfen, die Ihnen das C 919-1 bietet, brauchen Sie das Hochleistungs-Mikrofon Dual MC 314 oder Dual MD 302. Zwei Mikrofone, die in ihrer Leistungsfähigkeit genau auf Dual-Componenten abgestimmt sind.

Beschreibung siehe Seite 34.

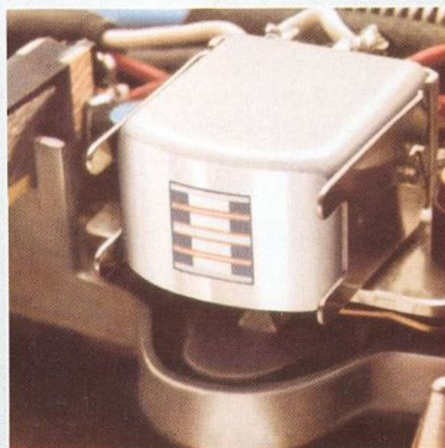

Das C 919-1 ist für Horizontal- und – über mitgelieferte Füße – für Vertikal-Betrieb geeignet.

Hart-Permalloy-Tonkopf
Der im Dual Cassettendeck C 919-1 verwendete Hart-Permalloy-Tonkopf ist die HiFi-gerechte Alternative zu herkömmlichen Ferrit-Köpfen. Sein hervorragendes magnetisches Verhalten kombiniert sich mit sehr großer Abriebfestigkeit.

MC 314, MD 302



HiFi-Elektret-Kondensator-Mikrofon Dual MC 314

Das Hochleistungs-Mikrofon zur idealen Ergänzung von Dual Cassettendecks, Verstärker und Kompakt-Anlagen. Unverzichtbar für Tonbandfreunde, die auch bei eigenen Aufnahmen nicht auf HiFi-Qualität verzichten wollen.

Zum MC 314 gehört ein 3 m-Anschlußkabel mit 1/4inch-Koaxialstecker, ein Metall-Stativ mit verstellbarem Neigungswinkel, Windschutz, Batterie und Etui.
Impedanz bei 1000 Hz: 600 Ohm.
Empfindlichkeit: 0,22 mV/ μ bar.
Übertragungsbereich: 30-20000 Hz.
Musik-/Sprache-Schalter.

Dynamisches Mikrofon Dual MD 302

Zubehör für Leute, die Dias vertonen; öfters mal eine Ansage für Freunde machen oder nach Reporter-Art ein Life-Konzert mitschneiden.

Zum MD 302 gehört ein 3 m-Anschlußkabel mit 1/4inch-Koaxialstecker und ein Stativ mit verstellbarem Neigungswinkel.
Impedanz bei 1000 Hz: 560 Ohm.
Empfindlichkeit: 0,17 mV/ μ bar.
Übertragungsbereich: 50-16000 Hz.

Cassetten-Decks

Typ Geräteart	801 HiFi-Stereo- Cassettendeck Einbauchassis	C 809 HiFi-Stereo- Cassettendeck Frontloading	C 819 HiFi-Stereo- Cassettendeck Frontloading	C 919-1 HiFi-Stereo- Cassettendeck	C 939 HiFi-Stereo- Cassettendeck Autoreverse
Bandgeschwindigkeit cm/s	4,75	4,75	4,75	4,75	4,75
Abweichung von der Bandgeschwindigkeit ± %	1,5	1	1	1	1
Tonhörschwankungen ± %					
W.R.M.S.	< 0,09	< 0,07	< 0,06	< 0,06	< 0,06
DIN Wiedergabe	< 0,15	< 0,12	< 0,1	< 0,1	< 0,1
DIN Aufnahme/Wiedergabe	< 0,2	< 0,16	< 0,14	< 0,14	< 0,14
Übertragungsbereich Hz					
Fe-Band	40-14 000	20-15 000	20-15 000	20-15 000	20-14 000
CrO ₂ -Band	40-14 000	20-15 000	20-16 000	20-16 000	20-16 000
FeCr-Band	40-14 000	20-16 000	20-16 000	20-17 000	20-17 000
Ruhegeräuschspannungsabstand mit Dolby NR dB					
Fe-Band	> 57	> 63	> 64	> 60	> 63
CrO ₂ -Band	> 60	> 63	> 64	> 61	> 63
FeCr-Band	> 60	> 65	> 67	> 63	> 65
Übersprechdämpfung bei 1000 Hz dB					
zwischen zusammengehörigen Kanälen	> 30	> 30	> 40	> 36	> 30
zwischen Kanälen in Gegenrichtung	> 60	> 70	> 70	> 70	> 60
Löschdämpfung bei 1000 Hz dB					
Fe-Band	> 65	> 70	> 70	> 70	> 70
CrO ₂ -Band	> 60	> 70	> 70	> 65	> 65
FeCr-Band	> 60	> 70	> 70	> 65	> 70
Umspulzeit C 60-Cassette sec					
	< 115	< 115	< 65	< 60	< 60
Eingänge (Empfindlichkeit für 0 dB VU)					
Mikrofon (1/4inch-Koaxialbuchse) mV/kOhm	-	0,2/10	0,26/2	0,22/3,3	0,3/10
Receiver/Verstärker (DIN-Buchse) mV/kOhm	-	0,55/8	0,5/6,3	1,4/20	0,45/4,7
Receiver/Verstärker (RCA-Buchse) mV/kOhm	-	60/45	40/580	45/680	70/82
Ausgänge					
Receiver/Verstärker (DIN-Buchse) mV/kOhm	-	560/8	580/5,5*	750/3,3	0-750/1,8*
Receiver/Verstärker (RCA-Buchse) mV/kOhm	-	580/1	580/2*	0-750/4,7*	0-750/1,8*
Kopfhörer (1/4inch-Koaxialbuchse) Ohm	-	4-2 000	4-2 000*	4-2 000*	4-2 000*
Bestückung					
IC's	2	2	6	2	4
Transistoren	15	30	40	33	50
Dioden/LED's	18/5	14/2	27/2	19	30/28
Netzspannung V	-	110/220	110-125/220-240	110-125/220-240	110-125/220-240
Netzfrequenz Hz	-	50 und 60	50 und 60	50 oder 60**	50 oder 60**
Leistungsaufnahme W	-	10	16	35	35
Standard-Zubehör					
5pol. Überspielkabel	-	+	+	+	+
Abmessungen					
Maße (Breite x Höhe x Tiefe) mm	-	440 x 150 x 365	440 x 150 x 360	440 x 150 x 300	440 x 150 x 300
Bezeichnung der Abdeckhaube	-	-	-	CH 80	CH 82

+ vorhanden

- nicht vorhanden

* Pegelregler

** umrüstbar

Verstärker, Tuner

Dual bringt eine neue HiFi-Formel. Komponenten in der neuen Linie »Dual International«. HiFi-Technik für Kenner, die ihre Ansprüche an den besten Komponenten der Welt messen. Hochwertige Geräte, die in ihrer Konzeption, ihrer Ausstattung, ihrer Leistung und Zuverlässigkeit einen unverwechselbaren Charakter haben: HiFi vom Besten.

Technik wird von außen sichtbar. Sie zeigt sich an Schaltern, Reglern und Knöpfen, die ein völlig neues Funktionsprogramm demonstrieren. Diese Ausstattung ist typisch für die neue HiFi-Linie von Dual. Typisch deshalb, weil in allen Komponenten das fortschrittlichste Konzept verwirklicht wurde, und weil sie trotzdem ein bewährtes Merkmal behalten haben: die Sicherheit und Zuverlässigkeit für viele Jahre. Der aktuelle Trend macht Technik sichtbar:

Höhen- und Baßregelung

Für jeden Kanal getrennte Baß- und Höhenregelung mit umschaltbarer Bezugshäufigkeit. Das ist die optimale Möglichkeit, ein Klangbild an das Musikempfinden des Hörers anzupassen. Das Ergebnis: vollendeter Musikgenuß.

Mikrofon-Überblendregler

Längst bewährt in der Studio-Technik: Micro-Blend und Micro-Level. Für Amateur-Tontechniker eine der vielen Möglichkeiten, mit Komponenten zu »arbeiten«. Das rundet den HiFi-Spaß erst richtig ab.

Lautsprecheranschlüsse

Leistung kennt keine Grenzen. 6 Lautsprecheranschlüsse dienen wahlweise zur Versorgung größter Wohnräume mit kraftvoller brillanter Stereo-Musik oder für ein Stereo-Programm in verschiedenen Räumen. Alles aus der Leistungsreserve eines einzigen Steuergerätes.

Design-Varianten

Neu ist die Technik und neu ist das Design. Zwei Varianten stehen in der Linie »Dual International« zur Wahl: metallic-silber oder – mit dem Zusatz MB hinter der Typenbezeichnung – metallic-braun.

MICRO BLEND

VOLUME

MICRO LEVEL

MODE
LOUDNESS MONO LIN

INPUT SELECTOR

MICRO BLEND

PHONO

TUNER

TAPE 1

Perfekt kombiniert

Zu jedem Dual-Verstärker gibt es einen passenden Tuner und umgekehrt. Zum CV 1600 den CT 1641 – zum CV 1400 den CT 1440 und zum CV 1200 den CT 1240. Doch damit sind die Kombinationsmöglichkeiten noch lange nicht erschöpft.

Alle Componenten sind so aufeinander abgestimmt, daß sie schon äußerlich zueinander passen. Daß sie auch technisch untereinander kombinierbar sind, ist gar keine Frage. Wer also besonderen Wert auf einen excellenten Rundfunkempfang legt, wählt den Tuner CT 1641 und für mittlere Wohnräume den Verstärker CV 1400 dazu. Kein Problem. Auch das ist HiFi erster Klasse.



MADE IN GERMANY

CV 1600



2x120
WATT

HiFi-Verstärker mit 2x120 Watt.

Experten, die auf der Suche nach den besten HiFi-Componenten internationale Maßstäbe anlegen, finden beim CV 1600, was sie suchen: hohe Leistung, Studio-Technik und erstklassiges Design.

In der Studio-Technik längst bewährt: Micro-Blend und Micro-Level. Sie ermöglichen dem Amateur-Tontechniker eine Vielzahl akustischer Experimente mit Mikrofonen und anderen Tonquellen.

- 2 x 120 Watt Musikleistung.
- Getrennte Baß- und Höhenregelung in geeichten 2 dB-Schritten mit umschaltbarer Bezugsfrequenz.
- Feinfühliges Anpassen des Klangbildes an Raumakustik und Musikart.
- Vorpegelregler zum Angleichen der verschiedenen Komponenten.
- Mikrofoneingang mit Pegel-Vorregelung.
- Micro-Blend zum Überblenden und Mischen von Mikrofon und anderen Tonquellen.
- Elektronische Strombegrenzung bei Unterschreitung der Lautsprecher-Impedanz.
- Hochwirksame Rausch- und Rumpelfilter.
- Spitzenklasse in futuristischem Design.
- Hervorragende Störspannungsabstände durch 4fach-Lautstärkeregelung.
- 6 Lautsprecher-Ausgänge.
- Thermische Schutzschaltung zur Sicherung der Endstufen.

Maße: 440 x 150 x 360 mm (B x H x T).
Lieferbar als CV 1600 in metallic-silber und CV 1600 MB in metallic-braun.
Gehäuse anthrazit.

Technische Daten Seite 51.



**DESIGN
UND TECHNIK:
DUAL
INTER-
NATIONAL**

Für jeden Kanal besitzt der CV 1600 getrennte Baß- und Höhenregler mit umschaltbarer Bezugsfrequenz. Das ist die perfekte Regelmöglichkeit, um je nach Geschmack, Musik-Charakter und Raumakustik den optimalen Klang bestimmen zu können.

Wer Gefallen an der Perfektion findet, den wird es begeistern, daß der CV 1600 für Wohnräume konzipiert ist und dennoch wesentliche Merkmale der Studio-Technik hat. HiFi-Freunde, die dieses Hobby professionell betreiben und ihr Metier beherrschen, sehen auf den ersten Blick, was sie vom CV 1600 erwarten können. Sie wissen aber ebenso gut, daß Perfektion ihren Preis hat.



CV 1400



2x75
WATT

**HiFi-Verstärker mit
2 x 75 Watt.**

Entwickelt für Leute, die wissen, was sie in mittleren Wohnräumen brauchen: keine Watt-Giganten, sondern eine sinnvolle Lösung. In jedem Fall aber fortschrittliche internationale Technik.

- Getrennte Baß- und Höhenregelung.
- Mikrofoneingang an der Frontseite.
- 6 Lautsprecher-Ausgänge.
- Thermische Schutzschaltung zur Sicherung der Endstufen.
- Elektronische Strombegrenzung bei Unterschreiten der Lautsprecher-Impedanz.
- Hochwirksame Rausch- und Rumpelfilter.
- Hervorragende Störspannungsabstände durch 4fach Lautstärkeregelung.
- Hinterbandkontrolle über Monitor-Taste.
- Präsenz-Taste.

Der CV 1400 ist für den Ausbau zur kompletten HiFi-Anlage mit allen Komponenten vorbereitet. Neben den Eingängen Micro, Phono und Tuner besitzt er 2 unabhängige Anschlußbuchsen für Spulentonband und Cassettendeck.

Maße: 440 x 150 x 360 mm (B x H x T).
Lieferbar als CV 1400 in metallic-silber und CV 1400 MB in metallic-braun.
Gehäuse anthrazit.

Technische Daten Seite 51.

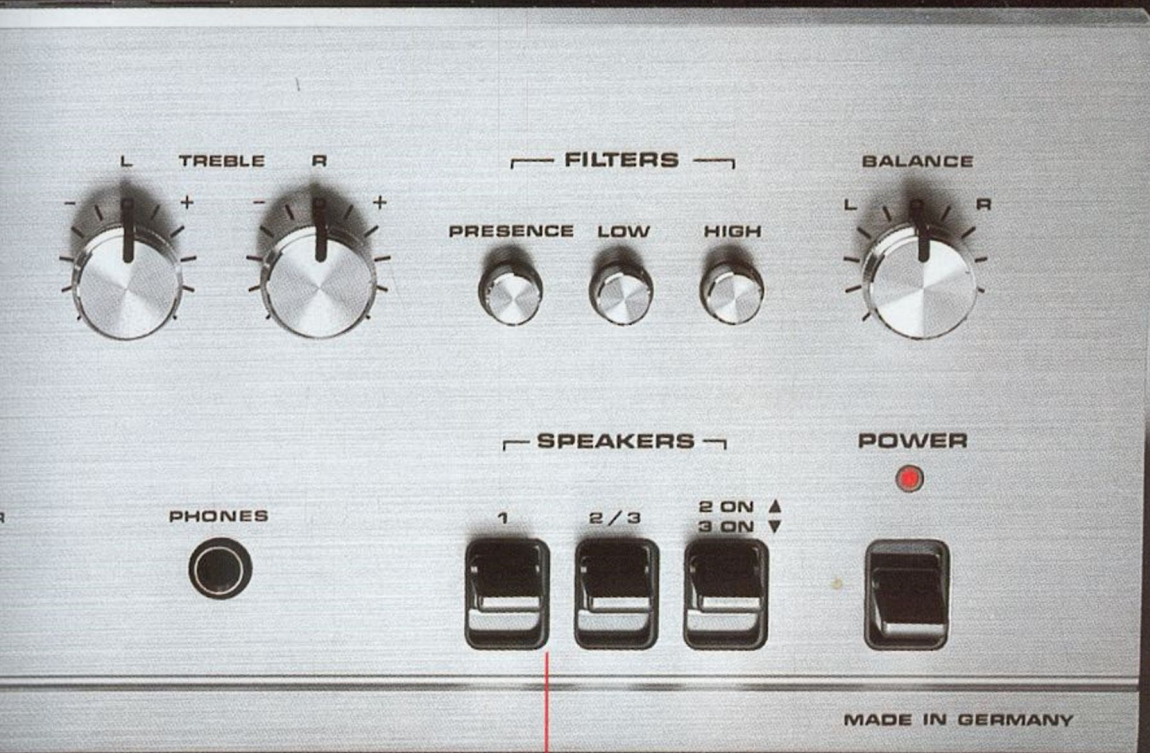

**DESIGN
UND TECHNIK:
DUAL
INTER-
NATIONAL**

6 Lautsprecherausgänge beweisen, welche Möglichkeiten und Reserven der CV 1400 zu bieten hat. Mit 3 Paar Boxen nutzen Sie seine Leistung für ein perfektes Stereo-Programm in verschiedenen Räumen.

Der CV 1400 ist Spitzenklasse in futuristischem Design. Er wurde entwickelt für Leute, die in äußerer Formgebung und technischem Leistungsvermögen ihren eigenen Geschmack haben und deshalb wissen, was sie wollen: für ihren Bedarf die sinnvollste und optisch beste Lösung.



CV 1200



2x60
WATT

**HiFi-Verstärker mit
2x60 Watt.**

**HiFi-Freunde, die trotz wenig
Platz viel Leistung wollen,
brauchen nicht länger zu
suchen. Der CV 1200 ist ihre
Lösung. Nicht zuletzt wegen
seinem interessanten Preis.**

- Getrennte Baß- und Höhenregelung.
- Mikrofoneingang zumischbar.
- 4 Lautsprecher-Ausgänge.
- Stufen-Lautstärkeregler.
- Elektronische Strombegrenzung bei Unterschreiten der Lautsprecher-Impedanz.
- Hochwirksame Rausch- und Rumpelfilter.
- Hinterbandkontrolle über Monitor-Taste.
- Präsenz-Taste.

Maße: 440 x 115 x 350 mm (B x H x T).
Lieferbar als CV 1200 in metallic-silber und
CV 1200 MB in metallic-braun.
Gehäuse anthrazit.

Technische Daten Seite 51.

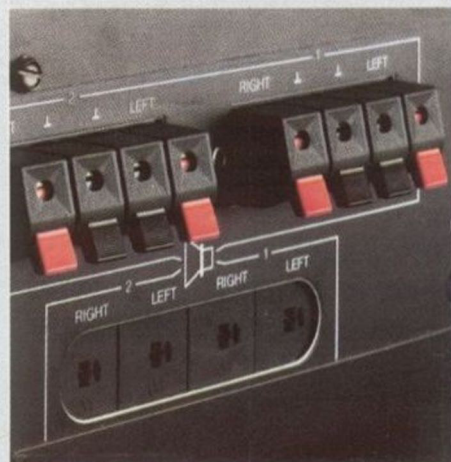



**DESIGN
UND TECHNIK:
DUAL
INTER-
NATIONAL**

Der CV 1200 ist ein Kraftpaket mit kompakten Abmessungen. Leistung, Bedienungskomfort und Design machen ihn zur idealen Grundcomponente für viele Variationen hochwertiger HiFi-Anlagen.

Der CV 1200 besitzt eine üppige Ausstattung. Er hat »doppelte« Bandtasten. »Doppelte« Sicherung zum Schutz von Endstufe und Lautsprecherboxen. »Doppelte« Lautsprecherausgänge und »doppelte« Anschlußmöglichkeiten durch internationale Steck- und Klemmverbindungen. Er ist im wahrsten Sinne des Wortes »doppelt gut«



Für Tontechniker, »die ein Wort mitreden wollen«, hat der CV 1200 einen zumischbaren Mikrofoneingang. D.h., zu jeder Tonquelle kann das Mikrofon nach Bedarf mehr oder weniger hinzugemischt werden. Ein Stückchen Studio-Technik, damit die Stereo-Anlage auch richtig Spaß macht.

CT 1641



Hochempfindlicher HiFi-Digital-Tuner mit quarzgenauer Senderwahl.

Sensortechnik und quarzstabilisierte digitale Frequenzanzeige sind nur zwei Beweise seiner durch und durch professionellen Technik. Ein Tuner für Perfektionisten.

- Quarzstabilisierte digitale Frequenzanzeige für alle Wellenbereiche.
- Automatische Umschaltung von kHz auf MHz.
- Wahlweise digitale Kanalanzeige bei UKW.
- 7 elektronische UKW-Speicher mit Sensortasten.
- AFC-Taste.
- Rauschunterdrückung mit regelbarer Ansprechschwelle.
- Wählbarer Stereo/Mono-Umschaltpunkt.
- Beleuchtete Anzeige-Instrumente für Feldstärke und Mittenabstimmung.
- Abschaltbare Ferrit-Antenne.
- Auf Tastendruck Zeitanzeige mit Quarzgenauigkeit.

Blitzschnelle Senderwahl ist für den CT 1641 kein Problem. Über 7 elektronische UKW-Speicher mit Sensortasten rufen Sie Ihr Wunsch-Programm ab. Mit Hilfe der digitalen Frequenzanzeige ist die Programmierung leicht und äußerst genau möglich.

Maße: 440 x 150 x 384 mm (B x H x T). Lieferbar als CT 1641 in metallic-silber und CT 1641 MB in metallic-braun. Gehäuse anthrazit.

Technische Daten Seite 51.



**DESIGN
UND TECHNIK:
DUAL
INTER-
NATIONAL**

Wie in hochwertigen Uhren sorgt auch im CT 1641 ein Quarz für höchste Genauigkeit. Mit Hilfe einer elektronischen Schaltung werden die Schwingungen des Quarz zur Stabilisierung der digitalen Frequenzanzeige verwendet. Auf Tastendruck wird diese technische Besonderheit für eine exakte Zeitanzeige genutzt.

Die Leistungsfähigkeit einer HiFi-Componenten-Anlage ist durch ihre optische Einheit noch nicht garantiert. Über Qualität der Musikwiedergabe entscheidet letzten Endes die technische Konzeption.

Wie schön, daß es trotzdem Componenten gibt, die sowohl in ihrer Leistungsfähigkeit als auch in ihrer äußeren Gestaltung aus einem Guß sind.

Der CT 1641 ist eine davon und ergänzt sich mit dem CV 1600, dem CS 721, dem C 819 und den Boxen CL 390 oder CL 490 zur HiFi-Traumanlage.



CT 1440



HiFi-Tuner mit 7 UKW-Speichern in fortschrittlicher Sensor-Technik.

Seine Stärken liegen in der hohen Empfangsleistung und der komfortablen Senderwahl durch Sensortasten mit LED-Anzeige. Das ist HiFi im professionellen Sinn.

- Alle Wellenbereiche mit Funktionsanzeige durch LED's.
- 7 elektronische UKW-Speicher.
- Sensor-Technik.
- AFC-Taste für automatische Scharf-abstimmung.
- 3 beleuchtete Anzeige-Instrumente.
- Regelbarer Stereo-Einsatzpunkt.
- Regelbare Rauschunterdrückung.
- Schräggelagerte Flutlicht-Skala.
- Integrierte Ferrit-Antenne.

Maße: 440 x 150 x 380 mm (B x H x T).
Lieferbar als CT 1440 in metallic-silber und
CT 1440 MB in metallic-braun.
Gehäuse anthrazit.

Für die Frequenzabstimmung der UKW-Speicher besitzt der CT 1440 einen integrierten Inbusschlüssel. Diese raffinierte Technik ermöglicht eine exakte Feinabstimmung und ist zugleich die sicherste Lösung vor unbeabsichtigtem Verstellen.

Für den Empfang von UKW-Programmen ist der CT 1440 mit einer elektronischen Stationstasteneinheit ausgestattet. Leichtes Antippen der Sensoren bringt Ihnen in Sekundenschnelle 7 programmierte Sender mit optischer Rückmeldung über Leuchtdioden.

Technische Daten Seite 51.



Die übliche Sender-Skala wurde beim CT 1440 durch eine Flutlicht-Skala ersetzt. Sie ist im Winkel von 8° geneigt, damit einfallendes Licht keine störenden Reflexionen hervorrufen kann.

Der CT 1440 ist einer der wenigen Tuner, mit dem sich die Qualität des Stereo-Empfangs exakt auswählen lässt. Mit den Reglern für Stereo und Muting bestimmen Sie nach Ihrem Geschmack die Ansprechschwelle für Stereo-Sendungen und Rauschunterdrückung.



**DESIGN
UND TECHNIK:
DUAL
INTERNATIONAL**

CT 1240



HiFi-Tuner in fortschrittlicher Sensor-Technik.

Wer sich als Grundstein seiner HiFi-Anlage den Verstärker CV 1200 ausgesucht hat, findet im CT 1240 die passende Ergänzung für trennscharfen Rundfunk-Empfang.

- Alle Wellenbereiche mit Funktionsanzeige durch LED's.
- 7 elektronische UKW-Speicher.
- Sensor-Technik.
- AFC-Taste für automatische Scharf-abstimmung.
- 3 beleuchtete Anzeige-Instrumente.
- Schwenkbare Ferrit-Antenne.
- Leichte Senderwahl durch Servo-Tuning.

Maße: 440 x 115 x 376 mm (B x H x T).
Lieferbar als CT 1240 in metallic-silber und
CT 1240 MB in metallic-braun.
Gehäuse anthrazit.

7 UKW-Programme können beim CT 1240 elektronisch gespeichert werden. Durch leichtes Antippen der Sensor-Tasten haben Sie in Sekundenschnelle Ihr Wunschprogramm. Eine Leuchtdiode meldet Ihnen gleichzeitig, welcher Speicher in Funktion ist.

Technische Daten Seite 51.



**DESIGN
UND TECHNIK:
DUAL
INTER-
NATIONAL**

Mit großzügigen Abstimm-Instrumenten hilft der CT 1240 die optimale Sendereinstellung zu finden. Feldstärke und Mittenabstimmung sind die perfekte Kontrolle für besten Rundfunk-Empfang.



Einigkeit macht stark

Nichts kann die Leistung eines Tuners von Dual perfekter wiedergeben als ein Dual Verstärker. Und keine Geräte-Kombination ist besser aufeinander abgestimmt als Dual Komponenten unter sich. Gemeinsam sind sie besser, denn Einigkeit macht stark.

Im Programm »Dual International« steht das Beste zu Ihrer Wahl. Die Verstärker CV 1600, CV 1400 und CV 1200. Die Tuner CT 1641, CT 1440 und CT 1240. Die Frontloading-Cassetten-decks C 819 und C 809.

Kombinieren Sie Verstärkerkraft, Tunerleistung und Cassettendeck-Technik nach Ihrem Bedarf und Anspruch. Das Ergebnis ist in jedem Fall perfekte HiFi-Qualität.

Was optisch deutlich wird, bestätigen die technischen Daten: Dual mit Dual – das ist immer die optimale HiFi-Kombination für Kenner, die in der Qualität keine Kompromisse akzeptieren.



Verstärker

Tuner



Typ Geräteart	Dual CV 1200 HiFi- Verstärker	Dual CV 1400 HiFi- Verstärker	Dual CV 1600 HiFi- Verstärker
Ausgangsleistung (an 4 Ohm)			
Musikleistung W	2 x 60	2 x 75	2 x 120
Dauerleistung W	2 x 40	2 x 50	2 x 80
Übertragungsbereich Hz	15-25000	10-40000	10-40000
	± 1,5 dB	± 1,5 dB	± 1,5 dB
Klirrfaktor %	< 0,2	< 0,2	< 0,15
Leistungsbandbreite Hz	10-40000	10-30000	5-20000
Fremdspannungsabstände bezogen auf 2 x 50 mW			
Niederohmige Eingänge: typischer Wert dB	55	60	61
Hochohmige Eingänge: typischer Wert dB	55	61	62
bezogen auf Nennleistung			
Eingang Phono-Magnet: typischer Wert dB	65	65	68
Hochohmige Eingänge: typischer Wert dB	85	85	88
Eingänge:			
Mikrofon mV/kOhm	0,5/4,7	0,5/4,7	0,3/4,7
Phono-Magnet mV/kOhm	1,5/47	1,5/47	min. 1,5/47
Radio mV/kOhm	150/470	150/470	min. 150/470
Band mV/kOhm	150/470	150/470	min. 150/470
Monitor mV/kOhm	150/100	150/47	150/47
Ausgänge			
Lautsprecher	4	6	6
Kopfhörer	¼ inch	1¼ inch	2¼ inch
Baßregler	+ 15, - 16 dB bei 40 Hz	+ 15, - 16 dB bei 40 Hz	± 10 dB bei 50/100 Hz
Höhenregler	+ 16, - 18 dB bei 15 kHz	+ 16, - 18 dB bei 15 kHz	± 10 dB bei 10/20 kHz
Balanceregler (Regelbereich) dB	+ 3/- 11	+ 3,5/- 11	+ 3/- 11
Präsenztaste	+ 5 dB bei 4 kHz	+ 4 dB bei 4 kHz	+ 4 dB bei 4 kHz
Dämpfungsfaktor	> 30	> 30	> 50
Abschaltbare physiologische Lautstärkeregerung			
	+	+	+
Stereo/Mono-Schalter			
	+	+	+
Rumpelfilter (Steilheit)			
	12 dB/ Oktave	12 dB/ Oktave	12 dB/ Oktave
Rauschfilter (Steilheit)			
	12 dB/ Oktave	12 dB/ Oktave	12 dB/ Oktave
Übersprechdämpfung dB	> 45	> 45	> 50
Bestückung			
Transistoren/ Integrierte Schaltkreise	29/11	40/11	52/14
Dioden/Thermoschalter/ Sicherungen	9/-/4	25/1/6	29/2/6
Leistungsaufnahme W	230	300	370
Abmessungen			
Maße (Breite x Höhe x Tiefe) mm	440x115x350	440x150x360	440x150x360
Netzspannung V	110/125/ 220/240	110/125/ 220/240	110/125/ 220/240

Typ Geräteart	Dual CT 1240 HiFi- Tuner	Dual CT 1440 HiFi- Tuner	Dual CT 1641 HiFi- Digital-Tuner
Empfangsbereiche			
FM (UKW) MHz	87,5-104	87,5-108	87,5-104
AM (KW 1) MHz	5,95-6,25	6,0-15,0	5,7-9,1
(KW 2) MHz	-	-	9,0-16
(MW) kHz	515-1620	550-1600	500-1640
(LW) kHz	150-370	160-300	150-340
Kreise FM/AM	10/6	9/7	16/12
Zwischenfrequenz:			
FM/AM MHz/kHz	10,7/455	10,7/455	10,7/460
Antenne FM Ohm	75/240	75/240	75/240
Empfindlichkeiten			
FM Mono µV (26 dB)	< 2	< 1,2	< 0,8
FM Stereo µV (26 dB)	< 14	< 3	< 2,5
FM Stereo µV (46 dB)	< 60	< 30	< 25
AM: LW/MW/KW µV	20/15/10	20/15/15	30/20/10
Trennschärfe FM dB (stat.)	> 80	> 80	> 85
Spiegelselektion dB	> 40	> 70	> 75
ZF-Dämpfung dB	> 100	> 100	> 80
AFC	+	+	+
Begrenzungseinsatz µV	< 1,5	< 1,3	< 0,7
Geräuschspannungs- abstand dB	> 55	> 60	> 70
Ausstattung			
Stationstasten	8	8	8
Stereo/Mono-Schalter	+	+	+
Feldstärkeanzeige	+	+	+
Anzeige für Sendermitte	+	+	+
Bestückung			
Transistoren	14	13	32
Integrierte Schaltkreise	6	7	17
Feldefektransistoren	2	2	2
MOS-FET's	2	2	-
Dioden	18	37	23
Gleichrichter	1	-	-
Sicherungen	1	1	3
Standard-Zubehör			
Stereo-Tonleitung	+	+	+
Abmessungen mm			
Maße (Breite x Höhe x Tiefe)	440 x 115 x 376	440 x 150 x 380	440 x 150 x 384
Tiefe mit Ferrit-Antenne	410	410	420
Netzspannung V	110-125/ 220-240	110-125/ 220-240	110-125/ 220-240

+ vorhanden
- nicht vorhanden

Lautsprecher- boxen

Lautsprecherboxen müssen die Leistung der Komponenten mit ihrer eigenen zu einem Klangerlebnis machen. Wen wundert es also, daß wir für ihre Entwicklung mindestens so viel Sorgfalt verwenden, wie für unsere Plattenspieler. Das Ergebnis dieser Arbeit ist bei weitem nicht alltäglich: Brillanz in allen Frequenzbereichen.

Der Schein trügt nicht. Die äußere Gestaltung zeigt, was Sie von den Boxen der Serie 300 und 400 erwarten können. Selten zuvor gab es Boxen mit soviel Brillanz und Natürlichkeit in der Musikwiedergabe.

Technik der Zukunft

Viele Details summieren sich zum großen Klang: Pegelschalter an den Mittel- und Hochtonsystemen ermöglichen eine individuelle Anpassung an die Wohnraumakustik. Frontmontierte Lautsprecher garantieren den größtmöglichen Abstrahlwinkel. Weitmaschige Sicherheitsgitter schützen die Lautsprechersysteme vor Beschädigungen von außen. Elektronische Schutzschaltungen verhindern eine thermische Überlastung. Technik, die dafür sorgt, daß ihre Leistungsfähigkeit erhalten bleibt.

Pegelschalter

Durch geeichte Pegelschalter an den Mittel- und Hochtonsystemen läßt sich der obere Frequenzbereich wesentlich besser beeinflussen, als dies mit Verstärkern möglich ist. So lassen sich die Boxen an Musikart, Wohnraumakustik und Hörempfinden individuell anpassen.

Frequenzweiche

Für die Frequenzweichen verwenden wir ausschließlich Präzisionsteile aus eigener Fertigung. So können wir uns auf ein gleichbleibendes Qualitätsniveau verlassen und wissen mit Sicherheit, daß eine Box wie die andere klingt.

Dual hat an alles gedacht.

Ob Sie Technik zeigen oder hinter einer dekorativen Bespannung verbergen wollen, bleibt Ihnen überlassen. Wir liefern deshalb alle Boxen der Serie 300 und 400 mit abnehmbaren Schallwänden. Außerdem haben Sie die Wahl zwischen den Farbausführungen nußbaum und schwarz.

Auch das Platzproblem haben wir weitgehend gelöst. Dual-Boxen tragen zu recht die Bezeichnung kompakt. Sie eignen sich als Regal- oder Stand-Box (auf Wunsch mit Lautsprecherfuß LF 2) und sind größtenteils auch für Wandanbringung vorbereitet.

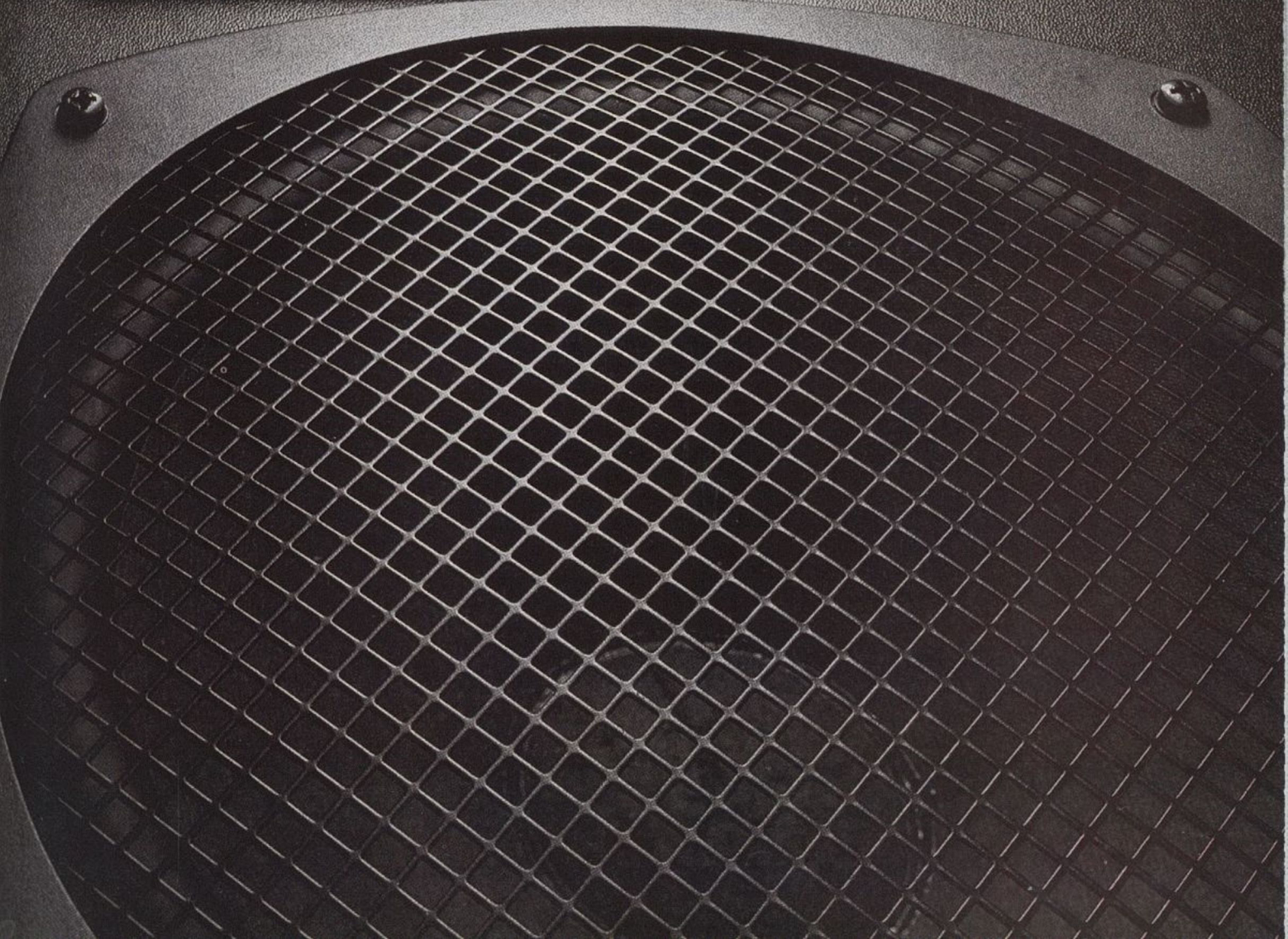
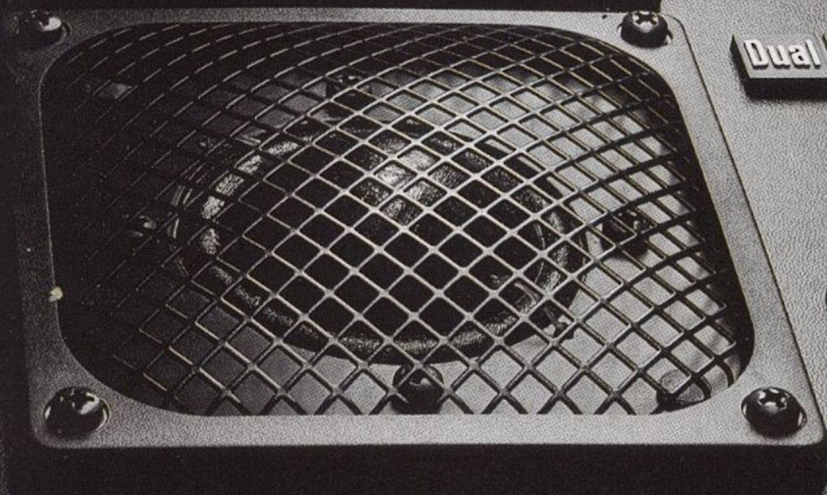

Lautsprecher »Serie 400«

Pegelschalter an den Hochton- und Mitteltorsystemen ermöglichen eine optimale Anpassung der Musikwiedergabe an Geschmack, Raumakustik und Musikart.

Die Lautsprecher-Systeme sind durch dekorative Sicherheitsgitter vor Beschädigungen von außen geschützt. Schutz von innen gibt eine elektronische Schaltung gegen thermische Überlastung.

Alle Boxen sind in der Farbausführung nußbaum und schwarz lieferbar. Zum Lieferumfang gehören abnehmbare extrem durchlässige Schallwände in der passenden Farbe.

Die Klangeigenschaften der Boxen-Serie 400 sind schlicht und einfach phantastisch. Parallelen zu diesem Hörerlebnis gibt es nur unter den besten Boxen auf dem Weltmarkt - wenn überhaupt.

Mit ihrer 8-Ohm-Technik ist die »Serie 400« speziell für den gleichzeitigen Betrieb mehrerer Lautsprecher-Paare geeignet. Maximaler Abstrahlwinkel durch frontmontierte Lautsprecher. Pegelschalter am Mittel- und Hochton-System. Elektronischer Überlastungsschutz. Dekorative Sicherheitsgitter vor den Lautsprecher-Systemen. Abnehmbare Schallwände.

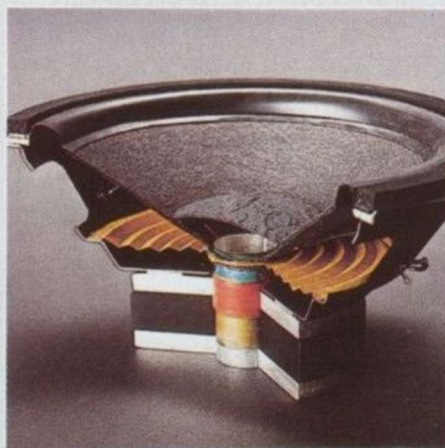

130
WATT



HiFi-Lautsprecherbox CL 490.

- Dreiweg-Box für Räume bis 60 m².
- Spitzenleistung der Boxenentwicklung.
- Pegelschalter am Mittel- und Hochtonsystem.
- Elektronische Schutzschaltung gegen thermische Überlastung.
- Ausgleichsnetzwerk zur Frequenz- und Phasenkorrektur.
- Nenn-/Musikbelastbarkeit: 100/130 Watt
- Impedanz: 8 Ohm.
- Übertragungsbereich: 20-25000 Hz.

Maße: 380 x 680 x 290 mm (B x H x T).
Lieferbar in folgenden Gehäusefarben:
CL 490 nußbaum und CL 490 S schwarz.

**DESIGN
UND TECHNIK:
DUAL
INTER-
NATIONAL**



**100
WATT**



**80
WATT**



**60
WATT**

HiFi-Lautsprecherbox CL 470.

- Kompakte Dreiweg-Box für Räume bis 50 m².
- Pegelschalter am Mittel- und Hochtonsystem.
- Elektronische Schutzschaltung gegen thermische Überlastung.
- Ausgleichsnetzwerk zur Frequenzgang- und Phasenkorrektur.
- Nenn-/Musikbelastbarkeit: 70/100 Watt.
- Impedanz: 8 Ohm.
- Übertragungsbereich: 25-25000 Hz.

Maße: 330 x 590 x 260 mm (B x H x T).
Lieferbar in folgenden Gehäusefarben:
CL 470 nußbaum und CL 470 S schwarz.

HiFi-Lautsprecherbox CL 450.

- Kompakte Zweiweg-Box für Räume bis 40 m².
- Pegelschalter am Hochtonsystem.
- Elektronische Schutzschaltung gegen thermische Überlastung.
- Ausgleichsnetzwerk zur Frequenzgang- und Phasenkorrektur.
- Nenn-/Musikbelastbarkeit: 50/80 Watt.
- Impedanz: 8 Ohm.
- Übertragungsbereich: 30-25000 Hz.

Maße: 300 x 500 x 250 mm (B x H x T).
Lieferbar in folgenden Gehäusefarben:
CL 450 nußbaum und CL 450 S schwarz.

Technische Daten für alle abgebildeten Boxen Seite 61.

HiFi-Lautsprecherbox CL 430.

- Kompakte Zweiwegbox für Räume bis 30 m².
- Pegelschalter am Hochtonsystem.
- Elektronische Schutzschaltung gegen thermische Überlastung.
- Hervorragendes Frequenz- und Phasenverhalten durch Kalotten-Hochtonsystem mit angekoppeltem Luftvolumen und Ausgleichsnetzwerk in der Frequenzweiche.
- Nenn-/Musikbelastbarkeit: 30/60 Watt.
- Impedanz: 8 Ohm.
- Übertragungsbereich: 40-25000 Hz.

Maße: 285 x 450 x 205 mm (B x H x T).
Lieferbar in folgenden Gehäusefarben:
CL 430 nußbaum und CL 430 S schwarz.

Lautsprecher »Serie 300«

Pegelschalter an den Hochton- und Mitteltontsystemen ermöglichen eine optimale Anpassung der Musikwiedergabe an Geschmack, Raumakustik und Musikart.

Ein Merkmal überlegener Technik sind die frontmontierten Lautsprecher. Sie garantieren größtmögliche Abstrahlwinkel ohne Frequenzverluste.

Alle Boxen sind in der Farbausführung nußbaum und schwarz lieferbar. Zum Lieferumfang gehören abnehmbare extrem durchlässige Schallwände in der passenden Farbe.



130
WATT

Für wen die naturgetreue brillante Musikwiedergabe das A und O einer HiFi-Anlage ist, gibt es in 4-Ohm-Technik nichts besseres als die Boxen der »Serie 300«. Sie schöpfen die Leistungsreserven Ihres Verstärkers voll aus.



Technische Daten für alle abgebildeten Boxen Seite 61.

Verstellbarer Lautsprecherfuß LF 2.

**DESIGN
UND TECHNIK:
DUAL
INTER-
NATIONAL**

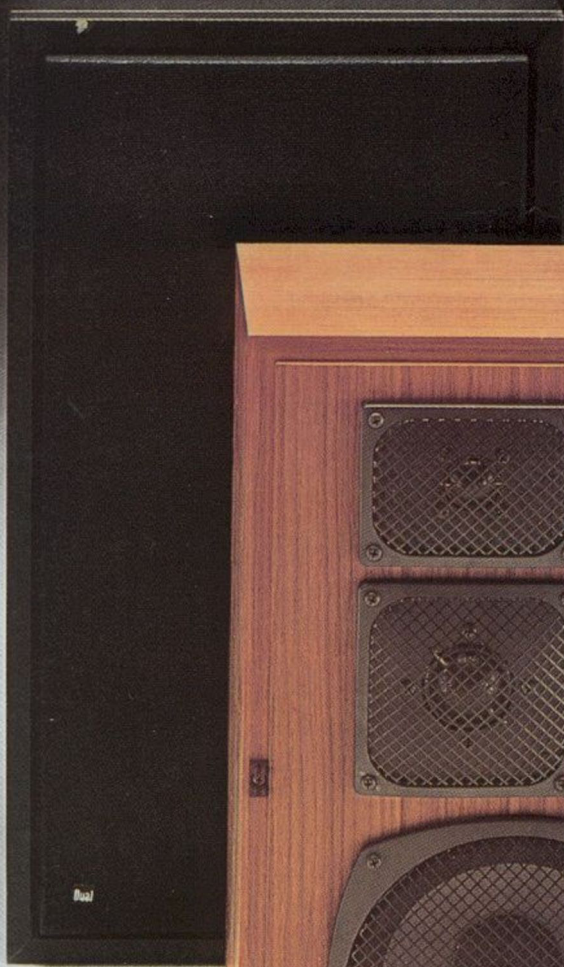

**100
WATT**



**80
WATT**

HiFi-Lautsprecherbox CL 390. HiFi-Lautsprecherbox CL 380. HiFi-Lautsprecherbox CL 370.

- Dreiweg-Box für Räume bis 60 m².
- Spitzenleistung der Boxenentwicklung.
- Pegelschalter am Mittel- und Hochtonsystem.
- Elektronische Schutzschaltung gegen thermische Überlastung.
- Ausgleichsnetzwerk zur Frequenz- und Phasenkorrektur.
- Nenn-/Musikbelastbarkeit: 100/130 Watt.
- Impedanz: 4 Ohm.
- Übertragungsbereich: 20-25000 Hz.
- 4 m Kabel beidseitig steckbar.

Maße: 330 x 590 x 250 mm (B x H x T).
Lieferbar in folgenden Gehäusefarben:
CL 390 nußbaum und CL 390 S schwarz.

- Kompakte Dreiweg-Box für Räume bis 50 m².
- Pegelschalter am Mittel- und Hochtonsystem.
- Elektronische Schutzschaltung gegen thermische Überlastung.
- Ausgleichsnetzwerk zur Frequenzgang- und Phasenkorrektur.
- Nenn-/Musikbelastbarkeit: 70/100 Watt.
- Impedanz: 4 Ohm.
- Übertragungsbereich: 25-25000 Hz.
- 4 m Kabel beidseitig steckbar.

Maße: 300 x 500 x 220 mm (B x H x T).
Lieferbar in folgenden Gehäusefarben:
CL 380 nußbaum und CL 380 S schwarz.

- Kompakte Zweiweg-Box für Räume bis 40 m².
- Pegelschalter am Hochtonsystem.
- Elektronische Schutzschaltung gegen thermische Überlastung.
- Ausgleichsnetzwerk zur Frequenzgang- und Phasenkorrektur.
- Nenn-/Musikbelastbarkeit: 50/80 Watt.
- Impedanz: 4 Ohm.
- Übertragungsbereich: 30-25000 Hz.
- 4 m Kabel beidseitig steckbar.

Maße: 260 x 420 x 200 mm (B x H x T).
Lieferbar in folgenden Gehäusefarben:
CL 370 nußbaum und CL 370 S schwarz.

Lautsprecher »Serie 200«



Ein Boxen-Programm für Musikfreunde, die sich ihren HiFi-Traum in der unteren bis mittleren Preisklasse erfüllen

und dort für jeden Anspruch und jeden Raum die optimale Lösung haben wollen.

HiFi-Dreiwegbox Dual CL 271.

Spitzenleistung mit hoher Belastbarkeit und excellenter Impulstreue. Trotz ihrer kompakten Abmessungen ist die CL 271 eine Box mit hervorragender Baßwiedergabe.

- Nenn-/Musikbelastbarkeit: 50/70 Watt.
- Impedanz: 4 Ohm.
- Übertragungsbereich: 30-25000 Hz.
- Hochtöner mit angekoppeltem Luftvolumen.
- Sensor-Schutzschaltung gegen thermische Überlastung.
- Raumempfehlung: bis 40 m².

Maße: 250 x 420 x 205 mm (B x H x T).
Lieferbar in folgenden Gehäusefarben:
CL 271 nußbaum und CL 271 S schwarz.
In weiß lieferbar als CL 270 W mit den
Maßen 250 x 480 x 200 mm.

HiFi-Zweiweg-Box Dual CL 260.

Ausschließlich entwickelt für Wandmontage. Extrem flach und ohne Verzicht auf die Klangtreue und Baßwiedergabe großvolumiger Boxen.

- Nenn-/Musikbelastbarkeit: 40/70 Watt.
- Impedanz: 4 Ohm.
- Übertragungsbereich: 35-25000 Hz.
- 4 m Kabel beidseitig steckbar.
- Raumempfehlung: bis 40 m².

Maße: 300 x 500 x 105 mm (B x H x T).
Lieferbar in folgenden Gehäusefarben:
CL 260 nußbaum mit Textilbespannung
und CL 260 W weiß mit Metallgitter.

HiFi-Zweiwegbox Dual CL 241.

Die hochkompakte Box mit dem großen Klang. Ausgezeichnete Impulstreue durch Tiefton-Langhubsystem und Kalotten-Hochtöner mit angekoppeltem Luftvolumen. Mit ihren technischen Werten entspricht sie der meistgekauften Verstärkerklasse.

- Nenn-/Musikbelastbarkeit: 50/70 Watt.
- Impedanz: 4 Ohm.
- Übertragungsbereich: 40-25000 Hz.
- Hochtöner mit angekoppeltem Luftvolumen.
- Sensor-Schutzschaltung gegen thermische Überlastung.
- Raumempfehlung: bis 30 m².

Maße: 210 x 320 x 170 mm (B x H x T).
Lieferbar in folgenden Gehäusefarben:
CL 241 nußbaum und CL 241 S schwarz.

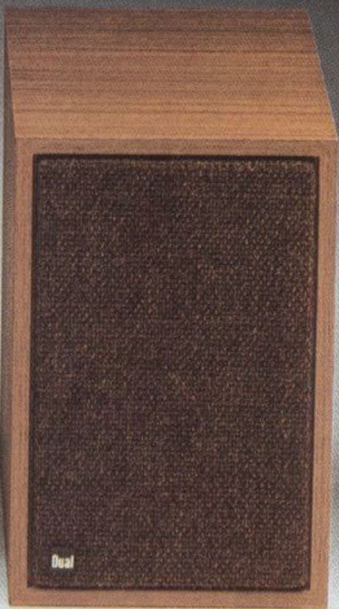

40
WATT

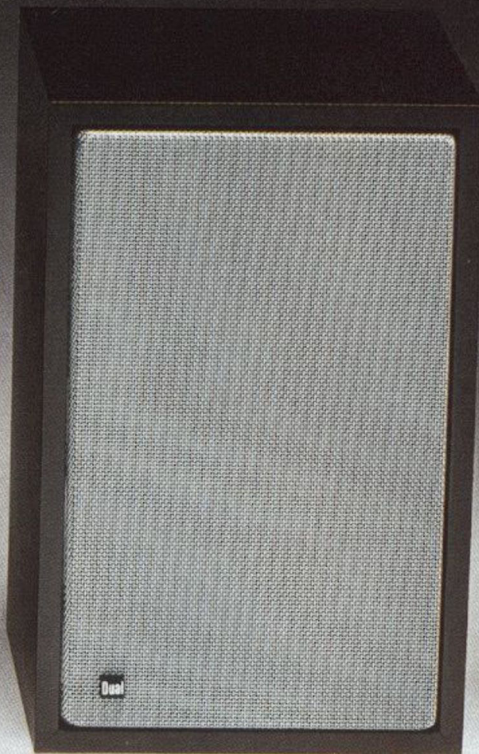

40
WATT

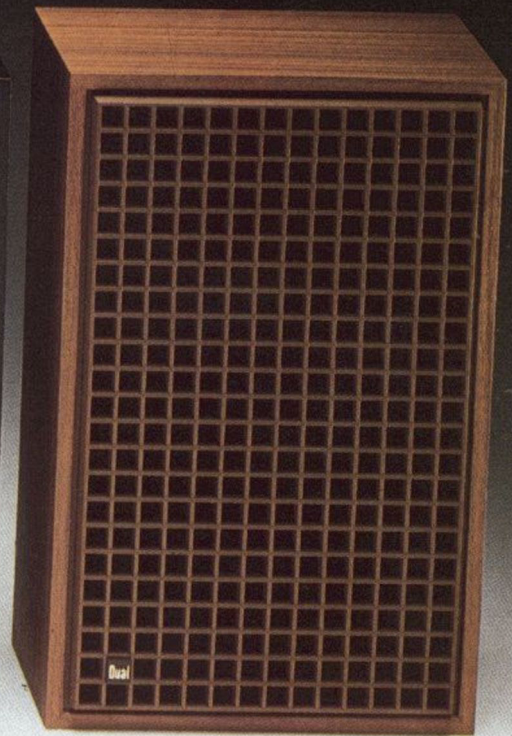

15
WATT

HiFi-Zweiweg-Box Dual CL 230. HiFi-Regal-Box Dual CL 215.

Eine Spezialentwicklung für Bücherregale. Kleinste Abmessungen und exzellente Klangqualität durch hohe Impulstreue.

- Nenn-/Musikbelastbarkeit: 30/40 Watt.
- Impedanz: 4 Ohm.
- Übertragungsbereich: 40-25000 Hz.
- 4 m Kabel beidseitig steckbar.
- Raumempfehlung: bis 30 m².

Maße: 170 x 260 x 200 mm (B x H x T).
Lieferbar in folgenden Gehäusefarben:
CL 230 nußbaum mit Textilbespannung
und CL 230 S schwarz mit Metallgitter.

Bei kleinen Verstärker-Leistungen ist die gute Musikwiedergabe eine Frage der Boxen. Speziell hierfür hat die CL 215 einen besonders großen Wirkungsgrad.

- Nenn-/Musikbelastbarkeit: 30/40 Watt.
- Impedanz: 4 Ohm.
- Übertragungsbereich: 50-18000 Hz.
- 4 m-Anschlußkabel.

Maße: 230 x 360 x 160 mm (B x H x T).
Lieferbar in folgenden Gehäusefarben:
CL 215 nußbaum und CL 215 S schwarz.

Dual CL 200.

Die »junge« Box für Hitparaden-Fans. Mit klangvollem Breitbandlautsprecher und einer chicen Frontgestaltung.

- Nenn-/Musikbelastbarkeit: 10/15 Watt.
- Impedanz: 4 Ohm.
- Übertragungsbereich: 70-16000 Hz.
- 4 m Kabel beidseitig steckbar.

Maße: 230 x 360 x 110 mm (B x H x T).
Lieferbar in der Gehäusefarbe nußbaum.

DK 220, DK 720



Wer von HiFi-Anlagen höchste Perfektion gewohnt ist, muß auch von ihrem Zubehör das Beste verlangen können. Dual hat's: HiFi-Kopfhörer in halboffener Bauweise.

Die technische Seite ist perfekt. Dual-Kopfhörer arbeiten nach dem orthodynamischen Wandlerprinzip. Dieses Prinzip sichert einen großen linearen Übertragungsbereich, kleinsten Klirrfaktor, hohen Wirkungsgrad durch geringe Betriebsleistung und eine nahezu unbegrenzte Überlastungssicherheit.

HiFi-Stereo-Kopfhörer Dual DK 220.

Halboffener Stereo-Kopfhörer für Musikwiedergabe in unverfälschter Konzertsaal-Atmosphäre. Technische Werte und Anordnung der Ohrmuscheln erlauben stundenlangen Musikgenuß ohne Ermüdungserscheinungen.

- Übertragungsbereich: 16-20000 Hz.
- Nennimpedanz: 2 x 140 Ohm.
- Klirrfaktor: < 1%.
- 3 m Anschlußkabel. Koaxialstecker.
- Gewicht: ca. 240 g.

HiFi-Stereo-Kopfhörer Dual DK 720.

Fortschrittlicher Spitzenhörer. Unübertroffen in Wiedergabe, Handhabung und Design. 2 Lautstärkeregler in der Anschlußleitung geben die Möglichkeit, jeden Kanal nach individuellen Wünschen auszusteuern.

- Übertragungsbereich: 16-20000 Hz.
- Nennimpedanz: 2 x 110 Ohm.
- Klirrfaktor: < 1%.
- 3 m Anschlußkabel mit Lautstärke-Regler und Koaxialstecker.
- Gewicht: ca. 300 g.

Lautsprecher

Typ Bauart	CL 200 Regalbox	CL 215 HiFi Regalbox	CL 230 HiFi Mini-Regalbox	CL 241 HiFi Regalbox	CL 260 HiFi Flachbox	CL 271 HiFi-Regal- und -Standbox
System	Einweg	Einweg	Zweiweg	Zweiweg	Zweiweg	Dreiweg
Nennbelastbarkeit W	10	30	30	50	40	50
Musikbelastbarkeit W	15	40	40	70	70	70
Scheinwiderstand Ohm	4	4	4	4	4	4
Betriebsleistung W	0,3	0,9	3,6	3,3	2,5	2,9
Übertragungsbereich Hz	70-16 000	50-18 000	40-25 000	40-25 000	35-25 000	30-25 000
Eigenresonanz	90	120	77	95	79	90
Klirrfaktor %	< 1	< 1	< 1	< 1	< 1	< 1
Empfohlene Verstärkerleistung W pro Kanal	6-15	6-40	10-40	10-70	10-70	10-70
Bestückung						
Breitband-Duo-Lautsprecher mm ø	1/260 x 130	1/155	-	-	-	-
Tieftöner mm ø	-	-	1/130	1/175	2/130	1/200
Kalotten-Mitteltöner mm ø	-	-	-	-	-	1/100*
Kalotten-Hochtöner mm ø	-	-	1/18	1/19	1/18	1/19
Frequenzweichen (je 12 dB/Oktave)	-	-	2 LC	2 LC	2 LC	3 LC
Frequenz- und Phasenkorrektur	-	-	+	+	+	+
Elektronische Schutzschaltung	-	-	+	+	+	+
Pegelschalter für Hochtonbereich	-	-	-	-	-	-
Pegelschalter für Mitteltonbereich	-	-	-	-	-	-
Anschluß (DIN 41 529)	versenkt	versenkt	versenkt	versenkt	versenkt	versenkt
Standard-Zubehör						
Anschlußkabel 4 m	+	+	+	+	+	+
Sonder-Zubehör (+ möglich)						
Verlängerungskabel 10 m	+	+	+	+	+	+
Lautsprecherfuß LF 2	-	-	-	+	-	+
Abmessungen und Gewichte						
Maße (Breite x Höhe x Tiefe) mm	230 x 360 x 110	230 x 360 x 160	170 x 260 x 200	210 x 320 x 170	300 x 500 x 105	250 x 420 x 205
Gewicht	2,2	3,4	3,8	4,5	6,0	6,3

Typ Bauart	CL 370 HiFi- Regalbox	CL 380 HiFi-Regal- und -Standbox	CL 390 HiFi-Regal- und -Standbox	CL 430 HiFi Regalbox	CL 450 HiFi- Regalbox	CL 470 HiFi-Regal- und -Standbox	CL 490 HiFi-Regal- und -Standbox
System	Zweiweg	Dreiweg	Dreiweg	Zweiweg	Zweiweg	Dreiweg	Dreiweg
Nennbelastbarkeit W	50	70	100	30	50	70	100
Musikbelastbarkeit W	80	100	130	60	80	100	130
Scheinwiderstand Ohm	4	4	4	8	8	8	8
Betriebsleistung W	2	2	2	2,5	2	2	2
Übertragungsbereich Hz	30-25 000	25-25 000	20-25 000	40-25 000	30-25 000	25-25 000	20-25 000
Eigenresonanz Hz	78	54	51	80	70	50	50
Klirrfaktor %	< 1	< 1	< 1	< 1	< 1	< 1	< 1
Empfohlene Verstärkerleistung W pro Kanal	20-80	20-100	20-130	20-60	20-80	20-100	20-130
Bestückung							
Breitband-Duo-Lautsprecher mm ø	-	-	-	-	-	-	-
Tieftöner mm ø	1/205	1/205	1/245	1/205	1/205	1/245	1/300
Kalotten-Mitteltöner mm ø	-	1/37	1/50	-	-	1/37	1/50
Kalotten-Hochtöner mm ø	1/25	1/25	1/25	1/19	1/25	1/25	1/25
Frequenzweichen (je 12 dB/Oktave)	2 LC	4 LC	4 LC	2 LC	2 LC	4 LC	4 LC
Frequenz- und Phasenkorrektur	+	+	+	+	+	+	+
Elektronische Schutzschaltung	+	+	+	+	+	+	+
Pegelschalter für Hochtonbereich	+	+	+	+	+	+	+
Pegelschalter für Mitteltonbereich	-	+	+	-	-	+	+
Anschluß (DIN 41 529)	versenkt	versenkt	versenkt	versenkte Klem.	versenkte Klem.	versenkte Klem.	versenkte Klem.
Standard-Zubehör							
Anschlußkabel 4 m	+	+	+	+	+	+	+
Sonder-Zubehör (+ möglich)							
Verlängerungskabel 10 m	+	+	+	-	-	-	-
Lautsprecherfuß LF 2	+	+	+	-	+	+	+
Abmessungen und Gewichte							
Maße (Breite x Höhe x Tiefe) mm	260 x 420 x 200	300 x 500 x 220	330 x 590 x 250	285 x 450 x 205	300 x 500 x 250	330 x 590 x 260	380 x 680 x 290
Gewicht kg	7,5	11	16	7,5	11,5	15,5	20

+ vorhanden
- nicht vorhanden
* Konustyp

Kombinationen aus einem Guß

Im Bild von oben nach unten.
HiFi-Automatikspieler Dual CS 721 S
HiFi-Stereo-Verstärker Dual CV 1600 MB
HiFi-Cassettendeck Dual C 819 MB
HiFi-Stereo-Tuner Dual CT 1640 MB
HiFi-Lautsprecher-Boxen Dual CL 390 S



HiFi-Komponenten bilden eine Kette. In dieser Kette ist nichts so wichtig, wie ein gleichmäßiges Niveau aller Einzel-Bausteine. Dual-Geräte entsprechen dieser Forderung besonders und bilden in jeder Leistungsklasse ein einheitliches, ausgewogenes Programm.

Nehmen Sie also einen Dual-Plattenspieler, ein Dual-Cassettendeck, Tuner oder Dual-Boxen. Immer wird sich die Qualität einzelner Geräte innerhalb einer Leistungsklasse zur idealen Einheit ergänzen. Spitzenklasse summiert sich auf diese Weise und wird zur besonderen Eigenschaft: Zur Kombination aus einem Guß.

Die Empfehlungen unserer Tabelle zeigen Ihnen, welche Dual-Komponenten optimal zusammenpassen. Andere Kombinationen sind technisch durchaus vertretbar. Informationen hierzu gibt Ihnen Ihr Fachhändler oder unser technischer Beratungsdienst (07724-83299).

	Empfohlene Lautsprecherboxen für Raumgrößen 10 bis 20 m ²										Empfohlene Lautsprecherboxen für Raumgrößen 20 bis 30 m ²										Empfohlene Lautsprecherboxen für Raumgrößen über 30 m ²															
	Watt	40	60	70	70	70	80	80	100	100	130	130	Watt	40	60	70	70	70	80	80	100	100	130	130	Watt	40	60	70	70	70	80	80	100	100	130	130
Musikbelastbarkeit (Grenzbelastbarkeit)																																				
Gerätetyp Leistung	Typ	CL 230	CL 430	CL 241	CL 260	CL 271	CL 370	CL 450	CL 380	CL 470	CL 390	CL 490	Typ	CL 230	CL 430	CL 241	CL 260	CL 271	CL 370	CL 450	CL 380	CL 470	CL 390	CL 490	Typ	CL 230	CL 430	CL 241	CL 260	CL 271	CL 370	CL 450	CL 380	CL 470	CL 390	CL 490
Verstärker																																				
CV 1600 2 x 120 Watt																																				
CV 1400 2 x 75 Watt																																				
CV 1200 2 x 60 Watt																																				
Kompakt-Anlagen																																				
KA 360 2 x 30 Watt																																				
KA 320 2 x 30 Watt																																				
KA 230 2 x 30 Watt																																				

	Der Wertigkeit entsprechende Plattenspieler-Komponenten										In Design und Wertigkeit abgestimmte Cassettendecks										In Design und Wertigkeit abgestimmte Rundfunk-Tuner											
	Typ	CS 1237	CS 504	CS 521	CS 1246	CS 604	CS 621	CS 704	CS 721	Typ	C 919-1	C 939	C 809	C 819	Typ	CT 1240	CT 1440	CT 1641														
Gerätetyp																																
Verstärker																																
CV 1600																																
CV 1400																																
CV 1200																																
Kompakt-Anlagen																																
KA 360																																
KA 320																																
KA 230																																

Kompakt-Anlagen

Wer sich für eine Kompakt-Anlage entscheidet, muß sicher sein, mit der verringerten Größe nicht auch verringerte Leistung zu kaufen. Für Dual Kompakt-Anlagen gibt es darum keinen Unterschied zu der Leistungsfähigkeit unserer Einzel-Componenten. Nicht in der Technik und erst recht nicht in ihrer Zuverlässigkeit. Wohl aber im Preis.

Unabhängig, ob es sich um eine Zweiweg- oder Dreiweg-Anlage handelt – die Eigenschaften aller beteiligten Geräte sind immer optimal aufeinander abgestimmt. Eine Dual HiFi-Kompakt-Anlage übertrifft die HiFi-Norm DIN 45500 also nicht pauschal, sondern mit jedem einzelnen ihrer Elemente.



Viele Möglichkeiten für später.

Schon die kleinste Dual Kompakt-Anlage besitzt einen separaten Eingang zum Anschluß eines Tonbands oder Cassettendecks. Zu dieser Grundausstattung addiert sich bei größeren Kompakt-Anlagen ein weiterer Reserve-Eingang. Zusammen mit 4 Lautsprecherausgängen bilden sie eine HiFi-Einheit mit vielen Erweiterungsmöglichkeiten.

Betriebssichere Elektronik

Die elektronischen Baugruppen in Dual Kompakt-Anlagen sind in fortschrittlicher servicefreundlicher Modulbauweise konzipiert. Platinen mit hoher Packungsdichte und exakt selektierten Bauteilen sichern auch nach Jahren noch zuverlässige Funktion.

Stereo-Pakete

Als Beweis kompakter Leistung sind Dual Kompakt-Anlagen in ihrer Grundausstattung komplett mit Boxen. So sind »von Haus aus« Anlage und Boxen bestmöglich aufeinander abgestimmt. Falls Sie schon Lautsprecherboxen besitzen, können Sie Dual Kompakt-Anlagen selbstverständlich auch ohne Boxen kaufen. Sie sollten aber wissen, daß Stereo-Pakete eine Dual-Sonderleistung zu vergünstigtem Preis im Vergleich zum Einzelkauf sind.



KA 360-2L



2x30
WATT



HiFi-Dreiweg- Kompaktanlage.

Die KA 360 wurde aus 3 unveränderten Dual-Componenten kombiniert. Sie ist maßgeschneidert für Leute, die sich eine Kompakt-Anlage aus Platzgründen kaufen und dabei nicht auf die Original-Qualität von Einzel-Componenten verzichten wollen.

Receiver:

Alle Wellenbereiche. Beleuchtetes Zeigerinstrument für Feldstärke. Integrierte Ferrit-Antenne. Automatische Scharf-abstimmung. 2 x 30 Watt Musikleistung. Anschlüsse für 2 Mikrofone, Kopfhörer und externe Tonquelle. Mikrofon-Einblendung. Wahlschalter für Stereo in 2 Räumen.

Cassettendeck: Dual C 919.

Getrennter Antrieb von Tonwelle und Cassettenwickel. Beleuchtete Spiegel-skala zur Kontrolle von Bandverbrauch und Bandreserve. Fotoelektrische Band-laufüberwachung und Endabschaltung. Dreifach Bandsorten-Wahltasten. Memory-Zähler mit Leselupe. Limiter. Mikrofon-Mischverstärker. Aufnahme-kontrolle über Kopfhörer. Dolby NR Rauschunterdrückung.



Plattenspieler: HiFi-Laufwerk Dual 1228 oder Dual 1239. Automatikspieler mit Wechseleinrichtung. Kardanisch gelagerter Straight-Tonarm. Tonhöhenabstimmung. Leuchtstroboskop. Tonarm-Lift. Magnet-Tonabnehmer-System Shure M 95.

Maße: 650 x 180 x 440 mm (B x H x T). Lieferbar in anthrazit einschließlich passender Boxen CL 241 nußbaum oder CL 240 S schwarz. Wahlweise als KA 360 ohne Boxen.

Technische Daten Seite 71.



Cassetten-Schacht viskositätsbedämpft. Nach dem Drücken der Eject-Taste werden Sie ein kleines Wunder erleben. Kein ruckartiges Aufschnappen des Cassetten-Schachts. Keine störenden Begleitgeräusche. Keine Strapazen für Material und Mechanik. Nur noch ein leises »Klick« und die Cassette wird sanft nach oben freigegeben.



Nur zwei von 17 getesteten Kompakt-Anlagen erhielten in allen 6 Bewertungskriterien das Qualitätsurteil »gut«. Eine davon war die Dual KA 360.

KA 320



2x30
WATT

HiFi-Dreiweg- Kompaktanlage.

Die KA 320 hat mehr zu bieten als die HiFi-Norm vorschreibt. Sie ist ausgereift bis ins kleinste Detail. Bedienungsfreundlich wie kaum eine andere. Elegant in ihrem Design und überraschend preiswert dazu.

Maße: 650 x 180 x 440 mm (B x H x T).
Lieferbar in anthrazit einschließlich
HiFi-Zweiweg-Boxen in schwarz.

Technische Daten Seite 71.

Receiver:

Alle Wellenbereiche. Beleuchtetes Zeiger-Instrument für Feldstärke. 6 Stationstasten für FM und AM. Integrierte Ferrit-Antenne. 2 x 30 Watt Musikleistung. Programm-Wahltasten mit LED-Anzeige. Kopfhörerbuchse. Zusätzliche Anschlußmöglichkeit für Spulentonbandgeräte.

Plattenspieler: Dual 1237 Belt Drive. HiFi-Automatikspieler mit Wechseleinrichtung. Alu-Druckguß-Plattenteller mit 4fach-Stroboskop. Tonhöhenabstimmung. Kardanisch aufgehängter Straight-Tonarm. Dreiskalige Antiskating-Einrichtung. Tonarm-Lift. Magnet-System Ortofon FF 15 D.



Cassettendeck: Dual 801.
 Dolby-Rauschunterdrückung. Dreifach
 Bandsortenwahl mit LED-Anzeige.
 Kanalgetrennte Aussteuerungs-Regler.
 Elektronische Bandlaufüberwachung und
 Endabschaltung. 2 Mikrofon-Eingänge.
 Betriebssichere Kipptastensteuerung.

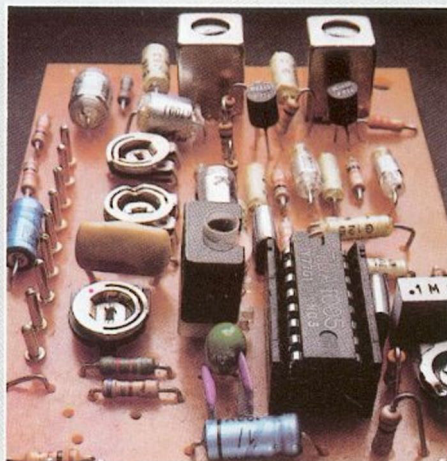

Betriebssicherheit ist die Stärke aller
 Dual-Geräte. Auch die KA 320 wurde nach
 diesem Gesichtspunkt entwickelt. Die
 elektronischen Baugruppen sind in Modul-
 bauweise konzipiert. Fortschrittlich, sicher
 und service-freundlich. Platinen und
 Bauteile werden erst nach sorgfältiger
 Prüfung verwendet. Das gibt Ihnen und
 uns auch nach Jahren noch das gute
 Gefühl zuverlässiger Funktion.

KA 230-2L



2x30
WATT

HiFi-Stereo- Kompaktanlage.

Für Leute mit wenig Platz ist die KA 230 genau die richtige Kombination von Plattenspieler und Rundfunkteil - mit Abmessungen kaum größer als eine Schallplattenhülle.

- **Plattenspieler:** HiFi-Laufwerk Dual 1226. Automatik-Spieler mit Wechseleinrichtung, Straight-Tonarm. Magnet-System Shure M 75 Typ D.
- **Tuner:** Alle Wellenbereiche. 6 UKW-Stationstasten. AFC. Muting.
- **Verstärker:** 2 x 30 Watt Musikleistung. Tonband-Anschluß. Wahlschalter für Stereo in zwei Räumen. Buchsen für Kopfhörer und vier Lautsprecher.

Maße: 420 x 180 x 385 mm (B x H x T).
Lieferbar in folgenden Gehäusefarben:
KA 230-2 L Nußbaum mit Nußbaum-
Boxen CL 241 und KA 230 W-2 L weiß mit
weißen Boxen CL 240 W.
Wahlweise als KA 230 ohne Boxen.

Technische Daten Seite 71.

Kompakt-Anlagen



Typ Geräteart	Dual KA 230 HiFi-Stereo- Kompakt- Anlage	Dual KA 320 HiFi-Stereo- Kompakt- Anlage	Dual KA 360 HiFi-Stereo- Kompakt- Anlage
Plattenspieler	1226	1237	1239
Cassettendeck	-	801	C 919
HF-Teil			
Empfangsbereiche			
FM (UKW) MHz	87-108	87-104	87-108
AM (KW 1) MHz	5,6-15,4	5,85-6,3	5,85-10,3
(KW 2) MHz	-	-	-
(MW) kHz	500-1650	510-1640	500-1650
(LW) kHz	150-350	149-272	140-360
Empfindlichkeiten			
FM Mono μ V (22,5 kHz/26 dB)	< 1,0	< 2,0	< 2,5
Stereo μ V (22,5 kHz/26 dB)	< 6	< 15	< 18
AM (LW) μ V	30	40	40
(MW) μ V	15	30	30
(KW) μ V	10	10	10
Trennschärfe FM dB	> 75	> 45	> 50
Geräuschspannungsabstand dB	> 60	> 75	> 75
Klirrfaktor (DIN 45 500) %	< 0,3	< 0,8	< 0,3
Übersprechdämpfung dB	> 40	> 30	> 40
Feldstärkeanzeige	+	+	+
Stationstasten	6	6	-
Stummabstimmung	+	-	-
AFC	+	+	+
NF-Teil			
Musikleistung (an 4 Ohm) W	2 x 30	2 x 30	2 x 30
Dauerleistung (an 4 Ohm) W	2 x 20	2 x 20	2 x 20
Leistungsbandbreite Hz	25-40 000	30-40 000	25-40 000
Übertragungsbereich Hz	15-40 000	30-20 000	15-40 000
	\pm 1,5 dB	\pm 1,5 dB	\pm 1,5 dB
Fremdspannungsabstände			
bezogen auf 2 x 50 mW			
niederohmige Eingänge			
Mindestwert/typ. Wert dB	> 50	-	-
hochohmige Eingänge			
Mindestwert/typ. Wert dB	> 50	> 50	> 50
bezogen auf Nennleistung			
niederohmige Eingänge			
Mindestwert/typ. Wert dB	> 66	-	-
hochohmige Eingänge			
Mindestwert/typ. Wert dB	> 70	> 70	> 70
Eingänge			
Band mV/kOhm	300/470	180/470	-
Reserve mV/kOhm	-	-	300/470
Mikrofon mV/kOhm	-	0,4/3,9	0,2/3,9
Ausgänge			
Lautsprecher 4 Ohm	4	2 (4 für 8 Ohm)	4
Kopfhörer (1/4 inch-Buchse)	1	1	1
Baßregler dB	+ 14, - 16 bei 50 Hz	+ 13, - 13 bei 100 Hz	+ 14, - 15 bei 50 Hz
Höhenregler dB	+ 16, - 16 bei 15 kHz	+ 13, - 13 bei 10 kHz	+ 16, - 16 bei 15 kHz
Balanceregler dB	12	12	12
Stereo/Quadro-Wahlschalter	+	-	+
Stereo/Mono-Schalter	+	+	+
Abmessungen			
(Breite x Höhe x Tiefe) mm	420 x 180 x 385	650 x 180 x 440	650 x 180 x 440
Tiefe mit Ferrit-Antenne mm	-	-	455
Bezeichnung der Abdeckhaube	CH 6	CH 40	CH 40
Netzspannung V	110/125/220/240	220	110/125/220/240

+ vorhanden

- nicht vorhanden

Stereo-Heimanlagen

Eine Dual Stereo-Heimanlage ist ein komplettes leistungsfähiges Musik-Center. Für Schallplatten-Freunde erfüllt sie deshalb einen ganz speziellen Anspruch: HiFi auf das Wesentliche reduziert. Plattenspieler, Verstärker und leistungsstarke Boxen für die reine Freude am optimalen Schallplatten-genuß. Echte Schallplattenliebhaber stellen ganz besondere Anforderungen an Wiedergabe und Plattenschonung. Die meisten von ihnen entscheiden sich darum für ein kompaktes Stereo-Center aus Plattenspieler, Verstärker und Boxen – für Stereo-Heimanlagen von Dual. Sie lassen keine Wünsche offen. Weder im Preis, noch in der Leistung.

Zukunftssichere Technik
Wer jetzt noch auf Schallplatten schwört, erwirbt mit einer Stereo-Heim-anlage einen HiFi-Baustein, der sich auch später noch zur kompletten Stereo-Anlage ausbauen läßt. Die technische Konzeption ist so zukunfts-sicher ausgelegt, daß eine leistungs-gerechte Erweiterung zur HiFi-Anlage mit allen Komponenten nach Jahren noch möglich ist. Dual Stereo-Heim-anlagen besitzen separate Eingänge für Tuner und Tonband oder Cassettendeck.

Auspacken und spielen
Nichts braucht kompliziert zusammen-gebaut oder verkabelt zu werden. Nur auspacken, anschließen und hören. Die Plattenspieler sind sorgfältig auf die Verstärker abgestimmt. Die passenden Boxen im Paket enthalten. Mit wenigen Handgriffen haben Sie Ihre Dual Stereo-Heimanlage betriebs-fertig und dank der günstigen Abmessungen auch gleich am rich-tigen Platz.

Technik, Design, Abmessungen, Bedienung und Klang. Es stimmt alles. Vor allem der Preis.

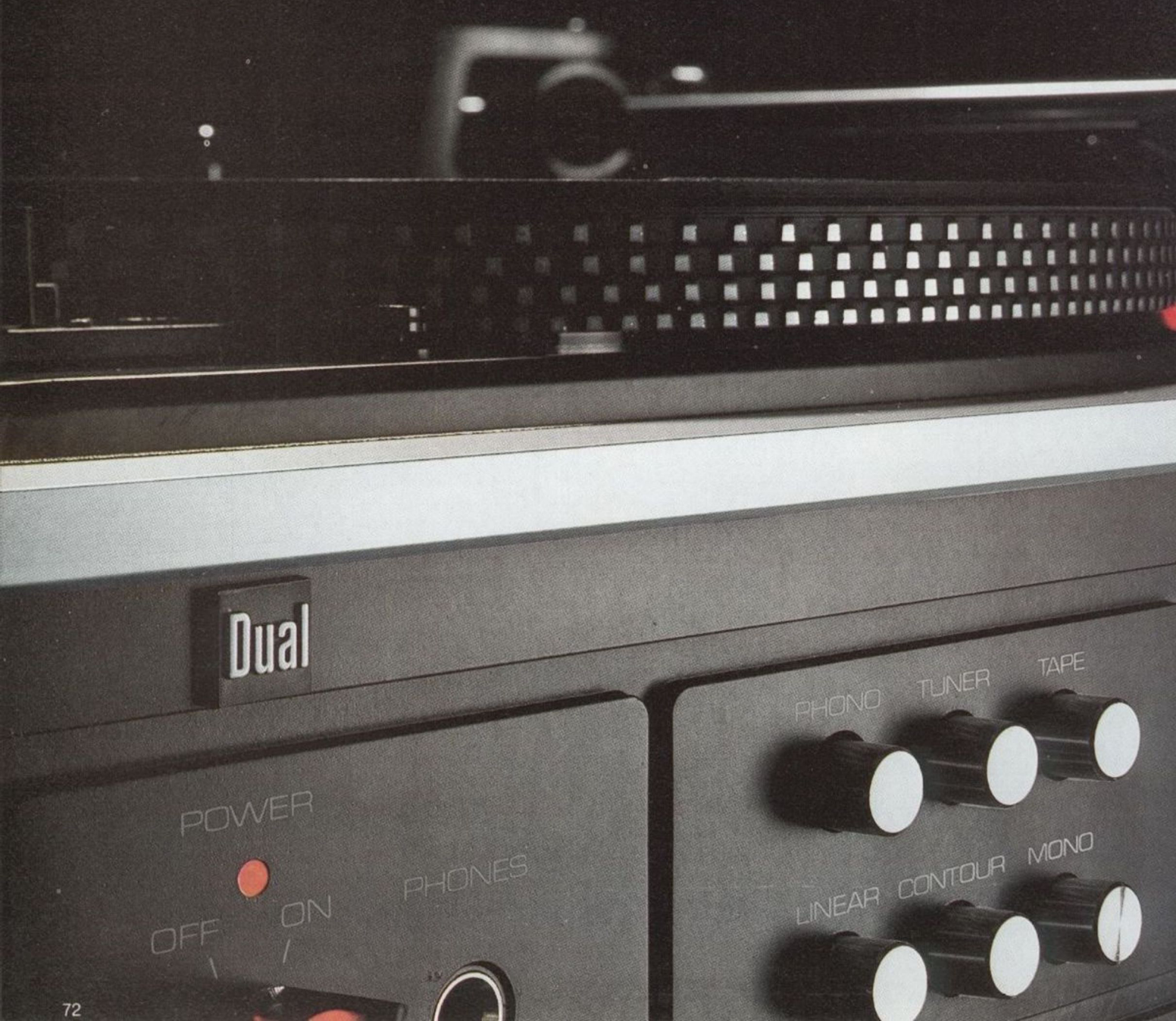

Eine so gut wie die anderen.

Verstärker und Plattenspieler sind in Dual Stereo-Heimanlagen feinfühlig aufeinander abgestimmt. Zu dieser Einheit in der Technik kommt die Einheit in den Abmessungen. Ihre Maße im Dual-Raster decken sich mit den Maßen anderer Komponenten. Zum Beispiel mit den Tunern CT 110, CT 125 und CT 19 (siehe Spezialprospekt Dual HiFi-Türme).

Wer seinen Hobby-Etat also nicht zu stark strapazieren will, entscheidet sich zunächst für eine Stereo-Heimanlage. Irgendwann später ist dann die Ergänzung durch einen Tuner und andere Komponenten zur kompletten Stereo-Anlage möglich.

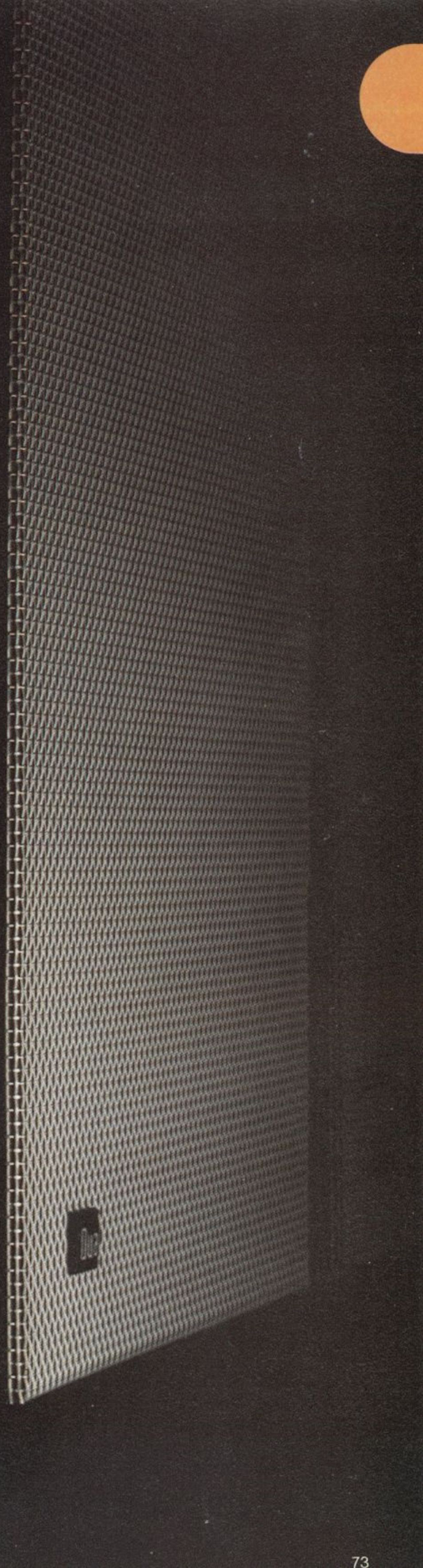

HS 152



HiFi-Stereo-Heimanlage.

Wer die Schallplatte als beste Tonquelle schätzt oder zu vorhandenen Komponenten eine leistungsstarke Plattenspieler-Anlage braucht - wer also höchste Ansprüche an die Musikwiedergabe stellt, trifft mit der HS 152 die richtige Entscheidung.

- **Plattenspieler:** Dual 1245 oder 1246 Belt Drive. HiFi-Automatikspieler mit Wechsel-einrichtung. Tonhöhenabstimmung. Dreiskalige Antiskating-Einrichtung. Leuchtstroboskop. Tonarmlift. Magnet-System Shure D 105 ED.
- **Verstärker:** 2 x 30 Watt Musikleistung. Anschlußbuchsen für Lautsprecherboxen und Quadrofonie-Decoder-Verstärker. Eingänge für Tuner und Tonband- oder Cassettengerät. Kopfhörerbuchse. Wahlschalter für Stereo in zwei Räumen.

Maße: 420 x 180 x 390 mm (B x H x T).
Lieferbar in folgenden Gehäusefarben:
HS 152 nußbaum, HS 152 W weiß und
HS 152 S schwarz einschließlich
passender Boxen.
Maße: 230 x 360 x 160 mm (B x H x T).

Technische Daten Seite 82.

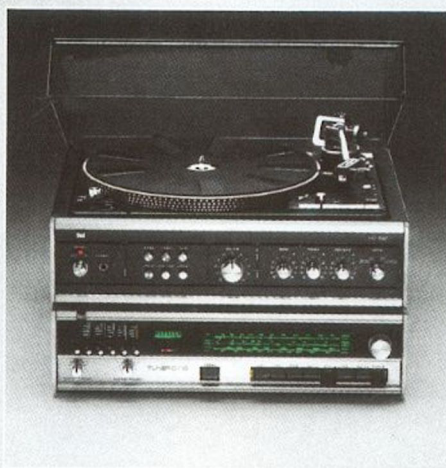
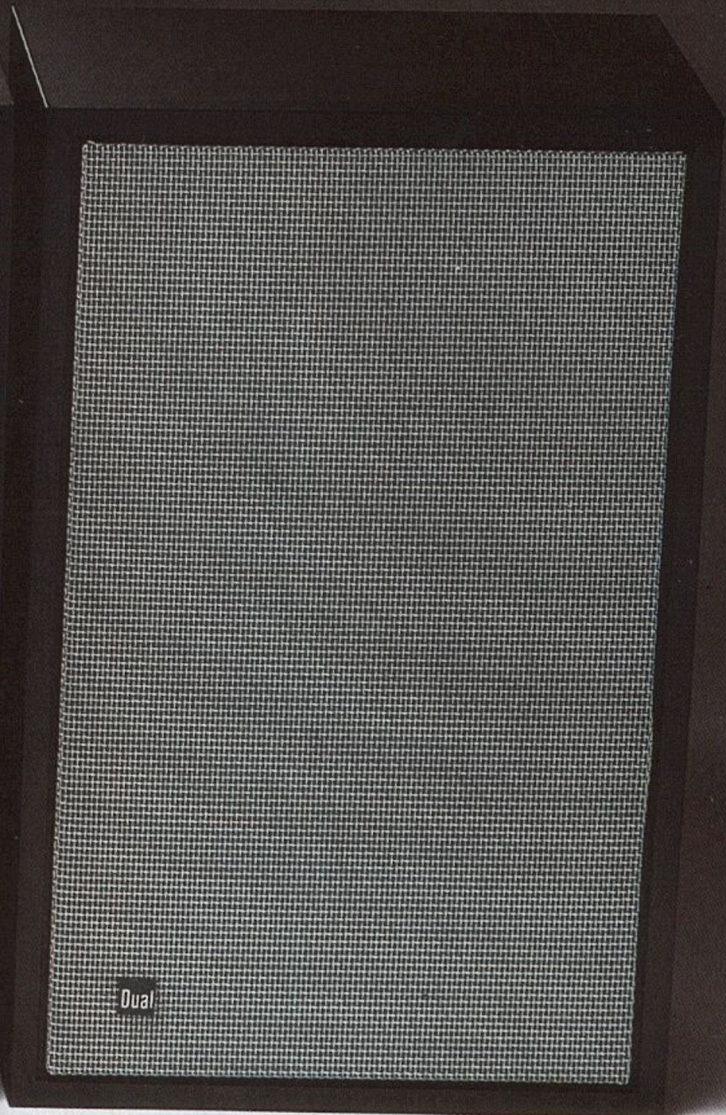
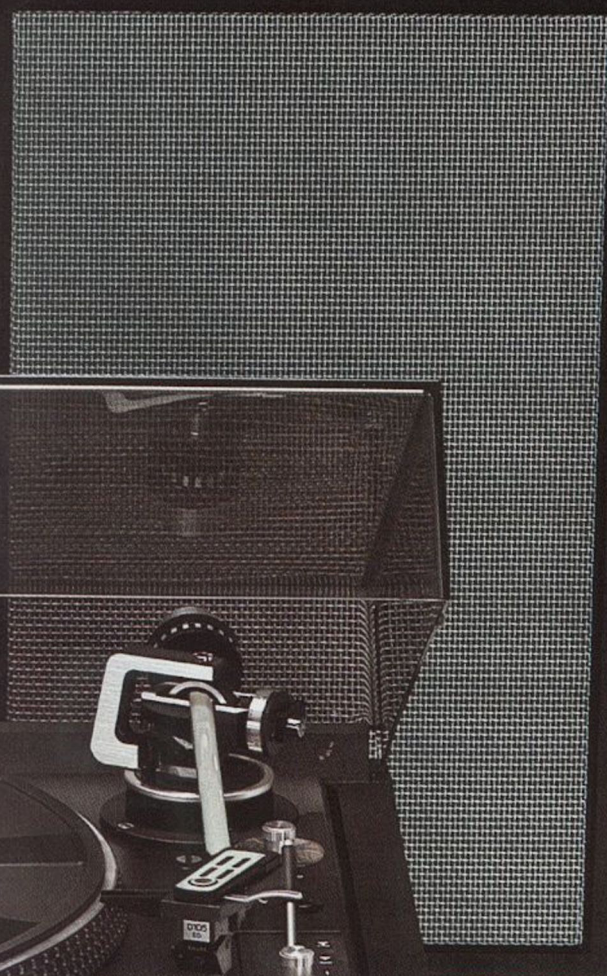

HS 152 optimal kombiniert mit dem Tuner Dual CT 19 (siehe Spezialprospekt Dual HiFi-Türme).

HS 142



HiFi-Stereo-Heimanlage.

Das besondere Merkmal der HS 142 ist ihre exzellente Klangfülle in High-Fidelity. Qualität für Kenner, die Schallplatten nicht nur hören, sondern genießen.

- Plattenspieler: Dual 1239 Belt Drive. HiFi-Automatikspieler mit Wechsel-einrichtung. Tonhöhenabstimmung. Dreiskalige Antiskating-Einrichtung. Leuchtstroboskop. Tonarmlift. Magnet-System Shure M 95.
- Verstärker: 2 x 20 Watt Musikleistung. Eingänge für Tuner und Tonband oder Cassettendeck. 4 Lautsprecher-Anschlüsse. Kopfhörerbuchse. Wahl-schalter für Stereo in 2 Räumen.

Maße: 420 x 180 x 390 mm (B x H x T). Lieferbar in folgenden Gehäusefarben: HS 142 nußbaum, HS 142 W weiß und HS 142 S schwarz einschließlich passender Boxen.

Technische Daten Seite 82.

HS 136



Stereo-Heimanlage.

Der Geschenktipp für junge Plattenfreunde. Echter HiFi-Plattenspieler mit Magnet-System, Riemenantrieb, Vollautomatik und Wechsel-einrichtung.

- Plattenspieler: Dual 1237 Belt Drive. HiFi-Automatikspieler mit Wechseleinrichtung. Alu-Druckguß-Plattenteller mit 4fach-Stroboskop. Tonhöhenabstimmung durch Vario Pulley. Kardanisch aufgehängter Straight-Tonarm. Antiskating. Tonarm-Lift. Magnet-System Ortofon FF 15 D.
- Verstärker: 2 x 15 Watt Musikleistung. Eingänge für Tuner und Tonband. Kopfhörerbuchse.

Maße: 420 x 180 x 390 mm (B x H x T).
Lieferbar in der Gehäusefarbe nußbaum
mit passenden Boxen.

Technische Daten Seite 82.



HS 130



Stereo-Heimanlage.

Für junge Leute die ideale Erstausrüstung. Kraftvoll und gut - mit Hits am laufenden Band durch den automatischen Plattenwechsler.

○ Plattenspieler: Dual 1224. Automatikspieler mit Wechseleinrichtung. Plattenteller 27 cm Ø. Tonhöhenabstimmung. Antiskating-Einrichtung. Tonarm-Lift. Keramik-System Dual CDS 660.

○ Verstärker: 2 x 6 Watt Musikleistung. Wahlschalter für Stereo in 2 Räumen. Anschlüsse für Tuner, Tonband, Kopfhörer und 4 Lautsprecherboxen.

Getönte Abdeckhaube.

Maße: 357 x 180 x 325 mm (B x H x T). Lieferbar in folgenden Gehäusefarben: HS 130 nußbaum und HS 130 W weiß einschließlich passender Boxen.

Technische Daten Seite 82.

HS 28



Stereo-Heimanlage.

Die beliebte Heimanlage für jung und alt. Durch ihre kompakten Maße und das geringe Gewicht findet sie überall Platz - und ihre zuverlässige Technik sorgt für einen ausgezeichneten Klang.

- Plattenspieler: Semi-Automatikspieler Dual 430. Gewichtsbalancierter Alu-Rohr-Tonarm. Endabschaltung und Tonarm-Lift. Keramik-System Dual CDS 660.
- Verstärker: 2 x 6 Watt Musikleistung. Anschluß für Cassetten-Recorder. Stabile Wiedergabe-Qualität bei großen Lautstärken.

Getönte Abdeckhaube.

Maße: 304 x 143 x 252 mm (B x H x T). Lieferbar in folgenden Gehäusefarben: HS 28 nußbaum und HS 28 W weiß einschließlich passender Boxen.

Technische Daten Seite 82.

Phono-Portables für heiße Dual »Young Generation«.



Stereo-Phono-Portable P 90. Phono-Portable Dual P 80.

Daß wir hochwertige HiFi-Komponenten bauen, ist klar. Daß wir auch kleine Anlagen haben, mit einem Klasse-Sound zu sehr vernünftigen Preisen, wissen junge Leute am besten. Speziell für sie gibt es Dual-Phono-Portables. Tragbare Kombinationen von Plattenspieler, Verstärker und Lautsprecher. In Mono und Stereo. Alles, was praktisch ist, steckt drin. Kleine Abmessungen, geringes Gewicht, robuste Technik und eine absolute Transportsicherheit. Nur in einem Punkt haben wir nicht auf das gewohnte Dual-Format verzichtet: Leistung und naturgetreue Klangwiedergabe. Wer spart schon gerne am falschen Ende!

Die tragbare Mini-Musikbox mit Plattenspieler für Stereo-Hits am laufenden Band. Kraftvoll und Spitze im Klang.

- Plattenspieler: Dual 1234. Automatikspieler mit Wechseleinrichtung. Lift. Tonhöhenabstimmung. Antiskating. Straight-Tonarm.
- Verstärker: Stereo-Verstärker mit 2 x 6 Watt. Getrennte Baß- und Höhenregelung. Balanceregler. Stereo/Mono-Schalter. Tonbandanschluß und Kopfhörerbuchse.
- Gehäuse: Braun. Stoßfestes Chassis mit Metallblende. 2 Lautsprecherboxen als Geräteabdeckung. Kabelfach. Versenkbarer Tragegriff.

Maße: 370 x 188 x 335 mm.

Zuverlässigkeit und Klangeigenschaften haben sich zu Hause und im Schulunterricht tausendfach bewährt.

- Plattenspieler: Dual 1234. Automatikspieler mit Wechseleinrichtung. Lift. Tonhöhenabstimmung. Antiskating. Straight-Tonarm.
- Verstärker: 6 Watt Musikleistung. Getrennte Baß- und Höhenregelung. Anschluß für Stereo-Verstärker und Zweitlautsprecher.
- Gehäuse: Stoßfestes Chassis braun. Kabelfach. Versenkbarer Tragegriff.

Maße: 373 x 160 x 425 mm.
Technische Daten für alle Phono-Portables
Seite 82.

Hits und Stars in Stereo.

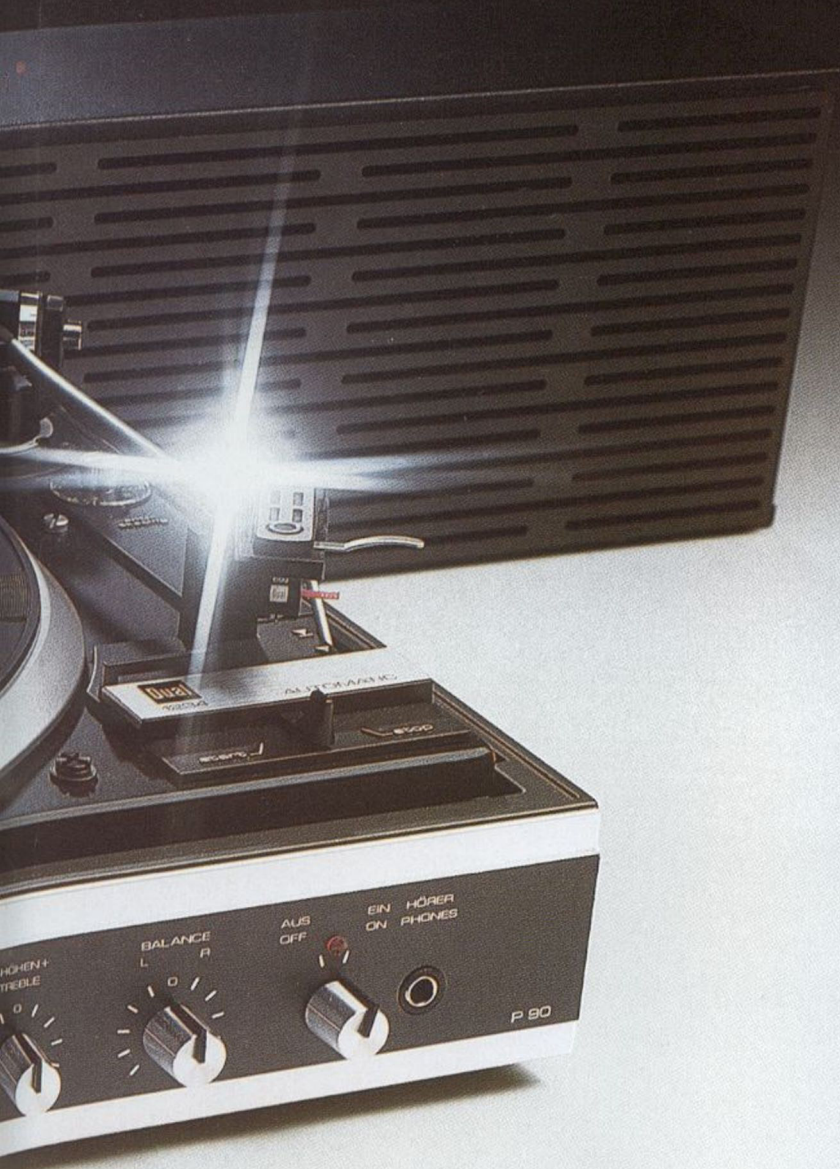

Phono-Portable Dual P 22.

Alles was zu einer duften Nachmittags-party gehört, in einem leichten Köfferchen. Robust, problemlos und transportsicher.

- Plattenspieler: Dual 430. Semi-Automatikspieler mit Tonarm-Lift und der plattenschonenden Endabschaltung. Keramik-System Dual CDS 660.
- Verstärker: 6 Watt Musikleistung. Getrennte Höhen- und Tiefenregelung. Anschluß für Cassetten-Recorder.
- Gehäuse: Schickes schwarz-weißes Kunststoffgehäuse mit Kabelfach und Tragegriff. Breitbandlautsprecher im Kofferdeckel eingebaut.

Maße: 350 x 125 x 265 mm.

Phono-Portable Dual P 70.

Die tragbare Plattenspieler-Einheit ohne Kabelverbindungen. Schnell betriebsbereit durch integrierten Breitbandlautsprecher.

- Plattenspieler: Dual 430. Semi-Automatikspieler mit Tonarmlift und der plattenschonenden Endabschaltung. Keramik-System Dual CDS 660.
- Verstärker: 6 Watt Musikleistung. Getrennte Baß- und Höhenregelung. Anschluß für Stereo-Verstärker und Zweitlautsprecher.
- Gehäuse: Stoßfestes Chassis braun. Kabelfach. Versenkbarer Tragegriff.

Maße: 373 x 160 x 352 mm.



Stereo-Heimanlagen

Typ Geräteart	Dual HS 28 Stereo- Heimanlage	Dual HS 130 Stereo- Heimanlage	Dual HS 136 Stereo- Heimanlage	Dual HS 142 HiFi-Stereo- Heimanlage	Dual HS 152 HiFi-Stereo- Heimanlage
Plattenspieler	430	1224	1237	1239	1245/1246
Ausgangsleistung (an 4 Ohm)					
Musikleistung W	2 x 6	2 x 6	2 x 15	2 x 20	2 x 30
Dauerleistung W	2 x 4	2 x 4	2 x 10	2 x 12,5	2 x 20
Eingänge					
Radio mV/kOhm	-	400/470	300/470	300/470	300/470
Band mV/kOhm	400/470	400/470	300/470	300/470	300/470
Ausgänge					
Kopfhörer (¼ inch-Buchse)	-	+	+	+	+
Lautsprecher	2	4	2	4	4
Höhenregler	+	+	+	+	+
Baßregler	+	+	+	+	+
Balanceregler	+	+	+	+	+
Stereo/Quadro-Wahlschalter	-	+	-	+	+
Lautsprecherboxen					
Belastbarkeit W	2 CL 101 je 6	2 CL 101 je 6	2 CL 200 je 15	2 CL 215 je 30	2 CL 138-1 je 45
Übertragungsbereich Hz	80-16 000	80-16 000	70-16 000	50-18 000	40-25 000
Maße (Breite x Höhe x Tiefe) mm	197 x 300 x 105	197 x 300 x 105	230 x 360 x 110	230 x 360 x 110	230 x 360 x 160
Standard-Zubehör					
Lautsprecher-Anschlußkabel	+	+	+	+	+
Abmessungen					
Maße (Breite x Höhe x Tiefe) mm	304 x 143 x 252	357 x 180 x 325	420 x 180 x 390	420 x 180 x 390	420 x 180 x 390
Bezeichnung der Abdeckhaube	H 12	H 14	CH 6	CH 6	CH 6
Netzspannung V	110-125/220-240	110-125/220-240	110-125/220-240	110-125/220-240	110-125/220-240

Phono-Portables

Typ Geräteart	Dual P 22 Tragbarer Phonokoffer	Dual P 70 Tragbarer Phonokoffer	Dual P 80 Tragbarer Phonokoffer	Dual P 90 Tragbarer Stereo- Phonokoffer
Plattenspieler	430	430	1234	1234
Ausgangsleistung (an 4 Ohm)				
Musikleistung W	6	6	6	2 x 6
Dauerleistung W	4	4	4	2 x 4
Ausgänge				
Kopfhörer (¼ inch-Buchse)	-	-	-	+
Lautsprecher	1	1	1	2
Höhenregler	+	+	+	+
Baßregler	+	+	+	+
Balanceregler	-	-	-	+
Lautsprecherboxen				
Belastbarkeit W	6	6	6	je 6
Übertragungsbereich Hz	80-16 000	80-16 000	80-16 000	80-16 000
Standard-Zubehör				
Lautsprecher-Anschlußkabel	+	-	-	+
Sonder-Zubehör				
Stereo-Verstärker-Anschlußkabel	+	+	+	-
Abmessungen				
Maße (Breite x Höhe x Tiefe) mm	350 x 125 x 265	373 x 160 x 352	373 x 160 x 425	370 x 188 x 335
Netzspannung V	110-125/220-240	230	230	110-125/220-240

It's »Rack-Time«



Kompakt und komplett. Das ist das neue HiFi-Rack-System 3010. Kompakt, weil es mit seinen Maßen 1180 x 487 x 443 auch in kleinen Räumen Platz für ein vollständiges HiFi-Programm schafft. Komplett, weil alles reingeht, was sich HiFi-Freunde wünschen: Plattenspieler, Cassettendeck, Verstärker, Tuner. Und Zubehör natürlich. Kopfhörer, Schallplatten, Mikrophon und Cassetten.

So ausgestattet, ist System 3010 das einzig Wahre für HiFi-Kenner mit Geschmack.

Der Turm: massives Holz-Element in tiefbraun. Staubgeschütztes Schallplattenfach mit Rauchglastüren. Kabelfächer auf der Rückseite.

Die Technik: Komponenten der neuen Linie »Dual International«. Cassettendeck, Tuner und Verstärker mit einer Breite von 440 mm. Plattenspieler mit einer Breite von 424 mm.

System 3010 ist einer der wenigen HiFi-Türme, die nach eigenem Geschmack bestückt werden können. Wer Studio-Technik will, nimmt den Verstärker CV 1600 und den Tuner CT 1641. Aber auch andere Komponenten wie CV 1200 oder CT 1440 verbinden sich mit diesem neuen HiFi-Element zur optischen und technischen Einheit. Denn durch verstellbare Einschubleisten können auch Komponenten mit unterschiedlicher Höhe voll integriert werden. System 3010 ist das elegante HiFi-Rack, das überall paßt und dessen Technik maßgeschneidert ist nach Ihren Ansprüchen.

So perfekt kann HiFi sein.

Lieferbar ab Mitte Oktober 78.

Dual System 3000

Das variable Regalsystem für alle Dual
HiFi-Komponenten.



Systematisch kombinieren

Grundelement 3000-1

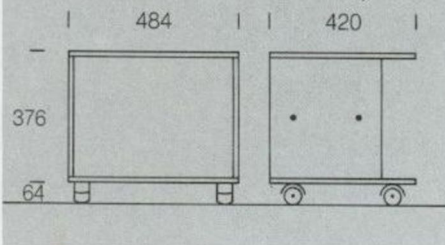

Das Grundelement 3000-1 besteht aus Bodenplatte, 4 Rollen, einer Rückenstütze, 2 Seitenteilen und dem Oberteil. Die Stellfläche des Oberteils ist auf alle Dual-Heimanlagen sowie die Kompakt-Anlage KA 230 abgestimmt. Zwischen Oberteil und Bodenplatte ergeben sich Schallplattenfächer. Die erforderlichen elastischen Bänder, Halteklappen sowie ein Halter für Kopfhörer sind im Bausatz enthalten.

Systemteil 3000-2

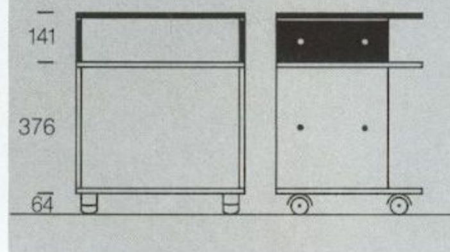

Das Systemteil 3000-2 ist in seinen Maßen auf Dual-Componenten mit einer Gerätehöhe bis 115 mm abgestimmt. Es wird über den mitgelieferten Rückensteg fest mit dem Grundelement 3000-1 verbunden. Durch die freie Fläche des Oberteils sind zahlreiche Gerätekombinationen möglich. Zum Beispiel Plattenspieler und Verstärker, Heimanlagen und Tuner, Cassettendeck und Receiver.

Systemteil 3000-3

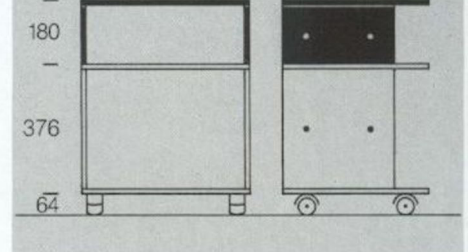

Das Systemteil 3000-3 wurde speziell für Geräte mit einer Höhe von 150 mm, wie z.B. CV 1400/CV 1600, CT 1440/CT 1641 und C 819/C 809 entwickelt. Die Befestigung erfolgt über den mitgelieferten Rückensteg wahlweise am Grundelement oder – soweit vorhanden – am Systemteil 3000-2.

Systemteil 3000-4

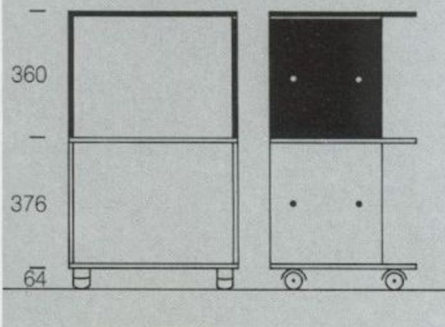

Das Systemteil 3000-4 entspricht in seinen Abmessungen allen Dual-Geräten mit schwenkbarer Abdeckhaube sowie den Cassettendecks C 919 und C 939 bei senkrechter Aufstellung. Auch Kompakt-Anlagen mit 420 mm Breite finden darin ihren Platz. Das 3000-4 ist ebenfalls mit allen anderen Systemteilen beliebig kombinierbar.

Rückensteg

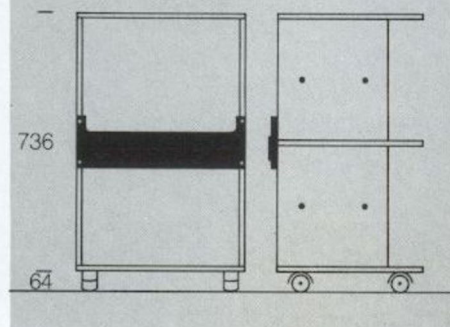

Der zu jedem Systemteil gelieferte Rückensteg sorgt für eine stabile Verbindung der einzelnen Bauelemente und dient gleichzeitig zur Abdeckung aller Verbindungs- und Zuführungsleitungen. Der Rückensteg wird in T-förmiger Anordnung über der gesamten Breite befestigt. Das garantiert auch bei mehrfacher Teilekombination und dem »Dual-Turm« die nötige Stabilität. Sämtliche Maße in den technischen Zeichnungen sind in Millimetern angegeben.



Wer seine Schallplatten nicht nur in der Hülle, sondern sicher hinter Glas haben will, wählt als Grundelement im System 3000 das Systemteil 3000-5. Es besteht wie das Grundelement 3000-1 aus einer Bodenplatte mit 4 Rollen, 2 Seitenteilen, dem Oberteil sowie elastischen Bändern und einem Halter für den Kopfhörer. Es hat zusätzlich 2 Rauchglastüren mit Magnetverschlüssen. Eine durchgehende Rückwand schließt das Plattenfach sicher gegen Staub ab.

Musik für Augen und Ohren

»System 3000« heißt die neue Lösung aller Platzprobleme für HiFi-Componenten. Ein variables Regal-system, das Sie nach und nach komplettieren können. Maß-geschneidert für alle Geräte aus dem Dual-Programm. – Für Schallplatten und Cassetten. Als Turm oder Regal. Unaufdringlich paßt es sich jeder Raumaufteilung an und verbindet die HiFi-Componenten zur eleganten optischen Einheit. Zur vollkommenen Harmonie von Technik und Design.

Leicht montierbare Systemteile
»System 3000« besteht aus vier Regal-elementen, die untereinander beliebig kombinierbar sind. Jedes einzelne dieser Elemente ist als Bausatz erhältlich. Mit vorbereiteten Bohrungen, passenden Schrauben und einer leichtverständlichen Bauanleitung. Sie brauchen nicht mehr als einen Schraubenzieher.

Nußbaum und schwarz
Seine Anpassungsfähigkeit an die Einrichtung von Wohnräumen beweist »System 3000« auch durch die Farb-ausführungen in nußbaum und schwarz. Denn die Seiten eines Systemteils sind verschiedenfarbig. So erhalten Sie durch Drehen während der Montage mit einem Bau-satz wahlweise ein Nußbaumelement oder ein mattschwarzes Design.



Zum Beispiel

An wenigen Beispielen können Sie die Vielfalt des »System 3000« erkennen. Kombinationen hoch oder quer. Für einzelne Komponenten oder ein ganzes Programm. Stets haben Sie die optimale Lösung. Optimal im Design – optimal in den Platzverhältnissen und optimal im Preis. Wenn »Ihre Lösung« schon dabei ist, brauchen Sie diese Bilder nur Ihrem Fachhändler vorzulegen. Wenn nicht, dann kombinieren Sie aus den vielen Möglichkeiten Ihren Traum aus Technik und Design.



Dual-HiFi beim Fachhandel

Auch daran erkennen Sie einen guten Fachhändler: Er führt, was die meisten Musikfreunde sich wünschen – HiFi von Dual.

Lassen Sie sich von ihm informieren. Er berät Sie objektiv und demonstriert Ihnen gern Dual-Geräte. Fragen Sie nach Kundendienst, nach Garantie und nach dem Verhältnis von Preis und Leistung.

Die Antwort: Qualität kennt keine Kompromisse. Für sie gibt es keinen Ersatz. Darum entscheiden sich so viele HiFi-Kenner für Dual.

W 307-L-eh-V. Printed in Germany

Dual Gebrüder Steidinger
7742 St. Georgen/Schwarzwald

Änderungen und Liefermöglichkeit
bleiben vorbehalten.

