

# CLARION 81/82

AUTO-HIFI-KOMPONENTEN, VOLLSTEREO-ANLAGEN,  
CASSETTengeräte, POWER-EQUALIZER, LAUTSPRECHER,  
EINBAUKONSOLEN, ZUBEHÖR.

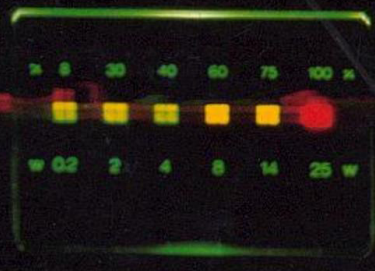

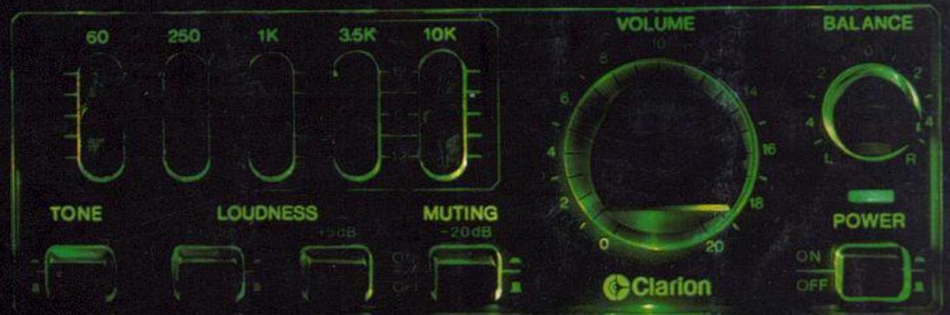

## UNSER STÄRKSTES STÜCK: VON 50 BIS 320 WATT. CLARION G-80-SERIE.

Sie ist nach wie vor der Inbegriff für HiFi im Auto: unsere G-Serie. Inzwischen bereits die zweite Generation mit neuen technischen Features, noch besseren Daten und hörbar besserem Klang.

Ganz neu ist die Möglichkeit, statt der bekannten 25 Watt-Endstufen 80 Watt-Endstufen anzuschließen. Wahlweise zwei oder vier. Das bedeutet: 160 Watt bzw. 320 Watt Gesamtleistung. Hier die einzelnen Komponenten:

### DIGITAL SYNTHESIZER-TUNER G-80TVF

Der Synthesizer-Tuner ist das präziseste Abstimm-System, das es gibt. Das ist besonders im Auto wegen der wechselnden Empfangsbedingungen wichtig. Außerdem haben wir unser SASC-II-System für verbesserten UKW-Empfang (auch von schwachen Sendern) eingebaut. Die Ausstattung imponiert:

Digital-Anzeige, 3 Wellenbereiche (UKW, MW, LW), vollautomatischer Verkehrsfunk SDK (Cassettensummschaltung bei Verkehrsdurchsagen), elektronischer Sendersuchlauf in beide Richtungen und manuelle Senderabstimmung, 8 Stationstasten, zwei Empfindlichkeitsstufen (LOC/DX) für lokale und entfernte Sender, eingebaute elektronische Clean-Z-II-Störunterdrückung.

### AUTO-REVERSE-CASSETTENDECK G-80D

Ein hervorragend gutes Cassettendeck mit Sendet-Tonkopf, damit Sie auch die neuen Reineisen-Cassetten abspielen können, Dolby®-Rauschunterdrückungssystem, 70 und 120 µS-Entzerrer (für alle Bandsorten) und Auto-Reverse, damit die Hände am

Steuer bleiben können. Sehr guter Gleichlauf (0,12% DIN), der auch bei schlechter Straße durch die Clarion-Anti-Rolling-Cassettenmechanik eingehalten wird.

### EQUALIZER-VORVERSTÄRKER G-80C

Die Kommando-Zentrale Ihrer Anlage. Mit ihr steuern Sie Lautstärke, Klang und Balance. Der eingebaute fünffach regelbare Equalizer ermöglicht eine optimale Klangeinstellung auf die akustischen Gegebenheiten Ihres Fahrzeuges.

Weitere Technik: zweistufige Loudness-Schaltung, Muting-Taste (die Lautstärke wird beim Drücken dieser Taste augenblicklich um 20 dB reduziert, so daß Sie schnell auf Geräusche von außen reagieren können). Sehr guter Frequenzbereich: 20-30.000 Hz.

### 25 WATT-ENDSTUFE G-80A

Zwei Mono-Verstärker für bestes HiFi-Stereo. Diese Lösung ist nicht nur höchst ungewöhnlich, sondern auch höchst wirkungsvoll. Denn zwei Monoblocks erzielen traumhaft gute Kanaltrennung und Übersprechdämpfung. Kriterien, die die Stereowirkung ausmachen. Die hohe Ausgangsleistung von 25 Watt pro Kanal bringt nicht nur mehr Lautstärke, sondern auch besseren Klang. Mit höherer Dynamik, kaum Verzerrungen, phantastischen Höhen und Bässen - auch wenn die Anlage leise eingestellt ist. Sechs Leuchtdioden signalisieren optisch die jeweilige Ausgangsleistung. Sehr guter Frequenzbereich: 10-60.000 Hz.

## 80 WATT-POWER-AMPLIFIER GA-505 MIT NETZTEIL GAC-505 (ohne Abbildung)

Damit nimmt HiFi im Auto neue Dimensionen an. Gewaltiger Klangeindruck. Auch bei geringer Lautstärke sehr viel Dynamik und Transparenz. Wie G-80A als Monoblocks konzipiert. Dadurch sehr eindrucksvolle Stereowirkung. Zwei separate, sicher ausgelegte Netzteile, die verdeckt eingebaut werden können (z. B. unter dem Sitz). Optische Leistungsanzeige über 10 Leuchtdioden. Ausgangsleistung bei 2 Endstufen: 160 Watt. Ausgangsleistung bei 4 Endstufen: 320 Watt.

Interessante Möglichkeit: Die Clarion G-Serie können Sie auch als Heimanlage verwenden. Konsole und erforderliches Netzteil sind auf Seite 22/23, Position 1, näher erläutert.

### DIE WICHTIGSTEN DATEN:

#### TUNER G-80TVF

Frequenzgang	30-12.500 Hz
Stereokanaltrennung	besser als 30 dB
Empfindlichkeit	
UKW	besser als 2,2 µV DIN
MW	besser als 33 µV DIN
LW	besser als 100 µV DIN
Maße (B/H/T)	140/50/155 mm

#### CASSETTENECK G-80D

Frequenzbereich	30-15.000 Hz
Gleichlaufschwankungen	besser als 0,12% (WRMS/DIN)
Geräuschspannungsabstand (ohne Dolby)	besser als 52 dB
Geräuschspannungsabstand (mit Dolby)	besser als 62 dB
Übersprechdämpfung	besser als 50 dB
Kanaltrennung	besser als 40 dB
Maße (B/H/T)	140/50/170 mm

#### VORVERSTÄRKER G-80C

Frequenzbereich	20-30.000 Hz
Signal-Rauschspannungsabstand	besser als 80 dB (Deck und Tuner)
Übersprechdämpfung	besser als 50 dB (Deck und Tuner)
Regelbereiche	60, 250, 1.000, 3.500, 10.000 Hz ± 12 dB
Maße (B/H/T)	140/50/100 mm

#### ENDVERSTÄRKER G-80A

Frequenzbereich	10-60.000 Hz (-3 dB)
Ausgangsleistung max.	25 Watt
Sinusleistung	13 Watt
Signal-Rauschspannungsabstand	besser als 76 dB
Lautsprecherimpedanz	4 Ω
Maße (B/H/T)	70/50/150 mm

#### POWER-AMPLIFIER GA-505

Frequenzbereich	10-100.000 Hz (± 3 dB)
Ausgangsleistung	80 Watt pro Block
Sinusleistung	50 Watt pro Block
Signal-Rauschspannungsabstand	besser als 95 dB
Klirrfaktor	weniger als 0,04% (bei 12 Watt)
Maße (B/H/T)	70/50/150 mm
Maße (B/H/T) separates Netzteil	70/50/146,5 mm

Dolby® = eingetragenes Warenzeichen der Dolby Laboratories, Inc.

## KOMBINATIONSMÖGLICHKEITEN FÜR 2- UND 4-LAUTSPRECHERBETRIEB

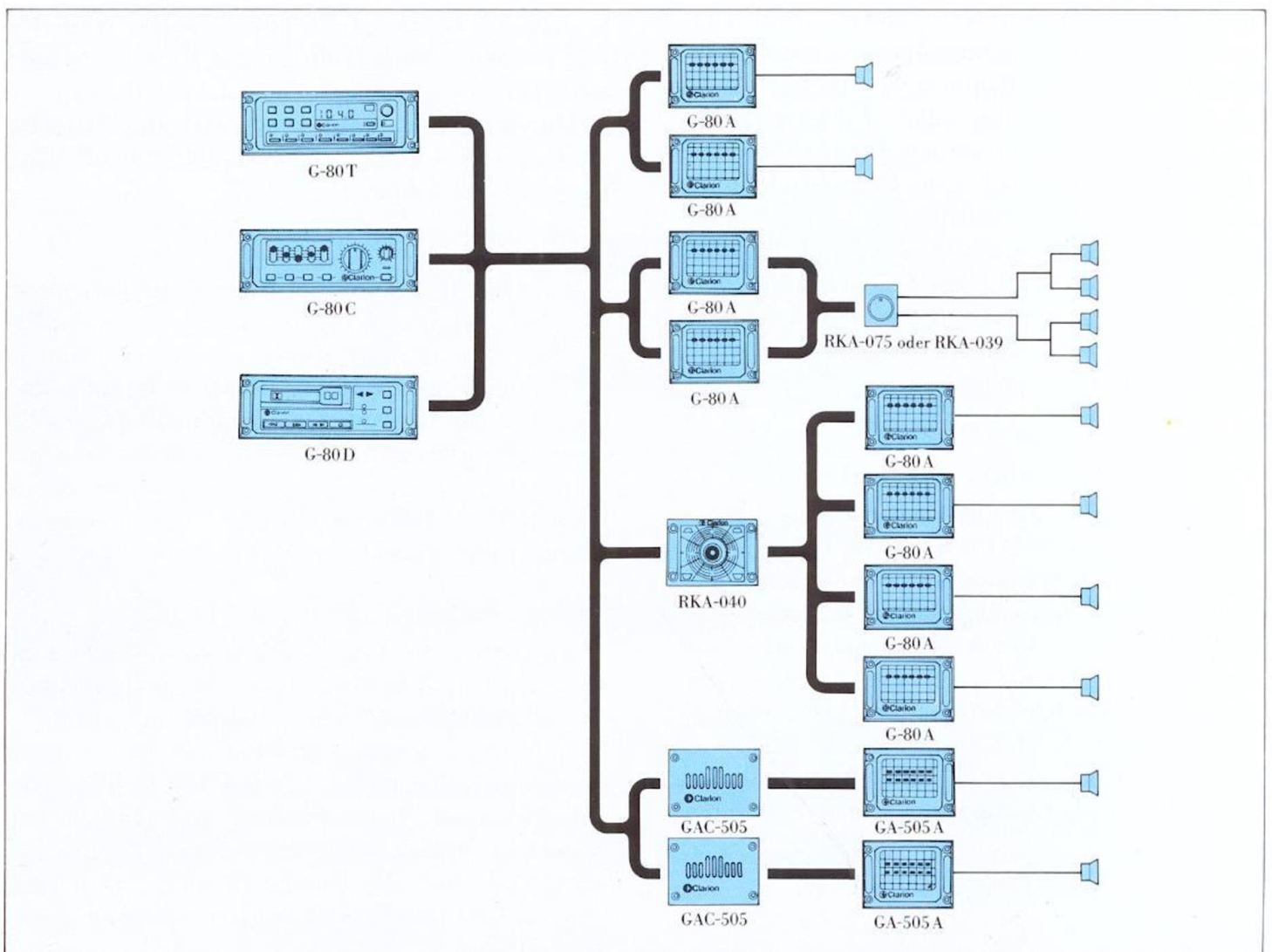



## SEHR KLEIN, SEHR FEIN, SEHR STARK. CLARION Z-80-SERIE.

Sie ist schon eine kleine Sensation im Auto: die neue Clarion Z-Serie. Tuner, Equalizer und Endverstärker sind superflach: nur 25 mm hoch. Die komplette Anlage hat – übereinander montiert – nur 12,5 cm Höhe. Das ist äußerst schön. Und äußerst praktisch, was das Einbauen angeht. Tuner und Equalizer passen zusammen übrigens ideal in den bereits vorhandenen Radioausschnitt Ihres Autos. Der Endverstärker kann außer Fahrerreichweite und verdeckt eingebaut werden. Für das Cassettendeck findet sich ein Platz in der Konsole oder unter dem Armaturenbrett. (Beachten Sie unsere Einbaukonsolen auf Seite 23 dieses Prospektes.) Falls Sie ein hochwertiges Autoradio schon besitzen, können Sie es in diese Anlage integrieren. Die technischen Voraussetzungen dafür haben wir bereits geschaffen. Hier die einzelnen Komponenten:

### TUNER MIT INTEGRIERTEM VORVERSTÄRKER Z-80T

Verblüffend, was in diesem nur 25 mm flachen Tuner alles steckt: MW, UKW, Stereo, Verkehrsfunk (SK), unser SASC-II-System für verbesserten UKW-Empfang (auch von schwachen Sendern). Selbstverständlich haben wir unsere elektronische Stör- unterdrückung Clean-Z eingebaut und eine automatische UKW-Scharfabstimmung (AFC). Auch an getrennt regelbare Höhen und Bässe haben wir gedacht und an eine Loudness-Automatik zur gehörrichtigen Anhebung von hohen und tiefen Frequenzen.

### EQUALIZER Z-80E

Dieses aktive Klangregelteil ist ein sehr interessanter Zusatzbaustein (übrigens auch für alle anderen Geräte mit der separaten Endstufe GA-301 bzw. GA-311). Mit diesem fünffach regelbaren Equalizer läßt sich das Klangbild optimal auf Ihre Wünsche und die akustischen Bedingungen Ihres Autos einstellen.

Die regelbaren Frequenzen: 60 Hz, 250 Hz, 1 KHz, 3,5 KHz, 10 KHz. Regelbereich:  $\pm 12$  dB. Sehr niedriger Klirrfaktor: nur 0,05%!

### 46 WATT-ENDSTUFE GA-301

Auch hier haben wir an Millimetern gespart, nicht aber an Leistung und Technik. Das beweisen die 2 x 23 Watt (2 x 12 Watt Sinus), die hervorragenden Daten und der automatische Überlastschutz, der das Gerät bei Falschanschluß, Kurzschluß und Überhitzung einfach abschaltet und so vor Schaden bewahrt. Da sich keine Bedienungselemente daran befinden, kann der Verstärker auch außer Reichweite des Fahrers und verdeckt montiert werden.

### DOLBY®-CASSETTENDECK GD-302

Ein sehr gutes Cassettendeck mit integriertem Vorverstärker (d. h. Sie können Ihr jetziges Autoradio anschließen). Die Ausstattung: Dolby®-Rauschunterdrückung, Auto-Reverse-System (kein Cassettenwenden mehr), Clarion-Anti-Rolling-Cassettenmechanik (kein Stottern oder Jaulen bei schlechter Straße), schneller Vor- und Rücklauf – einrastend. Auf alle Bandmaterialien einstellbar (Normal, CrO<sub>2</sub> und Metal-Tape). Hervorragende technische Daten.

DIE WICHTIGSTEN DATEN:

TUNER Z-80T

Frequenzgang	20-15.000 Hz
Stereokanaltrennung	besser als 25 dB
Empfindlichkeit	
UKW	2.2 µV DIN
MW	15 µV DIN
Maße (B/H/T)	140/25/140 mm

EQUALIZER Z-80E

Frequenzgang	20-40.000 Hz (± 3 dB)
Klirrfaktor	0,05%
Eingangsempfindlichkeit	100 mV/20 K Ω
Maße (B/H/T)	140/25/100 mm

STEREO-ENDSTUFE GA-301

Ausgangsleistung	2 x 23 Watt (2 x 12 Watt Sinus)
Frequenzbereich	20-30.000 Hz
Signal-Rauschspannungsabstand	besser als 76 dB
Impedanz	4 Ω
Maße (B/H/T)	140/25/100 mm

STEREO-ENDSTUFE GA-302 (ohne Abbildung)

Ausgangsleistung	2 x 40 Watt (100 Watt max.) (2 x 30 Watt Sinus)
Frequenzbereich	20-30.000 Hz
Signal-Rauschspannungsabstand	besser als 76 dB
Impedanz	4 Ω
Maße (B/H/T)	140/50/155 mm

CASSETTENDECK GD-302

Frequenzbereich	30-15.000 Hz
Gleichlaufschwankungen	0,15% DIN
Geräuschspannungsabstand (ohne Dolby)	besser als 52 dB
Geräuschspannungsabstand (mit Dolby)	besser als 62 dB
Maße (B/H/T)	140/50/150 mm

VIEL SPASS! PLANEN SIE IHR EIGENES SOUND-SYSTEM.

Hier sind 6 Kombinationsmöglichkeiten. Sie lassen sich durch unser auf Seite 14 und 15 beschriebenes 3D-Klangsystem noch erweitern. Außerdem

können Sie Ihr jetziges Autoradio integrieren. Einbaukonsolen und Überblendregler finden Sie auf Seite 22 und 23.

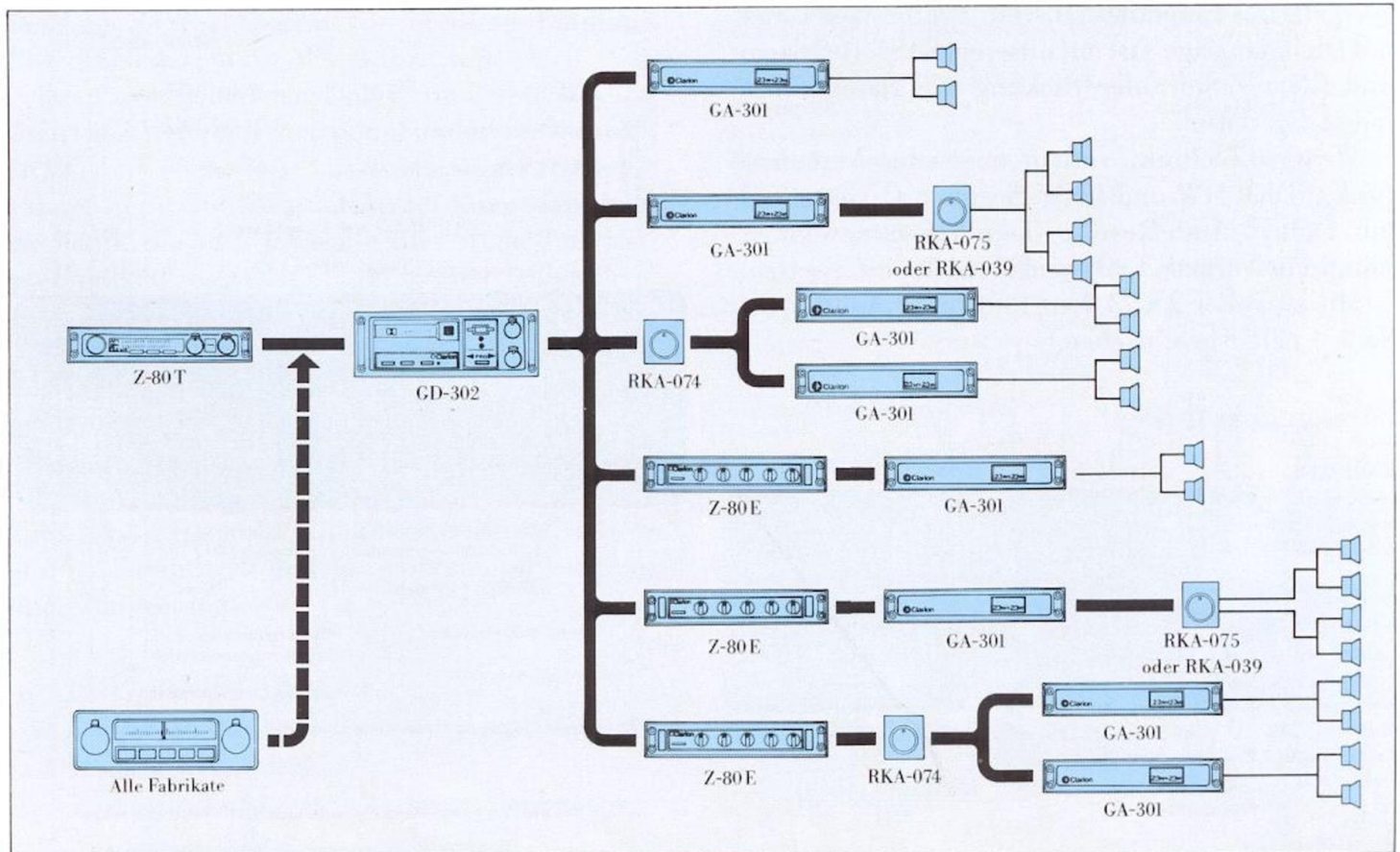



## EINE DER ERSTEN VOLLPROGRAMMIERBAREN AUTO-STEREOANLAGEN DER WELT: CLARION PE-961.

So außergewöhnlich wie diese Anlage aussieht, so außergewöhnlich ist auch ihre Programmierbarkeit: Bis zu zehn verschiedene Sender können Sie für zehn verschiedene Zeiten programmieren. Sie geben also Ihr Tagesprogramm ein und das PE-961 schaltet ohne Ihr Zutun zur gewünschten Zeit auf die entsprechenden Sender. So hören Sie jederzeit Ihre jeweilige Lieblingssendung. Lautstärke, Höhen, Bässe, Balance werden durch kleine Elektronik-Tipptasten geregelt. Das Empfangsteil – ein Synthesizer-Tuner mit Digitalanzeige – ist mit unserem SASC-II-System und Clean-Z-Störunterdrückung für klaren Empfang ausgestattet.

Weitere Technik: vollautomatischer Verkehrsfunk (SDK), MW und UKW, Scanner, Cassetten teil mit Dolby®, Auto-Reverse (kein Cassettenwenden nötig). Für Normal-, CrO<sub>2</sub>- und Metal-Tape-Cassetten.

Mit separater 2 x 23 Watt-Endstufe GA-301. (Auf Seite 4 näher beschrieben.)

### DIE WICHTIGSTEN DATEN:

#### RADIOTEIL

Empfindlichkeit UKW \_\_\_\_\_ 2,5 µV DIN  
 Stereokanaltrennung \_\_\_\_\_ 35 dB  
 Empfindlichkeit MW \_\_\_\_\_ 15 µV DIN

#### CASSETTENTEIL

Frequenzbereich \_\_\_\_\_ 30–15.000 Hz  
 Stereokanaltrennung \_\_\_\_\_ 35 dB  
 Geräuschspannungsabstand \_\_\_\_\_ 63 dB (Dolby, 70 µs)  
 Gleichlaufschwankungen \_\_\_\_\_ besser als ±0,2% DIN  
 Maße (B/H/T) \_\_\_\_\_ 177/52/150 mm

Paßt in den DIN-Radioausschnitt Ihres Autos.

#### SEPARATER ENDVERSTÄRKER GA-301

Ausgangsleistung \_\_\_\_\_ 2 x 23 Watt (2 x 12 Watt Sinus)

Frequenzbereich \_\_\_\_\_ 20–30.000 Hz

Signal-Rauschspannungsabstand \_\_\_\_\_ besser als 76 dB

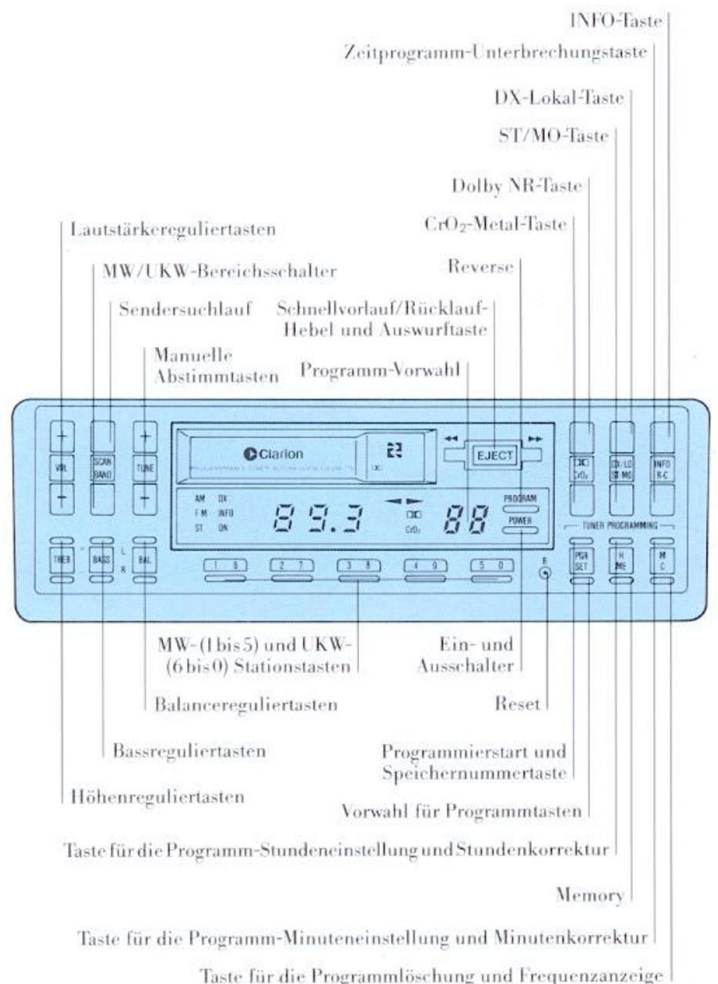



## MIT SYNTHESIZER-TUNER, DOLBY®, AUTO-REVERSE, VERKEHRSFUNK, SUCHLAUF UND, UND, UND. CLARION PE-963.

Es gehört zum Besten, was Sie kaufen können. Das zeigt die Super-Ausstattung, das belegen die Daten, und das beweist der Klang.

Ausgestattet mit einem Synthesizer-Tuner (das ist das präziseste Empfangssystem, das es gibt), Digital-Anzeige, vollautomatischem Verkehrsfunk (SDK) (Stummschaltung der Cassette bei Verkehrsnachrichten), manueller und automatischer Senderfindung, UKW selbstverständlich in Stereo und mit unserem SASC-II-System für besseren Empfang, 2 Programmtasten für MW, 4 für UKW.

Das Cassettenteil hat Dolby® und Auto-Reverse (kein Cassettenumdrehen nötig) und ist für Normal-, CrO<sub>2</sub>- und Metal-Tape-Cassetten ausgerüstet. Erwähnenswert: die Clarion-Anti-Rolling-Cassettenmechanik, die auch bei schlechter Straße für exakten Bandlauf sorgt (kein Stottern oder Jaulen).

Weitere Technik: Clean-Z-Elektronik zur optimalen Unterdrückung von Störgeräuschen, Loudness-Schalter zur Anhebung von Höhen und Bässen bei geringen Lautstärken, Bass- und Höhenregler.

Remote-Control: Anschluß für Fernbedienung. Für Power sorgt die mitgelieferte 2 x 23 Watt-Endstufe GA-311 (technisch identisch mit GA-301). Sie ist nur 25 mm hoch und kann überall im Fahrzeug eingebaut werden.

### DIE WICHTIGSTEN DATEN:

#### RADIOTEIL

Empfindlichkeit UKW	2.2 µV DIN
Stereokanaltrennung	besser als 35 dB
Empfindlichkeit MW	15 µV DIN

#### CASSETTENTEIL

Frequenzbereich	40-12.500 Hz
Stereokanaltrennung	besser als 35 dB
Geräuschspannungsabstand	besser als 53 dB
Gleichlaufschwankungen	besser als ±0.2% DIN
Maße (B/H/T)	177/52/150 mm

Paßt in den DIN-Radioausschnitt Ihres Autos.

#### SEPARATER ENDVERSTÄRKER GA-311

Ausgangsleistung	2 x 23 Watt (2 x 12 Watt Simus)
Frequenzbereich	20-30.000 Hz
Signal-Rauschspannungsabstand	besser als 76 dB

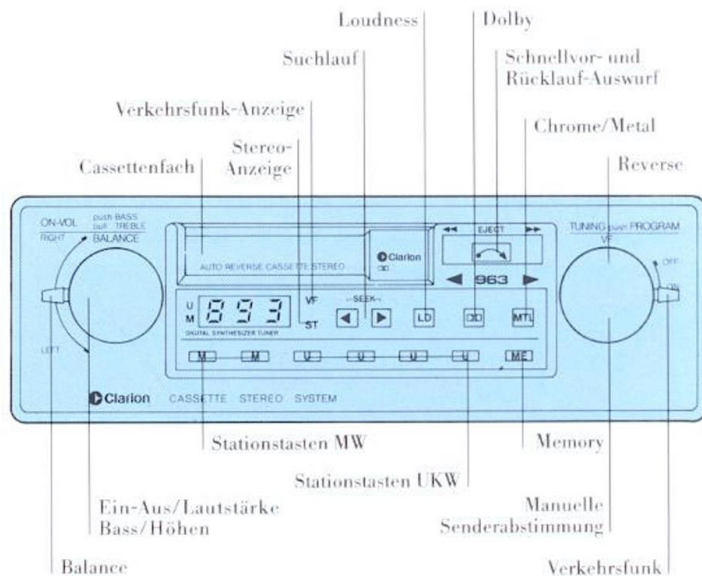



## DIE PREISGÜNSTIGSTE VERSION, EINEN ORIGINAL-SYNTHESIZER-TUNER VON CLARION ZU FAHREN: CLARION PE-968.

Der Preis macht es Ihnen leicht, von einem normalen Empfangssystem zu einem PLL-Synthesizer-Tuner aufzusteigen. Synthesizer-Tuner haben das präziseste Empfangssystem, das ein Radio haben kann. Das ist besonders im Auto mit den stets wechselnden Empfangsbedingungen wichtig. Das übliche „Wandern“ der Sender ist passé.

Zur Ausstattung: MW und UKW (Stereo), voll-automatischer Verkehrsfunk (SDK), digitale Frequenzanzeige, automatischer Sendersuchlauf (Anschluß für Fernbedienung vorhanden), manuelle Sendereinstellung, eingebautes SASC-II-System für rauschfreien UKW-Empfang, elektronische Stör- unterdrückung Clean-Z, 5 programmierbare Stationstasten.

Das Cassettenteil mit Auto-Reverse (kein Umdrehen der Cassette nötig) und dynamischem Rausch- unterdrückungssystem (DNL). Für Normal-, CrO<sub>2</sub>- und Metal-Tape-Cassetten.

Weitere Technik: Loudness-Taste, regelbare Skalenbeleuchtung (kann mit Armaturenbrett- beleuchtung gekoppelt werden), getrennte Höhen- und Baßregelung, bereits eingebauter Stereo-End- verstärker. Endstufe GA-301 kann zusätzlich ange- schlossen werden.

### DIE WICHTIGSTEN DATEN:

#### RADIOTEIL

Empfindlichkeit UKW \_\_\_\_\_ 2.2 µV DIN  
Stereokanaltrennung \_\_\_\_\_ besser als 25 dB  
Empfindlichkeit MW \_\_\_\_\_ 15 µV DIN

#### CASSETTENTEIL

Frequenzbereich \_\_\_\_\_ 40-12.500 Hz  
Stereokanaltrennung \_\_\_\_\_ besser als 35 dB  
Geräuschspannungsabstand \_\_\_\_\_ besser als 53 dB  
Gleichlaufschwankungen \_\_\_\_\_ besser als ± 0,2% DIN

#### VERSTÄRKERTEIL (INTEGRIERT)

Ausgangsleistung \_\_\_\_\_ 2 x 7,5 Watt (2 x 4 Watt Sinus)  
Maße (B/H/T) \_\_\_\_\_ 177/52/150 mm  
Paßt in den DIN-Radioausschnitt Ihres Autos.

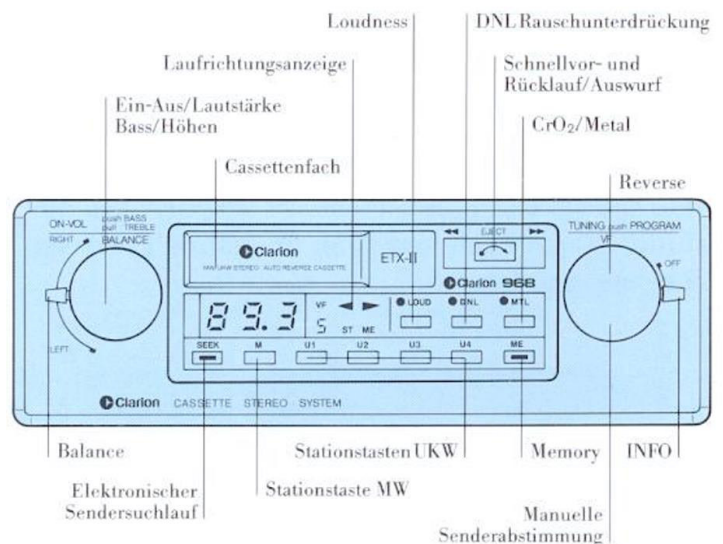



## ETWAS MEHR ALS EINE AUTORADIO-KOMBINATION: CLARION PE-770.

Hier sehen Sie ihn einmal ganz deutlich: den separaten Stereo-Endverstärker GA-301. Mit 2 x 23 Watt sorgt er im Auto für ein viel volleres Klangbild mit satten Bässen und sauberen Höhen.

Er wird zu unserem PE-770 mitgeliefert und kann überall im Auto leicht montiert werden. Da sich keine Bedienelemente daran befinden, auch außer Fahrerreichweite oder verdeckt.

Nun zum PE-770: Es empfängt MW und UKW (Stereo) und ist mit unserem SASC-II-System ausgestattet, das auf geniale Weise für klaren UKW-Empfang sorgt.

Weitere Tuner-Technik: vollautomatischer Verkehrsfunke (SDK), elektronische Clean-Z-Störunterdrückung, AFC, 5 Stationstasten. Das Cassettendeck ist mit Auto-Reverse ausgestattet (kein Cassettenumdrehen nötig) und hat schnellen Vor- und Rücklauf.

### DIE WICHTIGSTEN DATEN:

#### RADIOTEIL

Empfindlichkeit UKW \_\_\_\_\_ 2,0  $\mu$ V DIN  
Stereokanaltrennung \_\_\_\_\_ besser als 25 dB  
Empfindlichkeit MW \_\_\_\_\_ 15  $\mu$ V DIN

#### CASSETTENTEIL

Frequenzbereich \_\_\_\_\_ 40-11.000 Hz  
Stereokanaltrennung \_\_\_\_\_ besser als 30 dB  
Gleichlaufschwankungen \_\_\_\_\_ besser als  $\pm 0,2\%$  DIN  
Geräuschspannungsabstand \_\_\_\_\_ besser als 53 dB  
Maße (B/H/T) \_\_\_\_\_ 177/44/150 mm  
Paßt in den DIN-Radioausschnitt Ihres Autos.

#### SEPARATER ENDVERSTÄRKER GA-301

Ausgangsleistung \_\_\_\_\_ 2 x 23 Watt (2 x 12 Watt Sinus)  
Frequenzbereich \_\_\_\_\_ 20-30.000 Hz  
Signal-Rauschspannungsabstand \_\_\_\_\_ besser als 76 dB

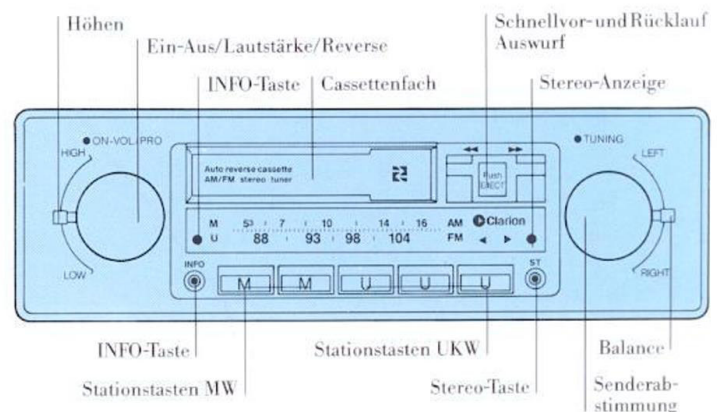



## MIT FSI (FELDESTÄRKE INDIKATOR) ZUR GENAUEREN SENDEREINSTELLUNG: CLARION PE-568.

Diese Stereo-Radio-Cassetten-Kombination hat drei magische Buchstaben: „TUN“:

Je genauer Sie einen Sender einstellen, umso heller leuchten diese 3 Buchstaben auf. Dadurch ist eine schnelle und genaue Sendereinstellung möglich. Was wird sonst noch geboten: vollautomatischer Verkehrsfunk (SDK), MW und UKW (Stereo), SASC-II-System, Clean-Z-Störunterdrückung, AFC, Loudness-Taste.

Das Stereo-Cassettenteil hat Auto-Reverse, schnellen Vor- und Rücklauf und ist für Normal-, CrO<sub>2</sub>- und Metal-Tape-Cassetten konzipiert.

Mit integriertem Endverstärker und vorbereitetem Anschluß für 2 x 23 Watt-Verstärker GA-301.

### DIE WICHTIGSTEN DATEN:

#### RADIOTEIL

Empfindlichkeit UKW	2,2 µV DIN
Stereokanaltrennung	besser als 25 dB
Empfindlichkeit MW	15 µV DIN

#### CASSETTENTEIL

Frequenzbereich	40–11.000 Hz
Stereokanaltrennung	besser als 35 dB
Geräuschspannungsabstand	besser als 53 dB
Gleichlaufschwankungen	besser als ±0,2% DIN

#### VERSTÄRKERTEIL

Ausgangsleistung	2 x 7,5 Watt (2 x 4 Watt Sinus)
Maße (B/H/T)	177/52/150 mm

Paßt in den DIN-Radioausschnitt Ihres Autos.

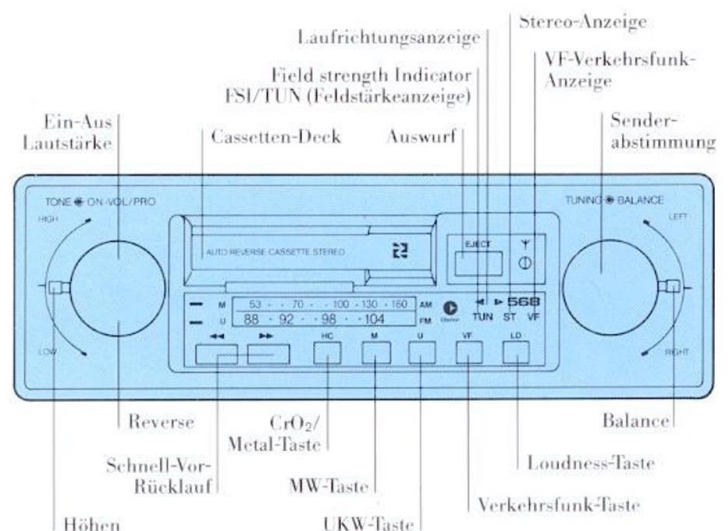

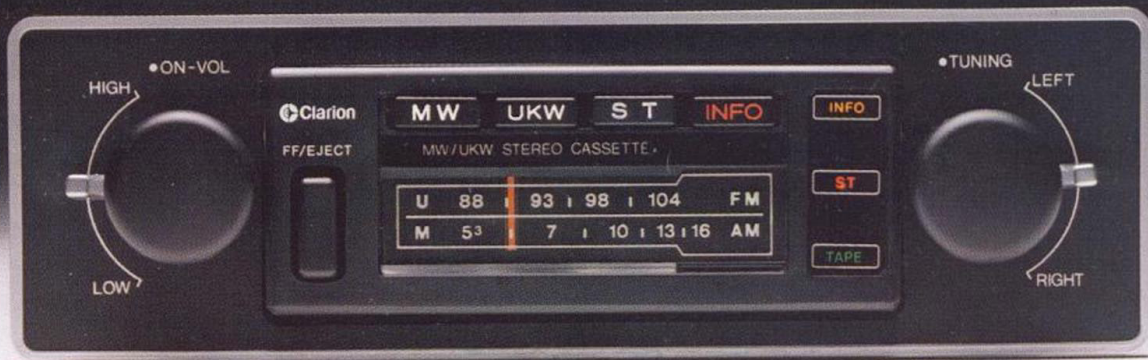

## ETWAS AN MECHANIK GESPART, NICHT ABER AN KLANG: CLARION PE-691.

Dies ist unsere preisgünstigste Radio-Cassetten-Kombination. Selbstverständlich eine Vollstereo-Anlage. Das heißt, daß Sie sowohl Cassetten als auch UKW in Stereo hören können. Wie bei all unseren anderen Kombinationen auch.

Bewußt haben wir die aufwendige Auto-Reverse-Mechanik und einige kleine Dinge eingespart, damit niemand auf Clarion-Klang verzichten muß. Das Ergebnis ist eine Anlage mit MW und UKW, vollautomatischem Verkehrsfunk (SDK), einer eingebauten Störunterdrückung Clean-Z, AFC und 2 x 7,5 Watt Ausgangsleistung, die sich jeder leisten kann. Fragen Sie Ihren Fachhändler nach dem Preis.

### DIE WICHTIGSTEN DATEN:

#### RADIOTEIL

Empfindlichkeit UKW \_\_\_\_\_ 2,3 µV DIN  
Stereokanaltrennung \_\_\_\_\_ besser als 25 dB  
Empfindlichkeit MW \_\_\_\_\_ 17 µV DIN

#### CASSETTEITEIL

Frequenzbereich \_\_\_\_\_ 50-10.500 Hz  
Stereokanaltrennung \_\_\_\_\_ besser als 30 dB  
Geräuschspannungsabstand \_\_\_\_\_ besser als 50 dB  
Gleichlaufschwankungen \_\_\_\_\_ besser als ± 0,2% DIN

#### VERSTÄRKERTEIL

Ausgangsleistung \_\_\_\_\_ 2 x 7,5 Watt (2 x 4 Watt Sinus)  
Maße (B/H/T) \_\_\_\_\_ 177/44/150 mm  
Paßt in den DIN-Radioausschnitt Ihres Autos.

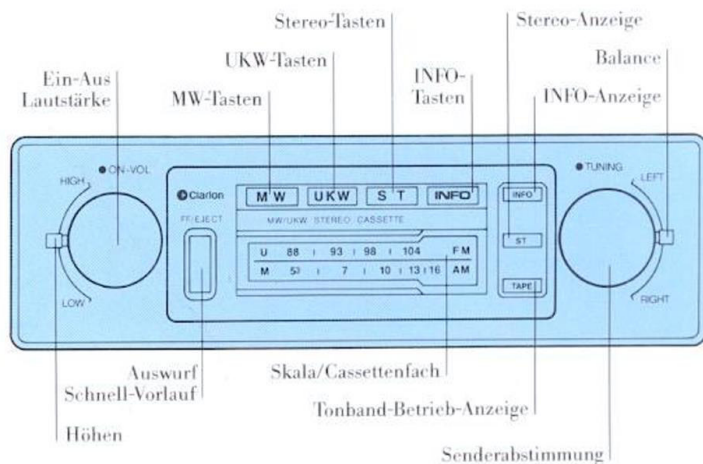



## CLARION – EIN AUTORADIO? EIN AUDIO-SYSTEM!

Mit einem Clarion besitzen Sie nicht nur eines der besten Auto-Stereogeräte, sondern auch bereits den Grundstein für ein ausbaufähiges Audio-System. Eine breite Palette interessanter Zusatzbausteine steht Ihnen zur Verfügung.

Equalizer zur optimalen Klangeinstellung, Zusatzverstärker zur Leistungssteigerung, Überblendregler für 4-Lautsprecher-Betrieb und – was in diesen Zeichnungen noch gar nicht berücksichtigt ist: die Möglichkeiten mit unserem 3D-Baßsystem (Seite 14).

Vielleicht sieht das alles auf den ersten Blick etwas verwirrend kompliziert aus. Das ist es aber keinesfalls. Denn alle Bausteine lassen sich durch klar gekennzeichnete Kabel einfach miteinander verbinden. Außerdem muß man ja nicht alles im Leben selbst machen. Schließlich gibt es Autoradio-Einbauspezialisten, die Ihnen weiterhelfen.

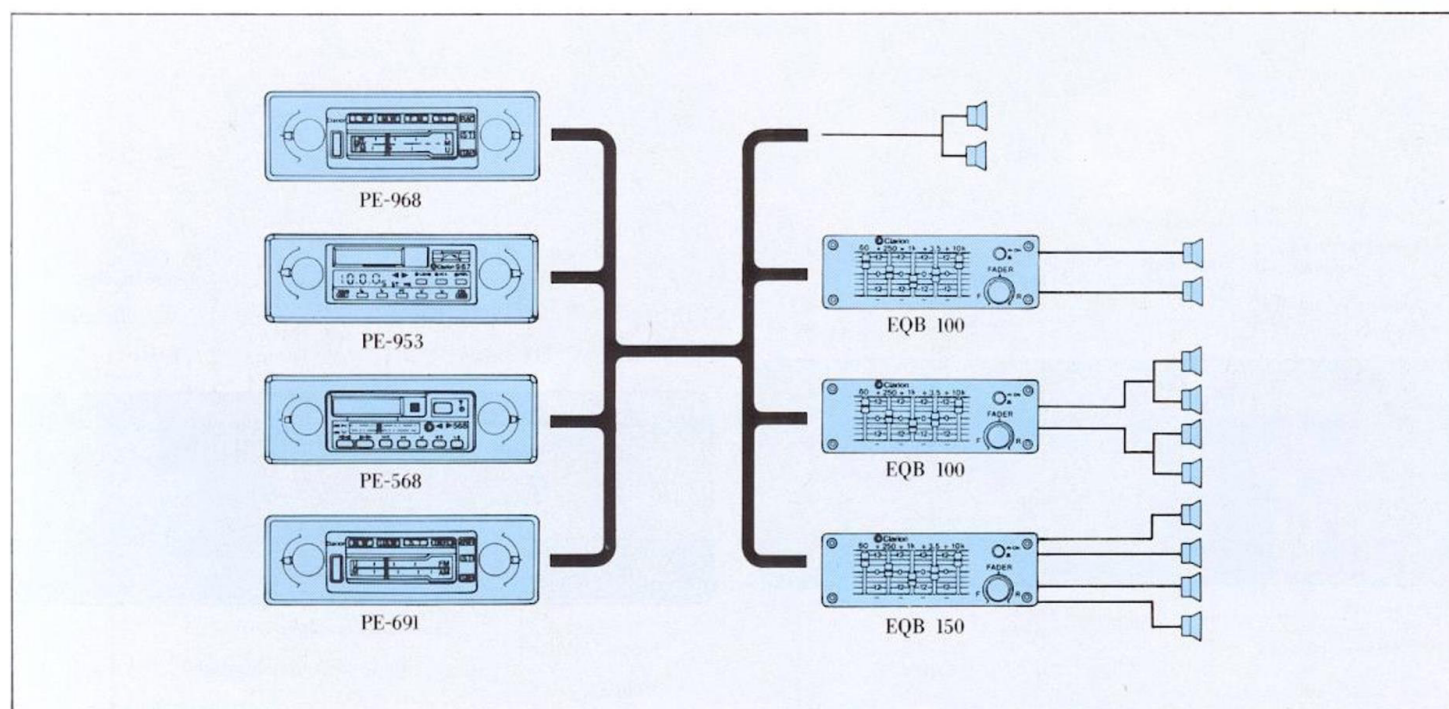

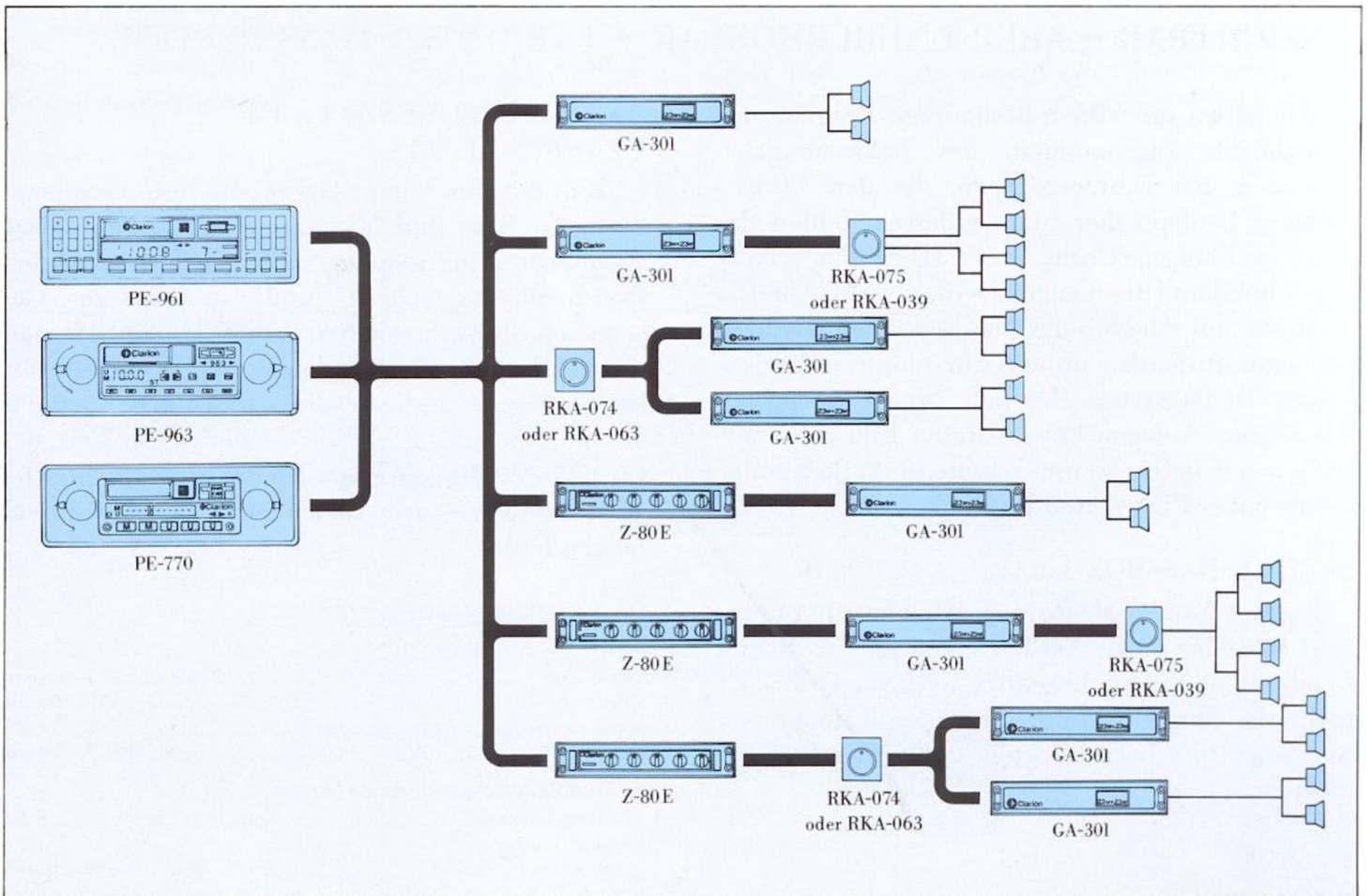
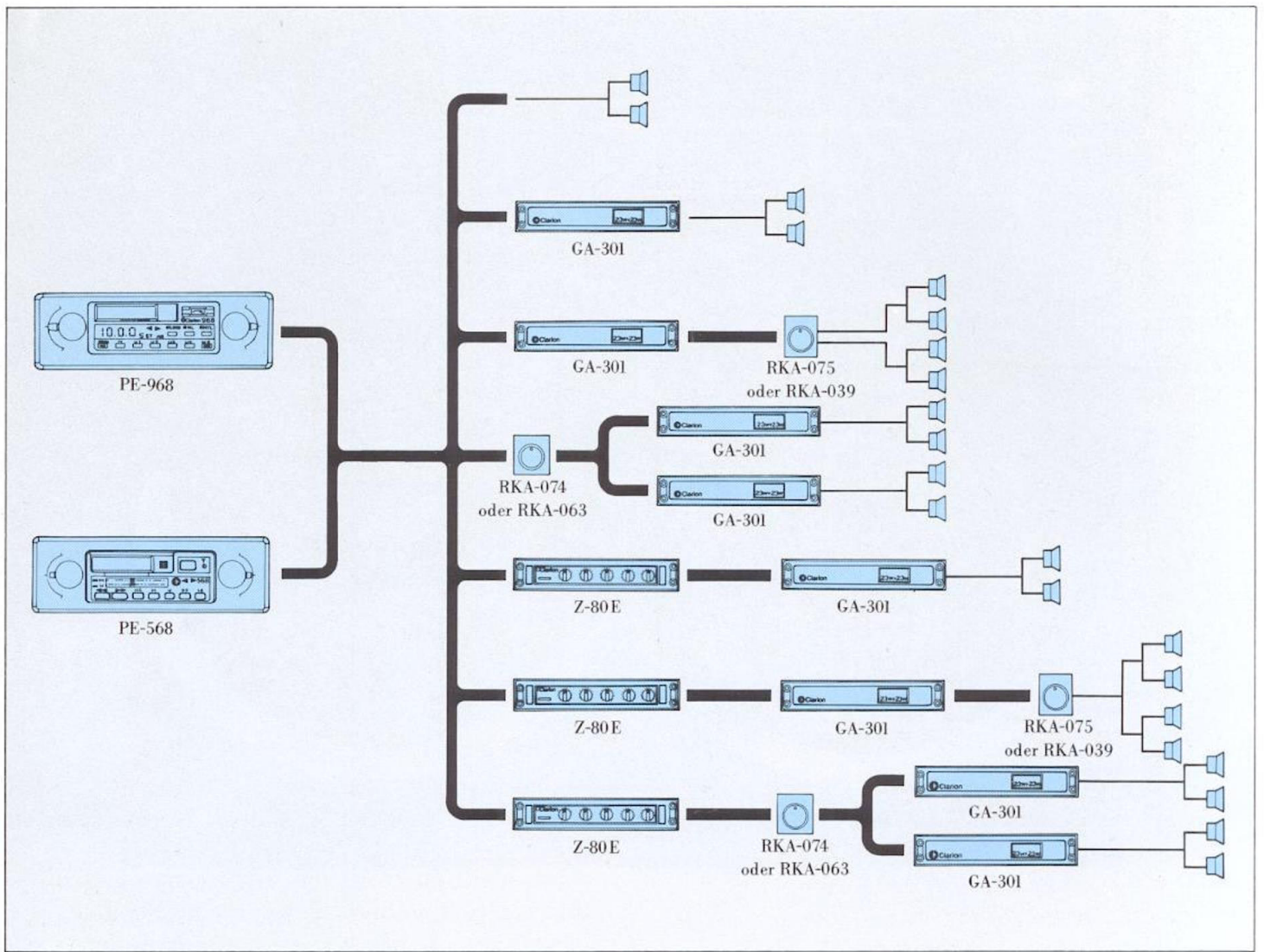



## UNSICHTBAR – ABER UNÜBERHÖRBAR: CLARION 3D-BASS-SYSTEM.

Wir haben uns einem besonderen Problem der Autoakustik angenommen: der Baßwiedergabe. Besonders bei Fahrzeug-Typen, die den Einbau größerer Lautsprecher nicht zulassen, fehlen die Bässe im Klangspektrum. Unser 3D-System schafft hier schnell und überzeugend wirkungsvoll Abhilfe. Denn die mit zwei Woofern bestückte Spezial-Baßbox kann unsichtbar unterm Sitz montiert werden. Unser 3D-Baßsystem können Sie übrigens an alle Clarion-Anlagen mit separaten Endstufen anschließen (Clarion G- und Z-Serie und alle Kombi-Geräte außer PE-691 und PE-953).

### SPEZIAL-BASSBOX CLARION GS-520 II

Zwei 50-Watt-Woofer in einem Gehäuse. Reproduziert Bässe bis 30 Hz. Da Bässe vom menschlichen Gehör nicht räumlich geortet werden, wird auch nicht die Stereowirkung durch den Einsatz von nur einer Box beeinträchtigt. Unter-Sitz-Montage möglich.

### AKTIVE FREQUENZWEICHE CLARION GF-501

Teilt die vom Vorverstärker gelieferte Frequenzbreite in Baß- und Mittelhochtonbereiche. Diese Frequenzteilung können Sie je nach verwendeten Breitbandlautsprechern und subjektivem Geschmack dreifach schalten, bis 90 Hz, 120 Hz und 170 Hz. Diese Baßfrequenzen werden an den Verstärker weitergeleitet, die mittleren und hohen Frequenzen werden auf 2 x 7,5 Watt verstärkt. Ein Wert, der für den Mittelhochtonbereich völlig ausreicht. Viel Watt brauchen nur Baßlautsprecher mit ihrem langen Hub.

#### DIE WICHTIGSTEN DATEN:

##### SPEZIAL-BASSBOX GS-520 II

Belastbarkeit	2 x 50 Watt (2 x 30 Watt Sinus)
Frequenzbereich	30-1.000 Hz
Impedanz	2 x 4 Ω
Maße (B/H/T)	360/90/230 mm

##### AKTIVE FREQUENZWEICHE GF-501

3 Schaltfrequenzen	90, 120, 170 Hz
Ausgangsleistung für Mittelhochtonbereich	2 x 7,5 Watt (2 x 4 Watt Sinus)
Maße (B/H/T)	140/25/100 mm

# WOHIN MIT DEN LAUTSPRECHERN?

Der Innenraum Ihres Autos ist im Gegensatz zu den einfachen Formen eines Raumes akustisch von besonderer Schwierigkeit. Schallwellen werden oft unerwünscht reflektiert. Die starke Polsterung schluckt förmlich die hohen Frequenzen. Für Bässe wiederum fehlt oft der nötige Resonanzraum.

Wir haben ein Geräte-, Lautsprecher- und Zubehörprogramm, das für diese Schwierigkeiten konzipiert worden ist. Denken Sie z. B. an unsere Equalizer, die optimale Klangeinstellung ermöglichen, an unser 3D-Baßsystem, oder an unser Speziallautsprecher-Programm.

Hier möchten wir Ihnen zeigen, wo sich die besten Einbau-Positionen für Lautsprecher im Auto befinden. Grundsätzlich sollten Sie beachten, daß rechter und linker Lautsprecher so weit wie möglich voneinander eingebaut werden. Das steigert die Stereowirkung.

Wo nur der Einbau kleiner Lautsprecher möglich ist, empfiehlt sich unser 3D-Baßsystem. Die Spezial-Baß-Box kann unsichtbar unter einem der Sitze eingebaut werden. Bei stark gepolsterten Fahrzeugen empfiehlt sich der zusätzliche Einbau von Spezial-Hochtönern bzw. -Mittelhochtönern (z. B. Clarion GS-523 oder SKA-096). Sie sollten möglichst hoch, z. B. auf dem Armaturenbrett montiert werden, damit der Schall direkt zum Ohr gelangt. (Unser Spezial-Mittelhochtoner läßt sich übrigens sehr einfach an die Seitenfenster montieren.)

Sprechen Sie am besten mit Ihrem Fachhändler. Er hat sicher auch für Ihren Wagen die richtige Einbauempfehlung.

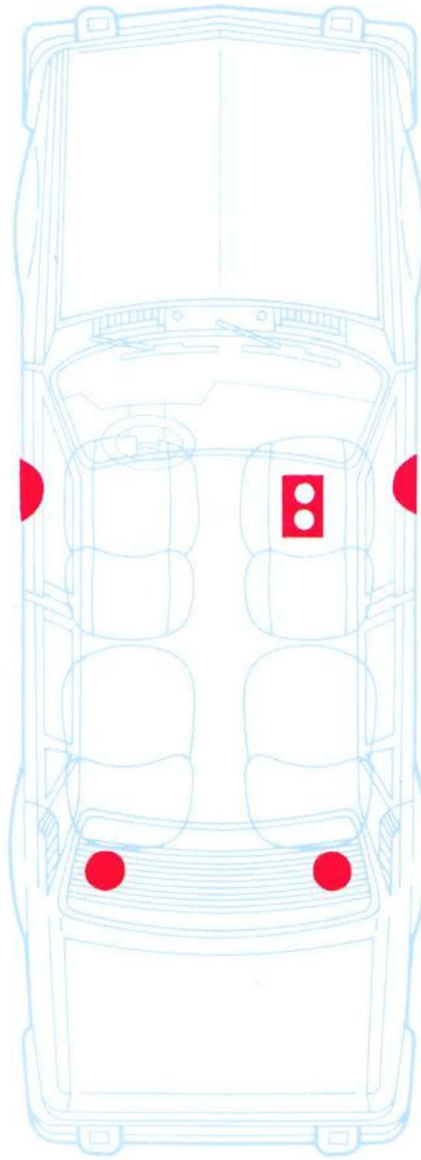

## ANSCHLUSSMÖGLICHKEITEN DES CLARION 3D-BASS-SYSTEMS

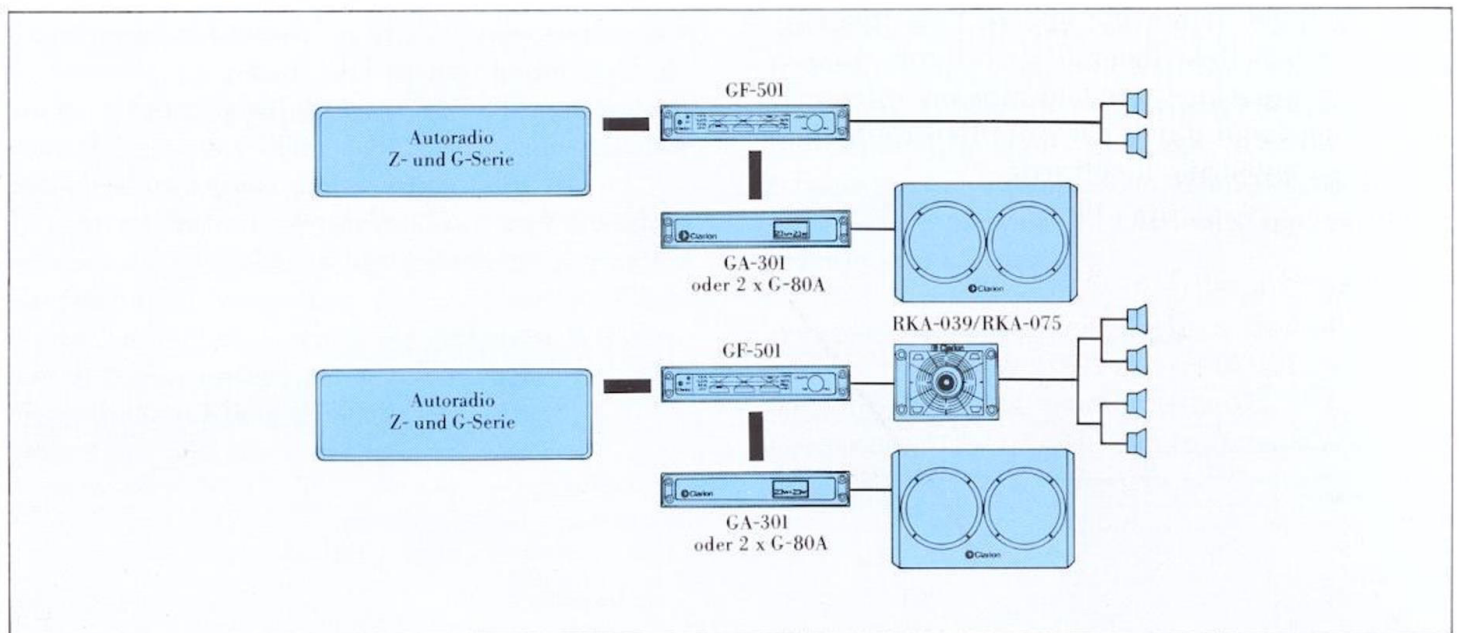



## WENN SIE NICHTS ALS MUSIK, MUSIK, MUSIK HÖREN MÖCHTEN.

Wenn Sie im Auto auf Radioempfang verzichten und Musik am laufenden Band hören möchten, bekommen Sie Clarion-Klang besonders günstig. Denn unsere Stereo-Cassettengeräte sind nach dem gleichen hohen Qualitätsstandard gebaut wie unsere Kombigeräte. Das sehen Sie zum Beispiel an dem oben abgebildeten Gerät mit Dolby®, Auto-Reverse und vollen 2 x 20 Watt.

Auch die übrigen technischen Daten sprechen eine deutliche Sprache. Alle drei Cassettengeräte sind selbstverständlich mit der Clarion-Anti-Rolling-Cassettenmechanik ausgerüstet. Das heißt, daß Vibrationen und Erschütterungen den Bandlauf nicht hörbar stören. Clarion-Geräte stottern und jaulen nicht bei schlechten Straßenzuständen. Auch auf unser Auto-Reverse-System müssen Sie nicht verzichten. Zwei Geräte sind damit ausgestattet. Cassettenumdrehen ist nicht nötig. Nach Ablauf einer Cassettenseite schaltet die Automatik auf die zweite Seite. Mitten im Band genügt ein Tastendruck, und Sie hören die andere Cassettenseite. Schöner Nebeneffekt: Bandsalat (z. B. durch minderwertige oder defekte Cassetten) wird am Anfang sofort gestoppt und durch das Auto-Reverse-System meist sogar automatisch entwirrt.

### STEREO-ABSPIELGERÄT CLARION PE-869

Ein hochwertiges und sehr gut ausgestattetes Cassettenabspielgerät. Mit Dolby®, Auto-Reverse (kein Cassettenwenden nötig), getrennten Bass- und Höhenreglern, Loudness-Schaltung und vollen 2 x 20 Watt Ausgangsleistung.

Die jeweilige Ausgangsleistung wird über 2 x 5 Leuchtdioden optisch angezeigt. Durch speziellen Tonkopf und entsprechend schaltbaren Entzerrer nicht nur für Normal- und CrO<sub>2</sub>-Cassetten, sondern auch für die neuen Metal-Tape-Cassetten optimal ausgerüstet.

#### DIE WICHTIGSTEN DATEN:

Ausgangsleistung	2 x 20 Watt (2 x 14 Watt Sinus)
Frequenzbereich	30-15.000 Hz
Gleichlaufschwankungen	0,15% DIN
Geräuschspannungsabstand (ohne Dolby)	besser als 52 dB (CrO <sub>2</sub> )
Geräuschspannungsabstand (mit Dolby)	besser als 62 dB (CrO <sub>2</sub> )
Stereokanaltrennung	50 dB
Maße (B/H/T)	140/50/160 mm
Paßt in den DIN-Radioauschnitt mit unserer Snap-In-Blende (Seite 22, 23; Position 15 und 16).	

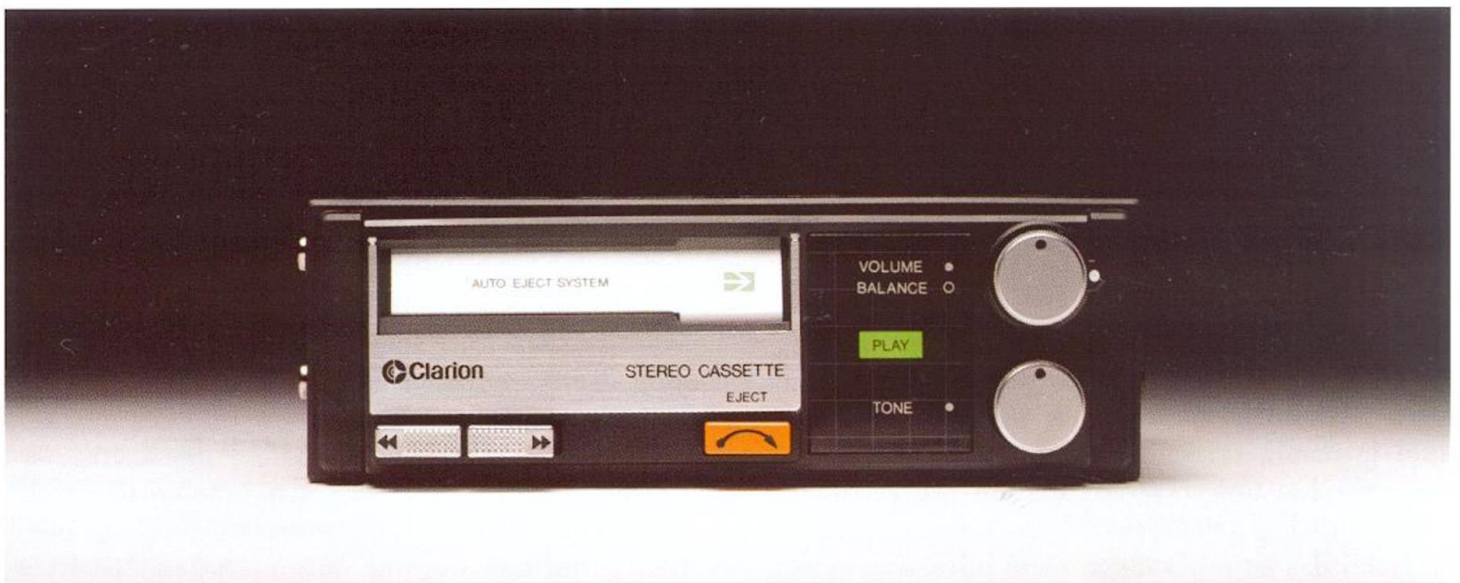

### STEREO-ABSPIELGERÄT CLARION PE-854

Sie brauchen nur die Cassette einzuschieben und schon schaltet das Gerät auf „Abspielen“. Auch nach Ablauf der ersten Cassettenseite können Sie die Hände getrost am Steuer lassen. Das Clarion-Auto-Reverse-System schaltet automatisch auf die andere Cassettenseite. Clarion hat übrigens als erster Auto-Reverse-Geräte gebaut und verfügt heute über die größte Erfahrung auf diesem Gebiet. Was sicher mit dazu beigetragen hat, daß unser Auto-Reverse-System so ausgereift und störunanfällig ist.

Weitere Technik: schneller Vor- und Rücklauf (einrastend), Bandlaufrichtungsanzeige, Regler für Lautstärke, Balance und Klang, Loudness-Taste. Beide Geräte lassen sich leicht einbauen. Wir empfehlen Ihnen unser Lautsprecherprogramm, damit Sie optimalen Klang erzielen.

### STEREO-ABSPIELGERÄT CLARION PE-855

Das ist Clarion-Klang in seiner preisgünstigsten Version. Ein Stereogerät, das bewußt nicht so üppig ausgestattet ist, aber alles hat, was für guten Klang erforderlich ist.

Zum Beispiel unsere Anti-Rolling-Cassettenmechanik (kein Stottern oder Jaulen), eine moderne IC-Technik und genügend Watt für vollen Sound.

Weitere Ausstattung: einrastbarer Schnellvorlauf und Schnellrücklauf und zur Schonung Ihrer Cassetten eine automatische Bandendabschaltung mit Cassettenausschub. Clarion-Klang soll sich jeder leisten können.

#### DIE WICHTIGSTEN DATEN (für beide Geräte):

Ausgangsleistung	2 x 7,5 Watt (2 x 4 Watt Sinus)
Frequenzbereich	45-11.000 Hz
Gleichlaufschwankungen	besser als ± 0,2% DIN
Geräuschspannungsabstand	besser als 52 dB
Maße (B/H/T)	140/47/150 mm



## POWER-EQUALIZER: ZAUBERKÄSTCHEN, DIE WAHRE WUNDER VOLLBRINGEN.

Mit den Power-Equalizern von Clarion können Sie ohne großen Arbeits- und Geldaufwand Klang und Leistung Ihres jetzigen Gerätes „hochtunen“:

Angenommen, Sie besitzen ein Autoradio mit 2 x 5 Watt, unser Power-Equalizer EQB 150 macht daraus volle 100 Watt. Aber nicht nur die Lautstärke wird gesteigert, auch der Klang. Bässe, Höhen und Dynamik erreichen Spitzenwerte. Durch die enorme Leistungsreserve werden Verzerrungen extrem niedrig gehalten.

Doch das ist noch lange nicht alles, was unsere Power-Equalizer vollbringen. Durch die subtile Klangregelung über 5 Frequenzregler läßt sich der Klang ganz individuell auf Ihr Gehör und vor allem auf die akustischen Gegebenheiten Ihres Fahrzeuges einstellen. Denn je nach Polsterung, Fahrzeuggröße, Dachform und auch Anzahl der Mitfahrer werden bestimmte Frequenzbereiche „geschluckt“, andere überbetont.

Die bessere Klangregelung kann dies ausgleichen und ermöglicht vollen, ausgewogenen Klang. Außerdem haben Sie durch unsere Power-Equalizer natürlich die Möglichkeit, den Klang so einzustellen, wie er Ihnen persönlich am besten gefällt. Zum Beispiel mit gewaltigen Bässen oder brillanten Höhen.

### CLARION POWER-EQUALIZER EQB 100

Dieser Power-Equalizer steigert Ihr Gerät auf 2 x 25 Watt. Eine preisgünstige Möglichkeit, mehr Klang und Leistung ins Auto zu holen. Mit Überblendregler und Ein-/Ausrichter für direkten Hörvergleich (mit/ohne Equalizer). Der Anschluß an Ihr Autoradio ist recht einfach: die farblich gekennzeichneten Kabel müssen nur umgesteckt werden.

#### DIE WICHTIGSTEN DATEN:

Ausgangsleistung	2 x 25 Watt (2 x 15 Watt Sinus)
Frequenzbereich	40 - 30.000 Hz
Regelbare Frequenzen	60, 250, 1.000, 3.500, 10.000 Hz
Regelbereich	±12 dB

### 2 x 25 WATT FÜR 2- UND 4-BOXEN-BETRIEB

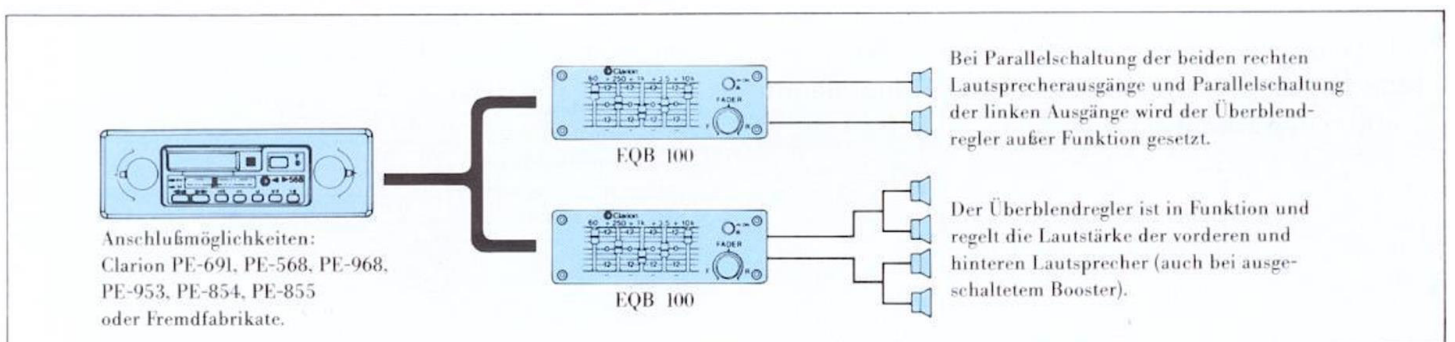



## CLARION POWER-EQUALIZER EQB 150

Dies ist der richtige Power-Equalizer für 4-Lautsprecher-Betrieb. Vier Endstufen mit je 25 Watt versehen Ihr Auto mit einer Rundum-Beschallung – ähnlich wie in einer Disco. Beachten Sie bitte, daß die Klang- und Leistungssteigerung natürlich nur durch entsprechend gute Lautsprecher hörbar wird. Clarion hat ein großes Programm hervorragender Auto-Lautsprecher entwickelt. Zum Beispiel echte Dreiweg-Boxen, Super-Hochtöner, ein spezielles Baß-System, Lautsprecher für den Türeinbau und vieles mehr. Einen Überblick können Sie sich auf den nächsten beiden Seiten verschaffen.

Natürlich ist auch unser EQB 150 fünffach regelbar, hat bereits einen Überblendregler eingebaut und außer dem ON/OFF-Schalter eine zusätzliche automatische Ein-/Ausschaltung, die auf das Ein- bzw. Ausschalten Ihres Autoradios reagiert.

### DIE WICHTIGSTEN DATEN:

Ausgangsleistung	4 x 25 Watt (4 x 15 Watt Sinus)
Frequenzbereich	40 – 30.000 Hz
Regelbare Frequenzen	60, 250, 1.000, 3.500, 10.000 Hz
Regelbereich	± 12 dB

## 4 x 25 WATT FÜR 4-BOXEN-BETRIEB

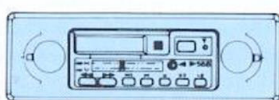

Anschlußmöglichkeiten:  
Clarion PE-691, PE-568, PE-968,  
PE-953, PE-854, PE-855  
oder Fremdfabrikate.

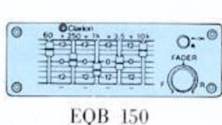

EQB 150



Anschluß für 4 Lautsprecher  
(da 4 getrennte Endstufen vorhanden).  
Bei ausgeschaltetem Booster arbeitet  
nur ein Lautsprecher-Paar. Nach Wahl  
das vordere oder das hintere.

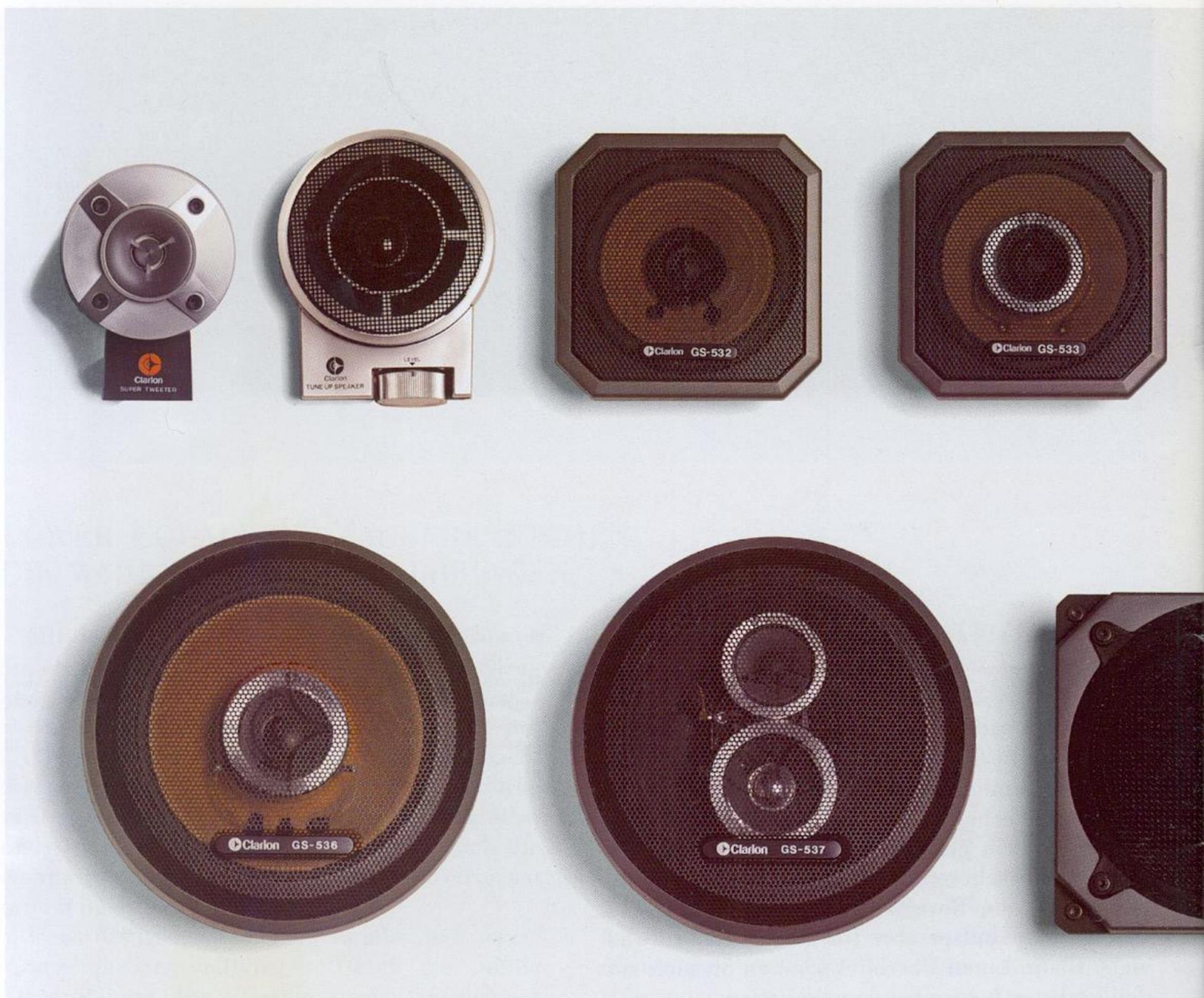

## GEBAUT FÜR HERVORRAGENDE AUTO-STEREOANLAGEN.

Ganz gleich, ob Sie sich eine neue Clarion-Anlage zulegen möchten oder bereits eine andere gute Anlage besitzen, mit diesen Lautsprechern erzielen Sie optimalen Klang. Schön transparent, mit klaren, sauberen Höhen und kraftvollen Bässen. Denn unsere Lautsprecher sind nach den gleichen hohen akustischen Maßstäben gebaut wie unsere HiFi-Geräte. Für welchen Lautsprecher-Typ Sie sich entscheiden, ist natürlich auch eine Frage der Einbaumöglichkeiten Ihres Autos. Damit Sie schon eine Vorauswahl treffen können, haben wir zu jeder Box die genauen Maße angegeben.

### CLARION SKA-096

Super-Tweeter (Hochtöner) mit regelbarer Lautstärke. Zusatzlautsprecher für bessere Höhenwiedergabe (z. B. bei stark gepolsterten Fahrzeugen). Frequenzbereich: 5–20 KHz. Impedanz: 8  $\Omega$ . Belastbarkeit: bis 25 Watt.

### CLARION GS-523

Tune-Up-Speaker (Mittel-/Hochtöner). Speziell entwickelt zum Kombinieren mit anderen Boxen. Mit eingebautem Lautstärkereglern und Halterung für Fenstermontage. 25 Watt. 450–20.000 Hz, 8  $\Omega$ . Äußere Maße: 112/92/45 mm (H/B/T).

### CLARION GS-531 (Ohne Abbildung)

Einbau-Lautsprecher. 30 Watt, 50–18.000 Hz, 4  $\Omega$ . Einbaumaße in mm: äußeres Maß 112 x 112, Ausschnitt 92  $\phi$ , Einbautiefe 40, Blendenhöhe 11.

### CLARION GS-532

Dual-cone-Lautsprecher. 30 Watt, 55–20.000 Hz, 4  $\Omega$ . Einbaumaße in mm: äußeres Maß 112 x 112, Ausschnitt 92  $\phi$ , Einbautiefe 40, Blendenhöhe 11.

### CLARION GS-533

Zweiweg-Lautsprecher, coaxial. 30 Watt, 55–20.000 Hz, 4  $\Omega$ . Einbaumaße in mm: äußeres Maß 112 x 112, Ausschnitt 92  $\phi$ , Einbautiefe 48, Blendenhöhe 11.

### CLARION GS-534

Dual-cone-Lautsprecher. 30 Watt, 50–18.000 Hz, 4  $\Omega$ . Einbaumaße in mm: äußeres Maß 130 x 130, Ausschnitt 105  $\phi$ , Einbautiefe 44, Blendenhöhe 11.



#### CLARION GS-534

Extra flacher Dual-cone-Lautsprecher. 25 Watt, 70–18.000 Hz, 4 Ω. Einbaumaße in mm: äußeres Maß 145 x 145, Ausschnitt 124 Ø, Einbautiefe nur 31, Blendenhöhe 11.

#### CLARION GS-535

Zweiweg-Lautsprecher, coaxial. 60 Watt, 45–20.000 Hz, 4 Ω. Einbaumaße in mm: äußeres Maß 167 Ø, Ausschnitt 124 Ø, Einbautiefe 67, Blendenhöhe 20.

#### CLARION GS-537

Dreiweg-Lautsprecher, coaxial. 60 Watt, 35–20.000 Hz, 4 Ω. Einbaumaße in mm: äußeres Maß 167 Ø, Ausschnitt 124 Ø, Einbautiefe 63, Blendenhöhe 20.

#### CLARION SK-42 II

Superflacher Lautsprecher (nur 29 mm Einbautiefe, gut für Türeinbau). 30 Watt, 100–18.000 Hz, 4 Ω. 143 mm Ø, Blendenhöhe nur 12 mm.

#### CLARION GS-515

Dreiweg-Spitzenbox. 25 Watt, 40–20.000 Hz, 4 Ω. Einbaumaße in mm: äußere Maße 140 x 220, Ausschnitt mindestens 88 Ø, Einbautiefe 29, Aufbau 36.

#### CLARION GS-501

Dreiwegbox. 25 Watt, 50–20.000 Hz, 4 Ω. Einbaumaße in mm: äußere Maße 193 x 275, Ausschnitt mindestens 90 Ø, Einbautiefe 21, Aufbau 50.

#### CLARION GS-509 (Ohne Abbildung)

Zweiweg-Lautsprecher. 25 Watt, 60–20.000 Hz, 4 Ω. Einbaumaße in mm: äußeres Maß 166 Ø, Ausschnitt 125 Ø, Einbautiefe 51,2, Blendenhöhe 17.

#### CLARION GS-509 II (Ohne Abbildung)

Zweiweg-Lautsprecher. 30 Watt, 40–20.000 Hz, 4 Ω. Einbaumaße in mm: äußeres Maß 166 Ø, Ausschnitt 125 Ø, Einbautiefe 51,2, Blendenhöhe 17.

#### CLARION GS-511 (Ohne Abbildung)

Einbau-Lautsprecher. 25 Watt, 65–18.000 Hz, 4 Ω. Einbaumaße in mm: äußeres Maß 116 x 116, Ausschnitt 96 Ø, Einbautiefe 41,8, Blendenhöhe 11,3.

#### CLARION GS-514 II (Ohne Abbildung)

Dual-cone-Lautsprecher. 30 Watt, 45–20.000 Hz, 4 Ω. Einbaumaße in mm: äußeres Maß 166 Ø, Ausschnitt 125 Ø, Einbautiefe 50,5, Blendenhöhe 17.



## DIE MASSANZÜGE FÜR IHRE CLARION-ANLAGE.

Damit Ihre Clarion-Anlage auch optisch eine starke Sache ist, haben wir ein spezielles Konsolen- und Zubehörprogramm entwickelt. Es erleichtert wesentlich das Einbauen, reduziert so die Einbauzeit und wirkt perfekt. Maßgeschneidert! Wie das oben abgebildete Beispiel zeigt. Was Sie noch wissen sollten: Im Gegensatz zu Komplet-Konsolen werden unsere Teil-Konsolen in bereits im Auto vorhandene Konsolen eingesetzt. Universal-Konsolen sind für praktisch alle Fahrzeuge geeignet. Hier die einzelnen Artikel:

1. Auto- oder Heim-Konsole für Clarion G- und Z-Serie. Für Heimbetrieb mit Netzteil, Phono-Vorverstärker, Spezial-Antenneneingang lieferbar.
2. Für BMW 3er-Serie: Teil-Konsole (wird in die vorhandene Konsole eingesetzt.)
3. Für BMW 5er Serie: Teil-Konsole.
4. Für Ford Fiesta: Teil-Konsole.
5. Für VW Golf: Teil-Konsole.
6. Komplet-Konsole für VW Jetta und VW Golf ab Baujahr 1981.
7. Komplet-Konsole für Porsche 911 (auf Bestellung auch in Sonderfarben erhältlich).
8. Komplet-Konsole für Opel Kadett (neues Modell).
9. Teil-Konsole für Mercedes 123.
10. Teil-Konsole für Mercedes S-Klasse bis Baujahr 1979.

11. Instrumenteneinsatz für Golf-Konsole. Ohne Abbildung: Instrumenteneinsatz für Radio-Ausschnitt im Armaturenbrett (für 3 Instrumente).
12. Chromrahmen mit Griffen zur Verbindung von 2 flachen Komponenten der Z-Serie. Passen zusammen in einen Konsolenausschnitt!
13. Abdeckblende für eine flache Komponente der Z-Serie (zum Einbau in Konsole.)
14. Universal-Einbaukonsolen für Clarion G- und Z-Serie. Beliebig im Auto anzubringen. Mit Befestigungsmaterial.
15. Universal-DIN-Snap-In-Halterung zur einfacheren, schnelleren Montage von allen Autoradios und Cassettenkombinationen im DIN-Maß. Komplet mit schwarzer Blende.
16. Universal-Snap-In-Halterung, um Komponenten unserer G- und Z-Serie in den Radioausschnitt einbauen zu können. Komplet mit schwarzer Blende.
17. Spezial-Entstörgeräte für einwandfreien Klang im Auto.
  - Typ A) NSA-047 Zündstörunterdrücker
  - Typ B) NSA-049 Entstörer für Bremslichtschalter/Blinker etc.
  - Typ C) NSA-048 Entstörer für elektrische Motoren
  - Typ D) NSA-050 Entstörer für Verteiler etc.
18. Drei Spezial-Überblendregler für punktgenaues Aussteuern von 4 Lautsprechern. Komplet mit Montagebügel.
  - a) RKA-039 für 1 Stereo-Endstufe (z. B. Clarion GA-301) oder 2 Mono-Endstufen (z. B. Clarion G-80A) und 4 Lautsprecher.
  - b) RKA-040 für 4 Mono-Endstufen (z. B. Clarion G-80A oder GA-505) und 4 Lautsprecher.
  - c) RKA-063 für 2 Stereo-Endstufen (z. B. Clarion GA-301) und 4 Lautsprecher.
19. Einbau-Überblendregler (nur Vorn-Hinten-Regelung).
  - a) RKA-074 für 2 Stereo-Endstufen.
  - b) RKA-075 für 1 Stereo-Endstufe oder 2 Mono-Endstufen und 4 Lautsprecher.

Spezial-Verlängerungskabelsatz CCA-023100 (ohne Abbildung) für Z-Serie und Kombigeräte mit separater Endstufe GA-301 bzw. GA-311.



1. Universal-Auto- bzw. Heimkonsole



2. BMW 3er-Serie

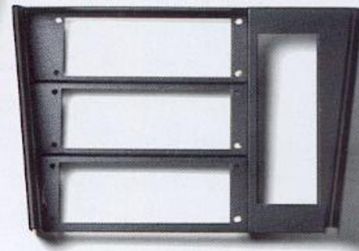

3. BMW 5er-Serie



4. Ford Fiesta

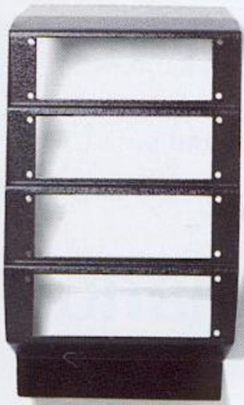

5. VW Golf

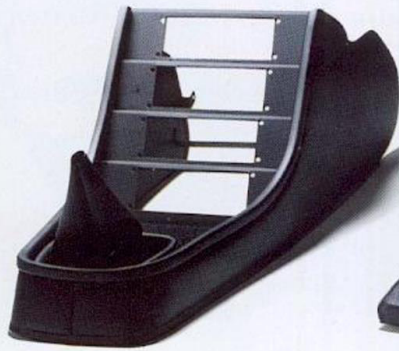

6. VW Jetta und VW Golf ab Bj. 81



7. Porsche 911



8. Opel Kadett ab Bj. 80



9. Mercedes 123

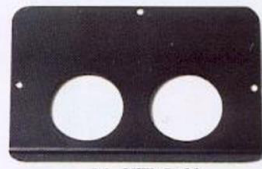

11. VW Golf

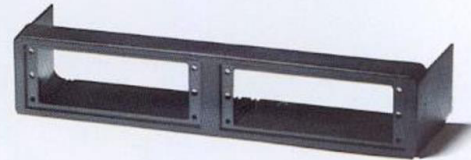

14. Universal-Konsole PLE-028, PLE-029, PLE-030



10. Mercedes S-Klasse bis Bj. 79



13. PLE-034

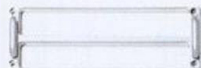

12. PLE-035



15. Universal-DIN-Snap-In-Halterung



17. Spezial-Entstörer



18a. 18b. 18c. Spezial-Überblendregler



16. DIN-Snap-In-Halterung für G- und Z-Serie



19a. 19b. Vorn-Hinten-Überblendregler

## VIELLEICHT GUT ZU WISSEN:

Dieser Prospekt möchte Ihnen helfen, die richtige Anlage für Ihr Auto zu finden. Da Sie jetzt alles über unsere Geräte wissen, ist es vielleicht ganz gut zu wissen, wer wir sind, was wir machen, was wir besser machen.

Clarion Deutschland ist die europäische Zentrale von Japans bedeutendstem Autoradiohersteller. Seit mehr als 3 Jahrzehnten bauen unsere lächelnden Freunde Autoradios. Nicht nebenbei, sondern hauptsächlich – mit ganzer Energie. Kein Wunder, daß viele große und kleine Erfindungen, Verbesserungen und Neuheiten den Namen Clarion tragen. So waren wir es, die überhaupt das erste Auto-Stereo-Cassettengerät der Welt gebaut haben. Wir haben das erste Gerät mit Auto-Reverse (kein Cassettenwenden) gebaut. Und wir haben vor einigen Jahren HiFi ins Auto geholt. Und wenn Sie noch einmal diesen Prospekt durchblättern, finden Sie wieder einige News und technische Besonderheiten.

Auch in den USA und in vielen Staaten Europas hat der Name Clarion einen guten Klang. Daß wir in Deutschland so erfolgreich sind, freut uns besonders. Denn die Deutschen verstehen was von guten Autoradios.

Wir erreichen unsere außergewöhnlich hohe Fertigungsorgfalt durch die sogenannte „vertikale Produktion“. Das heißt: wir stellen alle wichtigen und entscheidenden Teile selbst her. Der ganze Entstehungsprozess von der Forschung bis zur Endkontrolle ist in unserer Hand. Ziemlich ungewöhnlich, auch kostenintensiv – aber für uns der einzige Weg, den selbstgesteckten Qualitätsanspruch zu erfüllen.

So überrascht es nicht, daß Clarion eine Reparaturquote von nur 2% hat (inklusive Einbaufehler und Schäden durch defekte Cassetten). Natürlich müssen Sie – falls Ihr Clarion jemals zu den statistischen 2% gehören sollte – Ihr Gerät nicht nach Japan schicken. Unser Sofort-Kundendienst in Eschborn überprüft und repariert Ihr Gerät oft innerhalb 24 Stunden. Nur in komplizierten Fällen kann es länger dauern.

Wir wünschen Ihnen gute Fahrt und gute Unterhaltung.



Schon der Name klingt nach mehr Musik.

Clarion Shoji (Europa) GmbH, Rudolf-Diesel-Straße 2, 6236 Eschborn 2, Telefon (0 61 73) 610 41/42. Vertretung Schweiz: CLARVILLE S.A. Gouttes d'Or 19, 2000 Neuchâtel 7.  
Vertretung Österreich: Fritz Oberbauer, Münzwardeingasse 2, 1061 Wien. Änderungen vorbehalten.

Clarion gibt's nur dort, wo Service und Beratung stimmen: bei Ihrem Fachhändler.