

4099

Stromlaufplan Baßendstufe

Schematic diagram woofer output stage

Plan des circuits des graves

Schema a blocchi Stadio finale toni bassi

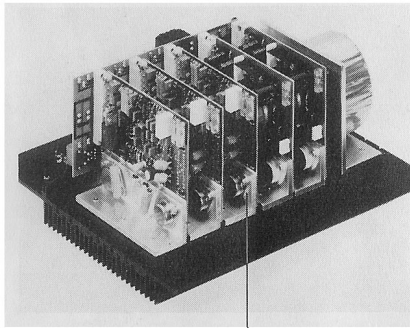

4099

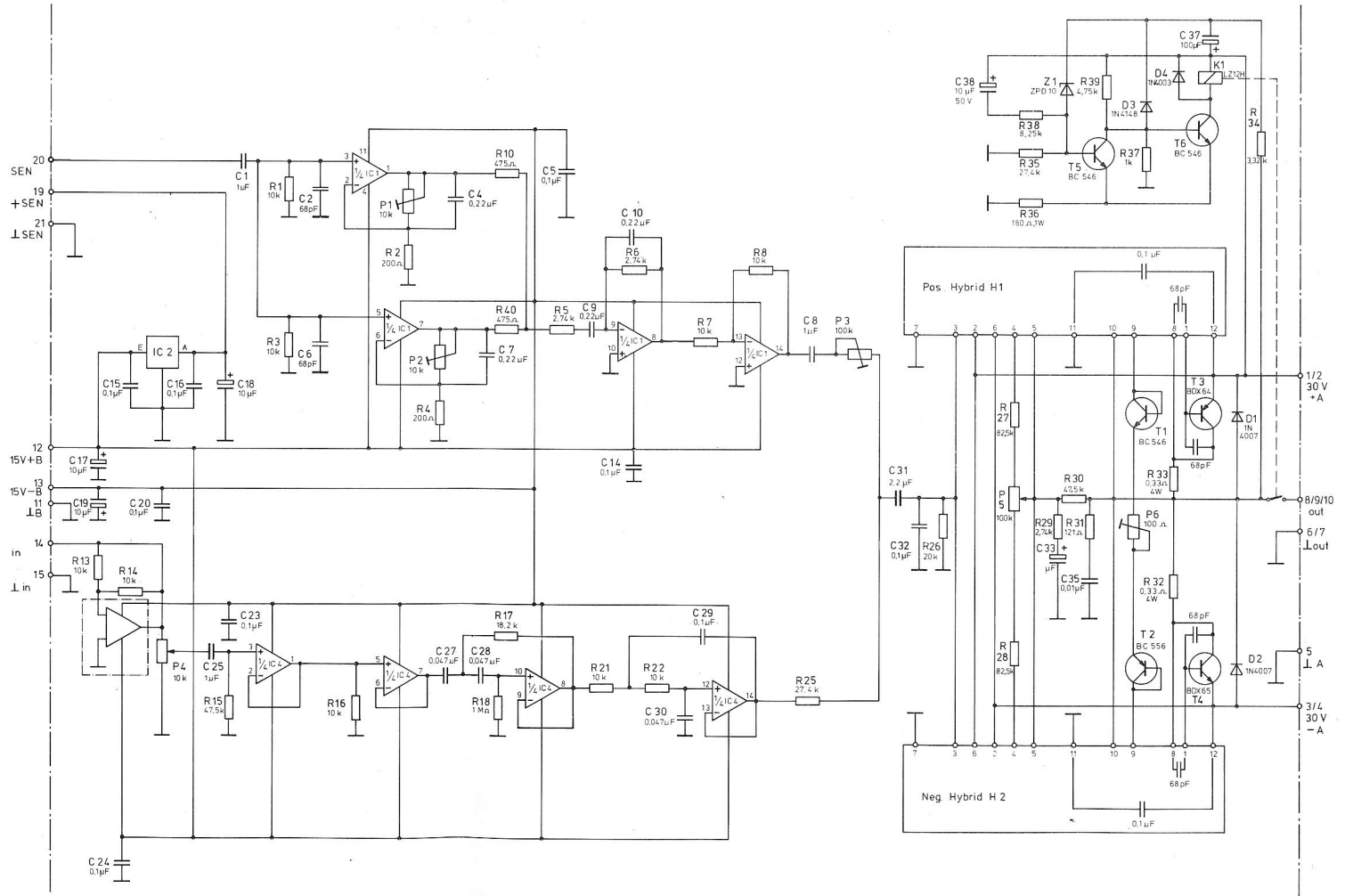

4100

**Stromlaufplan
Mitteltonendstufe**

**Schematic
diagram
midrange output
stage**

**Plan des circuits
des frèquences
moyennes**

**Schema a blocchi
Stadio finale
toni medi**

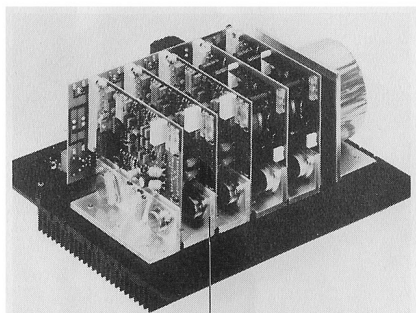

4100

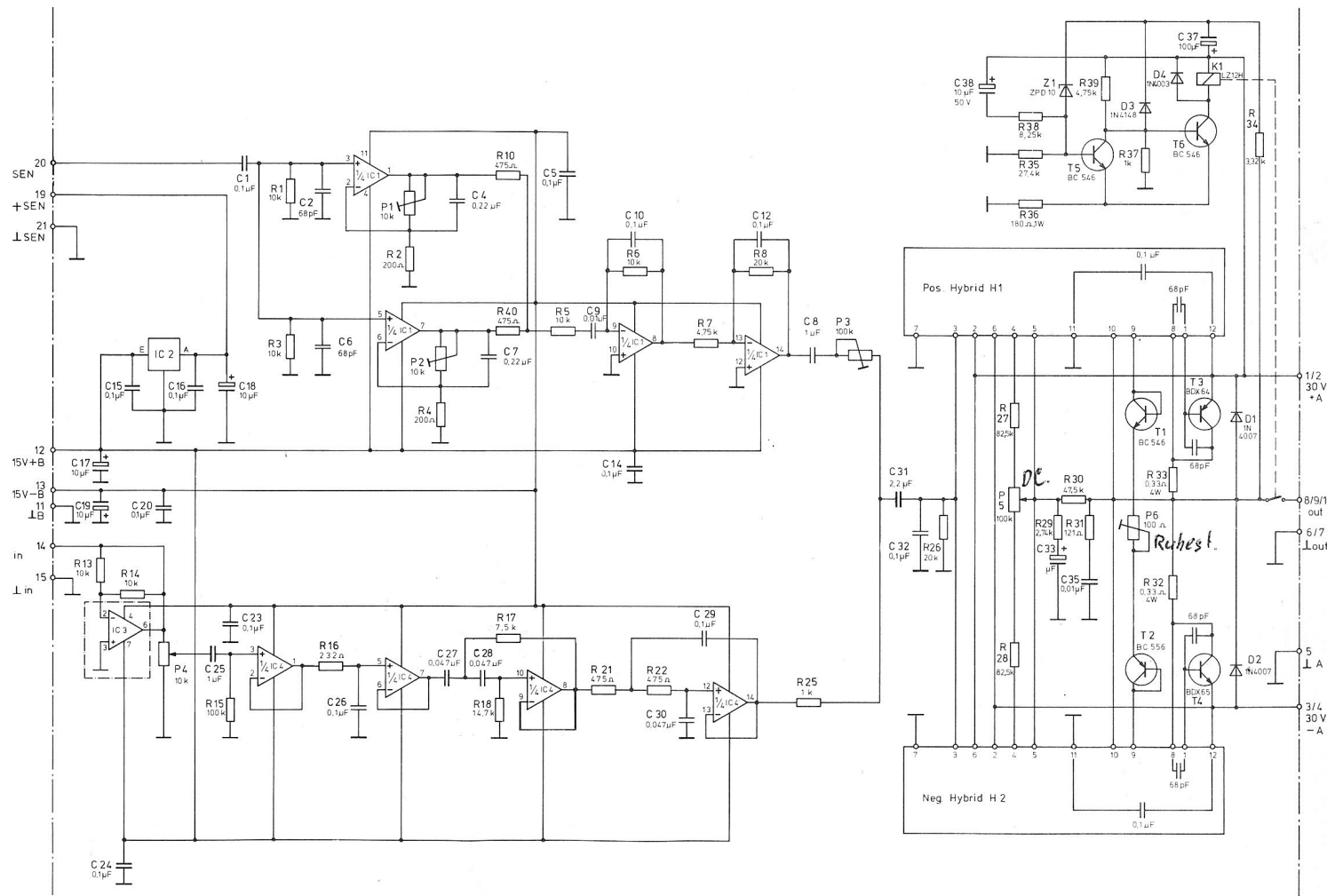

4101

**Stromlaufplan
Hochtonendstufe**

**Schematic
diagram
tweeter output
stage**

**Plan des circuits
des aiguës**

**Schema a blocchi
Stadio finale
toni alti**

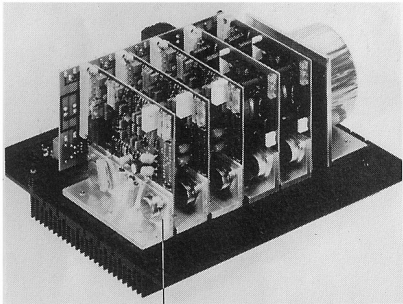

4101

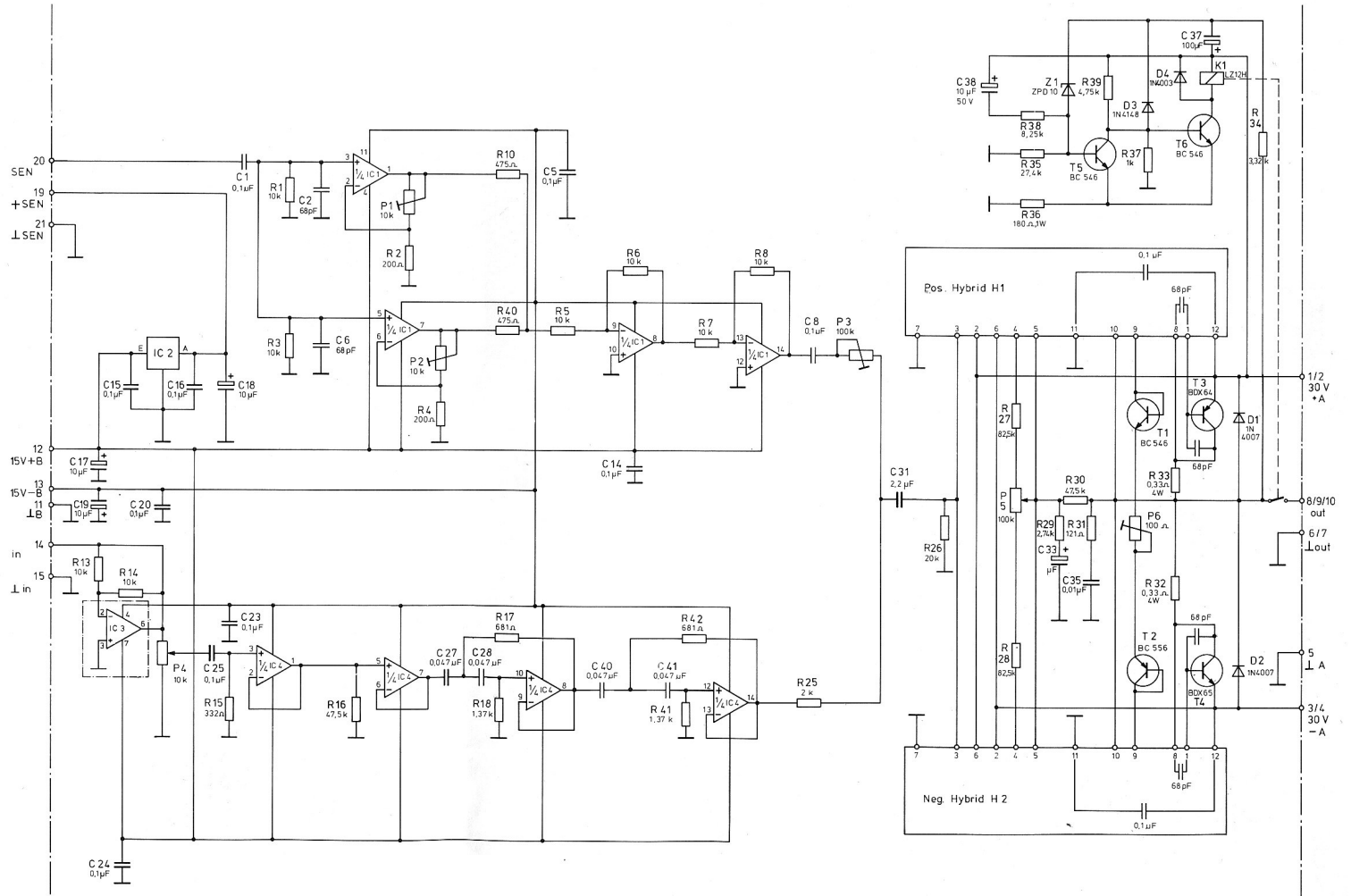

4102

**Stromlaufplan
Verteilstufe**

**Schematic
diagram
distributor stage**

**Plan des circuits
de l'étage de
distribution**

**Schema a blocchi
Stadio della rete**

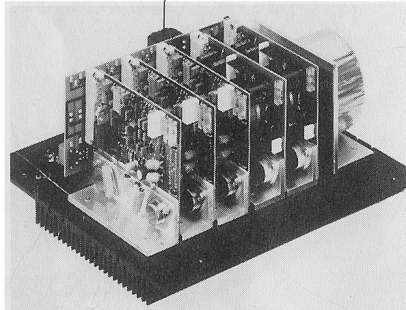

4102

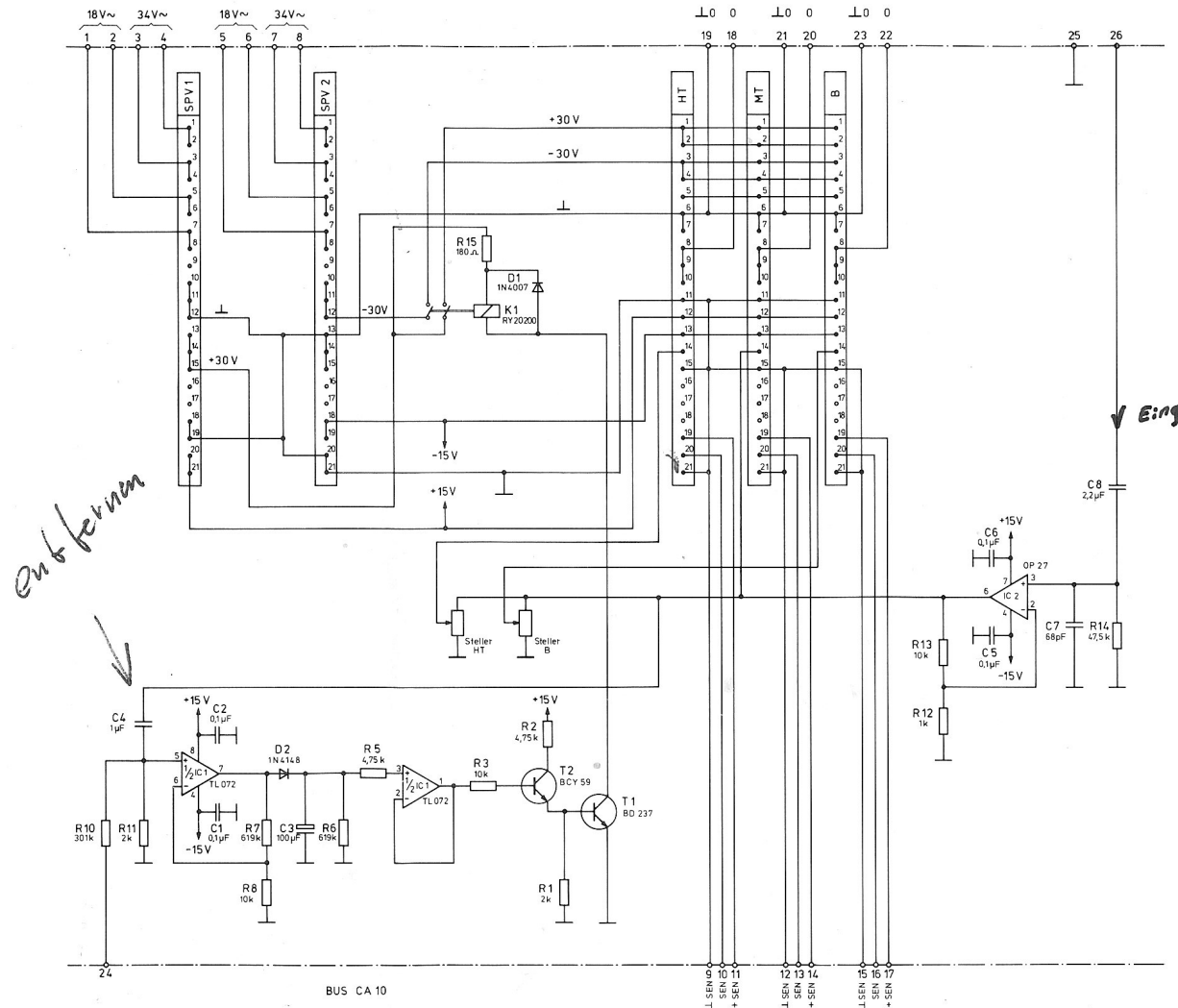

Blockschaltbild

Block wiring diagram

Schéma-bloc

Grafico di circuito a blocchi

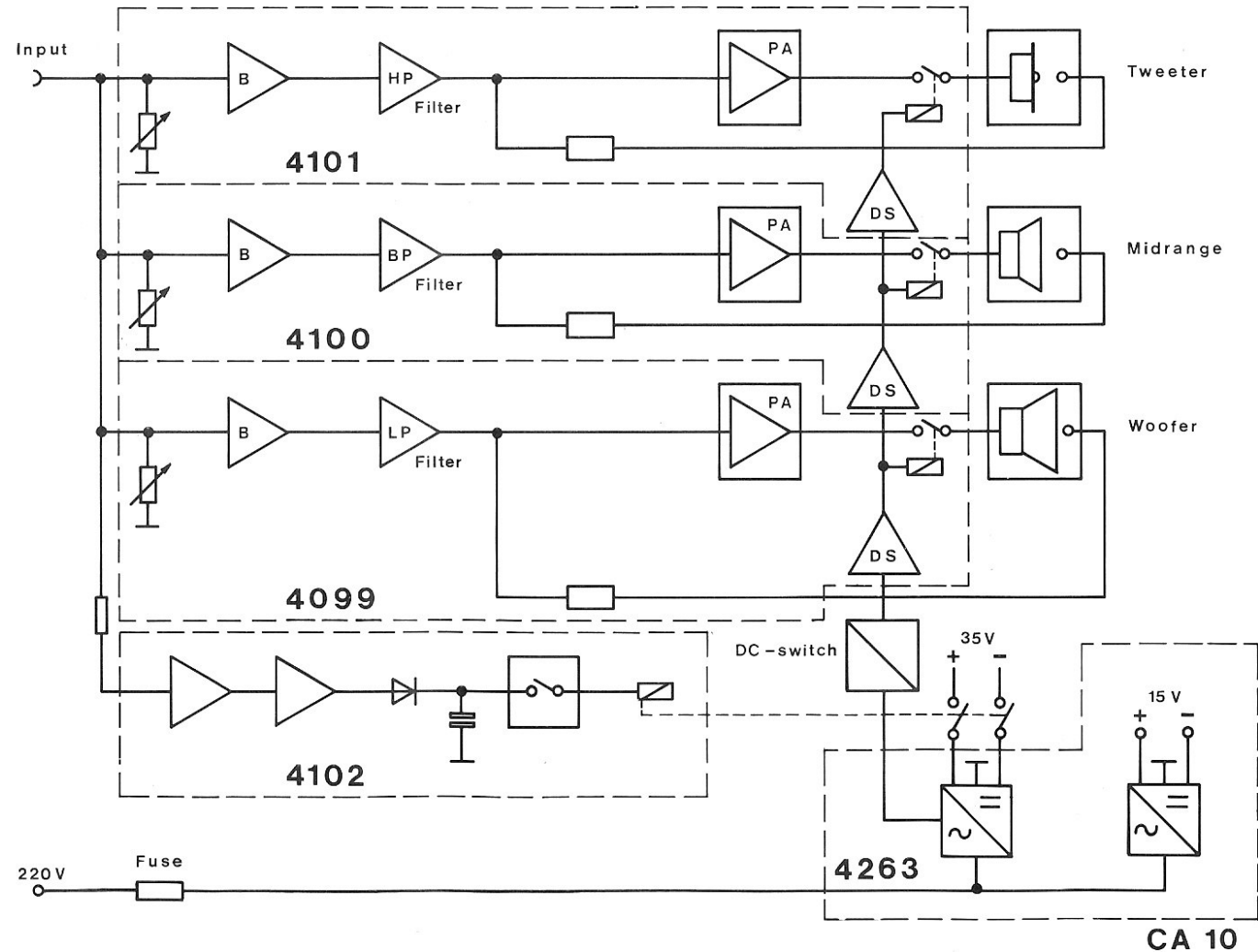

CANTON

Ersatzteilliste

List of spare parts

Liste des pièces de rechange

Distinta parti di ricambio

Verstärker kompl. 110 V	1626	Amplifier compl. 110 V	1626	Amplificateur compl. 110 V	1626	Amplificatore 110 V compl.	1626
Verstärker kompl. 220 V	4091	Amplifier compl. 220 V	4091	Amplificateur compl. 220 V	4091	Amplificatore 220 V compl.	4091
Chassis TL 260 R	4151	TL 260 R driver	4151	Châssis TL 260 R	4151	Chassis TL 260 R	4151
Chassis ML 120 R	4089	ML 120 R driver	4089	Châssis ML 120 R	4089	Chassis ML 120 R	4089
Chassis T 25 R	4090	T 25 R driver	4090	Châssis T 25 R	4090	Chassis T 25 R	4090
Endstufe Bass	4099	Bass output stage	4099	Etage de sortie graves	4099	Stadio finale toni bassi	4099
Endstufe Mittelton	4100	Midrange output stage	4100	Etage de sortie moyennes	4100	Stadio finale toni medi	4100
Endstufe Hochton	4101	Tweeter output stage	4101	Etage de sortie aiguës	4101	Stadio finale toni alti	4101
2 x Stromversorgung	4263	2 x mains supply circuit	4263	2 x bloc d'alimentation	4263	2 x Sezione di rete	4263
Verteilstufe (Bus)	4102	Distributor stage (Bus)	4102	Etage de distribution (bus)	4102	Stadio della rete	4102
Eingangsstufe	4105	Input stage	4105	Etage d'entrée	4105	Stadio d'ingresso	4105
Sicherungseinsatz 2,5 Ampere MT (220 V)	4514	Overload safety cut-out 2.5 ampere MT (220 V)	4514	Cartouche fusible 2,5 ampères, à action demi-retardée (220 V)	4514	Scomparto fusibili 2,5 Ampere MT (220 V)	4514
Sicherungseinsatz 5 Ampere MT (110 V)	4254	Overload safety cut-out 5 ampere MT (110 V)	4254	Cartouche fusible 5 ampères, à action demi-retardée, (110 V)	4254	Scomparto fusibili 5 Ampere MT (110 V)	4254
Gehäuse – Mahagoni	4115	Enclosure – Mahogany	4115	Ebénisterie – acajou	4115	Cassa – Mogano	4115
– Esche schwarz	4114	– Ash, black	4114	– frêne noir	4114	– Frassino nero	4114
Abdeckung schwarz	4166	Grille, black	4166	Couvercle noir	4166	Coperchio nero	4166

Technische Daten

Elektroakustische Eigenschaften:
Übertragungsbereich
20 Hz . . . 30 kHz.
Abstrahlwinkel bei 12,5 kHz
vertikal größer als 110°,
horizontal größer als 125°.

Lautsprecherbestückung:
1 Tieftonlautsprecher,
260 mm Konusmembran,
1 Mitteltontautsprecher,
120 mm Konusmembran
1 Hochtontautsprecher,
25 mm Titan-Kalottenmembran.

Frequenzweiche:
Übergangsfrequenzen 350/3500 Hz.
Flankensteilheiten 12/12,
18/18 dB Okt. Aktivfiltereinheit
mit MOS-FET IC's, Sallen-key Filter.

Verstärker:
Differenzverstärker mit Leistungs-
gangsstufen in Darlington-Ausführung.
Schutzschaltung gegen unzulässige Bela-
stung, Abschaltung im Millisekundenbe-
reich. Alle Schutzfunktionen elektronisch
vom Netzteil gesteuert. Stabilisiertes Dop-
pelnetzteil mit extrem schneller Ausrege-
lung.

Elektronische Systemregelung:
Abtastung der Konusmembranbewegung
durch Halbleitersensoren nach dem Hall-
Prinzip, der Kalottenmembranbewegung
durch Induktivsensoren (Canton Patente).
Auslegung der Regelung auf optimales
Ein- und Ausschwingverhalten der Laut-
sprechersysteme.

Technical Specifications

Electroacoustic Properties:
Frequency response
20 Hz . . . 30 kHz.
Angle of dispersion at 12.5 kHz:
vertical more than 110°, horizontal
more than 125°.

Driver Complement:
1 woofer, 260 mm cone
diaphragm,
1 midrange, 120 mm cone
diaphragm,
1 tweeter, 25 mm titanium
dome diaphragm.

Crossover Network:
Crossover frequencies
350/3500 Hz.
Crossover slopes 12/12,
18/18 dB/octave.
Active filter unit with MOS-FET ICs,
Sallen-key Filter.

Amplifiers:
Differential amplifiers with power output
stages in Darlington configuration.
Protective circuitry safeguards the unit from
excessive loads and shuts down in
millisecond range in event of overload. All
protective functions electronically
controlled by the mains supply. Stabilized
dual mains supply with extremely rapid
leveling.

Electronic Signal Correction:
Sensing of cone diaphragm motion by
semiconductor sensors operating of the
Hall principle, of dome diaphragm motion
by patented Canton inductive sensors.
Correction designed to insure optimal
driver incursion/excursion.

Caractéristiques techniques

Propriétés électroacoustiques:
Zone de transmission
20 Hz . . . 30 kHz
Angle de rayonnement pour 12,5 kHz
verticalement, supérieur à 110°
horizontalement, supérieur à 125°

Équipement des haut-parleurs:
1 haut-parleur pour les graves,
Membrane conique de 260 mm,
1 haut-parleur pour les moyennes,
Membrane conique de 120 mm,
1 haut-parleur pour les aiguës,
Membrane calotte en titane de 25 mm.

Gamme des fréquences:
Fréquences de recouvrement
350/3500 Hz.
Pentes des signaux 12/12,
18/18 dB/oct. Unité filtrante active
avec MOS-FET ICs, filtre „Sallen-key“.

Amplificateur:
Amplificateur différentiel avec étages
de sortie de puissance, circuit de
Darlington. Circuit protecteur contre les
densités inadmissibles, mise hors circuit
dans l'espace de millisecondes. Toutes les
fonctions de protection sont commandées
électroniquement à partir du bloc
d'alimentation électrique. Double bloc
d'alimentation électrique stabilisé avec
processus de réglage extrêmement
rapide.

Système de réglage électronique:
Balayage des mouvements de la
membrane conique par des détecteurs
semi-conducteurs suivant le principe de
Hall. Balayage des mouvements de la
membrane calotte par des détecteurs
inductifs (brevets Canton).
Dimensionnement du réglage sur le
comportement optimal des haut-parleurs
en régime transitoire et en vibrations libres
d'amplitude.

Dati tecnici

Caratteristiche tecniche:
Risposta in frequenza: 20 Hz . . . 30kHz
Angolo di dispersione orizzontale a 12,5
kHz: > 125 gradi
Angolo di dispersione verticale a 12,5
kHz: > 110 gradi

Altoparlanti:
1 woofer a corsa lunga, membrana a
cono 260 mm Ø
1 midrange con membrana a cono 120
mm Ø
1 tweeter a cupola al titanio 25 mm Ø

Crossover:
Frequenze di taglio: 350/3500 Hz
Pendenze di taglio: 12/12, 18/18 dB
Ottava
Filtri attivi con MOS-FET IC
Filtri Sallen-Key

Amplificatori:
Amplificatori differenziali con stadi d'uscita
in configurazione Darlington.
Protezione elettronica che in caso di
sovraccarico disconnette gli altoparlanti nel
giro di pochi millisecondi.
Funzioni di protezione attuate dall'unità di
alimentazione da rete.
Alimentazione stabilizzata con livellamento
ultrarapido.

Correzione elettronica del segnale:
Monitoraggio del movimento delle
membrane dei coni a mezzo di sensori a
semiconduttore operanti secondo il
principio di Hall.
Monitoraggio del movimento della cupola
del tweeter a mezzo di sensore induttivo
sviluppato e brevettato da Canton.
Correzione totale per il movimento
coerente di tutte le membrane in relazione
al segnale di ingresso.

Technische Daten

Ausgangsleistung:
Baßverstärker 100 Watt,
Mittelhochtonverstärker 100 Watt,
Hochtonverstärker 100 Watt.

Verstärker-Bandbreite:
3 Hz . . . 140 kHz.

Verzerrungen:
Kleiner als 0,03 % bei Nennleistung.

Fremdspannungsabstände:
Größer/gleich 100 dB, bezogen auf
Nennleistung.

Eingänge:
0,5 V an 47 kOhm.
Cinch- und Canonbuchsen.

Einschaltautomatik:
Vergrößerung beim Einschalten 1 sec,
beim Abschalten ca. 4 min.
In Verbindung mit Vorverstärker Canton
EC-P1 auch indirektes Einschalten durch
Steuerspannung über 4-polige Canon-
buchse möglich.

Ausführung, Abmessungen:
Gehäuseflächen Mahagoni (matt) oder
Esche (schwarz). Front Stoffbespannung
(schwarz), abnehmbar. Volumen 76 l.
Abmessungen Front 34 x 64 cm,
Tiefe 35 cm.

Besonderheiten:
Baßpegelsteller 0 . . . -10 dB,
Hochtonpegelsteller +2 . . . -2 dB.
Lautsprechereinheiten durchverbindbar.
Jede Box wahlweise als linke oder rechte
Einheit schaltbar. Auch mehrere Einheiten
für links und rechts kombinierbar.

Empfohlene Verwendung:
für Räume bis 80 qm.

Technical Specifications

Output:
Bass amplifier 100 watts,
midrange amplifier 100 watts,
treble amplifier 100 watts.

Amplifier Bandwidth:
3 Hz . . . 140 kHz.

Distortion:
Less than 0.03 % at rated power.

Signal-to-Noise-Ratio:
Greater than/equal to 100 dB, as related
to rated power.

Inputs:
0.5 V into 47 kOhm.
Cinch and Canon sockets.

Automatic Cut-in/Cut-out:
Cut-in delay approx. 1 sec, cut-out delay
approx. 4 min.
In connection with the Canton EC-P1
preamplifier, the unit may also be directly
switched on through driving voltage via the
4-pole Canon socket.

Finish, Dimensions:
Enclosure surfaces mahogany (matte) or
ash (black). Fabric grille (black),
removable. Volume 76 l. Front dimensions
34 x 64 cm (13.39 x 25.20 inches), depth
35 cm (13.78 inches).

Special Features:
Bass level control 0 . . . -10 dB, Treble
level control +2 . . . -2 dB. Speaker units
connectable in series. Each speaker
system switchable as left or right unit.
Several units may also be combined for left
and right channels.

Recommended for:
Rooms up to 80 m².

Caractéristiques techniques

Puissance de sortie:
Amplificateur de graves 100 watts,
Amplificateur de moyennes 100 watts,
Amplificateur d'aiguës 100 watts.

Bande passante d'amplificateur:
3 Hz . . . 140 kHz.

Distorsions:
Inférieures à 0,03 % pour une puissance
nominale

Rapport non pondéré son/bruit:
Supérieur/égal à 100 dB par rapport à la
puissance nominale.

Entrées:
0,5 V sur 47 kOhm.
Douilles Cinch et Canon.

Enclenchement automatique:
Temporisation de 1 seconde pour la mise
en circuit, de 4 minutes environ pour la
mise hors circuit.
On peut avoir un enclenchement direct par
la tension d'entrée grâce à une douille
Canon à 4 pôles quand il y a jonction avec
un préamplificateur Canton EC-P1.

Modèle, dimensions:
Ebénisterie en acajou (mat) ou frêne (noir).
Entoilage de front noir, amovible.
Volume 76 l.
Dimensions front: 34 x 64 cm,
Profondeur 35 cm.

Particularités:
Réglage du niveau des graves
0 . . . -10 dB,
Réglage du niveau des aiguës
+2 . . . -2 dB.
Haut-parleurs connectables. Chaque
enceinte peut être connectée comme unité
de droite ou de gauche. On peut aussi
combiner plusieurs unités pour la droite ou
la gauche.

Utilisation recommandée:
Pour des pièces ayant une surface jusqu'à
80 m².

Dati tecnici

Potenza d'uscita:
Amplificatori bassi: 100 W
Amplificatori medi: 100 W
Amplificatori alti: 100 W

Larghezza della banda di potenza:
3 Hz . . . 140 KHz

Distorsione:
Inferiore allo 0,03 % alla potenza
nominale

Rapporto segnale/rumore:
Maggiore o uguale a 100 dB, riferito alla
potenza nominale

Ingressi:
0,5 Volt su 47 KOhm
Prese Cinch e XLR

Automatismo di inserzione:
Ritardo di accensione: circa 1 sec.
Ritardo allo spegnimento: circa 4 min.
In collegamento con il preamplificatore
EC-P1 l'accensione e lo spegnimento sono
comandati dallo stesso EC-P1.

Esecuzione, dimensioni:
Mobile in mogano o in legno pregiato
color antracite
Griglia frontale in stoffa asportabile
Volume: 76 litri
Dimensioni frontali: 34 x 64 cm
Profondità: 35 cm

Particolarità:
Controllo livello bassi 0 . . . -10 dB
Controllo livello alti +2 . . . -2 dB
I diffusori sono collegabili in serie
Ogni diffusore può essere selezionato
come destro o sinistro

Uso consigliato:
Per ambienti fino a 80 mq.

Technische Hinweise

Die Aktivelektronik ist in Steckkartentechnik ausgeführt. Sie besteht aus den Karten der Tieffrequenzstufe, Mittelfrequenzstufe, Hochfrequenzstufe, Netzteil positiv und Netzteil negativ. Die Verteilung des Signals erfolgt über die Bus-Platine. Im Falle eines Defektes schaltet das Netzteil automatisch ab. Durch wechselseitiges ziehen der Endstufenplatinen Tieffrequenz, Mittelfrequenz und Hochfrequenz, wird die defekte Einheit erkannt und entfernt. Das Netzteil schaltet nach dem Einstecken des Netzsteckers auch ohne die entfernte Endstufe ein.

Achtung: Keine Steckkarten unter Spannung ziehen.

Nach dem Einbau der Ersatzendstufe Netzstecker einstecken. Sollte das Netzteil nach dem Entfernen aller Endstufenplatinen nicht einschalten liegt ein Defekt der Netzteil- oder Verteilerplatte vor.

An den Meßpunkten der Verteilerplatte müssen an Punkt 1 $\pm 30\text{ V}$, an Punkt 2 $\pm 15\text{ V}$ gemessen werden.

Bei negativem Meßergebnis sollte die Netzteilplatte ausgetauscht werden. Bei Meßwert 30 V und 15 V die Halbleiter des Einschaltverstärkers prüfen und evtl. ersetzen. (Bus).

Mechanical instructions

The speaker's self-powered electronic circuitry is designed as a plug-in card system. It consists of cards for the woofer output stage, midrange output stage, tweeter output stage, mains supply circuit positive and mains supply circuit negative. Signal distribution is performed by the Bus board.

In event of defect, the mains supply circuit shuts down automatically. The defective unit can be identified and removed by alternately pulling the woofer, midrange and tweeter boards. After inserting the mains plug, the mains supply circuit will switch on even without the removed output stage.

Warning: Never pull a live plug-in card.

After installing replacement output stage, insert mains plug. If after removal of all output circuit boards the mains supply circuit does not switch on, there is a defect in the mains supply circuit board or distributor board.

At measuring points on the distributor board, readings of $\pm 30\text{ V}$ at Point 1 and $\pm 15\text{ V}$ at Point 2 must be registered.

If measuring findings are negative, the mains supply circuit board should be replaced. With readings of 30 V and 15 V , check the semiconductor of the automatic cut-in amplifier and replace if necessary (Bus).

Indications techniques

L'électronique active est produite par des cartes de circuits imprimés. Ce sont les cartes de l'étage de sortie des graves, de l'étage de sortie des fréquences moyennes, de l'étage de sortie des aiguës, du bloc d'alimentation positif et du bloc d'alimentation négatif. La distribution des signaux se fait par la platine bus.

En cas de panne, le bloc d'alimentation est automatiquement coupé. C'est en tirant alternativement sur les platines des étages de sortie des graves, des moyennes et des aiguës que l'on peut détecter l'unité défectueuse et l'enlever. Quand on a rebranché la prise sur le courant, le bloc d'alimentation se remet automatiquement en route même sans l'étage de sortie qui a été enlevé.

Attention: Ne pas enlever de carte de circuits imprimés quand l'appareil est sous tension.

Après avoir monté l'étage de sortie de remplacement, rebrancher l'appareil. Si le bloc d'alimentation ne fonctionne pas après avoir enlevé toutes les platines des étages de sortie, c'est que la panne se situe au niveau de la plaque du bloc d'alimentation ou de celle de la distribution.

Aux points de mesure de la plaque de distribution, on doit avoir $\pm 30\text{ V}$ au point 1 et $\pm 15\text{ V}$ au point 2.

Si la mesure s'avère négative, il faut changer la platine de réseau.

Si les valeurs de mesure sont de 30 V et de 15 V , contrôler les semi conducteurs de l'amplificateur d'entrée et, le cas échéant, les remplacer (bus).

Indicazioni tecniche

L'elettronica attiva è realizzata con la tecnica delle schede da incastro. Essa è composta dalle schede per lo stadio finale dei toni bassi, lo stadio finale dei toni medi, lo stadio finale dei toni alti, la sezione rete positiva e la sezione rete negativa. La distribuzione del segnale avviene tramite la platina bus.

La sezione rete si disinserisce automaticamente in caso di guasto, L'unità guasta viene individuata e rimossa estraendo alternativamente le platine degli stadi finali dei toni bassi, medi e alti. Dopo aver inserito la spina, la sezione rete si inserisce anche senza lo stadio finale rimosso.

Attenzione: non rimuovere alcuna scheda sotto tensione.

Dopo il montaggio dello stadio finale di ricambio inserire la spina.

Se, dopo aver rimosso tutte le platine degli stadi finali, la sezione rete non si inserisce, vi è un guasto nella scheda della sezione rete o del distributore. Sui punti di misurazione della scheda del distributore si deve misurare $\pm 30\text{ V}$ al punto 1 e $\pm 15\text{ V}$ al punto 2.

Se i risultati della misurazione sono negativi, si deve sostituire la platina della rete.

Se si ha un valore di misura di 30 V e 15 V , si devono controllare ed eventualmente sostituire i semiconduttori dell'amplificatore di inserimento (bus).

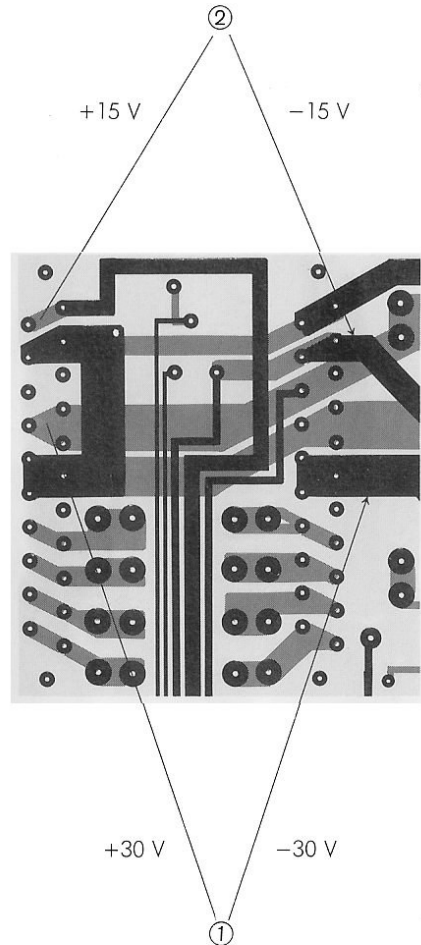

Technische Hinweise

Der Verstärker – Ausbau

- Netzkabel abziehen
- Kreuzschlitzschrauben lösen
- Chassiszuleitungen abziehen
- LED-Zuleitung ablöten
- Regelzuleitungen abziehen

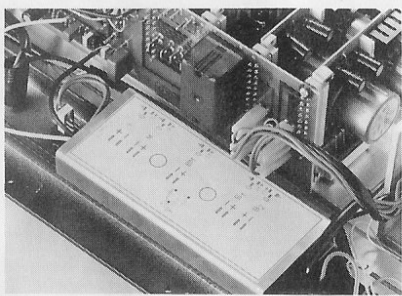

Der Verstärker – Einbau

- Chassiszuleitungen aufstecken (Anschlußschema auf dem Verstärker)
Zuleitungen mit Canton-Aufdruck = Plus Pole
- Regelzuleitungen aufstecken (Anschlußschema auf dem Verstärker)
Rote Zuleitungen = Plus-Pole
Braune oder weiße Zuleitungen = 0
Blaue Zuleitungen = ⊥
- LED Zuleitung anlöten
Farbige Zuleitung = Plus-Pol
- Verstärker einsetzen
Mit Kreuzschlitzschrauben befestigen

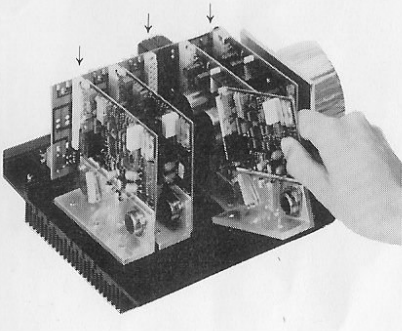

Austausch der Endstufen

- Kreuzschlitzschrauben lösen
- Verriegelung an der Steckerleiste lösen
- Endstufe seitlich aus der Steckerleiste ziehen.
- Bei dem Einbau der Endstufe den Sitz der wärmeleitenden Unterlage kontrollieren.

Keine Leiterplatten unter Spannung austauschen.

Mechanical instructions

Removing the amplifier assembly

- Disconnect power line
- Loosen crosshead screws
- Disconnect speaker assembly leads
- Unsolder LED lead
- Disconnect control leads

Reinstalling the amplifier assembly

- Connect speaker assembly leads (wiring diagram on amplifier)
Leads with Canton imprint = positive pole
- Connect control leads (wiring diagram on amplifier)
Red leads = positive pole
Brown or white leads = 0
Blue lead = ⊥
- Solder on LED lead
Colored lead = positive pole
- Insert amplifier
Fasten with crosshead screws

Replacing output stages

- Loosen crosshead screws
- Loosen catch on edgeboard connector
- Lift output stage sideways out of the edgeboard connector
- When reinstalling output stage, check for proper positioning of the heat-conducting base plate.

Never replace live circuit boards.

Indications techniques

L'amplificateur – démontage

- Débrancher du secteur
- Dévisser la vis cruciforme
- Débrancher les fils d'amenée du châssis
- Dessouder les fils d'amenée DEL
- Débrancher les fils d'amenée du régulateur

L'amplificateur – montage

- Brancher les fils d'amenée du châssis (schéma de branchement sur l'amplificateur)
fils d'amenée avec impression Canton = pôles plus
- Brancher les fils d'amenée du régulateur (schéma de branchement sur l'amplificateur)
fils d'amenée rouges = pôles plus
fils d'amenée marrons ou blancs = 0
fils d'amenée bleus = ⊥
- Souder le fil d'amenée DEL Fil de couleur – pôle plus
- Mettre en place l'amplificateur. Le fixer avec les vis cruciformes

Remplacement des étages de sortie

- Dévisser les vis cruciformes
- Débloquer le verrouillage sur le connecteur
- Retirer latéralement l'étage de sortie du connecteur.
- Lors de la mise en place de l'étage de sortie, contrôler la position du support thermoconducteur.

Ne pas changer de cartes de circuits imprimés quand l'appareil est sous tension.

Indicazioni tecniche

Smontaggio dell'amplificatore

- Estrarre il cavo di rete
- Allentare le viti con testa a intaglio
- Estrarre i cavi del telaio
- Dissaldare i cavi LED
- Estrarre i cavi di regolazione/controllo

Montaggio dell'amplificatore

- Inserire i cavi del telaio (Schema di collegamento sull'amplificatore)
Cavi con la scritta Canton = polo positivo
- Inserire i cavi di regolazione/controllo (Schema di collegamento sull'amplificatore)
Cavi rossi = poli positivi
Cavi marrone o bianchi = 0
Cavi blu = ⊥
- Saldare i cavi LED
Cavi colorati = poli positivi
- Inserire l'amplificatore
Fissarlo con le viti con testa a intaglio

Sostituzione degli stadi finali

- Allentare le viti con testa a intaglio
- Allentare il dispositivo di bloccaggio del listello delle connessioni
- Estrarre lateralmente dal listello delle connessioni lo stadio finale
- In fase di montaggio dello stadio finale, controllare la sede del supporto termoconduttore

Non sostituire i circuiti stampati sotto tensione.

Bedienungs- elemente und Anschlüsse

Ton-(NF-)Anschluß über Canon-Buchsen

Falls der verwendete Vorverstärker entsprechend ausgerüstet ist, können die Aktivboxen auch über ihre Canon-Buchse (Abb. 1) angeschlossen werden. Vorteil: Das benötigte, im Fachhandel erhältliche, Canon-Kabel führt eine zusätzliche Steuerleitung, über die die Box zugleich mit dem Vorverstärker ein- und ausgeschaltet wird, also nicht erst durch das Tonsignal aktiviert werden muß.

Canon-Buchsen an Vorverstärkern können a) unsymmetrisch oder b) symmetrisch beschaltet sein. Im Fall a) gibt es für beide Kanäle, d. h. linke und rechte Box, nur eine einzige Buchse. Der Canton Vorverstärker EC-P1 ist so ausgerüstet. Für den Anschluß der beiden Boxen ist zunächst eine sogenannte Kabelpeitsche (Abb. 2) erforderlich, über die die Steuerleitung in zwei Leitungen für die linke und rechte Box aufgeteilt wird.

Bitte beachten:

1. Auch beim Anschluß über Canon-Buchsen müssen die Boxen durch Drücken oder Ausrasten der Wahltaete als linke oder rechte Box definiert werden.

2. Es muß sichergestellt sein, daß die Kontakte der Canon-Buchsen von Vorverstärker und Aktivboxen in gleicher Weise beschaltet sind – vergleiche die Abbildung. Bei Canton Geräten (EC-P1 und CA-Aktivbox) ist dies selbstverständlich sichergestellt. Bei anderen Geräten überprüft es ggf. der Fachhändler

Controls and Connections

Audio Signal Connection via Canon Sockets

If the preamplifier used is so equipped, the active speakers can also be connected via their Canon sockets (ILL. 1). Advantage: The ancillary Canon cable, available from audio dealers, incorporates an additional pilot conductor through which the speaker is automatically switched on and off simultaneously with the preamplifier, not just by an incoming sound signal.

Canon sockets on preamplifiers may be wired a) asymmetrically, or b) symmetrically. In case a) there is only a single socket for both channels, i. e. Left and Right speakers. The Canton EC-P1 preamplifier is so equipped. To connect the two speakers, a so-called cable splitter (ILL. 2) is required through which the pilot conductor is separated into two leads for the Left and Right speakers.

Note:

1. Even when connected via Canon sockets, each speaker must be defined as Left or Right unit by pressing or releasing the selector button as appropriate.

2. It must be ensured that contacts of the Canon sockets of preamplifier and active speakers are wired identically – see illustration. With Canton components (EC-P1 and CA active speakers), this is naturally ensured. When using other components, please consult your audio dealer.



Abb. 1
Canon-Buchse der CA-Lautsprecher
Belegung: 1 = Masse, 2 = linker Kanal, 3 = rechter Kanal, 4 = Steuerungspannung 15 V

Canon socket of the CA speakers wiring: 1 = ground, 2 = left channel, 3 = right channel, 4 = control voltage 15 V

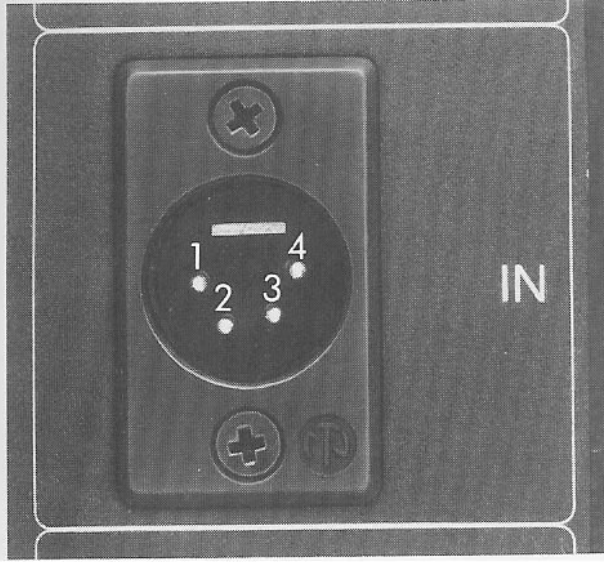
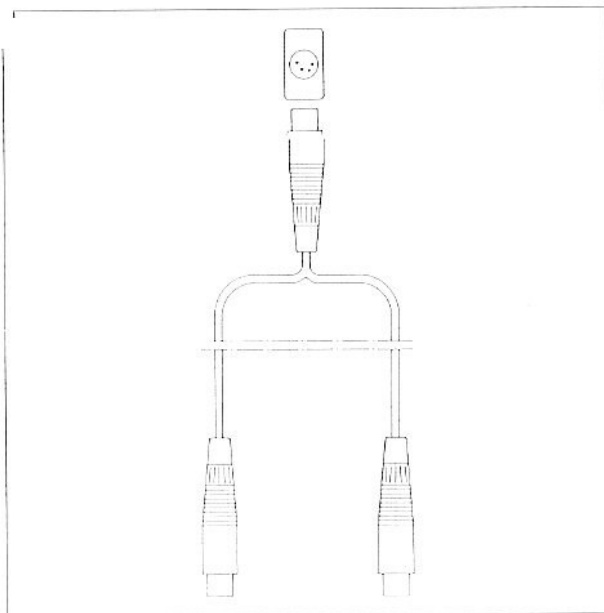

Abb. 2
Kabelpeitsche für den unsymmetrischen Anschluß

Cable splitter for asymmetric connection