

BRAUN

Service-Hinweise

HiFi Stereo Tonbandgerät

TG 550

TG 502/1

TG 504/1

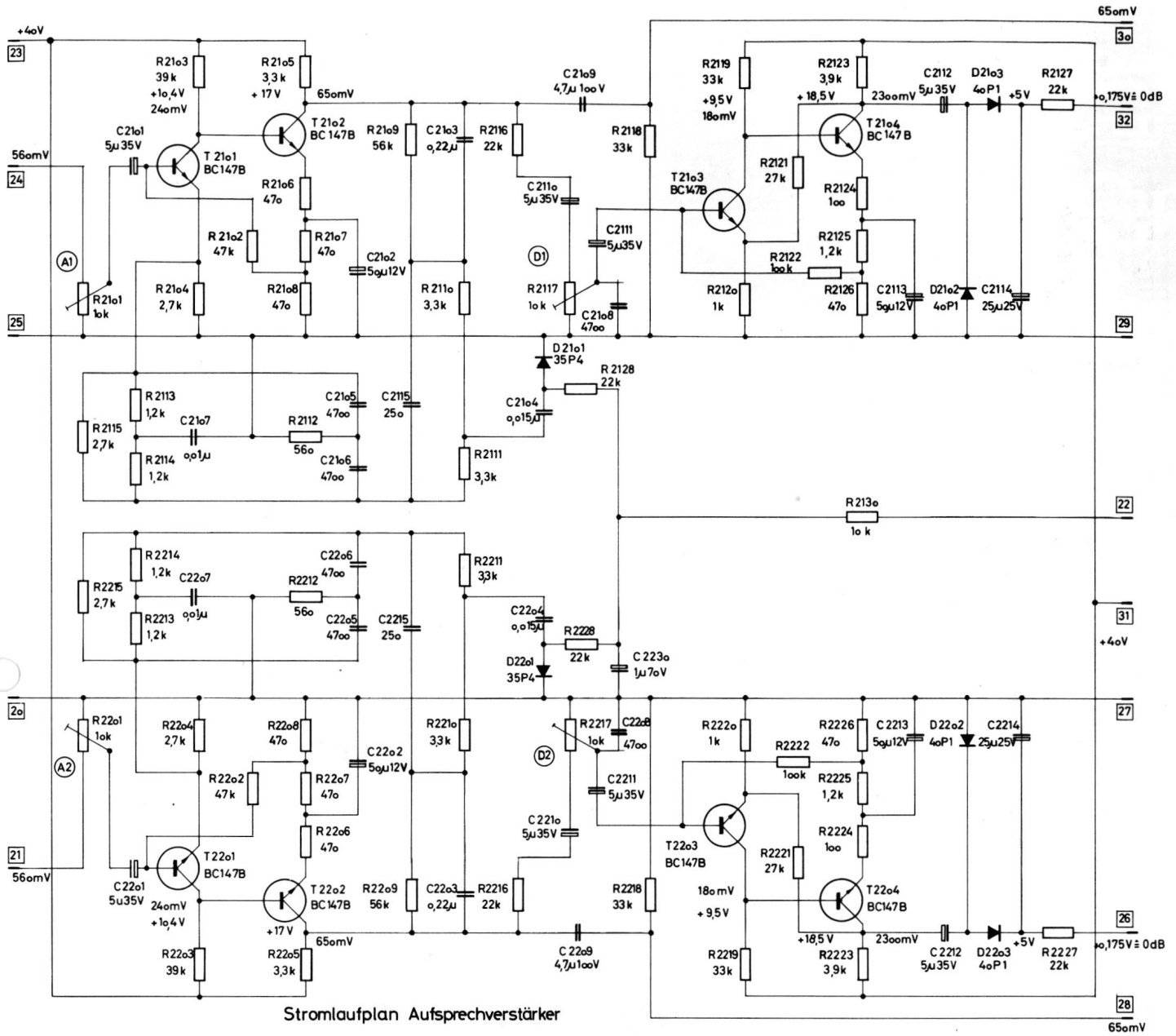

Stromlaufplan Aufsprecherverstärker

Gleichspannung mit Vorzeichen
 40kΩ/V gemessen!
 Spannung ohne Vorzeichen in mV
 bei f = 1kHz Bezugspegel 19 gemessen
 Instrumentenausgang abgeschlossen
 mit
 NF Ausgang abgeschlossen mit 39kΩ

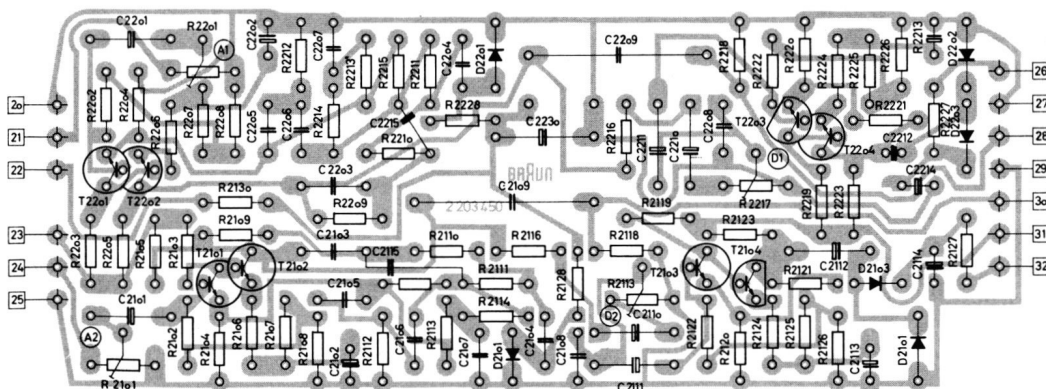
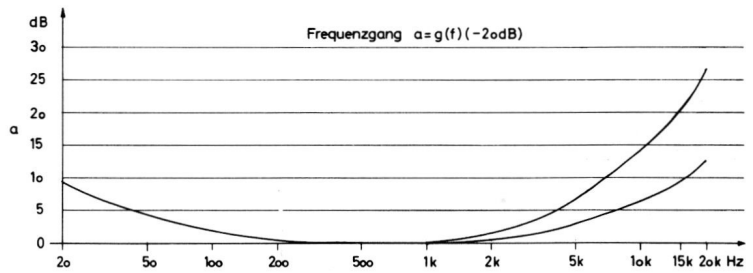

Gedruckte Schaltung, Aufsprecherverstärker Leiterseite

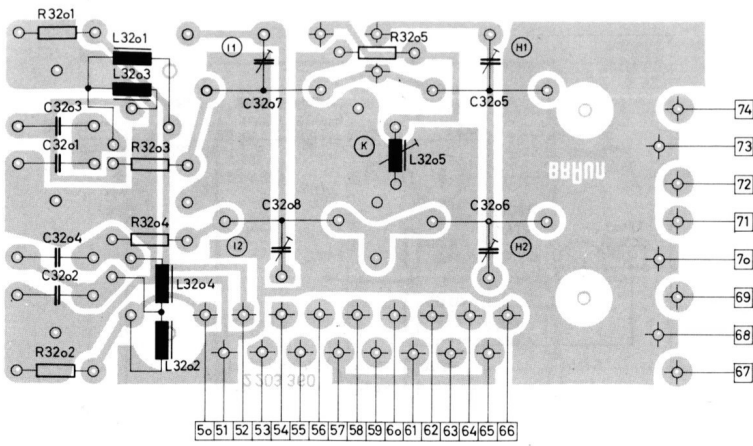

Gedruckte Schaltung, Drehschalterplatte Bestückungsseite

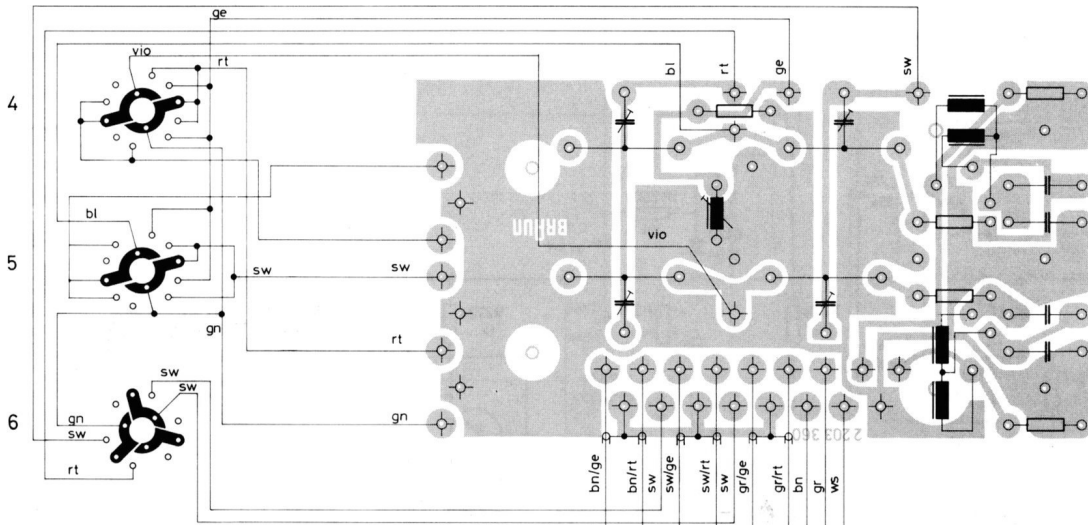

Gedruckte Schaltung, Drehschalterplatte Leiterseite

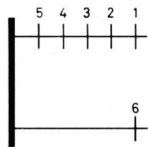

Schalterstellung:
 Spurwahlschalter „1+2“
 bzw. „1+3“ „4+2“
 Geschwindigkeitsum-
 schalter „0“

BRAUN

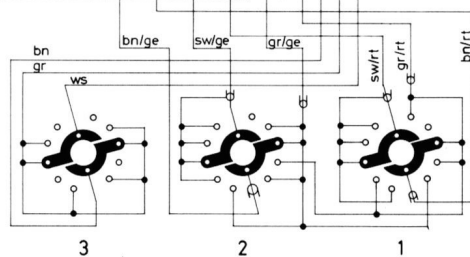

Gedruckte Schaltung, Relaisplatte Leiterseite

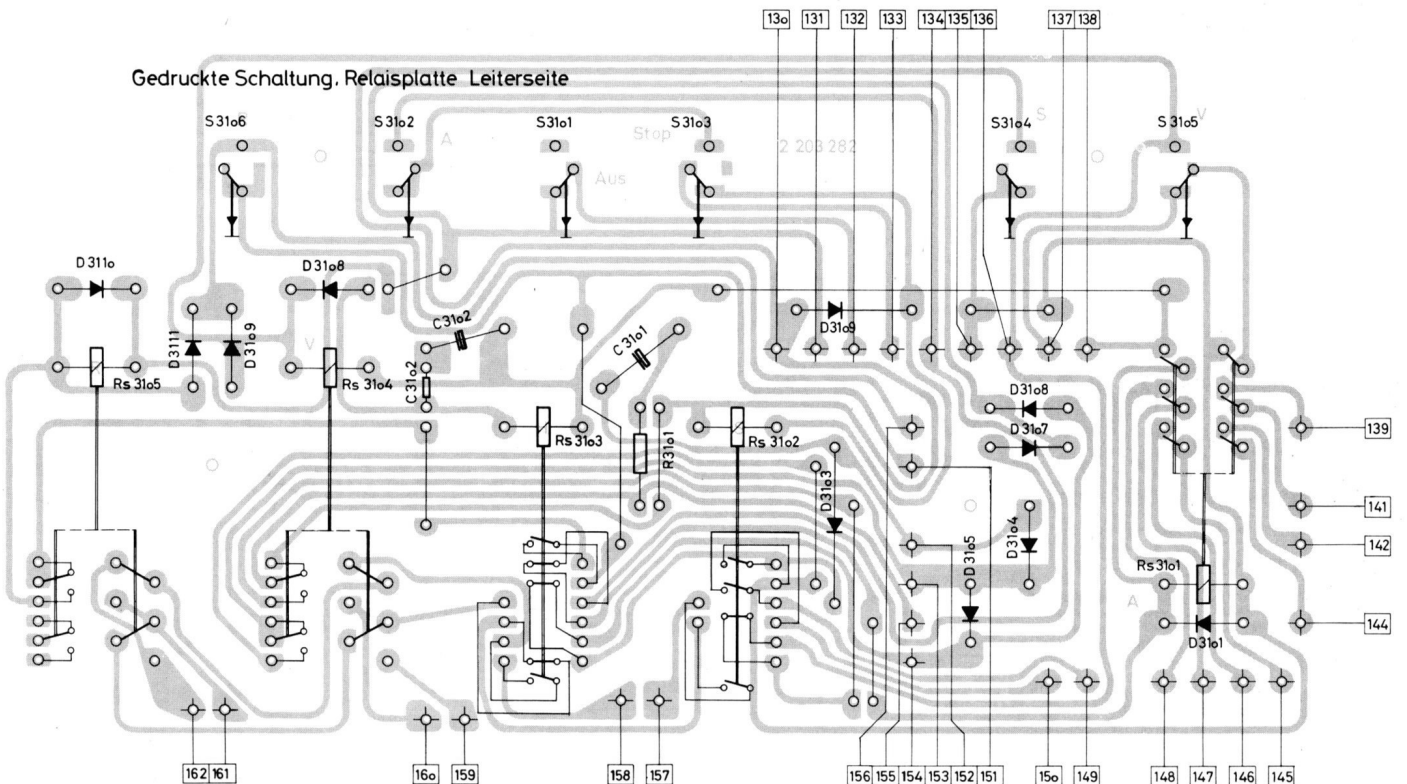

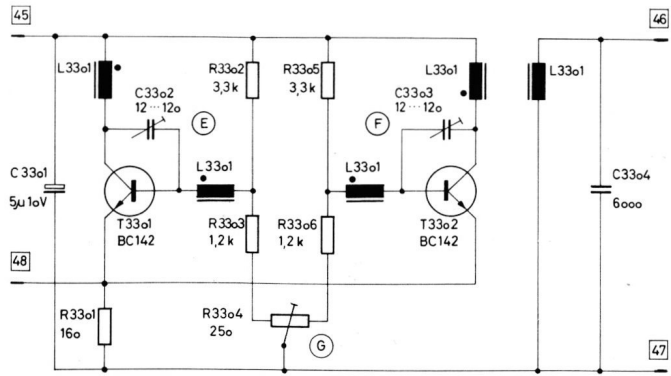

Stromlaufplan Oszillator

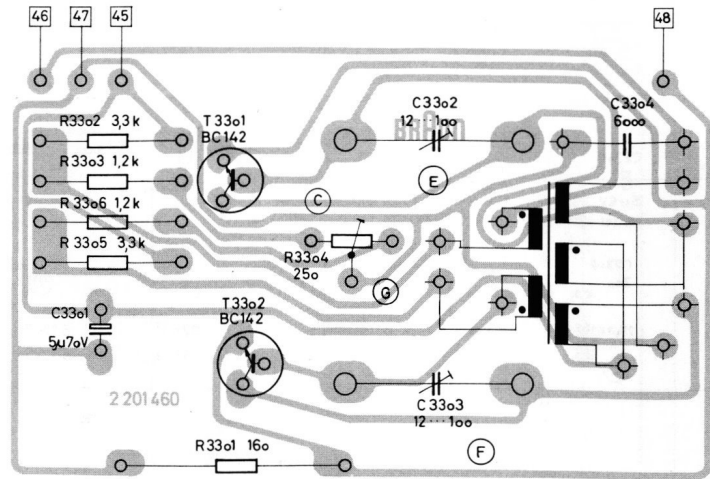

Gedruckte Schaltung, Oszillator Leiterseite

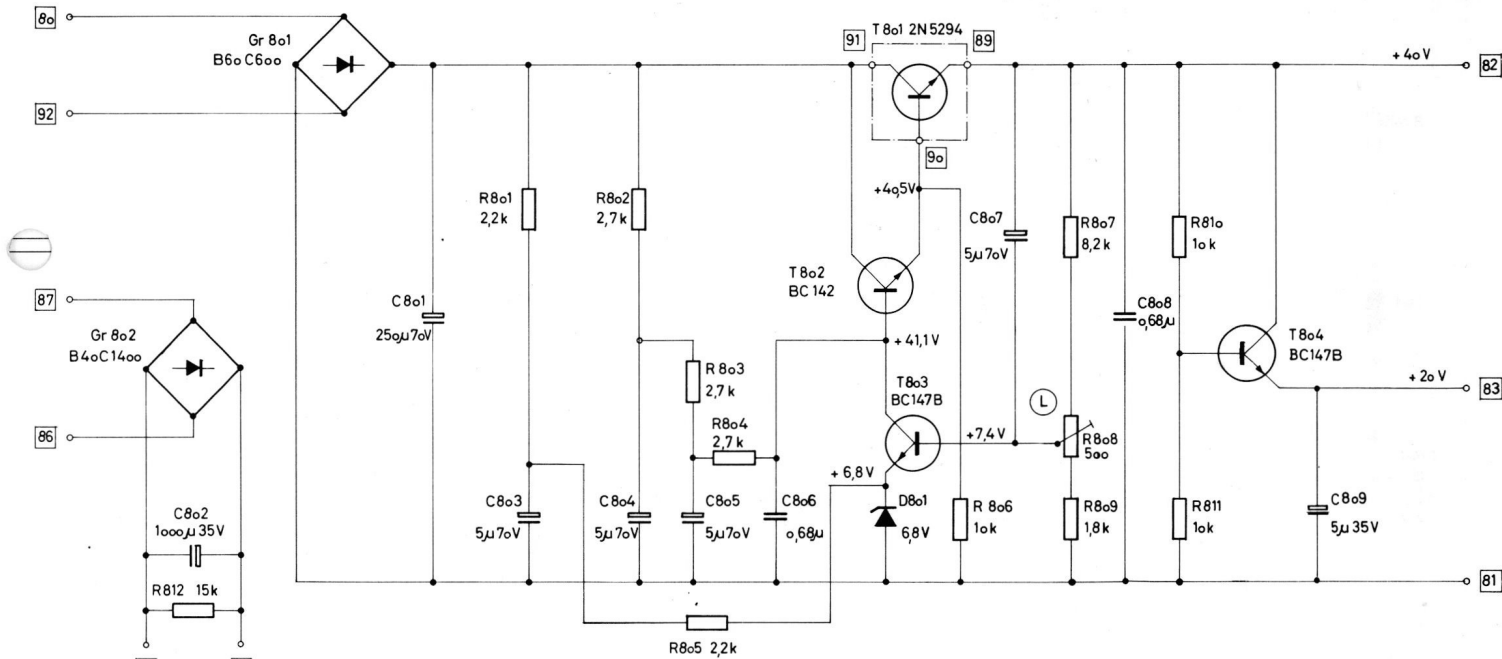

Stromlaufplan Netzteilplatte

Gedruckte Schaltung, Netzteilplatte Leiterseite

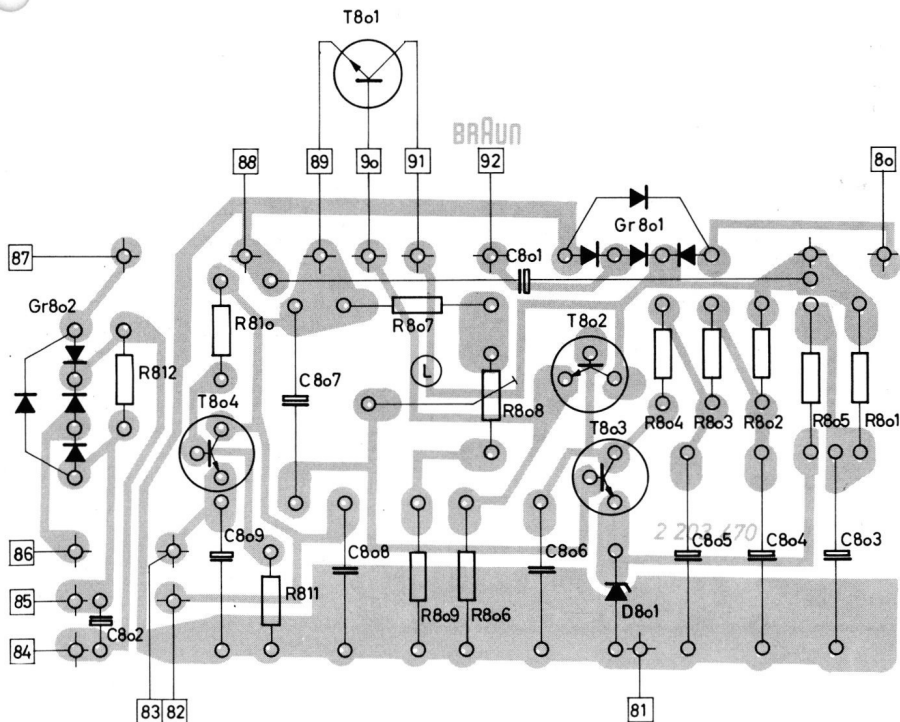

Gedruckte Schaltung, Sicherungsplatte Leiterseite

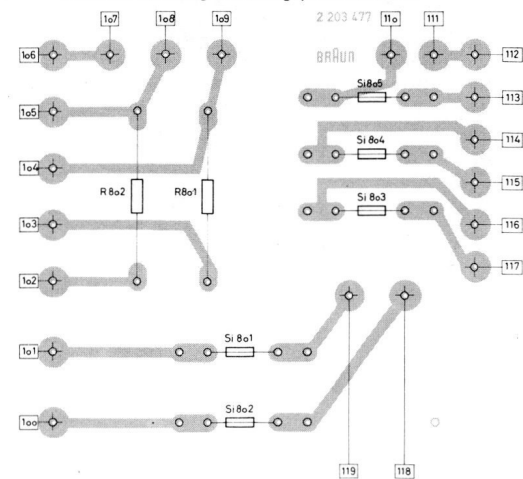

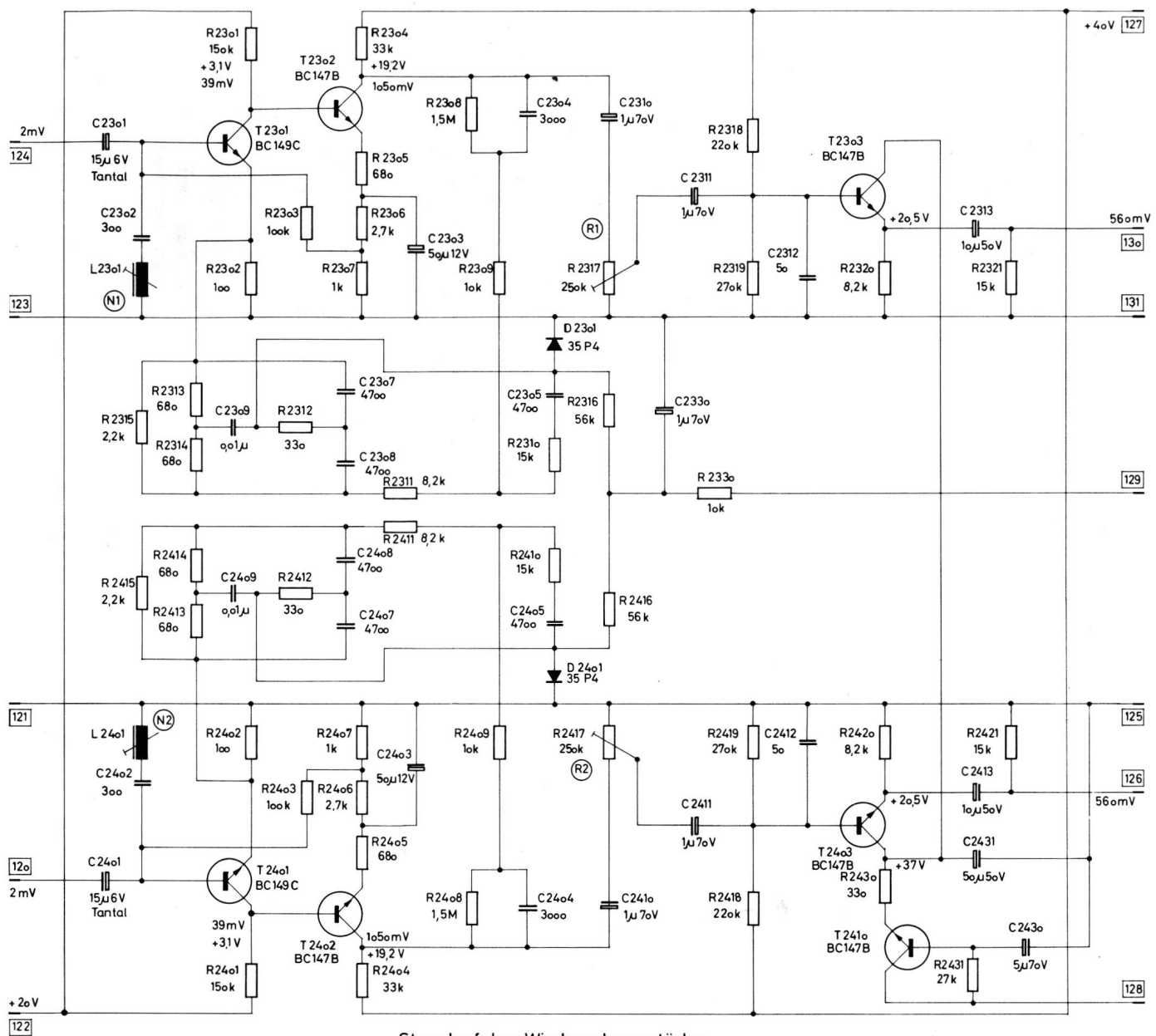

Stromlaufplan Wiedergaberverstärker

Gleichspannung mit Vorzeichen
4okΩ / V gemessen!

Spannung ohne Vorzeichen in mV
bei f=1kH Bezugspegel 19
gemessen!

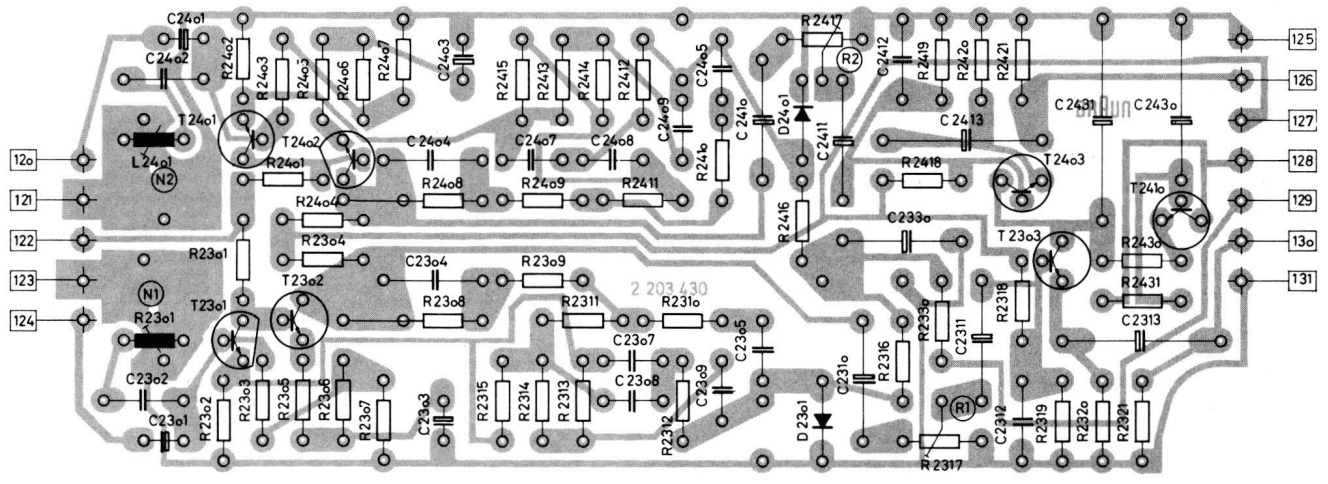
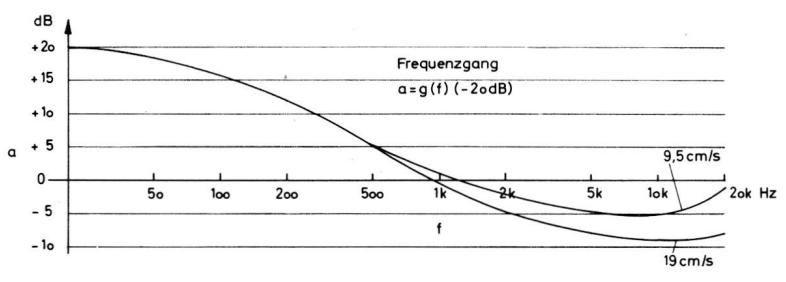
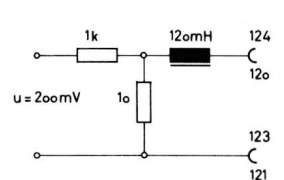

Gedruckte Schaltung, Wiedergaberverstärker Leiterseite

1. Elektrische Einstellungen

1.1 Einstellung der Versorgungsspannung:
Gerät an 220 V 50 Hz anschließen und einschalten. Gleichspannungsmeßgerät an Regelnetzteil anschließen (– an Punkt 81 blau, + an Punkt 82 rot).
An Trimpotentiometer (L) 40 V einstellen.

1.2 Symmetrieren des Oszillators
Oszillatorbecher abschrauben. Y-Eingang eines Oszillographen an Punkt 47 (Masse) und Punkt 48 anschließen.
Ohne Magnettonband Aufnahmebereitschaft herstellen (Taste «Aufnahme» und Taste «Stop» gleichzeitig drücken). Am Oszillographenschirm muß sich folgendes Bild zeigen:

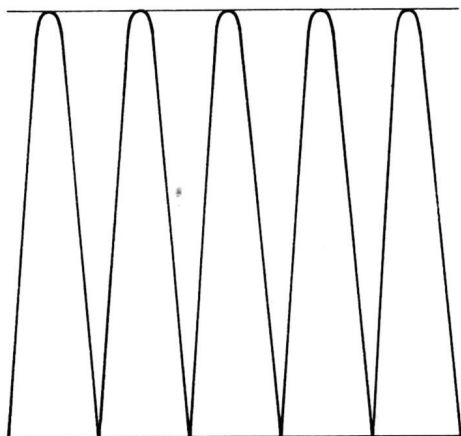

Sowohl die Minima als auch die Maxima der Kurve müssen auf einer Linie liegen.
Setzen der Minima auf eine Linie Trimmer (E) und Trimmer (F).
Setzen der Maxima auf eine Linie Trimpotentiometer (G)

1.3 Wiedergabe: Einstellen mit fertig justiertem Kopfträger.

1.3.1 Ausgangspegel einstellen:
DIN-Bezugsband 19 oder entsprechendes Testband auflegen. Geschwindigkeitsschalter auf «19», Taste «Start» drücken. Beim Abspielen des Pegeltonteils Ausgangsspannung für Spur 1 an Trimpotentiometer (R1), für Spur 2 an Trimpotentiometer (R2) auf 0,56 V (1 V – 5 dB) einstellen.

1.4 Aufnahme: Band TB 535 (Einstellen mit fertig justiertem Kopfträger)

1.4.1 Vormagnetisierungsarbeitspunkt einstellen:
19 cm/s: Geschwindigkeitsschalter auf «19», Tasten «Aufnahme» und «Stop», gleichzeitig danach «Start» drücken. Spurwahlschalter «1 + 2» Eingang «Radio» benutzen. $f = 10$ kHz einstellen. Ausgangsspannung ca. 100 mV. Bei Spur 1

Trimmer (H1), bei Spur 2 Trimmer (H2) auf minimale Kapazität stellen (Rotor ganz heraus). Dann Kapazität langsam vergrößern und dabei die Ausgangsspannung beobachten. Die Ausgangsspannung steigt zunächst an und fällt bei steigendem Vormagnetisierungsstrom wieder ab. Der Arbeitspunkt liegt bei –4 dB der Ausgangsspannung oberhalb des Vormagnetisierungsstromoptimums. Siehe Skizze.

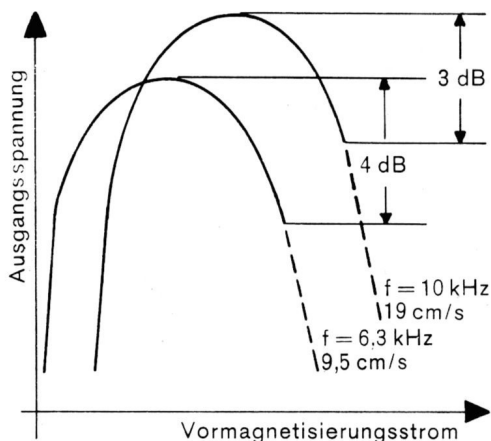

9,5 cm/s: Geschwindigkeitsschalter auf «9,5», Tasten «Aufnahme» und «Stop» gleichzeitig, danach «Start» drücken. Spurwahlschalter «1 + 2» Eingang «Radio» benutzen. $f = 6,3$ kHz einstellen. Ausgangsspannung ca. 100 mV. Bei Spur 1 Trimmer (I1), bei Spur 2 Trimmer (I2) wie bei 19 cm/s, aber auf –4 dB oberhalb des Vormagnetisierungsoptimums einstellen.

1.4.2 Frequenzgangkontrolle:
Mit den eingestellten Arbeitspunkten sind die Frequenzgänge bei einer Ausgangsspannung von 56 mV zu kontrollieren. Abweichungen bei hohen Frequenzen können durch geringfügiges Verändern der einzelnen Arbeitspunkte korrigiert werden. Die Frequenzgänge müssen innerhalb des Toleranzschemas nach DIN 45500 Bl. 4 bzw. DIN 45511 liegen.

1.5 Pegelgleichheit
Band TB 535, Eingang «Radio», Geschwindigkeitsumschalter auf «19», Taste «Aufnahme» und «Stop» gleichzeitig, danach «Start» drücken. Vor-Hinterbandschalter ziehen. Bei $f = 1$ kHz mit den Radio-Pegelstellern eine Ausgangsspannung von 0,56 V (1 V – 5 dB) an beiden Kanälen einstellen. Danach ist der Vor-Hinterbandschalter zu drücken, ohne die Stellung des Radio-Pegelstellers zu verändern. Für Spur 1 ist an Trimmerpotentiometer (A1), für Spur 2 an Trimmerpotentiometer (A2) ebenfalls eine Ausgangsspannung von 0,56 V einzustellen.

1.6 Instrumentenabgleich
Band, Schalterstellungen wie bei 1.5. Bei 19 cm/s und einer Ausgangsspannung von 0,56 V bei $f = 1$ kHz wird der Zeiger des Meßwerkes für Spur 1 an Trimpotentiometer (D1), der Zeiger des Meßwerkes für Spur 2 an Trimpotentiometer (D2) auf «0 dB» eingestellt.

1.7 Abgleich auf HF-Minimum. Für diesen Abgleich muß die Zarge demontiert sein. Geschwindigkeitsschalter auf 19 cm/s, Band TB 535, Spurwahlschalter auf «1 + 2», Taste «Aufnahme» und «Stop» gleichzeitig, danach «Start» drücken. Bei zugestellten Eingangspegelstellern wird die restliche HF-Spannung am Ausgang des Gerätes an den Abgleichkernen der Induktivitäten (N1) und (N2) auf Minimum abgeglichen.

Toleranzschema für Frequenzgang

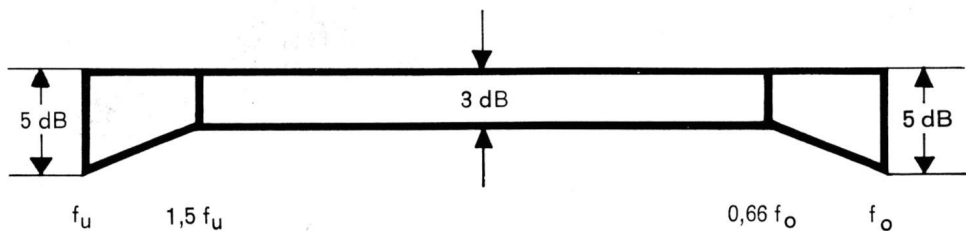

$v = 19$ cm/s	13,5 kHz	20 kHz
20 Hz 30 Hz		
$v = 9,5$ cm/s	9,3 kHz	14 kHz
20 Hz 30 Hz		

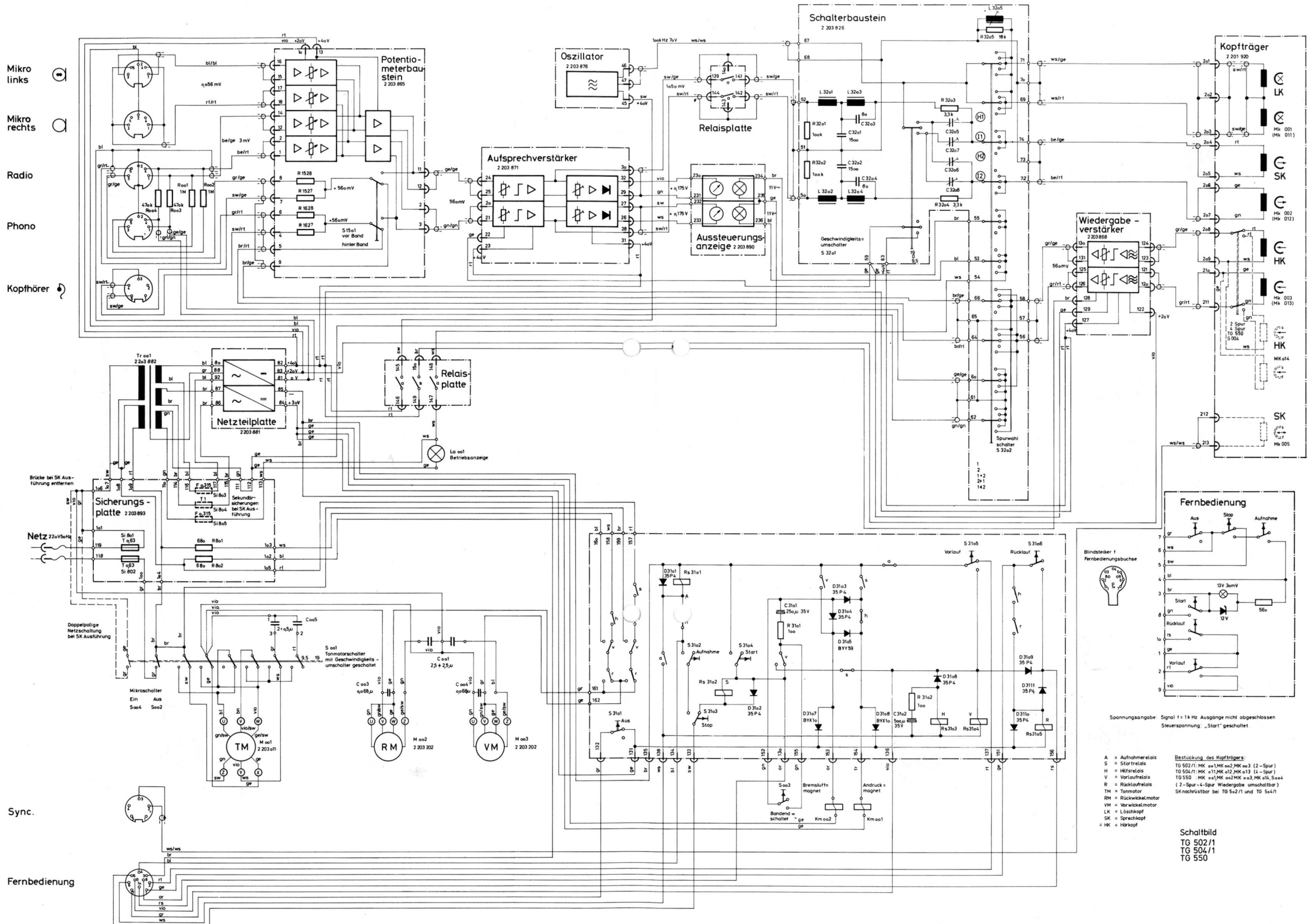

Mikro links
 Mikro rechts
 Radio
 Phono
 Kopfhörer
 Sync.
 Fernbedienung

Spannungsangabe: Signal f = 1 kHz. Ausgänge nicht abgeschlossen. Steuerspannung: „Start“ geschaltet.

- Bestückung des Kopfrägers:**
 TG 502/1: MK oo1, MK oo2, MK oo3 (2-Spur)
 TG 504/1: MK o11, MK o12, MK o13 (4-Spur)
 TG 550: MK oo1, MK oo2, MK oo3, MK oo4
 (2-Spur, 4-Spur Wiedergabe umschaltbar)
 SK nachrüstbar bei TG 502/1 und TG 504/1
- A = Aufnahmerelais
 - S = Startrelais
 - H = Mikrorelais
 - V = Vorlaufrelais
 - R = Rücklaufrelais
 - TM = Tomotor
 - RM = Rückwärtelmotor
 - VM = Vorwärtelmotor
 - LK = Löhskopf
 - SK = Sprechkopf
 - HK = Hörkopf

Schaltbild
 TG 502/1
 TG 504/1
 TG 550

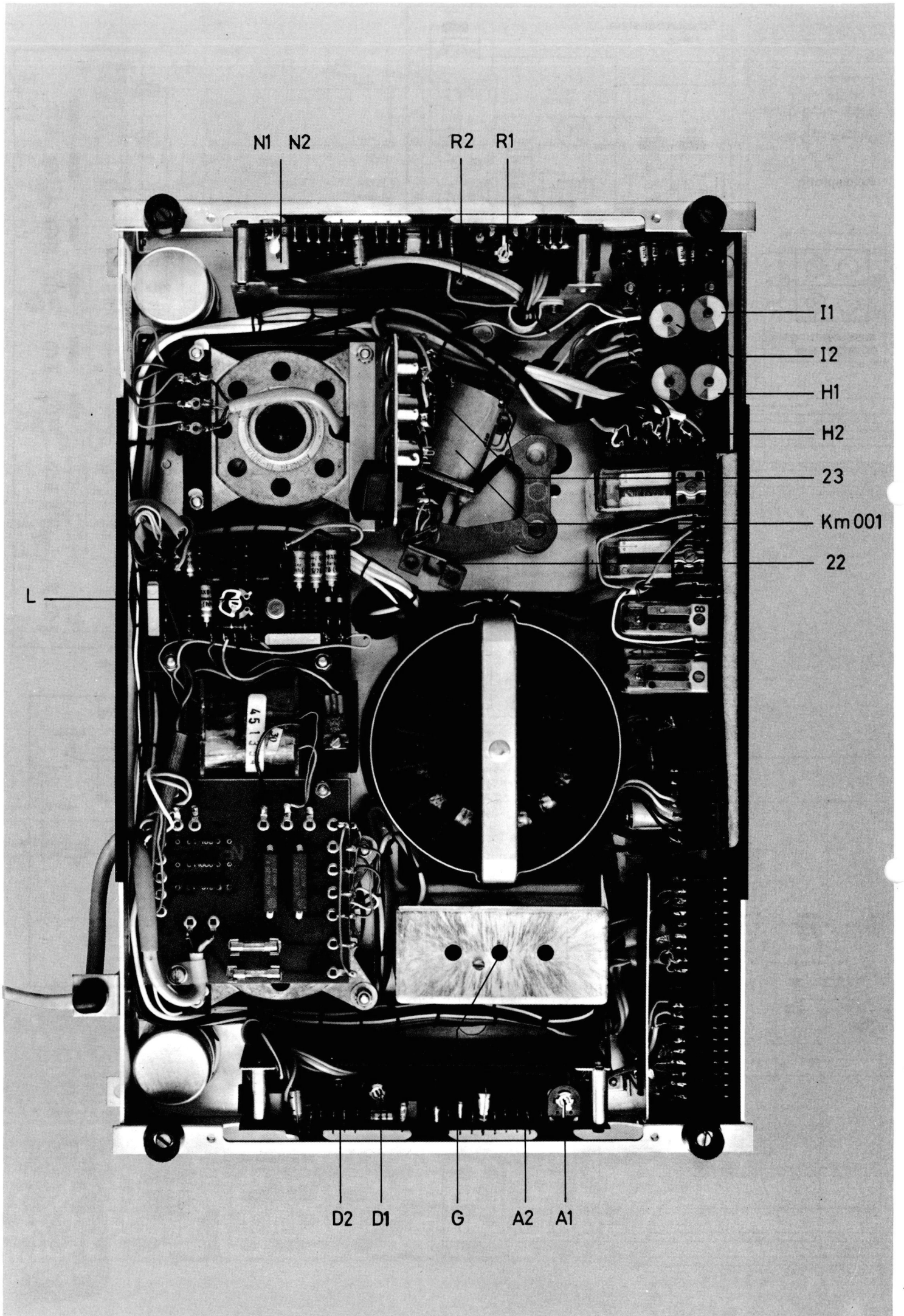

N1 N2

R2 R1

I1

I2

H1

H2

23

Km001

22

L

D2 D1

G

A2 A1

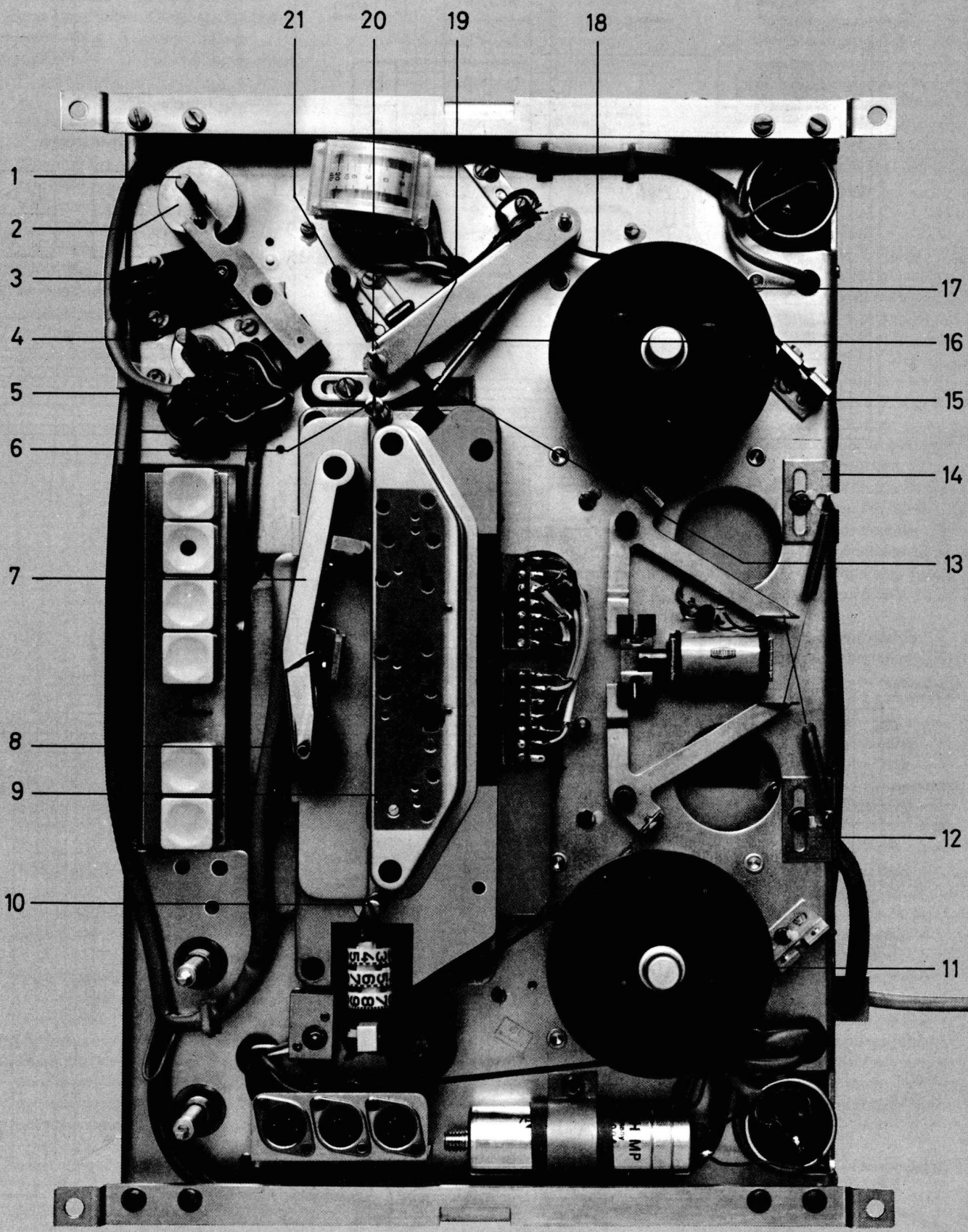

21

20

19

18

1

2

3

4

5

6

7

8

9

10

17

16

15

14

13

12

11

2. Mechanische Einstellungen

- 2.1 Gehäusedemontage
Scharnierbolzenschlitz auf der Geräterückseite waagrecht drehen, Deckel abheben. Bedienungsknöpfe und rechten Gleitpfeiler entfernen. Gerät auf die Bedienungsseite legen, Blindstecker ziehen und vier Zylinderschrauben herausdrehen. Bodenplatte abnehmen.
Gerät wieder auf die Füße stellen und über eine Kante vorziehen. s. Abb. Muttern entfernen, Andruckhebel nach innen drücken und Gehäuse abnehmen.
Beim Zusammenbau in umgekehrter Weise verfahren.

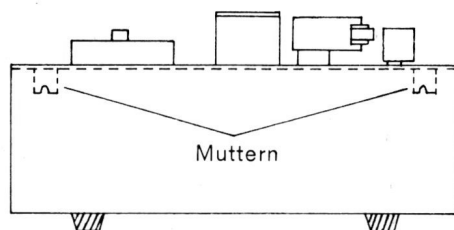

- 2.2 Andruck der Gummirolle
Innensechskantschraube (23) mit Sechskantstiftschlüssel (s= 4) um eine halbe Umdrehung lösen. Magnet KM 001 an 27 V Gleichspannung in Feldschlußstellung bringen und mit Mutter (22) so verschieben, daß die Gummirolle (8) mit der Tonwelle in Eingriff stehend um 0,5 mm im Andruckhebel abhebt.
- 2.3 Mechanische Bremsen
18 cm Bandwickel mit Schlinge versehen und auf den linken Teller (17) legen. Federwaage (100 p) einhängen. Schieber (12) verstellen, bis sich beim Abziehen des Bandes ein Bremsmoment von 800 pcm ergibt. Bandwickel wenden und die gleiche Einstellung am rechten Teller (11) mit Schieber (14) vornehmen.
- 2.4 Bandzug
Mitnehmer (19) entfernen. 18 cm Bandwickel mit Schlinge versehen. Federwaage (100 p) einhängen. Das Band vom linken Teller (17) über den Fühlstift (20) und die beiden Gleitpfeiler (6) (10) bei geöffneter Bremse abziehen. Der dabei abgelesene Wert soll 50 bis 60 p betragen. Abweichungen durch Drehen am Stellbolzen (21) korrigieren.

- 2.5 Bandzugregelung
Das mit dem Bandzughebel (16) verbundene Andruckband (18) am Justierwinkel (15) lösen. Andruckhebel (7) an Tonwelle andrücken. Bandzughebel (16) so verstellen, daß zum Mitnehmer (19) ein Abstand von 1 mm entsteht. Andruckband festklemmen.
- 2.6 Netzschalter
Betriebsartschalter (1) in Nullstellung bringen. Schaltnocken (2) so befestigen, daß die beweglichen Kontakte des Schiebeschalters (5) jeweils in der Mitte zwischen zwei festen stehen. Schrauben (4) lösen und Mikroschalter (3) so zum Nocken justieren, daß der Mikroschalter erst dann schaltet, wenn der Schiebeschalter seinen Schaltvorgang schon beendet bzw. noch nicht begonnen hat.