

# Braun HiFi Gesamtübersicht.



**BRAUN**

# Braun atelier.



**Receiver R 1.** Hochleistungs-Receiver mit quartzgesteuerter Digitalanzeige und 2 x 50/80 Watt-Verstärker.

- UKW/MW-Tuner mit 5stelliger Digital-Anzeige.
- 5 frei programmierbare Stationstasten.
- Feldstärke- und Mittenanzeige durch Leuchtdioden.
- Empfindlichkeit 1  $\mu$ V.
- Entkoppelter Oszillator und Dual Gate MOS-FET im UKW-Bereich.
- Verstärker für 4 und 8 Ohm Lautsprecher ausgelegt.
- 2 Lautsprechergruppen schaltbar: Gruppe 1, 2 + 2.
- Anzeige von Phono- und Cassettenbetrieb im Digitaldisplay.
- "Clipping"-Anzeige und zahlreiche Schutzschaltungen.



**Digital Tuner 2.** Quarz-Synthesizer-Tuner mit Suchlauf, Handabstimmung und 16 Speichermöglichkeiten für UKW/MW-Sender.

- Hohe Empfindlichkeit (0,85  $\mu$ V).
- Hervorragendes Großsignalverhalten.
- Hohe Selektivität.
- Feinabstimmung innerhalb der Rasterschritte für schwierig zu empfangende Sender.
- Magnetgerastete Handabstimmung.
- Vier geschaltete Netzsteckdosen zum Anschluß anderer atelier Komponenten.
- Feldstärke- und Mittenanzeige durch Leuchtdioden.
- Netzausfallsicherung für Programmspeicher.
- Stereo-Rauschfilter, Mono- und Muting-Schaltung.



**Plattenspieler P 3.** Plattenspieler mit quartzgesteuertem Direktantrieb, "ULM"-Tonarm und Vollautomatik.

- Gleichlaufschwankungen 0,04% (DIN) bzw. 0,025% (WMRS).
- Subchassis mit Dämpfungsfüßen.
- Quarzreferenz zur Drehzahlfeinabstimmung abschaltbar.
- Magnetsystem MAG 2-E mit elliptischer Nadel.
- Frontbedienung der Funktionen durch Kurzhubtasten.
- Plattengröße und Drehzahl (z.B. für Maxi-Singles) getrennt wählbar.
- Verzögerte Tondurchschaltung und automatische Stumm-schaltung bei Tonarmsteuerbewegungen und Ruhelage.
- Dynamisch ausbalancierter Tonarm aus verwindungsfreier Spezial-Legierung.



**Cassettedeck C2.** HiFi-Cassettedeck mit ausfahrbarem Cassettenwagen (Slider).

- 2-Motoren-Laufwerk.
- Für Ferro-, Chrom-, Ferrochrom- und Metallbänder nach IEC-Norm.
- Verschleißfreier, 3-fach lamellierter Sendust-Tonkopf.
- Vollelektronische Laufwerk-Steuerung über Kurzhubtasten.
- Elektronisches Bandzählwerk mit Memory- und Repeatfunktion.
- Integriertes Dolby "B" und "C" NR-System.
- Trägheitslose LED-Aussteuerungsanzeige.
- Kanalgetrennter Regler für DIN/Line.
- Mischbarer Stereomikrofon-eingang.

# Braun Lautsprecher.



**LS 40, LS 60, LS 70.** Hochbelastbare Regal-Lautsprecher in Präzisions-Zweiweg-Technik.

- Akustisch geschlossenes Gehäuse.
- Langhub-Tieftöner mit Druckguß-Chassis und verfarbungsarmer "Stiff-lite"-Membran.
- Mittelhochtöner mit neuentwickelten, innenbedämpften Kalotten und gekühlten Litzen.
- Eingebaute Sicherung zum Schutz des Mittelhochtöners.

	LS 40	LS 60	LS 70
Musikbelastbarkeit:	70 Watt	90 Watt	100 Watt
Nennbelastbarkeit:	40 Watt	60 Watt	70 Watt
Übertragungsbereich:	40 ... 25.000 Hz	30 ... 30.000 Hz	28 ... 30.000 Hz
Wirkungsgrad:	86 dB (1 W/1 m)	87 dB (1 W/1 m)	87,5 dB (1 W/1 m)
Abmessungen (B x H x T):	23,4 x 23,5 x 13,2 cm	22,5 x 37 x 21,5 cm	25 x 41,5 x 24,5 cm
Brutto-Volumen:	6,25 l (ca.)	17,4 l (ca.)	25,4 l (ca.)
Impedanz:	4 Ohm	4 Ohm	4 Ohm
Ausführung:	Schwarz	Schwarz	Schwarz, Nußbaum furniert



**LS 80, LS 100, LS 120.** Digitalfeste Lautsprecher in Dreiweg-Technik.

- Kalottenhochtöner mit Braun Innenbedämpfung.
- Langhub-Tieftöner mit "Stiff-lite"-Membran.
- Aufwendige, besonders große Kalottenchassis für den Mitteltonbereich.
- 8 Ohm Impedanz für sicheren Parallelbetrieb.
- Mittel- und Hochtöner separat abgesichert.

	LS 80	LS 100	LS 120
Musikbelastbarkeit:	110 Watt	150 Watt	180 Watt
Nennbelastbarkeit:	80 Watt	100 Watt	120 Watt
Übertragungsbereich:	25 ... 30.000 Hz	23 ... 30.000 Hz	20 ... 30.000 Hz
Wirkungsgrad:	80 dB (1 W/1 m)	89 dB (1 W/1 m)	90 dB (1 W/1 m)
Abmessungen (B x H x T):	25 x 41,5 x 24,5 cm	29 x 47,5 x 25,7 cm	33,2 x 54,5 x 27,6 cm
Brutto-Volumen:	25,0 l (ca.)	35,0 l (ca.)	50,0 l (ca.)
Impedanz:	8 Ohm	8 Ohm	8 Ohm
Ausführung:	Schwarz, Weiß, Nußbaum furniert	Schwarz, Nußbaum furniert	Schwarz, Weiß, Nußbaum furniert

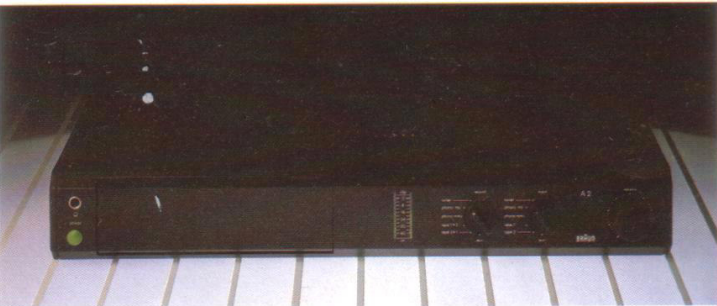

**Verstärker A 2.** Hochleistungsverstärker nach dem "Rail-switching"-Prinzip mit 2 x 120/180 Watt.

- Hoher Wirkungsgrad und hohe Dynamik durch neuartige Schalttechnik.
- 6 Eingänge (Phono mm + mc, 2 x Band, Tuner, Aux).
- Vor- und Endverstärker trennbar.
- Subsonicfilter, Rauschfilter, tone defeat, lineare und gehör-richtige Lautstärke.
- Bis zu 4 Lautsprecherpaare (8 Ohm) anschließbar.
- "Clipping"-Anzeige auch bei abgeschalteter LED-Pegel-anzeige aktiv.
- Separate Aufnahmewahl-schalter für Band- oder Phono-überspielung bei freier Programmwahl.



**Cassettendeck C3.** 3-Kopf-Cassettendeck mit 2-Motoren-Laufwerk und 2 Geschwindigkeiten. Single Capstan Direktantrieb durch Quarz-PLL-Motor.

- Bandgeschwindigkeit wählbar 4,75 cm/s und 9,5 cm/s.
- Getrennte Aufnahme- und Wiedergabekopfsysteme in lamellierter "M&X"-Ausführung, sendustarmiert.
- Dolby "B" und "C" NR-System getrennt für Aufnahme und Wiedergabe.
- 4-stelliges elektronisches Bandlängenzählwerk.
- Memory- und Repeatfunktion, Autospace und Musicfinder.
- Displayanzeigefeld für Funktionenstasten im Slider.
- Vorbereitet für Fernbedienung.
- Timerbetrieb mit externer Zeitschaltuhr.
- Mischbarer Stereomikrophon-eingang.



**Plattenspieler P 2.** Direktantriebener, halbautomatischer Plattenspieler mit "Ultra-Low-Mass"-Tonarm (ULM).

- Gleichlaufschwankungen 0,05% (DIN) bzw. 0,03% (WMRS).
- Digitalfestes Subchassis und einstellbare DämpfungsfüÙe.
- Magnetsystem MAG 2-E mit elliptischer Nadel.
- Effektive Nadelmasse 0,5 mg.
- Frontbedienung für Start, Drehzahl und siliconbedämpf-ten Tonarmlift.
- Stroboskop-Anzeige über Leuchtdioden.
- Drehzahlfeinabstimmung ± 5%.
- Selbstarretierende Klarsicht-haube.

**atelier  
Abmessungen**

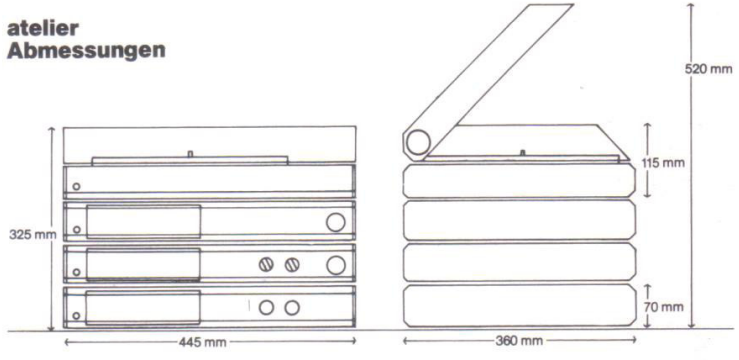

**Preise**

Receiver	R 1	DM 1.298,-	LS 40	DM 298,-
Verstärker	A 2	DM 1.198,-	LS 60	DM 398,-
Tuner	T 2	DM 988,-	LS 70	DM 448,-
Plattenspieler	P 2	DM 798,-	LS 80	DM 548,-
Plattenspieler	P 3	DM 998,-	LS 100	DM 678,-
Cassettendeck			LS 120	DM 778,-
C 2 schwarz		DM 1.198,-	LS 150	DM 1.398,-
C 2 kristallgrau		DM 1.218,-	LS 150 aktiv	DM 2.300,-
C 3 schwarz		DM 1.758,-	Verstärker	
Subwoofer	SW 2	DM 1.630,-	einschub	PA 1 DM 1.000,-



**LS 150.** Regie-Lautsprecher für professionelle Ansprüche.

- 150/300 Watt Belastbarkeit.
- Zwei Tieftöner in akustisch getrennten Kammern.
- Tieftonchassis mit "Stiff-lite"-Membranen und Schwingspulen in Braun Formband-Technologie.
- Aufwendige, innenbedämpfte 50-mm-Kalotten-Mitteltöner und 25-mm-Kalotten-Hochtöner mit gekühlten Litzen.
- Vorbereitet für Verstärker-einschub PA 1.

LS 150	
Musikbelastbarkeit:	300 Watt
Nennbelastbarkeit:	150 Watt
Übertragungsbereich:	18 ... 30.000 Hz
Wirkungsgrad:	91 dB (1 W/1 m)
Abmessungen (B x H x T):	26,5 x 105 x 30 cm
Brutto-Volumen:	75/70 l
Impedanz:	6 Ohm
Ausführung:	Schwarz



**SW2.** Spezial-Tiefton-Lautsprecher (Subwoofer) in eingebautem 3-Weg-Endverstärker.

- 100/140 Watt Leistung im Tieftonkanal
- Anschlüsse für 2 externe Satelliten-Lautsprecher: 50/70 Watt an 4 Ohm.
- Eingangsempfindlichkeit umschaltbar
- 30-cm-Tiefton-Lautsprecher mit 50-mm-Schwingspulen-durchmesser.
- Abmessungen (B x H x T) 44,5 x 43,5 x 36 cm.
- Untere Grenzfrequenz 18Hz

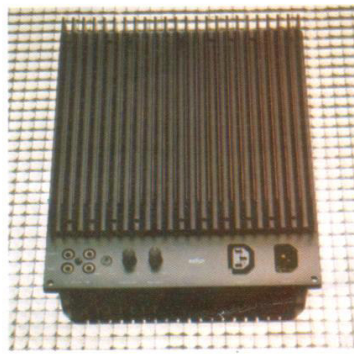

**PA 1.** Verstärkereinschub zum Aktivbetrieb des Braun Lautsprechers LS 150.

- 2-Weg-Verstärker mit 130/180 Watt (Tiefton Kanal) und 80/120 Watt (Mittel-Hochtonkanal).
- Vorverstärkerstufen und Signaldetektor in Standby-Schaltung zur Einschaltung des Endverstärkers.
- Umschaltbare Eingangsempfindlichkeit.
- Einfacher Einbau in Braun LS 150.

# Braun atelier. Zukunft als Konzept.

Braun Audio-Video-Programm

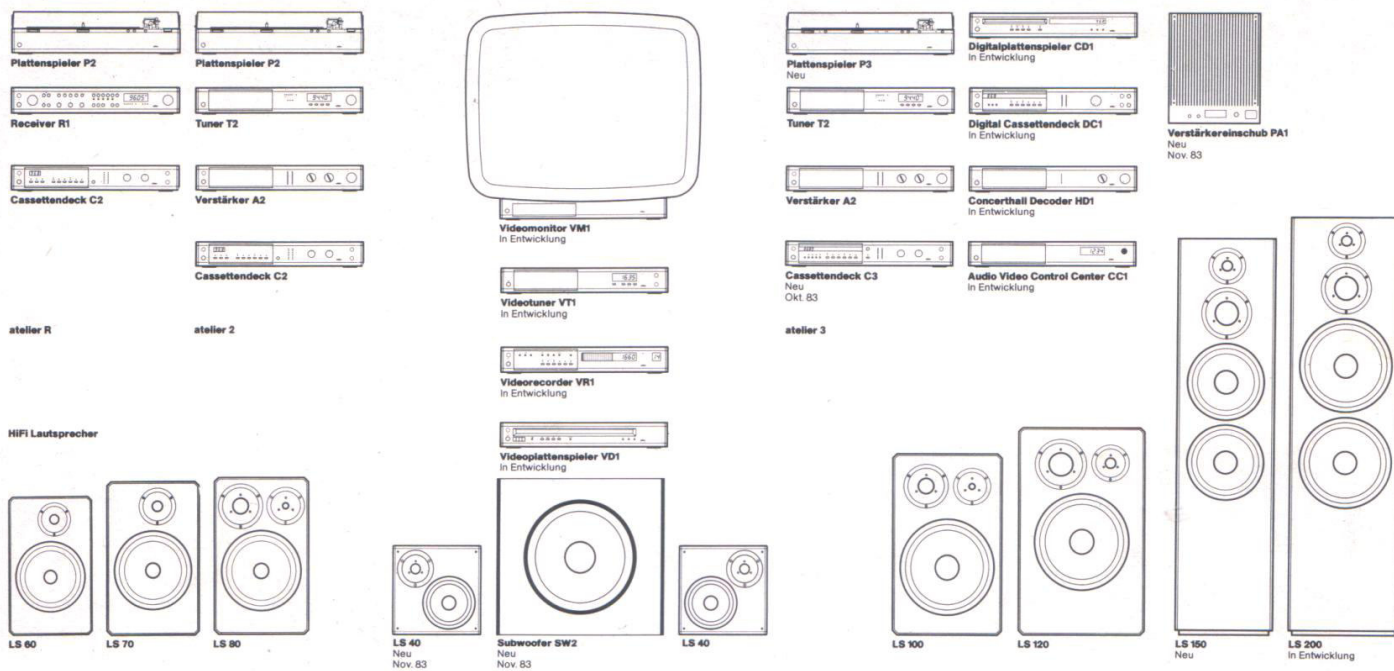

## Braun atelier und Braun Lautsprecher. Beim Testen unter den Besten:

**Receiver R1:**  
"Überdurchschnittliches Empfangsteil"  
HiFi Stereophonie 10/82

**atelier R:**  
"Bester Kauf in der Preisklasse um  
3000 Mark"  
Stereoplay 12/82

**atelier R:**  
"Gutes Design und hervorragender Klang"  
Audio 1/83

**Receiver R 1:**  
"Qualitätsurteil gut"  
Stiftung Warentest 7/83

**Cassettendeck C 2:**  
"Testsieger"  
Audio 11/82

**Verstärker A 2:**  
"Oberste Qualitätsgruppe"  
FonoForum 12/82

Jeder Baustein der Braun atelier Linie ist mehr als ein hochwertiges HiFi-Gerät. Er ist zugleich Einstieg in die audiovisuelle Zukunft. Im gleichen Design – frei aufstellbar im Raum ohne sichtbare Kabel – werden Bausteine im Digital- und Videobereich die atelier Linie nahtlos fortsetzen.

**Tuner T 2:**  
"Klanglich überzeugend"  
Audio 12/82

**Tuner T 2:**  
"Spitzengruppe"  
Stereo 2/83

**Braun Lautsprecher LS 70:**  
"Klang: Gut bis sehr gut"  
"Preis/Leistungsverhältnis: Gut bis sehr gut"  
Stereoplay 4/83

**Braun Lautsprecher LS 120:**  
"Wer Hör- und Wohnqualität miteinander verbinden will, muß sie in die engere Wahl ziehen."  
Audio 2/83

**Braun Lautsprecher LS 120:**  
"... die Braun LS 120, die durch ihre klangliche Ausgewogenheit positiv auffällt."  
Stereo 7/83

**Braun Lautsprecher LS 150:**  
"Top-Lautsprecher im Top-Design"  
FonoForum 5/83

**Braun Lautsprecher LS 150:**  
"Der Sauberkeit in der Reproduktion entspricht eine unzweifelhafte Impulsfestigkeit... Auch gewaltige Dynamiksprünge können sie nicht aus der Ruhe bringen."  
Stereo 6/83



...alles spricht für **deutsch**

Gutenbergstr. 35 · 6800 Mannheim

Braun Electronic GmbH  
Am Auernberg 12, Postfach 1150  
D-6242 Kronberg/Ts.

Schweiz: Telson AG  
Albisriederstr. 232  
CH-8047 Zürich

Luxemburg: Ducal Electronics  
21, route de Thionville  
L-2611 Luxembourg

Niederlande: Geo C. F. Kauderer B. V.  
Importeur van Braun Audio-Video  
Nijverheidswerf 21  
NL-1402 BV Bussum

Belgien: RAEMCO s.p.r.l.  
126 Avenue Brugmann  
B-1060 Bruxelles