

Kundendienstschrift · Service Manual



Inhaltsverzeichnis

	Seite
Technische Daten	2
Zerlegungs- und Reparaturhinweise	3, 4
Prüf- und Abgleichhinweise	5, 6
Lage der Meß- und Abgleichpunkte	7
Pegel/Signalflußdiagramm	8
Schaltbild	9, 10
Bestückungsplan	11, 12
Halbleiteranschlußpunkte	12
Blockschaltplan Dolby-IC	12
Explosionszeichnung Gerät	13
Ersatzteilliste Gerät	14
Explosionszeichnung Laufwerk I	15
Ersatzteilliste Laufwerk I	16
Explosionszeichnung Laufwerk II	17
Ersatzteilliste Laufwerk II	18
Ersatzteilliste elektr. Bauteile	19

Table of Contents

	Page
Technical Data	2
Disassembly and Repair Hints	3, 4
Test and Alignment Hints	5, 6
Position of Test and Alignment Points	7
Level/Signal Diagram	8
Circuit Diagram	9, 10
Component Plan	11, 12
Semi Conductor Connections	12
Block Diagram Dolby IC	12
Exploded View, Unit	13
Spare Parts List, Unit	14
Exploded View, Drive Mechanism I	15
Spare Parts List, Drive Mechanism I	16
Exploded View, Drive Mechanism II	17
Spare Parts List, Drive Mechanism II	18
Spare Parts List, el. Components	19

Blaupunkt HiFi-Geräte erfüllen die in der DIN 45 500 geforderten Werte.

Die Sicherheitsbestimmungen der Internationalen Sicherheitsnorm IEC 65 werden eingehalten und sind bei jeder Reparatur zu beachten.

Alle Bauteile die mit einem solchen Symbol \triangle gekennzeichnet sind, müssen durch Originalteile ersetzt werden.

Blaupunkt HiFi units fulfilling the values claimed for in DIN 45 500.

The unit conforms to the security instructions of the International Security Standard IEC 65 and have to be observed when repairing the set.

All components marked by \triangle have to be replaced by original parts.

Technische Daten

Technical Data

Bezeichnung	Wert Value	Designation
Netzspannung	220 V, 50 Hz	Supply voltage
Laufwerk	Belt Drive	Drive mechanism
Bandgeschwindigkeit	4,75 cm/sec	Tape speed
Drift	$\pm 1\%$	Drift
Tonhöenschwankung	$\pm 0,15\%$	Pitch variation
Übertragungsbereich nach DIN:		Transmission range acc. to DIN:
Fe ₂ O ₃	40 Hz – 12,5 kHz	Fe ₂ O ₃
CrO ₂ / METAL	40 Hz – 14 kHz	CrO ₂ / METAL
Rauschminderungssystem	Dolby B	Noise Reduction System
Ruhegeräuschspannungsabstand:		Rest to-noise ratio:
Fe ₂ O ₃ Dolby ein	63 dB	Fe ₂ O ₃ Dolby on
Fe ₂ O ₃ Dolby aus	56 dB	Fe ₂ O ₃ Dolby off
CrO ₂ Dolby ein	64 dB	CrO ₂ Dolby on
CrO ₂ Dolby aus	57 dB	CrO ₂ Dolby off
METAL Dolby ein	64 dB	METAL Dolby on
METAL Dolby aus	58 dB	METAL Dolby off
Übersprechdämpfung (f = 1 kHz)	> 40 dB	Cross-talk attenuation (f = 1 kHz)
Höhenaussteuerbarkeit:		Pitch control range:
Fe ₂ O ₃	- 14 dB	Fe ₂ O ₃
CrO ₂	- 13 dB	CrO ₂
METAL	- 6 dB	METAL
Eingangsempfindlichkeit:		Input sensitivity:
Mikrofonbuchse	0,3 mV/2,3 k Ω	Microphone jack
DIN-Buchse	0,3 mV/6,8 k Ω	DIN-socket
Ausgangsspannung	580 mV	Output voltage
Löschdämpfung	> 66 dB	Erase attenuation
Umspulzeit C 60	< 115 sec	Rewinding time
Eingänge	MICROPHONE DIN-Buchse	Inputs
Ausgang	DIN-Buchse	Output
Abmessungen:		Dimensions:
Breite	250 mm	Width
Höhe	115 mm	Height
Tiefe	230 mm	Depth
Gewicht	3,7 kg	Weight
Farbe		Colour
Gehäuse: silbergrau		Chassis: silvergrey
Frontplatte: silbergrau		Front panel: silvergrey

Zerlegungs- und Reparaturhinweise

1. Ausbau des Laufwerks

Für Reparaturarbeiten am Laufwerk muß dieses ausgebaut werden. Hierzu die entsprechenden Zuleitungen kennzeichnen und ablöten (Schaltkontakte, Tonkopf, Löschkopf, Magnetschalter, Motor). Die Antriebspese zum Zählwerk abnehmen. Den Bowdenzug platinenseitig abnehmen. Entsprechende Befestigungsschrauben entfernen, und Laufwerk herausnehmen.

2. Ausbau der Motorpese

- Laufwerk gemäß Ziffer 1 ausbauen.
- Die Schrauben 1, 2, Fig. 2 sowie 1, 2, Fig. 3 entfernen.
- Motorchassis abziehen und Motorpese herausnehmen.

3. Ausbau diverser Antriebsteile

Ist das Gerät gemäß Ziffer 1 und 2 zerlegt, so können nach Entfernen der entsprechenden Sicherungsscheiben (1-3, Fig. 4), Steuerzahnrad, Zwischenantrieb oder Aufwickelantrieb ausgebaut werden.

4. Ausbau der Andruckrolle

- Tastenverkleidung abschrauben.
- Sicherungsscheibe 4, Fig. 5, entfernen und Andruckrolleneinheit abziehen.

5. Ausbau von Ton- und Löschkopf

- Tastenverkleidung abschrauben.
- Befestigungsschrauben entfernen und Ton- bzw. Löschkopf abnehmen.

Achtung: Nach Austausch des Tonkopfes ist der Azimutwinkel neu einzustellen (siehe Seite 5).

6. Ausbau der Wickelteller

- Gerät gemäß Ziffer 1 und 2 zerlegen.
- Kunststoffkappen 1, 2, Fig. 5 abhebeln und Wickelteller abziehen.

7. Einstellung des Capstanspiels

Die Lagerschraube 2, Fig. 1, ist so einzustellen, daß das axiale Spiel der Capstanwelle 0,2-0,3 mm beträgt. Nach dem Einstellen mit Sicherungslack festlegen.

Disassembly and Repair Hints

1. Removal of drive mechanism

The drive mechanism has to be removed for repair work. For that purpose, the appropriate wires have to be identified and unsoldered (switching contacts, P/R head, erasure head, magnetic switch, motor). Remove the drive belt to the counter and the bowden cable to the board. Remove the associated attachment screws and lift out the drive mechanism.

2. Removal of the drive belt

- Remove the drive mechanism in accordance with item 1.
- Remove screws 1, 2, Fig. 2 and 1, 2, Fig. 3.
- Withdraw the motor chassis and take out the drive belt.

3. Removal of various drive items

After disassembly of the unit in accordance with nr. 1 and 2, the control gear, friction and the wind up drive can be removed after taking away the appropriate retainer washers 1-3, Fig. 4.

4. Removal of the rubber pinch roller

- Unscrew the key covering.
- Remove retainer washer 4, Fig. 5 and withdraw the rubber pinch roller.

5. Removal of the P/R- and erasure head

- Unscrew the key covering.
- Remove the attachment screws and withdraw the P/R or erasing head.

Attention: Readjustment of the azimuth angle is required after P/R head replacement (see page 5).

6. Removal of the spindles

- Disassemble the unit in acc. with item 1 and 2.
- Slowly lift the plastic caps 1, 2, Fig. 5 and withdraw the spindles.

7. Adjustment of the capstan clearance

Bearing bolt 2, Fig. 1, has to be adjusted such that the axial clearance of the capstan shaft is 0.2-0.3 mm. Secure the clearance adjustment by means of securing varnish.

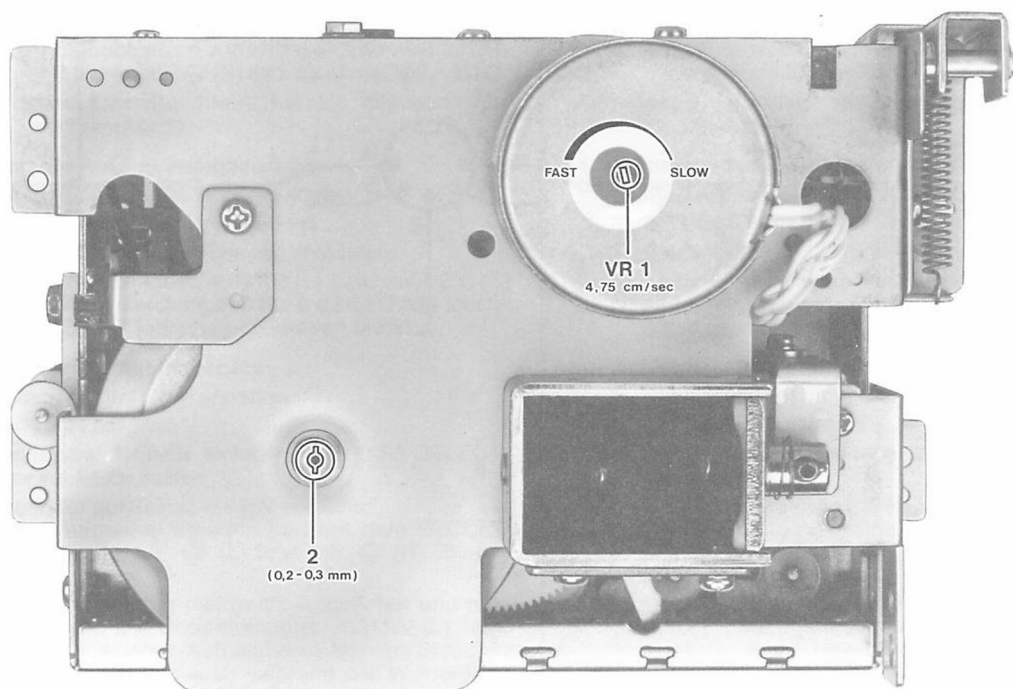

Fig. 1

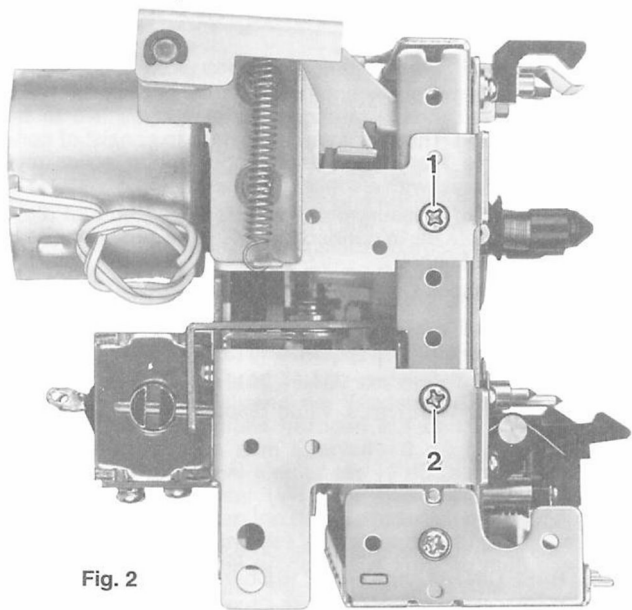

Fig. 2

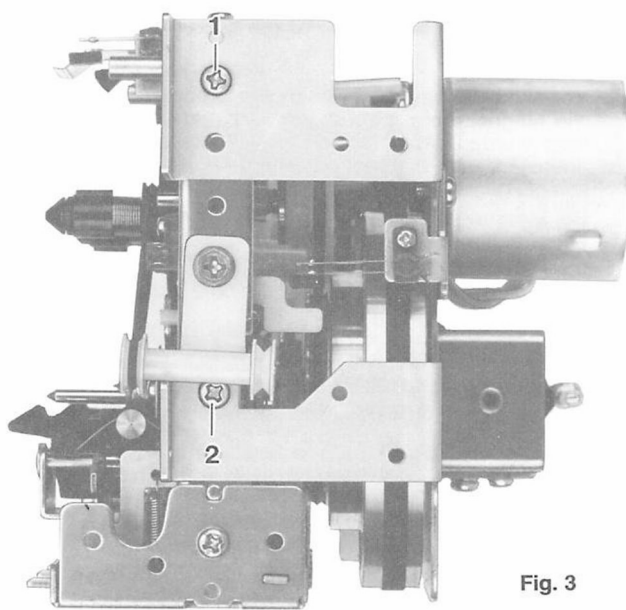

Fig. 3

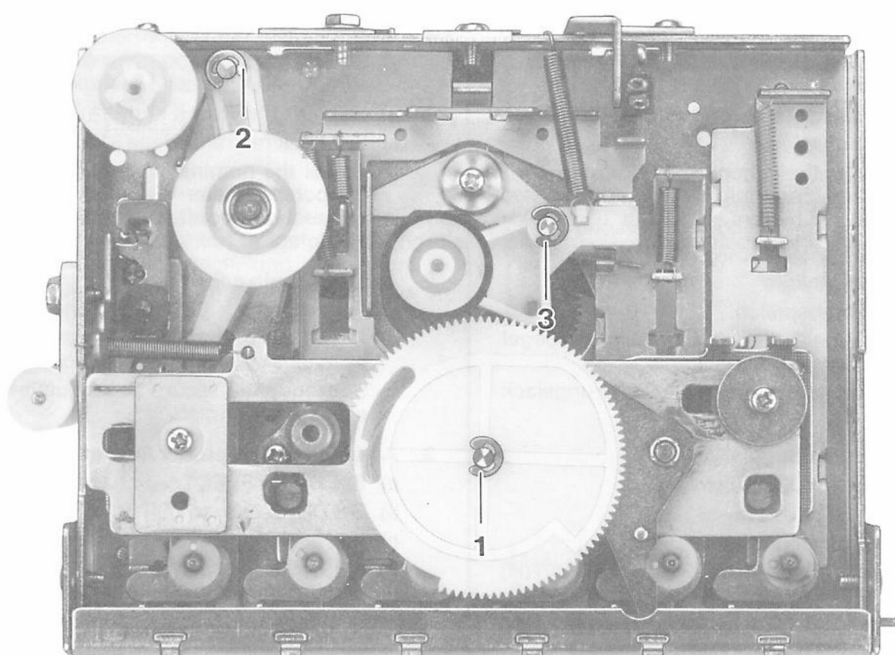

Fig. 4

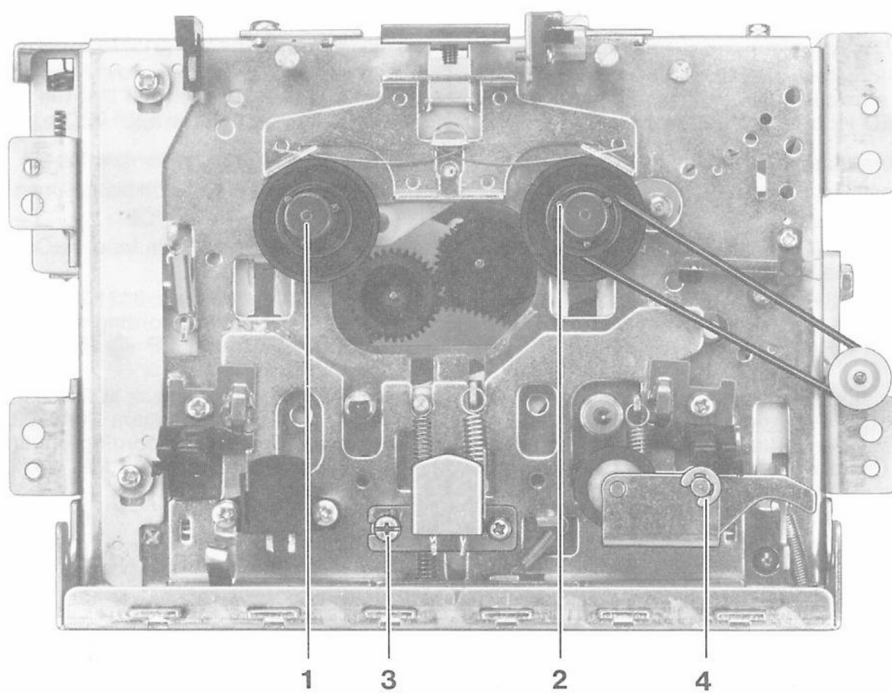

Fig. 5

Prüf- und Abgleichhinweise

Anmerkungen

1. Vor allen Messungen müssen die bandberührenden Teile wie Magnetköpfe, Führungen, Capstan usw. entmagnetisiert werden. Abgleichwerkzeuge müssen aus nichtmagnetisierbarem Material bestehen. Andruckrolle und Kopfspiegel gegebenenfalls mit Spiritus reinigen.
2. Bei Messungen mit abgenommener Bodenplatte muß eine entsprechende Masseverbindung hergestellt werden (Rückwand an Frontplatte).
3. Die Induktivitäten CP 101/102/201/202 sowie L301 dürfen nicht verdreht werden!

Erforderliche Meßmittel:

1. NF-Sinusgenerator 30 Hz – 20 kHz
2. NF-Voltmeter mit Effektivwertanzeige $f_g = 90$ kHz, $R_i \geq 1$ M Ω .
3. Testcassetten:
 - a) 3150 Hz – Aufzeichnung
 - b) 10000 Hz – Aufzeichnung
 - c) 333 (315) Hz – Aufzeichnung, 0 dB, CrO₂
 - d) BASF DIN-Bezugsband Fe, TP 18 Charge T 308 S
 - e) BASF DIN-Bezugsband Cr, TP 18 Charge T 401 R
 - f) METAL-Bezugsband
4. Wow & Fluttermeter

1. Einstellung der Bandgeschwindigkeit

- a) Gerät einschalten und Motor bei Zimmertemperatur ca. 5 Minuten einlaufen lassen.
- b) Wow & Fluttermeter anschließen und eichen.
- c) Testcassette 3150 Hz abspielen.
- d) Mit dem im Motor befindlichen Potentiometer VR1 (siehe Fig. 1) die Sollgeschwindigkeit von 4,75 cm/sec einstellen. Die Drift darf hierbei $\pm 1\%$, die Tonhöhen-schwankung (Flutter) $\pm 0,15\%$ betragen.

2. Einstellung des Azimuthwinkels

- a) Testcassette 10000 Hz abspielen.
- b) Mit der Justierschraube 3, Fig. 5, die Ausgangspegel beider Kanäle auf Maximum einstellen.
- c) Anschließend die Justierschraube mit Sicherungslack festlegen.

3. Einstellung des Wiedergabepegels

- a) TAPE-SELECT-Schalter auf CrO₂ stellen.
- b) DOLBY-Taste auf „Aus“.
- c) 333 (315) Hz/0 dB – Aufzeichnung abspielen.
- d) Mit den Potentiometern AVR101 (L) bzw. AVR 201 (R) an MP ① (L) bzw. MP ② (R) 580 mV einstellen.

Achtung: Diese Einstellung wird für den folgenden Abgleich vorausgesetzt.

4. Einstellung der Aussteuerungsanzeige

- a) TAPE-SELECT-Schalter auf CrO₂ stellen.
- b) DOLBY-Taste auf „Aus“.
- c) 333 (315) Hz/0 dB – Aufzeichnung abspielen.
- d) Mit den Potentiometern AVR 103 (L) bzw. AVR 203 (R) die Anzeige so einstellen, daß die 0 dB-LED satt leuchtet, die 3 dB-LED jedoch noch dunkel bleibt.

5. Einstellung des Aufnahmepegels

- a) Prüfaufbau gemäß Fig. 6 erstellen.
- b) DOLBY-Taste auf „Aus“.
- c) DIN-Bezugsband Fe₂O₃ einlegen und TAPE-SELECT-Schalter auf Fe₂O₃ stellen.
- d) NF-Generator auf 333 Hz 6,9 mV einstellen. Gerät auf Aufnahme schalten und mit dem RECORD LEVEL-Regler an MP ① (L) bzw. MP ② (R) 580 mV einstellen.
- e) Mit dieser Einstellung mehrmals aufnehmen und wieder abspielen. Die Potentiometer AVR102 (L) bzw. AVR 202 (R) vor jeder Aufnahme in kleinen Schritten so weit verstellen, bis auch während der Wiedergabe 580 mV an MP ① (L) bzw. MP ② (R) anliegen.

Test and Alignment Hints

Notes

1. Prior to any measurements all parts contacting the tape, e.g. magnetic heads guidings, capstan etc. have to be demagnetized. The alignment tools have to consist of non-magnetizable material. Clean rubber pinch roller and mirrors of heads with alcohol, if necessary.
2. In the case of measurements with removed bottom plate an appropriate earth connection has to be provided (Rear panel to front panel).
3. The inductances CP 101/102/201/202 and L301 must not be tuned.

Measurement equipment required

1. AF-sinusoidal generator 30 Hz – 20 kHz
2. AF-voltmeter with r.m.s. value display $f_g = 90$ kHz, $R_i \geq 1$ M Ω .
3. Test cassettes:
 - a) 3150 Hz reference tape
 - b) 10000 Hz reference tape
 - c) 333 (315) Hz reference tape, CrO₂, 0 dB
 - d) BASF DIN Ref. tape Fe, TP 18 Charge T 308 S
 - e) BASF DIN Ref. tape Cr, TP 18 Charge T 401 R
 - f) METAL reference tape
4. Wow & Fluttermeter

1. Adjustment of tape speed

- a) Switch on the equipment and allow the motor to run for about 5 minutes in a tempered room.
- b) Connect the Wow & Fluttermeter and calibrate.
- c) Playback reference tape 3150 Hz.
- d) Adjust the nominal speed of 4.75 cm/sec by means of the potentiometer VR1 (see Fig. 1) in the motor. In this connection a drift of $\pm 1\%$ and a flutter of 0.15 % is acceptable.

2. Azimuth angle adjustment

- a) Playback the 10000 Hz reference tape.
- b) Adjust the output levels of both channels to maximum by means of the adjustment screw 3, Fig. 5.
- c) Subsequently secure the adjustment screw by means of securing varnish.

3. Adjustment of reproduction levels

- a) Set TAPE SELECT switch to CrO₂.
- b) Set DOLBY key to "Off".
- c) Playback the 333 (315) Hz/0 dB reference tape.
- d) Adjust 580 mV on MP ① (L) and MP ② (R) by means of potentiometers AVR 101 (L) and AVR 201 (R).

Attention: This adjustment is a requirement for following alignment.

4. Adjustment of the recording level display

- a) Set TAPE SELECT switch to CrO₂.
- b) Set DOLBY key to "Off".
- c) Playback the 333 (315) Hz/0 dB reference tape.
- d) Adjust display by means of potentiometers AVR 103 (L) and AVR 203 (R) such that the 0 dB-LED is fully illuminated and that the 3-dB LED is still dark.

5. Adjustment of the recording level

- a) Provide test set up in accordance with Fig. 6.
- b) Set DOLBY key to "Off".
- c) Load DIN reference tape Fe₂O₃ and set TAPE SELECT switch to Fe₂O₃.
- d) Set AF-generator to 333 Hz, 6.9 mV. Set the unit to recording mode and adjust 580 mV on MP ① (L) and MP ② (R) by means of the RECORD LEVEL control.
- e) Record and playback at this adjustment several times. Adjust potentiometers AVR102 (L) and AVR 202 (R) prior to every recording in small increments until 580 mV are present at MP ① (L) and MP ② (R) also during playback.

Prüf- und Abgleichhinweise

6. Einstellung der Vormagnetisierung (Bias)

- METAL-Bezugsband einlegen und TAPE-SELECT-Schalter auf METAL stellen.
- Gerät auf Aufnahme schalten.
- NF-Voltmeter an MP 3 und MP 4 für den linken Kanal bzw. an MP 5 und MP 6 für den rechten Kanal anschließen. Mit VR 304 (L) bzw. VR 305 (R) 9 mV Spannungsabfall einstellen (Grobabgleich).
- Meßaufbau gemäß Fig. 6 erstellen. NF-Generator auf 333 Hz, 6,9 mV einstellen.
- Mit dem RECORD-LEVEL-Regler in Stellung RECORD an MP 1 (L) bzw. MP 2 (R) 30 mV einstellen.
- Bei 333 Hz und 14 kHz mehrmals aufnehmen und abspielen. Während der Wiedergabe muß der Pegel des 14 kHz-Signals bezogen auf den Pegel des 333 Hz-Signals in dem Intervall -3 dB bis $+1$ dB bleiben. Ist der Pegel kleiner als -3 dB, so muß das jeweilige Potentiometer (VR 304 L bzw. VR 305 R) schrittweise im Uhrzeigersinn gedreht werden, bis der Pegel stimmt (Verringerung des Vormagnetisierungsstroms). Ist der Pegel größer als $+1$ dB, so muß das jeweilige Potentiometer schrittweise gegen den Uhrzeigersinn gedreht werden (Vergrößerung des Vormagnetisierungsstroms).
- Analog mit CrO₂- und Fe₂O₃-Bändern verfahren. Hierbei werden jedoch beide Kanäle mit einem gemeinsamen Potentiometer eingestellt. Die Grenzpegel entsprechen denen des Metalbandes.
Für Fe₂O₃: 333 Hz/12,5 kHz, Potentiometer AVR 301
Für CrO₂: 333 Hz/14,0 kHz, Potentiometer AVR 303
Der TAPE-SELECT-Schalter ist entsprechend einzustellen.

Anmerkung:

Mit steigender Vormagnetisierung verbessert sich der Klirrfaktor, jedoch verschlechtert sich gleichzeitig der Frequenzgang im oberen Bereich, und umgekehrt. Nach der Einstellung der Vormagnetisierung die Aufnahmeempfindlichkeit prüfen (siehe Ziffer 5).

Test and Alignment Hints

6. Adjustment of bias

- Set the TAPE SELECT switch to METAL.
- Load the METAL reference tape.
- Connect the AF-voltmeter to MP 3 and MP 4 for the left channel, and to MP 5 and MP 6 for the right channel. Set to recording mode. Adjust a voltage drop of 9 mV by means of VR 304 (L) and VR 305 (R) (rough alignment).
- Provide a measurement circuit in acc. with Fig. 6. Adjust the AF-generator to 333 Hz, 6,9 mV.
- Set 30 mV on MP 1 (L) and MP 2 (R) by means of the RECORD LEVEL control in the RECORD position.
- Record and playback several times at 333 Hz and 14 kHz. During playback the level of the 14 kHz-signal must be within the -3 dB to $+1$ dB interval with reference to the level of the 333 Hz signal. If it is below -3 dB, the potentiometer concerned VR 304 (L) and VR 305 (R) must be turned gradually in clockwise direction until the level is correct (Reduction of bias). If the level exceeds $+1$ dB, the potentiometer, the potentiometer concerned must be gradually turned in a counterclockwise direction (Increasing bias).
- The same procedure has to be repeated with the CrO₂ and Fe₂O₃ tapes. In this case, however both channels are adjusted by a common potentiometer. The limiting levels are identical to those of the metal tape.
For Fe₂O₃: 333 Hz/12.5 kHz, potentiometer AVR 301
For CrO₂: 333 Hz/14.0 kHz, potentiometer AVR 303
The TAPE SELECT switch has to be positioned accordingly.

Note:

Increasing bias provides for improvement of the distortion; there is however a degradation in the frequency response in the upper range and vice versa. Check the recording sensitivity (see item 5) after adjustment of the bias.

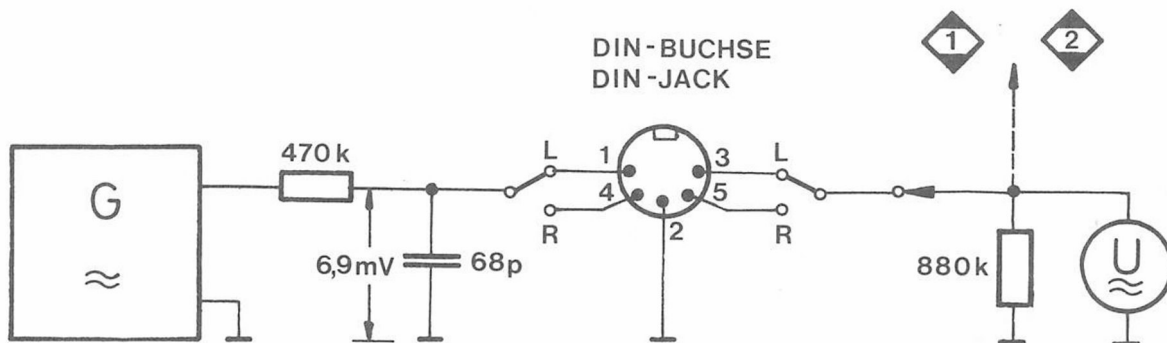

Fig. 6

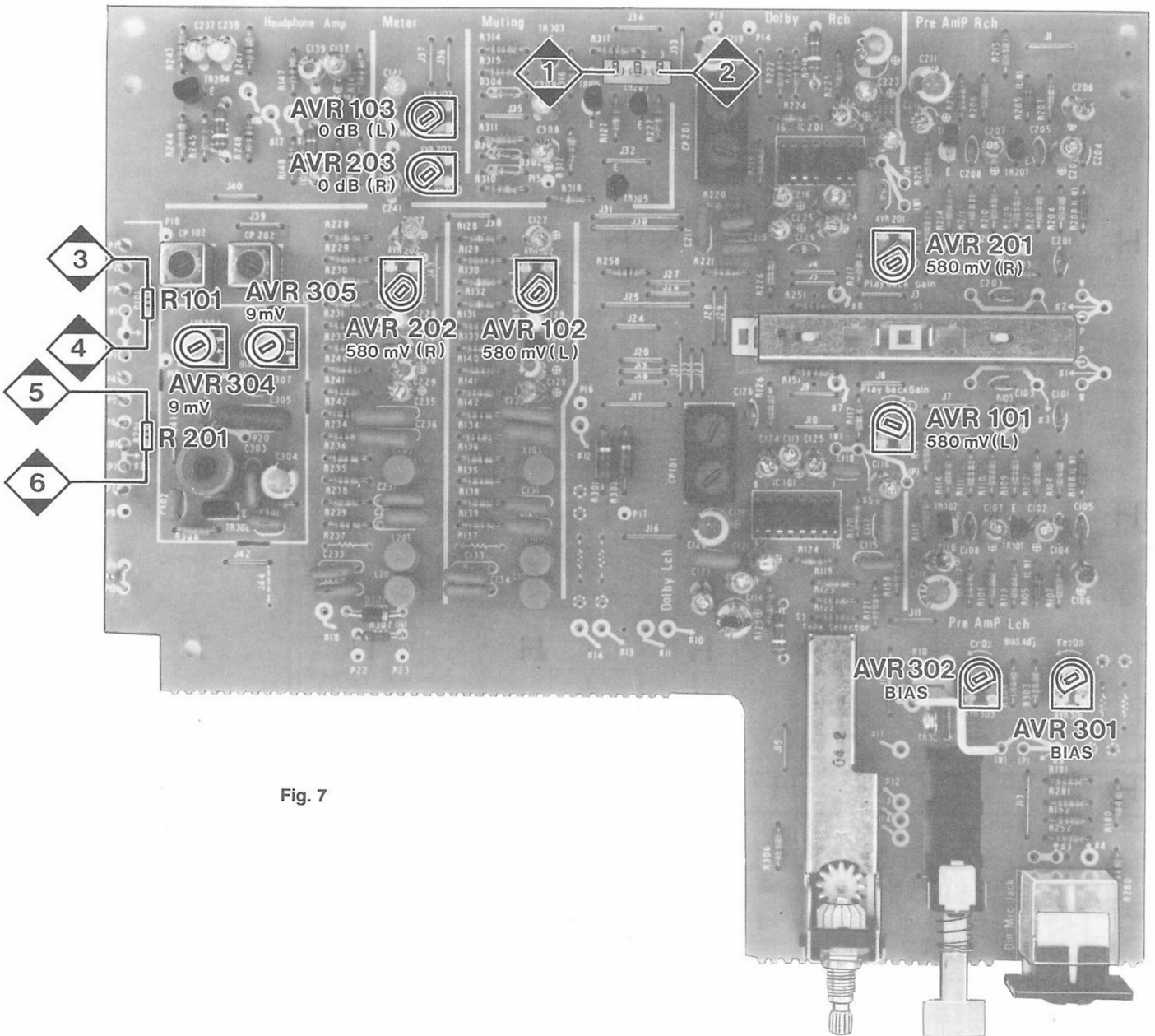
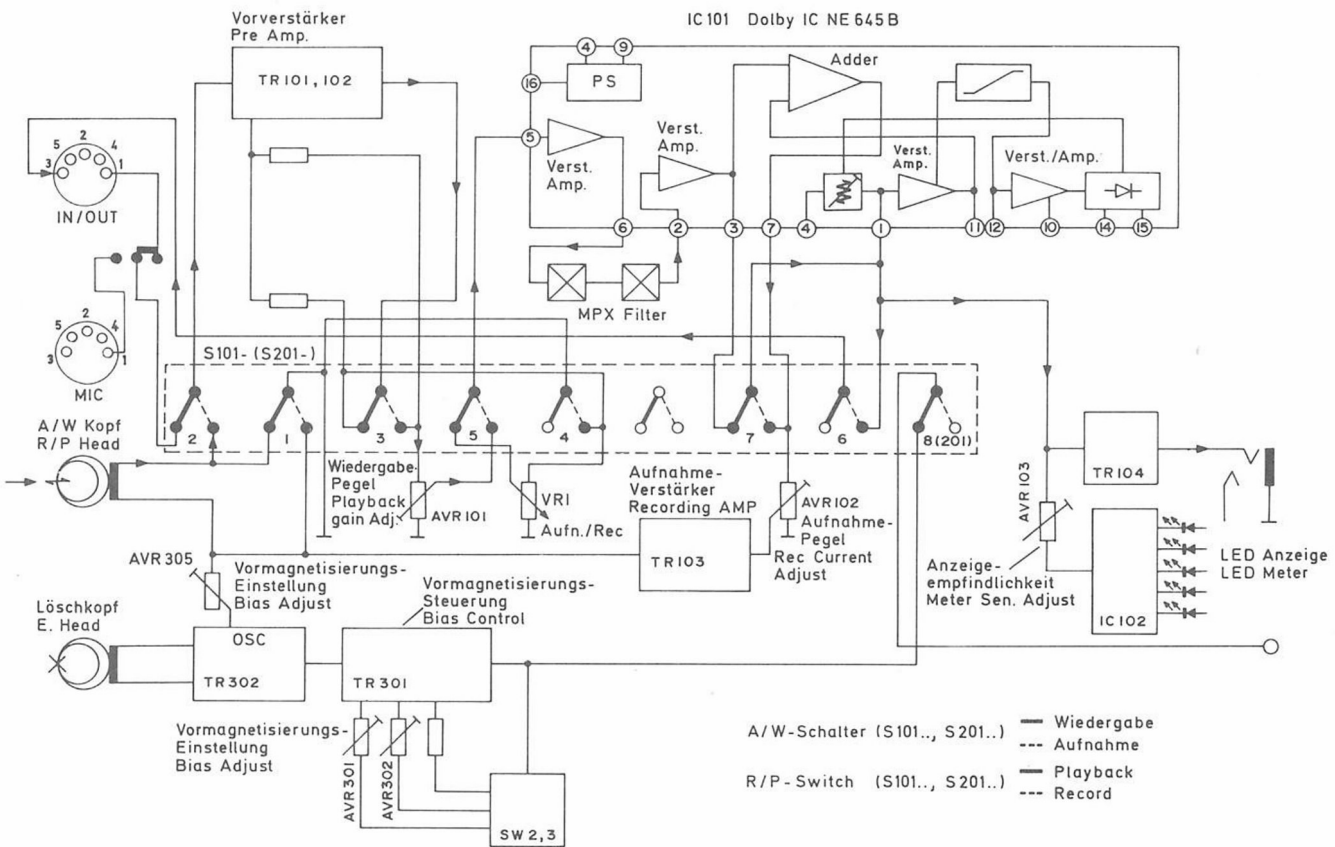
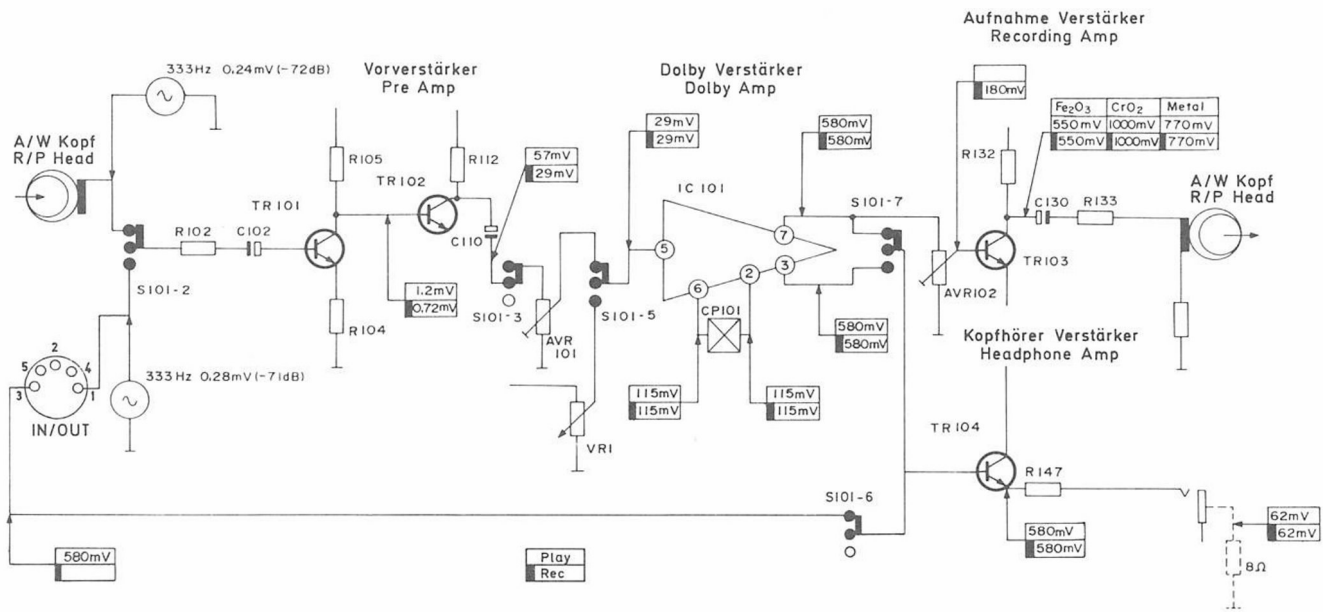

Fig. 7

Pegel/Signalflußdiagramm

Level/Signal Diagram



Schaltbild

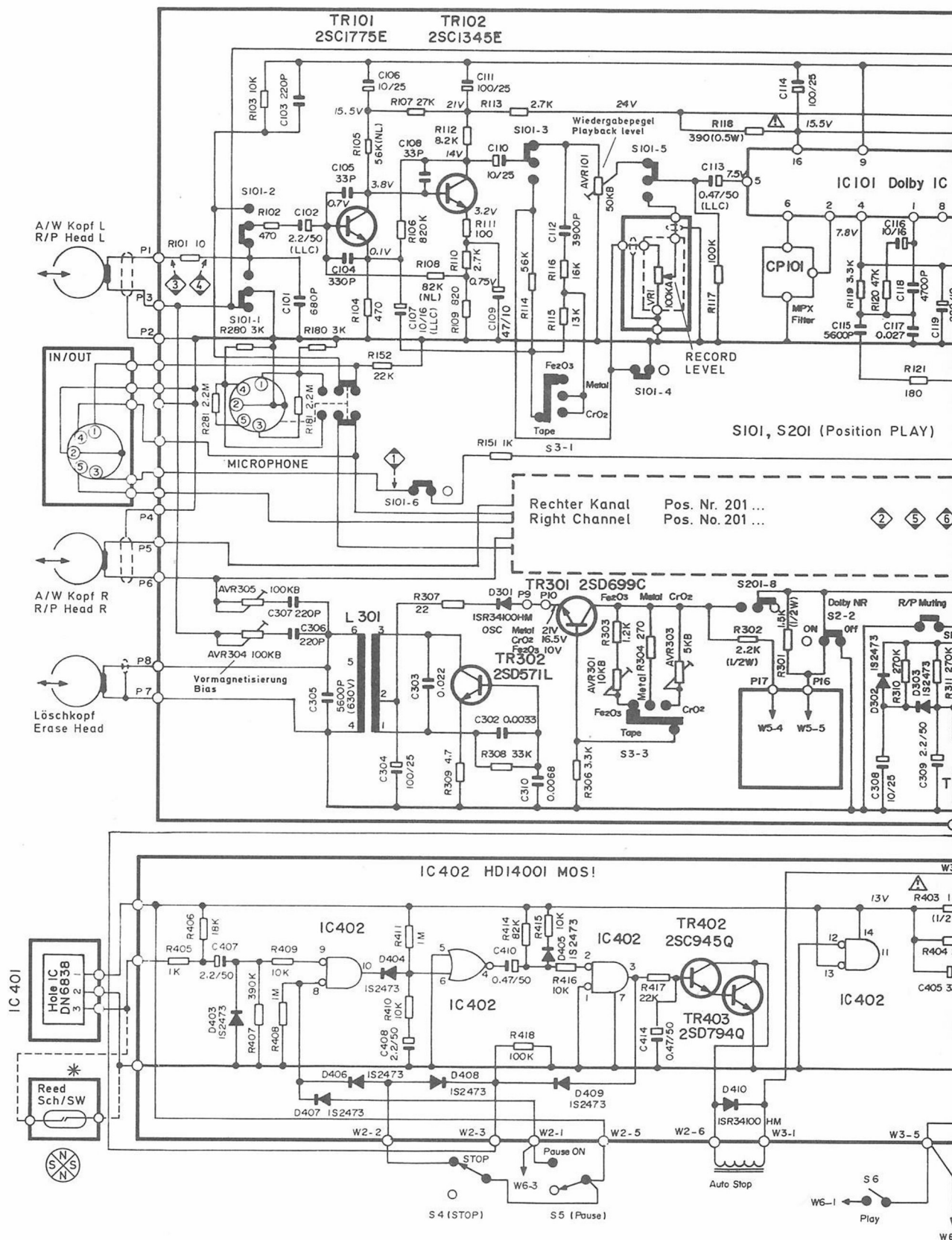

* Bei Bestückung mit Hole IC (IC 401) entfällt der REED-Schalter.
 In case the Hole IC (IC 401) component is mounted the REED SW is not necessary.

Schalter / Switch

	Name	Position
S101	Rec/Play L	Play
S201	Rec/Play R	Play
SW1	Power	Off
S2	Dolby NR	Off
S3	Tape Select	Fe ₂ O ₃
S4	Stop	On
S5	Pause	Off
S6	Play	Off
S7	Cassette	Off

Circuit Diagram

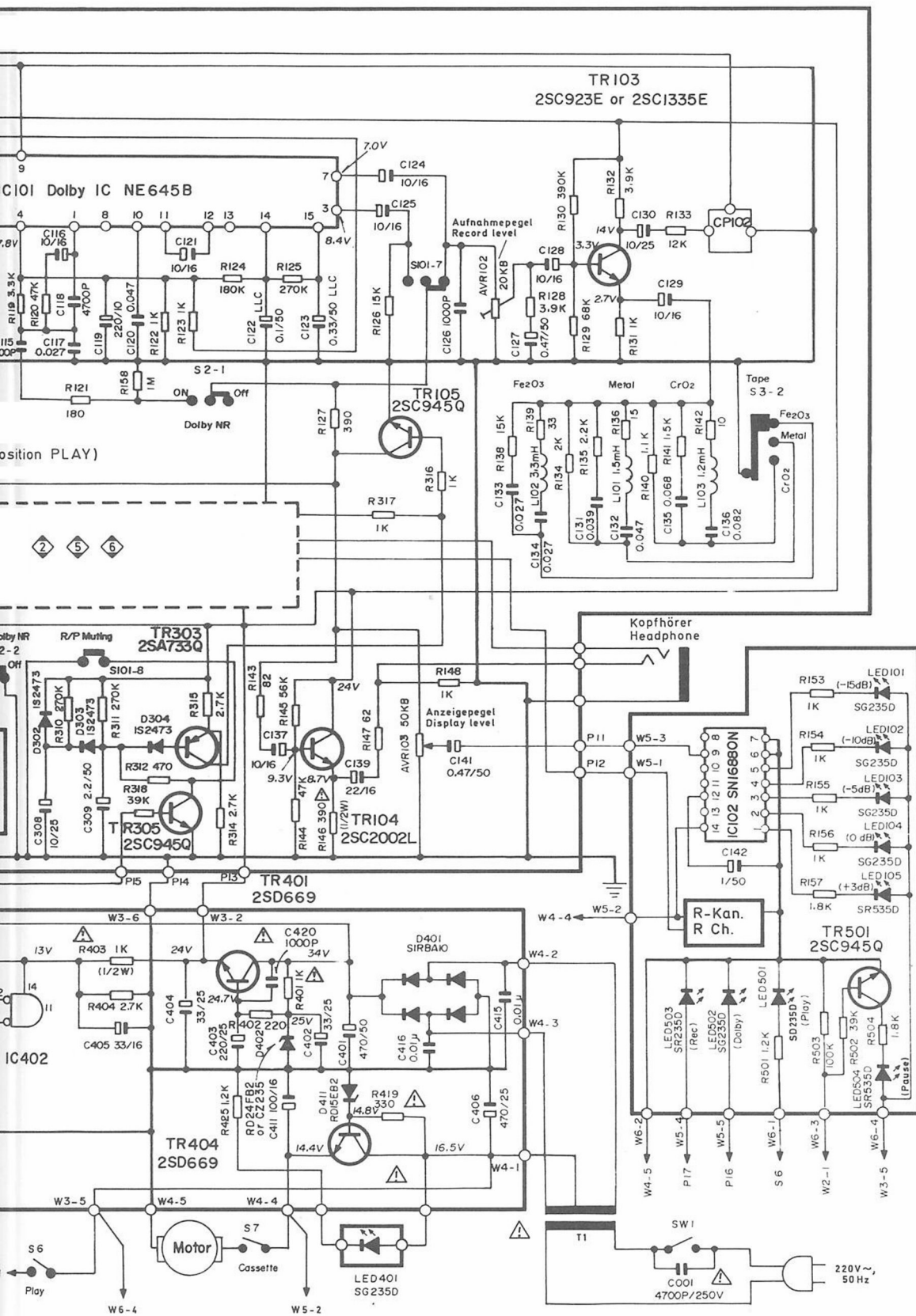

Gleichspannungen Tol. $\pm 15\%$ mit VM Ri $\geq 50\text{ k}\Omega/\text{V}$ gegen \perp gemessen (ohne Signal)

DC voltages tol. $\pm 15\%$ measured with voltmeter Ri $\geq 50\text{ k}\Omega/\text{V}$ against \perp (without signal)

Für Werte ohne Bezeichnung μF oder Ω einsetzen.
Read μF or Ω , respectively, unless otherwise noted.

⚠ Sicherheitsbauelement (muß durch Originalteil ersetzt werden)
Security component (must be replaced by original part)

Bestückungsplan

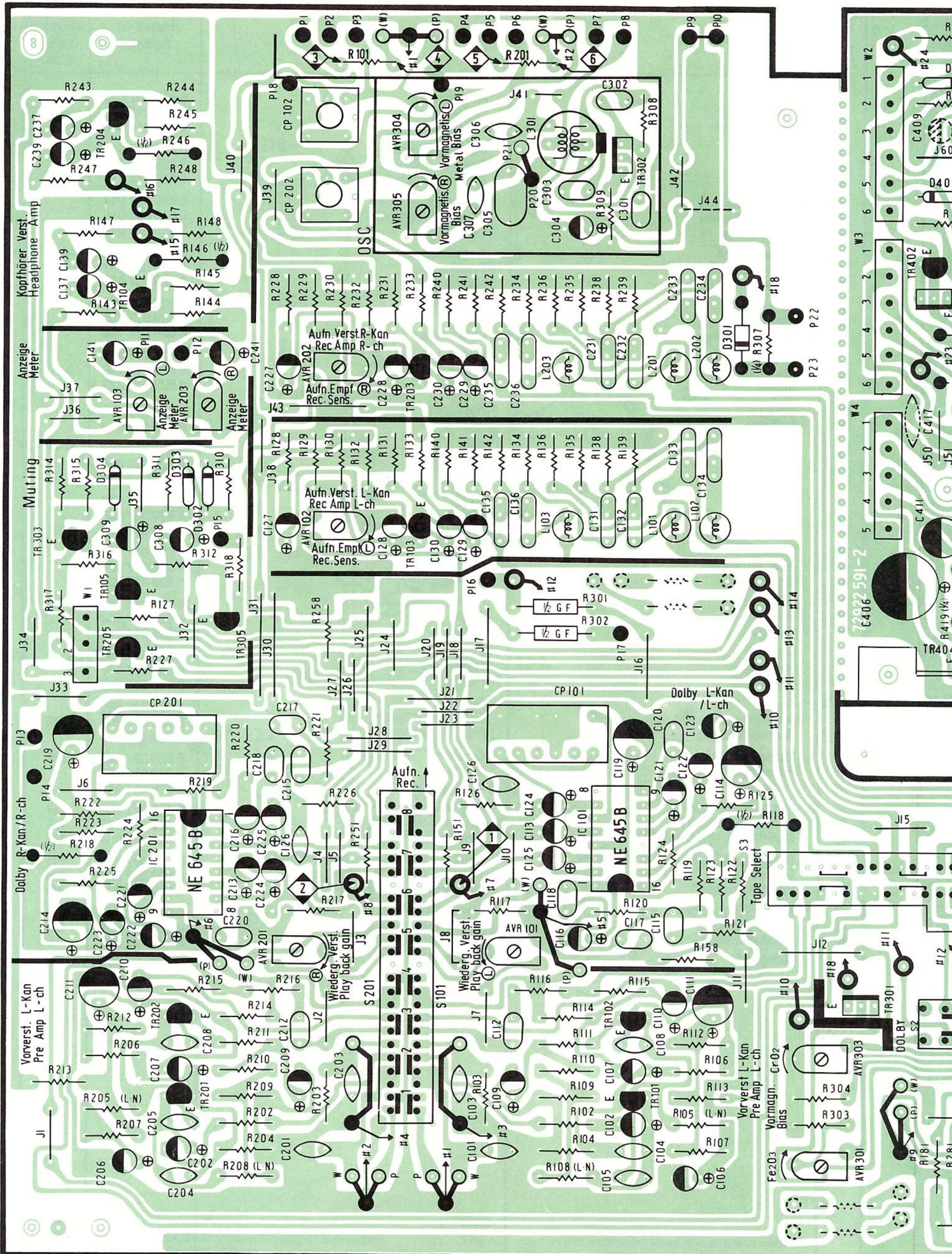

Leiterbahnseite / Printed side

Component Plan

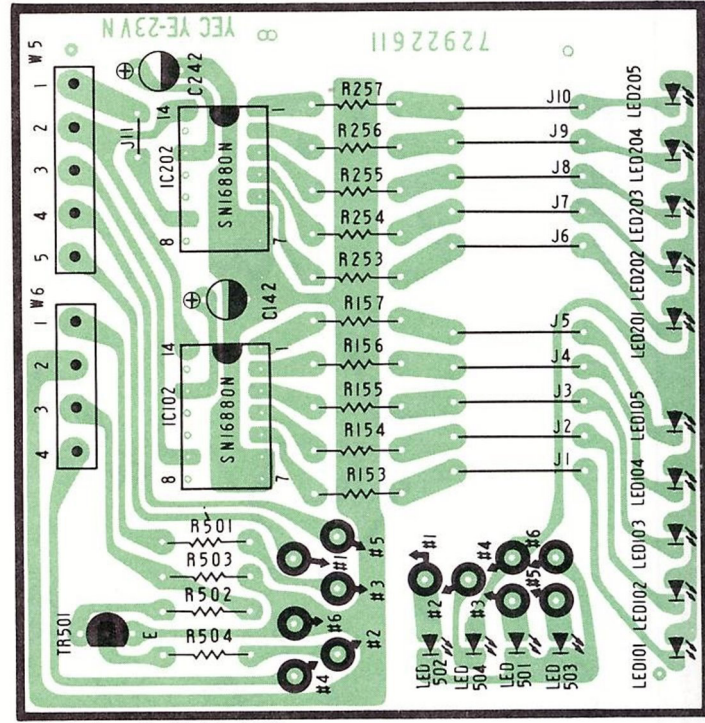
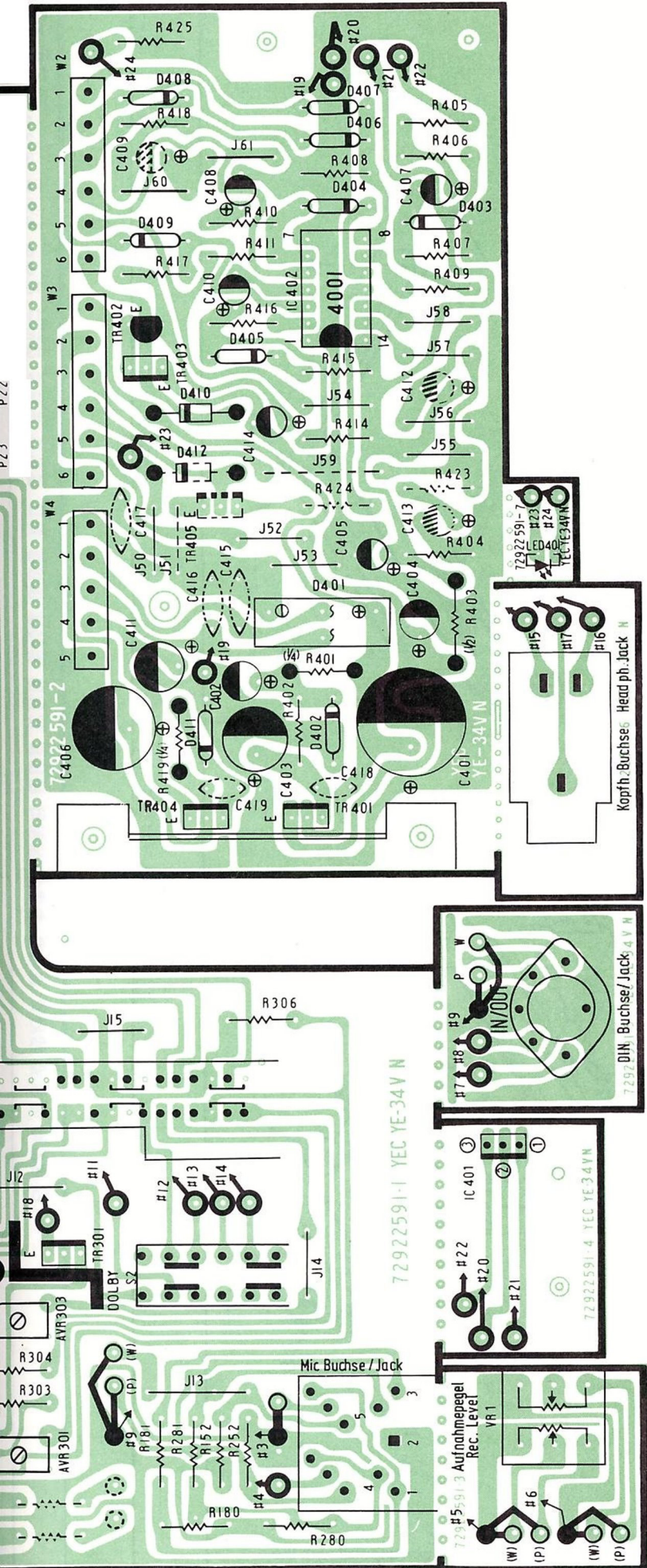

Halbleiter-Anschlußpunkte Semi Conductor Connections



- 2 SA - 733
- 2 SB - 774
- 2 SC - 923
- 2 SC - 945
- 2 SC - 1335
- 2 SC - 1345
- 2 SC - 1775
- 2 SC - 2002
- 2 SC - 2060

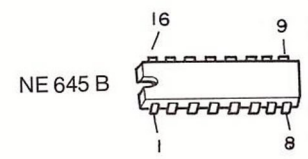
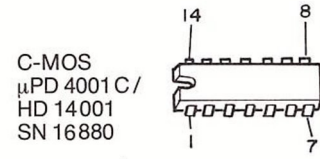
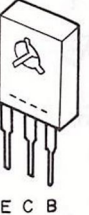
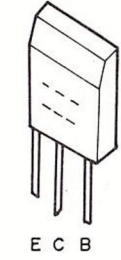
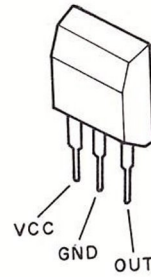

NE 645 B (DOLBY-SYSTEM)

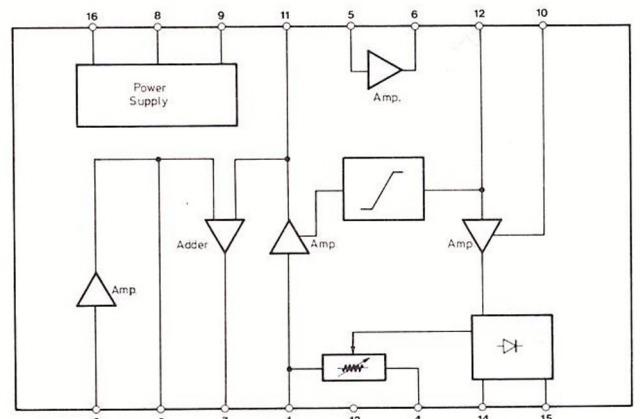

Explosionszeichnung

Exploded View

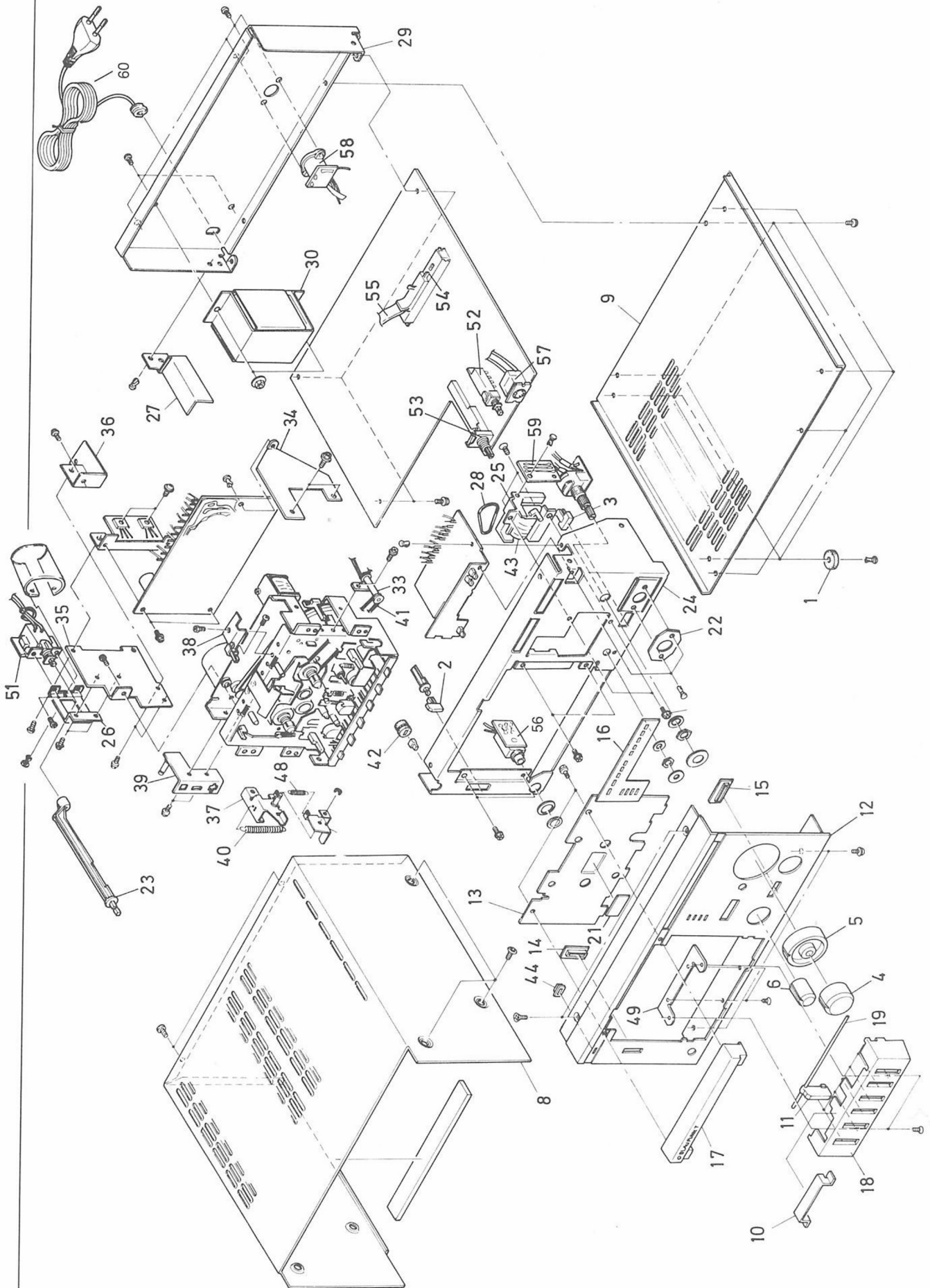

Hinweis:

Die Zahlen in der Explosionszeichnung entsprechen der Lfd. Nr. in der Ersatzteilliste.

Note:

The numbers in the exploded view correspond with the Item No. given in the spare parts list.

Ersatzteilliste

Spare Parts List

Lfd. Nr. Item No.	Bezeichnung	Designation	Bestell-Nr. Part No.	Preis- gruppe Price group
1	Gummifuß	Rubber foot	8 629 007 020	
2	Tastenkopf	Push button	8 629 017 001	AA
3	Tastenkopf	Push button	8 629 017 000	AA
4	Drehknopf	Rotary knob	8 629 017 012	CB
5	Drehknopf	Rotary knob	8 629 017 013	CB
6	Drehknopf	Rotary knob	8 629 017 010	CB
8	Gehäusedeckel	Chassis cover	8 629 007 014	
9	Gehäuseboden	Chassis bottom	8 629 007 015	
10	Abdeckung	Cover	8 629 007 018	
11	Tastenkopf	Push button	8 629 017 002	AA
12	Frontblende	Front panel	8 629 007 001	KL
13	Blende	Mask	8 629 007 012	
14	Führung	Guide	8 629 017 134	
15	Führung	Guide	8 629 017 135	
16	LED-Halterung	LED Holder	8 629 017 136	
17	Abdeckung	Cover	8 629 017 139	
18	Abdeckung	Cover	8 629 017 140	
19	Achse	Axle	8 629 017 223	
21	Spiegel	Reflector	8 629 017 810	
22	Scheibe	Washer	8 629 007 013	
23	Achse	Axle	8 629 017 133	
24	Chassis	Chassis	8 629 007 016	
25	Halterung	Holder	8 629 017 141	
26	Halterung	Holder	8 629 017 142	
27	Winkel	Angle	8 629 017 150	
28	Pese (Zählwerk)	Drive belt (Counter)	8 629 017 900	OF
29	Rückwand	Rear panel	8 629 007 017	
30	Abschirmung	Shield	8 629 017 805	
33	Umlenkrolle	Idler	8 629 017 222	
34	Winkel	Angle	8 629 017 143	
35	Winkel	Angle	8 629 017 144	
36	Winkel	Angle	8 629 017 145	
37	Hebel	Lever	8 629 017 146	
38	Halterung	Holder	8 629 017 147	
39	Halterung	Holder	8 629 017 148	
40	Feder	Spring	8 629 017 625	
41	Pese (Rutschkupplung)	Drive belt (Clutch)	8 629 017 901	OG
42	Gummifassung	Rubber holder	8 629 017 137	
43	Zählwerk	Counter	8 629 027 405	DF
44	Führung	Guide	8 629 017 132	
49	Halterung	Holder	8 629 017 149	
51	Netzschalter (SW 1)	Power switch (SW 1)	8 629 027 200	CH
52	Schalter (DOLBY)	Switch (DOLBY)	8 629 027 202	AG
53	Schalter (TAPE SELECT)	Switch (TAPE SELECT)	8 629 027 204	ED
54	Schalter (REC/PLAY – S101/201)	Switch (REC/PLAY – S101/201)	8 629 027 205	ED
55	Bowdenzug	Bowden cable	8 629 027 206	BH
56	Phono-Buchse	Phone-jack	8 629 027 604	AG
57	Mikrofonbuchse	Microphone jack	8 629 027 603	CB
58	DIN-Buchse	DIN socket	8 629 027 602	OH
59	Reed-Schalter	Reed switch	8 629 127 222	AE
60	Netzkabel	Mains cable	8 629 027 800	CB

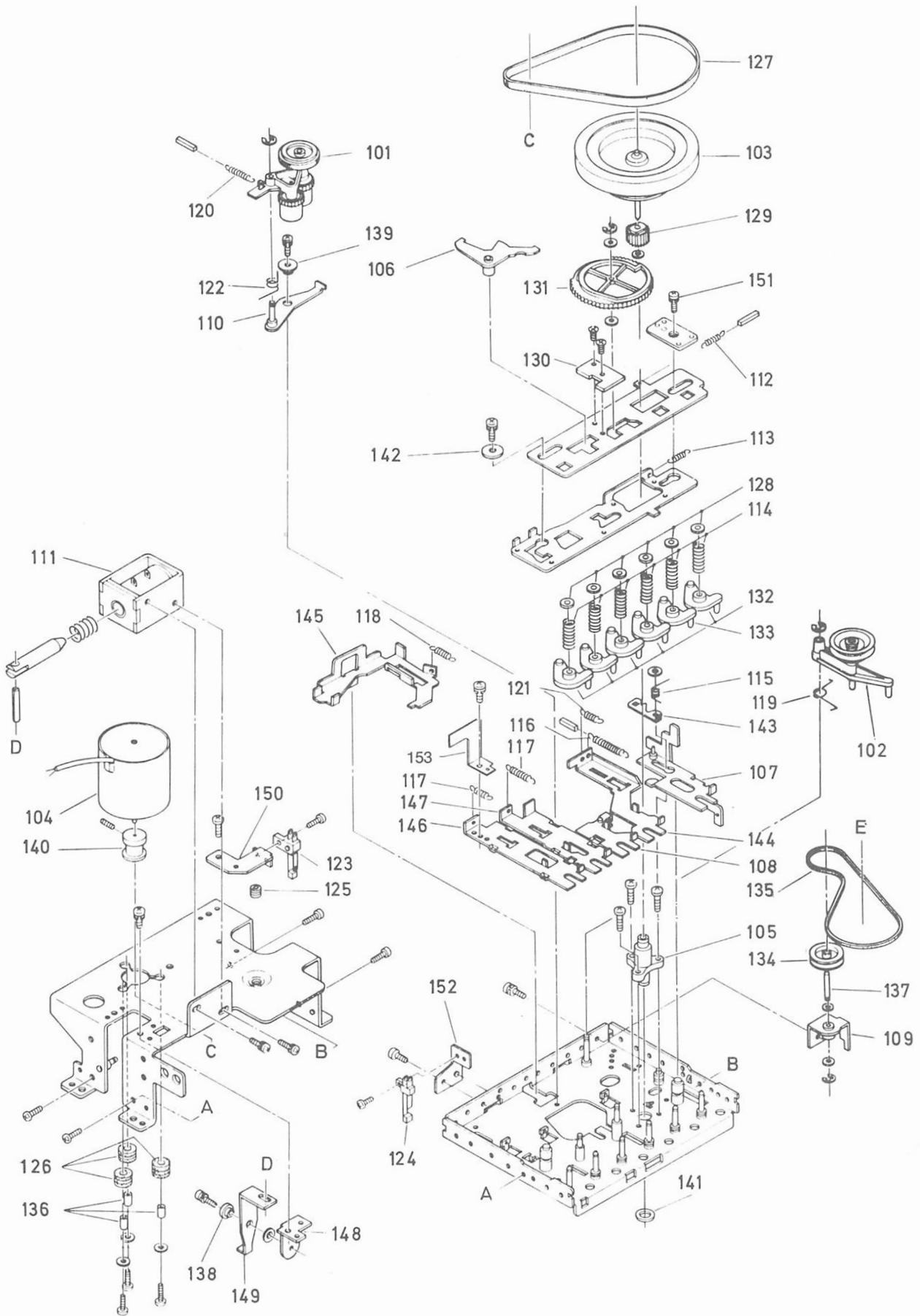

Hinweis:
Die Zahlen in der Explosionszeichnung entsprechen der Lfd. Nr. in der Ersatzteilliste.

Note:
The numbers in the exploded view correspond with the Item No. given in the spare parts list.

Ersatzteilliste

Spare Parts List

Lfd. Nr. Item No.	Bezeichnung	Designation	Bestell-Nr. Part No.	Preis- gruppe Price group
101	Zwischenantrieb	Friction	8 629 017 204	FK
102	Aufwickelantrieb	Spindle drive	8 629 017 206	
103	Capstanschwungrad	Capstan fly wheel	8 629 017 200	
104	Motor	Motor	8 629 027 400	KM
105	Lager	Support	8 629 017 100	
106	Winkel	Angle	8 629 017 101	
107	Schieber	Slide	8 629 017 102	
108	Schieber	Slide	8 629 017 103	
109	Lager	Support	8 629 017 104	
110	Hebel	Lever	8 629 017 105	
111	Elektromagnet	Electromagnet	8 629 027 505	
112	Feder	Spring	8 629 017 606	
113	Feder	Spring	8 629 017 607	
114	Feder	Spring	8 629 017 608	
115	Feder	Spring	8 629 017 609	
116	Feder	Spring	8 629 017 612	
117	Feder	Spring	8 629 017 613	
118	Feder	Spring	8 629 017 615	
119	Feder	Spring	8 629 017 617	
120	Feder	Spring	8 629 017 620	
121	Feder	Spring	8 629 017 621	
122	Feder	Spring	8 629 017 623	
123	Schalter (S 5)	Switch (S 5)	8 629 027 209	
124	Schalter (S 4)	Switch (S 4)	8 629 027 210	
125	Schraube	Screw	8 629 017 500	
126	Gummilager	Rubber support	8 629 017 910	
127	Pese (Motor)	Drive belt (Motor)	8 629 017 903	
128	Ring	Ring	8 629 017 400	OG
129	Ritzel	Pinion	8 629 017 210	
130	Platte	Plate	8 629 017 106	
131	Zahnrad	Gear	8 629 017 211	
132	Hebel	Lever	8 629 017 107	
133	Hebel	Lever	8 629 017 108	
134	Rad	Wheeel	8 629 017 212	OG
135	Pese (Rutschkupplung)	Drive belt (Clutch)	8 629 017 904	
136	Hülse	Sleeve	8 629 017 213	
137	Achse	Axle	8 629 017 215	
138	Hülse	Sleeve	8 629 017 216	
139	Hülse	Sleeve	8 629 017 218	
140	Rad	Wheel	8 629 017 219	
141	Scheibe	Washer	8 629 017 401	
142	Scheibe	Washer	8 629 017 402	
143	Schieber	Slide	8 629 017 112	
144	Schieber	Slide	8 629 017 113	
145	A/W-Schieber	R/P slide	8 629 017 114	
146	Schieber	Slide	8 629 017 115	
147	Schieber	Slide	8 629 017 116	
148	Winkel	Angle	8 629 017 121	
149	Winkel	Angle	8 629 017 122	
150	Halterung	Holder	8 629 017 125	
151	Halterungsplatte	Holder plate	8 629 017 126	
152	Halterung	Holder	8 629 017 127	
153	Winkel	Angle	8 629 017 128	

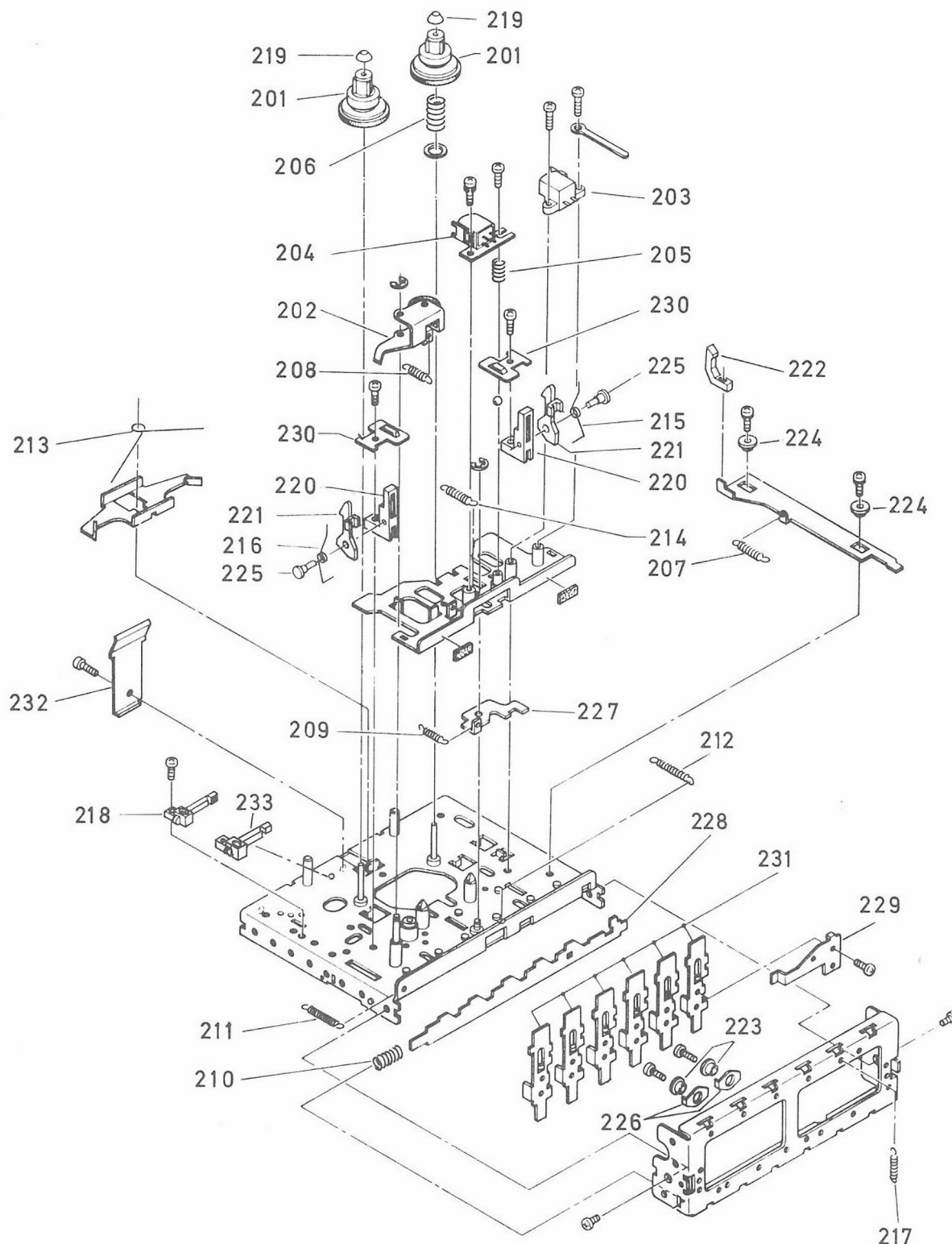

Hinweis:

Die Zahlen in der Explosionszeichnung entsprechen der Lfd. Nr. in der Ersatzteilliste.

Note:

The numbers in the exploded view correspond with the Item No. given in the spare parts list.







Ersatzteilliste

Spare Parts List

Lfd. Nr. Item No.	Bezeichnung	Designation	Bestell-Nr. Part No.	Preis- gruppe Price group
201	Wickelteller	Spindle	8 629 017 205	ED
202	Andruckrolle	Rubber pinch roller	8 629 017 201	
203	Löschkopf	Erase head	8 629 037 600	
204	A/W-Kopf	R/P Head	8 629 037 601	KQ
205	Feder	Spring	8 629 017 600	
206	Feder	Spring	8 629 017 601	
207	Feder	Spring	8 629 017 602	
208	Feder	Spring	8 629 017 603	
209	Feder	Spring	8 629 017 604	
210	Feder	Spring	8 629 017 605	
211	Feder	Spring	8 629 017 610	
212	Feder	Spring	8 629 017 611	
213	Feder	Spring	8 629 017 614	
214	Feder	Spring	8 629 017 616	
215	Feder	Spring	8 629 017 618	
216	Feder	Spring	8 629 017 619	
217	Feder	Spring	8 629 017 622	
218	Schalter (S 6)	Switch (S 6)	8 629 027 208	
219	Kappe	Cap	8 629 017 209	
220	Führung	Guide	8 629 017 109	
221	Halterung	Holder	8 629 017 110	
222	Hebel	Lever	8 629 017 111	
223	Führung	Guide	8 629 017 214	
224	Führung	Guide	8 629 017 217	
225	Achse	Axle	8 629 017 220	
226	Scheibe	Washer	8 629 017 403	
227	Hebel	Lever	8 629 017 117	
228	Schieber	Slide	8 629 017 118	
229	Schieber	Slide	8 629 017 119	
230	Platte	Plate	8 629 017 120	
231	Schieber	Slide	8 629 017 123	AO
232	Halterung	Holder	8 629 017 124	
233	Schalter (S 7)	Switch (S 7)	8 629 027 203	

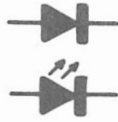
Ersatzteilliste

Spare Parts List

Lfd. Nr. Item No.	Bezeichnung Designation	Pos. im Schaltbild Pos. in schematic	Symbol	Bestell-Nr. Part. No.	Preisgruppe Price group
301 302 303 304	DN 6838 HD 14001 B / μ PD 4001 MOS NE 645 B SN 16880 N	IC 401 IC 402 IC 101, 201 IC 102, 202		8 905 956 402 8 905 956 404 8 905 956 401 8 905 956 403	BD AE FH CE
311 312 313 314 315 316 317 318 319	2 SA 733 Q 2 SC 923 E 2 SC 945 Q 2 SC 1345 E 2 SC 1775 E 2 SC 2002 L 2 SD 571 L 2 SD 699 C 2 SD 794 Q	TR 303 TR 103, 203 TR 105, 205, 305, 402, 501 TR 102, 202 TR 101, 201 TR 104, 204 TR 302 TR 301, 401, 404 TR 403		8 905 705 378 8 905 705 371 8 905 705 363 8 905 705 374 8 905 705 373 8 905 705 375 8 905 705 376 8 905 705 377 8 905 705 369	OD OC OC OE OE OG OH AE AA
321 322 323 324 325 326 327	RD 15 E B2 RD 24 E B2 SG 235 D (LED – grün/green) SR 535 D (LED – rot/red) SIRBA 10 1 S 2473 1 S 34 100 HM	D 411 D 402 D 101–104 201–204 401, 501, 502 D 105, 205, 503, 504 D 401 D 302–304, 403–409 D 301, 410		8 905 421 030 8 905 421 031 8 905 405 319 8 905 405 320 8 905 131 143 8 905 406 106 8 905 131 142	OD OD OH OG AE OB OD
331 332 333 334 335 336 337	Netztrafo Power transformer Spule Coil Spule Coil Spule Coil Spule Coil Filter Filter Filter Filter	L 101, 201 L 102, 202 L 103, 203 L 301 CP 101, 201 CP 102, 202		8 629 037 201 8 629 037 002 8 629 037 003 8 629 037 001 8 629 037 000 8 629 037 020 8 629 037 021	KR OG OG OG AE BD AA
341 342 343 344 345 346	5 k Ω 10 k Ω 20 k Ω 50 k Ω 100 k Ω (RECORD LEVEL) 100 k Ω	AVR 303 AVR 301 AVR 102 202 AVR 101 201 103 203 VR 1 AVR 304 305		8 900 599 051 8 900 599 053 8 900 599 052 8 900 599 050 8 901 499 171 8 901 499 177	OE OE OE OE DJ OG
350	10 nF / 250 V~	C 001		8 903 125 324	BO

Handelsübliche Kondensatoren und Widerstände sind in der Ersatzteilliste nicht aufgeführt. Wir bitten Sie, diese Teile im Fachhandel zu beziehen.

Capacitors and resistors usual in trade are not mentioned in the spare parts list. Kindly buy these parts from the specialized trade.

BLAUPUNKT-KUNDENDIENSTWERKSTÄTTEN

1000 BERLIN 12

Bismarckstraße 71
Telefon (0 30) 31111

2000 HAMBURG 28

Billstraße 87
Telefon (0 40) 78 10 71

4800 BIELEFELD

Lipper Hellweg 61
Telefon (05 21) 2 40 16

3011 HANNOVER-LAATZEN

Ulmer Straße 4
Telefon (05 11) 8 60 61

2800 BREMEN-NEUSTADT

Georg-Wulf-Straße 10 c
Telefon (04 21) 55 00 84

5000 KÖLN 90 – PORZ

Hansestraße 80
Telefon (0 22 03) 3 02 - 0

4600 DORTMUND 76 (OESPEL)

Brennaborstraße 10
Telefon (02 31) 65 55-0

6800 MANNHEIM-KÄFERTAL

Edisonstraße 22
Telefon (06 21) 73 50 47

4000 DÜSSELDORF

Fleher Straße 172
Telefon (02 11) 15 47 47

8043 UNTERFÖHRING b. MÜNCHEN

FeringasträÙe 14
Telefon (0 89) 9 26 51

6000 FRANKFURT

Theodor-Heuss-Allee 70
Telefon (06 11) 7 90 91

8500 NÜRNBERG 39 (LANGWASSER)

GroÙstrelitzer Straße 2
Telefon (09 11) 8 02 51

7800 FREIBURG

Münchhofstraße 6–8
Telefon (07 61) 3 12 26

7000 STUTTGART 30 (FEUERBACH)

Borsigstraße 10
Telefon (07 11) 8 95 21