

Programm '97/'98

# Sound und Fahrvergnügen pur. Mobile Kommunikation von Blaupunkt.

 **BLAUPUNKT**  
Bosch Gruppe

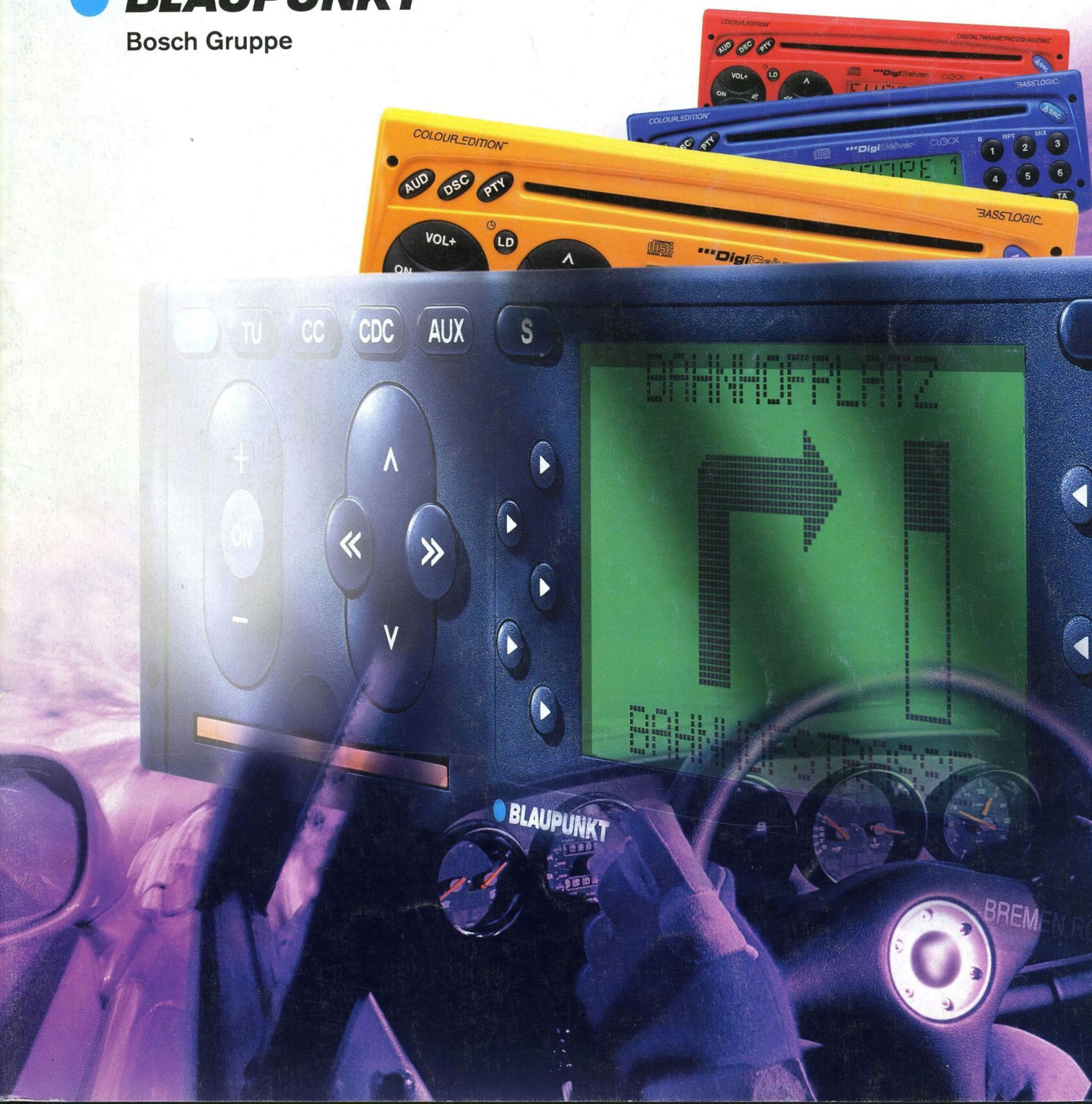

# Die Welt der mobilen Kommunikation.

Blaupunkt präsentiert die ganze Welt mobiler Kommunikation: Vom Autoradio bis hin zur kompletten CarAudio-Anlage. Ergänzt durch Navigationssysteme mit akustischer und optischer Routenempfehlung und das Radio-Phone, eine Kombination von Autoradio und Telefon in einem Gehäuse. Auf den folgenden Seiten finden Sie alles, was Klang, Komfort und Sicherheit unterwegs zum Erlebnis werden läßt.

Egal, wie Ihre ganz persönliche Wahl ausfällt: Technische Innovationen von Blaupunkt, in denen unsere ganze Erfahrung als einer der führenden Hersteller für CarAudio steckt, machen jedes Gerät einzigartig. Und weil in unserem kompletten Programm alles aufeinander abgestimmt ist, können Sie dabei nach Herzenslust kombinieren. Übersichtliche Tabellen weisen Ihnen den Weg und beantworten Fragen zum

technischen Leistungsspektrum der Produkte (S. 62/63). Ein weiterer Teil befaßt sich ausführlich mit dem Thema: Welche Lautsprecher passen in mein Auto? (S. 50-56). Wenn Sie hier und da Fragen zu technischen Merkmalen haben: Das Lexikon am Ende dieses Prospekts erklärt Fachbegriffe und Features

ausführlich (S. 58-61). Wir wünschen Ihnen viel Vergnügen beim Zusammenstellen Ihrer persönlichen CarAudio-Kombination.

# CarHifi, RadioPhone und Navigation. Mobile Kommunikation in Perfektion.

## Weltneuheit



### RadioPhone

Amsterdam TCM 127	4-5
RCT 07	5
TH 07	5

### Navigation

Navigations-Software	6
TravelPilot RGS 08	7
TravelPilot RGN 08	8

### TMC

Viking TMC 148	9
----------------	---

### Mobile Multimedia System

Bremen RCM 127	10-13
New York RDM 127	10-13
CDC-F 07	13
RC 07	13

### Radio/CD

San Francisco RDM 127	16
London RDM 126	17
München RDM 126	18
Sevilla RD 126 W	18
Modena RD 148	20
Lausanne RD 148	21
Nevada RD 148	21

### Radio/Cassette

Washington RCM 127	24
Köln RCM 126	25
Stockholm RCM 126	26
Heidelberg RCM 126	27
Sydney RCM 126 W	27
Hamburg RCM 148	30
Madrid RCM 148	30
Wiesbaden RCR 148	30
Texas RCM 148	31
Montana RCR 148	31
Essen RCR 127	32
Augsburg RCR 87	32
Montevideo RCR 87	33
Sao Paulo RCR 27	33

### CD-Wechsler

CDC-F 05	36
CDC-A 071/072	36

### CD-Wechsler-Pakete

Cleveland DJ	37
Orlando DJ	37
Miami DJ	37

### Fernbedienungen

RCT 07	5
RC 07	13
RC 05/06/06 H	34

### Amplifier

BOX 280 Colour Edition	39
BSX 120 Colour Edition	39
MPA 680	40-41
MPA 500	40-41
MPA 400	40-41
MPA 160	40-41

### Lautsprecher

XLT 200	43
XLW 300	43
CX-Serie	44
TX-Serie	45
CL-Serie	46
CL 170 Colour Edition	47
AL-Serie/CB 4500	47
CarMagic	48
InCar	49

### Autoantennen

Autoantennen	57
--------------	----

### Themen & Technik

CD-Technik	14-15
DigiCeiver	19
Cassetten-Technik	22-23
KeyCard	28-29
Zubehör	34-35
Amplifier-Technik	38
Lautsprecher-Technik	42



## Technische Informationen

Lautsprecher-Einbauempfehlungen	50-56
Lexikon	58-61
Technische Daten	62-63

# RadioPhone. Das erste Autoradio, mit dem Sie telefonieren können.



- UKW, MW, LW
- Codem® D Tuner
- RDS-EON
- Travelstore
- 46 Speicherplätze
- Elektronisches 2-Motoren-Laufwerk
- Autoreverse
- Dolby® B
- AutoMetal
- S-CPS
- Disc Management System (DMS)
- 4 x 23 W Sinusleistung
- 4 x 35 W Max. Power
- Bass/Treble
- Balance/Fader
- Loudness (programmierbar)



VarioColour

- 4-Kanal Preamp-Out
- Direct Software Control (DSC)
- Display-Helligkeit (Brightness)
- Flashing KeyCard-Zunge
- IR-Fernbedienung optional
- Nachtdesign VarioColour
- 25 Kurzwahl-Speicherplätze + 199 auf SIM-Karte (kartenabhängig)
- Senden/Empfangen von persönlichen Kurznachrichten (SMS)
- Rufnummern-identifikation
- Anklopfen, Halten, Makeln
- Gebührenanzeige
- Flashing KeyCard-Zunge
- Optional: IR-Fernbedienung RCT 07, Handset TH 07
- Kartenleser für Standard-SIM
- SIM-Karte als KeyCard nutzbar

## Amsterdam TCM 127

### Die Weltneuheit.

Ein Musterbeispiel von perfekter Hochintegration und überragendem Komfort. Das neue Blaupunkt RadioPhone bietet ein Top-Autoradio mit 4 x 35 Watt, Disc Management System, elektronischem Codem® D-Tuner. Zusätzlich ist ein hochkomfortables und leistungsfähiges D-Netz-Telefon mit Top-Features integriert – einfach genial! Ein RadioPhone ist problemlos einzubauen wie ein Autoradio. Einfach in den DIN-Schacht schieben, das Mikrofon der Freisprech-

einrichtung, Lautsprecher und Versorgungskabel, Radio- und Telefon- bzw. Kombiantenne anschließen. Fertig. Und wenn Sie mal ein neues Auto haben, nehmen Sie das RadioPhone einfach mit.

Die integrierte Bauweise eines RadioPhones verhindert Verluste in der Telefon-Sendeleistung durch lange Kabel. So können Sie die 2 W auch ohne Zusatzverstärker maximal nutzen. Über das kleine Mikrofon sprechen Sie mit Ihrem Partner. Über die Lautsprecher der CarHiFi-Anlage hören Sie, was er Ihnen zu sagen hat. Ohne Rückkopplung! Der Rufnummernspeicher ist für 25 Einträge inklusive Weitere

# RadioPhone



haben Platz auf Ihrer Telefonkarte. Ein Tastendruck, und Sie können via Display im Telefonbuch blättern. Die „Blaue Taste“ wählt die gewünschte Nummer – und Sie werden verbunden. Problemloser geht es kaum!



Die Blaupunkt KeyCard: Diebstahlschutz und Speicher für persönliche Geräteeinstellungen. Beim RadioPhone übernimmt die GSM-Telefonkarte diese Funktionen mit.

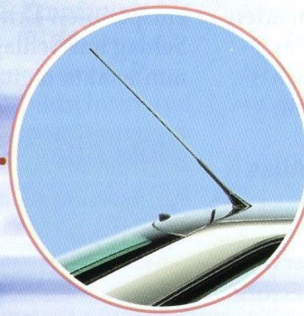

## Kombi-Antennen

Bosch als Antennenspezialist bietet eine Vielzahl von Antennen, die in Kombination mit einer Antennenweiche gleichzeitig Radioempfang und Telefonbetrieb ermöglichen.



## Handset TH 07

Sie möchten trotz komfortabler Freisprecheinrichtung auf die Privatsphäre eines Handhörers nicht verzichten? Als Zubehör erhalten Sie das form-schöne und ergonomisch gestaltete Handset TH 07.

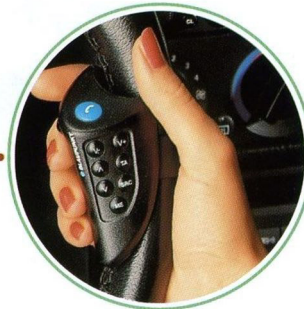

## IR-Fernbedienung RCT 07

Komfortabler geht's mit Sicherheit nicht. Ohne eine Hand vom Steuer nehmen zu müssen, haben Sie über die optionale Infrarot-Fernbedienung RCT 07 alle Grundfunktionen des Amsterdams (CarHiFi und Telefon) fest im Griff.

# Europa auf CD-ROM. Digitale Straßenkarten für Navigationssysteme von Blaupunkt.

## Straßenkarten und Reiseführer auf CD-ROM.

Die Zeiten großformatiger Straßenkarten gehen in ganz Europa zu Ende. Für innovative Autofahrer sind die Zielsicherheit und der Komfort des wegweisenden Navigationssystems TravelPilot schon heute selbstverständlich. Und mit der neuen Generation internationaler Straßenkarten und Reiseführer gibt es viele Gründe, nur noch erster Klasse zu fahren.

## MultiMap von Tele Atlas und MERIAN scout.

Die CD-ROM Deutschland von Tele Atlas versorgt den TravelPilot mit präzi-

sen Straßendaten und zusätzlich mit Informationen über Straßenklassen, Abbiegevorschriften und vielem mehr. Der digitale Reiseführer MERIAN scout Deutschland liefert per Knopfdruck detaillierte Informationen über Restaurants, touristische und kulturelle Ziele in ganz Deutschland – so wird Reisen im Auto zum entspannten Erlebnis. Schlag auf Schlag werden nun exakte digitale Stra-

ßenkarten von Tele Atlas für die Metropolen und Ballungsräume Europas verfügbar.

## Reiseführer für Europa.

Mit den CD-ROMs MERIAN scout Deutschland plus, Österreich und Schweiz sowie mehreren Regionalführern wird das Angebot digitaler Reiseführer ebenfalls umfassend erweitert. In schneller Folge liefern wir Software

für weitere europäische Regionen und interessante Themengebiete. Und egal was Sie unterwegs suchen: Von der richtigen Abzweigung bis hin zum Restaurant-Tip werden Sie in Zukunft alles problemlos finden.

### Tele Atlas

Länderkarten für TravelPilot RGS 08

- Deutschland
- Österreich
- Schweiz
- Alpen
- Niederlande
- Belgien/Luxemburg
- Benelux
- Großbritannien (Engl./Wales)
- Dänemark
- Schweden (Stockh./Göteborg)
- Italien (Nord/Centro)
- Frankreich (Ile de France/Côte d'Azur) E/97

TravelGuides:

- Michelin – Paris
- Michelin – London (12/97)

### MERIAN scout

Reiseführer für TravelPilot RGS 08

- Deutschland
- Österreich
- Schweiz
- Dresden
- Golfführer Deutschland
- Feinschmecker scout

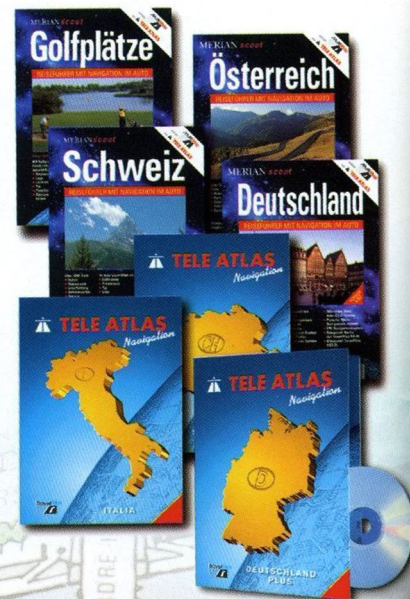

**TELE ATLAS**  
**MERIAN scout**



# Absolut richtungweisend. Der TravelPilot von Blaupunkt.

Endlich einer, der genau weiß, wo's langgeht.

Mit dem TravelPilot präsentiert Blaupunkt ein hochentwickeltes Navigationssystem, das mit präzisiertem Tacho- oder Radsensor, einem elektronischen Kompaß und einem GPS-Satellitenempfänger ausgerüstet ist: Der Navigationsrechner „fährt“ mit den Informationen von Gyro, Sensor und Satelliten auf der digitalen Straßenkarte entlang. Das Ergebnis: Eine verblüffend hohe Ortungsgenauigkeit von bis zu  $\pm 5$  Metern. Mit gleichzeitig akustischer und optischer Zielführung wird höchster Bedienkomfort

und doppelte Verkehrssicherheit realisiert: Eine angenehme weibliche Stimme aus dem Sprachspeicher führt Sie mit klaren, rechtzeitigen Fahrhinweisen ans Ziel. Ein deutlicher Richtungspfeil mit Entfernungsanzeige im großen Display gibt Ihnen zusätzliche Sicherheit, ohne mühsam während der Fahrt komplexe Kartendarstellungen studieren zu müssen. Der TravelPilot modifiziert die Route automatisch, wenn Sie unterwegs Zieleingaben ändern oder Fahrhinweisungen nicht beachtet werden können. So wird Reisen im eigenen Auto zum entspannten Erlebnis.

## TravelPilot RGS 08

Navigation auf hohem Niveau.

TravelPilot RGS 08 – ein Navigationssystem der Spitzenklasse, das sich in fast jedes Automobil problemlos einbauen läßt. Die Komponenten: Navigationsrechner mit integriertem CD-ROM-Laufwerk, GPS-Empfänger und Gyro, Tachosensor, GPS-Antenne sowie 5"-Farb-LCD-Bildschirm und separate Eingabetastatur. Ihr speziell geschulter Blaupunkt-Händler sorgt für fachgerechten und unauffälligen Einbau in Ihr Automobil.



Unter der Telefonnummer: (01 80) 5 23 48 00 haben wir eine Hotline exklusiv für TravelPilot Kunden eingerichtet. Ob es um die Funktionalität und Bedienung des Systems geht, um den aktuellen Stand der Straßenkarten auf CD-ROM von Tele Atlas Navigation oder MERIAN scout: Rufen Sie uns an, wenn Sie Fragen haben.



# Bewegung statt Aufregung.



## TravelPilot RGN 08

**Wer sicher ist, auf dem richtigen Weg zu sein, fährt entspannter.**

Damit Sie diese Sicherheit nicht nur dort haben, wo Sie sich auskennen, sondern auch in weniger vertrauten Gegenden in Deutschland und vielen

europäischen Ländern, gibt es den TravelPilot RGN 08 von Blaupunkt. In Verbindung mit den Blaupunkt Autoradio Spitzenmodellen New York RDM 127 und Bremen RCM 127 bietet er Ihnen ein Top-System ohne Kompromisse und den perfekten Einstieg in die Welt mobiler Navigation. 2-Tuner-RDS, TIM

(Traffic Memo) und DSA (Digital Signal Adaption) sind die Top-Features dieser traumhaft klingenden High-End-Geräte, deren einfache Menüsteuerung ein Stück zukunftsweiser Technologie darstellt. Die Tastaturen beider Autoradios verfügen über sogenannte Soft Key-Funktionen, der Einbau eines zu-

sätzlichen Bedienteils für den TravelPilot RGN 08 entfällt damit. Präzise Navigationsanweisungen – die Sprachausgabe erfolgt über die vorderen Lautsprecher Ihres Wagens – und klare Symbole auf dem großzügigen Display sorgen für ein Höchstmaß an Komfort und Fahrsicherheit.



New York RDM 127 oder Bremen RCM 127

Navigationsrechner

GPS-Antenne



Zur Bestimmung Ihrer Position werden die Daten der CD-ROM-Straßenkarte mit den Tacho- und Satelliten-Daten verglichen.



Die Bedienung des TravelPilot RGN 08 erfolgt über die Tastatur des Autoradios.

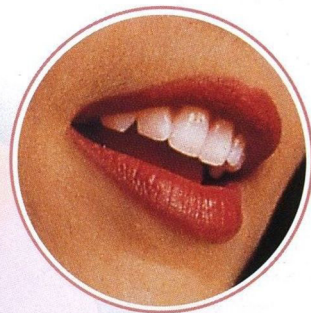

Eine sympathische Stimme gibt Ihnen klare und verständliche Navigationsanweisungen.

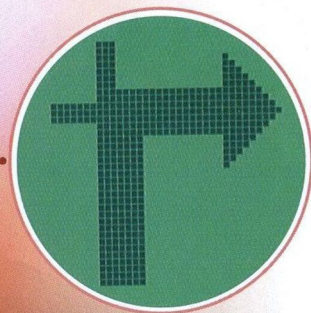

Unmißverständliche Symbole auf dem großzügigen Display zeigen Ihnen, wo's langgeht.

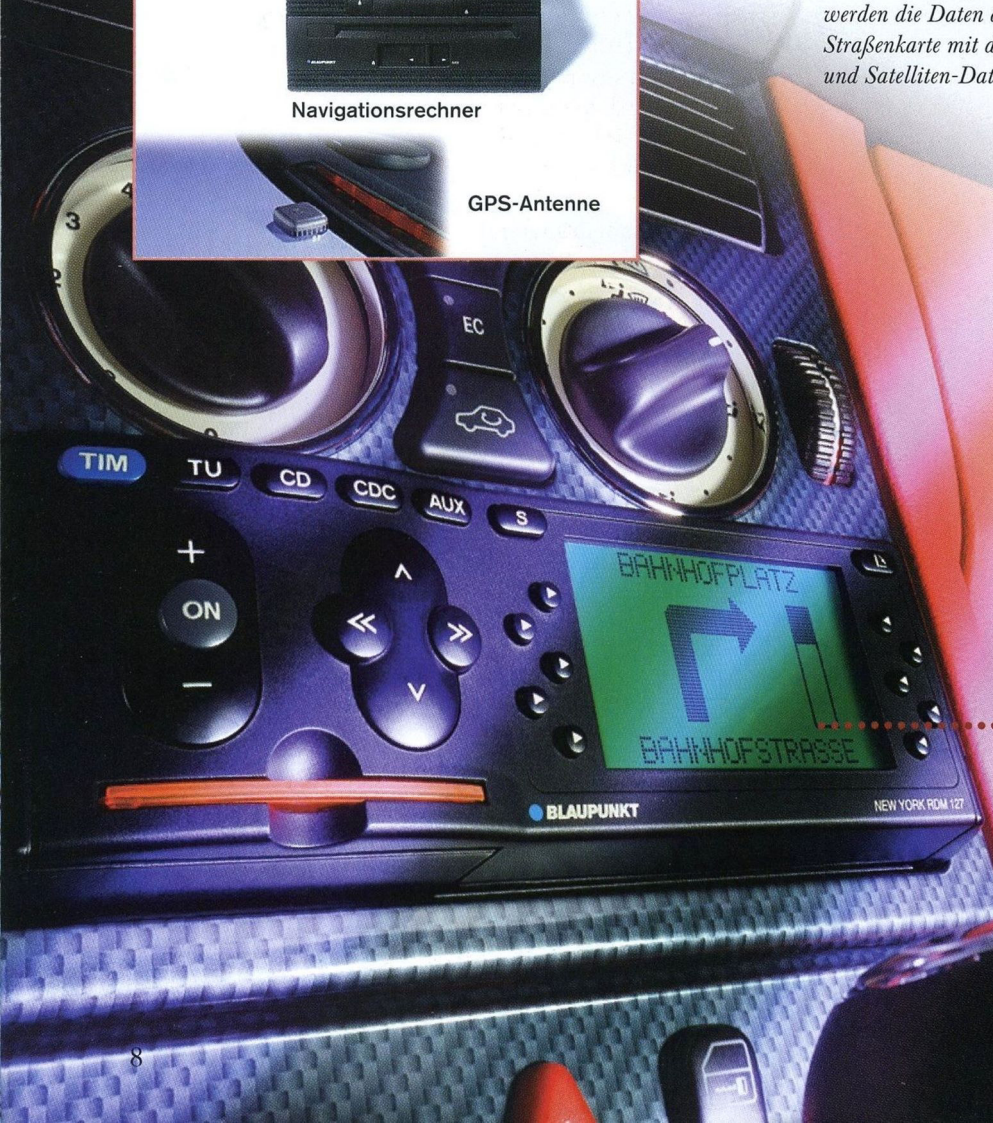

# Verkehrsfunk Online. Viking TMC 148.



## Viking TMC 148

- UKW, MW, LW
- Codem<sup>®</sup> D Tuner
- RDS-EON-TMC-PTY
- Digitale Trennschärfen-optimierung (SHARX)
- Travelstore
- 25 Speicherplätze
- Delta/Sigma D/A-Wandler mit 32fach Oversampling
- CD-Mix
- 4 x 23 W Sinusleistung
- 4 x 35 W Max. Power
- Bass Logic
- Bass/Treble
- quellenspezifische Klangeinstellung
- Balance/Fader
- Loudness (programmierbar)
- 4-Kanal Preamp-Out
- Direct Software Control (DSC)
- Uhrzeit-Anzeige (Clock)
- Flashing KeyCard-Zunge
- Telefon-Mute
- IR-Fernbedienung optional
- Nachtdesign grün
- TMC-Karte für Deutschland im Lieferumfang
- TMC-Karte als KeyCard nutzbar
- Meldungsausgabe über Display und Sprache
- deutsche Sprachausgabe
- länderspezifische Locationliste auf Chipkarte



Der Viking TMC 148 empfängt auf Knopfdruck permanent digitale Verkehrsmeldungen über RDS-TMC und informiert nahezu „online“ über die aktuelle Verkehrslage. RDS-TMC ist ein wesentlicher Beitrag zum streßfreien Fahren und somit eine Erhöhung der Fahr-sicherheit. Mit Hilfe des TMC-Eingabemodus besteht die Möglichkeit, TMC-Meldungen nach BAB und Bundesstraße oder Gebiet zu selektieren. Eine Überflutung mit für den Gebraucher nicht relevanten Verkehrsinformationen wird so wirkungsvoll vermieden. Nach Abschluß der Eingabe werden die Meldungen gemäß der vorgenommenen Selektion einmalig

komplett ausgegeben. Alle nachfolgenden Ausgaben beziehen sich nur auf Änderungen. Es besteht jedoch jederzeit die Möglichkeit, alle Meldungen noch einmal zu hören. Weiterhin besteht die Möglichkeit, häufig befahrene Autobahnen und Bundesstraßen zu Touren zusammenzustellen und in 5 Tourenspeichern abrufbereit zu speichern. Da das System international eingeführt wird, kann der deutschsprachige Autofahrer in Zukunft auch im TMC-versorgten Ausland Verkehrsfunkmeldungen in deutscher Sprache hören. Bedingung ist lediglich der Erwerb der jeweils länderspezifischen TMC-Karte.

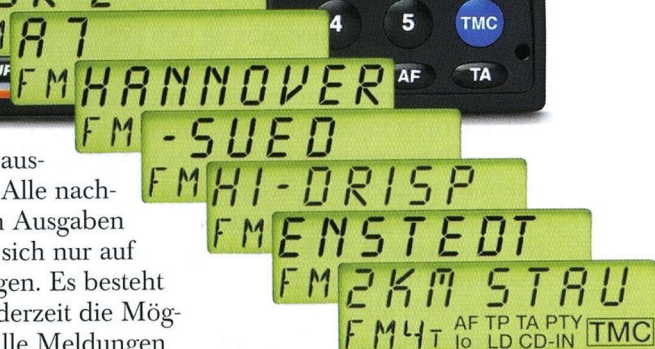

*Der Viking TMC 148 empfängt auf Knopfdruck permanent aktualisierte Verkehrsmeldungen digital über RDS-TMC und informiert nahezu „online“ über die aktuelle Verkehrslage.*



# Mehr Sound. Mehr Extras. Mehr Zukunft. Mobile MultiMedia von Blaupunkt.

## No Limits. Mobile MultiMedia Live!

Das ganze Spektrum der neuen CarAudio-Technologien und darüber hinaus faszinierende Optionen: Mobile MultiMedia hat alles unter der Haube, was Perfektionisten begeistert. Und trotz kompromißloser HighEnd-Performance gibt sie sich erfrischend unkompliziert: Großzügige, übersichtliche Displays, menügesteuerte Bedieneinführungen und ergonomisches, mehrfach ausgezeichnetes Design liefern einen wesentlichen Beitrag zur Fahrkultur. HighEnd-Klang-Technologien perfektionieren automatisch die Innenraumakustik, maskieren unerwünschte Fahrgeräusche und machen mit sagenhafter Dynamik und Räumlichkeit das Hören unterwegs zu einem neuen Erlebnis. Das überlegene Codem® V- Empfangskonzept mit 2 RDS-Tunern sorgt dafür, daß Sie in Zukunft immer ein aktuelles Sendermenü vorfinden. Wenn Sie keinen externen Amplifier wollen: Kraftvolle 4 x 35 Watt stehen intern zur Verfügung. Und wenn Sie auch im Jahr 2000 noch vorneweg fahren möchten: Mit dem optional angebotenen Navigationssystem TravelPilot RGN 08 lassen sich beide Geräte dann zum integrierten Car-Audio- und Navigationssystem erweitern.



**Nie mehr Sender suchen. Das Codem® V-Empfangskonzept mit 2-Tuner-RDS.**

Neue Maßstäbe bei Empfangsqualität und Bedienkomfort – das neue 2-Tuner-RDS sorgt mit zwei Codem® V-Tunern, wie sie auch im Berlin zum Einsatz kommen, für extrem stabilen Empfang. Der Nebeneffekt: Sie müssen nie mehr UKW-Sender suchen. Denn während ein Tuner auf Empfang geht, analysiert der zweite laufend die Senderlandschaft, aktualisiert die Senderliste im Display und schaltet absolut

unhörbar auf die jeweils beste Alternativfrequenz. Auch wenn Sie 500 km von zu Hause entfernt sind, stehen alle empfangbaren UKW-Sender im Display bzw. auf den folgenden Menü-Seiten. Der Verkehrsfunkspeicher TIM, der Verkehrsinformationen auf Knopfdruck wiedergibt, ist dazu die perfekte Ergänzung. Zukunftsweisend: Die komfortable PTY-Funktion: Der zweite Tuner bietet Ihnen die aktuell empfangbaren Programmarten wie Sport, Nachrichten usw. an, während Sie mit dem ersten Tuner ohne Suchlauf-Unterbrechung weiter hören.

## Ihr Anschluß an die Zukunft. Der TravelPilot RGN 08

Ein Blick unter die Haube der neuen Mobile MultiMedia-Serie zeigt, wie die Zukunft aussieht: Angetrieben von der Rechenleistung eines 486er PCs setzt Mobile MultiMedia von Blaupunkt technische Maßstäbe. Der Clou: Dort, wo die KeyCard für cleveren Diebstahlschutz eingesteckt wird, können in Zukunft zusätzlich völlig neue Funktionen per Software-Update ins Gerät geladen werden. Und so einfach dieser Vorgang vor sich geht, so umfassend sind die Zukunftsperspek-

tiven, die diese neue Technologie eröffnet. Mit dem optionalen TravelPilot RGN 08 verwandeln Sie Ihr Gerät im Handumdrehen in ein wegweisendes Audio- und Navigationssystem. Mit all dem Komfort (außer Kartendarstellung), den TravelPilot-Fahrer schon heute genießen.



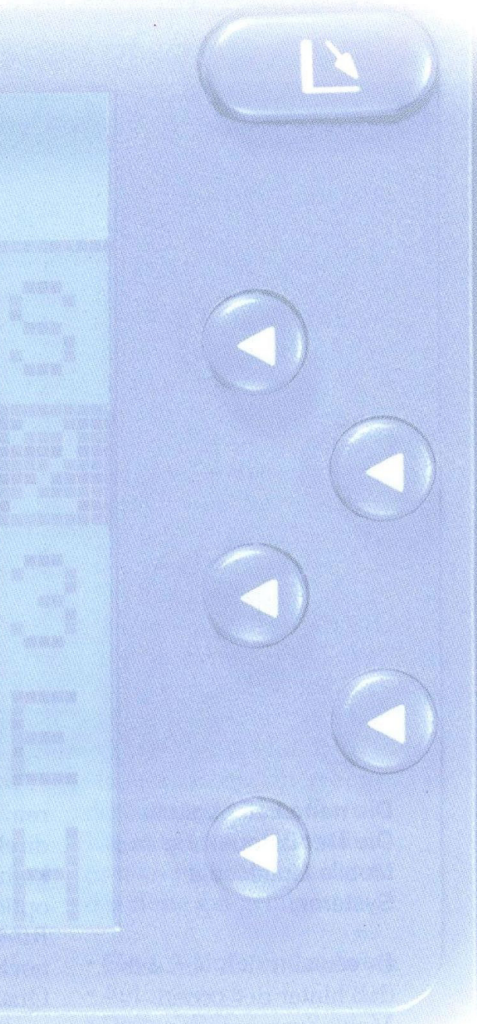

## Hören macht Freude! Die neuen High-End-Klangtechnologien.

Die langersehnte Lösung der Klangprobleme im Auto: DSA von Blaupunkt



erledigt professionelles Einmessen der Innenraumakustik und klangneutrales Equalizing einfach so – auf Knopfdruck. Der 4-Kanal/-9-Band-EQ kann zudem nach individuellen Vorlieben nachmodelliert werden. Die dynamische Fahreräuschkaskierung DNC analysiert über ein externes Meßmikrofon laufend die Fahreräusche und nimmt eine frequenzselektive Lautstärkeanpassung vor, die Fahreräusche psycho-

akustisch zum Verschwinden bringt. Edle Details wie zum Beispiel der digitale Input für den 10-CD-Changer CDC-F07 belegen die Ernsthaftigkeit des Bemühens, echtes High-End-Hifi auch im Auto Wirklichkeit werden zu lassen.

*DSA (Digital Signal Adaptation): Der prozessorgesteuerte 4-Kanal/9-Band-EQ sorgt für linearen Frequenzgang und DNC für die automatische Fahreräuschkaskierung während der Fahrt.*

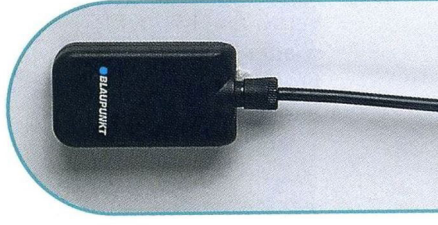

# So sieht die Zukunft aus. Mobile MultiMedia von Blaupunkt.

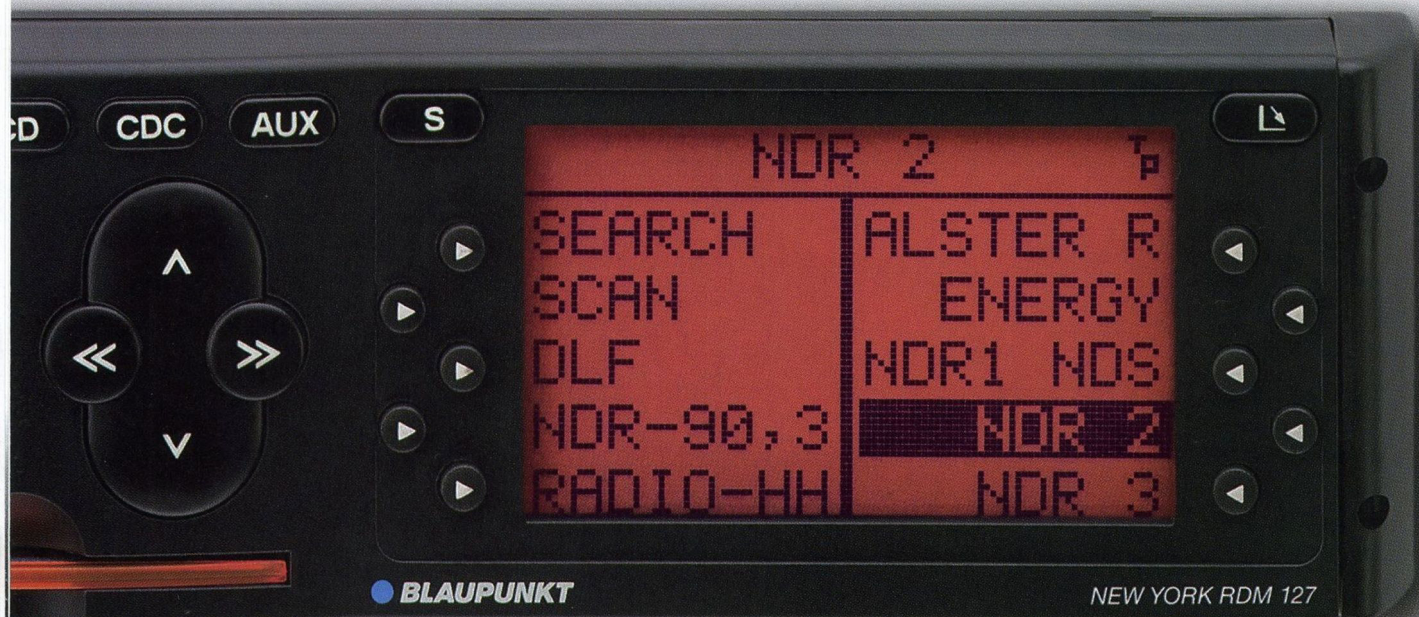

## Die neue Leichtigkeit. Die Menüsteuerung des Mobile MultiMedia Systems.

Es versteht sich von selbst, daß hinter der neuen Menü-Steuerung ein einfacher Gedanke steht: Alle Funktionen sollen mit nur wenigen Tasten leicht und sicher zu bedienen sein. Die Lösung: Ein extrem großflächiges Display, zu dem Sie sich nicht erst herunterbeugen müssen, um den Überblick zu behalten. Einfacher geht's nicht: In jedem Mode stehen im Menü die wählbaren Optionen. Sie können in den Menüs blättern, Werte verändern, alles ist logisch, einfach und nachvollziehbar. Nachdem Sie das Gerät nach Ihren Wünschen konfiguriert haben, verlassen Sie die Menüs wieder – und können den Displayinhalt bis auf eine Basisinformation reduzie-

ren. Die Signalquellen sind direkt anwählbar – am komfortabelsten über die optionale Fernbedienung RC 07. Was bleibt, ist nur noch Musik in exzellenter Qualität.

Bremen RCM 127 und New York RDM 127 – Mobile MultiMedia von Blaupunkt: Eine intelligente Kombination edelster Baugruppen für audiophilen Klang und Fahrspaß im Automobil. Noch nie war so viel geballte Funktionsvielfalt so leicht beherrschbar. Die neuen, zukunftsweisenden Technologien begeistern gleichzeitig High-End-Freaks und professionelle Vielfahrer. Die technischen Optionen überzeugen selbst langjährige Car Hifi-Profis. Der optionale TravelPilot RGN 08 und die Möglichkeit von Software-Updates zeigen überzeugend die Zukunftssicherheit des Systems. Aber das Beste am Ganzen sind die einfache Bedienung und der überragende Klang.

## Gemeinsame Merkmale

- UKW, MW, LW
- Codem<sup>®</sup> V Tuner
- 2-Tuner-RDS
- RDS-EON-PTY
- TIM<sup>®</sup> (Traffic Memo)
- Radiotext
- Travelstore
- Speicher-Menü
- Disc Management System (DMS)
- 4 x 23 W Sinusleistung
- 4 x 35 W Max. Power
- Digital Signal Adaptation (DSA)
- Autom. Fahrgeräuschmaskierung (DNC)
- Digitaler selbsttunesender 4-Kanal-Equalizer mit je 9 Bändern
- Bass/Treble
- quellenspezifische Klangeinstellung
- Digital-In
- Balance/Fader
- Loudness (programmierbar)
- 4-Kanal Preamp-Out



- Sub-Out
- Direct Software Control (DSC)
- Display-Helligkeit (Brightness)
- Blickwinkeleinstellung (Angle)
- Positiv-/Negativ-Umschaltung
- Flashing KeyCard-Zunge
- Halteridentifikation (Owner-ID)
- Telefon-Mute
- IR-Fernbedienung optional
- Nachtdesign orange/grün



**Bremen RCM 127**  
 Car & Hifi 6/96:  
 Absolute Spitzenklasse  
 Preis/Leistung sehr gut  
 Hifi Mobil 1/97: Spitzenklasse  
 Audio 6/97: Referenzklasse

**New York RDM 127**  
 Hifi Mobil 1/97: Referenzklasse\*\*\*\*  
 Auto, Motor, Sport, Heft 10:  
 besonders empfehlenswert



**New York RDM 127**  
 Die audiophile Referenz.

Schneller, übersichtlicher Zugriff auf die Klangfülle eines Profi-Tonstudios. Einfach im DSA-Menü das automatische Einmeßprogramm starten, CD einlegen und über den perfekt linearen Klang staunen. Individuelle Klangpräferenzen (z.B. im Bassbereich) mit dem digitalen 4-Kanal/9-Band-Equalizer nachkorrigieren. Jetzt den Motor starten; die dynamische Klangregelungsautomatik DNC kompen-

siert die Fahrgeräusche perfekt – und HighEnd pur erleben. DMS, digitale/analoge Inputs und ein separater SubOut machen den Eindruck perfekt. Fazit: CarHifi in ungekannter Perfektion.

- CD 1 Bit/8fach OS
- Disc Naming
- CD List
- Track Program Memory
- CD-Mix



**Bremen RCM 127**  
 Der neue Maßstab.

Mit nur wenigen Tasten und einem überdimensionalen Display lassen sich alle Funktionen dieser Tuner/Cassetten-Kombination sicher bedienen. Im Zusammenspiel mit dem elektronischen High-End 2-Motoren-Cassettenlaufwerk mit Dolby B/C entsteht ein losgelöstes und mitreißendes Klangbild. Das neue 2-Tuner-RDS mit dem Codem® V-Empfangskonzept des Berlin

garantiert dabei für traumhafte Empfangsqualität: Weil der zweite UKW-Tuner laufend die Senderlandschaft analysiert, können Sie einfach aus der laufend aktualisierten Senderliste auswählen. Fazit: Ein exzellentes CarAudio-System für alle, denen nur das Beste gut genug ist.

- Elekt. 2-Motoren-Laufwerk
- Autoreverse
- Dolby® B/C
- AutoMetal
- S-CPS

**RC 07**

- Infrarot-Lenkrad-Fernbedienung für New York RDM 127 Bremen RCM 127
- Fernsteuermöglichkeit für:
  - Lautstärke +/-
  - Mute
  - Quellenwahlschalter (SRC)
  - Tuner: Auswahl eines Senders aus der Sendertabelle, Aufruf von TIM
  - CC: Schneller Vor-/Rücklauf, S-CPS
  - CD/CDC: Disc +/-, Track +/-, Fast Cue

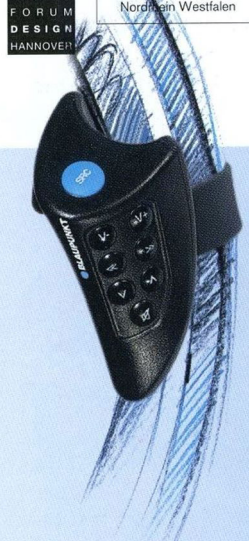

Der Gipfel von Sicherheit und Komfort: Die optionale Lenkradfernbedienung, mit der Sie die wichtigsten Funktionen steuern können, ohne den Blick von der Straße oder die Hände vom Lenkrad zu nehmen.

**CDC-F 07**

- 10-CD-Wechsler
- Übertragung durch Lichtwellenleiter (Digital Out)
- Steuerung über Display und Tastatur von New York RDM 127 Bremen RCM 127

10-CD-Wechsler mit digitaler Signalübertragung ohne D/A-Wandlung bis zum zentralen Geräteprozessor. Echtes HighEnd-Hifi im Auto!



# High Fidelity auf allen Wegen.

## CD-Tuner von Blaupunkt.

Wer heute unterwegs ist, möchte auf seine Lieblings-CDs nicht mehr verzichten. Wegen ihrer geringen Empfindlichkeit lassen sich die Silberlinge überallhin gut mitnehmen. Leichte Handhabung und hervorragender Klang ohne Rauschen sind gewohnte Vorteile, die Sie auch außerhalb Ihrer vier Wände nicht missen möchten. Unkomplizierte Bedienung, schneller Titelzugriff und Titelprogrammierung – die Vorzüge der CD sind während der Fahrt nochmal so viel wert. Bei CD-Tunern von Blaupunkt können Sie Ihren CDs Namen geben (Disc Naming) und Ihr Wunschprogramm mit bis

zu 20 Titeln vorwählen (Track Program Memory). Sobald Sie eine CD einlegen, erscheint dann der Name im Display, und Sie hören Ihren persönlichen Musikmix – ganz wie zu Hause.

### Komfortabel? Aber sicher!

Wichtige Funktionen stehen auf Knopfdruck zur Verfügung. Mittels Direct Software Control (DSC) können Sie Ihre individuellen Grundeinstellungen (z.B. Loudness oder Beleuchtungsfarbe) vornehmen und haben so ein perfekt auf Sie abgestimmtes Gerät. Mit der blauen TIM-Taste rufen Sie aus dem digitalen Sprachspeicher aktuelle Verkehrsmeldun-

gen ab. Möchten Sie mal nicht weiterfahren, nehmen Sie einfach die KeyCard heraus: so leicht macht man es Dieben schwer.

### Da sind Sie ganz Ohr!

Das besonders faszinierende an unseren CD-Tunern ist der für Blaupunkt typische, glasklare Klang. Alle Geräte sind aufwendig gegen Erschütterungen gedämpft. Der RDS-Tuner schaltet durch das ausgereifte Codem IV- oder das digitale Codem D-Empfangskonzept blitzschnell und zuverlässig auf die jeweils optimale Frequenz. Nach oben sind Ihren Ansprüchen keine Grenzen gesetzt: automatische Einmessung und Optimierung des Fahrzeuginnenraums

(DSA), frequenzselektive Fahrgeräuschmaskierung (DNC) und die Steuerung optionaler CD-Changer über das Disc Management System ermöglichen mobiles High-End der Extraklasse.

### Das Auge hört mit.

Das funktionale und prämierte Design integriert sich perfekt in den Innenraum moderner Fahrzeuge. Selbst die Beleuchtungsfarbe lässt sich durch Vario-Color vollkommen an die Farbe Ihres Armaturenbrettes angleichen. Edle, ungewöhnliche Dekore wie Anthrazit oder Wurzelholz oder die neue, aufregende Colour-Edition unterstreichen die wertige Ausstrahlung Ihrer Klangträume.





COLOUR EDITION

AUD DSC PTY

disc DigiCaver CLOCK 1 2 4 5

EUROPE 1

COLOUR EDITION

AUD DSC PTY

disc DigiCaver CLOCK 1 2 3 4 5 MIX

EUROPE 1

COLOUR EDITION

AUD DSC PTY

disc DigiCaver CLOCK 1 2 3 4 5 RPT

EUROPE 1

DMS

SRC

COMPACT disc DIGITAL AUDIO

1 2 3 PTY

4 5 6 AF

MIX SC lo TA DSA

NOR 2

FM 6 lo TP AF TA PTY

BLAUPUNKT

SAN FRANCISCO RDM 127

# Ihr Toningenieur an Bord: DSA von Blaupunkt.

- UKW, MW, LW
- Codem® IV Tuner
- RDS-EON-PTY
- Travelstore
- 30 Speicherplätze
- Delta/Sigma D/A-Wandler mit 8fach Oversampling
- Disc Naming
- CD-Mix
- Disc Management System (DMS)
- 4 x 23 W Sinusleistung
- 4 x 35 W Max. Power
- Digital Signal Adaptation (DSA)
- Autom. Fahrgeräuschmaskierung (DNC)
- Digitaler, selbsteinmessender 4-Kanal-Equalizer mit je 9 Bändern
- Bass/Treble
- Balance/Fader
- Loudness (programmierbar)
- 4-Kanal Preamp-Out
- Direct Software Control (DSC)
- Display-Helligkeit (Brightness)
- Blickwinkeleinstellung (Angle)
- Flashing KeyCard-Zunge
- Telefon-Mute
- IR-Fernbedienung optional
- Nachtdesign VarioColour



## San Francisco RDM 127

### Der Toningenieur.

Die Soundzentrale im Cockpit – mit technischer Ausstattung für perfekten Klang nach Maß. Der Clou: Das DSA System (Digital Signal Adaptation) von Blaupunkt. Ein selbst-einmessender 4-Kanal-Equalizer mit je neun Bändern analysiert mit Hilfe eines externen Meßmikrofons die Klangcharakteristik Ihres Wagens – und korrigiert automatisch Klangverfälschungen im Fahrzeuginnenraum. Das Ergebnis: Perfekter, linearer Frequenzgang und Klang. Auch eine nachträgliche Beeinflussung der Einstellungen ist möglich. Die dynamische Fahrgeräusch-

maskierung DNC analysiert mit Hilfe des Meßmikrofons laufend während der Fahrt Umgebungsgläusche und bringt sie durch automatische frequenzselektive Anhebung der Lautstärken psychoakustisch zum Verschwinden. Aber der San Francisco RDM 127 bietet noch mehr: RDS plus für Bestempfang, CD-Laufwerk, Disc Management System (DMS) und KeyCard-Diebstahlschutz. Und mit dem Direct Software Control Menü läßt sich der San Francisco individuell auf Ihre Wünsche einstellen: z. B. mit VarioColour, welches in 16 Stufen die Farbe von Display und Nachtdesign von Rot bis Grün an Ihr Cockpit anpaßt.

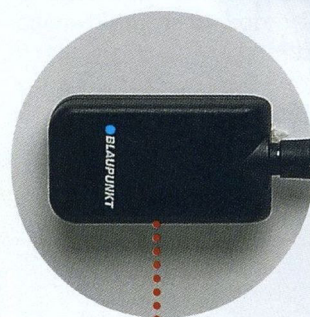
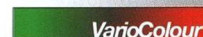

DSA (Digital Signal Adaptation): Der prozessorgesteuerte 4-Kanal/9-Band-EQ sorgt für linearen Frequenzgang und DNC für die automatische Fahrgeräuschmaskierung während der Fahrt.

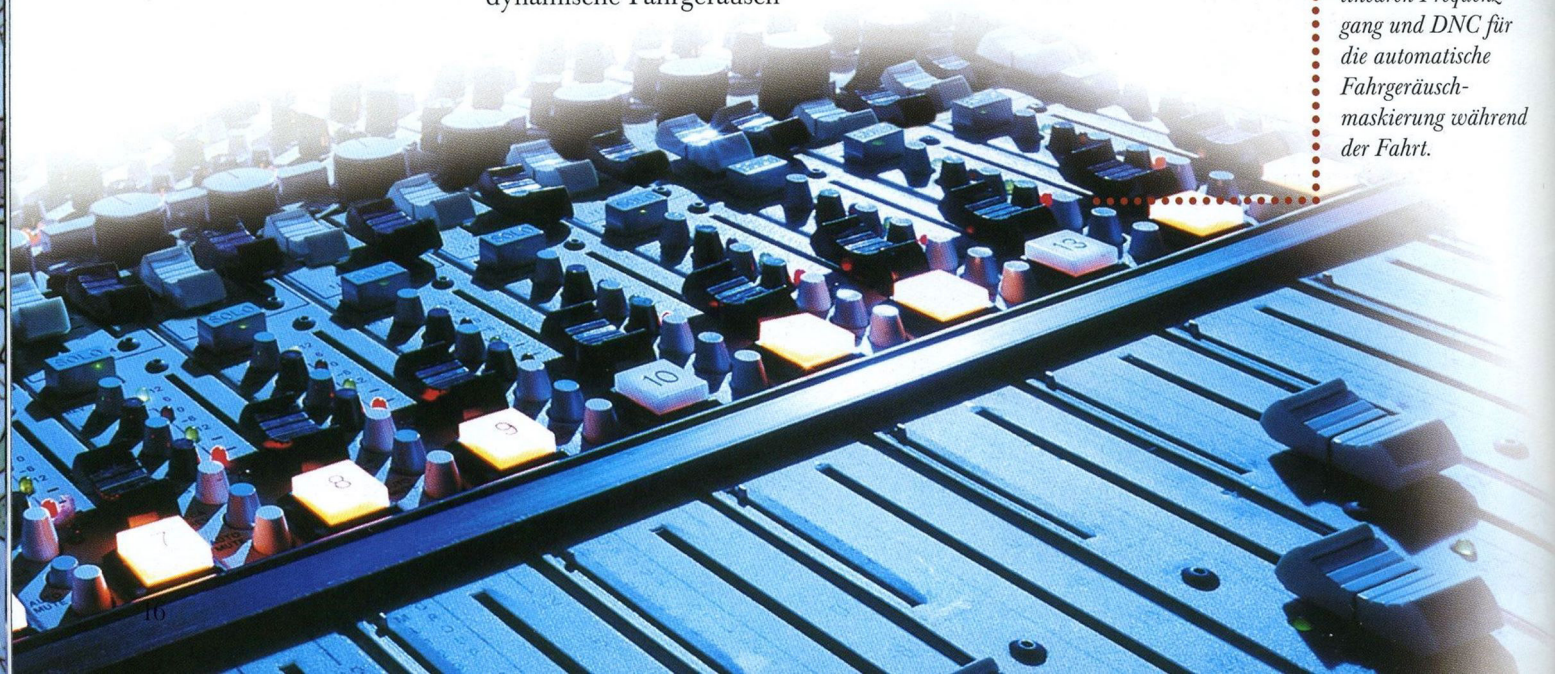

London RDM 126  
 Car & Hifi 6/96:  
 Absolute Spitzenklasse;  
 Preis/Leistung sehr gut  
 Autohifi 1/97: sehr gut  
 Audio 6/97: Referenzklasse

**TEST**  
**THE BEST**



- UKW, MW, LW
- Codem® IV Tuner
- RDS-EON-PTY
- TIM® (Traffic Memo)
- Travelstore
- 30 Speicherplätze
- Delta/Sigma D/A-Wandler mit 8fach Oversampling
- Disc Naming/CD-Mix
- Track Program Memory (TPM)
- Disc Management System (DMS)
- 4 x 23 W Sinusleistung
- 4 x 35 W Max. Power
- Bass/Treble
- Balance/Fader
- Loudness (programmierbar)
- 4-Kanal Preamp-Out
- Sub-Out
- Direct Software Control (DSC)
- Display-Helligkeit (Brightness)
- Blickwinkeleinstellung (Angle)
- Uhrzeitanzeige (Clock)
- Flashing KeyCard-Zunge
- Telefon-Mute
- IR-Fernbedienung optional
- Nachtdesign
- VarioColour

### London RDM 126

#### Der Profi.

Seine opulente Ausstattung läßt Klang und Komfort unterwegs zum Erlebnis werden: Codem® IV-Tuner mit RDS plus für brillanten Empfang. Sendernamen im Klartext im großen Display. Dazu die blaue TIM-Taste, die laufend aktuelle Verkehrsmeldungen speichert und auf Knopfdruck bereithält. Und die KeyCard für perfekten Diebstahlschutz mit Komfort. Für brillanten Klang sorgen der kraftvolle Verstärker mit 4 x 35 Watt, vergoldetem SubOut sowie das Disc Management System DMS: Es ermöglicht die

Steuerung eines zusätzlichen CD-Wechslers über die Tastatur des London RDM 126. Durch Disc Naming kann der CD-Titel eingegeben werden und erscheint automatisch im Display. Mit der Direct Software Control können Sie den London RDM 126 zudem individuell auf Ihre Wünsche abstimmen – und z.B. die Lautstärke von Verkehrsdurchsagen vorwählen oder mit VarioColour Nachtdesign und Displayfarbe in 16 Stufen von rot bis grün regeln. Fazit: für alle, die echte Vollausstattung lieben.

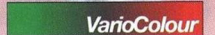

*Auch, wenn Sie gerade CD oder Cassette hören: TIM® von Blaupunkt speichert laufend aktuelle Verkehrsmeldungen.*

# In Klang und Design ganz auf Ihrer Wellenlänge.

- UKW
- Codem® IV Tuner
- RDS-EON-PTY
- Travelstore
- 18 Speicherplätze
- Delta/Sigma D/A-Wandler mit 8fach Oversampling
- Disc Naming/CD-Mix
- Track Program Memory (TPM)
- Disc Management System (DMS)
- 4 x 23 W Sinusleistung
- 4 x 35 W Max. Power
- Bass/Treble
- Balance/Fader
- Loudness (programmierbar)
- 4-Kanal Preamp-Out
- Direct Software Control (DSC)
- Display-Helligkeit (Brightness)
- Blickwinkeleinstellung (Angle)
- Flashing KeyCard-Zunge
- Telefon-Mute
- IR-Fernbedienung optional
- Nachtdesign VarioColour



## München RDM 126

### Das Superhirn.

Er bietet Ihnen Komfort und Sicherheit, ohne schwer zu tragen – mit der KeyCard, der eleganten Lösung beim Diebstahl-schutz. Für hervorragenden Empfang sorgt beim München RDM 126 ein Codem® IV-Tuner mit RDS plus: Damit sind Sie immer auf Bestfrequenz

und sehen den Sendernamen im Display. Der CD-Player mit 1-Bit-D/A-Wandler und die souveränen Leistungsreserven der integrierten High-Power-Endstufe von 4 x 35 Watt zaubern im perfekten Zusammenspiel ein billantes, knackiges Klangerlebnis. Für klare Übersicht sorgen dabei CD-Scan und Disc-Naming (CD-Titel können eingegeben werden und erscheinen im Display). Und mit dem Disc Management-



VarioColour

System DMS läßt sich zusätzlich ein externer 10-CD-Changer von Blaupunkt direkt über Tastatur und Display des München RDM 126 steuern.

- UKW, MW, LW
- Codem® IV Tuner
- RDS-EON-PTY
- Travelstore
- 30 Speicherplätze
- Delta/Sigma D/A-Wandler mit 8fach Oversampling
- CD-Mix
- 4 x 23 W Sinusleistung
- 4 x 35 W Max. Power
- Bass/Treble
- Balance/Fader
- Loudness (programmierbar)
- 4-Kanal Preamp-Out
- Direct Software Control (DSC)
- Display-Helligkeit (Brightness)
- Blickwinkeleinstellung (Angle)
- Flashing KeyCard-Zunge
- Telefon-Mute
- Nachtdesign amber wurzelholzfarben



## Sevilla RD 126 W

### Noblesse oblige.

Holzdekor wirkt sehr edel und hat in Fahrzeugen aller Klassen – vom Mini bis zum Rolls Royce – Tradition. Diese Faszination macht bei Blaupunkt nicht Halt – im Gegenteil: die Qualität unserer Geräte wird durch die hochwertige Optik unterstrichen. Der CD-Tuner

Sevilla RD 126 W hat eine elegante Front im Wurzelholz-Dekor und paßt hervorragend zur Innenverkleidung vieler Fahrzeuge – ob Ton in Ton oder als nobler Blickfang. Natürlich hält die Technik, was die Optik verspricht: das samtweich gedämpfte CD-Laufwerk sorgt für exzellenten Klang, der Codem IV-Tuner für unerhört gute Empfangsverhältnisse auf drei Wellenbereichen.



Noble Details auch bei der Ausstattung: über Direct Software Control können Sie die Grundeinstellungen Ihres Sevilla RD 126 W individuell bestimmen. Und auf die Blaupunkt KeyCard reagieren Diebe mit vornehmer Zurückhaltung.

# Total digital – DigiCeiver.

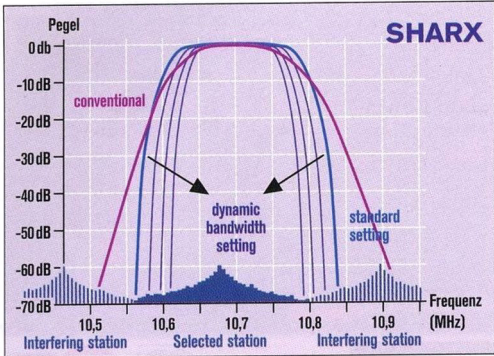

Sharx® bedeutet eine höhere Trennschärfe des UKW-Tuners, d. h. Störgeräusche von Nachbarsendern werden wesentlich effektiver unterdrückt als bei analogen Konzepten. Sharx arbeitet dynamisch und paßt die Trennschärfe jeweils perfekt der Senderumgebung an.

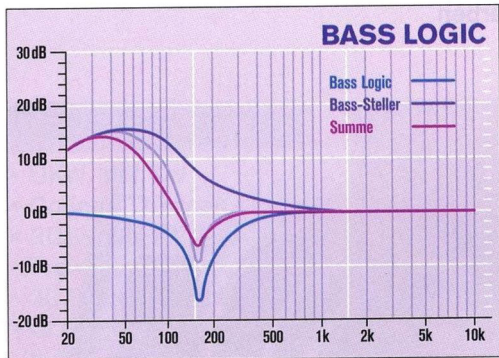

Mit Bass Logic können im Zusammenspiel mit dem Bass-Steller die in nahezu jedem Auto auftretenden Dröhngeräusche (Resonanzen) zwischen 100 und 200 Herz wirkungsvoll minimiert werden, während gleichzeitig ein satter Tiefbaß erhalten bleibt. So klingt Ihre Anlage trocken, konturiert und macht Spaß.

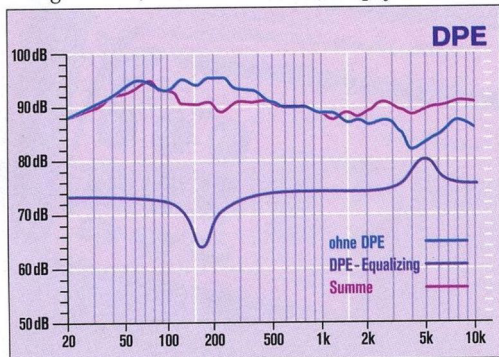

Durch schmalbandige Überhöhungen oder Einbrüche wird der Klang in Fahrzeugen häufig negativ beeinflusst. Durch zwei schmalbandige Filter kann mit DPE nachhaltig der Frequenzgang modelliert werden, der Klang wird um Klassen besser.

Die voll-digitale Ära startet mit dem DigiCeiver-Konzept jetzt auch für CD-Tuner. Hier beginnt die digitale und damit verlustfreie Signalverarbeitung bereits hinter der Antennenbuchse – der Codem® D Tuner wird neben dem CD-Laufwerk zur weiteren digitalen Klangquelle. Entscheidende Vorteile sind z.B. ein ultraschneller Suchlauf, eine deutliche Verbesserung der Trennschärfe und des Empfangs sowie der Abgleich der integrierten Uhr über das Funkuhr-Zeitsignal. Aber auch klang-

lich stößt das DigiCeiver-Konzept in neue Dimensionen vor: mit digitalen Equalizern optimieren Sie den Frequenzgang Ihres CarHifi-Systems, ohne den Klang durch analoge Filterstufen zu verzerren. Und erst kurz vor der Endstufe oder alternativ vor dem Vorverstärker (Modena) werden die digitalen Signale des Tuners und des CD-Laufwerks wieder zu kristallklarem Klang zurückgewandelt.

## CLOCK

Ihre genaueste Uhr sitzt jetzt im Auto!

Die DigiCeiver sind mit einer integrierten Uhr ausgestattet, die nicht nur manuell oder über RDS-CT, sondern auch über das



DCF 77-Zeitsignal eingestellt werden kann. Damit sind die DigiCeiver die ersten Autoradios mit eingebauter Funkuhr.



# Radio jetzt auch in Farbe. Coloured by Blaupunkt.

## Modena RD 148

- UKW, MW, LW
- Codem® D Tuner
- RDS-EON-PTY
- Digitale Trennschärfen-optimierung (SHARX)
- Travelstore
- 30 Speicherplätze
- Delta/Sigma D/A-Wandler mit 32fach Oversampling
- Disc Naming
- CD-Mix
- 4 x 23 W Sinusleistung
- 4 x 35 W Max. Power
- Digital Parametric Equalizing (DPE)
- Bass/Treble
- quellspezifische Klangeinstellung
- Balance/Fader



- Loudness (programmierbar)
- 4-Kanal Preamp-Out
- Direct Software Control (DSC)
- Uhrzeit-Anzeige (Clock)
- Flashing KeyCard-Zunge
- Telefon-Mute
- IR-Fernbedienung optional
- Nachtdesign orange/grün
- Gerätefront schwarz oder rot



## Modena RD 148 W

- Gerätefront wurzelholzfarben



'''DigiCeiver



Jetzt heißt es „Farbe“ bekennen: mit der Colour Edition von Blaupunkt. Formula-Red, Speed-Yellow oder Flame-Blue sind die ultimativen Antworten auf die schwarze Tristesse im Cockpit. Oder etwas dezenter: Walnut. Doch die Colour Edition überzeugt nicht

nur optisch, sondern auch durch anspruchsvolle Car-Audio-Ohren. Denn alle Geräte sind voll-digitale „DigiCeiver“ und haben Baß-Equalizer zur frei definierbaren Klangmodulation. Überzeugen Sie Ihre Augen und Ohren beim Blaupunkt-Händler.



### Lausanne RD 148

- UKW, MW, LW
- Codem® D Tuner
- RDS-EON-PTY
- Travelstore
- 30 Speicherplätze
- CD Delta/Sigma D/A-Wandler mit 32fach Oversampling
- CD-Mix
- 4 x 23 W Sinusleistung
- 4 x 35 W Max. Power
- Bass Logic
- Bass/Treble
- quellspezifische Klangeinstellung
- Balance/Fader



- Direct Software Control (DSC)
- Uhrzeit-Anzeige (Clock)
- Flashing KeyCard-Zunge
- Nachtdesign grün
- Gerätefront schwarz, blau oder gelb

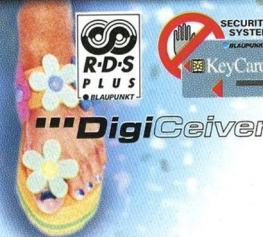

### Nevada RD 148

Technische Ausführung wie Lausanne RD 148

- Gerätefront anthrazitfarben



# Die Vollendung einer Tradition. Cassettentuner von Blaupunkt.

Ein Klassiker im Höhenflug: Cassettentuner von Blaupunkt stecken voller ausgereifter Details und Kraftreserven. Faszinierende technische Entwicklungen ermöglichen heute Klangqualitäten im Car-Audio-Bereich, die vor wenigen Jahren noch Home-HiFi-Komponenten der Spitzenklasse vorbehalten waren.

Tape-Fans wollen auch im CD-Zeitalter nicht auf individuell zusammengestellte

Bänder verzichten. Die ideale Konstellation: Blaupunkt Cassettentuner und 10-CD-Wechsler, die über das Disc Management System problemlos kommunizieren. So kann man auch unterwegs alle Klangquellen – Tuner, Cassette und CD – in gewohnt hervorragender Qualität hören.

Blaupunkt hat eine ausgereifte, und über Jahre verfeinerte Bedienungsphilosophie entwickelt, die ohne

Ablenkung beim Fahren größten Musikgenuß bietet: die Tasten sind übersichtlich in logischen Funktionsgruppen angeordnet. Zahlreiche Funktionen sind in der Direct Software Control gebündelt, die es erlaubt, einmal eingestellte Grundwerte für Klang, Komforteinstellungen oder Stationstastenbelegung individuell für den Nutzer zu speichern. Zwei Nutzer können „Ihre“ persönlichen Einstellungen auf je einer KeyCard ablegen.

Ohne wiederholte manuelle Abstimmung gelangt jeder KeyCard-Besitzer so automatisch in den Genuß „seiner“ Einstellungen am Gerät. Die KeyCard ist zugleich ein besonders komfortabler Diebstahlschutz, der in jede Brieftasche paßt

Erfreulich highfidele Musikwiedergabe auch von dem elektronischen Cassettentlaufwerken, die mit zwei Motoren stabilen Gleichlauf garantieren und ihren Cassetten eine extrem



schonende Behandlung zukommen lassen. Der abriebfeste Hard-Permalloy-Tonkopf zeichnet ein überaus dynamisches und stimmiges Klangbild. Kraftvolle integrierte Endstufen mit 4 x 35 Watt liefern reichlich Power für einen ungetrübten Hörgenuß. Noch größere Hörfreude stellt sich mit externen Blaupunkt Power-Amplifiern ein, die über serienmäßige 4-Kanal-Preamp Out angesteuert werden.

Wollen Sie mehr? Der Ausstattungsvielfalt sind nach oben kaum Grenzen gesetzt. Der digitale Verkehrsfunkspeicher TIM® oder die automatische Einmessung und Optimierung Ihres Fahrzeuginnenraumes (DSA) mit frequenzselektiver Fahrgeräuschmaskierung (DNC) setzen Maßstäbe auf den Gebieten Komfort und Klang.





- UKW, MW, LW
- Codem® IV+ Tuner
- RDS-EON-PTY
- Radiotext
- Travelstore
- 30 Speicherplätze
- Elektronisches 2-Motoren-Laufwerk
- Autoreverse
- Dolby® B/C
- AutoMetal
- S-CPS
- Disc Management System (DMS)
- 4 x 23 W Sinusleistung
- 4 x 35 W Max. Power
- Digital Signal Adaptation (DSA)
- Autom. Fahrgeräuschmaskierung (DNC)
- Digitaler, selbsteinmessender 4-Kanal-Equalizer mit je 9 Bändern
- Bass/Treble
- Balance/Fader
- Loudness (programmierbar)
- 4-Kanal Preamp-Out
- Direct Software Control (DSC)
- Display-Helligkeit (Brightness)
- Blickwinkeleinstellung (Angle)
- Flashing KeyCard-Zunge
- Telefon-Mute
- IR-Fernbedienung optional
- Nachtdesign VarioColour



### Washington RCM 127

Souverän.

Der prozessorgesteuerte 4-Kanal/9-Band Equalizer der DSA im Washington RCM 127 nimmt auf Knopfdruck eine lineare Einmessung des Fahrzeuginnenraums vor, die Sie individuell im Equalizer anpassen und abspeichern können. Die automatische Fahrgeräuschmaskierung DNC analysiert im Fahr-

betrieb die Umgebungsgeräusche im Innenraum und gleicht sie durch flexible Anhebung der entsprechenden Frequenzen aus. Das Ergebnis: Der Eindruck, ohne Störungen oder Nachregeln Musik zu hören. Jetzt brauchen Sie nur noch Ihre Lieblingscassette oder -CD einzulegen – und die hervorragende Laufkultur und Klangdynamik des elektronischen 2-Motoren-Laufwerks oder eines optionalen CD-Changers genießen. Fazit: Perfektion, Komfort und Klang vom Feinsten!



VarioColour

DSA von Blaupunkt übernimmt lineares Einmessen des Fahrzeuginnenraums und die psychoakustische Maskierung von Fahrgeräuschen, einfach auf Knopfdruck.



Digital Signal Adap

DOLBY B NR

DMS



NOR 2

AF TP TA PTY



WASHINGTON RCM 127

Traffic Memo

- UKW, MW, LW
- Codem® IV+-Tuner
- RDS-EON-PTY
- TIM® (Traffic Memo)
- Radiotext
- Travelstore
- 30 Speicherplätze
- Elektronisches 2-Motoren-Laufwerk
- Autoreverse
- Dolby® B/C
- AutoMetal
- S-CPS
- Disc Management System (DMS)
- 4 x 23 W Sinusleistung
- 4 x 35 W Max. Power
- Bass/Treble für Front/Rear getrennt regelbar
- Balance/Fader
- Loudness (programmierbar)
- 4-Kanal Preamp-Out
- Sub-Out
- Direct Software Control (DSC)
- Display-Helligkeit (Brightness)
- Blickwinkeleinstellung (Angle)
- Uhrzeit-Anzeige (Clock)
- Flashing KeyCard-Zunge
- Telefon-Mute
- IR-Fernbedienung optional
- Nachtdesign
- VarioColour



### Köln RCM 126

#### Überlegen.

Er ist vollgepackt mit neuesten Technologien für Ihr Klangerlebnis und Fahrvergnügen: Zum Beispiel dem hochwertigen elektronischen 2-Motoren-Cassettenlaufwerk mit Dolby® B/C und Autoreverse. Oder der integrierten High-Power-Endstufe, die mit 4 x 35 W auch harte Baßattacken meistert. Oder dem separaten

SubOut für externe Amplifier und mächtige Subwoofer. Mit dem komfortablen Disc Management System DMS zur Steuerung eines optionalen CD-Changers kommt noch ein drittes Soundmedium ins Spiel. Der digitale Verkehrsfunkspeicher TIM® und der intelligente Diebstahlschutz KeyCard runden die opulente Ausstattung ab. Fazit: Höchste Empfangsperformance, exzellenter Bedienkomfort und perfekte Verkehrsinformation für Sie.



*Der Verkehrsfunkspeicher TIM®: Bereits beim Einsteigen rufen Sie die aktuellen Verkehrsmeldungen per Knopfdruck ab – und geraten so erst gar nicht in den Stau hinein.*



# Reinen Klang auf freier Fahrt erleben.

Stockholm RCM 126  
Car & Hifi 5/96:  
Absolute Spitzenklasse  
Preis/Leistung sehr gut

**TEST**  
**THE BEST**

- UKW, MW, LW
- Codem® IV Tuner
- RDS-EON-PTY
- TIM® (Traffic Memo)
- Travelstore
- 30 Speicherplätze
- Elektronisches 2-Motoren-Laufwerk
- Autoreverse
- Dolby® B
- AutoMetal
- S-CPS
- Disc Management System (DMS)
- 4 x 23 W Sinusleistung
- 4 x 35 W Max. Power
- Bass/Treble
- Balance/Fader
- Loudness (programmierbar)
- 4-Kanal Preamp-Out
- Direct Software Control (DSC)
- Display-Helligkeit (Brightness)
- Blickwinkeleinstellung (Angle)
- Flashing KeyCard-Zunge
- Telefon-Mute
- IR-Fernbedienung optional
- Nachtdesign VarioColour



## Stockholm RCM 126

### Das Multitalent.

TIM von Blaupunkt zeichnet selbst während Ihrer Abwesenheit timergesteuert eingehende Verkehrsmeldungen auf, die Sie beim Losfahren abrufen können. Mit seiner integrierten High-Power-Endstufe mit 4 x 35 Watt und PreampOut verfügt er über souveräne Leistungsreserven. Ein hochwertiges elektronisches 2-Motoren-Cassettenlaufwerk mit Dolby® B, der komfortable KeyCard-Diebstahlschutz, das Disc Management System DMS zur Steuerung eines CD-Changers und ein umfangreiches DSC-Menü zur individuellen Gerätegrundeinstellung runden die umfangreiche Ausstattung ab.



VarioColour

**TIM**

Der Verkehrsfunkspeicher TIM®: Bereits beim Einsteigen rufen Sie die aktuellen Verkehrsmeldungen per Knopfdruck ab – und geraten so erst gar nicht in den Stau hinein.

# Klingt so gut, wie er aussieht.

- UKW
- Codem® IV Tuner
- RDS-EON-PTY
- Travelstore
- 18 Speicherplätze
- Elektronisches 2-Motoren-Laufwerk
- Autoreverse
- Dolby® B
- AutoMetal
- S-CPS
- Disc Management System (DMS)
- 4 x 23 W Sinusleistung
- 4 x 35 W Max. Power
- Bass/Treble
- Balance/Fader
- Loudness (programmierbar)
- 4-Kanal Preamp-Out
- Direct Software Control (DSC)



- Display-Helligkeit (Brightness)
- Blickwinkeleinstellung (Angle)
- Flashing KeyCard-Zunge
- Telefon-Mute
- IR-Fernbedienung optional
- Nachtdesign
- VarioColour

## Heidelberg RCM 126

Nur vom Feinsten.

Alle drei Dimensionen mobilen Klangs stehen zur Auswahl: Codem® IV-Tuner mit RDS plus, elektronisches 2-Motoren-Laufwerk mit Dolby B, AutoMetal und S-CPS, Disc Management System zur Steuerung eines externen 10-CD-Changers sowie ein



VarioColour

umfangreiches DSC-Menü mit VarioColour. Der Klang kommt aus knackigen 4 x 35 Watt, ein PreampOut steht zum Anschluß externer Amplifier bereit. Für optimale Sicherheit sorgt die komfortable KeyCard.

## Sydney RCM 126 W

- UKW, MW, LW
- 30 Speicherplätze
- Gerätefront wurzelholzfarben

Die übrige technische Ausstattung entspricht dem Heidelberg RCM 126.



# So leicht macht man es Dieben schwer: Die KeyCard von Blaupunkt.

**KeyCard. Nie war  
Sicherheit komfortabler.**

Wirksamer Schutz vor Langfingern: die handliche KeyCard stecken Sie einfach in die Tasche, wenn Sie Ihr Auto verlassen. Nur dann, wenn Sie



die zum Gerät passende KeyCard einschieben, legt Ihr Autoradio los. Wenn Sie die KeyCard herausnehmen, ist es für Diebe absolut unbrauchbar. Damit das auch bei Dunkelheit erkennbar ist, leuchtet die „Flashing-KeyCard-Zunge“ rot und weithin sichtbar auf. Sie können eine weitere Karte „anlernen“ – diese ist dann so sicher wie die Originalkarte. Der Speicherchip auf beiden KeyCards „merkt“ sich die jeweils über Direct Software Control eingestellten Werte, z.B. Loudness, Klang oder Stationstastenbelegung. So können zwei Fahrer individuelle oder regionale Benutzerprofile auf ihrer KeyCard speichern und müssen „ihre“ Werte nicht jedesmal manuell anpassen. Die KeyCard enthält zusätzlich einen elektronischen „Radiopaß“, und wird in Zukunft interessante Serviceleistungen rund um die Mobilität bieten.

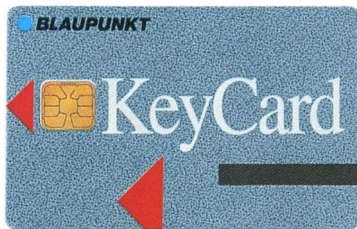

*Die KeyCard von Blaupunkt mit elektronischem Speicherchip: so handlich wie eine Telefonkarte, so sicher wie ein Schlüssel. Der Chip speichert Ihre individuellen Klangeinstellungen, den Zugangscode und die „Radiopaß“-Werte Ihres Gerätes. Komfortabel und sicher: Diebstahlschutz der neuen Generation. Von Blaupunkt.*

## KeyCard-Autoradios:

Amsterdam TCM 127  
Viking TCM 148  
Bremen RCM 127  
New York RDM 127  
San Francisco RDM 127  
London RDM 126  
München RDM 126  
Sevilla RD 126 W  
Modena RD 148  
Lausanne RD 148  
Nevada RD 148  
Washington RCM 127  
Köln RCM 126  
Stockholm RCM 126  
Heidelberg RCM 126  
Sydney RCM 126 W  
Hamburg RCM 148  
Madrid RCM 148  
Wiesbaden RCR 148  
Texas RCM 148  
Montana RCR 148  
Essen RCR 127  
Augsburg RCR 87



Unrazi  
perfekte Bar

W

BLAUPUNKT  
KeyCard

ivie

# Extras serienmäßig. CarHifi von Blaupunkt.

## Hamburg RCM 148

- UKW
- Codem® III+ Tuner
- RDS-EON-PTY
- Travelstore
- 18 Speicherplätze
- Elektronisches 2-Motoren-Laufwerk
- Autoreverse
- Dolby® B
- AutoMetal
- S-CPS
- Disc Management System (DMS)
- 4 x 23 W Sinusleistung
- 4 x 35 W Max. Power
- Bass/Treble



- Balance/Fader
- Loudness (programmierbar)
- 4-Kanal Preamp-Out
- Direct Software Control (DSC)
- Flashing KeyCard-Zunge
- Telefon-Mute
- IR-Fernbedienung inklusiv
- Nachtdesign orange/grün



Die Infrarot-Fernbedienung für die Mittelkonsole oder den Wagenfond gehört zum Lieferumfang.



## Madrid RCM 148

- UKW
- Codem® III+ Tuner
- RDS-EON-PTY
- Travelstore
- 18 Speicherplätze
- Elektronisches 2-Motoren-Laufwerk
- Autoreverse
- Dolby® B
- AutoMetal
- S-CPS
- Disc Management System (DMS)
- 4 x 23 W Sinusleistung
- 4 x 35 W Max. Power
- Bass/Treble



- Balance/Fader
- Loudness (programmierbar)
- 4-Kanal Preamp-Out
- Direct Software Control (DSC)
- Flashing KeyCard-Zunge
- Telefon-Mute
- IR-Fernbedienung optional
- Nachtdesign amber



## Wiesbaden RCR 148

- UKW
- Codem® III+ Tuner
- RDS-EON-PTY
- Travelstore
- 18 Speicherplätze
- Elektronisches 2-Motoren-Laufwerk
- Autoreverse
- AutoMetal
- CPS
- 4 x 23 W Sinusleistung
- 4 x 35 W Max. Power
- Bass/Treble
- Balance/Fader



- Loudness (programmierbar)
- 4-Kanal Preamp-Out
- Direct Software Control (DSC)
- Flashing KeyCard-Zunge
- IR-Fernbedienung optional
- Nachtdesign amber



# Edles Anthrazit – perfekte Bedienbarkeit.

## Texas RCM 148

- UKW, MW, LW
- Codem® III+ Tuner
- RDS-EON-PTY
- Travelstore
- 30 Speicherplätze
- Elektronisches 2-Motoren-Laufwerk
- Autoreverse
- Dolby® B
- AutoMetal
- S-CPS
- Disc Management System (DMS)
- 4 x 23 W Sinusleistung
- 4 x 35 W Max. Power
- Bass/Treble



- Balance/Fader
- Loudness (programmierbar)
- 4-Kanal Preamp-Out
- Direct Software Control (DSC)
- Flashing KeyCard-Zunge
- Telefon-Mute
- IR-Fernbedienung optional
- Nachtdesign grün
- Gerätefront anthrazitfarben



## Montana RCR 148

- UKW
- Codem® III+ Tuner
- RDS-EON-PTY
- Travelstore
- 18 Speicherplätze
- Elektronisches 2-Motoren-Laufwerk
- Autoreverse
- AutoMetal
- CPS
- 4 x 23 W Sinusleistung
- 4 x 35 W Max. Power
- Bass/Treble
- Balance/Fader
- Loudness (programmierbar)
- Direct Software Control (DSC)



- Flashing KeyCard-Zunge
- IR-Fernbedienung optional
- Nachtdesign grün
- Gerätefront anthrazitfarben







Effektiver Release Panel-Diebstahl-schutz bietet die Latin Line. Beim Verlassen des Autos nehmen Sie einfach Tastatur und Display Ihres Autoradios mit. So ist es deutlich sichtbar geschützt.

## Release Panel

### Montevideo RCR 87

- UKW
- Codem® III+ Tuner
- RDS-EON
- Travelstore
- 15 Speicherplätze
- Autoreverse
- 4 x 19 W Sinusleistung
- 4 x 20 W Max. Power
- Bass/Treble
- Balance/Fader
- Loudness
- 4-Kanal Preamp-Out
- Release Panel
- Nachtdesign amber



Top für Einsteiger – mit vollem Komfort in Radio und Autoreverse-Cassetten-deck. Der Codem III+ Tuner empfängt exzellent und klingt glasklar. Die Cassetten bringen die volle Power von 2 x 10 Watt (Sao Paulo) oder sogar 4 x 20 Watt (Montevideo) rüber –

und wer möchte, kann mit dem Montevideo sogar noch einen externen Amplifier antreiben, z.B. für Subwoofing. Und durch das Release Panel haben Langfinger keine Chance, die Freude an der CarHifi-Anlage zu trüben.



### Sao Paulo RCR 27

- UKW
- Codem® III+ Tuner
- RDS-EON
- Travelstore
- 15 Speicherplätze
- Autoreverse
- 2 x 5,5 W Sinusleistung
- 2 x 10 W Max. Power
- Bass/Treble
- Balance
- Loudness
- Release Panel
- Nachtdesign amber



# Komfort und Sicherheit. Die Fernbedienung.

Viele Autos laufen heute bereits mit Radio und Fernbedienung vom Band. Manche Autobesitzer aber haben andere Vorstellungen, wie ein Autoradio sein muß. Totgelegte Tasten am Lenkrad mag aber niemand. Die intelligente Lösung: Ab jetzt lassen sich viele Blaupunkt Autoradios von Ihrem Lenkrad aus steuern. Einfach einen Adapter zwischen Radio und Fernbedienungs-Elektronik einschleifen – und alle Optionen funktionieren auch bei Ihrem Traum-Autoradio. Einfach perfekt.



Sie haben keine Lenkrad-Fernbedienung in Ihrem Auto? Macht nichts; Blaupunkt hat für dieses Problem eine Lösung. Mit perfekt ergonomischem-Design und erstaunlicher Funktionsvielfalt passen sich die Lenkrad-Fernbedienungen RC 05 und RC 06 an die meisten Lenkrad-Typen an. Sie werden erstaunt sein, wieviel mehr Komfort Ihnen eine solche Lösung bietet.

## RC 05/06/06 H

Fernsteuermöglichkeit für:

- Lautstärke +/-
- Mute\*)
- Signalquelle (Source)
- Radio: Suchlauf, Travelstore, Scan,\*\*)
- Aufruf der Stationstasten
- Cassette: Schneller Vor-/Rücklauf, Titelsprung (S-CPS), Scan\*\*)
- CD, CD-Changer: Disc Up/Down, Track Up/Down, Fast Cue



## Infrarot-Fernbedienung

Mit den Infrarot-Fernbedienungen RC 05 und RC 06 können Sie direkt vom Lenkrad aus alle wichtigen Funktionen Ihrer Car-Hifi-Anlage steuern. Ihr ergonomisches Design sorgt auch bei sportlichem Fahren für höchste Sicherheit, denn beide Hände bleiben am Lenkrad, die wichtigsten Bedienelemente rücken ins Zentrum des Fahrer-Blickfeldes. Eine flexible Befestigung gewährleistet, daß die Fernbedienung praktisch an jedes Lenkrad paßt. Die RC 06 H ist eine Infrarotfernbedienung für die Mittelkonsole oder den Wagenfond und somit die preiswerte Alternative zur RC 05.

### Mit RC 05/RC 06 H fernsteuerbar:

San Francisco RDM 127  
London RDM 126  
München RDM 126  
Washington RCM 127  
Köln RCM 126  
Stockholm RCM 126  
Heidelberg RCM 126  
Sydney RCM 126 W  
Orlando DJ  
Miami DJ

### Mit RC 06 fernsteuerbar:

Viking TMC 148  
Modena RD 148  
Hamburg RCM 148  
Madrid RCM 148  
Wiesbaden RCR 148  
Texas RCM 148  
Montana RCR 148

### RC 05 und RC 06.

*Infrarot-Fernbedienung für das Lenkrad.*



### RC 06 H

*Eine Infrarot-Fernbedienung für die Mittelkonsole oder den Wagenfond.*

# Come together.

## Zubehör, Adapterkabel, Einbausätze.

### Freie Auswahl !

CD-Tuner, Cassettenradio, CD-Wechsler, externe Amplifier, Lautsprecher, Subwoofer – Ihre Entscheidung sollte nicht durch drohenden Kabelwirrwarr oder spezifisch geformte Einbauplätze getrübt werden. Besonders moderne Fahrzeuge erfordern aufgrund ihres Innendesigns spezielle mechanische und elektrische Adaptionen. Ohne langes Suchen finden Sie bei Blaupunkt auch für Ihr Auto passende Lösungen, die einen perfekten Einbau ermöglichen.

### Geräte-Einbausätze

Manchmal paßt das Wunschgerät einfach nicht in den vorhandenen Einbauschacht. Blaupunkt bietet für zahlreiche Modelle wie z.B. den Ford Ka, viele Audi, Opel, Fiat, Peugeot, VW Adaptionenlösungen in der spezifischen Paßform an – häufig in Material und Oberfläche perfekt an das jeweilige Armaturenbrett angepaßt. Ergebnis: eine optisch und mechanisch hervorragende Integration – „wie ab Werk“. Das gibt Ihnen volle Wahlfreiheit: Ihr Wunschauto – mit Ihrem Traumgerät!

### Adapterkabel

Der enorme Variantenreichtum bei elektrischen Anschlüssen im Car-Audio-Bereich erfordert ebenso vielfältige Kabelverbindungen. Blaupunkt hält Adapterkabel für Tuner, CD-Wechsler, Lautsprecher und Amplifier untereinander sowie für typspezifische Anschlüsse sehr vieler Fahrzeugfabrikate bereit. Hohe Qualität und detailliertes kfz-spezifisches Know-How zeichnen alle Blaupunkt-Verbindungskabel aus. Der Fachhandel verfügt über umfangreiche Informationen und berät Sie kompetent.

### Lautsprecher-Einbausätze

Beim Einbau von Auto-lautsprechern kommt es nicht nur auf die Form und Größe an, sondern auch darauf, optimale akustische Voraussetzungen zu schaffen, damit der Lautsprecher sein ganzes Können entfaltet. Blaupunkt-Einbausätze sorgen nicht nur für paßgenaue Verbindungen, sie ermöglichen sogar die Verwendung größerer Lautsprecher in Standardöffnungen (z. B. ein 130 mm-AL in einer 100 mm-Öffnung). Am besten, Sie legen gleich los: unsere Pakete enthalten vom Satz passender Schrauben bis zur ausführlichen Anleitung komplett alles, was Sie zum erfolgreichen Einbau brauchen.

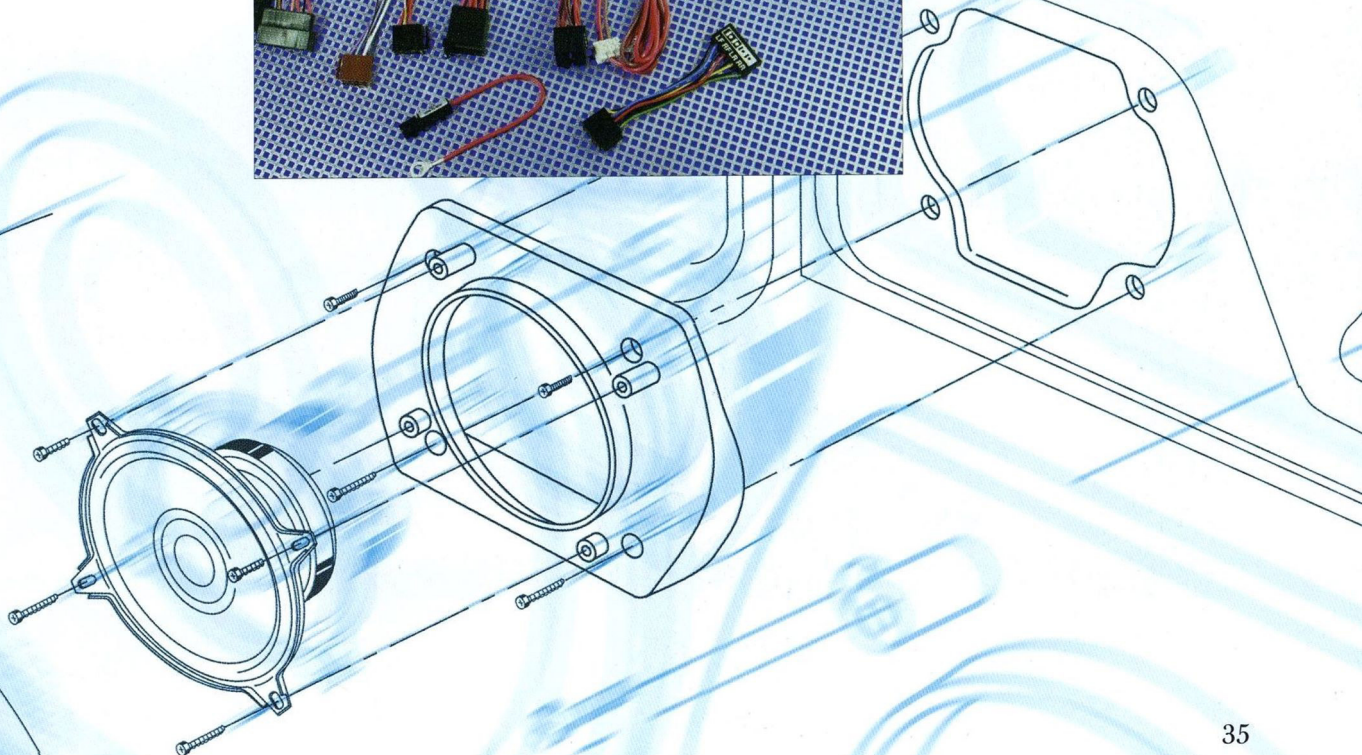
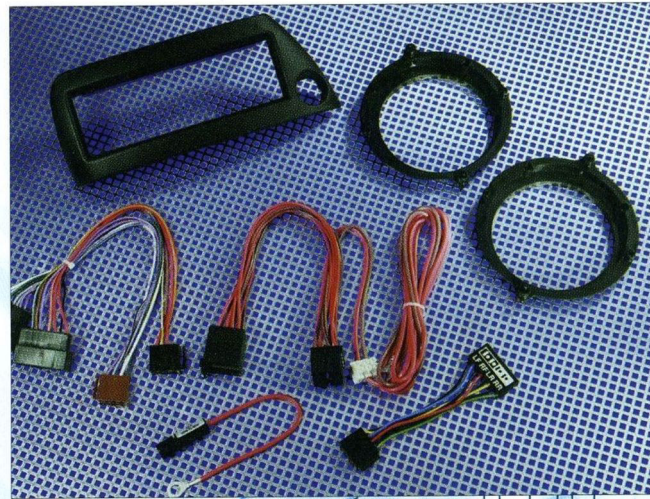

# Das reine Vergnügen. Digitaler CD-Klang.

Bestechend reiner, digitaler Klang, höchste Dynamik und ein breites Programm: Die Anschaffung eines CD-Wechslers lohnt sich besonders im Auto. Die ganze Klangfülle Ihrer 10 Lieblings-CDs können Sie so einfach mitnehmen.

Die einfache Handhabung, aber auch die Robustheit des CD-Mediums gegen Vibrationen und thermische Einflüsse sprechen für den Einsatz eines CD-Wechslers. Aber der Klang ist bei weitem das überzeugendste Argument.



**CDC-F 05**  
 Hifi Mobil 1-2/95:  
 Spitzenklasse  
 Sound/Autotechnik 7-8/95:  
 Ausgezeichnet  
 autohifi 4/95:  
 Absolute Spitzenklasse

**TEST**  
**THE BEST**

- 10-CD-Wechsler
- Digitale Audio-Übertragung
- Steuerung über Blaupunkt DMS Autoradios
- 1-Bit Delta/Sigma-DAC
- 2–20.000 Hz – 0,1 dB
- Übersprechdämpfung 110 dB typ.
- Klirrfaktor 0,001% typ.
- S/N 106 dB (A)

## CDC-F 05

HighEnd unterwegs.

Die Übertragung der Klangsignale erfolgt bei diesem High-End-10-CD-Wechsler absolut verlustfrei – per Lichtwellenleiter. Der Spitzenklasse D/A-Wandler macht den CDC F 05 zum „klanglich überragenden 10-CD-Wechsler“ (autohifi 4/95).

- 10-CD-Wechsler
- Steuerung über Blaupunkt DMS Autoradios
- 1-Bit Delta/Sigma-DAC
- 5–20.000 Hz – 1 dB
- Übersprechdämpfung 85 dB typ.
- Klirrfaktor 0,005% typ.
- S/N 95 dB (A)

### Autoradios mit DMS:

Amsterdam TCM 127  
 Bremen RCM 127  
 New York RDM 127  
 San Francisco RDM 127  
 London RDM 126  
 München RDM 126  
 Washington RCM 127  
 Stockholm RCM 126  
 Heidelberg RCM 126  
 Sydney RCM 126 W  
 Hamburg RCM 148  
 Madrid RCM 148  
 Texas RCM 148

## CDC-A 071/072

Die analoge Alternative.

Die Alternative zum CDC-F 05: Ebenfalls steuerbar über Blaupunkt Autoradios mit DMS, die Übertragung der Klangsignale erfolgt in klassischer Analogtechnik.



# Alles auf einmal. Die Komplettpakete.

Orlando DJ  
Car & Hifi 5/95:  
Spitzenklasse

**TEST**  
**THE BEST**

Gleich alles auf einmal haben zu wollen, ist kein Luxus mehr, wie die CD-Wechsler-Pakete von Blaupunkt beweisen. Denn man bekommt ein vollständiges und exakt aufeinander abgestimmtes CarAudio System. Alles perfekt arrangiert zum fließenden Wechsel zwischen dem 10-CD-Changer mit 1-Bit-Wandler, dem RDS-

Tuner und dem Cassettenlaufwerk. Reichlich Power liefert schon die integrierte Endstufe. Wer noch mehr will, kann via 4-Kanal Preamp-Out zusätzlich einen externen Amplifier ins Spiel bringen. (Auswahl ab Seite 39). Die optimalen Lautsprecher dazu, z.B. XLW-Subwoofer oder CX-Komponenten, finden Sie ab Seite 43.



	Cleveland DJ	Orlando DJ	Miami DJ
Wellenbereiche	UKW	UKW	UKW/MW/LW
Tuner	Codem® III+	Codem® IV	Codem® III+
RDS	RDS-EON	RDS-EON-PTY	RDS-EON-PTY
Travelstore	•	•	•
Speicherplätze	15	18	30
Elektron. 2-Mot-Laufw.	-	•	•
Autoreverse	•	•	•
Rauschunterdrückung	-	Dolby B	Dolby B
Bandsortenwahl/CPS	-/-	Auto Metal/S-CPS	Auto Metal/S-CPS
Sinusleistung/Max. Power	4 x 19 W/4 x 20 W	4 x 23 W/4 x 35 W	4 x 23 W/4 x 35 W
Bass/Treble/Balance/Fader	•/•/•/•	•/•/•/•	•/•/•/•
Loudness	•	programmierbar	programmierbar
Preamp Out	4-Kanal	4-Kanal	4-Kanal
Direct Softw. Contr. (DSC)	-	•	•
Nachtdesign	amber	VarioColour	orange/grün
Brightness/Angle	-/-	•/•	-/-
Diebstahlschutz	Release Panel	KeyCard	KeyCard
Dimmer/Telefon-Mute	-/-	•/•	•/•
IR-Fernbedienung	-	RC 05/RC 06 H optional	inklusive/RC 06 optional
10-CD-Wechsler	•	•	•
1-Bit-Delta/Sigma-DAC	•	•	•
Frequenzgang -1 dB	20-20.000 Hz	20-20.000 Hz	20-20.000 Hz
Track Scan/Track up/down	-/•	•/•	•/•
Disc Naming	-	•	•
Cue/Review/CD-Mix	-/-	•/•	•/•



# Die Ästhetik der Akustik.

## Leistung muß sein!

Damit kein Zweifel aufkommt: Wer sich für ein Blaupunkt Autoradio entscheidet – adäquate Lautsprecher und fachgerechten Einbau vorausgesetzt – hat Klang und Leistung genug.

Wer aber von den Klangmöglichkeiten großer Wohnräume ausgeht, der muß wissen: die spezielle Akustik im Automobil

stellt ein ganz besonderes Problemfeld dar. Denn Insassen und Polsterung dämpfen hohe Frequenzen, Fahr- und Motorgeräusche trüben den Hörgenuß im mittleren und tiefen Frequenzbereich. Hinzu kommt, daß Top-Lautsprechersysteme und Subwoofer wie z. B. die Subwoofer-Tube XLT 200 für absoluten Spitzensound auch einen adäquaten „Antrieb“ brauchen. Die Lösung: Wer es druckvoll,

knackig und souverän liebt, für den ist ein separater Power-Amplifier ein absolutes Muß.

## Leistung macht Spaß!

Amplifier von Blaupunkt vereinen modernste Verstärkertechnologie mit edlem Design und autogerechter Sorgfalt in Konstruktion und Verarbeitung. Power-Amplifier von Blaupunkt schaffen Dynamik und Leistungsreser-

ven: Bässe und Tiefbässe kommen mächtiger, trockener und impuls-schneller, Höhen klingen seidiger. Die zusätzliche Kraft dient somit nicht nur der Lautstärke, sondern vor allem einem entspannten Hören. Und trotz allem ist der Einbau durch praxisgerechte Abmessungen und Anschlußkonzepte problemlos.



**BQX 280**

**So macht Sound Spaß!**

Der neue BQX 280 vereint modernste Verstärkertechnologie mit edlem Design und autogerechter Sorgfalt in Konstruktion und Verarbeitung. Dank

dem Einsatz von Power-Mos-Fets im Netzteil werden Spannungsabfälle und somit Klangveränderungen bei Spitzenleistungen vermieden. Der BQX 280 verfügt permanent über ausreichende Stromreserven bei geringer Wärme-

entwicklung. Die kraftvolle Leistungsentwicklung bewirkt eine höhere Dynamik und eine hochpräzise Frequenzwiedergabe. Der BQX 280 kann mit 4 x 70 oder 2 x 140 Watt gefahren werden und ist mit integrierter Sub-X-Over auch für Subwoofer offen.

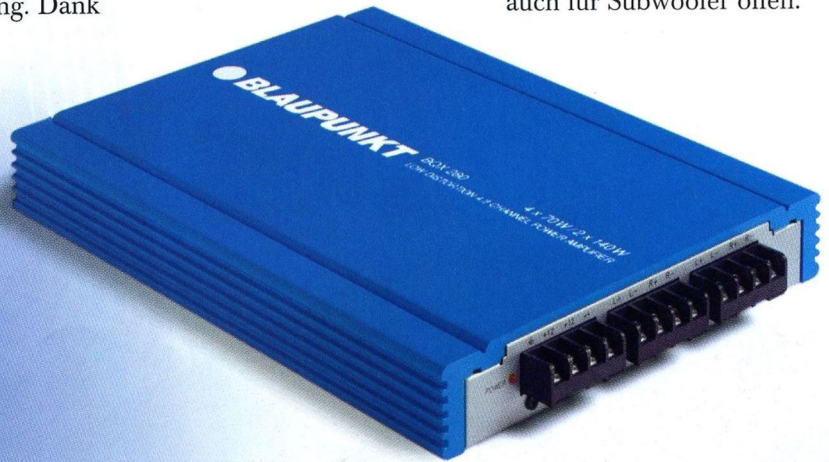

**BSX 120**

**Neue Klangfarben.**

Sattes Bassfundament und knallige Klangfarben von 8-180 beats per minute: Mit dem BSX 120 beginnt

die Party bereits im Auto. Der Kleine verblüfft durch kraftvolle und lebendige Wiedergabe und sieht dabei auch noch unver-

schämt gut aus: Starke 2 x 60 oder (gebrückt) 1 x 120 Watt stehen zur Verfügung, eine schaltbare Subwoofer-Frequenz-Weiche z.B. für die Bass-Tube XLT 200 (Seite 43) ist integriert.



	Sinus (DIN 45 500)	bei Klirrfaktor % (1 kHz)	Max Power	Bridging Mode - Kanäle	Lautsprecher-Preamp-In Ausgänge	Frequenzbereich Hz (-3 dB)	Überspr. dämpfung dB	Signal/Rausch-abst. dB/A	Low Pass	Besonderheiten	Maße B x H x T (mm)
<b>BQX 280</b>	4x30/2x75	0,1	4x70/2x140	4/2	4	RCA	10-60.000	>55	>95	80 Hz schaltbar	Farbe: blau 210 x 39 x 304
<b>BSX 120</b>	2x30/1x60	1	2x60/1x120	2/1	2	RCA	10-60.000	>55	>95	80 Hz schaltbar	Farbe: gelb 130 x 42 x 252

# Die Soundmotoren. Amplifier von Blaupunkt.



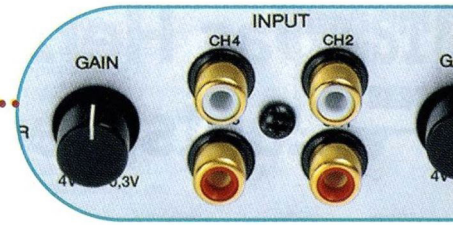

## MPA 680

### Full Power!

4 x 120 oder sogar 2 x 340 Watt bringen absolute Power in Ihr Auto. Atemberaubende Bässe aus kraftvollen Subwoofern,

punktgenau getrennt durch variable Frequenzweichen und eine geradezu sinnliche Offenheit der Mitten und Höhen charakterisieren diesen überaus kraftvollen, dynamischen Amplifier. Die Kraftreserven werden Sie überzeugen.



## MPA 500

### Das Kraftwerk!

Mit 2 x 200 oder sogar 1 x 500 Watt bringt er auch die anspruchsvollsten Lautsprecher souverän zum Klingen. Und das mit Kraftreserven, die auch

höchste Dynamisierungsspitzen locker aus dem Ärmel schütteln. Variable Frequenzweichen sorgen für eine sensible Ansteuerung der verschiedenen Chassis, die 2-Ohm-Stabilität lädt zu komplexen Anlagenkonfigurationen ein.



## MPA 400

### Einfach edel!

Vornehmes titangraues Outfit mit kräftiger Power und opulenter Ausstattung macht Ihren Lautsprecher richtig Freude. Speziell für Subwoofing ausgelegt, mit zwei oder drei Kanälen

(schaltbar), paßt er sich ideal in bestehende Anlagenkonfigurationen ein oder liefert eine kraftvolle Grundlage für ein Top-Hifi-System. Mit seiner Vielseitigkeit ist er ein Maßstab seiner Klasse.



## MPA 160

### Get the power!

Ausstattung, die in dieser Klasse ihresgleichen sucht. 2-Ohm-Stabilität für maximalen Schalldruck. Der MPA 160 hat das volle

Paket seiner großen Brüder. Und mit 2 x 80 bzw. 1 x 160 Watt eine ganze Menge Energie, die kräftigen Baß-Druck ins Auto bringen. Und das alles zu einem fairen Preis. Get the power!



	Sinus (DIN 45 500)	bei Klirrfaktor % (1 kHz)	Max Power	Bridging Mode – Kanäle	Lautsprecher-Ausgänge	Preamp-In	Frequenzbereich Hz (-3 dB)	Überspr. dämpfung dB	Signal/Rauschabst. dB/A	Low Pass	Besonderheiten	Maße B x H x T (mm)
<b>MPA 680</b>	4 x 60/2 x 120	0,1/0,25	4 x 120/ 2 x 340	4/2	3	RCA	20–50.000	> 100	> 90	50–250 Hz variabel	2 Ohm stabil	200 x 55 x 400
<b>MPA 500</b>	2 x 90/2 x 125	0,1/0,25	2 x 200/ 1 x 500	2/1	2	RCA	20–50.000	> 100	> 90	50–250 Hz variabel	2 Ohm stabil	220 x 57 x 300
<b>MPA 400</b>	2x50 +1x100/ 2x90	0,1/0,25	2 x 100+1x200/ 2x200	3/2	3	RCA	20–50.000	> 100	> 90	50–250 Hz variabel	2 Ohm stabil	220 x 57 x 300
<b>MPA 160</b>	2 x 35/1 x 80	0,1/0,25	2 x 80/ 1 x 160	2/1	4	RCA	20–50.000	> 100	> 90	75/100 Hz schaltbar	2 Ohm stabil	220 x 57 x 70

# Das Herz der Anlage. Lautsprechersysteme von Blaupunkt.

## Die Lautsprecher machen die Musik.

Serienmäßige Einbaulautsprecher sind meist überfordert, wenn es darum geht, die ganze Klangfülle moderner CarAudio-Systeme adäquat umzusetzen. Wer unterwegs nicht

nur nebenbei, sondern aus vollem Herzen Musik genießen möchte, wer den Anspruch an Hifi im Auto ernst nimmt, der braucht leistungsfähige Lautsprecher, die mehr können: Lautsprecher, die sich im Bassbereich souverän gegen Motor- und Fahr-

geräusche mit hohen Pegeln durchsetzen können. Lautsprecher, die auch bei höheren Lautstärken noch angenehm und offen klingen – und die auf die spezifischen Gegebenheiten moderner Fahrzeuginnenräume ausgelegt sind. Selbst unter extremen

Bedingungen – Vibrationen, Feuchtigkeit, Temperaturschwankungen, Staub und vor allem „Full Power“ – klingen Blaupunkt-Lautsprecher dank hochwertiger Werkstoffe und ausgefeilter, professioneller Konstruktion auch noch nach vielen Jahren optimal.



# Good Vibrations. Subwoofer von Blaupunkt.



**XLT 200**  
Car & Hifi 2/95:  
Spitzenklasse II  
autohifi 1/96; Preis/Leistung: gut  
Speed 2/96; sehr gut

**XLW 300**  
Car & Hifi 2/95: Spitzenklasse I,  
Preis/Leistung: gut

## XLT 200

**Baß-Power satt.**

Wenn CarAudio auch im Tiefbaß-Bereich exzellent klingen soll, führt kein Weg am Einsatz von Subwoofern vorbei. Die XLT 200 SubTube ist eine Baßreflex-Subwoofer-

Röhre, die sich besonders problemlos in Kombis, Cabrios, Offroadern und Autos ohne separaten Kofferraum einsetzen läßt. Wegen ihres hohen Wirkungsgrades begeistert Sie schon bei mittlerer Verstärkerleistung durch eindrucksvolle, impulsive Baßwiedergabe.



Subwoofer

## XLW 300

**Hear me! Feel me!**

Der XLW 300 von Blaupunkt, bietet hohe Leistungsreserven – speziell für den Betrieb mit High-Power-Amplifiern. Hochbelastbare Doppelschwingspule, impulstreue Polypropylen-Membran, ein extrem starker Magnet und ein massives Alu-Druckguß Chassis sorgen für ein präzises, fühlbares Baßerlebnis, das auch bei hohen Pegeln noch trocken, knackig und klar definiert bleibt. Die

hervorragende Verarbeitung garantiert höchste Robustheit und Lebensdauer, auch unter Extrembedingungen. Fingerdicke, vergoldete Schraubklemmen für den Anschluß von High-End-Kabeln

gehören ebenfalls zum Standard des XLW 300. Das XLG-Subwoofergitter zur ästhetischen Ab-

deckung wird als Zubehör für den XLW-Subwoofer angeboten.



XL System	System	Nennbelastbarkeit	Impulsbelastbarkeit	Frequenzgang	Schalldruckpegel	Einbautiefe	f <sub>res</sub>	V <sub>as</sub>	Q <sub>ts</sub>
<b>XLT 200</b>	200 mm	60 W	180 W	25–1200 Hz	91 dB	Ø 254 x L 470	-	-	-
<b>XLW 300</b>	300 mm	2 x 60 W	320 W	20–500 Hz	94 dB	124 mm	32 Hz	104 dm <sup>3</sup>	0,33

# Das Komponentensystem. Die CX-Serie von Blaupunkt.

**CX 170**  
 autohifi 3/96:  
 Spitzenklasse III,  
 Referenz,  
 Preis/Leistung: sehr gut



## Hifi-Komponenten von Blaupunkt

Das anspruchsvolle Zweige-Komponentensystem im eleganten und prämierten Design: Ein System mit hohem Wirkungsgrad, das schon mit der normalen High-Power-Endstufe Ihres Blaupunkt Autoradios im-

pulsiv und kraftvoll klingt. Und mit externen Amplifiern wird's dann richtig exzellent und knackig. In Tests stellte es so einiges in den Schatten (siehe oben). Die HiFi-Neodym-Tweeter sind auf Brücken über den Woffern positioniert und können bei spezifischem Verbau abgenommen und getrennt

montiert werden – exakt so, wie es Innenraumakustik und Einbauplätze erfordern. So bietet dieses System einerseits den Vorteil einer – theoretisch idealen – Punktschallquelle, trotzdem kann maximale Einbauflexibilität – wo nötig – ausgenutzt werden. Eine Hifi-Frequenzweiche mit Tief- und

Hochpass sorgt dabei für die optimale Ankoppelung von Hoch- und Tieftöner, ein dickes Plus in dieser Preisklasse. Die Montage der Woofer in Kfz-spezifische Einbauräume ist leicht möglich – meist ohne Sägen und Bohren. Einbauempfehlungen finden Sie auf den Seiten 50–56.

CX-Serie	System	Nennbelastbarkeit	Impulsbelastbarkeit	Frequenzgang	Schalldruckpegel	Einbautiefe
<b>CX 170</b>	165 mm	40 W	100 W	35–25.000 Hz	91 dB	60 mm
<b>CX 130</b>	130 mm	35 W	80 W	40–25.000 Hz	91 dB	59 mm
<b>CX 100</b>	100 mm	30 W	70 W	50–25.000 Hz	89 dB	43 mm



Die separate HiFi-Frequenzweiche der CX-Lautsprecher.

Bei der CX-Serie sind die HiFi-Neodym-Tweeter auf Brücken über den Woffern positioniert. Die Tweeter können nach Bedarf abgenommen und getrennt von den Tieftönern montiert werden. Exakt so, wie es Einbauplatz und Innenraumakustik erfordern.



Design Innovationen  
 • Auszeichnung für hohe Design Qualität  
 Design Zentrum  
 Nordrhein Westfalen

# Das Triaxialsystem. Die TX-Serie.

## Hier geht die Post ab.

Die TX-Serie von Blaupunkt, das sind 3-Wege Triaxial-Lautsprecher-Systeme, die so richtig die Post abgehen lassen: Die Mittel- und Hochtöner sind über der Mitte des Baßlautsprechers positioniert, der Baß-Speaker ist im Gegensatz zu vielen

anderen Triaxialsystemen durch eine spezielle Abstimmung des Radienverlaufs der Hauptmembran-kontur ideal an die Mittel-/Hochtöner angekoppelt. Beim TX 200 wurde zusätzlich zur Hochtonkalotte noch ein großer Dome-Mittelhochtöner eingesetzt, der sich durch einen bemerkenswert

klaren und offenen Klang auszeichnet (sein Vorgänger TL 2015 war in Tests sehr erfolgreich). Er ist die optimale Lösung im Heckbereich Ihres Autos. Durch sorgfältige Abstimmung aller Bauteile konnten lästige, überpräsen-te Spitzen im Hinblick auf die Akustik der Innenräume eliminiert werden –

sie klingen im Auto so perfekt, wie man es von echten Soundmaschinen erwartet.

TX-Serie	System	Nennbelastbarkeit	Impulsbelastbarkeit	Frequenzgang	Schalldruckpegel	Einbautiefe
TX 200	200 mm	50 W	180 W	28-25.000 Hz	91 dB	82,0 mm
TX 170	165 mm	45 W	130 W	35-25.000 Hz	92 dB	60,7 mm
TX 130	130 mm	30 W	80 W	45-25.000 Hz	90 dB	46,0 mm

*Durch den hohen Wirkungsgrad der Lautsprecher entwickeln die TX bereits mit den 4-Kanal-High-Power-Endstufen der Blaupunkt-Autoradios eine mitreißende Wirkung.*



*Die TX-Mittel- und Hochtöner sind auf einer Hochtonbrücke über dem Zentrum des Basslautsprechers angeordnet.*



# Kleine Ursache, große Wirkung. Die Preiswerten von Blaupunkt.

## CL 170 Colour Edition

### Die Design-Innovation.

Der CL 170 Colour Edition von Blaupunkt: Hochwertige 2-Wege-Coaxial-Lautsprecher, die nicht nur akustisch, sondern durch farbige Wechselringe

**COLOUR**  
*edition*

auch optisch ein besonderes Erlebnis bieten. Ein natürliches, anspringendes Klangverhalten in allen Frequenzbereichen, das ganze gepaart mit der

optischen Faszination des innovativen Colour Edition Designs, das die Zeitschrift HifiVision in der Ausgabe 5/96 zu der Headline „Kampf den grauen Mäusen“ veranlaßte.



Die AL-Serie von Blaupunkt: Sie gehört seit langem zu den Rennern bei den preiswerten Lautsprechern im Auto. Denn bei der Qualität gibt es hier keine Kompromisse. Die 2-Wege-Aufbaulautsprecher CB 4500 überzeugen durch knackige Bässe, seidige Höhen, extrem hohe Belastbarkeit und robuste Verarbeitung.

AL-Serie/CB 4500	System	Nennbelastbarkeit	Impulsbelastbarkeit	Frequenzgang	Schalldruckpegel	Einbautiefe
AL 170	165 mm	20 W	60 W	50-19.000 Hz	91 dB	44,3 mm
AL 120	120 mm	15 W	40 W	55-20.000 Hz	90 dB	28 mm
AL 100	100 mm	15 W	50 W	60-20.000 Hz	89 dB	39,4 mm
CB 4500 (in Österreich nicht erhältlich)	100 mm	50 W	100 W	60-20.000 Hz	89 dB	Aufbau
CL 170 Colour Edition	165 mm	30 W	80 W	40 - 22.000 Hz	91 dB	60 mm
CLM 170	165 mm	30 W	100 W	45 - 22.000 Hz	91 dB	63,5 mm



## CLM 170

Im Außeneinsatz und an Bord von Booten werden besondere Anforderungen an Lautsprecher gestellt. Perfekte Verarbeitung, absolute Resistenz gegen schädliche Umwelteinflüsse und völlige Korrosionsfreiheit kombiniert der

CLM 170 mit hervorragendem Klang und schickem Design. Die neue Blaupunkt „MarineLine“ überzeugt auch bei schwierigsten Verhältnissen.

**MARINE**  
*line*



# Reiner Klang mit perfekter Paßform.

## Das Beste für Ihr Auto:

Es ist nicht jedermanns Sache, sich große Lautsprechersysteme in den Fahrzeuginnenraum „sägen“ zu lassen. Für

perfekten Klang und unauffällige Installation ohne Veränderung des Fahrzeugs hat Blaupunkt die Car-Magic-Serie entwickelt: Paßgenaue, kompakte Lautsprecher für fast

alle Fahrzeugtypen mit erstaunlicher Klangstärke, wie viele Tests beweisen. CarMagic-Lautsprecher gibt es in 5 Varianten:



**TEST**  
THE BEST

## Coaxial-Systeme

Druckvoller, differenzierter Klang und hoher Wirkungsgrad, gut geeignet auch für größere Power Amplifier, aber völlig unsichtbarer Einbau. Eben Sound pur!

## Rear-Sets

2- und 3-Wege Sets. Große Lautsprecher werden durch überraschende und unsichtbare Adapterlösungen an die vergleichsweise kleinen Serienöffnungen der Automobile angepaßt. CarHiFi at it's best!

## Component-Sets

Spezifische Lautsprecher für Ihre Einbauräume – kombiniert mit frei positionierbaren Tweetern höchster Güte. Ihre Ohren werden Augen machen, um wieviele besser Ihr Auto klingt.

## Bass-Set

Grundtonwärme und Baßpräsenz durch das Baßreflex-Set CM 231 mit integriertem 50 Watt Amplifier. Ideal auch bei schwierigsten Einbauten, z.B. in Kombis und Cabriolets.

## Front-Sets

2-Wege-Komponentensysteme (115 bis 165 mm) mit durchweg 100 Watt Belastbarkeit für verschiedene europäische Fahrzeuge. Perfekt: die Golf III-Baßreflex-Türtasche CM 215.

- CarMagic 203**  
Car & Hifi 5/94: Testsieger
- CarMagic 212**  
Hifi Mobil 4/95: Testsieger
- CarMagic 214**  
Hifi Mobil 1-2/96: Test-Tip  
Hifi Mobil 5/96: Testsieger

- CarMagic 222**  
Hifi Mobil 4/95: Test-Tip  
Hifi Mobil 2/96: Oberklasse
- CarMagic 224**  
Auto Bild 4/94: Testsieger
- CarMagic 231**  
Hifi Mobil 1/97: Oberklasse\*\*\*\*

System	Nennbelastbarkeit	Impulsbelastbarkeit	Übertragungsbereich	Pegel	Fahrzeuge
Car Magic 201	35 W	80 W	50 – 22.000 Hz	89 dB	VW, Renault, Audi, Seat, Fiat, jap. Kfz
Car Magic 202	35 W	80 W	40 – 22.000 Hz	91 dB	BMW, Citroën, Peugeot, div. Kfz
Car Magic 203	35 W	80 W	40 – 22.000 Hz	91 dB	Fiat, Nissan, VW, Seat
Car Magic 204	35 W	80 W	45 – 22.000 Hz	91 dB	Mercedes (W 124)
Car Magic 205	35 W	80 W	45 – 22.000 Hz	91 dB	Mercedes (W 124)
Car Magic 211	40 W	100 W	40 – 25.000 Hz	91 dB	BMW 3er Lim., Coupé E 36
Car Magic 212	40 W	100 W	40 – 25.000 Hz	91 dB	BMW 5er und 7er
Car Magic 214	40 W	100 W	30 – 25.000 Hz	91 dB	VW, Renault, Seat
Car Magic 215	40 W	100 W	50 – 25.000 Hz	89 dB	VW Golf III, Vento
Car Magic 216	40 W	100 W	30 – 25.000 Hz	91 dB	Peugeot, Citroën
Car Magic 217	40 W	100 W	35 – 25.000 Hz	90 dB	Mercedes (W 202)
Car Magic 218	35 W	80 W	45 – 22.000 Hz	91 dB	Mercedes (W 124)
Car Magic 221	45 W	120 W	30 – 25.000 Hz	91 dB	BMW 3er Lim., Coupé E 36
Car Magic 222	40 W	100 W	30 – 25.000 Hz	91 dB	BMW 5er und 7er
Car Magic 223	45 W	120 W	30 – 25.000 Hz	90 dB	Renault 19, Opel Astra
Car Magic 224	40 W	100 W	40 – 25.000 Hz	90 dB	VW Golf III
Car Magic 225	45 W	120 W	30 – 25.000 Hz	91 dB	VW Golf III
Car Magic 226	35 W	80 W	45 – 22.000 Hz	91 dB	Mercedes (W 124)
Car Magic 227	40 W	100 W	30 – 25.000 Hz	90 dB	Mercedes (W 202)
Car Magic 231	30 W Sinus	50 W max.	40 – 120 Hz	Aktive Bass Box	alle Autos
Car Magic 242	30 W	80 W	50 – 25.000	89 dB	VW, Renault, Fiat etc.
Car Magic 243	40 W	100 W	45 – 25.000	90	BMW, div. franz. Kfz



# Das hört sich gut an. Passende Lautsprecher für fast alle Wagentypen.

## Sound ja – Säge nein!

Blaupunkt Autolautsprecher lassen sich in zwei Gruppen einteilen: die universellen und die fahrzeugspezifischen. Universal-Lautsprecher lassen sich in fast jeden Fahrzeuginnenraum einbauen. Nur: Manchmal ist der Einsatz von Säge und Bohrer erforderlich, Kabel müssen verlegt und adaptiert werden. Die komfortable Alternative: Paßgenaue Lautsprecher für die serienmäßigen Einbauräume aller wichtigen Fahrzeugtypen. Dazu gehören die Serien CarMagic und InCar: sie lösen auch schwierigste Aufgaben der Innenraumakustik perfekt. Der Einbau ist so einfach, daß Sie ihn in der Regel selbst vornehmen können. Und wenn

Sie Ihr Fahrzeug wieder verkaufen, lassen sich diese Lautsprecher einfach wieder herausnehmen, ohne Spuren zu hinterlassen.

## Sound exakt nach Maß. Die Serie InCar von Blaupunkt.

InCar, das sind spritzige 2-Wege- und Dual-Cone-Lautsprecher mit hohem Wirkungsgrad für fast alle Autotypen. Die Frage „Welche Lautsprecher sind richtig für mein Auto?“ ist dabei im Handumdrehen beantwortet: den Fahrzeugtyp in der Einbautabelle (ab Seite 50) suchen und entweder 2-Weg oder Dual-Cone Lautsprechern wählen – fertig! Im Verkaufsraum bei Ihrem Händler brauchen Sie dann nur noch

zuzugreifen. Die InCar-Packungen enthalten die kompletten Lautsprecher-sets für Front und Heck und alles nötige Einbaumaterial. Und auf der Verpackung finden Sie noch einmal eine klar gegliederte Einbauanleitung.

**BLAUPUNKT**  
**InCar**  
2 - Way - System 50 W

System	Max. Belastbarkeit	Nennbelastbarkeit	Übertragungsbereich	Pegel	Fahrzeuge
IC 101	30 W	10 W	65 – 18.000 Hz	88 dB	VW, Fiat
IC 102	40 W	15 W	55 – 20.000 Hz	88 dB	VW, Mercedes
IC 103	40 W	15 W	50 – 20.000 Hz	88 dB	Audi, Mitsubishi, Toyota, div. Kfz
IC 104	40 W	15 W	50 – 20.000 Hz	88 dB	Fiat, Renault, div. jap. Kfz
IC 105	40 W	15 W	50 – 20.000 Hz	88 dB	Ford, Div. Kfz
IC 106	50 W	20 W	50 – 20.000 Hz	90 dB	Mercedes (W 124)
IC 107	50 W	20 W	50 – 20.000 Hz	90 dB	BMW, Citroën, Peugeot, Renault, div. Kfz
IC 108	50 W	20 W	50 – 20.000 Hz	90 dB	Audi, Nissan, Peugeot, div. Kfz
IC 109	40 W	15 W	50 – 20.000 Hz	91 dB	VW, Fiat, div. Kfz
IC 110	50 W	20 W	50 – 22.000 Hz	88 dB	VW, Mercedes, Seat
IC 111	50 W	20 W	50 – 22.000 Hz	88 dB	Opel, Audi, Mitsubishi
IC 112	50 W	20 W	50 – 22.000 Hz	88 dB	Fiat, Renault, div. jap. Kfz
IC 113	50 W	20 W	50 – 22.000 Hz	88 dB	Ford, div. Kfz
IC 114	60 W	25 W	50 – 22.000 Hz	88 dB	Mercedes (W 124)
IC 115	60 W	25 W	50 – 22.000 Hz	88 dB	BMW, Citroën, Peugeot, Renault, div. Kfz
IC 116	60 W	25 W	50 – 22.000 Hz	88 dB	Audi, Nissan, div. Kfz
IC 117	60 W	25 W	50 – 22.000 Hz	88 dB	VW, Fiat, div. Kfz
IC 118	50 W	20 W	50 – 20.000 Hz	91 dB	VW, Renault, Peugeot, Seat, div. Kfz
IC 121	50 W	20 W	50 – 20.000 Hz	91 dB	Mercedes (W 202)
IC 124	35 W	10 W	65 – 25.000 Hz	88 dB	Fiat Punto Front 2-Way
IC 125	100 W	30 W	4.500 – 25.000 Hz	90 dB	Universal-Hochtöner



# Blaupunkt. Auf der ganzen Linie überzeugend.

## Qualität ist unser Maßstab.

Der Name Blaupunkt steht für ein komplettes, zukunftsweisendes Programm von Produkten der Mobilen Kommunikation. Höchste Qualität ist der Maßstab, der alle Produkte auszeichnet. Dafür engagieren wir uns vorbehaltlos – in Forschung und Entwicklung, in der Fertigung und im Kundendienst. Denn nur mit ganzheitlichem Denken können Visionen für die Produkte von morgen entstehen: Technische Innovation, Bedienerfreundlichkeit, Lebensdauer, Umweltschutz – alle Aspekte müssen stimmen. Das ist unsere Qualitätsphilosophie. Eigentlich ganz einfach – aber nicht immer selbstverständlich. Wenn Sie Fragen haben oder weitere Informationen zu



Produkten von Blaupunkt möchten, rufen Sie uns an oder schreiben Sie uns.

## Nur ein kleiner Punkt, aber der macht den großen Unterschied.

**BLAUPUNKT**  
Bosch Gruppe

Blaupunkt Werke GmbH  
Abteilung K7/VWF  
Postfach 77 77 77  
D-31132 Hildesheim  
Telefon (05121) 49-0  
Telefax (05121) 49 48 66  
<http://www.blaupunkt.de>