

Lfd. Nr.	Item No.	Bestellbezeichnung	Part	Bestell-Nr.	Pos. i. Schaltbild schematic	Preisgruppe
1		Gehäuse-Vorderteil mit Griff	Housing, front side with handle	8 655 270 400	N	
2		Griff	Handle	8 657 414 010	K	
3		Gehäuse-Rückteil mit Batterie-Halter	Housing, rear side with battery holder	8 655 270 410	F	
4		Stopfen für Buchsen	Plug for jacks	8 620 560 032	M %	
5		Lautsprecher	Speaker	8 637 620 091	K	
6		Befestigungs-Clip	Mounting clip	8 631 212 039	H %	
7		Knopf für Abstimmung	Knob for tuning	8 652 060 000	A	
8		Knopf für Lautstärke	Knob for volume	8 652 060 010	B	
9		Filzscheibe für Drehknopf	Felt washer for tuning knob	8 630 150 490	E %	
10		Skala	Dial	8 651 160 101	E %	
11		Kunststoffplatte für Skala	Plastic board for dial	8 650 050 005	Q %	
12		Gehäuseverschluß Batterie-Fach	Case locking - battery compartment	8 655 260 340	N %	
13		Gehäusefeder	Case spring	8 651 210 000	J	
14		Batterieanschluß	Battery connection	8 624 330 001	J	
15		Einlage	Interior packing	8 655 460 020	Q %	
16		Verpackung	Packing	8 655 430 005	A	
20		Miniaturschaltaste, 4-teilig	Miniature flat button 4 pieces	8 658 840 040	J	
21		Schaltkammer	Switch chamber	8 624 301 341	W %	
22		Kontaktschieber mit 2 Brücken und Knopf, selbstauslösend	Contact slide self-releasing with 2 bridges and knob	8 622 001 216	C	
23		Kontaktschieber mit 2 Brücken und Knopf	Contact slide with 2 bridges and knob	8 622 001 217	C	
24		Kontaktbrücke mit Feder	Contact bridge with spring	8 624 300 101	M %	
25		Druckfeder für Kontaktschieber	Coil spring for contact slide	8 624 600 213	H %	
26		Formfeder für Sicherungsschieber	Form spring for security slide	8 621 200 007	P %	
27		Sicherungsblech	Fixing plate	8 621 300 518	N %	
28		Blattfeder für Arretierstift	Spring for retention pin	8 621 200 005	G %	
29		Halteblech für Blattfeder	Mounting plate for flat spring	8 620 100 205	C %	
30		HF/ZF/NF-Platte	HF IF AF board	8 658 300 055	PL 1	Z = 107,-
31		UKW-Platte	FM board	8 658 300 065	PL 2	
32		Ratiodektor-Platte	Ratio detector board	8 658 300 070	PL 3	
38		Teleskopantenne	Telescopic antenna	8 628 120 063	F	
39		Ferritantennenstab	Ferrite rod antenna	8 908 313 946	B	
40		Ferritantennenplatte	Ferrite antenna board	8 654 390 000	L %	
41		Antennenhalter	Support for antenna	8 620 660 075	O %	
42		MW-Vorkreisspule	MW RF circuit coil	8 624 220 114	L 71, 72	
43		KW-Vorkreisspule	KW RF circuit coil	8 624 220 210	L 73, 74	
48		UKW-Teil, vollst.	FM unit, compl.	8 658 810 000	S	
49		Drehkondensator	Tuning capacitor	8 903 976 350	L	
50		Befestigungs-Schraube für Drehkondensator	Mounting screw for tuning capacitor	8 623 410 037	N %	
51		Gummipuffer für Schraube	Rubber shock absorber for screw	8 620 360 009	G %	

Lfd. Nr.	Item No.	Bestellbezeichnung	Part	Part-Nr.	Pos. l. Schabild	Pos. l. schematic	Pricegruppe
78	AF 106	Transistoren und Dioden	Transistors and diodes	8 905 606 004 V 1			Z = 5,10
79	AF 121			8 905 606 105 V 2			Z = 5,05
80	AF 126 gelb			8 905 606 154 V 55			Z = 3,65
81	AF 201			8 905 606 390 V 155			Z = 4,75
82	AF 121 braun			8 905 606 106 V 156, 157			Z = 5,05
83	BC 238 B			8 905 707 313 V 158			Z = 2,35
84	BC 262 B			8 905 706 288 V 159			
85	AC 141 K / 142 K paarig, gleiche Gruppe			8 905 613 091 V 160, 161			H
86	AA 119 paarig, gleiche Gruppe			8 905 313 017 X 55, 56			Z = 1,60
87	AA 112			8 905 305 004 X 1, 156			Z = 0,80
88	SFD 037			8 905 305 056 X 157			Z = 1,15
96	UKW-Zwischenkreisspule	Filter, Drosseln, Spulen	Filters, chokes, coils	8 624 240 240 L 1			V %
97	Abstimmkern			8 908 323 141 L 2			P %
98	UKW-Oszillatorspule			8 624 240 241 L 2			P %
99	Abstimmkern			8 908 323 141 L 2			B %
100	MW-Oszillatorspule			8 634 240 284 L 116-118			D %
101	Abstimmkern			8 908 343 545 L 116-118			U %
102	KW-Oszillatorspule			8 694 290 885 L 121-123			C %
103	Abstimmkern			8 908 323 145 L 3			N %
104	1. FM/ZF-Filter			8 634 240 755 L 3			C %
105	Abstimmkern			8 908 323 951 L 3			O %
106	2. FM/ZF-Filter			8 634 290 844 L 101-102			D %
107	Abstimmkern			8 908 323 140 L 101-102			N %
108	3. und 4. FM/ZF-Filter			8 634 290 851 L 106, 107, 111, 112			D %
109	Abstimmkern			8 908 323 140 L 106, 107, 111, 112			N %
110	Ratio-detektor, vollst.			8 634 290 754 L 51-53			M %
111	Ratio Filter			8 634 290 754 L 51-53			G %
112	Abstimmkern			8 908 323 140 f. L 51			N %
113	Abstimmkern			8 908 323 146 f. L 53			N %
114	1. AM/ZF-Filter, Kollektorkreis			8 634 240 255 L 126, 127			D %
115	Abstimmkern			8 908 343 545 L 126, 127			U %
116	1. AM/ZF-Filter, Basiskreis			8 634 240 249 L 131			E %
117	Abstimmkern			8 908 343 545 L 131			U %
118	2. AM/ZF-Filter			8 634 240 260 L 136, 137			D %
119	Abstimmkern			8 908 343 545 L 136, 137			U %
120	AM-Modulator			8 634 240 248 L 141, 142			U %
121	Abstimmkern			8 908 343 545 L 141, 142			D %
122	UKW-Antennendrossel			8 674 210 265 D 1			P %
123	UKW-Emitterdrossel			8 634 210 154 D 2			T %
124	Oszillator-Drossel			8 674 210 228 D 151			P %
125	NF-Emitterdrossel			8 634 240 732 D 152			B %
126	NF-Drossel			8 674 220 045 D 153-155			U %
127	Ferritperle			8 908 313 060 L 6			M %
128	Drossel			8 624 210 180 D 41			T %
134	3..... 9 pF	Trimmer	Trimmers	8 903 913 102 C 16			A
135	3,5.....13 pF			8 903 913 004 C 4			A
136	10.....40 pF			8 903 910 003 C 153, 168			V %
141	Lautstärkereglер 200 K Ω	Potentiometer und Einstellregler	Potentiometers and adjuster	8 901 410 004 R 71			H
142	Einstellregler 150 Ω			8 901 502 120 R 188			B

Lfd. Nr.	Item No.	Bestellbezeichnung	Part	Bestell-Nr.	Part-No.	Pos. i. Schaltbild	Pos. i. schematic	Preisgruppe
146	146	Elektrolytkondensatoren	2,2 μ F + 50 - 20% Tantal	8 903 700 510	C 57, 165, 170			B
147	147	Electrolytic capacitors	250 μ F + 50 - 20%	8 903 405 135	C 186, 189			C
148	148		500 μ F + 50 - 20%	8 903 405 213	C 196			C
149	149		500 μ F + 50 - 20%	8 903 405 114	C 195			B
153	153	Keramische Kondensatoren	3 pF \pm 10%	8 902 230 025	C 10			R %
154	154		5 pF \pm 10%	8 902 250 025	C 5			R %
155	155		15 pF \pm 2,5%	8 902 215 161	C 17			R %
156	156		18 pF \pm 5%	8 902 218 101	C 1			R %
157	157		22 pF \pm 5%	8 902 222 106	C 9			R %
158	158		120 pF \pm 2%	8 902 212 236	C 12			R %
159	159		180 pF \pm 10%	8 902 218 233	C 8			R %
160	160		470 pF \pm 10%	8 902 247 235	C 11			R %
161	161		2x560 pF + 30 - 20%	8 902 256 251	C 56			T %
162	162		1 nF \pm 20%	8 902 210 381	C 2			U %
163	163		2,2 nF + 50 - 20%	8 902 222 301	C 194			U %
164	164		4,7 nF + 80 - 20%	8 902 247 327	C 15, 55, 154, 180, 188			U %
165	165		10 nF + 80 - 20%	8 902 210 426	C 174			U %
166	166		10 nF + 80 - 20%	8 902 210 440	C 155, 181			U %
172	172	Plastic film capacitors	15 pF \pm 1 pF	8 902 730 205	C 101			S %
173	173		39 pF \pm 1 pF	8 902 730 215	C 51			S %
174	174		56 pF \pm 5%	8 902 730 419	C 52			S %
175	175		82 pF \pm 2,5%	8 902 730 223	C 162			S %
176	176		180 pF \pm 2,5%	8 902 710 231	C 106, 111			S %
177	177		250 pF \pm 2,5%	8 902 730 365	C 71			S %
178	178		360 pF \pm 2,5%	8 902 704 238	C 141, 161			T %
179	179		470 pF \pm 2,5%	8 902 704 241	C 131			T %
180	180		560 pF \pm 2,5%	8 902 704 243	C 193			T %
181	181		680 pF \pm 2,5%	8 902 704 245	C 136, 182			V %
182	182		1,8 nF \pm 2,5%	8 902 704 255	C 18			W %
183	183		6,8 nF \pm 2,5%	8 902 704 269	C 157			W %
184	184		10 nF \pm 20%	8 902 913 001	C 158			U %
185	185		22 nF \pm 10%	8 902 913 309	C 160			V %
186	186		47 nF \pm 20%	8 902 913 617	C 166, 173, 175, 176, 183			V %
187	187		0,1 μ F \pm 20%	8 902 913 625	C 187, 190			X %

Lfd. Nr. Item No.	Bestellbezeichnung Part		Bestell-Nr. Part-No.	Pos. i. Schaltbild Pos. i. schematic	Preisgruppe Price group
Schichtwiderstände Composition resistors					
193	10 $\Omega \pm 10\%$	0,125 W	8 900 303 101	R 182	U %
194	100 $\Omega \pm 10\%$	0,125 W	8 900 303 102	R 179, 57	P %
195	150 $\Omega \pm 5\%$	0,2 W	8 900 301 152	R 5	P %
196	220 $\Omega \pm 10\%$	0,125 W	8 900 303 222	R 185	P %
197	330 $\Omega \pm 10\%$	0,125 W	8 900 303 332	R 163	P %
198	330 $\Omega \pm 5\%$	0,2 W	8 900 301 332	R 157	P %
199	470 $\Omega \pm 10\%$	0,125 W	8 900 303 472	R 56	P %
200	470 $\Omega \pm 5\%$	0,2 W	8 900 301 472	R 6, 55	P %
201	560 $\Omega \pm 10\%$	0,125 W	8 900 303 562	R 155	P %
202	560 $\Omega \pm 5\%$	0,2 W	8 900 301 562	R 1, 161	P %
203	1 k $\Omega \pm 5\%$	0,2 W	8 900 301 103	R 2, 4, 158, 159, 173, 180	P %
204	1,2 k $\Omega \pm 5\%$	0,2 W	8 900 301 123	R 3	P %
205	1,5 k $\Omega \pm 10\%$	0,125 W	8 900 303 153	R 153	P %
206	2,2 k $\Omega \pm 10\%$	0,125 W	8 900 303 223	R 181, 184	P %
207	3,3 k $\Omega \pm 5\%$	0,2 W	8 900 301 333	R 154, 172, 186	P %
208	4,7 k $\Omega \pm 5\%$	0,2 W	8 900 301 473	R 165, 169, 176	P %
209	6,8 k $\Omega \pm 10\%$	0,125 W	8 900 303 682	R 162	P %
210	10 k $\Omega \pm 10\%$	0,125 W	8 900 303 104	R 151, 171	P %
211	10 k $\Omega \pm 5\%$	0,2 W	8 900 301 104	R 164, 167	P %
212	15 k $\Omega \pm 5\%$	0,2 W	8 900 301 154	R 170	P %
213	27 k $\Omega \pm 10\%$	0,125 W	8 900 303 274	R 58, 183	P %
214	120 k $\Omega \pm 5\%$	0,2 W	8 900 301 125	R 160	P %
215	120 k $\Omega \pm 10\%$	0,125 W	8 900 303 125	R 177	P %
216	680 k $\Omega \pm 10\%$	0,125 W	8 900 303 685	R 178	P %
NTC-Widerstand NTC resistors					
220	130 $\Omega \pm 20\%$	1 W	8 901 325 015	R 187	C

1 Stromversorgung

Das Gerät ist mit einem Batteriehalter für 4 Babyzellen je 1,5 V (25 mm ϕ) ausgerüstet. Zum Einsetzen und Auswechseln der Batterien den Schieber am Boden des Gerätes in der angegebenen Richtung herauschieben. Die 4 Babyzellen hintereinander in gleicher Polungsrichtung einschließen. Auf richtige Polung achten! (Polung ist im Batteriehalter eingepreßt.) Schieber bis zum Einrasten einschieben.

2 Einstellung des Kollektorruhestromes

- 2.1 Vor der Ruhestrom-Einstellung das Gerät ca. 1 Stunde bei Prüfraum-Temperatur lagern.
- 2.2 In die Kollektorleitung von V 161 (7) Fig. 7 ein Milliamperemeter schalten (Multavi V, Meßbereich 15 mA).
- 2.3 Den Ruhestrom ca. 1 Minute nach dem Einschalten des Gerätes mit dem Einstellregler R 188 auf 4 mA + 20 - 10% bei einer Betriebsspannung von 6 V einstellen, Fig. 2.

1 Power Supply

The set is equipped with a battery container for 4 C-size batteries of 1.5 V each (ϕ 1"). For inserting and exchanging the batteries remove slide at the bottom of the set in the direction shown. Insert the 4 C-size batteries in series and always in the same polarity. Pay attention to the right polarity which is impressed in the battery container. Push slide to its initial position until it snaps in.

2 Setting Collector Zero Signal Current

- 2.1 Previous to setting collector zero signal current store set at test room temperature for approx. 1 hour.
- 2.2 Connect an ammeter (Multavi V, measuring band 15 mA) to the collector lead of V 161 (7), fig. 7.
- 2.3 Approx. 1 minute after switching on set, set zero signal current via adjuster R 188 to 4 mA + 20 - 10% at an operating voltage of 6 V, see fig. 2.

3 Abgleich

- 3.1 Die Betriebsspannung soll 6 V betragen.
- 3.2 Messender und Empfänger erden.
- 3.3 Zeiger mit der Eichmarke in Deckung bringen. (Linke Skalaenseite.)
- 3.4 Outputmeter ($R_i \geq 100 \Omega$) parallel zum eingebauten Lautsprecher anschließen. 50 mW = 0,5 V am Output-meter.
- 3.5 Lautstärkeregler voll aufdrehen, Taste nicht gedrückt.
- 3.6 Beim AM-ZF-Abgleich Spannungsteiler, Fig. 1, verwenden.
- 3.7 Bei FM ein hochohmiges Voltmeter ($R_i \geq 50 \text{ k}\Omega/\text{V}$) parallel zu R 58 anschließen, (6), Fig. 7.
- 3.8 Angegebene Reihenfolge der Abgleichelemente einhalten.
- 3.9 Abgleich so lange wiederholen, bis keine Verbesserung mehr erzielt wird.

3 Alignment

- 3.1 Operating voltage should be 6 V.
- 3.2 Ground signal generator and set.
- 3.3 Line up pointer with LH end calibration of dial.
- 3.4 Connect outputmeter ($R_i \geq 100 \Omega$) parallel to built-in speaker. 50 mW = 0.5 V output.
- 3.5 Turn volume to maximum, tone button unpressed.
- 3.6 For AM-IF alignment use voltage divider, see fig. 1.
- 3.7 For FM alignment connect VTVM ($R_i \geq 50 \text{ k}\Omega/\text{V}$) parallel to R 58, (6), fig. 7.
- 3.8 Follow alignment sequence carefully.
- 3.9 Repeat alignment until no further improvement can be obtained.

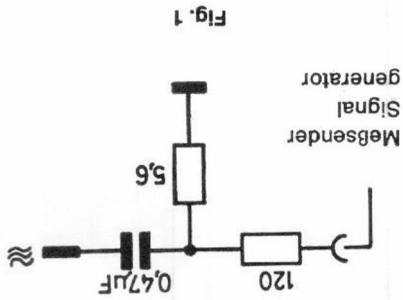

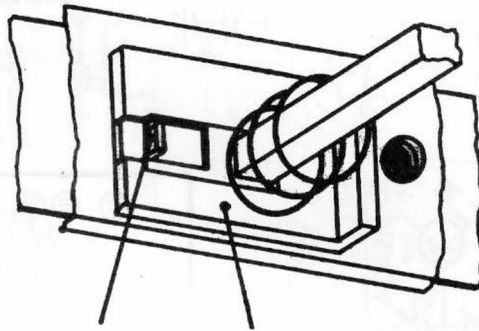

Nase
Nose
Sicherungsglasche
Locking

Fig. 3

4 Ausbau des Chassis

- 4.1 Schraube am Boden des Gehäuses entfernen.
- 4.2 Die 4 Schrauben an der Skala entfernen.
- 4.3 Skala und Abdeckung abnehmen, Drehknöpfe abziehen.
- 4.4 Die beiden Gehäuseklammern links und rechts neben den Drehknöpfen mittels Schraubenzieher abheben.
- 4.5 Gehäusehälften auseinanderklappen. Vorsicht! Nicht die Lautsprecherdrähte abreißen.
- 4.6 Die 4 Schrauben am Rande der Platte und eine in der Mitte entfernen. Chassis herausheben.
- 4.7 Beim Zusammenbau des Gehäuses darauf achten, daß die beiden Nocken am Gehäuseboden in die entsprechenden Schlitze einrasten.

5 Auswechseln eines Drucktastenschiebers

- 5.1 Chassis ausbauen.
- 5.2 Mit einer Spitzpinzette die Sicherungsglasche (am Drucktastenschieber der Taste „M“) nach vorn aushaken (Fig. 3).
- 5.3 Durch leichten seitlichen Zug (ca. 1 mm) an der Nase des Sicherungsschiebers erfolgt die Entriegelung der 4 Tasten (Tasten festhalten!)
- 5.4 Gewünschten Tastenschieber herausziehen und auswechseln.
- 5.5 Nach gleichzeitigem Drücken der 4 Tasten Sicherungsglasche wieder einhaken.

6 Auswechseln des Skalenseils

- 6.1 Chassis wie unter 4. angegeben ausbauen.
- 6.2 Skalenseil nach Fig. 4 auflegen (Länge ca. 0,80 m).

4 Removal of Chassis

- 4.1 Loosen screw at the bottom of the set.
- 4.2 Loosen the 4 dial screws.
- 4.3 Remove dial, cover and knobs.
- 4.4 Lift the two housing clamps at the LH and RH side of the knobs by means of a screwdriver.
- 4.5 Separate the housing halves. Attention! Do not tear off the speaker cables.
- 4.6 Loosen the 4 screws at the edges of the board as well as the one in the middle. Remove chassis.
- 4.7 When remounting the chassis observe that the two cams at the bottom of the set engage in the respective slots.

5 Exchange of a Pushbutton Rod

- 5.1 Remove chassis.
- 5.2 With a pair of tweezers release the locking at the rod of the button "M", see fig. 3.
- 5.3 By pulling slightly sideways (approx. 0.04 inch) at the nose of the securing slide the disengagement of the 4 pushbuttons takes place (retain pushbuttons!).
- 5.4 Remove the respective pushbutton rod and replace it by the new one.
- 5.5 By pressing the 4 pushbuttons simultaneously, reengage locking.

6 Exchange of Drive Cable

- 6.1 Dismount chassis as described under 4.
- 6.2 Place drive cable as shown in fig. 4 (length approx. 32").

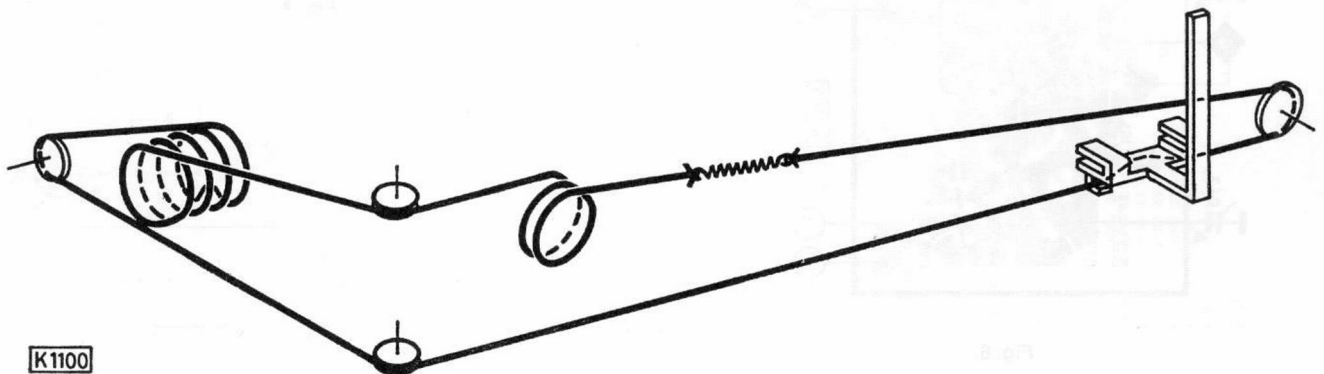

Fig. 4

K1100

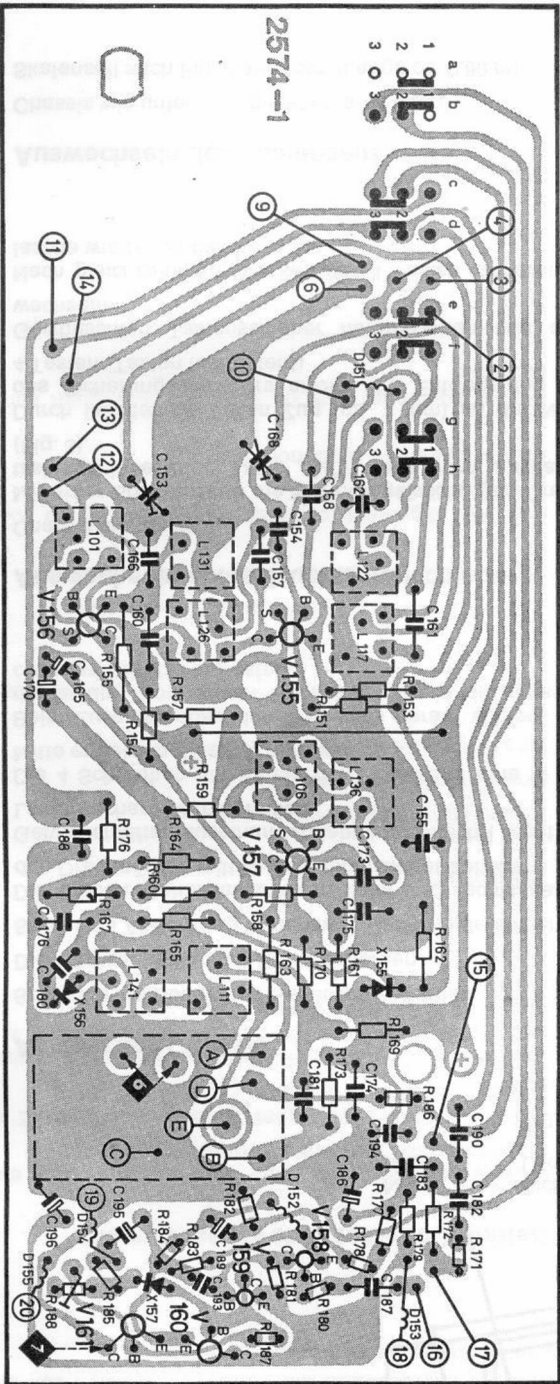

Fig. 7

Ratio-Platte / Ratio Board
 Bestückungssseite / Components side

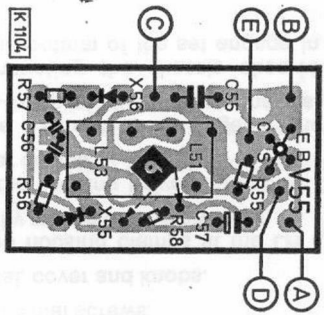

Fig. 5

UKW-Teil-Platte / FM Unit Board
 Bestückungssseite / Components side

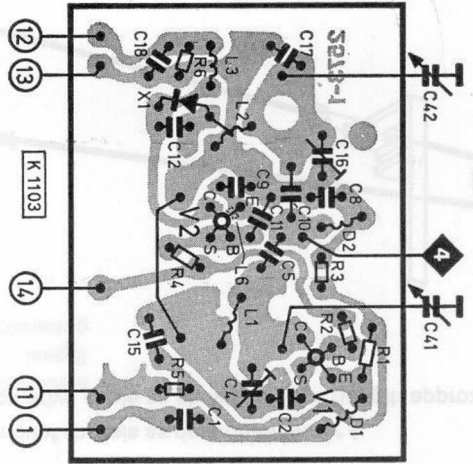
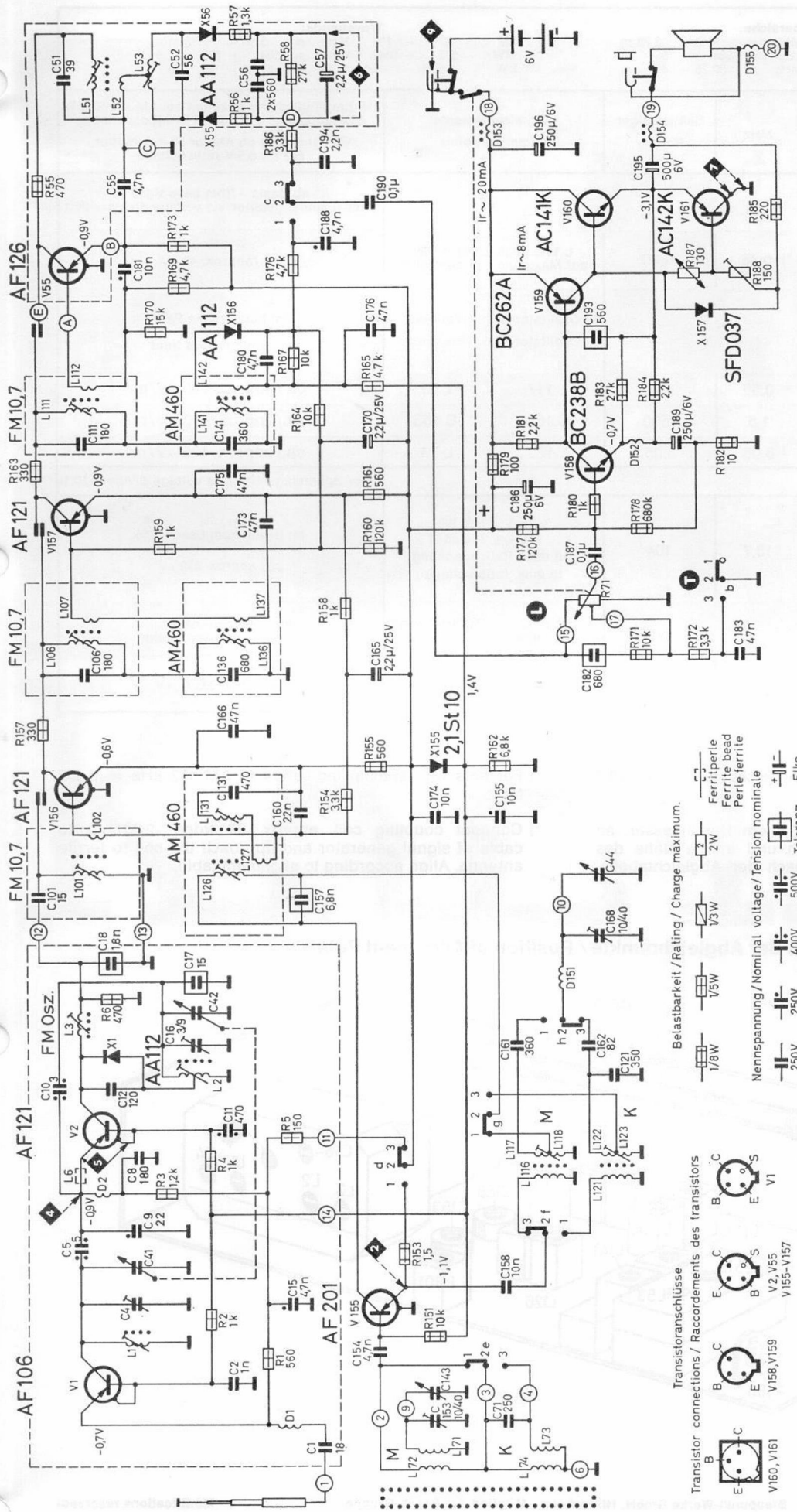

Fig. 6



Gleichspannungen Tol. ±15% mit
Röhrenvoltmeter Ri ≥ 10MΩ gegen +
gemessen (ohne Signal)
DC voltages tol. ±15% measured with
VTVM Ri ≥ 10MΩ to +
(without signal)
Tensions CC tol. ±15% mesurées avec voltmètre
à lampes Ri ≥ 10MΩ contre + (sans signal)

Tonstaste
Tone button
Lautstärke
Volume control
Einstellbar mit R 977
Adjust with R 977
Régler avec R 977

Gez. Schalterstellung U
Shown Position: FM
Position dessinée: FM

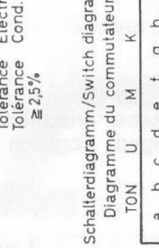

Bereich Band Gamme	Schwingspannung Osc. voltage Tension oscil.	Gemessen mit RV an Measured with VTVM at Mesurée avec voltm. à lampes-à
K	70 - 120 mV	2
M	80 - 120 mV	5
U	80 - 130 mV	

Best. Nr./Part nos./Réf.	
V1	8 905 606 001
V2	8 905 606 105
V5	8 905 606 154
V55	8 905 606 390
V155,157	8 905 606 106
V158	8 905 707 313
V159	8 905 705 288
V160/161	8 905 613 091
X 1,156	8 905 313 007
X 157	8 905 305 004
R 71	8 905 305 056
R 188	8 901 410 004
R 189	8 901 502 120

Belastbarkeit / Rating / Charge maximum.
1/8W, 1/5W, 1/3W, 2W
Nennspannung / Nominal voltage / Tension nominale
250V, 400V, 500V
Toleranz / Tolerance / Tolérance
±2,5%
Ferritperle / Ferrite bead / Perle ferrite
Elko / Electro. cap. / Cond. chimique

Transistoranschlüsse
Transistor connections / Raccordements des transistors
V160, V161, V158, V159, V155, V157

Modifications réservées!

7659300

BLAUPUNKT KOFFERRADIO

Lido K
7659300

Kundendienstschrift · Service Manual

gültig für Geräte ab Nr. 460 001

valid for sets from No. 460 001



Inhaltsverzeichnis

1. Ersatzteilliste, elektrische und mech. Teile, Bildbeilage	Seite 2-5
2. Ersatzteilliste, Kondensatoren und Widerstände	Seite 6-7
3. Stromversorgung; techn. Hinweise	Seite 8
4. Montagehinweise und Seilzug	Seite 9
5. Bedruckte Platten	Seite 10
6. Schaltbild	Seite 11
7. Lage der Abgleichpunkte und Abgleichtabelle	Seite 12

Table of contents

1. Spare parts list, electrical and mechanical parts, illustrations	page 2-5
2. Spare parts list, capacitors and resistors	page 6-7
3. Power supply; instructions	page 8
4. Mounting instructions and drive cable	page 9
5. Printed circuit boards	page 10
6. Schematic	page 11
7. Position of alignment points and alignment table	page 12

Lfd. Nr. Item No.	Bestellbezeichnung	Part	Bestell-Nr. Part-No.	Pos. i. Schaltbild Pos. i. schematic	Preisgruppe Price group
	Antriebssteile	Drive parts			
56	Antriebsachse	Drive shaft	8 653 010 002		Q %
57	Antriebsrolle	Drive pulley	8 656 660 000		N %
58	Seilrolle unter L-Regler	Pulley below volume control	8 626 660 093		N %
59	Umlenkrolle, klein	Pulley, small	8 626 610 013		N %
60	Seilrolle unter Drehkondensator	Pulley below tuning capacitor	8 626 660 071		K %
61	Antriebsrolle auf Drehkoachse	Drive pulley on tuning capacitor shaft	8 656 660 001		O %
62	Antriebsschnur	Drive cord	6 766 111 010		P %
63	Zeiger	Pointer	8 651 368 015		P %
64	Zugfeder	Tension spring	8 634 640 048		K %
65	Röhrchen	Small tube	8 630 421 011		A %
	Stecker und Buchsen	Plugs and jacks			
70	Anschlußbuchse für Kleinsthörer	Jack for earphone	8 908 613 321		W %
71	Anschlußbuchse für Netzteil	Jack for mains unit	8 908 613 301		A
72	Stecker für Kleinsthörer	Plug for earphone	8 908 603 226		B
73	Stecker für Netzteil	Plug for mains unit	8 908 603 202		B

