

BLAUPUNKT KOFFERRADIO **Derby de Luxe**

7650560

Kundendienstschrift · Service Manual

gültig für Geräte ab Nr. 465001

valid for sets from No. 465001

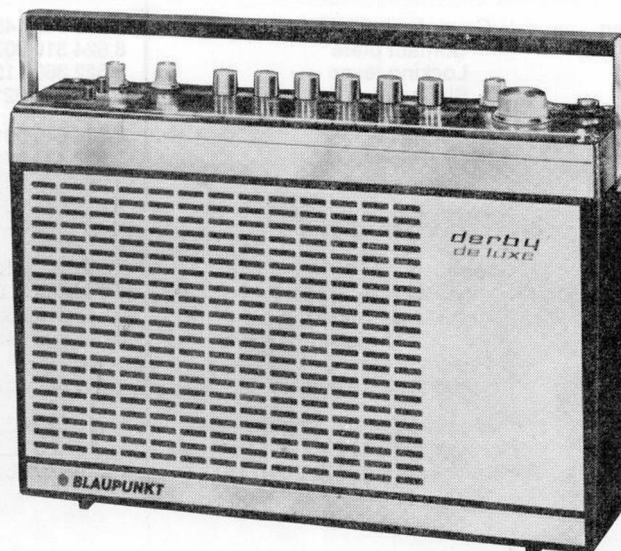

Inhaltsverzeichnis

1. Ersatzteilliste, elektrische und mechanische Teile, Bildbeilage	Seite 2— 6
2. Ersatzteilliste, Kondensatoren und Widerstände	Seite 7— 8
3. Stromversorgung; techn. Hinweise	Seite 8— 9
4. Montagehinweise und Seilzug	Seite 9
5. Bedruckte Platten	Seite 10—12
6. Schaltbild	Seite 13—14
7. Lage der Abgleichpunkte und Abgleichtabelle	Seite 15—16

Table of Contents

1. Spare parts list, electrical and mechanical parts, illustrations	page 2— 6
2. Spare parts list, capacitors and resistors	page 7— 8
3. Power supply; directions	page 8— 9
4. Mounting instructions and drive cable	page 9
5. Printed circuit boards	page 10—12
6. Schematic	page 13—14
7. Position of alignment points and alignment table	page 15—16

Lfd. Nr. Item No.	Bestellbezeichnung	Part	Bestell-Nr. Part No.	Pos. i. Schaltbild Pos. i. schematic	Preisgruppe Price group
	Gehäuse und Einzelteile	Housing and Parts			
1	Gehäuse ohne Tragbügel	Housing without carrying handle	8 655 290 105		T
4	Halteblech für Tragbügelbefestigung	Plate for fastening the carrying handle	8 621 310 051		O %
5	Kontaktfeder für Batteriehalter (lang)	Contact spring for battery container (long)	8 624 310 008		R %
6	Kontaktfeder für Batteriehalter (kurz)	Contact spring for battery container (short)	8 624 310 016		P %
7	Deckel für Batteriekasten	Cover for battery container	8 620 690 145		F
8	Kontaktplatte	Contact plate	8 624 310 007		N %
8a	Riegel	Locking lever	8 622 360 115		K %
8b	Gleitblech	Sliding plate	8 621 010 021		K %
8c	Zugfeder	Spring	8 634 640 001		K %
9	Tragbügel	Carrying handle	8 627 414 071		H
10	Filzscheibe	Felt washer	8 620 160 001		G %
11	Sicherungsscheibe für Tragbügelbefestigung	Washer for fastening the carrying handle	2 916 080 004		A %
13	Führungsschiene	Guide	8 621 360 012		X %
14	Befestigungsschraube (AM 3 x 12)	Fixing screw (AM 3 x 12)	8 633 410 070		F %
14a	Befestigungsschraube (AM 3 x 20)	Fixing screw (AM 3 x 20)	8 633 410 086		F %
15	Verschlußkappe (Geräteunterseite)	Cover (lower housing part)	8 620 560 045		P %
16	Stopfen für Buchsen	Protection cap for jacks	8 620 560 052		P %
17	Stopfen für Antennenbuchse	Protection cap for antenna jack	8 620 560 032		M %
18	Verpackung	Packing	8 625 430 225		A
19	Schale für Verpackung	Plastic packing (Styropor)	8 625 460 051		U %
	Lautsprecher	Speaker			
31	Lautsprecher	Speaker	8 637 620 041		M
32	Puffer für Befestigung	Pad for speaker mounting	8 620 360 035		K %
33	Kunststoffschraube	Plastic screw	8 633 410 090		K %
	Bestückte gedruckte Platten	Equipped Printed Circuit Boards			
41	HF-, ZF- + NF-Platte, vollst.	RF, IF + AF board, compl.	8 628 300 267	PL 1	Z
42	UKW-Mischteil-Platte	FM unit board	8 628 300 171	PL 2/3	Q
43	UKW-Spulenplatte	FM coil board	8 628 300 466	PL 3	M
44	UKW-Seitenplatte	FM lateral board	8 628 300 255	PL 4	L
45	Platte für Kontaktleiste (Pos. 138)	Board for contact strip (item 138)	8 628 300 257	PL 5	B
	Drucktastensatz	Pushbutton Switch			
51	Drucktastensatz, mechanisch	Pushbutton switch, mech.	8 908 033 611		N
52	Kontaktschieber EU	Contact slide EU	8 624 301 433		A
53	Kontaktschieber U, M	Contact slide U, M	8 624 301 435		B
54	Kontaktschieber KI und KII	Contact slide KI and KII	8 624 301 436		B
54a	Kontaktschieber L	Contact slide L	8 624 301 434		A
55	Tastenkopf	Knob	8 622 090 091		A
57	Druckfeder für Kontaktschieber	Pression spring for contact slide	8 624 600 213		H %
58	Formfeder für Sicherungsschieber	Flat spring for locking slide	8 621 200 007		P %
59	Sicherungsglasche	Locking	8 621 300 518		N %
60	Arretierstift (Halbrundniet)	Fixing pin (half-round rivet)	8 623 104 001		E %
61	Blattfeder für Arretierstift	Flat spring for fixing pin	8 621 200 005		G %
62	Halteblech für Blattfeder	Washer for flat spring	8 620 100 205		C %
63	Schaltkammer für Batt.-Anzeige	Switch chamber for battery indicator	8 628 840 112		C
64	Schaltkammer für Auto-Halterung	Switch chamber for support	8 908 033 113		D
	Abstimmteile	Tuning Parts			
71	UKW-Teil, vollst. mit Drehko	FM unit, compl. with tuning capacitor	8 628 810 186		V
72	Drehkondensator	Tuning capacitor	8 903 976 052	C 730-733	M

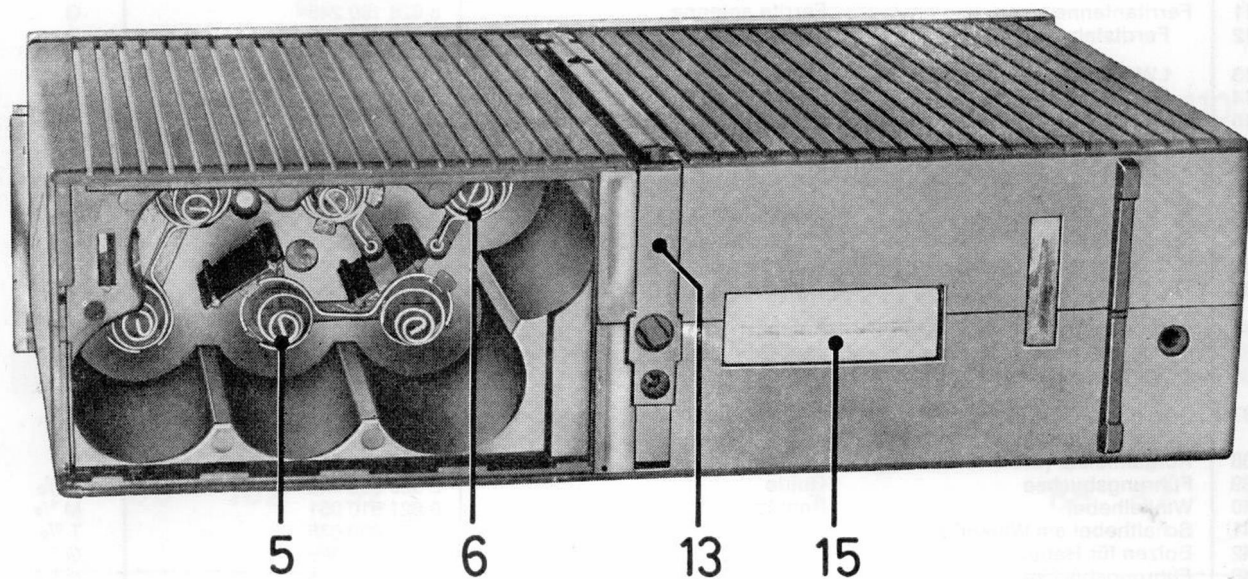
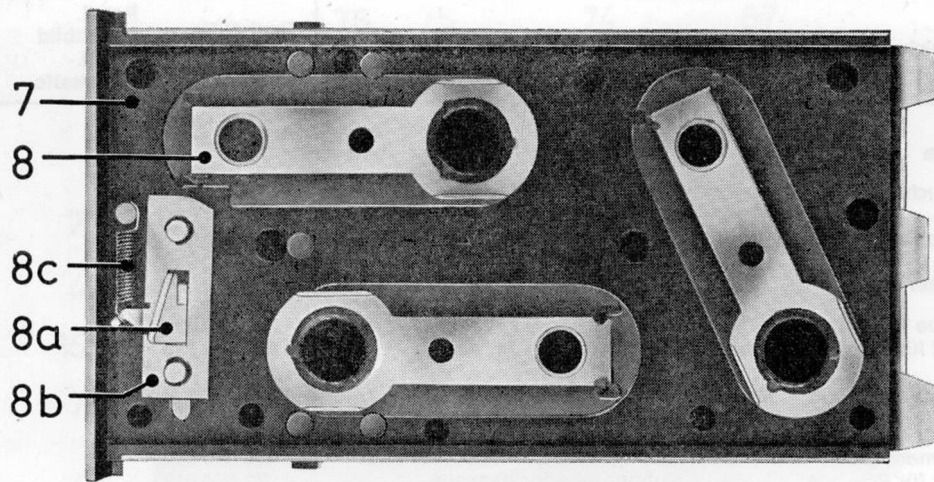

Lfd. Nr. Item No.	Bestellbezeichnung	Part	Bestell-Nr. Part No.	Pos. i. Schaltbild Pos. i. schematic	Preisgruppe Price group
	Einzelteile für UKW-Spulenplatte	Parts for FM Coil Board			
74	UKW-Zwischenkreisspule	FM intermediate circuit coil	8 634 241 117	L 770	B
75	UKW-Oszillatorspule	FM oscillator coil	8 634 241 122	L 771	B
76	1. FM/ZF-Filter	1st FM/IF filter	8 634 241 133	L 772	A
77	UKW-Drossel	FM choke	8 674 210 255	D 750	N %
	Knöpfe und Antriebsteile	Knobs and Drive Parts			
81	Drehknopf, klein für Bass und Sopran	Knob, small, for bass and treble	8 622 090 520	} zus. best. order togeth.	B
82	Knopfhalter	Knob holder	8 631 212 023		F %
83	Filzscheibe	Felt washer	8 630 150 461		F %
84	Drehknopf für Abstimmung	Knob for tuning	8 622 090 530	} zus. best. order togeth.	B
85	Knopfhalter	Knob holder	8 631 212 023		F %
86	Filzscheibe	Felt washer	8 630 150 462		H %
87	Seilrolle	Pulley	8 626 660 071		K %
88	Antriebsrolle für Abstimmung	Drive pulley for tuning	8 626 660 105		P %
89	Antriebsschnur (Meterware)	Drive cord (order in metres)	6 766 111 016		P %
90	Rohrniet für Antriebsschnur	Hollow rivet for drive cord	8 630 421 011		A %
91	Zugfeder für Antriebsschnur	Tension spring for drive cord	8 634 640 211		N %
92	Zeiger, vollst.	Pointer, compl.	8 621 398 058		B
93	Drehknopf, klein für Lautstärke	Knob, small, for volume	8 622 090 521	} zus. best. order togeth.	B
94	Knopfhalter	Knob holder	8 631 212 023		F %
95	Seilführung	Plastic guide for drive cable	8 621 360 075		P %

Lfd. Nr.	Bestellbezeichnung	Part	Bestell-Nr.	Pos. I. Schaltbild	Pos. I. schematic	Price group
99	Abstandsbochse für Skala	Spacer for dial	8 650 360 005			E %
100	Skala	Dial	8 651 160 041			K %
101	Linsschraube für Skala	Lens-head screw for dial	8 633 410 087			C %
102	Reflektor	Reflector	8 628 060 046			J %
103	Lampenhalter	Lamp holder	8 650 690 011			X %
104	Skalenlampe 7 V, 0,1 A	Dial lamp 7 V, 0,1 A	1 907 575 300			Z %
105	Druckknopf für Skalenbeleuchtung	Pushbutton for dial illumination	8 622 090 325			R %
106	Druckfeder für Pos. 105	Tension spring for item 105	8 634 630 022			A %
107	Kontaktfeder	Contact spring	8 624 310 046			E %
108	Kleininstrument	Tuning indicator	8 658 870 000			K %
109	Gummirohr für Pos. 108	Rubber tube for item 108	8 672 370 012			C %
110	Teleskopantenne	Telescopic antenna	8 628 120 044			K
111	Ferritantenne	Ferrite antenna	8 628 190 245			G
112	Ferritstab	Ferrite rod	8 908 313 969			D
113	LW-Vorkreissspule	LW RF coil	8 624 220 034	L 722, 723		C
114	MW-Vorkreissspule	MW RF coil	8 624 220 058	L 720, 721		C
115	Halter für Ferritantenne	Support for ferrite antenna	8 621 390 003			V %
130	TA + TB-Stecker, 5-polig	Plug für PU + TR, 5-pole	8 908 603 400			A
131	Stecker für Netzteil	Plug for mains unit	8 908 603 202			B
132	Stecker für Kleinsthörer	Earphone plug	8 908 603 226			B
133	TA + TB-Buchse, 5-polig	Jack for PU + TR, 5-pole	8 908 613 604			X %
134	Antennenbuchse	Antenna jack	8 630 310 210			X %
135	Anschlußbuchse für Netzteil	Jack for mains unit	8 908 613 301			A
136	Anschlußbuchse für Kleinsthörer	Earphone jack	8 908 613 321			W %
137	Anschlußbuchse, 2-polig	Jack, 2-pole (battery connection)	8 624 330 005			T %
138	(Batterieanschluß) Kontaktstele (Steckverbindung)	Contact strip (plug connection)	8 624 390 256			F
139	Führungsbuchse	Guide	8 620 360 022			P %
140	Winkelhebel	Bent lever	8 621 910 051			M %
141	Schalthebel am Winkelhebel	Switch lever at bent lever	8 621 990 035			T %
142	Bolzen für Hebel	Stud for lever	8 623 110 065			G %
143	Führungsbuchse	Guide	8 620 360 025			P %
151	Rahmenenteil (Abdeckung für Kontaktstele)	Frame part (cover for contact strip)	8 628 040 092			X %
152	Rahmenenteil, genietet für Ferritantenne	Frame part, riveted, for ferrite antenna	8 628 020 093			B
153	Halblech genietet (mit Kontakt-leiste und Führungsbuchse)	Mounting plate, riveted (with contact strip and guiding bush)	8 628 020 111			H
154	Seitenenteil, vollst. mit Anschlußbuchsen	Lateral plate, compl., with jacks	8 628 020 087			E
155	Tragewinkel, vollst. für UKW-Teil	Bracket, compl., for FM unit	8 628 020 103			B
165	AF 126 braun	AF 126 brown	8 905 606 158	V 900, 902		Z
166	BF 243 S	BF 243 S	8 905 706 113	V 901, 903		E
168	AF 106	AF 106	8 905 606 001	V 750		Z
169	AC 151 VII	AC 151 VII	8 905 605 234	V 905		Z
170	BC 108 B	BC 108 B	8 905 706 207	V 904		Z
171	AC 153 K } paarweise bestellen	AC 153 K } order by pairs	8 905 613 150	V 906, 907		Z
172	AF 121	AF 121	8 905 606 105	V 751		Z
173	AF 126 gelb	AF 126 yellow	8 905 606 154	V 908		Z
174	2,1 ST 10	2,1 ST 10	8 905 020 013	X 900, 750		Z
175	AA 112	AA 112	8 905 305 004	X 902, 770, 901		Z
176	AA 112 (paarweise bestellen)	AA 112 (order by pairs)	8 905 313 007	X 903, 904		Z
177	SFD 037	SFD 037	8 905 305 704	X 905		Z
178	BA 124	BA 124	8 905 405 064	X 751		Z
179	V 40 C 2	V 40 C 2	8 905 011 890	X 780		Z

Price group

Bestell-Nr. Pos. I. Schaltbild

Part

Bestellbezeichnung

Lfd. Nr. Item No.

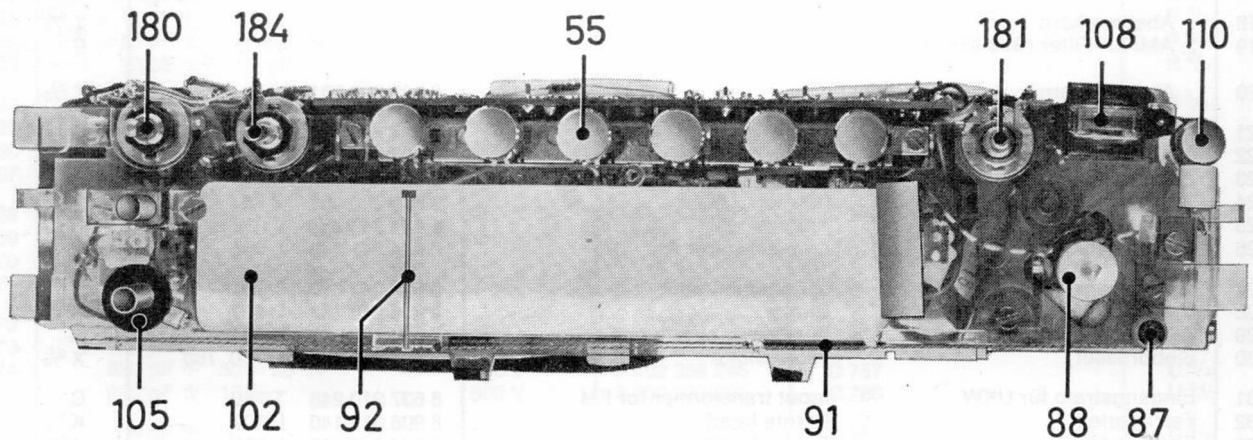
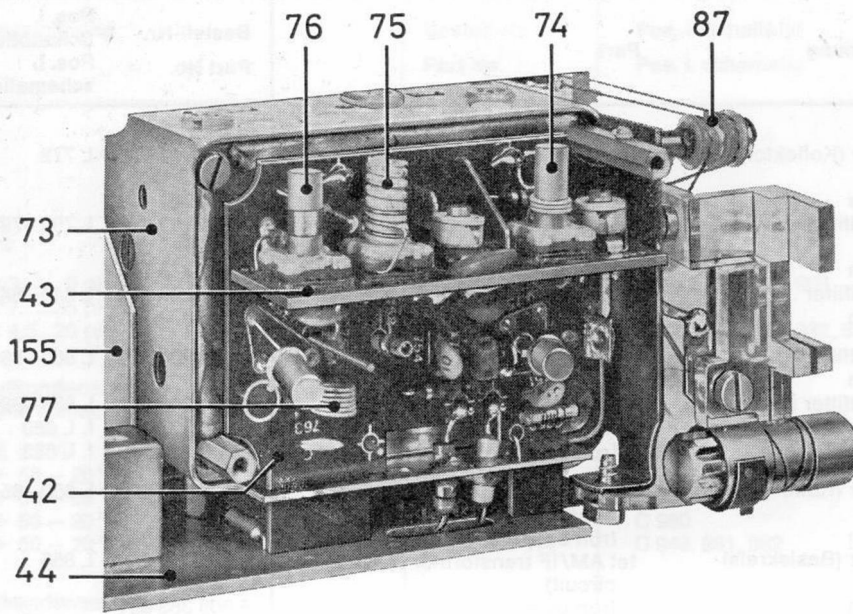

Lfd. Nr. Item No.	Bestellbezeichnung	Part	Bestell-Nr. Part No.	Pos. i. Schaltbild Pos. i. schematic	Preisgruppe Price group
	Potentiometer und Einstellregler	Potentiometers and Adjusters			
180	Lautstärke 200 k Ω mit Ein-Aus-Schalter	Volume 200 k Ω with on-off switch	8 901 410 001	R 703	H
181	Sopranregler 250 k Ω	Treble control 250 k Ω	8 901 417 083	R 701	D
182	250 Ω	250 Ω	8 901 535 232	R 977	B
183	5 k Ω	5 k Ω	8 901 502 101	R 934	A
184	Bassregler 2,5 M Ω	Bass control 2.5 M Ω	8 901 417 084	R 702	D
	Filter, Drosseln, Spulen	IF Transformers, Chokes, Coils			
186	KW I Vorkreissspulen	SW I RF coils	8 624 240 221	L 800-802	F
187	Abstimmkern	Iron core	8 908 323 146		N %
188	KW I Oszillatospulen	SW I oscillator coils	8 634 290 843	L 820-821	D
189	Abstimmkern	Iron core	8 908 323 146		N %
190	KW II Vorkreissspulen	SW II RF coils	8 624 240 223	L 805-807	E
191	Abstimmkern	Iron core	8 908 323 146		N %
192	KW II Oszillatospulen	SW II oscillator coils	8 634 240 859	L 825-826	B
193	Abstimmkern	Iron core	8 908 323 140		N %
194	MW-Vorkreissspulen	MW RF coils	8 624 240 168	L 810-812	E
195	Abstimmkern	Iron core	8 908 323 227		P %
196	MW-Oszillatospulen	MW oscillator coils	8 634 240 278	L 830-832	D
197	Abstimmkern	Iron core	8 908 343 545		U %
198	LW-Vorkreissspulen	LW RF coils	8 624 240 164	L 814-816	F
199	Abstimmkern	Iron core	8 908 323 238		R %
200	LW-Oszillatospulen	LW oscillator coils	8 634 240 853	L 835-836	B
201	Abstimmkern	Iron core	8 908 323 140		N %

Lfd. Nr. Item No.	Bestellbezeichnung	Part	Bestell-Nr. Part No.	Pos. i. Schaltbild Pos. i. schematic	Preisgruppe Price group
202	1. FM/ZF-Filter (Kollektorkreis)	1st FM/IF transformer (collector circuit)	8 634 241 133	L 772	A
203	Abstimmkern	Iron core	8 908 323 140		N %
204	1. FM/ZF-Bandfilter (Basiskreis)	1st FM/IF transformer (base circuit)	8 634 290 842	L 790-791	D
205	Abstimmkern	Iron core	8 908 323 140		N %
206	2. FM/ZF-Bandfilter	2nd FM/IF transformer	8 634 290 719	L 840-843	G
207	Abstimmkern	Iron core	8 908 323 140		N %
208	3. FM/ZF-Bandfilter	3rd FM/IF transformer	8 634 290 721	L 860-863	G
209	Abstimmkern	Iron core	8 908 323 140		N %
210	4. FM/ZF-Bandfilter (Ratio)	4th FM/IF transformer (ratio)	8 634 290 731	L 880-882	G
211	Abstimmkern	Iron core	8 908 323 140	f. L 880	N %
212	Abstimmkern	Iron core	8 908 323 146	f. L 882	N %
213	1. AM/ZF-Filter (Kollektorkreis)	1st AM/IF transformer (collector circuit)	8 634 240 209	L 850-851	F
214	Abstimmkern	Iron core	8 908 363 001		T %
215	1. AM/ZF-Filter (Basiskreis)	1st AM/IF transformer (base circuit)	8 634 240 246	L 855	E
216	Abstimmkern	Iron core	8 908 363 001		T %
217	2. AM/ZF-Filter (Kollektorkreis)	2nd AM/IF transformer (collector circuit)	8 634 240 244	L 870-871	E
218	Abstimmkern	Iron core	8 908 363 001		T %
219	2. AM/ZF-Filter (Basiskreis)	2nd AM/IF transformer (base circuit)	8 634 240 246	L 875	E
220	Abstimmkern	Iron core	8 908 363 001		T %
221	AM/ZF Diodenfilter	AM/IF diode filter	8 634 240 245	L 890-891	E
222	Abstimmkern	Iron core	8 908 343 545		U %
223	ZF-Saugkreis	IF wavetrap	8 624 240 222	L 818	D
224	Drossel	Choke	8 674 220 001	D 701	T %
225	Antennenspule	Antenna coil	8 634 240 854	L 819	D
226	Tiefpaßspule	Low-pass coil	8 634 241 130	L 901	V %
227	LW-Antennenspule	LW antenna coil	8 634 241 010	L 900	C
228	Drossel	Choke	8 634 240 732	D 901	B
229	ZF-Sperrkreisspule	IF rejector circuit coil	8 624 220 109	D 781	A
230	Sieb-drossel	Filter choke	8 634 210 155	D 700, 780	X %
231	Eingangstrafo für UKW	Input transformer for FM	8 637 210 248	T 780	C
232	Ferritperle	Ferrite bead	8 908 313 140	L 902	K %
233	Ferritperle	Ferrite bead	8 908 313 120	L 903	J %
234	Ferritperle	Ferrite bead	8 908 313 122	L 750	J %

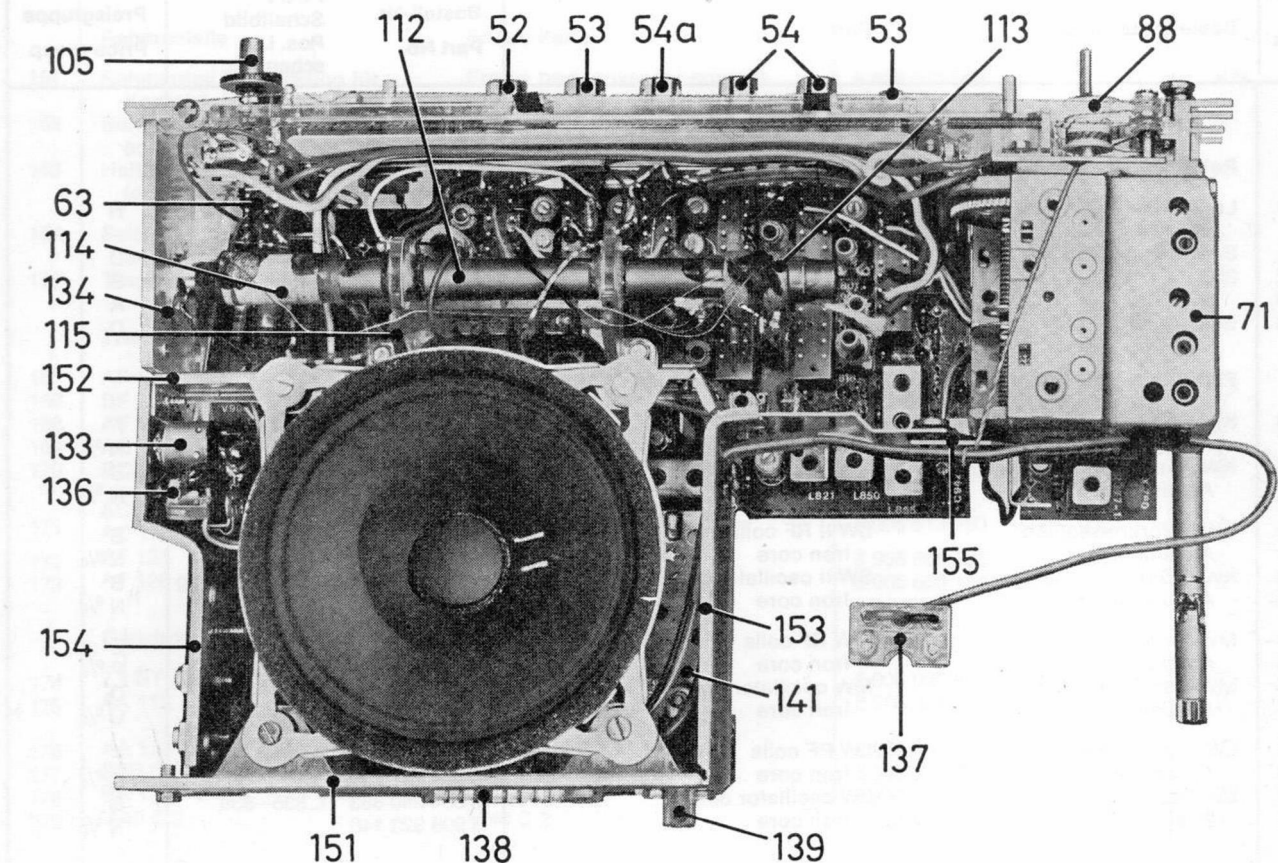

Lfd. Nr. Item No.	Bestellbezeichnung Part		Bestell-Nr. Part No.	Pos. i. Schaltbild Pos. i. schematic	Preisgruppe Price group
Trimmer Trimmers					
235	Trimmer 3..... 9 pF		8 903 913 102	C 770, 771, 905, 908	A
236	Trimmer 7.....35 pF		8 903 913 002	C 901, 910	A
237	Trimmer 4,5.....20 pF		8 903 913 001	C 902, 907, 931, 932, 934	A
Elektrolytkondensatoren Electrolytic Capacitors					
240	2 μ F \pm 20 %	25 V Tantal	8 903 700 510	C 959	B
241	10 μ F + 50 - 20 %	15 V	8 903 400 309	C 974, 961	A
242	100 μ F + 50 - 20 %	15 V	8 903 405 312	C 978	A
243	250 μ F + 50 - 20 %	3 V	8 903 405 013	C 980	B
244	500 μ F + 50 - 20 %	15 V	8 903 402 314	C 949, 981, 982	B
Keramikkondensatoren Ceramic Capacitors					
260	3,5 pF \pm 0,2 pF	500 V	8 902 235 001	C 753, 761	R %
261	7 pF \pm 0,5 pF	125 V	8 902 270 019	C 752, 773	R %
262	10 pF \pm 1 pF	125 V	8 902 210 120	C 782	R %
263	10 pF \pm 1 pF	500 V	8 902 210 141	C 759	R %
264	15 pF \pm 0,5 pF	125 V	8 902 215 160	C 944	R %
265	15 pF \pm 5 %	125 V	8 902 215 101	C 917	R %
266	18 pF \pm 5 %	250 V	8 902 218 104	C 704	R %
267	27 pF \pm 5 %	250 V	8 902 227 102	C 758, 909	R %
268	47 pF \pm 2 %	250 V	8 902 247 108	C 774, 911	R %
269	100 pF \pm 2 %	250 V	8 902 210 202	C 750, 780	R %
270	180 pF \pm 2 %	250 V	8 902 218 208	C 762, 772	R %
271	330 pF \pm 20 %	250 V	8 902 233 220	C 951, 952	T %
272	470 pF \pm 10 %	500 V	8 902 247 235	C 751, 950	R %
273	470 pF \pm 10 %	500 V	8 902 247 201	C 754, 963	T %
274	680 pF + 50 - 20 %	500 V	8 902 268 245	C 757	U %
275	820 pF \pm 10 %	500 V	8 902 282 220	C 760	U %
276	1,5 nF \pm 20 %	125 V	8 902 215 320	C 957	U %
277	1,5 nF + 50 - 20 %	500 V	8 902 215 301	C 958	U %
278	1,8 nF \pm 10 %	40 V	8 902 218 330	C 763	U %
279	2,2 nF + 50 - 20 %	125 V	8 902 222 301	C 960	U %
280	4,7 nF + 50 - 20 %	125 V	8 902 247 315	C 922, 953	R %
281	22 nF + 100 - 20 %	16 V	8 902 222 420	C 916	W %
Kunstfolienkondensatoren Plastic Film Capacitors					
290	30 pF \pm 1 pF	125 V	8 902 730 212	C 703, 709	S %
291	47 pF \pm 2,5 %	125 V	8 902 730 217	C 721	S %
292	62 pF \pm 2,5 %	125 V	8 902 730 220	C 701	S %
293	75 pF \pm 5 %	125 V	8 902 730 422	C 925, 929	R %
294	180 pF \pm 2,5 %	125 V	8 902 730 231	C 935, 936	S %
295	200 pF \pm 2,5 %	125 V	8 902 730 232	C 702, 706	S %
296	250 pF \pm 2,5 %	125 V	8 902 730 365	C 707, 904	S %
297	360 pF \pm 2,5 %	125 V	8 902 731 238	C 708	T %
298	680 pF \pm 2,5 %	125 V	8 902 731 245	C 979	V %
299	1 nF \pm 2,5 %	30 V	8 902 704 249	C 921	V %
300	1 nF \pm 2,5 %	125 V	8 902 731 249	C 966	V %
301	2 nF \pm 5 %	125 V	8 902 731 456	C 970	V %
302	2,2 nF \pm 2,5 %	30 V	8 902 704 257	C 924	W %
303	3 nF \pm 10 %	400 V	8 902 842 260	C 973	U %
304	4,7 nF \pm 2,5 %	30 V	8 902 704 265	C 705, 928	W %
305	6,8 nF \pm 5 %	400 V	8 902 840 069	C 942	W %
306	10 nF \pm 10 %	100 V	8 902 805 273	C 700	V %
307	10 nF \pm 20 %	100 V	8 902 810 473	C 930, 946, 962	V %
308	22 nF \pm 20 %	100 V	8 902 810 481	C 915, 945	V %
309	33 nF \pm 20 %	250 V	8 902 931 613	C 971	V %
310	47 nF \pm 20 %	250 V	8 902 931 717	C 943, 964, 967, 972	X %
311	0,1 μ F \pm 20 %	100 V	8 902 911 625	C 918, 948, 956	X %
312	0,1 μ F \pm 20 %	250 V	8 902 930 725	C 781	X %
313	0,68 μ F \pm 20 %	100 V	8 902 911 645	C 977	D

Lfd. Nr. Item No.	Bestellbezeichnung Part	Bestell-Nr. Part No.	Pos. i. Schaltbild Pos. i. schematic	Preisgruppe Price group	
Schichtwiderstände Composition Resistors					
320	10 $\Omega \pm 10\%$	0,125 W	8 900 303 101	R 965, 966	U $\%$
321	33 $\Omega \pm 10\%$	0,125 W	8 900 303 331	R 973	T $\%$
322	100 $\Omega \pm 10\%$	0,125 W	8 900 303 102	R 907, 922, 929	P $\%$
323	120 $\Omega \pm 10\%$	0,125 W	8 900 303 122	R 930	P $\%$
324	150 $\Omega \pm 10\%$	0,125 W	8 900 303 152	R 958, 979	P $\%$
325	180 $\Omega \pm 10\%$	0,3 W	8 900 401 182	R 949	P $\%$
326	220 $\Omega \pm 5\%$	0,2 W	8 900 301 222	R 900, 903, 914	P $\%$
327	220 $\Omega \pm 10\%$	0,125 W	8 900 303 222	R 783	P $\%$
328	270 $\Omega \pm 10\%$	0,125 W	8 900 303 272	R 978	P $\%$
329	330 $\Omega \pm 5\%$	0,2 W	8 900 301 332	R 923	P $\%$
330	470 $\Omega \pm 5\%$	0,2 W	8 900 301 472	R 916, 917, 921	P $\%$
331	560 $\Omega \pm 5\%$	0,2 W	8 900 301 562	R 902, 904	P $\%$
332	560 $\Omega \pm 10\%$	0,125 W	8 900 303 562	R 781	P $\%$
333	680 $\Omega \pm 10\%$	0,125 W	8 900 303 682	R 971	P $\%$
334	1 k $\Omega \pm 5\%$	0,2 W	8 900 301 103	R 700, 750, 753, 754, 756	P $\%$
335	1 k $\Omega \pm 10\%$	0,125 W	8 900 303 103	R 913, 920, 935, 959, 969	P $\%$
336	1,2 k $\Omega \pm 10\%$	0,125 W	8 900 303 123	R 782, 915, 931, 972	P $\%$
337	1,5 k $\Omega \pm 10\%$	0,125 W	8 900 303 153	R 970	P $\%$
338	1,8 k $\Omega \pm 5\%$	0,2 W	8 900 301 183	R 910	P $\%$
339	2,7 k $\Omega \pm 10\%$	0,2 W	8 900 301 273	R 937, 928	P $\%$
340	3,3 k $\Omega \pm 5\%$	0,2 W	8 900 301 333	R 901, 956	P $\%$
341	3,3 k $\Omega \pm 10\%$	0,125 W	8 900 303 333	R 943	P $\%$
342	4,7 k $\Omega \pm 5\%$	0,2 W	8 900 301 473	R 957	P $\%$
343	5,6 k $\Omega \pm 10\%$	0,125 W	8 900 303 563	R 944	P $\%$
344	6,8 k $\Omega \pm 5\%$	0,2 W	8 900 301 683	R 909	P $\%$
345	6,8 k $\Omega \pm 10\%$	0,125 W	8 900 303 683	R 780	P $\%$
346	10 k $\Omega \pm 5\%$	0,2 W	8 900 301 104	R 927, 955, 752	P $\%$
347	10 k $\Omega \pm 10\%$	0,125 W	8 900 303 104	R 936, 938, 945	P $\%$
348	18 k $\Omega \pm 5\%$	0,2 W	8 900 301 184	R 924	P $\%$
349	22 k $\Omega \pm 5\%$	0,2 W	8 900 301 224	R 941	P $\%$
350	22 k $\Omega \pm 10\%$	0,125 W	8 900 303 224	R 942	P $\%$
351	47 k $\Omega \pm 10\%$	0,125 W	8 900 303 474	R 952	P $\%$
352	56 k $\Omega \pm 5\%$	0,125 W	8 900 305 564	R 963	P $\%$
353	56 k $\Omega \pm 5\%$	0,2 W	8 900 301 564	R 905	P $\%$
354	100 k $\Omega \pm 5\%$	0,2 W	8 900 301 105	R 751, 755, 700	P $\%$
355	150 k $\Omega \pm 5\%$	0,125 W	8 900 305 155	R 912, 962	P $\%$
356	330 k $\Omega \pm 10\%$	0,125 W	8 900 303 335	R 951	P $\%$
357	330 k $\Omega \pm 5\%$	0,125 W	8 900 305 335	R 964	P $\%$
358	470 k $\Omega \pm 10\%$	0,125 W	8 900 303 475	R 911	P $\%$
359	680 k $\Omega \pm 10\%$	0,125 W	8 900 303 685	R 784	P $\%$
NTC-Widerstand NTC Thermistor					
365	130 $\Omega \pm 20\%$		8 901 325 015	R 976	C

Technische Hinweise

1 Stromversorgung

Das Gerät wird aus 6 Mono-Zellen gespeist, die im Gerät untergebracht sind. Die Betriebsspannung beträgt 9 V. Als Ersatz nur 1,5 V Mono-Zellen „Leak proof“, 35 mm ϕ , verwenden.

Zur Stromversorgung des Koffergerätes kann anstelle der Batterien ein handelsübliches Netzteil mit einer stabilisierten Spannung von 9 Volt an die dafür vorgesehene Buchse angeschlossen werden. Durch den Anschluß wird die Batterieleistung automatisch unterbrochen, so daß bei Betrieb mit dem Netzteil die Batterien nicht angeschlossen sind. Wird das Gerät **nur** mit Netzteil betrieben, so empfehlen wir, die Batterien aus dem Gerät herauszunehmen.

Zur Stromversorgung des ausgebauten Chassis können auch die 6 Mono-Zellen verwendet werden. Die Kabelverbindung vom Batteriehalter zum Chassis ist steckbar.

Technical Advice

1 Power Supply

The set is operated with 6 flashlight cells, D-size, which are placed in the set. The supply voltage is 9 V. For replacement use only D-size cells "Leak proof" 1.5 V, 1²/₅ inches ϕ .

Instead of the batteries, a 9 V mains unit can be used as power supply which is connected to the corresponding jack, and supplies a stabilized voltage. On connecting this mains unit the batteries are automatically disconnected.

If the set is to be used with the mains unit **only**, we recommend to remove the batteries.

The 6 flashlight batteries can also be used as power supply if the chassis has been removed out of the housing. The power supply lead from battery container to chassis can be plugged.

2 Betrieb im Auto

Zum Betrieb im Auto kann **nur** die Blaupunkt-Einbau-Haltevorrichtung **HV 600**, Typ 7 650 950, verwendet werden. Die Haltevorrichtung wird fest im Auto eingebaut.

Bei Fahrzeugen mit 6 Volt Betriebsspannung muß zusätzlich der Blaupunkt DC-Wandler Typ 7 607 315 verwendet werden. Beachten Sie bitte die Angaben über Polaritäts- und Lautsprecherumschaltung.

Nach Einschieben des Kofferradios in die Haltevorrichtung sind die Ferritantenne und die Teleskopantenne automatisch abgeschaltet. Wirksam ist jetzt nur die an die Haltevorrichtung angeschlossene Autoantenne. Die Ausgangsleistung wird gleichzeitig von 2 auf 3 Watt erhöht.

3 Ausbau des Chassis

- 3.1 Kreuzschlitzschraube an der Führungsschiene und am Bodenteil lösen.
- 3.2 Kreuzschlitzschraube neben dem Sichtfenster und Befestigungsschraube am Bodenteil des Batterieschachtes entfernen.
- 3.3 Abdeckstopfen an der Antennenbuchse entfernen.
- 3.4 Bedienungsknöpfe abziehen und Befestigungsschrauben an der Skala lösen.
- 3.5 Skala nach vorn abnehmen.
- 3.6 Chassis durch leichten Zug nach oben herausziehen.
- 3.7 Die Kabelverbindung (Stromversorgung) vom Batteriehalter zum Chassis ist steckbar.

4 Auswechseln eines Drucktastenschiebers

- 4.1 Chassis ausbauen.
- 4.2 Skala abschrauben.
- 4.3 Mit einer Spitzpinzette die Sicherungslasche am Drucktastenschieber der Taste „K 2“ nach vorn aushaken (Fig. 1).
- 4.4 Durch leichten seitlichen Zug (ca. 1 mm) an der Nase des Sicherungsschiebers (Fig. 1) erfolgt die Entriegelung der 6 Tasten. (Tasten festhalten!)
- 4.5 Gewünschten Tastenschieber herausziehen und auswechseln.
- 4.6 Nach gleichzeitigem Hinunterdrücken aller 6 Tasten Sicherungslasche wieder einhaken.

5 Auswechseln des Skalenseils

- 5.1 Chassis ausbauen.
- 5.2 Skalenseil (Länge ca. 0,8 m) nach Fig. 2 auflegen.

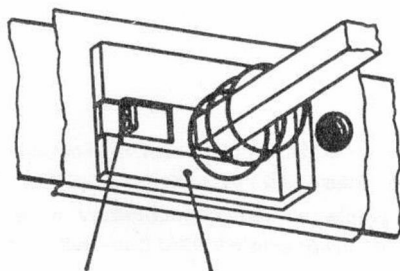

Nase
Nose
Sicherungslasche
Locking

Fig. 1

2 Car Operation

For car operation you may **only** use the Blaupunkt car mounting **HV 600** type 7 650 950, which is firmly installed in the car.

For cars with 6 volts supply voltage a Blaupunkt DC converter type 7 607 315 must be used in addition.

Please observe the indications concerning polarity and speaker conversion.

After inserting the portable in the car mounting the ferrite antenna and telescopic antenna are automatically disconnected. The car antenna is now connected to the set via the car mounting. At the same time, the output is increased from 2 to 3 watts.

3 Removal of Chassis

- 3.1 Loosen Phillips screw at the guiding strip and at the lower part to the housing.
- 3.2 Remove Phillips screw next to the small window and the mounting screw at the bottom part of the battery compartment.
- 3.3 Remove plastic cover of antenna jack.
- 3.4 Remove control knobs and loosen mounting screws on the dial.
- 3.5 Remove dial.
- 3.6 Remove chassis in upward direction.
- 3.7 The power supply lead from battery container to chassis can be plugged.

4 Exchange of a Pushbutton Rod

- 4.1 Remove chassis.
- 4.2 Unscrew dial.
- 4.3 With a pair of tweezers release the locking at the rod of the pushbutton "K 2", see fig. 1.
- 4.4 By pulling slightly sideways (approx. 0.04") at the nose of the securing slide (see fig. 1) the disengagement of the 6 pushbuttons takes place (retain pushbuttons!).
- 4.5 Remove the respective pushbutton rod and replace it by the new one.
- 4.6 By pressing the 6 pushbuttons simultaneously reengage locking.

5 Exchange of the Drive Cable

- 5.1 Remove chassis.
- 5.2 Place drive cable as shown in fig. 2 (length approx. 32").

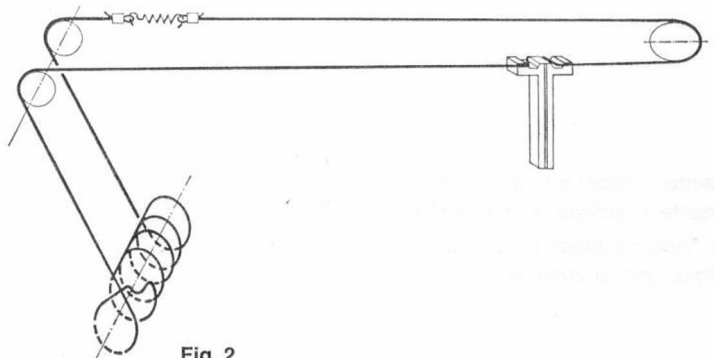

Fig. 2

Die Anschlußpunkte neben den Platten sind durch Zahlen gekennzeichnet und stimmen mit denen im Schaltbild überein.

Connection points on the boards are marked by numbers which correspond to those in the schematic.

PL 2
UKW-Mischteilplatte / FM mixer board
Bestückungsseite / components side

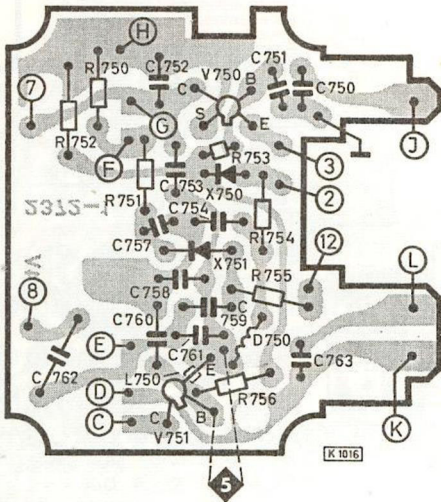

Fig. 6

PL 3
UKW-Spulenplatte / FM coil board
Bedruckungsseite / printed side

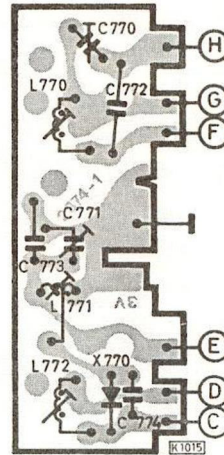

Fig. 7

PL 4
UKW-Seitenplatte / FM lateral board
Bedruckungsseite / printed side

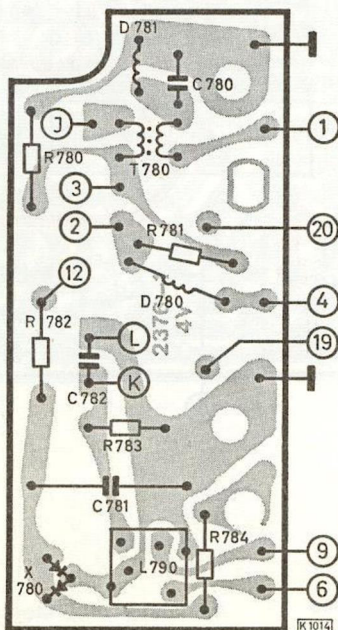

Fig. 8

PL 5
Anschlußplatte Steckverbindung
Connecting board plug connection

Außenseite = rote Leitungsbahnen
 Innenseite = schwarze Leitungsbahnen
 External side = red lines
 Interior side = black lines

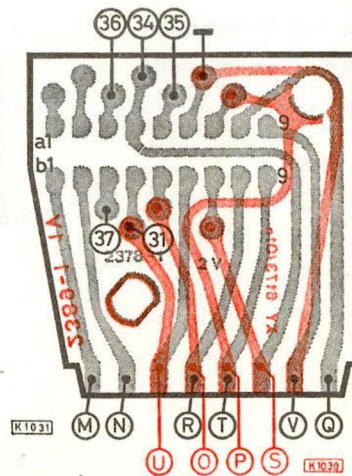
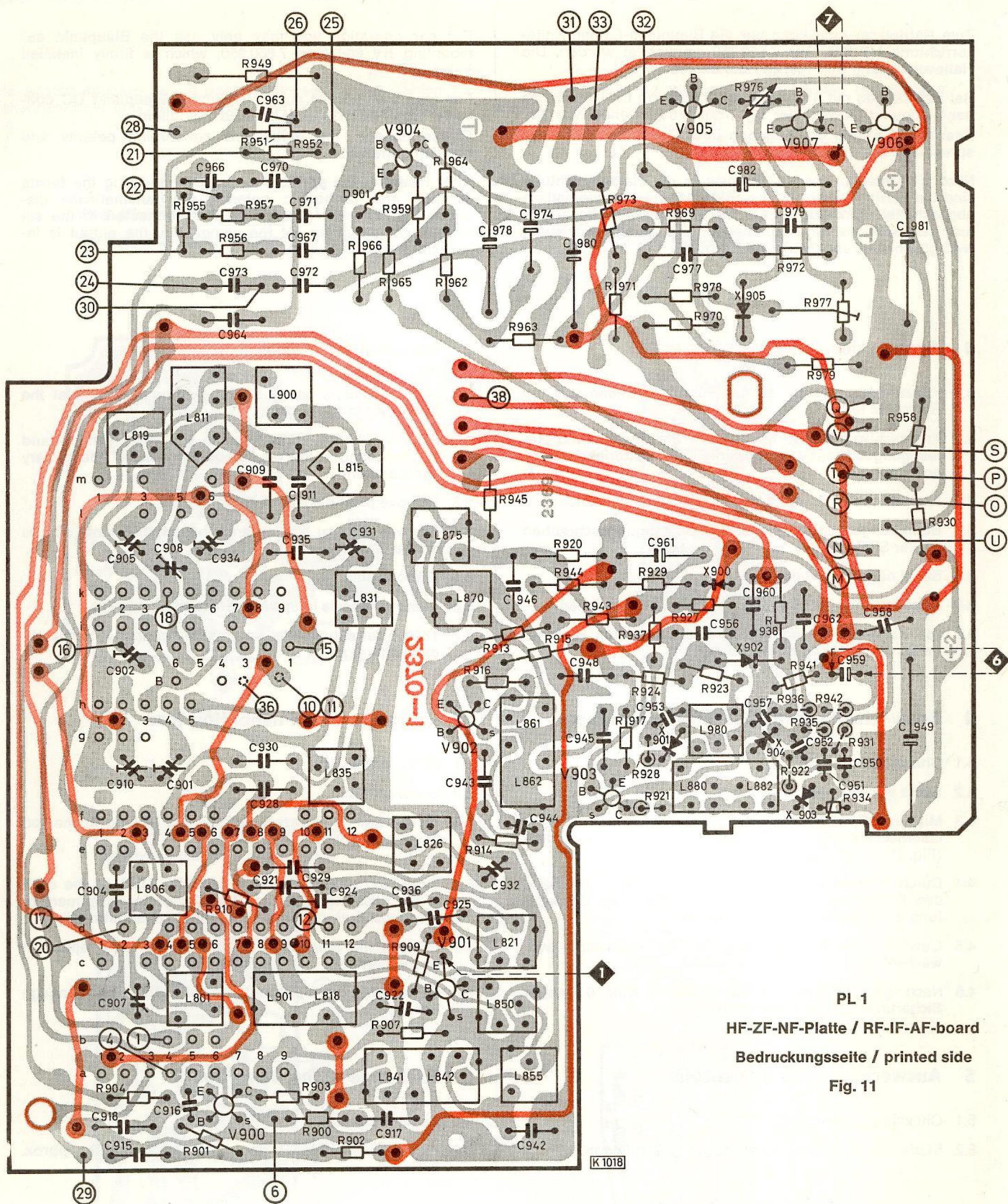

Fig. 9

S
P
O
U

6



PL 1
 HF-ZF-NF-Platte / RF-IF-AF-board
 Bedruckungsseite / printed side
 Fig. 11

Oberseite = rote Leitungsbahnen
 Unterseite = schwarze Leitungsbahnen
 ● = Verbindungspunkte zwischen
 der Ober- und Unterseite

Top side = red lines
 Lower side = black lines
 ● = connection points
 between top side and lower side

Bereich Band Gamme	Schwingspannung Osc. voltage Tensión oscil.	Gemessen mit RV an Measured with VTVM at Mesurée avec voltm. à lampes à
L	≅ 85 mV	1
M	≅ 90 mV	
KI		
KII		
EU	≅ 85 mV	5
U	≅ 110 mV	

Belastbarkeit / Rating / Charge maximum

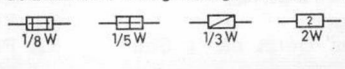

Best.Nr./Part nos./Réf.

V 900,902	8 905 606 158
V 901,903	8 905 706 113
V 904	8 905 706 207
V 905	8 905 605 234
V 905,907	8 905 613 150
V 750	8 905 606 001
V 751	8 905 606 105
X 900,750	8 905 620 013
X 901,902,770	8 905 305 004
X 903,904	8 905 313 007
X 905	8 905 305 056
X 751	8 905 405 064
X 780	8 905 011 890
R 701	8 901 417 083
R 702	8 901 417 084
R 703	8 901 410 001
R 934	8 901 502 101
R 977	8 901 535 232
LP 700,701	21GL0701/01x

Nennspannung / Nominal voltage / Tension nominale

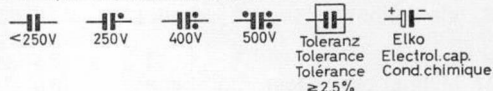

Transistoranschlüsse / Transistor connections / Raccordements des transistors

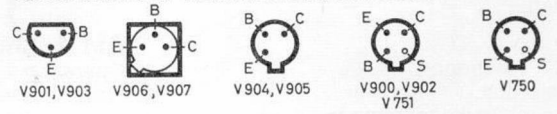

ZF/IF AM 460 kHz
ZF/IF FM 10,7 MHz

Abstimmanzeige
Tuning indicator
Indicateur d'accord

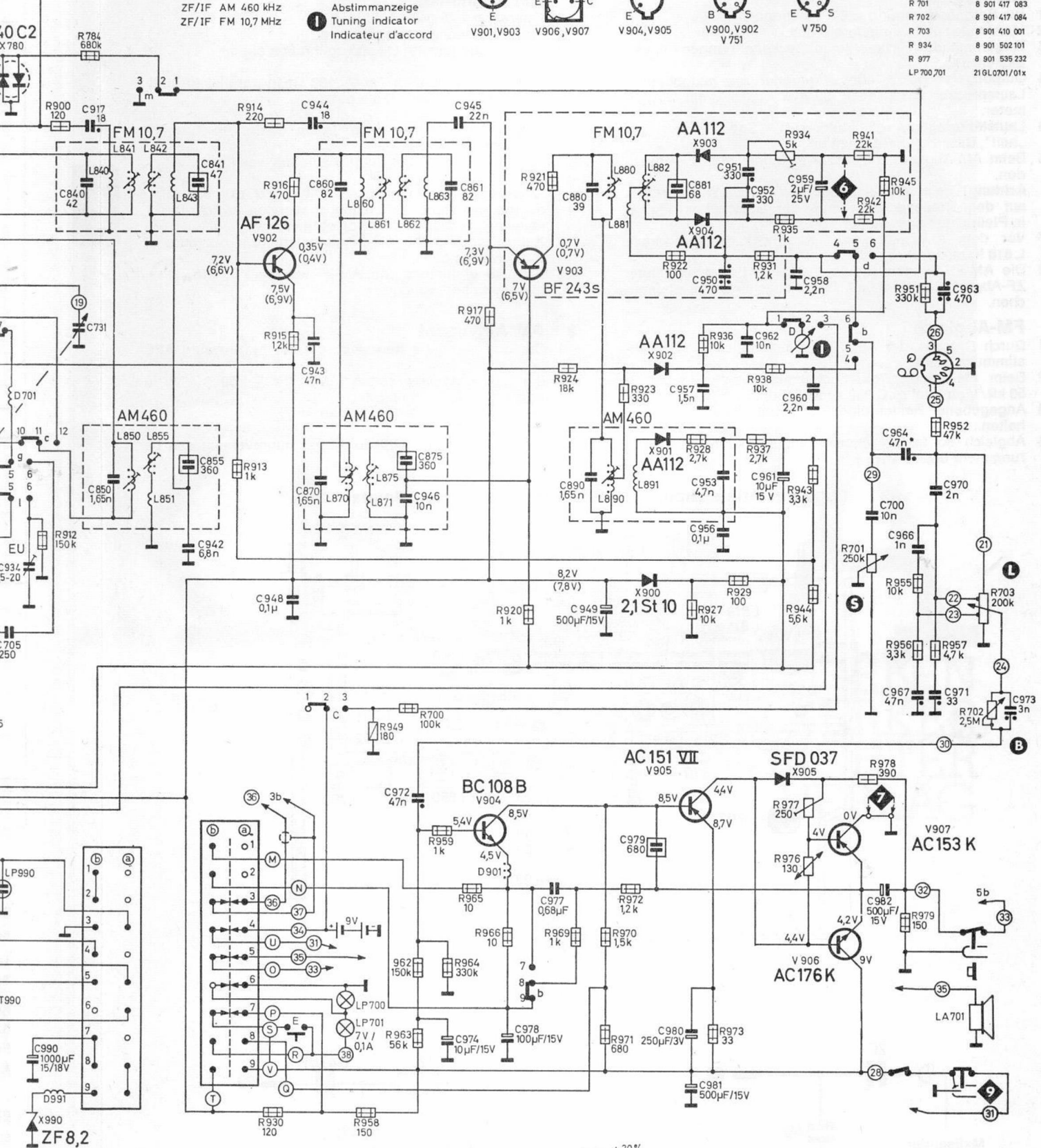

B Bass
Bass control
Contrôle des graves

S Sopran
Treble control
Contrôle des aigus

L Lautstärke
Volume control
Contrôle de volume

7 Einstellbar mit R977
Adjust with R977
Régler avec R977

9 Anschlußbuchse für Netzteil
Connection for mains unit
Prise pour bloc d'alimentation

7 650 560

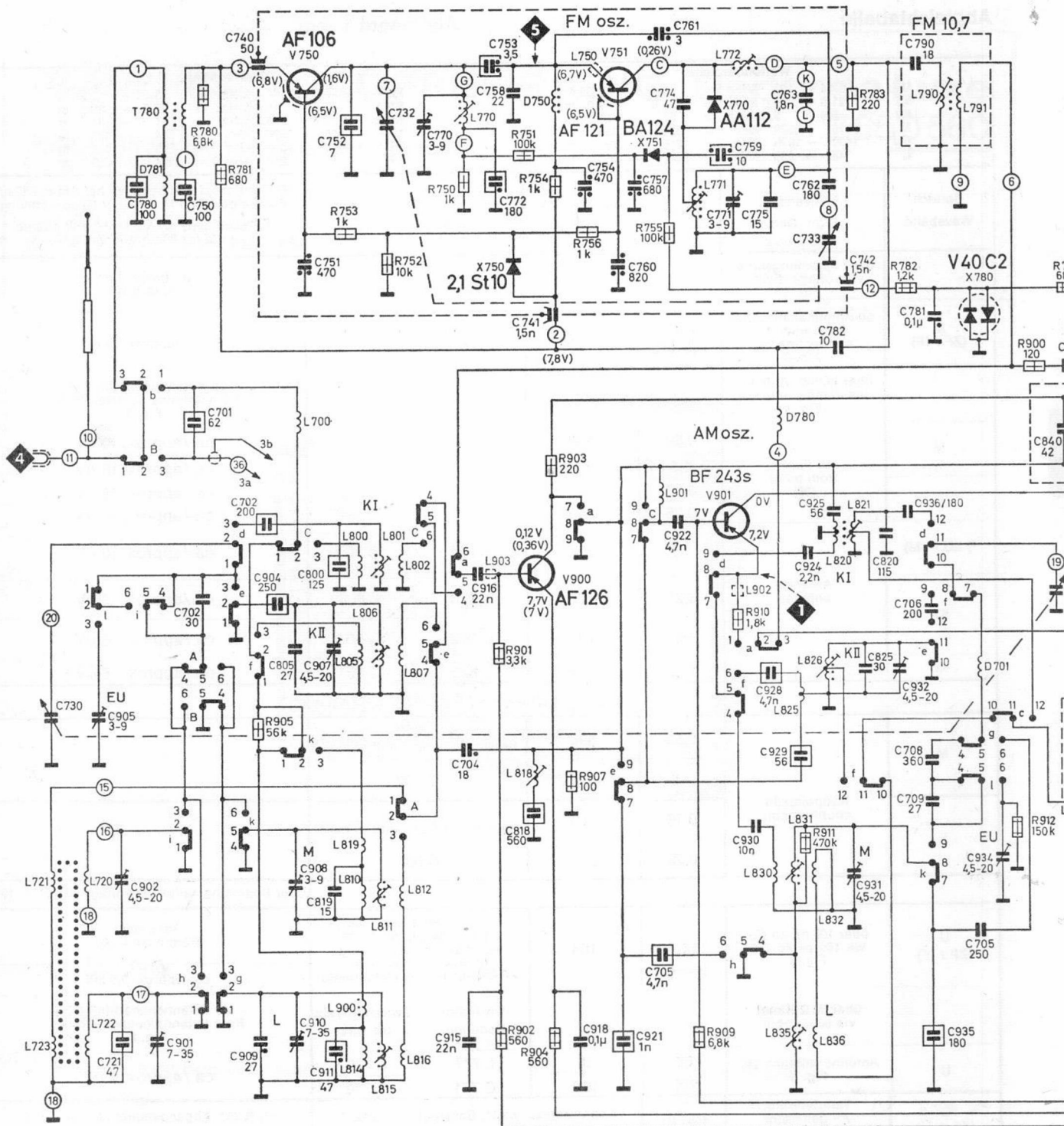

Schalterdiagramm/Switch diagram
Diagramme du commutateur

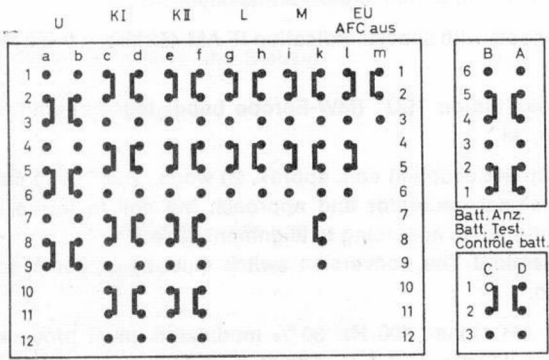

Gezeichnete Schalterstellung: U
Shown Position: FM
Position dessinée: FM

Skalenbeleuchtung
Dial lamp
Lampe de cadran

Schaltergruppe A, B.
Umschalter für Koffer- oder Autobetrieb
Gezeichnete Schalterstellung „Kofferbetrieb“
Switch groups A, B.
Switch for portable-car radio operation
shown in position „portable operation“
Groupe A, B.
commutateur portatif
auto-radio, position dessinée „portatif“

Gleichspannungen Tol. ±15% mit
Voltmeter $R_i \geq 50 \text{ k}\Omega/\text{V}$ gegen Masse
gemessen (ohne Signal) Werte in Klammern für: FM
DC voltages tol. ±15% measured with
 $V_M R_i \geq 50 \text{ k}\Omega/\text{V}$ to ground
(without signal) Values in brackets for: FM
Tensions CC tol. ±15% avec voltmètre
 $R_i \geq 50 \text{ k}\Omega/\text{V}$ à masse (sans signal)
Valeurs entre parenthèses pour: FM

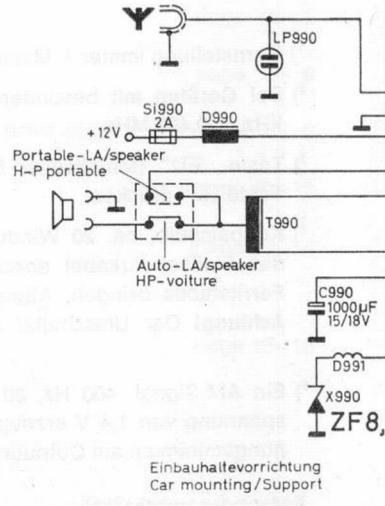

Einbaueinrichtung
Car mounting/Support

Änderungen vorbehalten! Modifications reserved

6 Einstellung des Kollektorruhestromes

- 6.1 Die Betriebsspannung soll 9 V betragen.
- 6.2 Vor der Ruhestrom-Einstellung das Gerät ca. 1 Std. bei Prüfraum-Temperatur lagern.
- 6.3 In die gemeinsame Kollektorleitung beider Endtransistoren (<7> Fig. 11) ein Milliampereometer schalten (Multivi V, Meßbereich 15 mA).
- 6.4 Lautstärkereglern auf Minimum.
- 6.5 Den Ruhestrom ca. 1 Minute nach dem Einschalten des Gerätes mit dem Einstellregler R 977 (Fig. 3) auf $4 \text{ mA} + 20 - 10\%$ einstellen.

7 AM-Abgleich

- 7.1 Die Betriebsspannung soll 9 V betragen.
- 7.2 Meßsender und Empfänger erden.
- 7.3 Zeiger mit der Eichmarke in Deckung bringen. (Linke Skalenseite.)
- 7.4 Outputmeter ($R_i \geq 100 \Omega$) parallel zum eingebauten Lautsprecher anschließen. $50 \text{ mW} = 0,5 \text{ V}$ am Outputmeter.
- 7.5 Lautstärkereglern voll aufdrehen, Sopranregler auf „hell“, Bassregler auf „dunkel“.
- 7.6 Beim AM-Abgleich künstliche Antenne, Fig. 4, verwenden.
Achtung! Beim Abgleich des MW- und LW-Vorkreises auf dem Wellenschalter muß der Umschalter, Fig. 3, in Pfeilrichtung geschaltet sein.
- 7.7 Vor dem AM-ZF-Abgleich, Kern der Saugkreisspule L 818 herausdrehen.
- 7.8 Die AM-ZF-Saugkreisspule L 818 wird nach erfolgtem ZF-Abgleich wieder auf Spannungsminimum abgeglichen.

8 FM-Abgleich

- 8.1 Durch Drücken der AFC-Taste automatische Scharfstimmung ausschalten.
- 8.2 Beim FM-Abgleich ein hochohmiges Voltmeter $R_i \geq 50 \text{ k}\Omega/\text{V}$ parallel zu C 959 anschließen, <6> Fig. 11.
- 8.3 Angegebene Reihenfolge der Abgleichenelemente einhalten.
- 8.4 Abgleich so lange wiederholen, bis keine Verbesserung mehr erzielt wird.

6 Setting Collector Zero Signal Current

- 6.1 The operating voltage should be 9 volts.
- 6.2 Previous to setting collector zero signal current store set at test room temperature for approx. 1 hour.
- 6.3 Connect an ammeter (Multivi V, measuring band 15 mA) to the combined collector lead of both output transistors (<7> fig. 11).
- 6.4 Turn volume control to minimum.
- 6.5 Approx. 1 minute after switching on set, set zero signal current via adjuster R 977 (fig. 3) to $4 \text{ mA} + 20 - 10\%$.

7 AM Alignment

- 7.1 Operating voltage should be 9 V.
- 7.2 Ground signal generator and set.
- 7.3 Line up pointer with LH end calibration of dial.
- 7.4 Connect outputmeter ($R_i \geq 100 \Omega$) in parallel to built-in speaker. $50 \text{ mW} = 0.5 \text{ V}$ output.
- 7.5 Turn volume to maximum, treble control to "treble", bass control to "bass".
- 7.6 For AM alignment use dummy antenna, see fig. 4.

Attention! When aligning the MW and LW pre. circ. on the waveband switch the conversion switch, fig. 3, must be switched in direction of the arrow.

- 7.7 Before starting the AM-IF alignment turn out core of the wavetrapp coil L 818.
- 7.8 After IF alignment, the AM-IF wavetrapp L 818 is re-aligned to min. voltage.

8 FM Alignment

- 8.1 Cut out automatic frequency control by pressing AFC button.
- 8.2 For FM alignment connect VM ($R_i \geq 50 \text{ k}\Omega/\text{V}$) in parallel to C 959 <6> fig. 11.
- 8.3 Follow alignment sequence carefully.
- 8.4 Repeat alignment until no further improvement can be obtained.

Lage der Abgleichpunkte / Position of Alignment Points

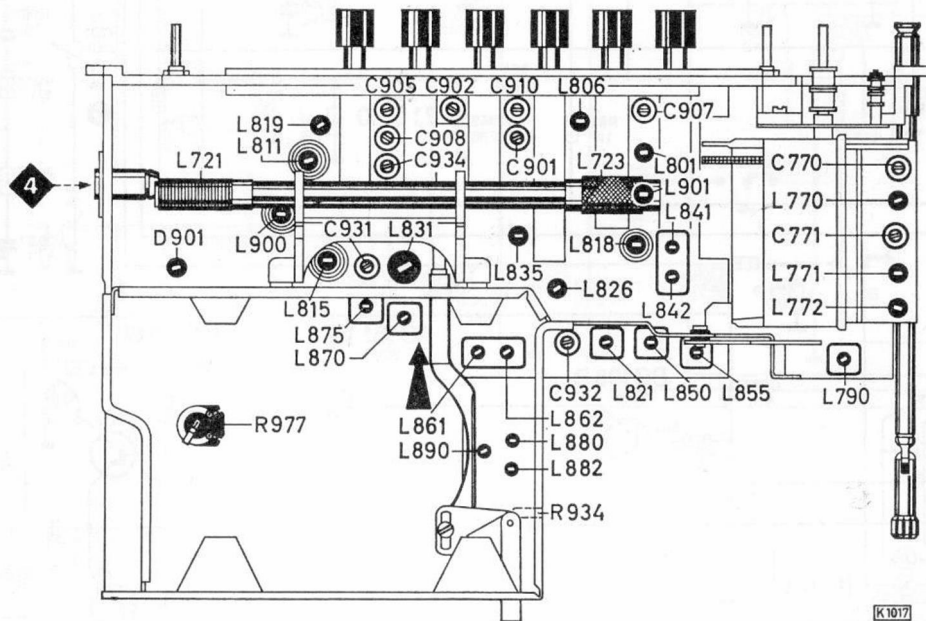

Fig. 3

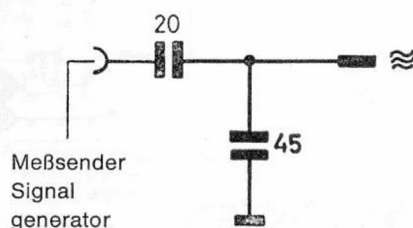

Fig. 4

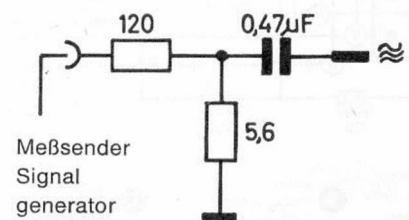

Fig. 5

Ableichtabelle

Alignment Table

		Wellenbereiche:				Wavebands:	
U	87,4 - 104 MHz	=	3,43 - 2,88 m	FM	87,4 - 104 MHz	=	3,43 - 2,88 m
K1	11,6 - 15,6 MHz	=	25,8 - 19,2 m	SW1	11,6 - 15,6 MHz	=	25,8 - 19,2 m
K2	5,9 - 9,8 MHz	=	51 - 31 m	SW2	5,9 - 9,8 MHz	=	51 - 31 m
M	515 - 1620 kHz	=	584 - 185 m	MW	515 - 1620 kHz	=	584 - 185 m
EU	1400 - 1620 kHz	=	215 - 185 m	EU	1400 - 1620 kHz	=	215 - 185 m
L	148 - 285 kHz	=	2027 - 1053 m	LW	147 - 285 kHz	=	2027 - 1053 m

Bereich Waveband	Meßsender Sign. Gen.	MHz	Skalenzeiger Pointer	1) Abgleichelemente Trimming points		HF-Empfindlichkeit bezogen bei AM auf 50 mW Ausgangslstg.; FM auf 0,5 V Ratiospannung RF sensitivity on AM for 50 mW output; FM for 0.5 V ratio voltage
	über Spannungsteiler via voltage divider Fig. 5					ab Basis/from base V 901
M (ZF / IF)	ab Antennenanschluß from antenna connection <4> Fig. 3	0,46 2) (0,452)	1600	L 890, L 875, L 870, L 855, L 850 auf Maximum / to maximum		ca./approx. 50 µV
	über künstl. Antenne via dummy antenna Fig. 4			Oszillator Oscillator	Vorkreis Pre. circ.	ab Antennenanschluß <4> from antenna connection <4> Fig. 4
M	ab Punkt from point (36)	0,59	590	L 831	L 811	ca./approx. 10 µV
		1,5	1500	C 931	C 908	ca./approx. 10 µV
L		0,16	160	L 835	L 815	ca./approx. 25 µV
		0,25	250	—	C 910	ca./approx. 15 µV
3) EU (+M)	Antenne antenna <4>	1,5	1500	C 934	C 905	ca./approx. 10 µV
K2		6,25	6,25	L 826	L 806	ca./approx. 5 µV
		9,6	9,6	C 932	C 907	ca./approx. 6 µV
K1		11,8	11,8	L 821	L 801	ca./approx. 8 µV
Ferritantenne/Ferrite Antenna						
M	4) Koppelspule coupling coil	0,59	590	L 720 Versch. auf max./shift to max.		
		1,5	1500	C 902		
L		0,16	160	L 722 Versch. auf max./shift to max.		
		0,25	250	C 901		
über Spannungsteiler/via voltage divider = 10:1						
U (ZF / IF)	über 100 pF an <5> via 100 pF to <5> Fig. 6	10,7	104	L 882, L 880, L 862, L 861, L 842, L 841, L 790, L 772 auf max. Ratiospannung to max. ratio voltage 5) R 934 auf/to min. Outputmeter		ab Basis from base V 900 ca./approx. 0,5 mV
	über 60 Ω Kanal via 60 Ω cable			Oszillator Oscillator	Zwischenkreis Int. circ.	ab Antennenanschluß <4> from antenna connection <4> Fig. 3
U	Antenne/antenna <4> Fig. 3	88	88	L 771	L 770	ca./approx. 2 µV
		102	102	C 771	C 770	
Q (K1 + U)	Tongenerator AF generator R _i = 10 kΩ	1000 Hz	Sopranregler „hell“, Bassregler „dunkel“ Treble control: "treble", bass control: "bass"		ab R 703, Abgangspunkt <21> ca. 8 mV from R 703, tie point <21> approx. 8 mV	

1) Kernstellung immer 1. Maximum.

2) Bei Geräten mit besonderer Kennzeichnung AM ZF 452 kHz = 0,452 MHz.

3) Taste „EU“ (Mittelwellen-Europabereich) zusammen mit Taste „M“ drücken.

4) Koppelspule, ca. 20 Windungen, 6 cm Durchmesser, an das Meßsenderkabel anschließen und in die Nähe des Ferritstabes bringen. Abgleich nach der Abgleichtabelle. **Achtung!** Der Umschalter muß in Ruhestellung bleiben.

5) Ein AM-Signal, 400 Hz, 30% moduliert, soll eine Ratiospannung von 1,4 V erzeugen. Dann mit R 934 ein Spannungsminimum am Outputmeter einstellen, Fig. 3.

1) The core is turned to the 1st maximum.

2) For sets with special indication IF AM 452 kHz = 0.452 MHz.

3) Press button "EU" (MW-Europe band) together with button "M".

4) Connect coupling coil, approx. 20 wdgs., 2.36" Ø to cable of signal generator and approach the coil to ferrite antenna. Align according to alignment table.

Attention! The conversion switch must be in home position.

5) An AM signal, 400 Hz, 30% modulated, must produce a ratio voltage of 1.4 V. Adjust a voltage minimum at the outputmeter by means of R 934, see fig. 3.