

BLAUPUNKT 83/84

Autoradio/Autohifi

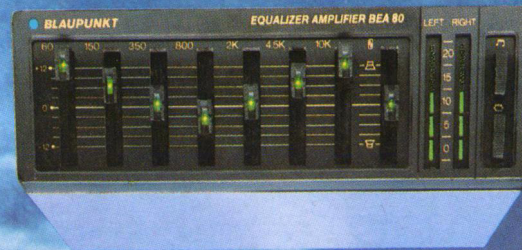

Blaupunkt 83/84: das Programm. Autoradio, Autostereo, Autohifi – die ganze Fülle faszinierender Technik, damit das Fahren Freude macht.

Die Leistung entscheidet, wenn Sie das Sounderlebnis wollen. Auf die Technik kommt es an, wenn Ihnen mehr Sicherheit durch Information wichtig ist. Denn Hören beim Fahren stellt besondere Anforderungen. Blaupunkt hat auf diese Ansprüche die individuelle Antwort: das Programm 83/84.

Blaupunkt bietet Autoradios in Mono- und Stereo-Technik. Blaupunkt hat Cassetten-Autoradios und Klangkomponenten für Autohifi. Blaupunkt präsentiert Zusatzverstärker und Equalizer. Blaupunkt steht für Autolautsprecher in vielen Klassen, für jede Einbausituation, für alle Klangerwartungen. Nicht zuletzt: Blaupunkt hat das System, das Ihre Forderungen von heute erfüllt und offen bleibt für Ihre Ansprüche von morgen. Weil es vorbereitet ist auf mehr Klang, mehr Leistung, mehr Möglichkeiten – weil es mit Ihren Wünschen wachsen kann. Blaupunkt, das ist Unterhaltungs- und Informationselektronik für alle Wünsche: ausgereifte Technik, attraktives Design, sinnvoller Komfort – von der Einzelkomponente bis zum umfassenden Autohifi-System. Blaupunkt ist Faszination durch Technik.

**Blaupunkt:
Zukunft eingebaut.**

Was steht wo?

Alles über **Blaupunkt Autolautsprecher** finden Sie auf den **Seiten 30–39**.



Über **Blaupunkt Zusatzverstärker und Equalizer** informieren wir Sie von **Seite 26 bis Seite 29**.

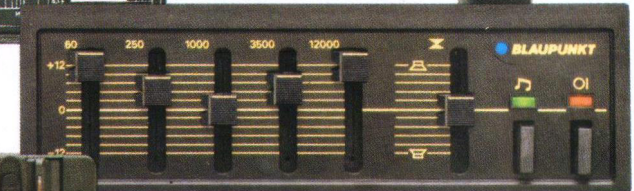
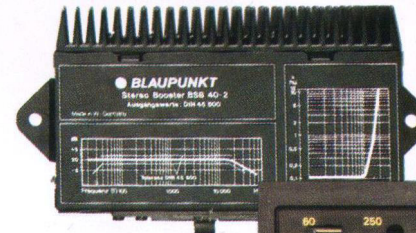

Das große Angebot an **Autoradios und Cassetten-Kombinationen** haben wir auf den **Seiten 8–25** zusammengestellt.

Wissenswertes zu Konzept und Details, zu Leistung und Einsatzmöglichkeiten von Blaupunkt Autoradio-Technik der Generation erfahren Sie auf den Einleitungsseiten zu unseren Produktgruppen. Und schließlich: Auf den Seiten 44/45 gibt es Information pur. Im Blaupunkt Lexikon für Autoradio, Autostereo, Autohifi.

Wir wünschen viel Vorfreude.



Ihre **Bosch Autoantenne** können Sie auf **Seite 43** auswählen.

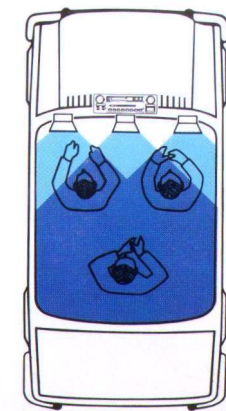

Das neue **Blaupunkt Multi-Stereo-System** präsentieren wir auf den **Seiten 40–41**.

Bei Empfehlungen werden wir immer gleich persönlich. Welcher Typ sind Sie?

Der Blaupunkt Entscheidungshelfer.

Einen Prospekt wie diesen kann man auf ganz unterschiedliche Weise nutzen.

Vielleicht ist es am zweckmäßigsten, Sie studieren ihn von der ersten bis zur letzten Seite. Sehen sich an, was es Neues (und Bewährtes) an Blaupunkt Autoradio, Autohifi, Autoakustik gibt. Lassen sich faszinieren und anregen von den vielfältigen Möglichkeiten, die moderne Elektronik Ihnen bietet. Markieren sich das, was sie besonders interessiert. Dann haben Sie schließlich mit Sicherheit alle Voraussetzungen für eine überlegte Entscheidung. Für Ihr System nach Maß.

Der andere Weg sieht so aus: Sie wissen, was Sie wollen. Weil Sie aus Erfahrung wissen, wie Ihre Interessen sind. Dann können Sie sich von vornherein vor allem auf die Geräte konzentrieren, die zu Ihrem „Autoradio-Typ“ passen.

Dazu haben wir diesen Entscheidungshelfer zusammengestellt. Wichtig dabei ist: Der gibt Empfehlungen und nicht mehr!

Stellen Sie also fest, welcher „Autoradio-Typ“ Sie sind. Vielleicht fällt Ihnen Ihre Entscheidung dann ein wenig leichter.

**Blaupunkt.
Klang nach Maß in Ihren
Wagen!**



Typ A

„Ich brauche ein gutes Autoradio, das mich zuverlässig informiert und für Unterhaltung sorgt. Aktuelle Verkehrsmeldungen, Nachrichten, Musik vom Sender - das ist es, was ich hören will. Cassetten? Ich glaube, die lägen bei mir doch nur rum.“
Erkennen Sie sich wieder? Dann empfehlen wir Ihnen, sich zunächst einmal auf die Seiten 23-25 zu konzentrieren.

Das leistungsstarke Autoradio:

Frankfurt SM 21	Seite	23
ACR 931	Seite	23
Nürnberg M 11	Seite	24
Ludwigshafen 12	Seite	25

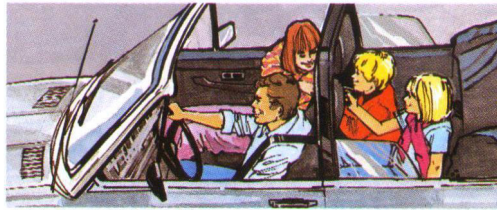

Typ B

„Also, wenn ich ehrlich bin: Am wichtigsten ist für mich der Rundfunk. Nicht nur wegen der aktuellen Information, gerade auf langen Fahrten brauche ich Musik. Aber genau das ist auch der Grund, warum ich ein Autoradio mit Cassettenteil wähle. Beides natürlich in Stereo.“
Ist das Ihre Meinung? Dann sehen Sie sich die Seiten 16/17 und 21-22 an.

Die Vollstereo-Kombination:

Heidelberg SM 21	Seite	16/17
Essen 21	Seite	21
Madrid	Seite	22
Mannheim 23	Seite	22

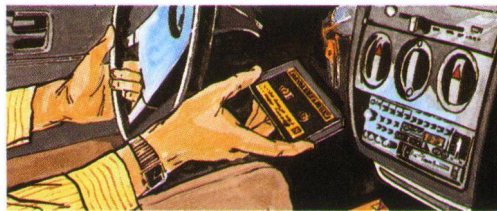

Typ C

„Manchmal lege ich eine Cassette ein, noch bevor ich den Zündschlüssel drehe. Musik hören, das ist für mich das Schönste am Autofahren. Daß ich außerdem noch ständig aktuell informiert werde - umso besser.“
Denken Sie auch so? Auf den Seiten 18-20 können Sie finden, was Sie suchen.

Die Soundklasse:

Coburg MR 23	Seite	18/19
Düsseldorf R 23	Seite	20



Typ D

„Ich weiß nicht, was mir mehr Spaß macht: Sound und Informationen - oder die unglaubliche Präzision, mit der so ein elektronisches System arbeitet. Perfekte Technik fasziniert mich, und das bestimmt meine Entscheidung.“
Ihre auch? Unsere Vorschläge finden Sie auf den Seiten 10-15.

Die Digitalen:

Bamberg SQR 83	Seite	10/11
Köln SQR 23	Seite	10/11
Bremen SQR 32	Seite	12/13
Hamburg SQM 23	Seite	14/15



Typ E

„Ich bin ein ‚Berliner‘. In puncto Autohifi heißt das ganz einfach, daß Kompromisse nicht meine Sache sind. Meine Ansprüche lassen sich deshalb auf eine kurze Formel bringen: Ich will das Beste.“
Sind Sie ein ‚Berliner‘? Dann gibt es für Sie nur eine Entscheidung.

Das Autoradio, das denkt. Und sagt, was es denkt:

Berlin IQR 83 mit PCI-System	Seite	6-9
------------------------------	-------	-----

Hören beim Fahren stellt der Technik besondere Aufgaben. Blaupunkt hat dafür besondere Lösungen. Vom Konzept bis ins Detail.

Die Praxis ist unerbittlich. Wer in Deutschland Autoradios baut, braucht die Entwicklungskraft des Spezialisten. Denn Deutschlands Autofahrer brauchen die besten Autoradios der Welt.

Das hat ganz einfache Gründe. Nirgendwo sonst liegen die Sender so dicht beieinander wie in Mitteleuropa. Nirgendwo sonst kommt es deshalb so entscheidend auf Trennschärfe an. Außerdem: In den Ballungsräumen und im Gebirge können sich die Empfangsbedingungen beim Fahren sehr rasch ändern. Das fordert viel Aufwand beim Empfänger.

Schließlich: Deutschlands Autofahrer wollen informiert sein. Nirgendwo sonst gibt es ein so dichtes Netz von Sendern mit regelmäßigen Verkehrsinformationen. Blaupunkt hat beigetragen, die Grundlagen zu schaffen – Blaupunkt ARI® ist deshalb zur Formel für Sicherheit durch Information geworden. In der Bundesrepublik Deutschland, in Mitteleuropa und jetzt auch in den USA.

Mehr Technik für mehr Spaß am Fahren.

Information ist die eine Seite moderner Blaupunkt Elektronik fürs Auto. Klang ist die andere – mehr Unterhaltung, mehr Erleben, mehr Spaß am Fahren! Das verlangt nicht allein besondere Lösungen der Konstruktion, das fordert zugleich ein breites Angebot spezieller Klangkomponenten. Weil jedes Fahrzeug seine Ansprüche stellt. Und weil Ihre Ansprüche individuell sind.

Dafür steht Blaupunkt: ein breites Angebot an Klangkomponenten, jede von ihnen ein Beispiel für die überlegte Umsetzung von Technik in Klang.

Ins Auto konstruiert.

Das sind die Ansprüche: Sicherheit durch Information, Faszination durch Klang,

Leistung ohne Kompromisse – unter den besonderen Bedingungen des Hörens beim Fahren! Blaupunkt hat die umfassende Antwort, überzeugend vom Konzept bis ins Detail. Durch Technik, die ins Auto konstruiert ist.

Was wir meinen, wenn wir sagen: beispielhaft funktionell.

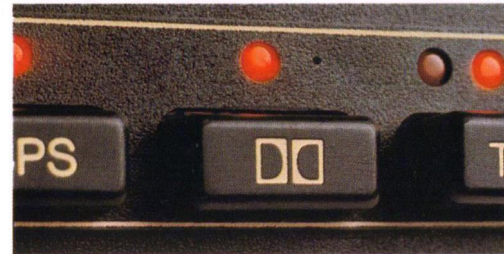

Dolby®-System. Wenn Sie Ihre Ansprüche an Heimhifi mit ins Auto nehmen wollen, ist ein Dolby®-Cassetten-deck von Blaupunkt eine gute Empfehlung. Das weltweit bewährte System zur Rauschunterdrückung trägt bei, das Beste aus Ihren Cassetten zu machen: faszinierenden Klang.



Autoreverse. Die Komfortklasse in der Klangklasse. Autoreverse ist die Technik, die das Cassettenum-drehen überflüssig macht. Weil das Laufwerk am Cassettenende automatisch auf die andere Spur umschaltet. Aber natürlich können Sie auch an jeder beliebigen Bandstelle umschalten. Einfach per Taste.

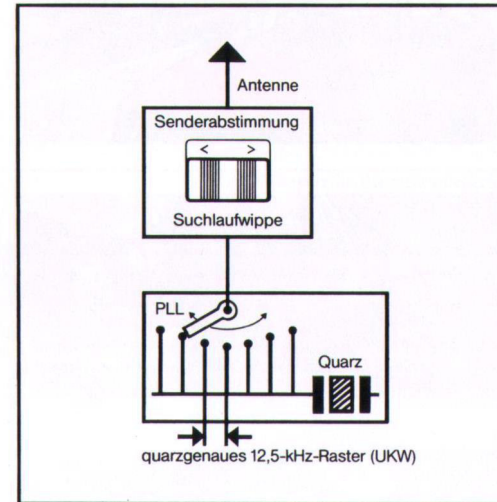

PLL-Abstimmssystem. Das technologische Plus der digitalen Blaupunkt Klasse: Ein elektronisches Abstimmssystem (QTS) stellt Sender quatzgenau ein und hält sie quatzstabil fest, die numerische Anzeige meldet die gewählte Frequenz. Alle Voraussetzungen für bestmögliche Empfangsqualität und sichere Sender-identifizierung.

Ausgangsleistung. Hohe Ausgangsleistung ist viel mehr als die Möglichkeit zu einem hohen Schallpegel. Viel Kraft schafft vor allem große Reserven – und damit die Voraussetzungen, Leistung souverän in Klang umzusetzen. Dynamisch, ohne Verzerrungen, bei vollen Bässen und kristallklaren Höhen auch in den Impulspitzen. Jeder Blaupunkt hat deshalb von Haus aus starke Ausgangsleistung. Und die Möglichkeit, sie durch zusätzliche Booster oder Amplifier sinnvoll zu steigern.

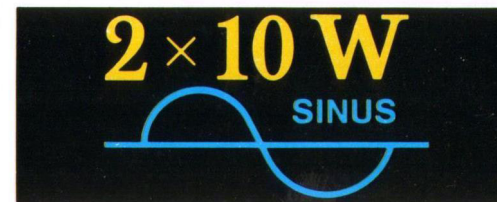

Cassetten-suchlauf. Komfort im Sinne der Sicherheit! CPS heißt Cassette Programme Search und bedeutet, daß Sie Ihr Musikprogramm von der Cassette noch besser nach Wunsch abrufen können. Auf Tastendruck wird das Band bis zum nächsten Titel vor- oder zum Beginn des gerade beendeten zurückgespult. Die Umschaltung auf Wiedergabe erfolgt automatisch.



Automatische Lautstärkeregelung. Das Fahrzeug-Innengeräusch ändert sich ständig – und damit die Hörbedingungen. Durch die AVC, die Automatic Volume Control, wird die eingestellte Lautstärke von Rundfunk oder Cassette ständig automatisch nachregelt. Präziser, schneller und sicherer, als es von Hand möglich wäre.

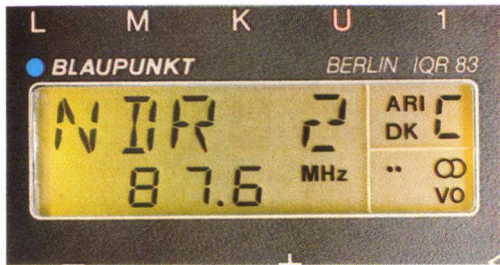

Komplettinformation auf einen Blick. Dies ist das LC-Display des Berlin IQR 83 mit PCI-System. Ein Informations-System ganz neuer Art. Mit alphanumerischer Anzeige von Senderfrequenz und Sendernamen, mit Angabe des eingestellten Verkehrsbereichs, mit Darstellung von Suchlauf-Empfindlichkeit und Programmart (Stereo) – und schließlich sogar mit Information über ein- oder ausgeschaltete Sprachausgabe. Technik auf einer hohen Stufe der Vollkommenheit.



Bandsorten-Umschalter. Je besser die Abstimmung auf das technisch Mögliche, desto eindrucksvoller das Ergebnis. Und das heißt Klang. Blaupunkt Cassetten-Autoradios der Oberklasse haben deshalb einen Bandsorten-Umschalter für die normgerechte Wiedergabe von CrO₂- und Metal-Cassetten. Was das heißt, können Sie hören.



Transfektiv-Display. Neuer Weg der Anzeigetechnik: das farbige LC-Display des Blaupunkt Hamburg SQM 23. Auffallend kontrastreich, gut ablesbar aus jedem Blickwinkel und auch bei starkem Sonnenlicht deutlich in allen Details. Für noch bessere Funktionskontrolle bei Tag und Nacht.

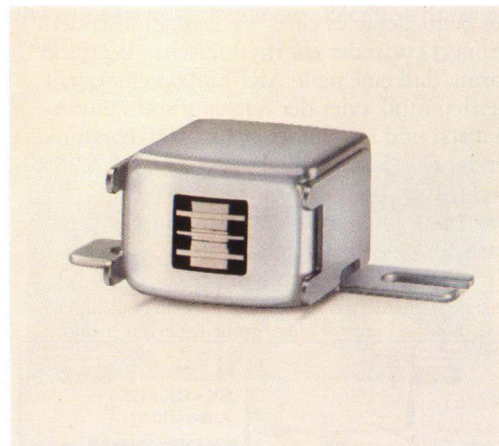

Hochleistungs-Tonköpfe. Der Tonkopf des Cassetten-decks ist mitentscheidend für die Wiedergabequalität. Blaupunkt verwendet Hard-Permalloy- und Sendust-Tonköpfe. Das sichert einen großen Übertragungsbereich bei langer Lebensdauer.

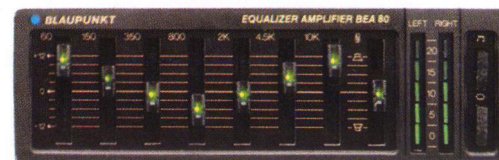

Klangsteuerung. Blaupunkt Autohifi ist ein Klangsystem, das mit Ihren Ansprüchen wachsen kann. Zum Beispiel: mehr Möglichkeiten der Klangsteuerung durch einen zusätzlichen Equalizer. Mit dem Equalizer/Amplifier BEA 80 lassen sich 7 Frequenzbereiche getrennt regeln. Exakt nach Ihrem Höreindruck und nach den individuellen Erfordernissen der Fahrzeugakustik.



Autolautsprecher-Systeme. Für viele Ansprüche, für unterschiedliche Bedingungen der Fahrzeugakustik, auch für schwierige Einbausituationen die richtigen Autolautsprecher – dafür steht Blaupunkt. Dies ist der SL 1640 aus der Serie Blue Magic. Im Sound so faszinierend wie im Design. Wir sprechen von akustischer und optischer Abstimmung auf den Innenraum. Oder kürzer: von Autohifi zum Hören und Sehen.

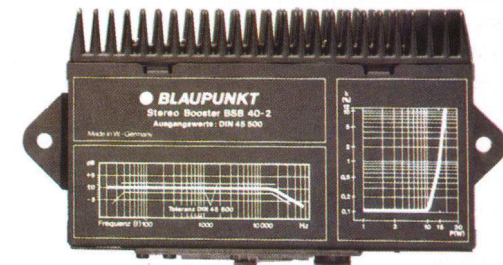

Leistungssteigerung. Mit einem Blaupunkt Zusatzverstärker – wenn Sie wollen, kombiniert mit einem Equalizer – können Sie die Ausgangsleistung Ihres Autohifi-Systems nach Wunsch steigern. Nicht nur für immer mehr Power, sondern vor allem für immer mehr Faszination durch Klang unter allen Hörbedingungen.



Blaupunkt Nachtdesign®. Funktionalität durch Licht. Blaupunkt Nachtdesign® heißt: Alle Funktions- und Anzeigeelemente sind blendfrei beleuchtet. Das erleichtert die exakte Bedienung, schafft schnelle Übersicht. Und macht das Fahren bei Dunkelheit sichtbar sicherer.

PCI-System: elektronische Intelligenz der neuen Generation.

Moderne Autoradiotechnik hat in vielen Details ein erstaunliches Maß an Perfektion erreicht. Es war Zeit, konzeptionell neue Lösungen zu entwickeln. Blaupunkt hat die Konsequenzen gezogen. Mit Computer-Technologie, die so vollkommen ist, daß sie das Autoradio zugleich faszinierend leistungsfähig – und seine Bedienung vollkommen einfach macht. Dafür steht das PCI-System. Blaupunkt erreicht damit eine nach ihren Leistungs- und Ausstattungsmerkmalen bislang weltweit unerreichte Stufe der Unterhaltungselektronik für das Automobil.



Das PCI-Prinzip: Speicher mit Daten und Namen.

Das Herz des PCI-Systems ist der elektronische Speicher. Sein Speicherbereich umfaßt alle Kenndaten aller UKW-Verkehrsfunksender (Frequenz, ARI-Senderkennung, ARI-Bereichskennung), dazu die Frequenzen aller anderen in Deutschland, Österreich, Luxemburg und in der Schweiz zu empfangenden UKW-Sender: etwa 1000 Daten, ab Werk komplett programmiert. Diese elektronisch auswertbare Datenbank gibt einem Autoradio mit PCI-System faszinierende, grundsätzlich neue Leistungsmerkmale.

Hören beim Fahren: Gerade die ganz gewöhnlichen Probleme verlangen manchmal ganz ungewöhnliche Lösungen.

Radiowellen unterliegen einfachen Naturgesetzen. Das macht den UKW-Empfang manchmal schwierig.

Ein glasklar zu hörendes UKW-Programm kann seine Empfangsqualität total verändern. Wenn sich plötzlich Hindernisse zwischen Sender und Empfänger befinden. Da genügt unter Umständen ein Hügel. Abhilfe ist im Grunde leicht: Umschalten auf den an Ihrem Standort am besten zu empfangenden Sender desselben Programms. Nur – wissen Sie dessen Frequenz? Das PCI-System weiß sie. Und stellt sie elektronisch zuverlässig ein. Per Best-Station-Taste.

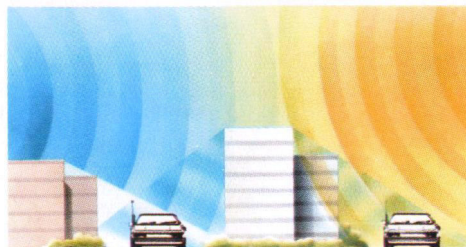

Schlimm, was manche Hochhausfront aus einem Vivaldi-Konzert macht. Oder aus einem Beatle-Titel.

Auch in Sendernähe kann es hörbare Qualitätsschwankungen geben. Denn Feldstärke ist nur ein Kriterium für guten Empfang. Das macht sich bemerkbar, wenn Sie in der Nähe eines Senders und zugleich in der Nähe eines Hochhauses Rundfunk hören. Dann ist es möglich, daß Sie diesen Sender empfangen – und zusätzlich seine Reflexionen. Hier gilt: Ausweichen auf einen möglicherweise schwächer, dafür besser zu empfangenden Sender. Das PCI-System findet ihn. Per Taste. Weil PCI weiß, daß Feldstärke nicht gleich Empfangsqualität ist.

Den richtigen Weg finden Sie auf jeder Straßenkarte. Den richtigen Sender zu finden, ist schon schwieriger.

Wenn Sie von Flensburg nach Salzburg fahren und dabei regelmäßig über die Verkehrslage informiert werden wollen, müssen Sie an Ihrem Autoradio gut 20mal neue Frequenzen einstellen. Das ist selbst bei Richtgeschwindigkeit nicht immer unproblematisch. Und ein bißchen lästig ist es auch. So arbeitet das PCI-System: Jeder per Suchlauf eingestellte UKW-Sender wird identifiziert und immer wieder auf die im jeweiligen Fahrbereich am besten zu empfangende Frequenz abgestimmt. Per Taste.



Das Autoradio, das denkt. Und sagt, was es denkt.

Blaupunkt Berlin IQR 83.

Autostereo-Anlage im Komponenten-System: Trennung von Rundfunkteil, Cassettendeck, Verstärker – Abruf und Kontrolle aller Funktionen des Rundfunkteils über separates Bediendisplay auf Schwanenhals • Weltweit neue Leistungsmerkmale durch konsequenten Einsatz von Mikroelektronik • Senderidentifizierung von UKW-Program-

men • Alphanumerisches LC-Display • Best-Station-Taste • Sprachsynthesizer • 16 Speicherplätze • Sendersuchlauf • ARI-Ausstattung mit aktiver Anwahl des Verkehrsbereichs • Cassettenteil mit Autoreverse-Laufwerk • Cassetten-Suchlauf (CPS) • Dolby®-NR-System • Sendust-Tonkopf • Automatische Lautstärkeregelung • 4 x 20 Watt (Musik).
Bestell-Nr.: 7 641 997 010



Technische Informationen

PCI-Teil. Senderidentifizierung von UKW-Programmen in der Bundesrepublik Deutschland, in der Schweiz, in Österreich und Luxemburg • Alphanumerisches LC-Display für Sender- und Frequenzanzeige • Empfangsoptimierung durch Best-Station-Taste.

Sprachsynthesizer. Ansage von Sendern, Informationen zur Sendercharakteristik, Rückmeldungen als Funktionskontrolle.

Rundfunkteil. 4 Wellenbereiche: UKW-Stereo, MW, LW, KW • 16 Programmspeicherplätze • Hohe Abstimmpräzision durch PLL-Frequenzsynthesizer (QTS), Abstimmraster 12,5 kHz (UKW) • Sendersuchlauf in beide Richtungen • Last-Station-Memory • Alphanumerische LCD-Anzeige für Frequenz und Sender • Digital Frequency Control (DFC) • Stereo/Mono-Umschaltung.

Cassettenteil. Stereo-Wiedergabe • Autoreverse-Laufwerk: automatische Spurumschaltung am Band-Ende • CPS (Cassette Programme Search): Vorlauf mit schaltbarem Automatik-Stop am nächsten Musikstück, Rücklauf mit Automatik-Stop am Anfang des zuletzt gehörten Musikstücks • Dolby®-Rauschunterdrückung • Sendust-Tonkopf • Übertragungsbereich 40–16000 Hz • Bandsortenumschaltung Fe₂O₃/CrO₂/Metal • Automatischer Cassettenausschub bei Bandlaufstörungen • Automatische Umschaltung Cassette/Rundfunk • LED-Funktionsanzeigen.

Verstärkerteil. AVC (Automatic Volume Control): automatische Lautstärkeregelung, abhängig vom Fahrgeräusch, Anzeige über LED-Kette • Frequenzgang 30–16000 Hz • Getrennte Regler für Stereo-Balance, Höhen, Bässe, Pegel, Fader • Loudness-Taste • Quadro-Endstufe mit 4 separaten Ausgängen,

Ausgangswerte nach DIN 45500 • Ausgangsleistung 4 x 20 Watt Musik.

ARI-Ausstattung. Super-Arimat • Bereichskennung (aktiv) zur bewußten Beschränkung der Empfangsmöglichkeit auf regionale Sender mit regelmäßigen Verkehrsmeldungen • DK-Stummschaltung • Cassettenstop bei Verkehrsdurchsagen • Automatischer Suchlauf-Start im DK-Betrieb bei Verlassen des Sendebereichs.

Anschlüsse. 4 Lautsprecher • Automatik-Antenne.

Die Funktion Senderidentifizierung. Der elektronische Speicher des Berlin IQR 83 enthält die Frequenzen und Kenninformationen aller UKW-Sender in der Bundesrepublik Deutschland, in Österreich, in der

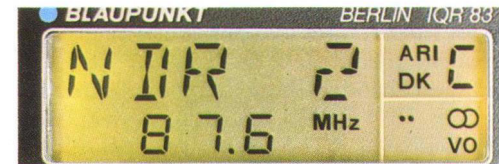

Schweiz und in Luxemburg. Etwa 1000 Daten sind ab Werk programmiert! Ein Microcomputer wertet sie für die Identifizierung aus, das Ergebnis ist deutlich sichtbar auf dem großflächigen LC-Display.

Die Funktion Sprache. Die direkte Form der Kommunikation mit der Technik: Der Sprachsynthesizer meldet, was die Elektronik steuert. Jeder Sender



wird mit seinem Namen angesagt – mit digital aufbereiteter, natürlich modulierter Stimme. Darüber hinaus erfolgen gesprochene Informationen zur Sendercharakteristik („Kein ARI-Sender“) und Quittierungen. Die Sprachausgabe ist ein- und ausschaltbar.

Die Funktion Empfangsoptimierung. Jeder UKW-Sender sendet auf vielen Frequenzen. Der Berlin IQR 83 findet zu jedem identifizierten Programm die am besten zu empfangende Station – durch Computervergleich der gespeicherten Daten. Dafür genügt ein Tipp auf die Best-Station-Taste.



Automatische Lautstärkeregelung. Komfort ist Sicherheit. Durch die AVC (Automatic Volume Control) wird die eingestellte Lautstärke von Rundfunk und Cassette ständig dem Fahrzeug-Innengeräusch nachgeregelt. Das macht das Korrigieren von Hand weitgehend überflüssig.

ARI komplett. Der Berlin IQR 83 nutzt gezielt das gesamte Informationsangebot der Verkehrsfunksender. Druck auf die ARI-Taste: Der Suchlauf nimmt nur Verkehrsfunksender an. Druck auf die DK-Taste: Nur Verkehrsfunkmeldungen werden durchgestellt – auch bei Cassettenbetrieb. Druck auf die BK-Taste: Nur Verkehrsfunksender eines Bereichs (A–F) werden angenommen.

Automatische Spurumschaltung. Rangzeichen der Spitzenklasse bei Cassettendecks: Autoreverse. Am Bandende schaltet eine Automatik auf Wiedergabe der anderen Seite. Das macht das Cassettenumdrehen überflüssig. Natürlich läßt sich auch an beliebiger Stelle die Spur wechseln.

Dolby®/3fach-Bandsortenwahl. Dolby® NR ist das HiFi-bewährte Verfahren zur Minderung des Bandrauschens bei Cassettenwiedergabe, 3fach-Bandsortenwahl erlaubt die genaue Anpassung an Normal-, Chromdioxid- und Metalcassetten.

Cassettensuchlauf. Ansteuern von Musiktiteln – elektronisch schnell, bequem und sicher. Dafür steht CPS (Cassette Programme Search). Auf Tastendruck wird das Band bis zum nächsten Musikstück vor- oder zum Beginn des gerade beendeten zurückgespult und schaltet dann auf Wiedergabe um.



Für weitere Informationen über den Blaupunkt Berlin IQR 83 steht ein Spezialprospekt zur Verfügung.



UKW Stereo	MW	LW	KW	PCI	Super-ARI + Bereichskennung	Stationspeicher	Sendersuchlauf	4 x 20 W Musik 4 x 15 W Sinus	Vor-/Rücklauf rastbar	CPS + Autoreverse	Dolby®	Sendust-Tonkopf	40-16000 Hz
------------	----	----	----	-----	-----------------------------	-----------------	----------------	----------------------------------	-----------------------	-------------------	--------	-----------------	-------------



® Dolby ist ein eingetragenes Warenzeichen der Dolby Laboratories Inc.

Faszination aus Form und Funktion.

Blaupunkt Bamberg SQR 83/Köln SQR 23.

Technologisch vollendet, zukunftsorientiert in Komfort und Design • Hervorragender Rundfunkempfang durch PLL-Synthesizer mit Sendersuchlauf, 12,5 kHz-Raster (UKW) • Numerische LCD-Frequenzanzeige • Drei Wellenbereiche • Sechs Stationstasten 3fach belegbar, also 18fach-Programmspeicher • Automatic-Loudness • Hochleistungs-

Cassettenteil mit Autoreverse-Laufwerk • Musiksuchlauf (CPS) • Dolby®-Rauschunterdrückung • Bandsortenumschalter • CD-Gehäuse • Verkehrslos Super-Arimat mit Bereichskennung • **Köln SQR 23:** 2 x 10 Watt Musikleistung • **Bamberg SQR 83:** 4 x 20 Watt Musikleistung mit separater Vierkanal-Endstufe.

Bamberg SQR 83 Bestell-Nr.: 7 641 897 111
Köln SQR 23 Bestell-Nr.: 7 641 898 111



Bamberg SQR 83.

Das Konzept für Klangbewußte: Voller Klanggenuß durch separate Vierkanal-Leistungsendstufe. 4 x 20 Watt Musikleistung! Differenziert steuerbar wird die Anlage über den Balanceregler (links-rechts) und den verlustlos arbeitenden Fader. Er regelt die Schallverteilung zwischen den vorderen und rückwärtigen Lautsprechern.

Technische Informationen

Rundfunkteil. Stereo-Empfang auf UKW • UKW, MW, LW • Quartz Tuning System (QTS) mit sehr präzisiertem PLL-Frequenzsynthesizer (12,5 kHz-Feinabstimmung auf UKW) • Mikrocomputer-gesteuerter Sendersuchlauf in beide Richtungen auf allen Wellenbereichen • Zweifache Suchlauf-Empfindlichkeit • Manuelle Abstimmung für Sender-Programmierung • Numerische Frequenzanzeige (LCD) • Sechs dreifach belegbare Stationstasten (Matrixspeicher) • Last Station Memory • Stereo/Mono-Umschaltung • Getrennte Regler für Höhen und Tiefen • Stereo-Balanceregler.

Cassettenteil. Stereo-Wiedergabe • Autoreverse-Laufwerk mit automatischer Bandspurumschaltung (Cassettenwenden überflüssig) • CPS (Cassette Programme Search): Vorlauf mit schaltbarem Automatik-Stop am nächsten Musikstück, Rücklauf mit Automatik-Stop am Anfang des zuletzt gehörten Musikstücks • Automatic Loudness für vollen Klang bei jeder Lautstärke • Rastbarer schneller Vor- und Rücklauf mit Spurlogik • LED-Spuranzeige • Elektronische Bandlaufüberwachung • Automatischer Cassettenauswurf bei Bandlaufstörungen • Bandsortenumschalter von Normal auf Metal/CrO₂ • Dolby®-Rauschunterdrückung für besonders rauscharme Cassettenwiedergabe • Extrem langlebiger Sendust-Tonkopf • Besonders großer Übertragungsbereich von 40–16000 Hz.

ARI-Ausstattung. Super-Arimat mit Bereichskennung • ARI-Taste und ARI-Leuchtanzeige • Suchlauf-gesteuerte Abstimmung von ARI-Sendern bei gedrückter ARI-Taste • Automatischer Suchlauf-Start bei schwächer werdendem ARI-Sender (DK-Betrieb) • Anzeige der Bereichskennung durch LCD.

Ausgangsleistung. Köln SQR 23: 2 x 10 Watt Musik, 2 x 9 Watt Sinus.

Bamberg SQR 83: Separate Vierkanal-Leistungsendstufe • 4 x 20 Watt Musik an 4 Ohm, 4 x 15 Watt Sinus an 4 Ohm • Ausgangswerte entsprechen DIN 45500 • Integrierter, verlustlos arbeitender Fader (Überblendregler).

Anschlußmöglichkeiten. Köln SQR 23: 2 Lautsprecher • Automatik-Antenne.

Bamberg SQR 83: 4 Lautsprecher • Automatik-Antenne.

Alle Bedienelemente sind übersichtlich in Funktionsgruppen geordnet und sehr flach gehalten. Fühlhilfen führen die Finger zur gesuchten Taste: sichere Bedienung auch ohne Blickkontakt.

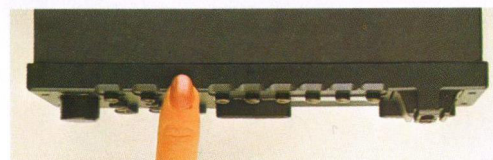

Die Alternative: der Blaupunkt Köln SQR 23. Ausgangsleistung 2 x 10 Watt (Musik).

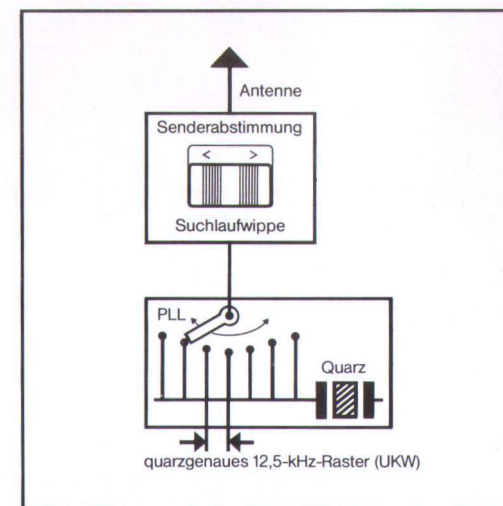

Das Abstimmkonzept für Köln SQR und Bamberg SQR: Ein Quarz-Abstimmesystem (QTS) stellt Sender quartzgenau ein, die PLL-Schaltung hält sie quartzstabil fest. Jede Minute wird die exakte Einstellung des Senders automatisch kontrolliert und bei Bedarf nachgeregelt.



UKW Stereo	MW	LW	Super-ARI + Bereichskennung	Sendersuchlauf	Stations-tipper	2 x 10 W Musik (Köln)/4 x 20 W Musik (Bamg.)	Bandsorten-Umschalter	Vor-/Rücklauf rastbar (logisch)	Autoreverse + CPS	Dolby®	Sendust-Tonkopf	40-16000 Hz
------------	----	----	-----------------------------	----------------	-----------------	--	-----------------------	---------------------------------	-------------------	--------	-----------------	-------------



® Dolby ist ein eingetragenes Warenzeichen der Dolby Laboratories Inc.

Digital und klangstark.

Blaupunkt Bremen SQR 32.

Cassetten-Autoradio in digitaler Technik und attraktiver Ausstattung • Quarzgenaue Senderabstimmung durch PLL-Synthesizer • Mikrocomputer für Sendersuchlauf in beide Richtungen, Abstimmung und Stationspeicher • Sechs doppelt belegbare Stationstasten • Drei Wellenbereiche Vierkanal-Endstufe • Integrierter Überblendregler

- Getrennte Höhen- und Tiefenregelung
- Autoreverse-Laufwerk mit logischem schnellem Vor- und Rücklauf und großem Übertragungsbereich • Dolby®-Rauschunterdrückung • CD-Gehäuse und Nachtdesign
- Verkehrslotse Super-Arimat
- 4 x 7 Watt Musikleistung.

Bestell-Nr.: 7 641 899 010

Technische Informationen

Rundfunkteil. Stereo-Empfang auf UKW • UKW, MW und LW • Quartz Tuning System (QTS) mit PLL-Synthesizer • Mikrocomputer-gesteuerter Sendersuchlauf in beide Richtungen • Manuelle Abstimmung für Sender-Programmierung • Numerische Frequenzanzeige (LED) • Sechs doppelt belegbare Stationstasten (Matrixspeicher) für elektronische Speicherung von je sechs Sendern auf UKW und MW • Last Station Memory • Stereo/Mono-Umschaltung • Getrennte Höhen- und Tiefenregelung (Regelbereich ± 12 dB) • Vierkanal-Endstufe • Integrierter Überblendregler (Fader) • Stereo-Balanceregler.

Cassettenteil. Stereo-Wiedergabe • Autoreverse-Laufwerk mit automatischer Bandspur-Umschaltung (Cassettenumdrehen überflüssig) • Bandsorten-Umschalter von Normalband auf CrO₂- und Metal-Band • Elektronische Bandlauf-Überwachung • Rastbarer schneller Vor- und Rücklauf (mit Spurlogik): Vorlauf ist immer Vorlauf, Rücklauf immer Rücklauf • Dolby®-Rauschunterdrückung für besonders rauscharme Cassettenwiedergabe • Elektronischer Cassettenausschub bei Bandlauf-Störungen • Langlebiger Hard-Permalloy-Tonkopf • Übertragungsbereich 40–15 000 Hz.

ARI-Ausstattung. Super-Arimat mit Warnton-Automatik • ARI-Taste und ARI-Leuchtanzeige • Suchlauf-gesteuerte Abstimmung von ARI-Sendern bei gedrückter ARI-Taste • Warnton bei schwächer werdendem ARI-Sender • DK-Stummschaltung • Cassettenstop bei Verkehrsdurchsagen.

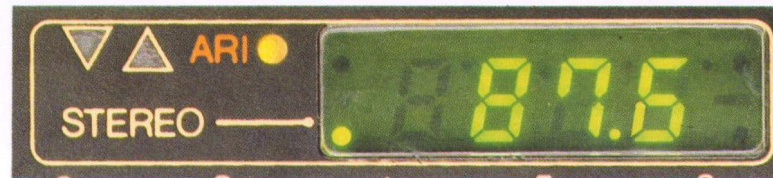

Das Display des Bremen SQR 32: Leuchtdioden für die Anzeige der Senderfrequenz, für ARI und Stereo.

Nachtdesign.

Blendfrei beleuchtete Gerätefront.

Ausgangsleistung. 4 x 7 Watt Musik, 4 x 5 Watt Sinus.

Anschlußmöglichkeiten. 4 Lautsprecher • Automatik-Antenne.

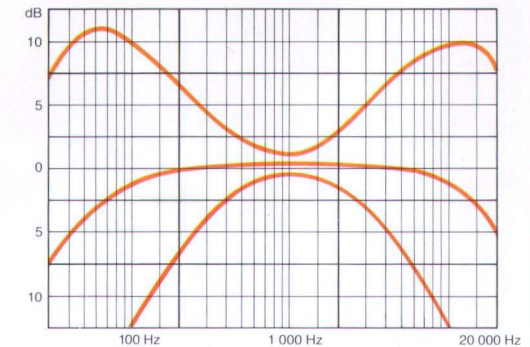

Die Regelbereiche der Höhen- und Tiefenregler.

Das Nachtdesign des Bremen SQR 32: Schriftzüge und Symbole an den Bedienelementen und die Tasten sind von innen blendfrei beleuchtet – sichere und verwechslungsfreie Bedienung auch bei Dunkelheit.



UKW Stereo	MW	LW	Super-ARI + Warnton	Sendersuchlauf	Stations-tipper	4 x 7 W Musik 4 x 5 W Sinus	Bandsorten-Umschalter	Vor-/Rücklauf rastbar (logisch)	Autoreverse	Dolby®	Hard-Permalloy-Tonkopf	40–15000 Hz
------------	----	----	---------------------	----------------	-----------------	--------------------------------	-----------------------	---------------------------------	-------------	--------	------------------------	-------------



Der Neue mit dem Farb-Display.

Blaupunkt Hamburg SQM 23.

Der Neue in der Quarzklasse: Vollstereo-Kombination mit hochpräzisem Rundfunk- und klangstarkem Cassettendeck • Funktionelles Design, besonders leichte Bedienung • Exakte Abstimmung und quarzgenaue Frequenzstabilität durch PLL-Synthesizer mit Sendersuchlauf im 12,5 kHz-Raster (UKW) • Digitale Anzeige für Frequenz und

Speicherplatz auf großflächigem, farbigem LC-Display • 2 Wellenbereiche mit je 5 Speicherplätzen • Automatic Loudness für vollen Klang bei jeder Lautstärke • Cassettendeck mit rastbarem Schnellauf (vorwärts/rückwärts) • CD-Gehäuse • Verkehrslosse Super-Arimat • Funktionalität durch CD-Gehäuse und Nachtdesign.

Bestell-Nr.: 7 643 857 010

Technische Informationen

Rundfunkteil. Stereo-Empfang auf UKW • UKW, MW • Quartz Tuning System (QTS) mit hochpräzisem PLL-Frequenzsynthesizer (12,5 kHz-Feinabstimmung auf UKW) • Mikrocomputer-gesteuerter Sendersuchlauf in beide Richtungen für UKW und MW • Suchlaufempfindlichkeit in 2 Stufen schaltbar (über Mono/Stereo-Taste) • Digitale Frequenzanzeige auf farbigem LC-Display • 5 je zweifach belegbare Stationstasten (Matrixspeicher) für UKW und MW, digitale Anzeige des gewählten Speicherplatzes im farbigen LC-Display • Last Station Memory (automatische Speicherung des zuletzt eingestellten Senders) • Mono/Stereo-Umschaltung • Kombierter Regler für Höhen und Bässe • Balanceregler mit feinrastender Mittenstellung.

Cassettenteil. Stereo-Wiedergabe • Rastbarer schneller Vor- und Rücklauf • Langlebiger Hard-Permalloy-Tonkopf • Übertragungsbereich 40–16000 Hz.

ARI-Ausstattung. Super-Arimat mit Warnton-Automatik • ARI-Taste und ARI-Leuchtanzeige • Suchlaufgesteuerte Abstimmung von ARI-Sendern bei gedrückter ARI-Taste • Anschwellender Warnton bei schwächer werdendem Empfang des ARI-Senders • DK-Stummregelung mit Cassettenstop bei Verkehrsdurchsagen.

Nachtdesign. Leichte Bedienung auch bei Dunkelheit durch blendfrei hinterleuchtete Gerätefront, Funktionsanzeigen auf farbigem, beleuchtetem LC-Display und beleuchteten Cassettenschacht.

Ausgangsleistung. 2 x 10 Watt Sinus.

Anschlußmöglichkeiten. 4 Lautsprecher (2 x 2 parallel) • Automatik-Antenne.



Neue Technik, noch leichtere Abstimmung und noch bessere Funktionskontrolle: das farbige, translektive LC-Display (TLCD) des Hamburg SQM 23. Auffällig kontrastreich, gut ablesbar aus jedem Blickwinkel und auch bei starkem Auflicht deutlich konturiert in allen Details – Information auf einen Blick. Bei Tag und Nacht.



Form im Dienst der Funktion. Je weniger Aufmerksamkeit die Bedienung verlangt, desto mehr Konzentration bleibt für die Straße.

**NACHT
DESIGN**

- UKW Stereo
- MW
- Super-ARI + Warnton
- Sendersuchlauf
- Stations-tipper
- 2 x 10 W Sinus
- Vor-/Rücklauf rastbar
- Hard-Permalloy-Tonkopf
- 40 – 16000 Hz



Erfolgsmodell.

Blaupunkt Heidelberg SM 21.

Ein Bestseller im Blaupunkt Programm: Cassetten-Autoradio mit hoher Empfangs- und Wiedergabequalität, viel sinnvollem Komfort und bedienfreundlichem Nacht-design • Mikrocomputer für präzise Senderabstimmung mit Spannungssynthesizer, Sendersuchlauf auf UKW und Speicherung von vier UKW-Sendern auf elektronischen

- Stations-Tiptasten • Drei Wellenbereiche
- Bewährtes Cassettenlaufwerk • Verkehrs- lotse Super-Arimat • CD-Gehäuse
- 2 x 10 Watt Musikleistung.

Bestell-Nr.: 7 641 751 010

Technische Informationen

Rundfunkteil. Stereo-Empfang auf UKW • UKW, MW und LW • Sendersuchlauf auf UKW in beiden Richtungen mit Automatic Muting • Elektronische Stations-Tiptasten zur Speicherung von vier UKW-Sendern • Last Station Memory • Stereo/Mono-Umschaltung • Leuchtdioden-Skala • Kombiniertes Höhen- und Tiefenregler • Stereo-Balanceregler.

Cassettenteil. Stereo-Wiedergabe • Rastbarer schneller Vor- und Rücklauf • Opto-elektronische Bandlauf-Überwachung • Automatischer Cassetten-ausschub am Bandende und bei Bandlauf-Störungen • Langlebiger Hard-Permalloy-Tonkopf • Übertragungsbereich 40–14000 Hz.

ARI-Ausstattung. Super-Arimat mit Warn-ton-Automatik • ARI-Taste und ARI-Leuchtanzeige • Suchlauf-gesteuerte Abstimmung von ARI-Sendern bei gedrückter ARI-Taste • Cassettenstop bei Verkehrsdurchsagen.

Nacht-design. Blendfrei beleuchtete Gerätefront.

Ausgangsleistung. 2 x 10 Watt Musik, 2 x 9 Watt Sinus.

Anschlußmöglichkeiten. 2 Lautsprecher (mit Überblendregler 3–4) • Automatik-Antenne.

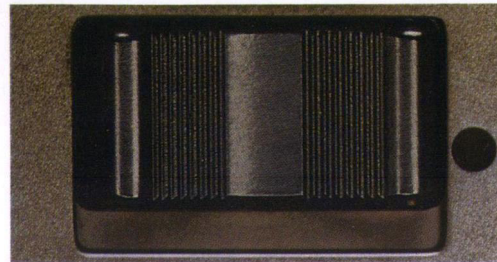

Die Wippe für den Suchlauf in beide Richtungen: Antippen genügt – schon sucht der Mikrocomputer einen neuen Sender und stimmt ihn optimal ab.

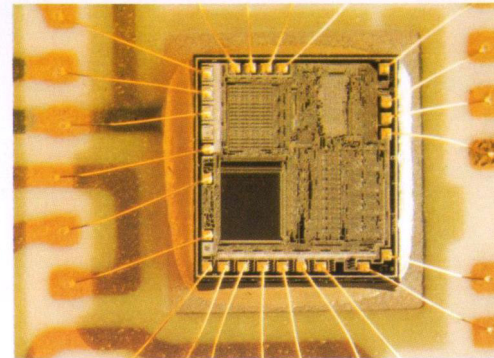

Wunderwerk Mikrocomputer. Er übernimmt die Senderabstimmung, steuert den Sendersuchlauf und speichert vier Sender auf UKW – mit elektronischer Präzision.

Unser Foto zeigt die Zentraleinheit des Mikrocomputers in ca. 15facher Vergrößerung.

Alle Bedienelemente griffgerecht, alle Kontrollelemente auf einen Blick ablesbar – Leistung, die sich sicher steuern läßt. Faszination Technik.



- UKW Stereo
- MW
- LW
- Super-ARI + Warnton
- Sendersuchlauf (UKW)
- Stations-tipper (UKW)
- 2 x 10 W Musik
2 x 9 W Sinus
- Vor-/Rücklauf rastbar
- Automatischer Cass.-Ausschub
- Hard-Permalloy-Tonkopf
- 40–14.000 Hz



Musik ins Cockpit!

Blaupunkt Coburg MR 23.

Neue Vollstereo-Kombination für Rundfunk- und Musikorientierte: leistungsstarkes Empfangsteil mit betont hochwertigem Cassetten-deck • Zwei Wellenbereiche mit Senderhand-abstimmung • 6 Speicherplätze mit Abruf über Omnimat-Tasten • Autoreverse-Casset-tendeck mit Spurlogik und farbiger Spur-anzeige • Cassettensuchlauf (System CPS)

zum schnellen Ansteuern gewünschter Titel
• Verkehrslosere Super-Arimat • CD-Gehäuse mit Nachtdesign.

Bestell-Nr.: 7 643 591 010

Technische Informationen

Rundfunkteil. Stereo-Empfang auf UKW • UKW und MW • Omnimat-Stationstasten zur Speicherung von 6 Sendern: 3 x UKW, 1 x UKW-ARI, 2 x MW • Senderhandabstimmung • Stereo/Mono-Umschaltung • Automatic Loudness für vollen Klang bei jeder Lautstärke • Kombiniertes Regler für Höhen und Bässe • Stereobalance Regler.

Cassettenteil. Stereo-Wiedergabe • Autoreverse-Laufwerk mit automatischer Bandspur-Umschaltung (Cassettenumdrehen überflüssig!) • Rastbarer schneller Vor- und Rücklauf mit Spurlogik: Vorlauf ist immer Vorlauf, Rücklauf ist immer Rücklauf • Farbige Spuranzeige • Elektronische Bandlaufüberwachung mit automatischem Cassettenausschub bei Bandlauf-Störungen • Cassettensuchlauf (Cassette Programme Search): auf Tastendruck Vorlauf des Bandes bis zum nächsten oder Rücklauf bis zum Anfang des gerade beendeten Titels – automatische Umschaltung auf Wiedergabe • db-Rauschunterdrückung (System Blaupunkt) • Langlebiger Hard-Permalloy-Tonkopf • Übertragungsbereich 40–16000 Hz.

ARI-Ausstattung. Super-Arimat mit Warnton-Automatik • Kombinierte UKW/ARI-Taste • ARI-Anzeige bei Empfang von Verkehrsfunksendern • Warnton bei schwächer werdendem Empfang des ARI-Senders • DK-Stummregelung mit einstellbarer Durchsagelautstärke von Verkehrsmeldungen • Cassettenstop bei Verkehrsdurchsagen.

Nachtdesign. Alle Anzeigen und Symbole auf der Frontblende und der Cassetten-schacht sind blendfrei beleuchtet.

Ausgangsleistung. 2 x 10 Watt Sinus.

Anschlußmöglichkeiten. 4 Lautsprecher (2 x 2 parallel) • Automatik-Antenne.



Die Komfortklasse der Klangklasse: Autoreverse. Das heißt, daß das Laufwerk am Bandende automatisch auf die andere Spur umschaltet. Cassettenumdrehen überflüssig! Und damit Sie automatisch das Richtige tun, kommt die Spurlogik dazu: Ganz gleich, welche Seite der Cassette Sie gerade abspielen – Vorlauf ist immer Vorlauf, Rücklauf ist immer Rücklauf.



CPS heißt Cassette Programme Search und bedeutet, daß Sie beim neuen Coburg gewünschte Musiktitel elektronisch schnell ansteuern. Auf Tastendruck nämlich wird das Band bis zum nächsten Musikstück vor- oder bis zum Anfang des gerade beendeten zurückgespult. Eine Automatik schaltet dann auf Wiedergabe um.



Alles, was Sie brauchen, auf einen Griff, auf einen Blick. Form im Dienst der Funktion.

**NACHT
DESIGN**

UKW
Stereo

MW

Super-ARI +
Warnton

Stations-
tasten

2 x 10 W Sinus

Vor-/Rücklauf
(logisch)

Autoreverse +
CPS

db®

Hard-Permalloy
Tonkopf

40 - 16000 Hz



UKW Stereo	MW	Super-ARI + Warnton	2 x 10 W Sinus	Bandsorten-Umschalter	Vor-/Rücklauf rastbar (logisch)	Autoreverse + CPS	db	Metal	Hard-Permalloy-Tonkopf	40–16 000 Hz
------------	----	---------------------	----------------	-----------------------	---------------------------------	-------------------	----	-------	------------------------	--------------

Blaupunkt Düsseldorf R 23.

Empfehlung für Musikorientierte: die neue Vollstereo-Kombination mit dem besonders hochwertigen Cassettenteil • Autoreverse mit Spurlogik • Cassettensuchlauf (CPS) für schnelles Ansteuern ihrer Lieblingstitel • Zwei Wellenbereiche • Verkehrslos Super-Arimat • 2 x 10 Watt Sinusleistung.

Bestell-Nr.: 7 643 590 010

CPS die schnelle Taste für Ihre Wunschtitel. Damit wird das Band bis zum nächsten Musikstück vor- oder bis zum Anfang des gerade beendeten zurückgespult. Dann schaltet eine Automatik auf Wiedergabe um.

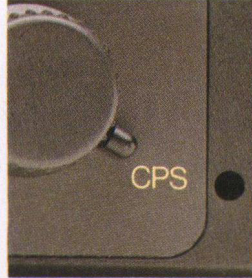

Cassettenumdrehen überflüssig! Nach Seite 1 wird automatisch auf Seite 2 umgeschaltet. Außerdem kann man natürlich an jeder beliebigen Stelle die Seiten wechseln. Per Taste.



Rangabzeichen der Top-Klasse: Das Cassettendeck des neuen Düsseldorf ist ausgelegt auch auf Metal Tape. Für noch mehr Dynamik, gesteigerte Empfindlichkeit, verbesserte Aussteuerbarkeit – für noch mehr Spaß am Sound von der Cassette.



Technische Informationen

- Rundfunkteil.** Stereo-Empfang auf UKW • UKW und MW • Stereo/Mono-Umschaltung • Automatic Loudness: voller Klang bei jeder Lautstärke • Kombiniertes Höhen- und Tiefenregler • Stereo-Balanceregler mit feinrastender Mittelstellung.
- Cassettenteil.** Stereo-Wiedergabe • Autoreverse-Laufwerk mit automatischer Bandspur-Umschaltung (Cassettenumdrehen überflüssig) • Bandsorten-Umschalter: Normal/CrO₂/Metal Tape • Cassettensuchlauf (CPS): Vorlauf mit schaltbarem Automatik-Stop am nächsten Musiktitel, Rücklauf mit Automatik-Stop am Anfang des zuletzt gehörten Musiktitels • Elektronische Bandlauf-Überwachung • Rastbarer schneller Vor- und Rücklauf mit Spurlogik: Vorlauf ist immer Vorlauf, Rücklauf ist immer Rücklauf • db-Rauschunterdrückung (System Blaupunkt) für qualitätvolle Cassettenwiedergabe • Elektronischer Cassettenausschub bei Bandlauf-Störungen • Langlebiger Hard-Permalloy-Tonkopf • Übertragungsbereich 40–16 000 Hz.
- ARI-Ausstattung.** Super-Arimat mit Warnton-Automatik • ARI-Taste und ARI-Leuchtanzeige • DK-Stimmregelung • Cassetten-Stop bei Verkehrsdurchsagen • Einstellbare Durchsage-Lautstärke.
- Ausgangsleistung.** 2 x 10 Watt Sinus.
- Anschlußmöglichkeiten.** 4 Lautsprecher (2 x 2 parallel) • Automatik-Antenne.



UKW Stereo	MW	Super-ARI + Warnton	2 x 10 W Musik 2 x 9 W Sinus	CR Stereo	Vor-/Rücklauf rastbar	Automatischer Cass.-Ausschub	db	Hard-Permalloy Tonkopf	60 - 14 000 Hz
------------	----	---------------------	---------------------------------	-----------	-----------------------	------------------------------	----	------------------------	----------------

Blaupunkt Essen 21.

Das Vollstereo-Erfolgsgerät von Blaupunkt mit bewährtem Rundfunkteil und klangvoller Cassettenwiedergabe • db-Rauschunterdrückung • Zwei Wellenbereiche • Verkehrslosse Super-Arimat • Vier Lautsprecher-Ausgänge • 2 x 10 Watt Musikleistung.

Bestell-Nr.: 7 641 052 010

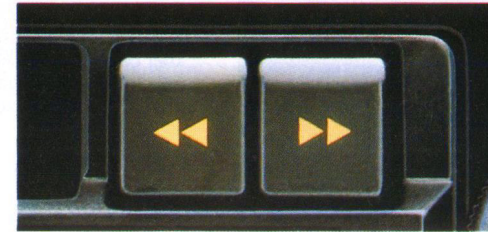

Der rastbare schnelle Vor- und Rücklauf: Ein Komfort-Kennzeichen für die meisten Blaupunkt Cassetten-Autoradios.

Technische Informationen

Rundfunkteil. Stereo-Empfang auf UKW

- UKW und MW • Kombiniertes Höhen- und Tiefenregler • Stereo-Balanceregler.

Cassettenteil. Stereo-Wiedergabe • Rastbarer schneller Vor- und Rücklauf • Automatischer Cassetteneinschub am Bandende und bei Bandlauf-Störungen • db-Rauschunterdrückung (System Blaupunkt) für rauscharme Cassettenwiedergabe • Langlebiger Hard-Permalloy-Tonkopf • Übertragungsbereich 60 - 14 000 Hz.

ARI-Ausstattung. Super-Arimat mit Warnton-Automatik • ARI-Taste und ARI-Leuchtanzeige

- Cassettenstop bei Verkehrsdurchsagen.

Ausgangsleistung. 2 x 10 Watt Musik, 2 x 9 Watt Sinus.

Anschlußmöglichkeiten. 4 Lautsprecher

- Automatik-Antenne.



UKW Stereo	MW	2 x 10 W Sinus	CR Stereo	Schneller Vorlauf rastbar	Hard-Permalloy-Tonkopf	60-12500 Hz
------------	----	----------------	-----------	---------------------------	------------------------	-------------

Blaupunkt Mannheim 23.

Empfehlung für preisbewußte Klangbewußte: die neue Blaupunkt Vollstereo-Kombination

- Empfangsteil mit 2 Wellenbereichen
- Automatic Loudness • Cassettendeck mit rastbarem Schnellauf • Verkehrslosse Super-Arimat • 2 x 10 Watt Sinusleistung.

Bestell-Nr.: 7 643 542 410

Technische Informationen

Rundfunkteil. Stereo-Empfang auf UKW

- UKW und MW • UKW-Scharfabstimmung (ETC) • Kombierter Regler für Höhen und Bässe • Automatic Loudness für vollen Klang bei jeder Lautstärke • Stereo-Balanceregler.

Cassettenteil. Stereo-Wiedergabe • Rastbarer schneller Vorlauf • Langlebiger Hard-Permalloy-Tonkopf • Separate Taste für Cassetenausschub • Übertragungsbereich 60-12500 Hz.

ARI-Ausstattung. Super-Arimat mit Auswertung der Sender- und Durchsagekennung • ARI-Anzeige beim Empfang von Verkehrsfunksendern

- Warnton-Automatik bei schwächer werdendem Empfang eines eingestellten Verkehrsfunksenders
- Cassettenstop bei Verkehrsdurchsagen und gedrückter ARI-Taste.

Ausgangsleistung. 2 x 10 Watt Sinus.

Anschlußmöglichkeiten. 2 Lautsprecher

- Automatik-Antenne.

Die Alternative: der Blaupunkt Madrid 23.

In Leistung und Ausstattung wie der Mannheim 23, aber ohne den Verkehrslosen Super-Arimat. Dafür mit erweitertem Rundfunkteil: 3 Wellenbereiche – UKW-Stereo, Mittelwelle und Langwelle.



- UKW Stereo
- MW
- LW
- KW
- Super-ARI + Warnton
- Sendersuchlauf (UKW)
- Stations-tipper (UKW)
- 2 x 10 W Sinus

Blaupunkt Frankfurt SM 21.

Komfortables Stereo-Autoradio mit moderner Technik • Mikrocomputer für präzise Senderabstimmung, Sendersuchlauf auf UKW und Speicherung von drei UKW-Sendern auf elektronischen Stations-Tiptasten • Vier Wellenbereiche • Verkehrslotse Super-Arimat • CD-Gehäuse und Nachtdesign • 2 x 10 Watt Sinusleistung.

Bestell-Nr.: 7 631 750 010

Blaupunkt Nachtdesign:
blendfrei beleuchtete Funktionsanzeigen für sichere und verwechslungsfreie Bedienung. Auch bei Dunkelheit.

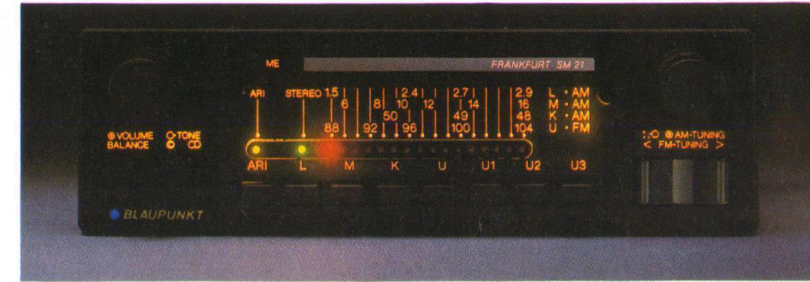

Technische Informationen

- Rundfunkteil.** Stereo-Empfang auf UKW • UKW, MW, LW und KW • Sendersuchlauf auf UKW in beide Richtungen mit Automatic Muting • Elektronische Stations-Tiptasten zum Abrufen von drei UKW-Sendern • Last Station Memory • Stereo/Mono-Umschaltung • Leuchtdioden-Skala • Kombiniertes Höhen- und Tiefenregler • Stereo-Balanceregler.
- ARI-Ausstattung.** Super-Arimat mit Warnton-Automatik • ARI-Taste und ARI-Leuchtanzeige • Suchlauf-gesteuerte Abstimmung von ARI-Sendern bei gedrückter ARI-Taste.
- Nachtdesign.** Blendfrei beleuchtete Gerätefront.
- Ausgangsleistung.** 2 x 10 Watt Sinus.
- Anschlußmöglichkeiten.** 2 Lautsprecher (mit Überblendregler 3-4) • Auto-Cassettendeck • Automatik-Antenne.

Blaupunkt ACR 931

Mit dem Cassettendeck ACR 931 kann der Frankfurt SM 21 zu einem hervorragend ausgestatteten Autohifi-System ergänzt werden.
Bestell-Nr.: 7 607 709 010



UKW	MW	LW	Super-ARI + Warnton	Stations- tasten	9 W Musik 8 W Sinus
-----	----	----	------------------------	---------------------	------------------------

Blaupunkt Nürnberg M 11.

- Das beste Mono-Autoradio von Blaupunkt
- Sechs beleuchtete Stationstasten für häufig gehörte Sender
 - Drei Wellenbereiche
 - Verkehrslosse Super-Arimat
 - 9 Watt Musikleistung.

Bestell-Nr.: 7 639 633 100

Technische Informationen

Rundfunkteil. Mono-Empfang • UKW, MW und LW • Beleuchtete Omnimat-Stationstasten zur Speicherung von sechs Sendern: 3 x UKW, 2 x MW, 1 x LW • Kombinierte Höhen- und Tiefenregelung.

ARI-Ausstattung. Super-Arimat mit Warnton-Automatik • ARI-Taste und ARI-Leuchtanzeige.

Ausgangsleistung. 9 Watt Musik, 8 Watt Sinus.

Anschlußmöglichkeiten. 2 Lautsprecher (parallel) • Auto-Cassettenrecorder • Automatik-Antenne.

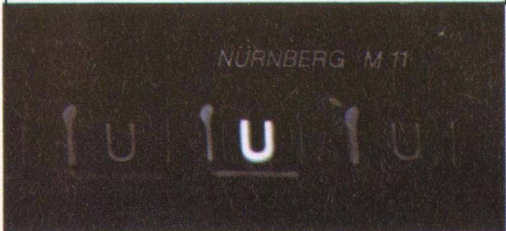

Beleuchtete Stationstasten machen das Auffinden der gespeicherten Sender bei Dunkelheit leichter.

UKW

MW

Arimat

10 W Musik
9 W Sinus

Blaupunkt Ludwigshafen 12.

Preisgünstiges Standard-Autoradio in Mono-Technik • Zweckmäßig ausgestattet und einfach zu bedienen • Zwei Wellenbereiche • Verkehrslosse Arimat • 10 Watt Musikleistung.

Bestell-Nr.: 7 632 010 010

Technische Informationen

Rundfunkteil. Mono-Empfang • UKW und MW.

ARI-Ausstattung. ARI-Taste zur Abstimmung auf Verkehrsfunksender • ARI-Leuchtanzeige.

Ausgangsleistung. • 10 Watt Musik, 9 Watt Sinus.

Anschlußmöglichkeiten. 2 Lautsprecher (parallel).

LUDWIGSHAFEN 12

U-ARI

Bei gedrückter ARI-Taste empfängt das Gerät ausschließlich Verkehrsfunksender.



Die Mehr-Musik-Komponenten. Blaupunkt-Zusatzverstärker und Equalizer.

Bevor wir weiterreden: Wenn Sie sich für ein gutes Autoradio und gute Autolautsprecher entscheiden, haben Sie die Voraussetzungen für guten Klang in Ihrem Fahrzeug. Ohne Wenn und Aber!

Blaupunkt hat dafür ein umfassendes Angebot. Und Blaupunkt kann Ihnen die Technik anbieten, die Sie brauchen, wenn Ihre Klangansprüche höher sind – oder wenn Sie sich erst später für mehr Sound beim Fahren entscheiden: für mehr Dynamik, mehr Transparenz, mehr Fülle. Für die volle Faszination, die Musik bieten kann.

Blaupunkt steht für Klangsysteme, die mit Ihren Wünschen wachsen können. Auch das ist ein Grund, warum wir sagen „Blaupunkt: Zukunft eingebaut“.

Das sind die Möglichkeiten: mehr Leistung durch Zusatzverstärker, optimale Klangsteuerung durch Equalizer. Und natürlich die abgestimmte Kombination aus beidem.

Tuning für starke Töne.

Ein Blaupunkt Zusatzverstärker (ein Booster oder Amplifier) bringt die Ausgangsleistung Ihres Autohifi-Systems auf eindrucksvolle Daten. Das ist zum einen die Voraussetzung, um Ihre Anlage kraftvoller „auszufahren“. Viel wichtiger aber ist das Plus an Klang. Reserven machen souverän. Leistung, die Sie nicht bis ins letzte beanspruchen müssen, kommt der Qualität zugute. Und sorgt für ein ausgewogenes Klangbild – transparent auch bei geringer Lautstärke, klargrein auch in den Impulsspitzen.

Finish für feine Ohren.

Ein Blaupunkt Equalizer bringt Ihnen zusätzlich die Möglichkeit, den Klang individuell auszusteuern. Durch gezieltes Anheben oder Absenken einzelner Frequenzbereiche. Das ist wichtig, weil das Klangerlebnis eine Frage der persönlichen Vorlieben ist, die Sie

beim Hören haben. Und außerdem hat jeder Fahrzeug-Innenraum seine ganz spezifischen Bedingungen der Akustik. Jetzt können Sie entscheiden: Welche Frequenzen sollen angehoben, welche abgesenkt werden? Welche der in jedem Fahrzeug anders auftretenden Überzeichnungen oder Verluste wollen Sie nach Ihrem Geschmack ausgleichen?

Klangvorteile kombiniert.

Beim Blaupunkt BEB 40, beim BEB 70 und beim BEA 80 sind diese Vorteile kombiniert: mehr Leistung, mehr Steuerungsmöglichkeiten! Und natürlich erfüllen sie die HiFi-Norm.

Blaupunkt Autohifi: ein System, das mit Ihren Wünschen wächst, das vorbereitet ist auf mehr Leistung, mehr Sound. Auf immer mehr Spaß beim Fahren. Klang ist uns jeden Aufwand wert.

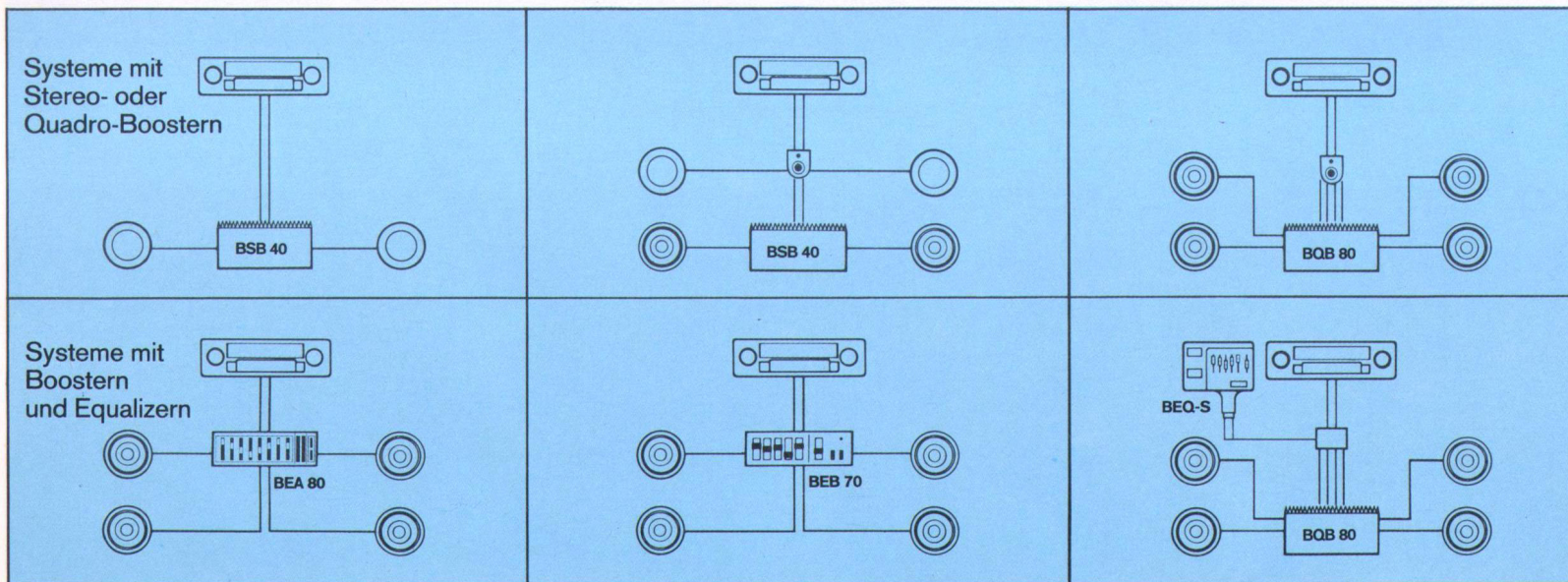

Booster

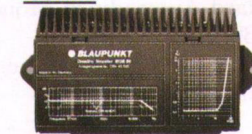

BQB 80
4 x 20 Watt Musikleistung.



BSB 40-2
2 x 20 Watt Musikleistung.

Booster/Amplifier-Equalizer



BEA 80
4 x 20 Watt Musikleistung.
7 Frequenzregelbereiche.

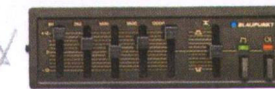

BEB 70
4 x 17,5 Watt Musikleistung.
5 Frequenzregelbereiche.



BEB 40
2 x 20 Watt Musikleistung.
5 Frequenzregelbereiche.

Equalizer



BEQ-S
5 Frequenzregelbereiche.
Flexibler Schwanenhals.



BLAUPUNKT-Komponenten. Blaupunkt-Zusatzverstärker und Equalizer.



Der BEQ-S kann mit dem BQB-80 und allen Blaupunkt-Geräten mit 4-Kanal-Leistungsendstufe betrieben werden.

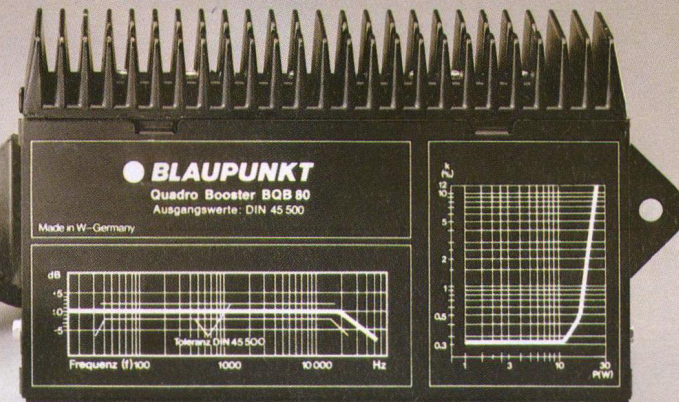
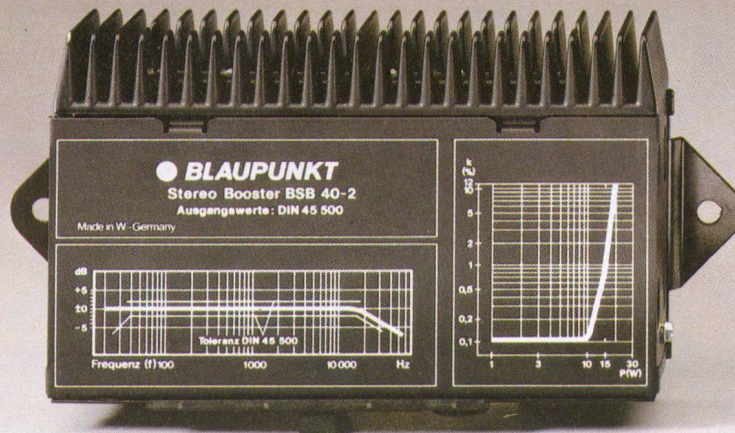

Blaupunkt BSB 40-2

Stereo-Booster mit 2 x 20 Watt Musikleistung. Zwei Lautsprecher-Ausgänge. Das Klangsystem Booster/Autoradio kann auch mit 4 Lautsprechern betrieben werden.¹⁾

Technische Daten (Ausgangswerte nach DIN 45500):

Frequenzgang: 30–16.000 Hz
Klirrfaktor: < 0,1% • Verstärkung: 8,5 dB
Übersprechdämpfung: > 50 dB
Fremdspannung: < 1 mV

Ausgangsleistung:

2 x 20 Watt (Musik), 2 x 15 Watt (Sinus)

Anschlußmöglichkeiten: 2 Lautsprecher

Abmessungen (BHT): 176 x 43 x 106 mm

¹⁾ Mit Überblendregler und Spezial-Kabelsatz können zusätzlich 2 Lautsprecher über die Endstufe des Stereo-Autoradios betrieben werden.

Blaupunkt BEQ-S

Equalizer für fünf getrennte Frequenzbereiche. Optimierte Bedienung durch biegsamen Schwanenhals.

Bedienfunktionen/Ausstattung

5 Schieberegler zur individuellen Klangeinstellung mit Mittenrastung. Integrierter Überblendregler (Fader). Ein/Aus mit LED-Betriebsanzeige. 2 beleuchtete VU-Meter (Aussteuerungsanzeigen, VU = Volume Unit). Empfindlichkeitsschalter für VU-Meter.

Technische Daten (Ausgangswerte nach DIN 45500):

Regelbare Frequenzbereiche: 60–250–1.000–3.500–12.000 Hz • Frequenzgang: 20–20.000 Hz • Klirrfaktor: 0,05% • Übersprechdämpfung: > 60 dB • Fremdspannung: 0,1 mV • Signal/Rauschabstand: > 65 dB • Klangregelbereich: ± 12 dB (für aller Regler)

Abmessungen (BHT): 107 x 76 x 47 mm.

Blaupunkt BQB 80

Vierkanal-Booster mit 4 x 20 Watt Musikleistung und vier Lautsprecher-Ausgängen. Jeder Lautsprecher wird mit voller Leistung angesteuert. Überblendregler im Lieferumfang enthalten.

Technische Daten (Ausgangswerte nach DIN 45500):

Frequenzgang: 30–16.000 Hz
Klirrfaktor: < 0,1% (f = 1 kHz, P = 4 Watt)
Verstärkung: 8,5 dB

Übersprechdämpfung: > 50 dB

Fremdspannung: < 1 mV

Ausgangsleistung:

4 x 20 Watt (Musik), 4 x 15 Watt (Sinus).

Anschlußmöglichkeiten: 4 Lautsprecher

Abmessungen (BHT): 176 x 43 x 106 mm.



Blaupunkt BEA 80

Equalizer-Amplifier mit besonders fein abgestuften Frequenzregelbereich und hoher Ausgangsleistung über 4 getrennte Endstufen – bei kompakten Maßen! Rasche Kontrolle durch nach Kanälen getrennte Leistungsanzeige mit Peak Level (schaltbar). Linear-schalter zur Aufhebung der Klangregelfunktion. Überblendregler. Blaupunkt Nacht-design: Alle Bedienelemente sind beleuchtet.

Bedienfunktionen/Ausstattung

7 feinrastende Schieberegler mit Mittenrastung zur individuellen Klangaussteuerung. Integrierter Überblendregler (Fader) zur Schallverteilung auf die vorderen und hinteren Lautsprecher. Getrennte Aussteuerungsanzeigen mit Peak Level. Lineartaste zur Aufhebung der Klangregelfunktion.

Nacht-design:

Blendfrei beleuchtete Gerätefront.

Technische Daten (Ausgangswerte nach DIN 45500):

Regelbare Frequenzbereiche:
60–150–350–800–2.000–4.500–10.000 Hz
Frequenzgang: 30–30.000 Hz
Klirrfaktor: < 0,1%
Verstärker: 8,5 dB
Fremdspannung: < 1 mV
Klangregelbereich: 12 dB (für alle Regler)

Ausgangsleistung:

4 x 16 Watt Sinus, 4 x 20 Watt Musik.

Anschlußmöglichkeiten:

4 Lautsprecher. Der BEA 80 ist anschließbar an die Lautsprecherausgänge des Gerätes oder an den Vorverstärker-Ausgang.

Abmessungen (BHT): 140 x 44 x 167 mm.



Blaupunkt BEB 70

Equalizer-Booster mit 4 x 17,5 Watt Musikleistung und vier Lautsprecher-Ausgängen. Attraktives Nacht-design.

Bedienfunktionen/Ausstattung

5 feinrastende Schieberegler zur individuellen Aussteuerung des Klangs. Integrierter Überblendregler (Fader). Taste Ein/Aus für Equalizer mit LED-Anzeige. Taste für Booster-Betrieb (Ein/Aus) mit LED-Anzeige.

Nacht-design: Blendfrei beleuchtete Gerätefront.

Technische Daten (Ausgangswerte nach DIN 45500):

Regelbare Frequenzbereiche:
60–250–1.000–3.500–12.000 Hz
Frequenzgang: 30–30.000 Hz
Klirrfaktor: 0,3%
Verstärkung: 12 dB
Fremdspannung: 1 mV
Klangregelbereich: ± 12 dB (für alle Regler)

Ausgangsleistung:

4 x 14 Watt Sinus, 4 x 17,5 Watt Musik.

Anschlußmöglichkeiten: 4 Lautsprecher.

Abmessungen (BHT): 142 x 40 x 170 mm.



Blaupunkt BEB 40

Equalizer-Booster mit 2 x 20 Watt Musikleistung und 4 Lautsprecher-Ausgängen. Schieberegler für die getrennte Aussteuerung von fünf Frequenzbereichen. Linearschalter zur Aufhebung der Klangregelfunktion. Besonders groß dimensionierter Überblendregler. Funktionelles Design bei kompakten Maßen, attraktiv in Technik und Preis!

Bedienfunktionen/Ausstattung

5 feinrastende Schieberegler mit Mittenrastung zur individuellen Klangaussteuerung. Integrierter Überblendregler (Fader) zur Schallverteilung auf die vorderen und hinteren Lautsprecher. Tasten Ein/Aus für Equalizer und Booster. Lineartaste zur Aufhebung der Klangregelfunktion.

Technische Daten (Ausgangswerte nach DIN 45500):

Regelbare Frequenzbereiche:
60–250–1.000–3.500–12.000 Hz
Frequenzgang: 20–30.000 Hz
Klirrfaktor: 0,1%
Verstärkung: 8,5 dB
Fremdspannung: 1 mV
Klangregelbereich: 12 dB (für alle Regler)

Ausgangsleistung:

2 x 15 Watt Sinus, 2 x 20 Watt Musik.

Anschlußmöglichkeiten: 4 Lautsprecher

Abmessungen (BHT): 140 x 38 x 167 mm.

Auf Ihre Klangansprüche hat Blaupunkt die ganz individuelle Antwort: das Blaupunkt Autolautsprecher-Programm.

Wieviel Klang Sie wollen, können nur Sie entscheiden. Weil Klang individuell erlebt wird. Und natürlich, weil Wünsche und Erwartungen unterschiedlich sind.

Deshalb hat Blaupunkt ein umfassendes Programm an Autoradios, Cassetten-Autoradios und Zusatzausstattung. Und deshalb bieten wir Ihnen ein großes, sorgfältig abgestuftes Autolautsprecher-Programm.

Drei Modell-Linien stehen zur Auswahl. Um genau Ihre Ausstattung zu finden, ist es wichtig zu wissen: Was und wie wollen Sie hören?

Diese Frage haben wir Autofahrern gestellt. Drei typische Antworten können Sie unten lesen. Welche könnte von Ihnen sein?



Typ A

„Sicher, ich höre auch Musik im Auto. Aber so richtig konzentrieren kann man sich da ja doch nicht. Wirklich wichtig sind für mich Nachrichten und Verkehrsmeldungen. Und die müssen auch dann deutlich zu verstehen sein, wenn ich gerade einen 30-Tonner-Diesel überhole.“

Könnte das von Ihnen sein? Wenn ja, finden Sie auf den Seiten 38-39, was Sie suchen.

Autolautsprecher der Komfort-Klasse

Seite 28-39



Typ B

„Autofahren macht mir genau so viel Spaß wie Musikhören. Und am allerschönsten ist beides zusammen. Deshalb steht in meinem Wagen das Cassetdeck nie still. Ich will Sound mit allem, was dazugehört. Und den Lautsprechern soll man ruhig ansehen, was sie können.“

Wenn Sie das auch so sehen (oder besser: hören), sollten Sie sich auf die Seiten 34-37 konzentrieren.

Autolautsprecher Blue-Magic-Line

Seite 34-37



Typ C

„Nennen Sie es Qualitätsbewußtsein oder meinerwegen Perfektionismus: Wenn schon Musik im Auto, dann ohne Kompromisse. Zu Hause ist HiFi-Qualität für mich schon lange selbstverständlich. Und in meinem Wagen erwarte ich das auch.“

Sind das Ihre Ansprüche? Dann empfehlen wir Ihnen die Seiten 32-33.

Das Blaupunkt Sound-Component-System

Seite 32-33

Die Klang-Erfahrenen.

Bevor Sie was zu hören kriegen, haben Blaupunkt Autolautsprecher schon eine ganze Menge hinter sich. Vom Reißbrett bis zum Praxistest.

Der auf Funktionalität und Komfort ausgerichtete Innenraum Ihres Autos stellt die Entwicklung richtig abgestimmter Autolautsprecher vor besondere Aufgaben.

Dabei kann der Fahrzeug-Innenraum ein idealer Platz sein, um Musik zu genießen. Weil die Klangwege kurz sind. Und weil Sie alle Möglichkeiten haben, Ihre Autohifi-Anlage nach Belieben „auszufahren“.

Nur: Dem stehen akustische Probleme besonderer Art gegenüber. Glasscheiben verursachen Schallreflexe, Polster schlucken hohe Frequenzen, Fahrgeräusche unterdrücken die Bässe. Das gilt grundsätzlich für alle Fahrzeuge – aber jedes Auto hat darüber hinaus seine besonderen Schwierigkeiten.

Wir erhören unsere Lautsprecher.

Die lassen sich mit speziellen Meßmethoden ermitteln und bei der Konstruktion der Autolautsprecher von vornherein berücksichtigen. Aber das ist nur der erste Schritt. Denn jetzt bestimmen die Praxis des Hörens und das geschulte Ohr des Spezialisten den weiteren Gang der Entwicklung.

Unsere Autoakustiker haben Erfahrung mit allen gängigen Wagentypen. Sie testen jedes Lautsprechermodell unter Realbedingungen so lange, bis alle Anforderungen erfüllt sind. Das betrifft die Klangqualität genau so wie die mechanische Belastbarkeit im harten Fahralltag.

Deshalb werden Blaupunkt Autolautsprecher vom Kopfsteinpflaster so wenig beeindruckt wie von heißen Temperaturen. Und weil sie erst am richtigen Platz richtig klingen, gibt es von Blaupunkt spezielle Einbauempfehlungen für alle wichtigen Fahrzeugtypen. Die geben

Ihrem Fachhändler zuverlässige Informationen und Ihnen die Gewißheit, wirklich zu hören, wie gut Ihr Autoradio ist.

Jedes Autohifi-System kann nur so gut sein wie seine Lautsprecher. Nehmen Sie es positiv! Sie haben alle Chancen, durch die richtige Wahl zum faszinierenden Ergebnis zu kommen: Klangfaszination mit Blaupunkt.

Blaupunkt Autolautsprecher. Die Stimmen.

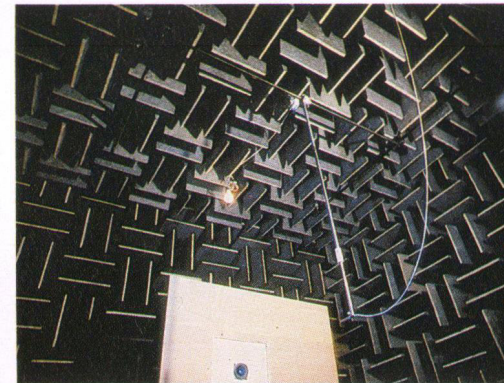
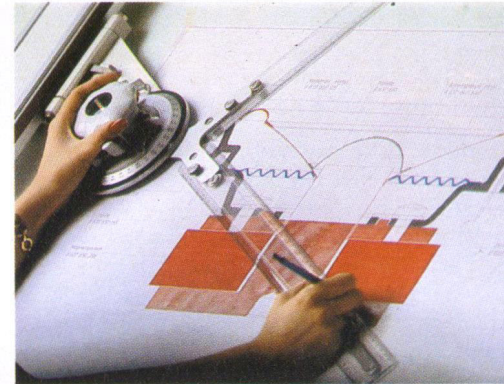

Entwickeln. Am Anfang ist das Reißbrett. Ist die Grundform festgelegt, sind Durchmesser und Bautiefe bestimmt, dann entsteht aus der Erfahrung des Konstrukteurs die maßgenaue Zeichnung.

Messen. Gute Lautsprecher bringen hohen Schalldruck schon beim Ansteuern mit geringer Leistung. Kontrollen im reflexionsfreien Raum der Blaupunkt Entwicklung bringen exakte Erkenntnisse für den gesamten Übertragungsbereich.

Hören. Erst die Klangeigenschaften im Fahrzeug-Innenraum entscheiden über die Qualität eines Autolautsprechers. Hörtests unter Praxisbedingungen sind deshalb wichtig. Dazu gehören der individuelle Klangeindruck genauso wie die Messungen am Kunstkopf.

Faszination aus purem Klang. Das Blaupunkt Sound-Component-System.

Ein eindrucksvolles Beispiel akustischer Konsequenz. Für die Klangbewußten, die es sich leisten, Perfektion zum Maß ihrer Ansprüche zu machen. Oder einfach: ein unerhört gutes Lautsprecher-System für das Automobil.

Manchmal braucht es vor allem den Mut zur Konsequenz, um aus einer besonderen Aufgabe eine faszinierende Lösung zu entwickeln.

Spezielle Aufgabenstellungen verlangen ungewöhnliche konzeptionelle Maßnahmen. Um Hören beim Fahren zu einem neuen Grad der Vollkommenheit zu bringen, mußten unsere Akustiker auch in den Kategorien der Automobiltechnik denken. Das Ergebnis ist die Idee des Blaupunkt Sound-Component-Systems: statt großvolumiger 3-Wege-Boxen die Trennung in Hochtöner, Mitteltöner, Tieftöner und die Ansteuerung jeder dieser Komponenten über eine Frequenzweiche.

Aus Komponenten ein System.

Durch dieses Prinzip läßt sich jeder Lautsprecher so kompakt und so flach dimensionieren, daß schon die Fahrertüren Platz bieten für den Einbau eines ganzen Systems.

Der Vorteil: der Einsatz jedes Lautsprechers am akustisch richtigen Platz. Das macht kurze Klangwege möglich, das erlaubt natürlich wirkende Klangabstrahlung.

Kompakt und kraftvoll.

Vor allem ist dies ein Konzept, bei dem auch die Tieftöner mit geringen Abmessungen auskommen. Durch die Kombination mehrerer Tieftöner – Blaupunkt empfiehlt mindestens zwei für jeden Stereokanal – wird der Klangeindruck eines entsprechend größeren Volumens erreicht. Und der kleine Durchmesser der Membranen bringt ein zusätzliches Plus: Er macht die Bässe besonders impulstreu, besonders „schnell“.

HiFi mit hohem Wirkungsgrad.

Seine Vollendung erhält dieses System durch spezielle Entwicklungen im technischen Detail jeder Klangkomponente. So ist ihr Wirkungsgrad auch nach HiFi-Maßstäben ungewöhnlich hoch. Schon mit einer Ausgangsleistung von etwa 2 x 8 Watt bieten sie ein Klangbild von bestechender Qualität. Aber sie sind darüber hinaus ideal ausgelegt auf die Kombination mit einem Booster/

Equalizer, auf eine Musikleistung von maximal 60 Watt!

Ins Auto konstruiert.

Weil unterschiedliche Fahrzeugtypen unterschiedliche Innenräume haben, lassen sich höchste Ansprüche an den Klang nur nach individuellen Messungen erfüllen.

Deshalb hat Blaupunkt alle wichtigen Fahrzeuge akustisch vermessen, speziell für die Ausstattung mit dem Sound-Component-System. Das Kunstkopf-Verfahren, das technische Nachvollziehen des physiologischen Hörvorgangs, war dabei das entscheidende Hilfsmittel.

Ihr Fachhändler stellt Ihnen aufgrund dieses Wissens Ihr Klangsystem zusammen.

So nutzt das Blaupunkt Sound-Component-System optimal die konstruktionsgegebenen Möglichkeiten Ihres Fahrzeugs. Und setzt sie um in ein Klangbild von vorher für unerreichbar gehaltener Faszination.

Klang ist uns jeden Aufwand wert.

Ausgewogenes Klangspektrum: die Frequenzweiche.

Speziell nach den Bedingungen der Fahrzeugakustik entwickelt, steuert sie alle Klangkomponenten mit den Frequenzbereichen an, auf die sie optimal ausgelegt sind.

Technische Charakteristik: Spulen/Kondensator-System, 12/6 dB je Oktave.

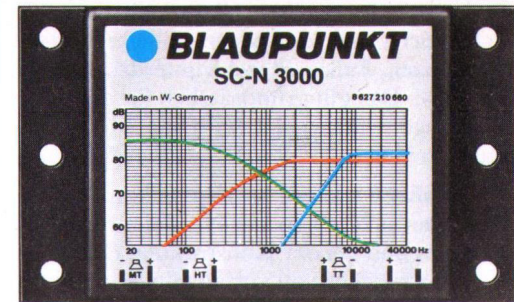

Brillante, saubere Höhen: der Hochtöner (Tweeter) SC-T 5060.

Bestell-Nr.: 7 606 783 000

Übertragungsbereich: 4.000–20.000 Hz

Belastbarkeit: 60/30 Watt*

(Musik/Sinus). Einbautiefe: nur 20 mm
Cone-Tweeter mit hochdurchlässigem Spezial-Schallgitter.



Transparente, kontrastierte Mitten: der Mitteltöner (Mid-Range) SC-M 8760.

Bestell-Nr.: 7 606 776 000

Übertragungsbereich: 600–4.000 Hz

Belastbarkeit: 60/30 Watt*

(Musik/Sinus). Einbautiefe: nur 33 mm
Mid-Range-Komponente mit speziell entwickeltem SFS-Magnetsystem.



Kraftvolle, trockene Bässe: der Tieftöner (Woofer) SC-W 1060-4.

Bestell-Nr.: 7 606 777 000

Übertragungsbereich: 40–600 Hz

Belastbarkeit: 60/30* Watt
(Musik/Sinus).

Einbautiefe: nur 44 mm



SC-W-1030-8. Bestell-Nr.: 7 606 807 000

Übertragungsbereich: 40–600 Hz

Belastbarkeit: 30/15 Watt (Musik/Sinus)

Zwei Woofer mit auffallend impulstreuer Wiedergabe.

Saubere Höhen, transparente Mitten: Der Hoch-/Mitteltöner (Tweeter/Mid-Range).

Bestell-Nr.:

7 606 839 000

Musik-/Nennbelastbarkeit: 60/30 Watt*

Übertragungsbereich: 600–20.000 Hz.

Für Instrumententafel Mercedes W 126/6 126.

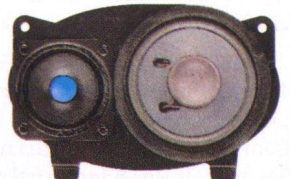

Das Sound-Component-System erfüllt die HiFi-Norm DIN 45.500.

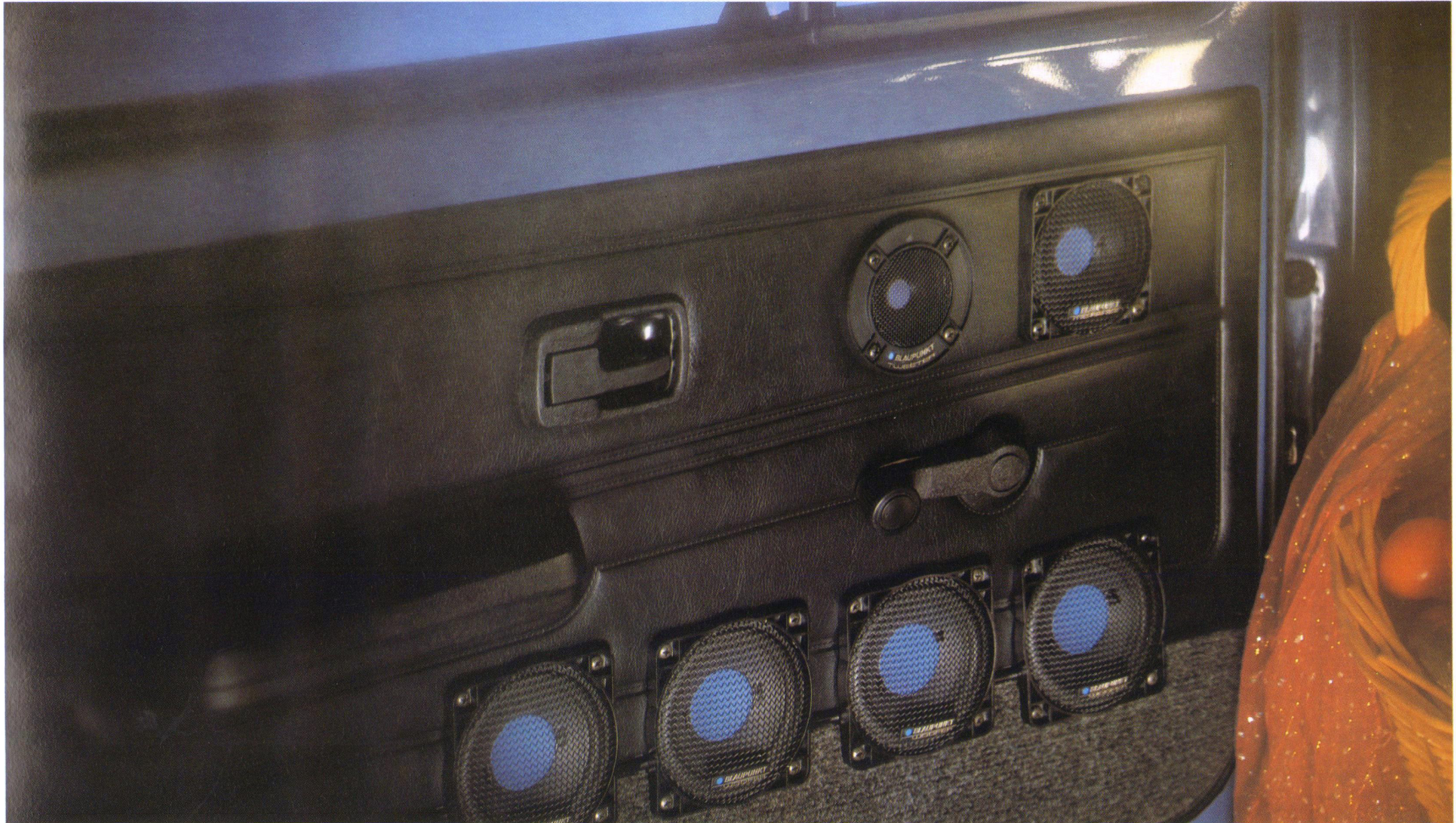

Das andere Wort für Sound im Auto: Blaupunkt Blue-Magic-Line.

Brillant in den Höhen, kraftvoll in den Bässen, dabei hochbelastbar im gesamten Wiedergabespektrum. Die Blue-Magics sind die klangstarke Antwort auf viele Einbaubedingungen. Und daß sie im Design so faszinierend sind wie im Klang, ist ein zusätzliches Plus der aktuellen Blaupunkt Linie. Wir sprechen von akustischer und optischer Abstimmung auf den Fahrzeug-Innenraum. Oder kürzer: von Autohifi zum Hören und Sehen.

Klang nach Maß in Ihren Wagen!

Jedes Modell der Blue-Magic-Line ist das Ergebnis langer Entwicklung, intensiver Tests im Schall-Labor und sorgfältiger Abstimmung auf die besonderen Klangverhältnisse im Fahrzeug.

Das zeigt sich im Detail und in der Zusammenstellung des gesamten Programms: Das extrem durchlässige Spezial-Schallgitter, der große Übertragungsbereich und der hohe Schalldruckpegel sind ideal abgestimmt auf den Einsatz im Auto. Unterschiedliche technische Lösungen – Breitband-, Dual-Cone-, Coaxial- und 2-Wege-Systeme – machen differenzierte Klangwünsche erfüllbar. Auch wenn die Einbaubedingungen schwierig sind.

Wir lösen Probleme am richtigen Platz.

Ein Beispiel: der regelbare Hochtöner SL-TR 5060. Dank seiner geringen Einbautiefe kann er genau an der Stelle eingesetzt werden, wo er akustisch sinnvoll ist. Das ist für diesen Zusatzlautsprecher der obere Teil der Fahrzeugtüren. Denn gerade hohe Frequenzen breiten sich nur in einem schmalen Schallkegel aus und sollten deshalb auf das Ohr des Hörenden gerichtet sein. Weil Sie die Intensität dieser Frequenzen beim SL-TR 5060 ganz nach Geschmack steuern können, erreichen Sie ein besonders eindrucksvolles Klangbild. Brillant- und exakt abgestimmt auf Ihre Klangvorlieben.

Klasse braucht Klasse!

Erst gleichrangige Lautsprecher machen aus leistungsfähiger Elektronik ein perfektes Autohifi-System. Die Blue-Magics von Blaupunkt sind deshalb eine gute Empfehlung, wenn Sie Ihre HiFi-Ansprüche von zu Hause mit ins Auto nehmen wollen.

Die Maßangaben (in mm) bei Blaupunkt Autolautsprechern:

- B₁ = Breite
- B₂ = seitliche Länge bzw. Tiefe
- ∅ = Durchmesser
- H = Höhe (Aufbauhöhe)
- E = Einbautiefe

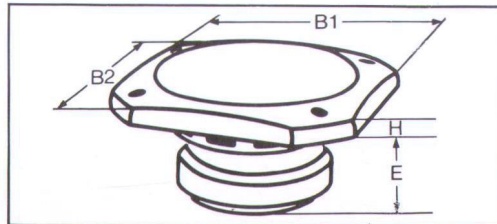
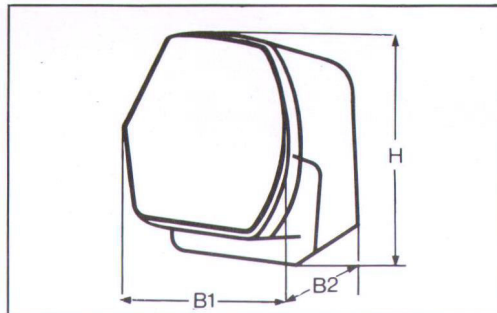

Blaupunkt.
Klang ist uns jeden Aufwand wert.



Blaupunkt Blue-Magic-Line. Modellreihe CL.



CL 1030-A 1

CL 1340-A 1/A 2

CL 1640-A 1/A 2

CL 1025-A 3



Blaupunkt CL 1030-A 1

2-Wege-Lautsprecher für den Einbau

Best.-Nr: 7 606 761 000

Musikbelastbarkeit: 30 Watt

Nennbelastbarkeit: 15 Watt

Übertragungsbereich: 45–30.000 Hz

Schalldruckpegel (1 W/1 m): 90 dB

B ₁	B ₂	H	E
210	140	36	22,5

Blaupunkt CL 1340-A 1/A 2

Coaxial-Lautsprecher für den Einbau

Best.-Nr: 7 606 769 000/7 606 815 000

Musikbelastbarkeit: 40 Watt

Nennbelastbarkeit: 15 Watt

Übertragungsbereich: 50–22.000 Hz

Schalldruckpegel (1 W/1 m): 90 dB

B ₁	B ₂	H	E
144/152	144/142	21,5	50

Blaupunkt CL 1640-A 1/A 2

Coaxial-Lautsprecher für den Einbau

Best.-Nr: 7 606 771 000/7 606 772 000

Musikbelastbarkeit: 40 Watt

Nennbelastbarkeit: 15 Watt

Übertragungsbereich: 40–22.000 Hz

Schalldruckpegel (1 W/1 m): 92 dB

B ₁	B ₂	H	E
177/185	177/178	19/18,5	64,5

Blaupunkt CL 1025-A 3

2-Wege-Lautsprecher für den Einbau

Best.-Nr: 7 606 846 000

Musikbelastbarkeit: 25 Watt

Nennbelastbarkeit: 10 Watt

Übertragungsbereich: 70–22.000 Hz

Schalldruckpegel (1 W/1 m): 90 dB

B ₁	B ₂	H	E
114	216	67	49

Blaupunkt Blue-Magic-Line. Modellreihe DL.



DL 1525-A 1

DL 1630-A 1

DL 1025-A 1

Blaupunkt DL 1525-A 1

Dual-Cone-Lautsprecher für den Einbau

Best.-Nr: 7 606 764 000

Musikbelastbarkeit: 25 Watt

Nennbelastbarkeit: 8 Watt

Übertragungsbereich: 50–20.000 Hz

Schalldruckpegel (1 W/1 m): 89 dB

B ₁	B ₂	H	E
165	108,5	14	45

Blaupunkt DL 1630-A 1

Dual-Cone-Lautsprecher für den Einbau

Best.-Nr: 7 606 813 000

Musikbelastbarkeit: 30 Watt

Nennbelastbarkeit: 15 Watt

Übertragungsbereich: 45–20.000 Hz

Schalldruckpegel (1 W/1 m): 92 dB

B ₁	B ₂	H	E
173	173	23	48

Blaupunkt DL 1025-A 1

Dual-Cone-Lautsprecher für den Einbau

Best.-Nr: 7 606 774 000

Musikbelastbarkeit: 25 Watt

Nennbelastbarkeit: 10 Watt

Übertragungsbereich: 50–20.000 Hz

Schalldruckpegel (1 W/1 m): 91 dB

B ₁	B ₂	H	E
118	118	15	44

Blaupunkt Blue-Magic-Line. Modellreihe SL.



SL 1220-A 1

SL 1640-A 1

SL-TR 5060

Blaupunkt SL 1640-A 1

Tief-/Mittelton-Lautsprecher für den Einbau

Best.-Nr: 7 606 841 000

Musikbelastbarkeit: 40 Watt

Nennbelastbarkeit: 15 Watt

Übertragungsbereich: 40–10.000 Hz

Schalldruckpegel (1 W/1 m): 92 dB

B ₁	B ₂	H	E
177	177	19	64,5

SL-T 5060 B-3

Blaupunkt SL-T 5060 B-3

Hochtöner

Best.-Nr: 7 606 863 000

Musikbelastbarkeit: 60 Watt

Nennbelastbarkeit: 30 Watt

Übertragungsbereich: 3000–22.000 Hz

Schalldruckpegel (1 W/1 m): 90 dB

B ₁	B ₂	H	E
68	120	69	–

Blaupunkt SL 1220-A 1

Breitband-Lautsprecher für den Einbau

Best.-Nr: 7 606 765 000

Musikbelastbarkeit: 20 Watt

Nennbelastbarkeit: 6 Watt

Übertragungsbereich: 80–19.000 Hz

Schalldruckpegel (1 W/1 m): 92 dB

B ₁	B ₂	H	E
138	138	10	31

SL 1325-A 1

Blaupunkt SL 1325-A 1

Breitband-Lautsprecher für den Einbau

Best.-Nr: 7 606 847 000

Musikbelastbarkeit: 25 Watt

Nennbelastbarkeit: 10 Watt

Übertragungsbereich: 60–18.000 Hz

Schalldruckpegel (1 W/1 m): 92 dB

B ₁	B ₂	H	E
140	140	10	49,5

Blaupunkt SL-TR 5060

Regelbarer Hochton-Lautsprecher/Einbau

Best.-Nr: 7 606 775 000

Musikbelastbarkeit: 60 Watt (in 4-Ω-Systemen)

Nennbelastbarkeit: 15 Watt

Übertragungsbereich: 400–25.000 Hz

Schalldruckpegel (1 W/1 m): 90 dB

B ₁	B ₂	H	E
79*	121,5*	7,5*	33,5*

* mit Distanzring 89 x 132 x 19; 23 mm

Blaupunkt Aufbaulautsprecher.



AL 6762

AL 6721

AL 6751

AL 6749

AL 6747

Blaupunkt AL 6747

Breitband-Lautsprecher

Best.-Nr: 7 606 747 001
Musikbelastbarkeit: 15 Watt
Nennbelastbarkeit: 8 Watt
Übertragungsbereich: 160–18.000 Hz
Schalldruckpegel (1 W/1 m): 87 dB

B ₁	B ₂	H	E
115	115	63,5	–

Blaupunkt AL 6762

2-Wege-Lautsprecher

Best.-Nr: 7 606 762 001
Musikbelastbarkeit: 30 Watt
Nennbelastbarkeit: 15 Watt
Übertragungsbereich: 65–22.000 Hz
Schalldruckpegel (1 W/1 m): 87 dB

B ₁	B ₂	H	E
202	142	150	–

AL 6748

AL 6750

Blaupunkt AL 6750

Breitband-Lautsprecher

Best.-Nr: 7 606 750 001
Musikbelastbarkeit: 15 Watt
Nennbelastbarkeit: 8 Watt
Übertragungsbereich: 160–18.000 Hz
Schalldruckpegel (1 W/1 m): 87 dB

B ₁	B ₂	H	E
Ø 110		131	–

Blaupunkt AL 6721

Breitband-Lautsprecher

Best.-Nr: 7 606 721 001
Musikbelastbarkeit: 25 Watt
Nennbelastbarkeit: 10 Watt
Übertragungsbereich: 70–16.000 Hz
Schalldruckpegel (1 W/1 m): 87 dB

B ₁	B ₂	H	E
160	140	150	–

Blaupunkt AL 6748

Breitband-Lautsprecher

Best.-Nr: 7 606 748 001
Musikbelastbarkeit: 15 Watt
Nennbelastbarkeit: 8 Watt
Übertragungsbereich: 140–18.000 Hz
Schalldruckpegel (1 W/1 m): 87 dB

B ₁	B ₂	H	E
182	125,5	75	–

Blaupunkt AL 6749

Breitband-Lautsprecher

Best.-Nr: 7 606 749 001
Musikbelastbarkeit: 15 Watt
Nennbelastbarkeit: 8 Watt
Übertragungsbereich: 150–18.000 Hz
Schalldruckpegel (1 W/1 m): 87 dB

B ₁	B ₂	H	E
97,5	130	129	–

Blaupunkt Einbaulautsprecher.



AL 6727

AL 6544

AL 6737

AL 6816

AL 6724

AL 6726

AL 6746

AL 6547

Blaupunkt AL 6727

Breitband-Lautsprecher

Best.-Nr: 7 606 727 001
 Musikbelastbarkeit: 25 Watt
 Nennbelastbarkeit: 10 Watt
 Übertragungsbereich: 60–18.000 Hz
 Schalldruckpegel (1 W/1 m): 90 dB

B ₁	B ₂	H	E
134	134	10	61

Blaupunkt AL 6737

Breitband-Lautsprecher

Best.-Nr: 7 606 737 060
 Musikbelastbarkeit: 15 Watt
 Nennbelastbarkeit: 8 Watt
 Übertragungsbereich: 75–16.000 Hz
 Schalldruckpegel (1 W/1 m): 88 dB

B ₁	B ₂	H	E
98	98	11	36

Blaupunkt AL 6724

Breitband-Lautsprecher

Best.-Nr: 7 606 724 061
 Musikbelastbarkeit: 25 Watt
 Nennbelastbarkeit: 10 Watt
 Übertragungsbereich: 60–18.000 Hz
 Schalldruckpegel (1 W/1 m): 90 dB

B ₁	B ₂	H	E
∅ 133,5		7	53

* mit Distanzring (∅ x H; E): 137,5 x 17,5; 48,5 mm

Blaupunkt AL 6746

Breitband-Lautsprecher

Best.-Nr: 7 606 746 061
 Musikbelastbarkeit: 15 Watt
 Nennbelastbarkeit: 8 Watt
 Übertragungsbereich: 75–16.000 Hz
 Schalldruckpegel (1 W/1 m): 88 dB

B ₁	B ₂	H	E
95	95	6	40

Blaupunkt AL 6544

Breitband-Lautsprecher

Best.-Nr: 7 606 544 000
 Musikbelastbarkeit: 8 Watt
 Nennbelastbarkeit: 4 Watt
 Übertragungsbereich: 70–16.000 Hz
 Schalldruckpegel (1 W/1 m): 88 dB

B ₁	B ₂	H	E
172	107	15	33

Blaupunkt AL 6816

Breitband-Lautsprecher

Best.-Nr: 7 606 816 060
 Musikbelastbarkeit: 15 Watt
 Nennbelastbarkeit: 8 Watt
 Übertragungsbereich: 75–16.000 Hz
 Schalldruckpegel (1 W/1 m): 88 dB

B ₁	B ₂	H	E
∅ 121		7	38,5

Blaupunkt AL 6726

Breitband-Lautsprecher

Best.-Nr: 7 606 726 000
 Musikbelastbarkeit: 15 Watt
 Nennbelastbarkeit: 8 Watt
 Übertragungsbereich: 70–16.000 Hz
 Schalldruckpegel (1 W/1 m): 88 dB

B ₁	B ₂	H	E
134	134	10	40

Blaupunkt AL 6547

Breitband-Lautsprecher

Best.-Nr: 7 606 547 000
 Musikbelastbarkeit: 8 Watt
 Nennbelastbarkeit: 4 Watt
 Übertragungsbereich: 70–15.000 Hz
 Schalldruckpegel (1 W/1 m): 88 dB

B ₁	B ₂	H	E
114,5	114,5	13	36,5

Das lückenlose Klangerlebnis. Blaupunkt Multi-Stereo-System.

Je höher Ihre Ansprüche an Sound im Auto, desto wichtiger die Abstimmung auf die speziellen Bedingungen des Hörens beim Fahren. Und das heißt: auf die ganz besonderen akustischen Gegebenheiten des Fahrzeug-Innenraums.

Einige dieser Probleme liegen auf der Hand.

Von Ihrer HiFi-Anlage zu Hause wissen Sie: Die beste Hörposition haben Sie, wenn Sie von beiden Lautsprechern gleich weit entfernt sitzen und folglich die Schallwege aus beiden Stereokanälen gleich lang sind.

Die Basis ist wichtig.

Diese Idealposition läßt sich im Auto nicht erreichen. Denn immer sitzen Fahrer und Fahrgäste stark unsymmetrisch zur Stereo-Basis.

Natürlich läßt sich dieser Nachteil für jeweils einen Zuhörer scheinbar ausgleichen. Denn über den Balance regler können Sie annähernde Symmetrie der Klangquellen aussteuern. Nur: Es bleibt eine Ortungslücke im Bereich der Mitte zwischen beiden Lautsprechern, das Stereoerlebnis bleibt unvollkommen. Und selbstverständlich scheidet diese Balanceveränderung zugunsten eines Zuhörers dann von vornherein aus, wenn Sie Fahrgäste haben.

Das „Du-oder-ich-Stereo“ ist – kompromißlose Ansprüche vorausgesetzt – sicher keine immer befriedigende Lösung.

Blaupunkt schließt die Stereolücke.

Blaupunkt hat dieses Problem gelöst, Blaupunkt bietet Autostereo total – Klangperfektion für alle Zuhörer, für alle Plätze. Die Lösung heißt Multi-Stereo-System. Ein einfaches Prinzip bei hohem technischen Aufwand: Ein zusätzlicher Lautsprecher in der Mitte des Armaturenbretts (oder je ein zusätzlicher Lautsprecher vorn und hinten!)

strahlt ein Signal ab, das elektronisch aus beiden Stereokanälen gewonnen wird. Blaupunkt schließt damit die Stereolücke. Und erreicht ein Klangbild, das vorher nicht erreichbar war.

Jeder Platz ist jetzt der beste.

Das Blaupunkt Multi-Stereo-System sichert Soundfaszination, die Sie spontan begeistern wird. Durch deutlich gesteigerte Stereowirkung, die auch hochwertige Lautsprechersysteme hörbar besser macht. Die selbst beim Blaupunkt Sound-Component-System für noch mehr Klangtransparenz sorgt. Das gilt für alle Zuhörer. Jeder Platz ist jetzt der beste!

Das kommt hinzu: Das Multi-Stereo-System bringt auch mehr Klang in Monosendungen. Es macht Musik und Sprache auch bei sehr niedrig eingestellter Lautstärke noch klarer hörbar. Es ist Technik, die Sie Sound noch intensiver erleben läßt.

Das Blaupunkt Multi-Stereo-System kann nur mit den Boostern und Equalizern betrieben werden, die über Brückenendstufen verfügen. Das sind die Blaupunkt Booster BSB 40-2, BSA 40-MS, BQB 80 sowie die Blaupunkt Equalizer BEA 80 und BEB 40.

**Blaupunkt.
Klang ist uns jeden
Aufwand wert.**

Das Multi-Stereo-Prinzip: Aus beiden Stereokanälen wird ein zusätzliches Signal aufbereitet. Mit einer aufwendigen elektronischen Schaltung – und mit einem ganz einfachen Ergebnis: Autostereo ohne Kompromisse.

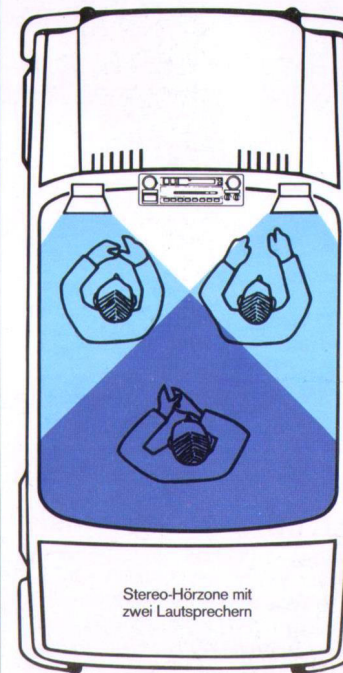
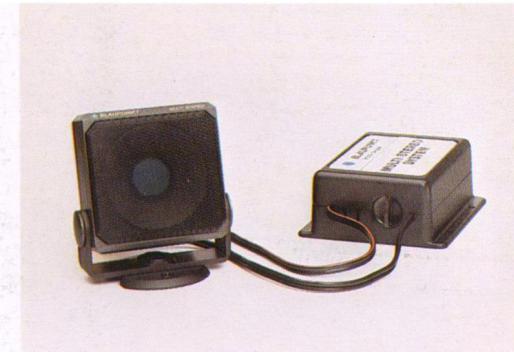

Das Problem. In vielen Autostereo-Systemen bleibt das Stereo-Hören unvollkommen. Weil nicht alle Fahrgäste beide Kanäle gleich gut hören können.

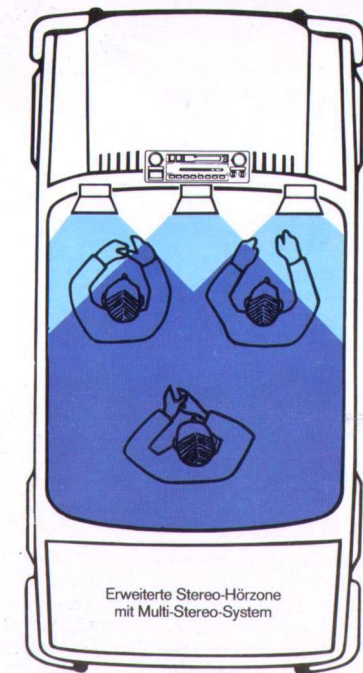

Die Lösung. Ein zusätzlicher Lautsprecher strahlt ein aus dem linken und rechten Kanal gewonnenes Signal ab. Und schließt die Stereolücke.



Bosch-Autoantennen, der Grundstein für ein gutes Klangsystem.

Bosch-Motorantennen Baureihe M 100

Auch bei Autoantennen legen immer mehr Leute Wert auf Komfort und Zuverlässigkeit. Sie entscheiden sich deshalb für eine Bosch-Motorantenne.

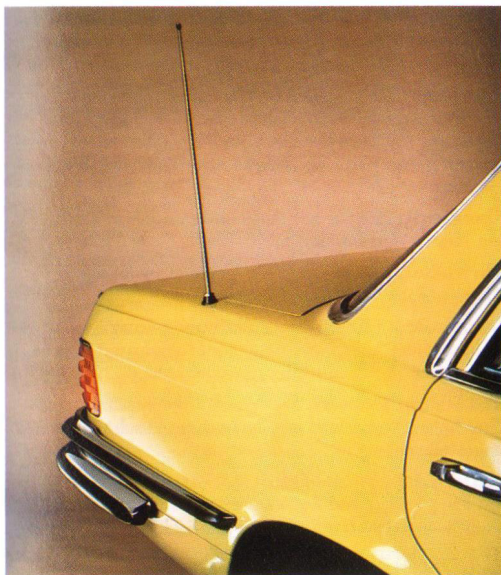

- Kein Aussteigen vor Waschanlagen, Garagen oder Parkhäusern. Bequem vom Wageninneren steuern Sie das Teleskop.
- Keine abgebrochene Antenne mehr, eingezogen unter die schützende Karosserie ist sie sicher vor jeder Beschädigung.
- Keine schmutzigen Hände beim Teleskopschieben oder -ausziehen. Diese Arbeit übernimmt ein starker Motor – bei jedem Wetter!

Die Motorantennen der Luxusklasse M 100 sind ein Resultat der Bosch-Erfahrung als Kraftfahrzeug-Ausrüster. So sorgt z. B. ein starker, millionenfach bewährter Scheibenwischermotor für hohe Schubkraft und Zuverlässigkeit. Maßgeschneiderte Ausstattungsvarianten (passende Montageteile, Befestigungswinkel und Anschlußkabel) für viele Fahrzeuge ermöglichen den problemlosen und schnellen Einbau. Bemerkenswert in dieser Preisklasse ist auch die besonders kleine Bauform – dadurch keine Einbaubeschränkungen. Die Radioautomatik wurde zusätzlich mit einer Längensteuerung (LS) ausgestattet. Dadurch läßt sich das Teleskop auch stufenlos einstellen und kann jeder Empfangssituation optimal angepaßt werden.

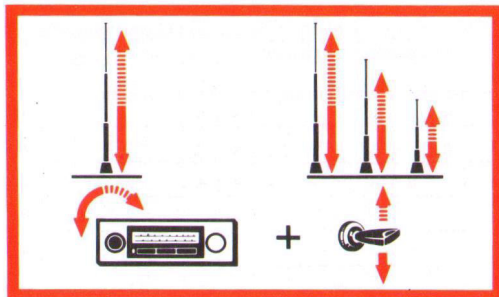

Bosch-Kurzstabantennen Autoflex

Design und Technik dieser neuartigen Autoantennen - für alle Autos und Autoradios der 80er Jahre.

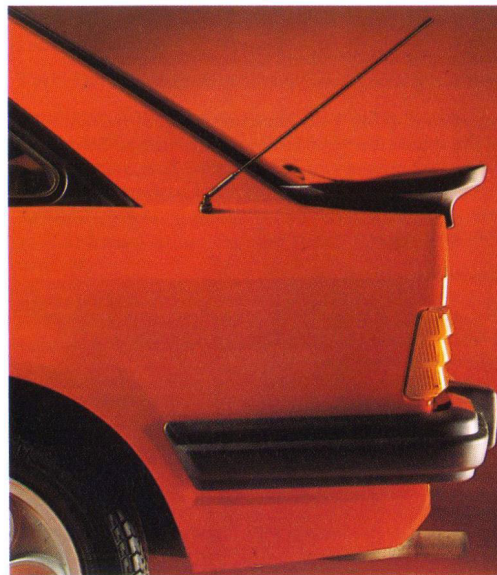

- Waschstraßenfest
 - Hochflexibel
 - Wartungsfrei
 - Kein Verschleiß
 - Unübertroffene Empfangsleistung
 - Leichter Einbau
- Die Autoflex entspricht den EG-Richtlinien über vorstehende Fahrzeugaußenkanten.

Obwohl nur 45 cm lang, bringt die Autoflex durch ihre neue Technik eine unübertroffene Antennenleistung. Bei UKW wird durch den Doppelwendelstab eine elektronische Verstärkung überflüssig. Der Vorteil: eine hervorragende Sendertrennung. Im LMK-Bereich sorgt ein Impedanzwandler für eine bessere Anpassung zwischen Antenne und Autoradio. Der flexible Glasfaserstab widersteht jedem Wetter und auch den „Antennenknickern“. Er braucht vor der Waschstraße nicht eingeschoben zu werden und ist völlig wartungsfrei. Neben diesen Antennen der Spitzenklasse bietet Bosch für alle Ansprüche und alle Einbauverhältnisse die richtige Autoantenne.

Ein komplettes Programm:
Motorantennen
Kurzstabantennen
Versenkantennen
Anbauantennen
Frontscheibenantennen
CB-Kombinationsantennen

Kurz erklärt.

Das Blaupunkt Lexikon für Autoradio, Autostereo, Autohifi.

Abstimmung. Das Suchen und Einstellen eines Senders.

Amplifier. Zusatzverstärker, der über einen Vorverstärkereingang verfügt. Diese Verstärkerart ist für eine optimale Anpassung an die Autoradio-Kombination ausgelegt und sichert damit sehr gute Übertragungseigenschaften. Blaupunkt Amplifier können auch über die Lautsprecher-Ausgänge angesteuert werden.

ARI®. Von Blaupunkt in Zusammenarbeit mit dem ADAC und den Rundfunkanstalten entwickeltes Verkehrs-Informationssystem. Einsatz in mehreren europäischen Ländern und seit 1983 auch in den USA.

Arimat®. Elektronische Schaltung, die auf Kennung von Verkehrsfunksendern reagiert. Bei gedrückter ARI-Taste sind nur noch Sender zu empfangen, die regelmäßig Verkehrsmeldungen bringen. → Super-Arimat → Warn-ton-Automatik.

ASU (Automatische Stör-Unterdrückung). Elektronische Zusatzschaltung in allen Blaupunkt Autoradios für besseren UKW-Empfang.

Ausgangsleistung. Die Leistung, die ein Verstärker abgibt. Man unterscheidet Musik- und Sinusleistung: Musik = kurzzeitige Höchstleistung, Sinus = maximale Dauerleistung.

Automatic Loudness. Gehörriichtige Wiedergabe durch Anhebung von Höhen und Tiefen bei geringer Lautstärke. → Physiologische Lautstärkeregelung.

Automatic Muting. Ton-Stummschaltung „zwischen den Sendern“ während des Suchlauf-Vorgangs.

Automatik-Antenne. Motorgetriebene Antenne, die mit dem Ein- oder Ausschalten des Autoradios ausgefahren oder versenkt wird.

Automatische Bandspur-Umschaltung. Ausstattungsmerkmal von → Autoreverse.

Automatische Lautstärkeregelung (AVC). Von Blaupunkt entwickeltes System, das die eingestellte Lautstärke von Rundfunk und Cassette ständig entsprechend dem Fahrzeug-Innengeräusch nachregelt („Lautstärkeregelung per Gaspedal“).

Automatischer Cassettenausschub. Funktion bei Bandlaufstörungen oder am Bandende.

Autoreverse. Automatische Umschaltung von Lauf-richtung und Bandspur am Cassettenende. Manuell kann die Spur auch an beliebiger Stelle gewechselt werden.

AVC. (Automatic Volume Control). → Automatische Lautstärkeregelung.

Bässe. Klänge im tiefen Frequenzbereich (bis ca. 600 Hz).

Balanceregler. Regler zum Einstellen des akustischen Mittelpunktes bei Stereo-Geräten.

Bandsorten-Umschalter. Taste zum Umschalten von Normalband (→ Eisenoxidband) auf → Chromdioxidband oder → Metal-Band.

Baß-Lautsprecher. → Tieftöner.

Booster. Zusatzverstärker, z. B. für Autoradios. Dient vor allem der Steigerung der Klangqualität, weil auch bei hoher Leistung keine wahrnehmbaren Verzerrungen auftreten (→ Klirrfaktor).

Breitband-Lautsprecher. Lautsprecher mit einem System, das den ganzen Tonbereich überträgt.

Cassettenstop bei Verkehrsdurchsagen. Bestandteil des Blaupunkt Verkehrslotsen Super-Arimat: Sobald die Durchsagekennung eine Verkehrsmeldung ankündigt, wird bei gedrückter ARI-Taste der Cassettenlauf gestoppt. Die Verkehrsdurchsage ertönt in gut verständlicher Lautstärke. → Arimat®.

Cassettensuchlauf. → CPS.

CD-Gehäuse (Compact Design). Besonders funktionelles einbau- und servicefreundliches Gehäuse bei Blaupunkt Autoradios.

Chromdioxidband. Tonband mit magnetisierbarer Schicht aus Chromdioxid (CrO₂).

Coaxial-Lautsprecher. → 2-Wege-Lautsprecher, bei dem Hoch- und Tieftöner auf einer gemeinsamen Achse montiert sind.

CPS (Cassette Programme Search). Cassettensuchlauf: Auf Tastendruck wird das Band bis zum nächsten Musikstück vor- oder zum Beginn des vergangenen zurückgespielt und schaltet dann automatisch auf Wiedergabe um.

dB (Dezibel). Logarithmische Maßzahl, die das Verhältnis von zwei gleichartigen physikalischen Größen zueinander angibt (z. B. Leistung oder Spannung).

dB-Rauschunterdrückung. Elektrische Schaltung, die das Bandrauschen bei der Cassettenwiedergabe vermindert (System Blaupunkt).

DFC (Digital Frequency Control). Digitale Frequenzkontrolle. Elektronisches Verfahren zur automatischen Senderabstimmung und -stabilisierung. Der eingestellte Sender wird auch unter extremen Empfangsbedingungen konstant festgehalten.

Digitale Frequenzanzeige. → Numerische Frequenzanzeige.

DK (Durchsagekennung). Unhörbares Signal von Verkehrsfunksendern vor und nach einer Verkehrsmeldung. → ARI® → Arimat® → Super-Arimat®.

Dolby®-Rauschunterdrückung. Von Ray Dolby entwickeltes Verfahren zur Verminderung des Band-Eigenrauschens bei Tonbandgeräten.

Dual-Cone-Lautsprecher. Lautsprecher mit zusätzlichem Hochton-Kegel.

Dynamik. Verhältnis zwischen der größten und der geringsten Lautstärke eines Musikstückes, angegeben in → dB.

Eisenoxidband. Tonband mit magnetisierbarer Schicht aus Eisenoxid (Fe₂O₃).

Equalizer. Klangregelteil zur individuellen Anpassung von Höhen, Mitten und Bässen an die Fahrzeug-Akustik und an den persönlichen Hörgeschmack.

Equalizer-Booster. Kombination von → Equalizer und → Booster.

ETC (Electronic Tuning Control). Von Blaupunkt entwickelte Schaltung zur Scharfabstimmung von UKW-Sendern unter den besonderen Bedingungen des Autoradio-Betriebs. Hält den Sender auch unter ungünstigen Empfangsbedingungen fest.

Fader. → Überblendregler.

Frequenzweiche. Elektronische Schaltung zur Aufteilung des wiederzugebenden Frequenzbereiches auf verschiedene Lautsprecher.

Gleichlaufschwankungen. Ungleichmäßigkeiten in der Bandlauf-Geschwindigkeit, die sich bei der Musikwiedergabe als unangenehmes Jaulen bemerkbar machen. Der Gleichlauf in Blaupunkt Cassettedecks wird elektronisch überwacht.

Hard-Permalloy-Tonkopf. Tonkopf mit sehr guter Wiedergabe und langer Lebensdauer.

HiFi (High Fidelity). Hohe Naturtreue bei der Aufnahme und Wiedergabe von Musik und Sprache. Die technischen Bedingungen sind in der HiFi-Norm DIN 45.500 festgelegt.

Hochtöner. Lautsprecher für die Wiedergabe hoher Frequenzen (ca. 4.000 bis 20.000 Hz). → Höhen.

Höhen. Klänge im hohen Ton-Frequenzbereich (ab ca. 4.000 Hz).

Hybram (Hybrid aufgebautes Modul). Hochintegriertes elektronisches Schaltelement, von Blaupunkt aus der Weltraum-Technologie übernommen und weiterentwickelt. Hybrams erfüllen eine Vielzahl von Funktionen bei kleinsten Abmessungen.

Hz (Hertz). Maßeinheit zur Frequenzangabe. Nennt die Zahl der Schwingungen pro Sekunde.

Impulstreue. Kurze Ein- und Ausschwingzeit einer Lautsprecher-Membran. „Schnelle“ Lautsprecher zeichnen sich durch besonders naturgetreue Wiedergabe aus.

Impedanz (Wechselstrom-Widerstand). Hier der Anschlußwert der Autolautsprecher. Die angegebene Impedanz muß mit der des Verstärkers übereinstimmen. Sie darf größer, aber nie kleiner sein. Die Maßeinheit ist → Ohm.

Klangregler. Regler zur Anhebung und Absenkung von Höhen und Bässen.

Klirrfaktor. Bezeichnung für Verzerrungen, die den Klang negativ beeinflussen.

Kombinierte Höhen- und Tiefenregelung. „Klangwaage“ zur Korrektur der Höhen- und Tiefenwiedergabe mit einem Funktionselement.

Last Station Memory. Das Autoradio empfängt beim Einschalten automatisch den vor dem Abschalten eingestellten Sender („Last Station“).

LCD. (Liquid Crystal Display). Flüssigkristall-Anzeige von Frequenzen und Funktionen. Automatische Kontraststeigerung mit zunehmender Umgebungshelligkeit.

LED (Light Emitting Diode). Leuchtdiode zur optischen Anzeige von Frequenz und Funktionen.

Leuchtdioden-Skala. Skala ohne Zeiger, auf der die Position des eingestellten Senders durch Leuchtdioden (→ LED) markiert wird.

Loudness. → Automatic Loudness, → Physiologische Lautstärkeregelung.

Matrixspeicher. Sender-Speicher, der eine mehrfache Belegung derselben Stationstaste durch Sender verschiedener Wellenbereiche ermöglicht.

Mehrwege-Lautsprecher. Lautsprecher mit mehreren Systemen (z. B. Hoch-, Mittel- und Tieftöner) in einem gemeinsamen Gehäuse.

Membran. Eine in Schwingungen versetzte Fläche zur Umwandlung von elektrischer Energie in akustische Energie (Schall).

Metall-Band (Metal Tape). Tonband, dessen Schicht aus nichtoxidierenden Eisenpartikeln besteht.

Mid-Range. → Mitteltoner.

Mikrocomputer. Elektronisches Rechner- und Speicherelement, das bei kleinsten Abmessungen eine Fülle verschiedener Aufgaben übernimmt.

Mitten. Klänge im mittleren Frequenzbereich (zwischen ca. 600 und 4.000 Hz).

Mitteltoner. Lautsprecher für die Wiedergabe mittlerer Frequenzen (ca. 600 bis 4.000 Hz). → Mitten.

Multi-Stereo-System. Von Blaupunkt entwickeltes Verfahren zur Optimierung der Stereowirkung im Fahrzeug-Innenraum: Ein aus beiden Stereokanälen gewonnenes Signal wird über Zusatzlautsprecher abgestrahlt und schafft ein für alle Zuhörer gleichmäßig gutes Stereo-Klangbild.

Musikbelastbarkeit. Elektrische Leistung (in Watt), die ein Lautsprecher kurzzeitig verarbeiten kann. → Nennbelastbarkeit.

Musikleistung. → Ausgangsleistung.

Nachtdesign®. Von innen blendfrei beleuchtete Schriftzüge, Funktionstasten und Funktionsanzeigen, die eine sichere und verwechslungsfreie Bedienung auch bei Dunkelheit gestatten.

Nennbelastbarkeit. Elektrische Leistung (in Watt), die ein Lautsprecher im Dauerbetrieb verarbeiten kann. → Musikbelastbarkeit.

Numerische Frequenzanzeige. Display, das die Frequenz eines Senders durch Ziffern anzeigt.

Ohm (Ω). Maßeinheit zur Angabe des elektrischen Widerstandes. → Impedanz.

Opto-elektronische Bandlauf-Überwachung. Der Ablauf des Cassettendekes wird durch eine Photozelle ständig überwacht. Bei Bandlauf-Störungen und am Bandende (bei Geräten ohne Autoreverse) stoppt eine Automatik den Motor des Cassettendekes und schiebt die Cassette aus. → Automatischer Cassettenausschub.

PCI (Programme Comparison and Identification). Von Blaupunkt entwickeltes System, das durch Computervergleich (Comparison) und -auswertung verschiedener Informationen zwei grundsätzlich neue Leistungsmerkmale bietet: 1. **Senderidentifizierung**, d.h. komplette Angabe eines eingestellten Senders im UKW-Bereich (z. B. NDR II). 2. **Empfangsoptimierung**, d.h. automatisches Einstellen der Frequenz, über die ein identifiziertes UKW-Programm am besten zu empfangen ist. — Das erste Autoradio mit PCI-System ist der Blaupunkt Berlin IQR 83.

Physiologische Lautstärkeregelung (→ Automatic Loudness). „Hörgerechte“ Anhebung von Höhen und Bässen bei geringer Lautstärke.

PLL-Schaltung (Phase Locked Loop). Elektronische Schaltung („Phasenregelschleife“) mit einem quarzstabilen Frequenzraster, in dem die Senderfrequenzen exakt „einrasten“ und mit hoher Stabilität festgehalten werden (Frequenzsynthesizer).

QTS (Quartz Tuning System). Quarz-Abstimmsystem für optimales Empfangsverhalten: Digitale Senderabstimmung und -anzeige, quarzgenau durch mikrocomputer-gesteuerte → PLL-Schaltung.

Rastbarer schneller Vor- und Rücklauf. Die Tasten für schnellen Vor- und Rücklauf rasten ein und erleichtern sowohl das Wiederholen als auch das Überspringen von Musikstücken im Cassettenprogramm. → Spurlogik.

Resonanz. Durch Schallwellen angeregtes Mitschwingen einer Fläche oder eines Hohlraumes.

Schalldruckpegel (Pegel). Maß der Lautstärke, die ein Lautsprecher bei bestimmter Verstärkerleistung erreichen kann. Der Schalldruckpegel wird in dB angegeben und bei 1 Watt Verstärkerleistung in einem Meter Abstand gemessen.

Senderabstimmung. → Abstimmung.

Sendersuchlauf. Automatische Sendersuche und -abstimmung per Taste. Der Suchlauf wird elektronisch gesteuert. → Suchlauf-Empfindlichkeit.

Sendust-Tonkopf. Tonkopf mit sehr guten Wiedergabeeigenschaften und besonders langer Lebensdauer.

Sinusleistung. → Ausgangsleistung.

SK (Senderkennung). Unhörbares Erkennungssignal von Rundfunksendern, die regelmäßig Verkehrsmeldungen ausstrahlen. → ARI® → Arimat® → Super-Arimat®.

Spannungssynthesizer. Modernes, von einem → Mikrocomputer gesteuertes Abstimmsystem.

Spurlogik. Ausstattungsmerkmal bei Autoreverse-Laufwerken. Vorlauf ist immer Vorlauf, Rücklauf immer Rücklauf, unabhängig von der eingeschalteten Spur.

Stationstasten. Tasten zur Speicherung und zum bequemen Abrufen von Sendern. Die Sender werden entweder mechanisch (Omnimat-Stationstasten) oder elektronisch (im Mikrocomputer) gespeichert.

Stereo/Mono-Umschaltung. Umschaltung von Stereo auf Mono bei schwächer werdendem Sender zur Erhaltung einer befriedigenden Empfangsqualität.

Suchlauf-Empfindlichkeit. Fähigkeit eines Autoradios, nach Suchlauf-Start nur stark einfallende oder alle empfangbaren Sender einzustellen.

Super-Arimat®. Elektronische Schaltung zur Auswertung von Senderkennung (SK) und Durchsagekennung (DK). Verkehrsmeldungen werden deshalb auch bei leisem oder stummgeschaltetem Radioton und bei Cassettenbetrieb durchgestellt. → ARI → Warnnton-Automatik.

Synthesizer. Bestandteil der → PLL-Schaltung (Frequenzsynthesizer). Erzeugt ein quarzstabiles Frequenzraster. → Spannungssynthesizer.

Tape-Deck. Cassettenteil ohne eingebauten Verstärker.

Tieftöner. Lautsprecher für die Wiedergabe tiefer Frequenzen (ca. 40 bis 600 Hz). → Bässe.

TLCD. Transfektiv Liquid Cristal Display. Eine LCD-Anzeige mit verbesserter Transparenz und guten Reflektionseigenschaften. Die TLCDD sichert dadurch gute Ablesbarkeit bei Tag und Nacht aus allen Blickwinkeln.

Transparenz. Bezeichnung für Klarheit, Durchsichtigkeit und naturgetreue Wiedergabe der verschiedenen Instrumentengruppen in einem Musikstück.

Tuner. Empfangsteil, z. B. eines Autoradios.

Tweeter. → Hochtöner.

Überblendregler (Fader). Regler zur optimalen Verteilung des Schalls auf die vorderen und hinteren Lautsprecher.

Übertragungsbereich. Der Frequenzbereich, der von einem Übertragungssystem (Autoradio, Cassettendeck) innerhalb vorgegebener Toleranzen gleichmäßig wiedergegeben wird.

Verzerrungen. → Klirrfaktor.

Vierkanal-Verstärker. Autoradio-Endstufe oder Zusatzverstärker mit vier, durch getrennte Verstärker separat angesteuerten Lautsprecher-Ausgängen.





























Warnnton-Automatik. Akustisches Signal, das beim Verlassen des Empfangsgebiets eines Verkehrsfunksenders auffordert, das Autoradio auf eine neue Frequenz abzustimmen.

Woofer. → Tieftöner.

Zusatzverstärker. → Booster.

2-Wege-Lautsprecher. Lautsprecher mit zwei getrennten Systemen (z. B. Tief/Mitteltoner und Hochtöner) in einem Gehäuse.

Symbole und ihre Bedeutung:

	Autoreverse
	Bandspur-Umschaltung
	Balance
	Bässe
	Cassetten-Ausschub
	Cassetten-Einschub
	Cassetten-Rücklauf
	Cassetten-Vorlauf
	db-Rauschunterdrückung
	Dolby®-Rauschunterdrückung
	Ein/Aus
	Fader
	Höhen
	Klang
	Lautstärke
	Mono
	Pause
	Regler drehen
	Regler drücken
	Regler ziehen
	Knebelregler
	Senderhandabstimmung
	Sendersuchlauf
	Suchlaufempfindlichkeit: normalempfindlich
	Hochempfindlich
	Manuelle Abstimmung
	ME Speichertaste
	Stereo

Autoradios

Gerät	Seite	UKW	MW	LW	KW	Arimat	Super-ARI	Stations-tasten	Sender-Suchlauf	Musik Sinus	9 W 8 W	10 W 9 W	Sinus 2x 10 W	Abmessungen BHT (mm)
Frankfurt SM 21	23	● Stereo	●	●	●		●	3 UKW	● UKW					179 x 44 x 135
Nürnberg M 11	24	● Mono	●	●			●	6						179 x 44 x 135
Ludwigshafen 12	25	● Mono	●											179 x 44 x 135

Blaupunkt Autoradio-Programm Ausstattung und technische Daten

Cassetten-Autoradios · Vollstereotechnik

Gerät	Seite	UKW	MW	LW	KW	Super-ARI	Cassetten-stop bei DK	Bereichs-kennung	Stations-tasten	Sender-Suchlauf	Digitale Frequenz-anzeige	Automatic Loudness	Fader integriert	Höhen/Tiefen getrennt regelbar	Vor-/Rücklauf rastbar	Auto-reverse	CPS	Rausch-unterdrückung	Nacht-design	Musik Sinus	2 x 10 W 2 x 9 W	2 x 10 W Sinus	4 x 7 W 4 x 5 W	4 x 20 W 4 x 15 W	Abmessungen BHT (mm)
Berlin IQR 83	8-9	●	●	●	●	●	●	aktiv	4 x 4	●	LCD	Loudness	●	●	●	●	●	Dolby	●						180 x 50 x 160 ¹⁾
Bamberg SQR 83	10-11	●	●	●		●	●	●	3 x 6	●	LCD	●	●	●	●	●	●	Dolby	●						180 x 52 x 160 ²⁾
Köln SQR 23	10-11	●	●	●		●	●	●	3 x 6	●	LCD	●		●	●	●	●	Dolby	●						180 x 52 x 160
Bremen SQR 32	12-13	●	●	●		●	●		2 x 6	●	LED		●	●	●	●		Dolby	●						180 x 52 x 160
Hamburg SQM 23	14-15	●	●			●	●		2 x 5	●	TLCD	●			●				●						180 x 52 x 160
Heidelberg SM 21	16-17	●	●	●		●	●		4 UKW	● UKW		●			●				●						180 x 50 x 160
Coburg MR 23	18-19	●	●			●	●		6			●			●	●	●	dB	●						180 x 52 x 160
Düsseldorf R 23	20	●	●			●	●					●			●	●	●	dB							180 x 52 x 160
Essen 21	21	●	●			●	●					●			●										180 x 44 x 150
Mannheim 23	22	●	●			●	●					●			Vorlauf rastbar										180 x 52 x 150
Madrid 23	23	●	●	●								●			Vorlauf rastbar										180 x 52 x 150

¹⁾ Bedienteil: 105 x 56 x 35; Empfangsteil: 180 x 50 x 71; Endstufe: 176 x 43 x 160

²⁾ Leistungsendstufe: 176 x 43 x 160

Blaupunkt: die ganze Unterhaltungselektronik. Faszination durch Technik.

Blaupunkt bietet das Komplettprogramm an Autoradios, Autostereo, Autohifi, Autoakustik. Blaupunkt bringt Videotechnik für jeden Anspruch. Blaupunkt steht für Farbfernseher in vielen Bildschirmklassen, Komfortabstufungen, Ausstattungsvarianten, Designlösungen. Blaupunkt hat Ihr Heimhifi-System.

Blaupunkt heißt Leistung. Weltweit.

Zu jedem Bereich gibt es den ausführlichen Blaupunkt Spezialprospekt. Bei Ihrem Fachhändler.



**Blaupunkt:
Zukunft eingebaut.**

Blaupunkt und Ihr Fachhändler. Gut, daß man so gute Partner hat!

Blaupunkt steht für Leistung, Zuverlässigkeit, neue Technik. Ihr Fachhändler sichert Auswahl, Beratung, prompten Service. Alle Voraussetzungen für eine richtige Entscheidung.

 **BLAUPUNKT**
BOSCH Gruppe

