

# BLAUPUNKT

AUTORADIO + KOFFERRADIO

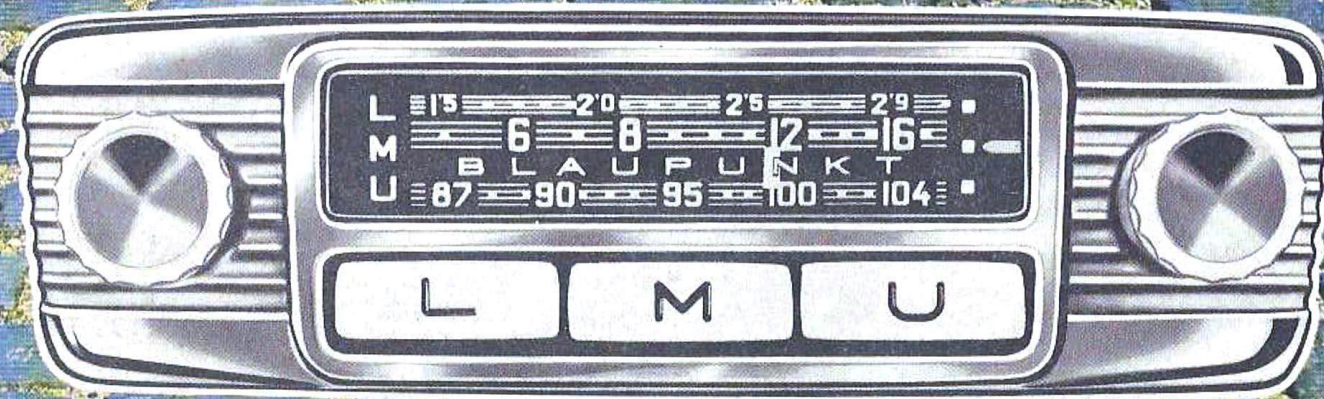

## Wann Autoradio? Wann Kombi-Autoradio? Wann Kofferradio?

Sie sind Autobesitzer und möchten ein Radiogerät für Ihren Wagen erwerben. Sie stehen vor der Wahl, welches Gerät für Ihre Vorstellungen und Zwecke am besten geeignet ist.

BLAUPUNKT als bedeutendster Autoradio-Hersteller Europas will Ihnen durch objektive und faire Beratung die Wahl erleichtern. Wir können Sie richtig beraten, denn wir stellen alle drei Gerätearten her – klassische Autoradios, Kombi-Autoradios und Kofferradios.

### Das klassische BLAUPUNKT-Autoradio

ist für Sie das richtige, wenn Sie an den Betrieb im Wagen kompromißlos höchste Anforderungen stellen, denn es ist für besten Empfang im fahrenden Wagen gebaut.

Seine Vorzüge:

- Höchste Empfangsleistung auch unter extremen Bedingungen,
- Höchste Störfreiheit und Klangleistung,
- Fester Einbau im Armaturenbrett ohne Behinderung der Bewegungsfreiheit,
- Konstruktive Anpassung an die inneren, von den Automobilfabriken nach Gesichtspunkten der Sicherheit gestalteten Wagenkonturen,
- Speziell für jeden Wagentyp stilistisch passende Blenden und Knöpfe,
- Einfachste bequeme Bedienung, die nicht mehr Aufmerksamkeit erfordert als das Schalten der Gänge, der Beleuchtung oder des Scheibenwischers.

### Das BLAUPUNKT-Kombi-Autoradio

ist für Sie das richtige, wenn Sie nicht nur Wert auf Unterhaltung während der Autofahrt legen, sondern darüber hinaus Ihr Radiogerät auch mit in die Wohnung, in das Hotelzimmer oder ins Campingzelt nehmen wollen, kurz: Wenn Sie im Wagen oder unabhängig vom Wagen und vom Stromnetz Rundfunk hören möchten.

Im Wagen bietet das Kombi-Autoradio höchste Klangfülle und erreicht in seiner Empfangsstärke und Störfreiheit fast die Leistungen des klassischen Autoradios.

Seine Vorzüge:

- Höchste, auch starke Fahrtgeräusche übertönende Klangleistung,
- Konstruktive Anpassung an die inneren, von den Automobilfabriken nach Gesichtspunkten der Sicherheit gestalteten Wagenkonturen,
- Keine Behinderung der Bewegungsfreiheit durch fest im Armaturenbrett eingebaute Verstärkerkassette zur Aufnahme des Portabels,
- Leicht herausziehbares Portabel mit ansprechender Leistung als Kofferradio.

# BLAUPUNKT

# Das BLAUPUNKT-Kofferradio

ist für Sie das richtige, wenn Sie in erster Linie ein völlig unabhängiges Rundfunkgerät erwerben wollen, das Ihnen aber auch im Auto gute Dienste leistet.

Da ein Kofferradio größer ist als ein Autoradio, kann es nur unter dem Armaturenbrett befestigt werden.

BLAUPUNKT-Kofferradios sind sehr kompakt aufgebaut und beanspruchen auch unter dem Armaturenbrett nur wenig Raum. Für den Betrieb im Auto wird eine praktische und vor allem solide Einbau-Haltevorrückung mit Sicherheitsdeckel geliefert, die dem wertvollen Kofferradio einen festen Platz im Wagen gibt.

Hauptzweck eines Kofferradios kann nie der Betrieb im Auto sein. Deshalb ist es konstruktiv ganz anders aufgebaut als ein Autoradio. Das Kofferradio kann im Auto weder die Klangleistung noch die Empfangsstärke oder Störfreiheit des klassischen Autoradios erreichen.

Dafür bieten BLAUPUNKT-Kofferradios auf der anderen Seite als tragbare Rundfunkgeräte viele Vorteile:

- Beweglichkeit und Unabhängigkeit von fremden Stromquellen,
- Leichte Handhabung,
- Bestechende Klangfülle durch verzerrungsarme Spezial-Lautsprecher mit formsteifer Kreiskonus-Membran,
- Hervorragende Empfangsleistung in allen Wellenbereichen,
- Niedrige Batteriekosten durch 9-Volt-Betrieb und damit verbundene extrem lange Batterie-Lebensdauer.

Prüfen Sie sorgfältig, welche Geräteart für Sie in Frage kommt. Ob klassisches Autoradio, Kombi-Autoradio oder Kofferradio, auf jeden Fall sollte es ein BLAUPUNKT sein, denn:

BLAUPUNKT hat bereits vor 30 Jahren den ersten deutschen Autosuper hergestellt

BLAUPUNKT wurde durch intensive Forschung und Entwicklung auf diesem Spezialgebiet zum bedeutendsten Autoradio-Hersteller Europas

BLAUPUNKT trug maßgeblich dazu bei, daß heute das Radio im Wagen ein begehrter Bestandteil vieler Millionen in- und ausländischer Automobile geworden ist

BLAUPUNKT unterhält einen internationalen Autoradio- und Kofferradio-Kundendienst mit über 2000 Service-Stellen in aller Welt

**BLAUPUNKT und Qualität sind eine Sache!**

# UNIKT

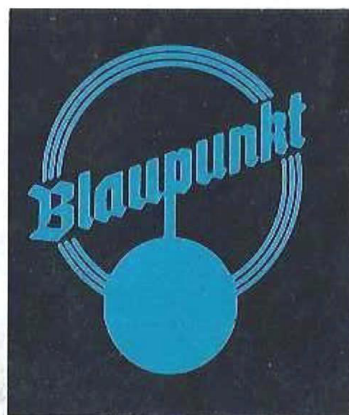

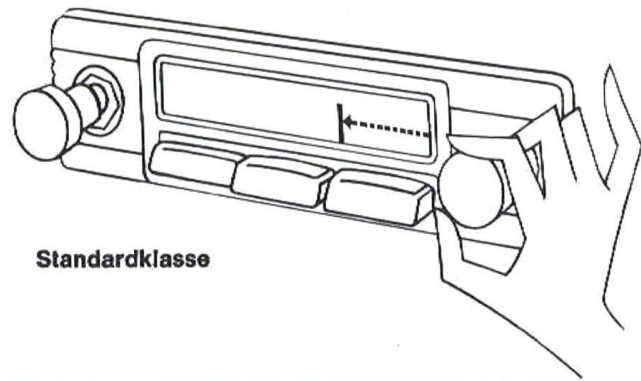

Standardklasse

### BLAUPUNKT-Autoradios der Standardklasse

Bei den BLAUPUNKT-Autoradios der Standardklasse werden die Rundfunkstationen – wie bei jedem anderen Radio auch – mit einem griffigen Drehknopf abgestimmt. Die gewünschten Empfangsbereiche werden durch Wellenbereichdrucktasten gewählt.

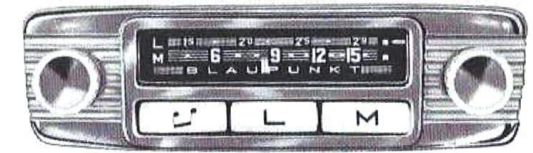

BLAUPUNKT BREMEN ATR

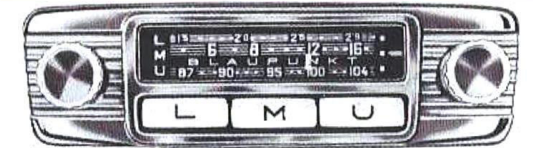

BLAUPUNKT ESSEN ATR

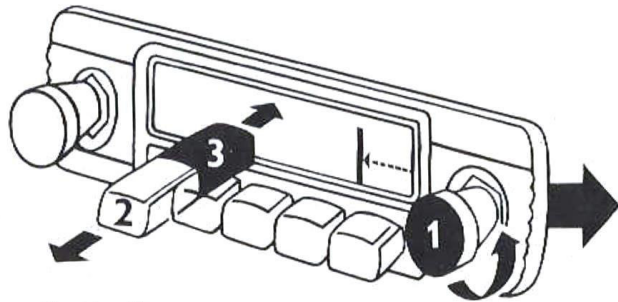

Komfortklasse

### BLAUPUNKT-Autoradios der Komfortklasse

Bei den BLAUPUNKT-Autoradios der Komfortklasse werden die Rundfunkstationen ebenfalls mit einem griffigen Drehknopf abgestimmt. Als besonderen Komfort, der vor allem der Sicherheit während der Fahrt dient, besitzen diese Geräte die bewährte BLAUPUNKT-OMNIMAT-Wählautomatik mit 5 Schnellwahltasten für Stationen und Empfangsbereich. Jeder beliebige, vorher mit der Hand eingestellte Sender kann blitzschnell fest auf eine Stationsdrucktaste gelegt werden. Nachdem der Sender mit dem Drehknopf abgestimmt ist (1), wird eine zu dem gewünschten Wellenbereich gehörende Drucktaste herausgezogen (2) und dann bis zum Anschlag hineingedrückt (3). Der Sender liegt fest auf der Taste. Jeder weitere Druck auf die Stationstaste schaltet dann sofort den gewünschten Sender mit dem zugehörigen Wellenbereich ein. Die Schnellwahltasten können nach (1) bis (3) jederzeit wieder mit anderen Stationen belegt werden.

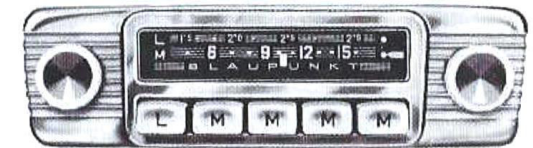

BLAUPUNKT HAMBURG ATR

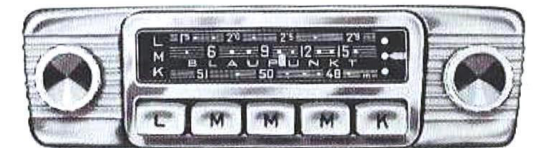

BLAUPUNKT STUTTART ATR



BLAUPUNKT HANNOVER II/III TR

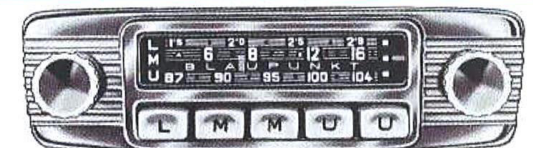

BLAUPUNKT FRANKFURT ATR

# BLAUPUNKT



Spitzenklasse

### BLAUPUNKT-Autoradio der Spitzenklasse

Höchsten Komfort und höchste Sicherheit während der Fahrt bietet das BLAUPUNKT-Autoradio der Spitzenklasse. Es ist mit der OMNIMAT-Wählautomatik und zusätzlich mit dem begehrten BLAUPUNKT-SELECTOMAT-Stationsfinder ausgestattet. Nach Antippen des Startknopfes oder der Fernbedienung sucht der SELECTOMAT-Stationsfinder automatisch die Rundfunkstationen im gewählten Wellenbereich auf und stimmt sie exakt ab. Ein 2stufiger Wahlschalter bietet die Möglichkeit, den Suchlauf auf alle oder nur die für besten Empfang ausreichend starken Rundfunkstationen ansprechen zu lassen.

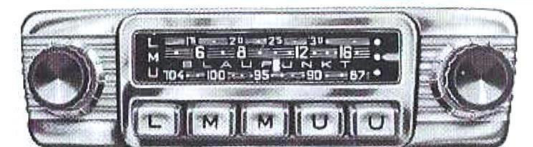

BLAUPUNKT KÖLN TR DE LUXE

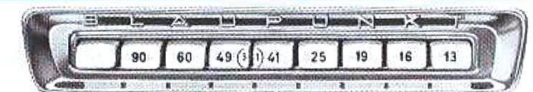

BLAUPUNKT  
KURZWELLENVORSATZ KV 820

Mittel- und Langwelle. 3 Drucktasten. HF-Vorstufe. 2stufiger Schwundausgleich. 7 Transistoren, 4 Dioden. 2,5 Watt Ausgangsleistung. Klangtaste. 7 Kreise. Anschluß für 1 oder 2 Lautsprecher.



**BLAUPUNKT Exportsuper 33.150**  
Mittelwelle, 3 Drucktasten

**BLAUPUNKT Exportsuper 33.160**  
Kurzwelle (31-m-Band), Mittelwelle, 3 Drucktasten

UKW (Europa-Bereich), Mittel- und Langwelle. 3 Drucktasten. HF-Vorstufe für alle Bereiche. Besonders rauscharmer UKW-Fernempfang durch Mesa-Transistor. 3stufiger Schwundausgleich. 10 Transistoren, 10 Dioden. 2,5 Watt Ausgangsleistung. Klangbildwähler für getrennte Baß- und Sopranregelung. 8 AM-, 12 FM-Kreise. Anschluß für 1 oder 2 Lautsprecher.



**BLAUPUNKT Exportsuper 33.350**

Mittelwelle, OMNIMAT-Wählautomatik

Mittel- und Langwelle. OMNIMAT-Wählautomatik. HF-Vorstufe. 2stufiger Schwundausgleich. 8 Transistoren, 4 Dioden. 2,5 Watt Ausgangsleistung. Klangbildwähler für getrennte Baß- und Sopranregelung. 8 Kreise. Anschluß für 1 oder 2 Lautsprecher.

Kurz-, Mittel- und Langwelle. OMNIMAT-Wählautomatik, HF-Vorstufe. 2stufiger Schwundausgleich. 10 Transistoren, 4 Dioden. 4/6 Watt Ausgangsleistung bei 6/12 Volt. Klangbildwähler für getrennte Baß- und Sopranregelung. 8 Kreise. Anschluß für 1 oder 2 Lautsprecher.

4 gespreizte Kurzwellenbänder, Mittelwelle. OMNIMAT-Wählautomatik. HF-Vorstufe. 4stufiger Schwundausgleich. 4 Röhren, 3 Transistoren, 2 Dioden. 4/6 Watt Ausgangsleistung bei 6/12 Volt. Klangbildwähler für getrennte Baß- und Sopranregelung. 7+1 Kreise. Anschluß für 1 oder 2 Lautsprecher.  
HANNOVER II TR: 19-, 25-, 31-, 45-m-Band.  
HANNOVER III TR: 25-, 31, 45-, 60-m-Band.

UKW (Europa-Bereich), Mittel- und Langwelle. OMNIMAT-Wählautomatik. HF-Vorstufe für alle Bereiche. Besonders rauscharmer UKW-Fernempfang durch Mesa-Transistor. 2stufiger Schwundausgleich. 13 Transistoren, 11 Dioden. 4/6 Watt Ausgangsleistung bei 6/12 Volt. Klangbildwähler für getrennte Baß- und Sopranregelung. 8 AM-, 13 FM-Kreise. Anschluß für 1 oder 2 Lautsprecher, Plattenspieler, Automatik-Autoantenne.

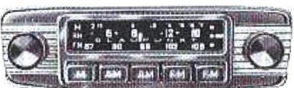

**BLAUPUNKT FRANKFURT ATR US**

UKW (US-Bereich 88-108 MHz), Mittelwelle, Marineband (2,15-2,75 MHz), OMNIMAT-Wählautomatik

UKW (Europa-Bereich), Mittel- und Langwelle. SELECTOMAT-Stationfinder, OMNIMAT-Wählautomatik. HF-Vorstufe für alle Bereiche. 4stufiger Schwundausgleich. 7 Röhren, 3 Transistoren, 5 Dioden. 4/6 Watt Ausgangsleistung bei 6/12 Volt. Klangbildwähler für getrennte Baß- und Sopranregelung. 7+1 AM-, 12 FM-Kreise. Anschluß für 1 oder 2 Lautsprecher, SELECTOMAT-Fernbedienung, Plattenspieler, Automatik-Autoantenne.



**BLAUPUNKT KÖLN TR DE LUXE US**

UKW (US-Bereich 88-108 MHz), Mittelwelle, Marineband (2,15-2,75 MHz), SELECTOMAT-Stationfinder, OMNIMAT-Wählautomatik

Jedes BLAUPUNKT-Autoradio wird durch diesen Alltransistor-Konverter zum Kurzwellen-Weltempfänger. Das flache Vorsatzgerät wird unter dem Armaturenbrett befestigt und ist anschlussfertig für alle BLAUPUNKT-Autoradios. Die Abstimmung erfolgt am Hauptgerät. 9 Kurzwellenbänder. 9 Drucktasten. 2 Transistoren, 2 Dioden. 4 Kreise.

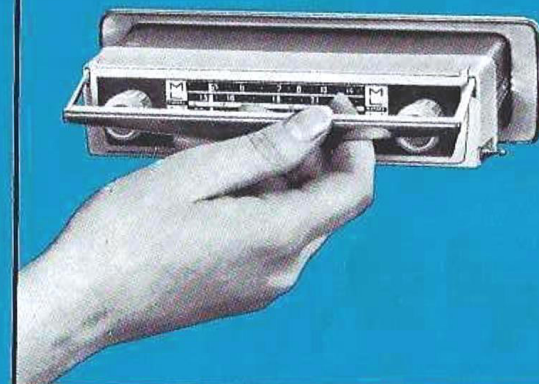
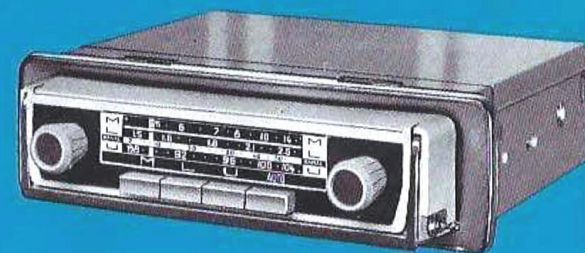

#### BLAUPUNKT KOMBI-AUTORADIO MAINZ ATR

Zweitelliger Aufbau: Fest im Armaturenbrett eingebaute Kassette und herausziehbares Portabel. Das Portabel wird durch eine elektromechanische Verriegelung fest in der Kassette gehalten. Die Verriegelung löst sich nur, wenn die Zündung eingeschaltet und der Griff des Portabels hochgeklappt ist. Die Kassette enthält einen 4-Watt-Leistungsverstärker und hat Anschlüsse für Autoantenne, 1 oder 2 Lautsprecher, Autobatterie und Zündschloß. Beim Betrieb in der Kassette werden die Portabel-Batterien, die Portabel-Antennen und der Portabel-Lautsprecher abgeschaltet.

Techn. Angaben für das Portabel auf Seite 18 (Kofferradio).

# BLAUPUNKT

## A U T O R A D I O

### Maßgeschneidert für Ihren Wagen

Der Einbau von BLAUPUNKT Autoradios und die Entstörung der elektrischen Anlage des Wagens wurden in Zusammenarbeit mit der ROBERT BOSCH GMBH und den großen deutschen und vielen ausländischen Kraftfahrzeug-Herstellern festgelegt und sind von diesen gutgeheißen worden.

#### DAS SPEZIAL-ZUBEHÖR

wird für fast alle deutschen und die bekanntesten ausländischen Fahrzeuge geliefert. Es enthält einen auf die Akustik des jeweiligen Wagens abgestimmten Lautsprecher und sämtliche bei der Montage des Autoradios und bei der Entstörung der elektrischen Anlage der Wagens benötigten Teile. Blenden, Knöpfe und Tasten sind dem Stil des Armaturenbrettes angepaßt.

Für den Einbau in seltener gefahrene Fahrzeugtypen und für Lastwagen liefert BLAUPUNKT an Stelle des Spezial-Zubehörs ein Standard- oder ein Universal-Zubehör.

#### DAS STANDARD-ZUBEHÖR

ist immer dann geeignet, wenn im Armaturenbrett kein Platz für den Einbau eines Autoradios vorgesehen ist. Das Autoradio kann dann unterhalb des Armaturenbrettes montiert werden.

#### DAS UNIVERSAL-ZUBEHÖR

ist hauptsächlich für solche Fahrzeuge vorgesehen, die einen genügend großen Raum für den Einbau des Autoradios und des Lautsprechers im Armaturenbrett haben. Das mitgelieferte Einbau- und Entstörmaterial ist universell verwendbar.

**BLAUPUNKT-Autoradios** sind leicht an die Spannung und Polarität der elektrischen Anlage des jeweiligen Wagens anzupassen. Von außen zugängliche Stecker schalten die Geräte auf 6 oder 12 Volt und Plus- oder Minus-Anschluß an Masse um. Für den Anschluß an 24-Volt-Anlagen ist ein Transistor-Spannungsteiler lieferbar.

**BLAUPUNKT-Autoradios** sind robust aufgebaut und betriebssicher. Sie funktionieren auch bei ungünstigen klimatischen Bedingungen einwandfrei.

**BLAUPUNKT-Autoradios** sind transistorisiert und belasten die Autobatterie bei stehendem Motor nur wenig.

**BLAUPUNKT-Autoradios** haben sich in vielen Millionen Exemplaren bewährt.

**Wer sich für BLAUPUNKT entscheidet, entscheidet sich für ein deutsches Markenerzeugnis.**

The diagram shows a car dashboard with a radio unit and a speaker. The radio is labeled with the number 1. The speaker is labeled with the number 2. The dashboard is labeled with the number 3. The antenna is labeled with the number 4. The speaker grille is labeled with the number 5. To the right of the dashboard, there are several different types of car antennas, including a telescopic antenna, a side antenna, and a top antenna. A large number 1 is positioned at the top left of the diagram area.

**1** Einwandfreier Rundfunkempfang im Kraftfahrzeug ist nur mit einer Autoantenne möglich. BLAUPUNKT empfiehlt den Einbau von BOSCH-Autoantennen, die als Top-, Seiten- oder Versenkantennen in vielfältiger Auswahl für alle Automobil-Modelle zur Verfügung stehen.

# 2

Ein ZWEITLAUTSPRECHER im Fond des Wagens gibt dem Ton einen Raumklangeffekt und bewirkt gleichmäßige Verteilung der Lautstärke. Er erhöht allgemein den Wohlklang der Musik und außerdem die Sprachverständlichkeit für die im Fond des Wagens sitzenden Personen auch bei geringerer Lautstärke.

 LA 710/6z 125x125 mm	 LA 711/1x 210x150 mm	 LA 720/2z 208x164 mm mit 5 m Kabel
 LA 745/3z 100 mm $\phi$	 LA 752/1x 217 mm $\phi$	 LA 824/3z 226x166 mm
 LA 827/3z 196x121 mm	 LA 832/2z 196x176 mm	 LA 845/1z 176x130 mm
 LA 850/1z 161x161 mm	 LA 857/1z 125x125 mm mit Überblendregler	 LA 877/1z 240x135 mm
 LA 879/1z 200x154 mm	 LA 883/1z 141x88 mm	

# 3+4

Der ÜBERBLEND-REGLER gestattet eine stufenlose, individuelle Anpassung der Schallverteilung innerhalb des Wagens. Mit dem Überblendregler wird das Lautstärkeverhältnis zwischen dem Armaturenbrettlautsprecher und dem Fond-Zusatzlautsprecher geregelt. BLAUPUNKT-AUTOSUPER besitzen einen Anschluß für den Betrieb eines Zusatz- oder Picknick-Lautsprechers. Bei Verwendung der ANSCHLUSSDOSE wird automatisch der im Armaturenbrett eingebaute Lautsprecher abgeschaltet, wenn der Picknick-Lautsprecher angeschlossen wird.



Überblendregler im Gehäuse mit Kabel und Stecker WI 2215/2z

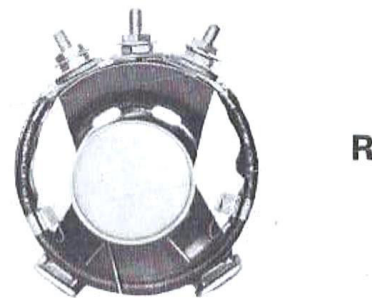

Überblendregler mit Kabel und Stecker WI 2104/3z

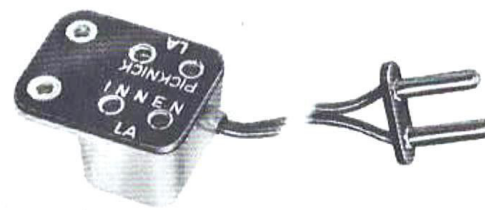

Anschlußdose für Picknicklautsprecher I 2650/1z

# 5

Außer am Gerät selbst kann der vollautomatische SELECTOMAT- Stationsfinder des BLAUPUNKT-Autosupers KÖLN TR DE LUXE auch mit einem FERNBEDIE- NUNGSSCHALTER ausgelöst werden. Diesen Schalter liefert BLAUPUNKT in verschiedenen Ausführungen als Hebelschalter zur Befestigung an der Lenk- säule oder als Druckknopfschalter am Ar- maturenbrett oder im Fond des Wagens.

## Fernbedienungsschalter mit Kabel und Stecker



für Lenksäulen bis 75 mm  $\phi$  I 2599/1z (elfenbein) V  
I 2599/2z (schwarz) W



für verkleidete Lenksäulen über 75 mm  $\phi$   
I 890/6z (elfenbein) T  
I 890/7z (schwarz) U



Druckknopf für Armaturenbrett oder Fond I 2599/3z

# BLAUPUNKT

**AUTORADIO-ZUBEHÖR** ist für folgende Automobiltypen in Spezialausführung mit dem dazugehörigen Entstör- und Einbaumaterial lieferbar:

Wagentyp	Batteriespannung in Volt Tastenfarbe: w = weiß s = schwarz	BOSCH- Auto-Antennen	Empfohlenes Sonderzubehör	Wagentyp	Batteriespannung in Volt Tastenfarbe: w = weiß s = schwarz	BOSCH- Auto-Antennen	Empfohlenes Sonderzubehör
		Typ				Typ	
Standard-Ausführung Lkw o. Lautspr.	—	S 115 A	—	Lancia Flavia	12 s	T 150 G	C, I, Q, X
Standard-Ausführung III	—	T 115 A	—	Mercedes 180 D / 190 D	12 s	V 140 C	C, I, M, Q, W, X
Universal-Ausführung	—	S 115 A	—	Mercedes 180 D o 1962 +	12 s	V 140 C	C, I, Q
Alfa Romeo 1600 Spider	12 s	V 106 I	C, Q, R, X	Mercedes 180 a / 190	12 s	V 140 C	C, I, M, Q, W, X
Alfa Romeo 1600 Sprint	12 s	V 106 I	C, I, Q, R, X	Mercedes 190 c 1962 +	12 s	V 140 C	C, I, Q
Alfa Romeo Giulia T.I.	12 s	V 140 C	C, I, Q, R, X	Mercedes 190 SL	12 s	V 140 C	C, I, Q, V
Austin A 60 Cambridge	12 s	T 150 G	C, I, Q, W, X	Mercedes 220 b / 220 S b +	12 s	V 140 C	C, I, Q
BMW 2,6 l und 3,2 l +	12 w	V 140 C	A, G, I, Q, R, X	Mercedes 220 SE b +	12 s	V 140 C	C, I, Q
BMW 700 / 61 LS	12 s	V 106 G	C, R, X	Morris Oxford Serie V	12 s	T 150 G	C, R, V, X
BMW 1500	6 s	S 150 F	C, Q, W	NSU Prinz	12 w	V 106 G	C, R, V, X
BMW 3200 GS	12 s	V 140 C	A, C, R, W	NSU Sport-Prinz	12 s	V 98 F	C, R, V, X
Chevrolet Corvair	12 s	T 150 G	C, Q, W	NSU Prinz 4	12 w	V 98 F	C, R, X
Chevrolet 61 +	12 s	T 150 G	A, C, I, Q, W	Opel Kadett	6 s	V 106 G	C, H, Q, R, U, X
Chevy II 62/63	12 s	T 150 G	C, I, Q	Opel Olympia Rekord 57	6 w	T 115 A	I, Q, R, V, X
Chevrolet 63 +	12 s	T 150 G	C, I, Q	Opel Olympia Rekord 58-60	6 s	V 106 G	A, I, Q, R, U, X
Chrysler Valiant 63 / Dodge Dart 270	12 w	V 140 C	C, I, Q, X	Opel Olympia Rekord 61 / Coupé	6 s	V 106 G	I, L, Q, R, U, X
Citroën DS 19 (62/63) +	12 s	V 106 G	C, G, I, R, X	Opel Olympia Rekord 63	6 s	V 106 G	C, I, Q, X
Citroën ID 19	12 w	V 106 G	C, I, Q, X	Opel Kapitän 58-62 +	6 s	V 106 G	C, I, Q, X
DAF 750 / Daffodil / DAF 22 L	6 w	T 115 A	A, C, I, Q, R, X	Peugeot 403 (59/60)	12 w	V 106 G	A, I, Q, V, X
DKW Junior, Junior de Luxe, F 12	6 w	V 106 G	A, C, I, R, X	Peugeot 404	12 w	T 150 G	A, I, Q, V, X
DKW F 93 / F 94 / AU 1000	6 w	V 140 C	A, I, R, X	Peugeot 404 Coupé und Cabriolet	12 s	V 106 G	C, Q, R, U
Auto-Union 1000 / 1000 S (mit Panoramascheibe)	6 s	V 140 C	A, I, R, X	Plymouth 62 / Dodge Dart 62 +	12 s	V 106 G	C, G, Q, X
Auto-Union 1000 Sp	6 w	V 140 C	I, Q, R, X	Porsche 356 B / 62	6 s	V 98 C	C, R
Fiat 500	12 w	T 115 A	C, R, X	Renault Dauphine	6 w	T 115 A	I, Q, R, X
Fiat 600 / 770 / Jagst	12 w	T 115 A	C, R, W, X	Renault Floride S / Caravelle	12 s	V 106 G	C, Q, X
Fiat 1100/1200/1100 S/Neckar/Europa	12 s	T 115 A	I, Q, R, W, X	Renault R 8	12 s	S 150 F	C, I, R, X
Fiat 1300 / 1500	12 s	V 106 G	C, Q, X	Saab 95 / 96 (Sport 63)	12 w	V 106 G	C, I, R, X
Fiat 1800 B / 2100 B / 2300 +	12 s	V 106 G	I, Q, R, W, X	Scania Vabis L 75	24 w	S 200 A	—
Ford 12 M / 58	6 w	T 115 A	I, R, T, V, X	Skoda Octavia 61	12 w	V 106 A	A, C, Q, V
Ford 12 M / 59-61 (1,2 l)	6 w	T 115 A	I, R, T, W, X	Simca 1000	12 s	T 150 G	C, I, Q, R
Ford 12 M / 59-61 (1,5 l)	6 w	T 115 A	I, R, T, W, X	Simca Aronde 59	12 w	V 106 G	C, I, R, X
Ford Taunus 12 M / 63	6 s	V 140 C	C, I, M, Q, R, W	Simca Ariane 61	12 s	V 106 G	C, I, R, X
Ford 17 M	6 w	V 106 G	G, I, R, T	Vauxhall Victor 62 +	12 s	T 150 G	C, I, Q, X
Ford 17 M / 61	6 s	V 106 G	A, G, I, Q, X	Vedette 58 (Beaulieu) +	12 w	V 106 G	C, I, R, X
Ford FK 1000 (1,5 l)	6 s	S 115 A	C, Q, X	Volvo 121 / 122 S (Amazon 60)	12 s	T 150 G	C, I, Q, R, X
Ford Anglia 59 / 60	12 s	T 150 G	C, I, Q, X	Volvo PV 544	12 s	T 150 G	C, I, Q, R, X
Ford Consul 315	12 s	V 106 G	C, M, Q, X	Volvo P 1800	12 s	V 106 G	C, R, X
Ford Cortina / Consul 215 u. 255	12 s	V 106 G	C, Q, M, W	Volvo Lkw L 48/49	24 s	S 200 A	—
Ford USA 60-62 +	12 s	T 150 G	C, G, Q, X	Volvo Raske Tiptop (Lkw)	12 s	S 200 A	—
Ford USA 63 Galaxie +	12 s	T 150 G	C, G, I, Q, W	VW alles Armaturenbrett	6 w	S 115 A	C, L, R, X
Ford Falcon / Comet 60-62 +	12 w	T 150 G	C, G, Q, X	VW 54-57	6 w	S 115 A	C, L, R, V, X
Ford Fairlane 500 s +	12 s	V 106 G	C, G, Q, X	VW 58/59/60	6 w	S 115 A	C, L, R, V, X
Ford Lincoln Continental 62	12 s	—	C, R, X	VW 60-62	6 w	S 115 A	C, L, R, X
Ford Thunderbird 62 +	12 s	T 150 G	A, C, R, X	VW-Bus und -Transporter 55-62	6 w	S 115 A	D, R
Ford Zephyr MK III / 62	12 s	V 106 G	C, G, Q, X	VW 1500	6 w	V 106 G	A, C, Q, X
Ford Zodiac MK III / 62	12 s	V 106 G	C, G, Q, X	Karmann Ghia 1200	6 w	V 106 G	C, L, R, V, W, X
Goggomobil 250 / 300 / 400	12 w	T 115 A	C, R	Karmann Ghia 1500	6 w	V 106 I	C, I, Q, R, X
Goggomobil Coupé	12 w	T 115 A	C, R				
GLAS 600 / 700 Isar	12 w	V 106 G	I, M, Q, R, V				
GLAS Coupé S 1004 / 1204	6 w	V 106 G	C, R, Q, V				

+ In die durch + gekennzeichneten Fahrzeuge empfehlen wir, einen Zweitlautsprecher einzubauen, um die beste Wiedergabequalität des Autoradios zu erzielen.

BMW 700 LS  
BMW 1500  
Citroën DS 1962-63

# BLAUPUNKT

Citroën ID 19  
Daffodil  
DKW-Junior / F 12

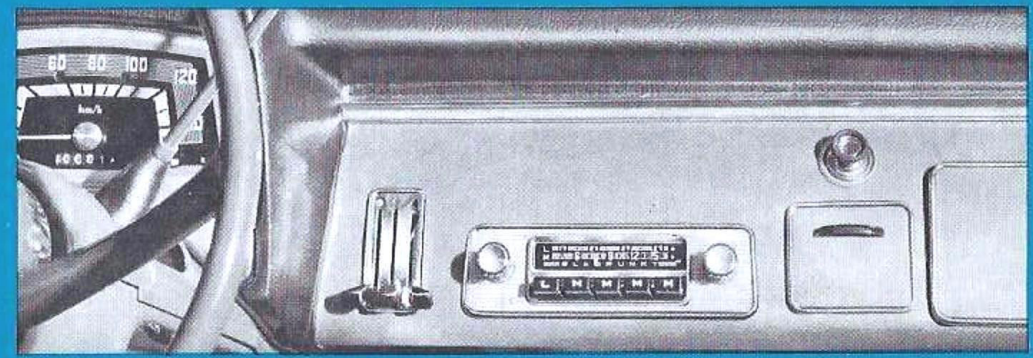
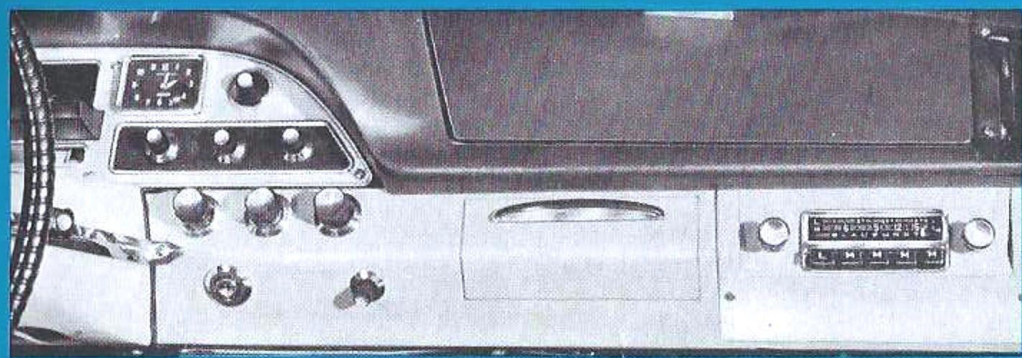
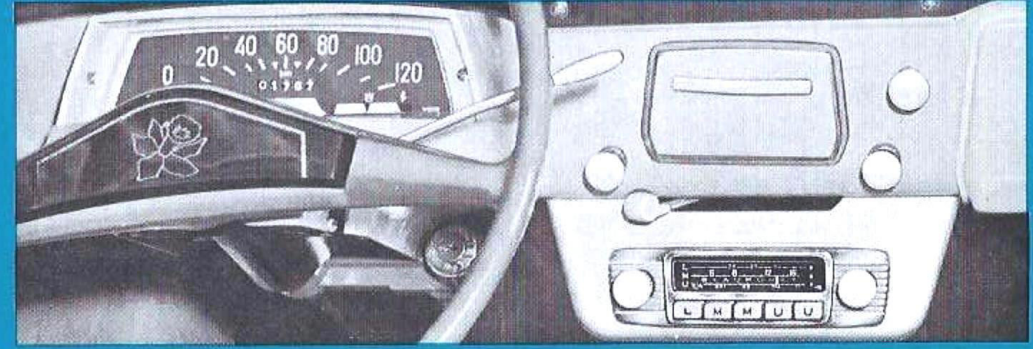
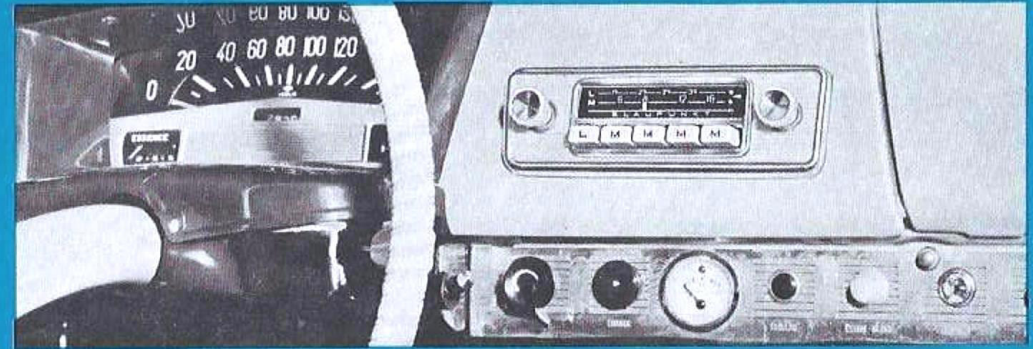
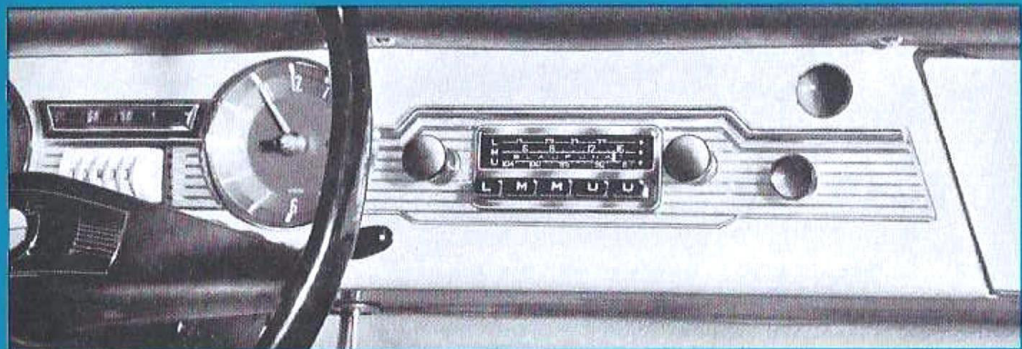

# BLAUPUNKT

Auto-Union 1000 S

Auto-Union 1000 Sp

Fiat 600 / 770 / Jagst

Fiat 1100 / 1200 / Neckar / Europa

Fiat 1300 / 1500

Fiat 1800 B / 2100 B / 2300 / 1800 / 2100

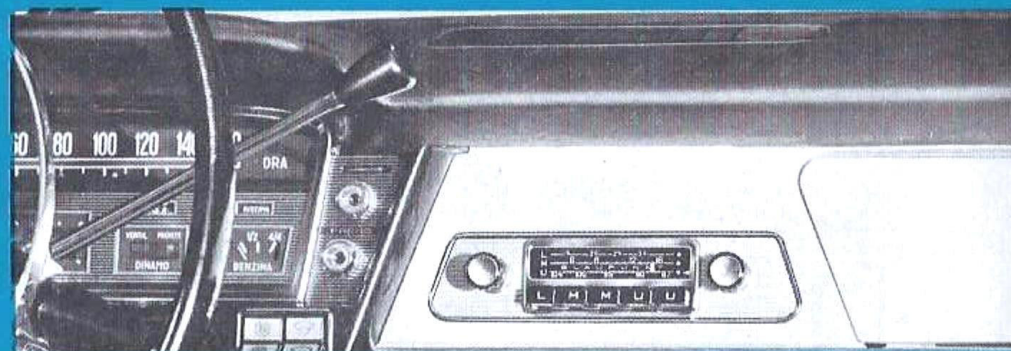
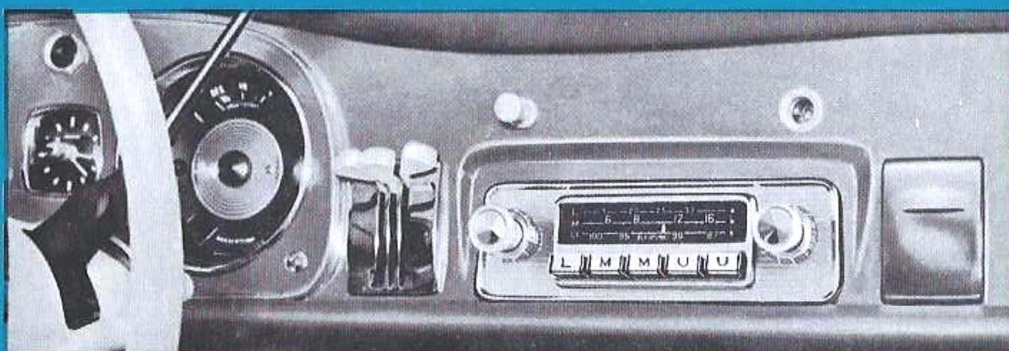
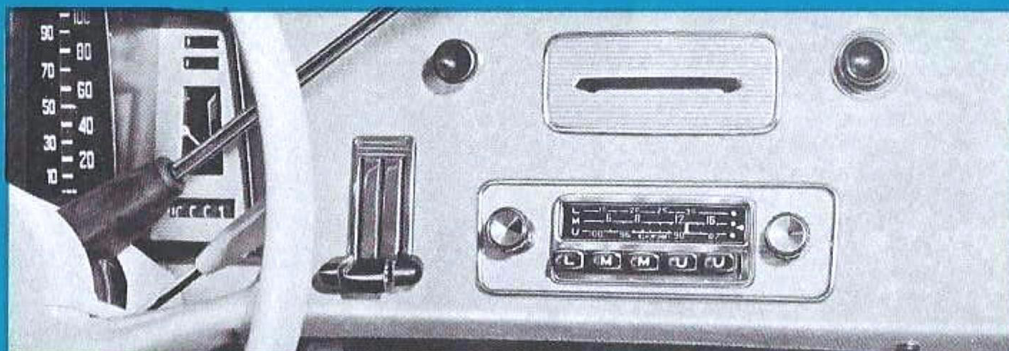

Ford Taunus 12 M 59-61

Ford Taunus 12 M 63

Ford Taunus 17 M 61-63

# BLAUPUNKT

Ford Consul 315 / Capri

Ford FK 1000

Glas Coupe S 1004 / 1204

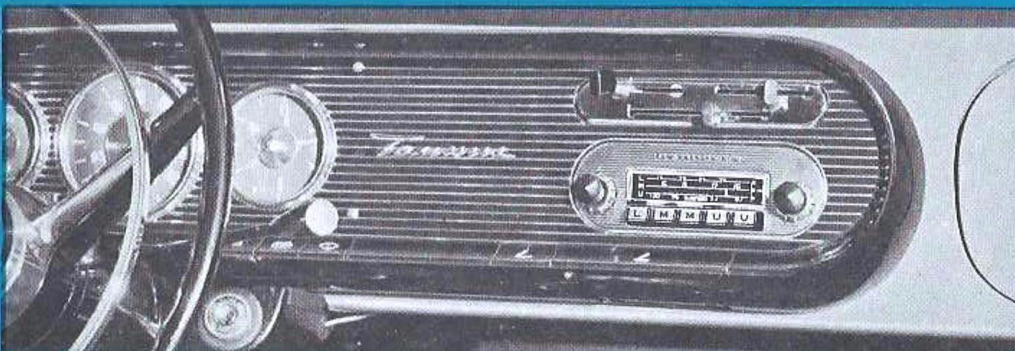
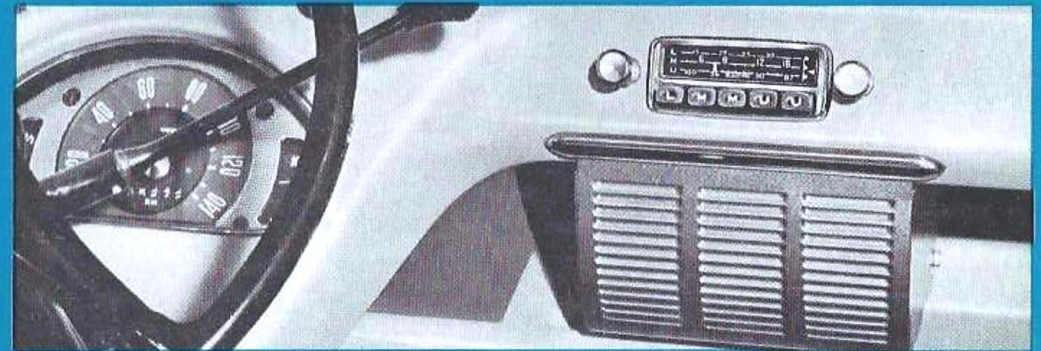
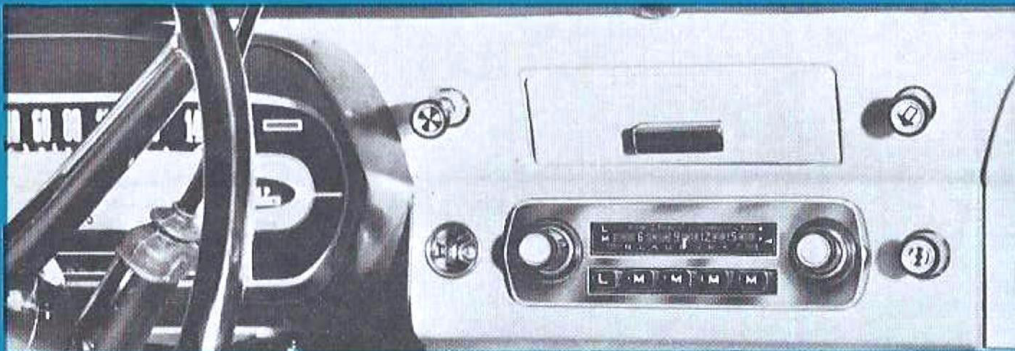
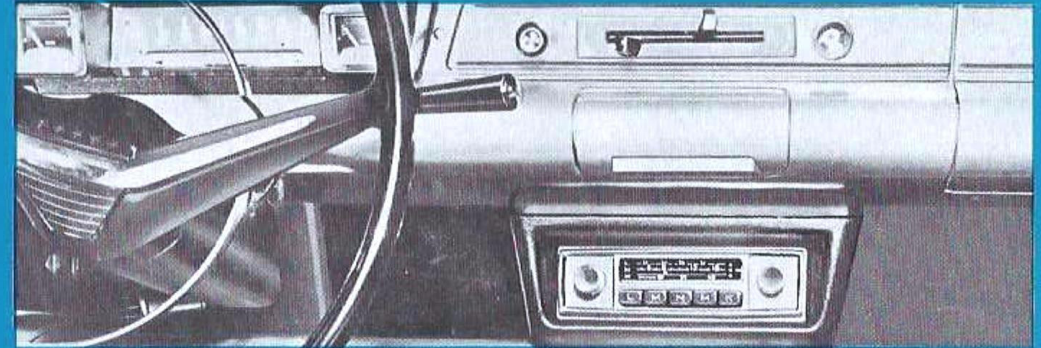
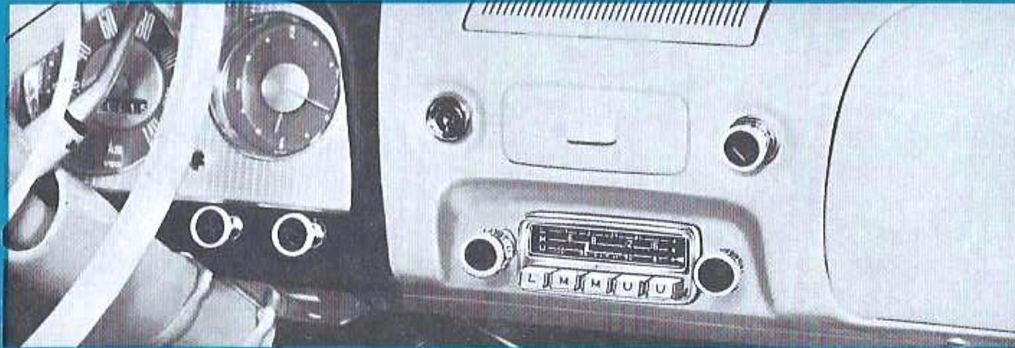

# BLAUPUNKT

Glas Isar 600 / 700  
Goggomobil Coupe  
Karmann Ghia 1200

Karmann Ghia 1500

Mercedes 180 a / 190 / 180 D / 190 D

Mercedes 190 Dc / 190 c / 220 b / 220 Sb

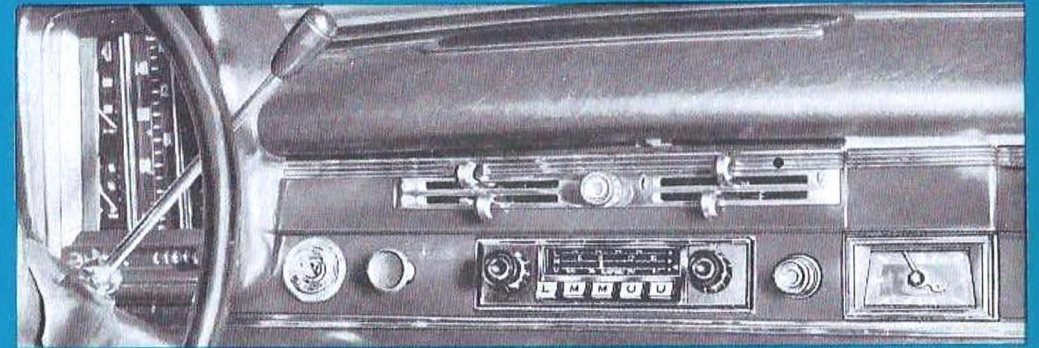
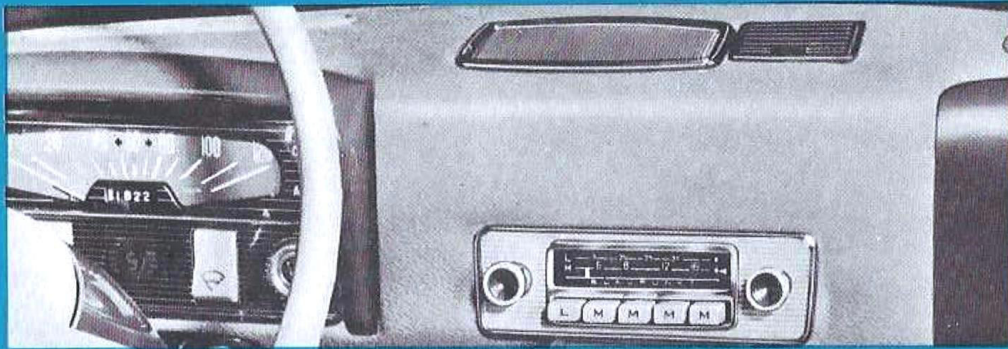

Mercedes 190 SL  
NSU Prinz  
NSU Prinz 4

# BLAUPUNKT

Opel Olympia Rekord 58-60

Opel Olympia Rekord 60-61

Opel Olympia Rekord 63

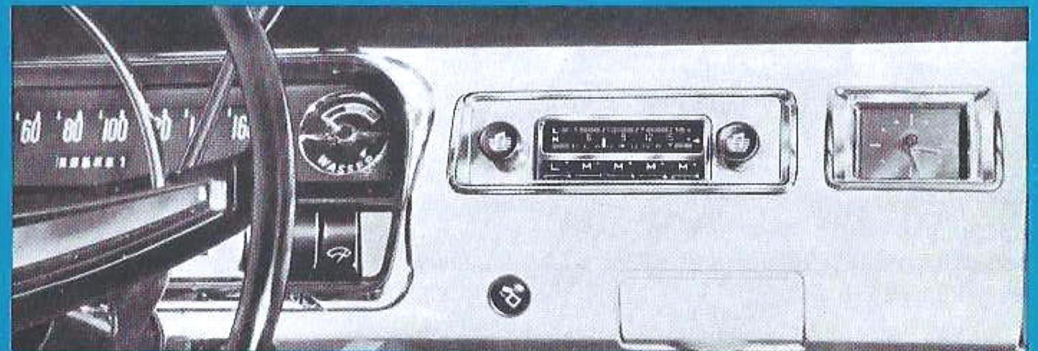
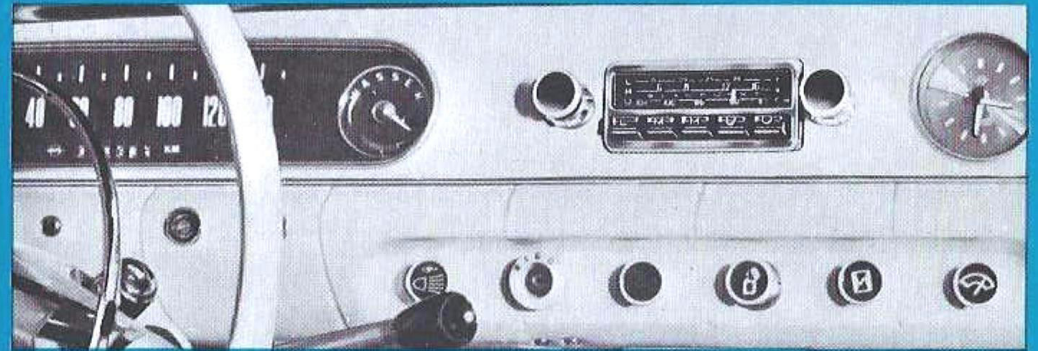
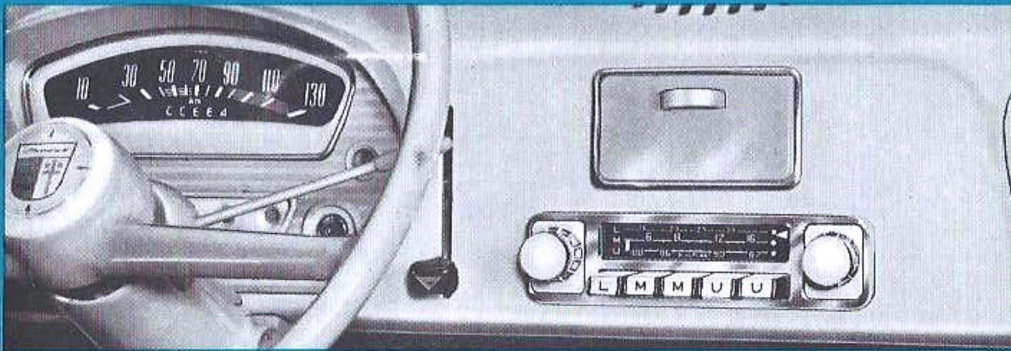

# BLAUPUNKT

Peugeot 404  
Porsche 356 B  
Renault Dauphine

Opel Kadett  
Opel Kapitän 58-62  
Peugeot 403

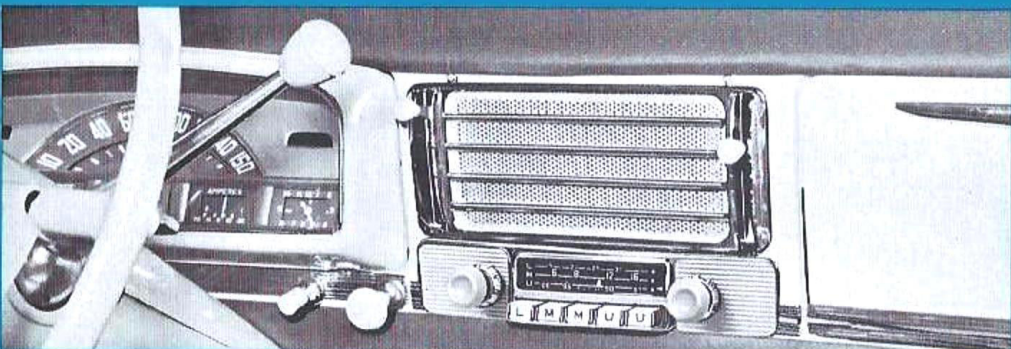
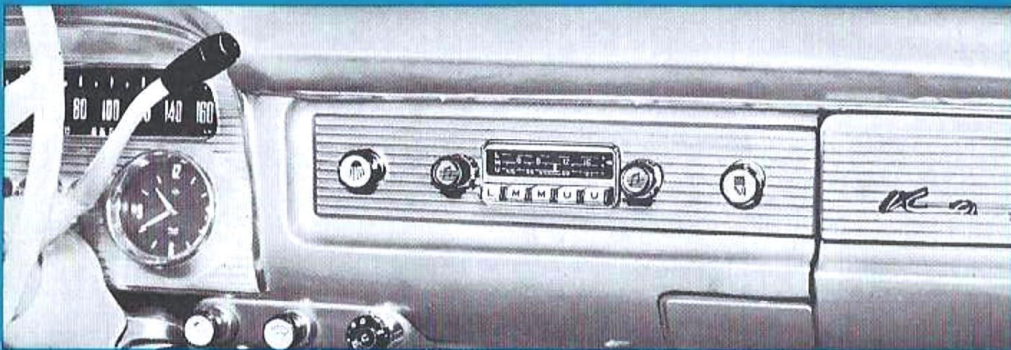
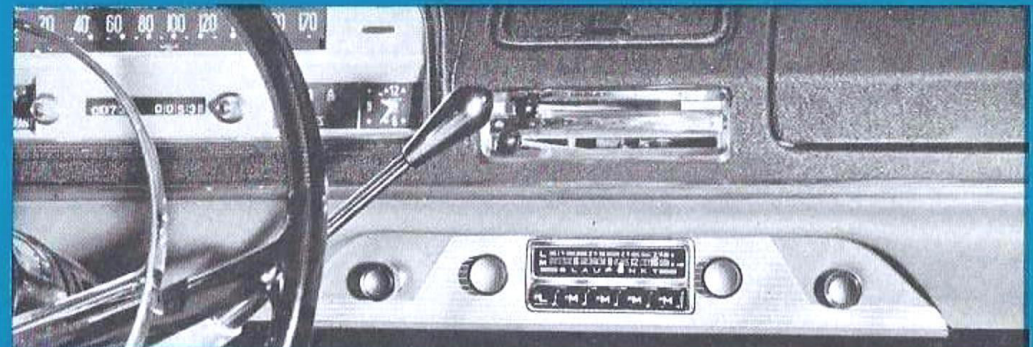
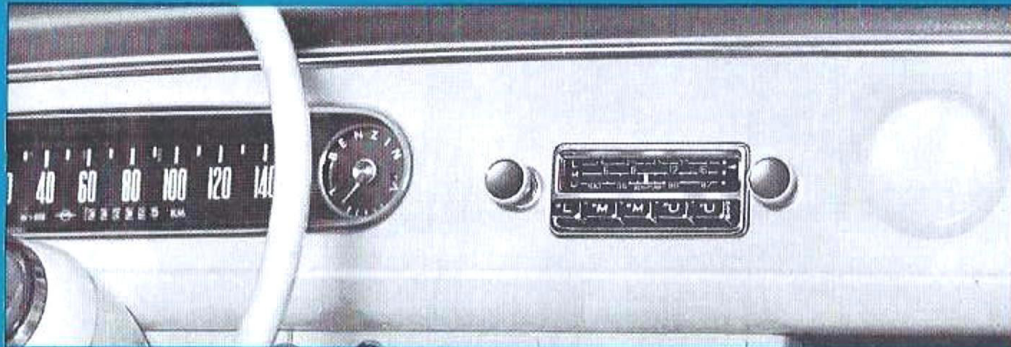

Renault R 8  
Renault Floride S / Caravelle  
Simca 1000

# BLAUPUNKT

Simca Ariane 61  
Simca Aronde  
Skoda Oktavia 61-62

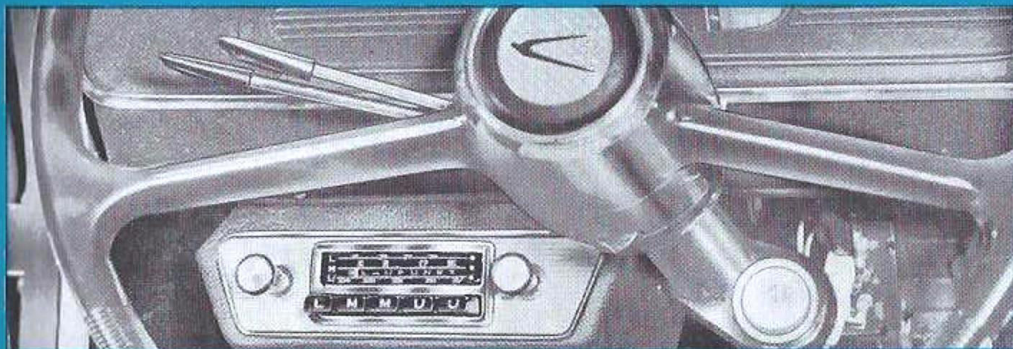
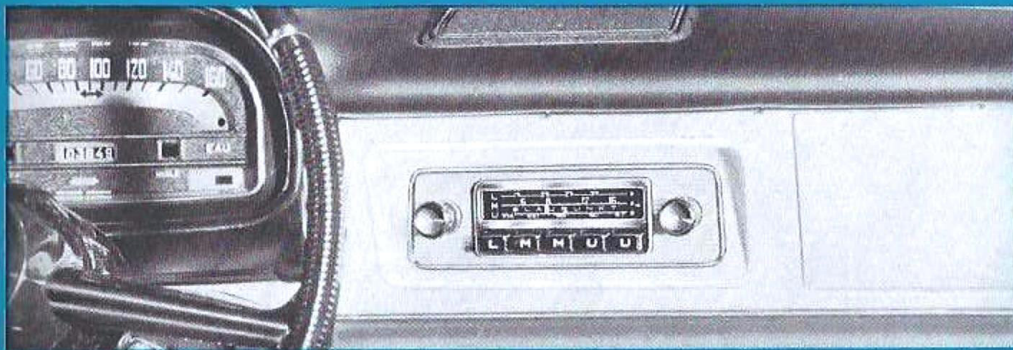

# BLAUPUNKT

VW 1200

VW 1500

VW Bus

Volvo 121 / 122 S

Volvo PV 544

VW 54-57

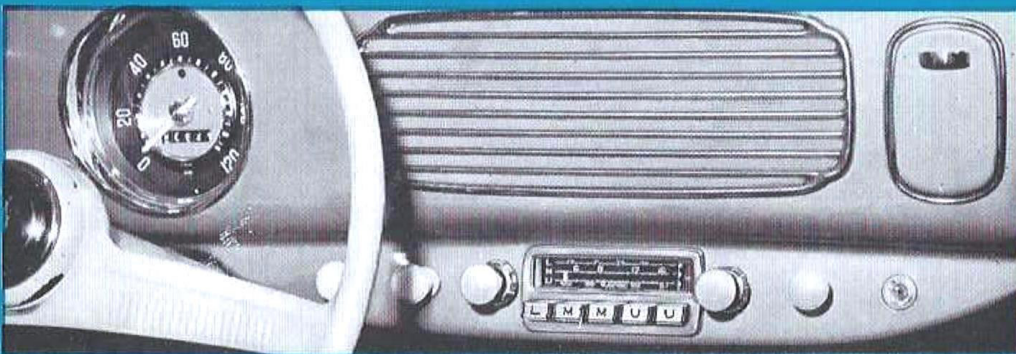
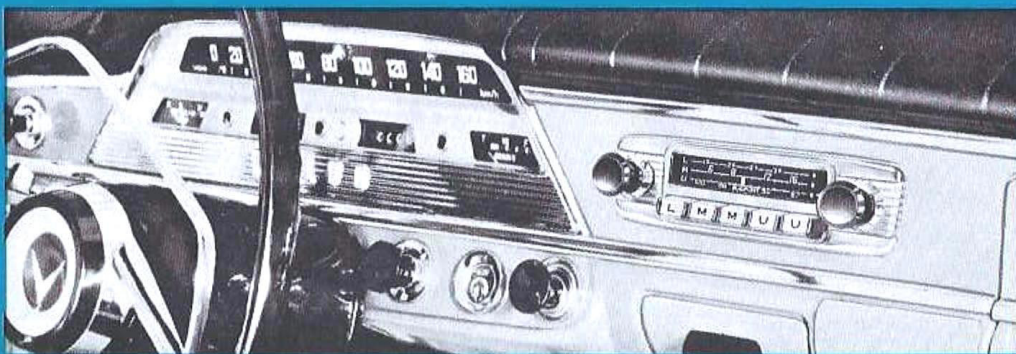
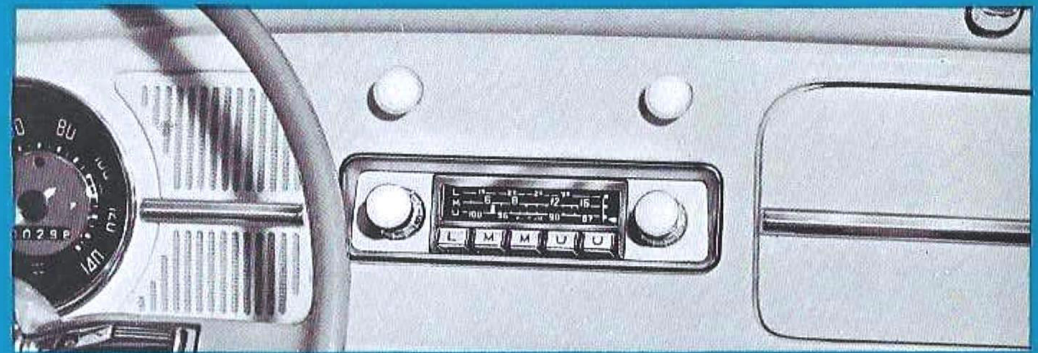
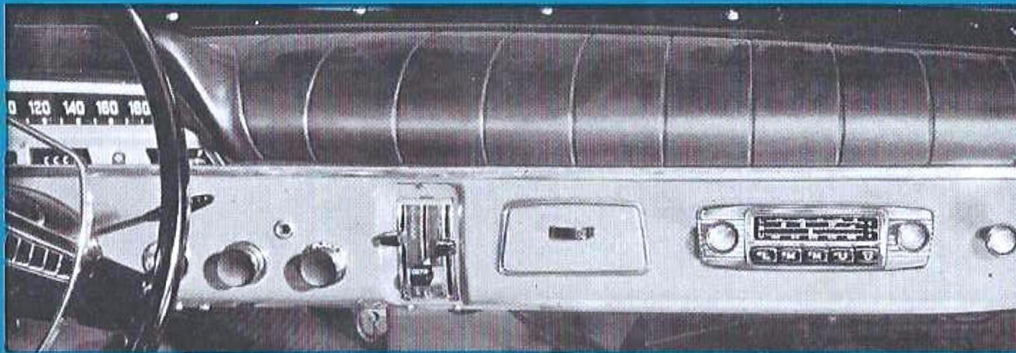

**BLAUPUNKT** ist ein deutsches Markenerzeugnis höchster Qualität.

**QUALITÄT** ist keine Zufallserscheinung.

**QUALITÄT** ist das Ergebnis intensiver Forschung und Entwicklung.

**QUALITÄT** kann auch durch noch so viele Kontrollen nicht in ein Produkt hineingeprüft werden.

**QUALITÄT** muß in das Produkt hineinentwickelt werden.

**QUALITÄT** kann kontrolliert werden. Das hat aber nur Sinn, wenn das Produkt selbst ein Qualitätsprodukt ist.

**QUALITÄT** ist mehr als ein Wort. Qualität ist eine Garantie für höchste Präzision, Zuverlässigkeit und Haltbarkeit.

**MILLIONEN** zufriedener BLAUPUNKT-Kunden in allen Teilen der Welt wissen, was BLAUPUNKT unter Qualität versteht.

**BLAUPUNKT**  
 AUTORADIO  
 KOMBI-AUTORADIO  
 KOFFERRADIO



Seit Bestehen der Rundfunktechnik ist die Marke **BLAUPUNKT** ein Begriff für Qualität und Zuverlässigkeit. In 140 Länder der Erde werden **BLAUPUNKT**-Geräte exportiert. In den 40 Jahren seines Bestehens hat sich **BLAUPUNKT** zu einer der größten Firmen der Branche entwickelt. In den **BLAUPUNKT**-Werken in Hildesheim und Salzgitter sind gegenwärtig rund 8000 Mitarbeiter mit der Entwicklung, Fertigung und dem Vertrieb von Rundfunk-, Fernseh- und Koffergeräten sowie Autoradios beschäftigt. Automation, Fließbänder, elektronische Prüfeinrichtungen und alle übrigen Hilfsmittel modernster Ferti-

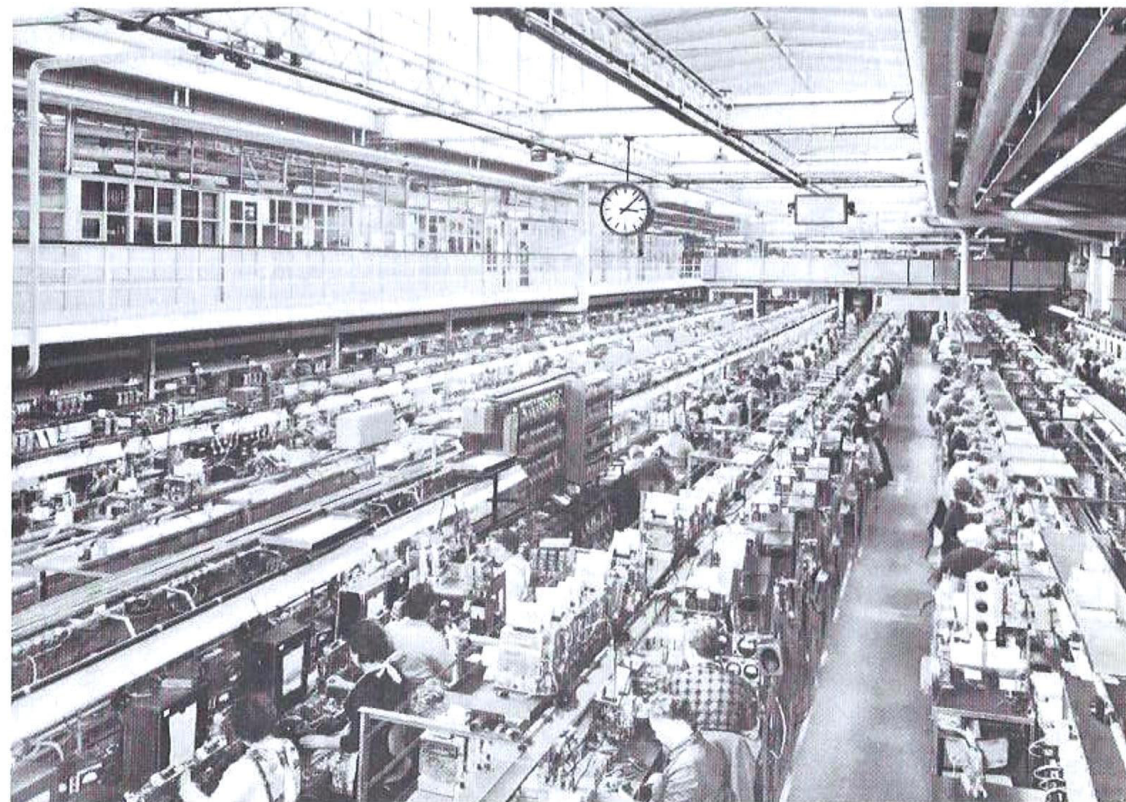

gungstechnik sorgen für eine stets gleichmäßig gute und einwandfreie Beschaffenheit aller **BLAUPUNKT**-Erzeugnisse. **BLAUPUNKT** ist eine Tochtergesellschaft der Robert Bosch GmbH., Stuttgart. Ein großer Stab von Ingenieuren arbeitet in unseren Laboratorien und Konstruktionsbüros ständig an der Entwicklung und Auswertung neuer Erkenntnisse und fördert damit den ständig wachsenden Fortschritt der Rundfunk- und Fernseh-Empfangstechnik. Eine weltweite Kundendienst-Organisation sorgt für die technische und kaufmännische Betreuung aller **BLAUPUNKT**-Kunden.



### BLAUPUNKT LIDO

UKW (Europa-Bereich), Mittel- und Langwelle. HF-Vorstufe für UKW. Hochleistungs-Ferrit-Peilantenne, schwenkbare Teleskopantenne. 2stufiger Schwundausgleich. 9 Transistoren, 4 Dioden. 1 Watt Ausgangsleistung. Klangschalter. 6 AM-, 9 FM-Kreise. Anschluß für Autoantenne, Plattenspieler, Tonbandgerät, Kleinsthörer.

Bruchsicheres Plastikgehäuse 23,8x15,7x7,5 cm, ca. 1,75 kg mit Batterien. Abnehmbarer Tragegriff. 2 x 4,5-Volt-Flachbatterien oder 9-Volt-Blockbatterie.

### Portabel für KOMBI-AUTORADIO BLAUPUNKT MAINZ ATR

Technische Angaben über die Kassette auf Seite 5. (Autoradio).

UKW (Europa-Bereich), Mittel- und Langwelle. 4 Drucktasten. HF-Vorstufe für alle Bereiche. 2stufiger Schwundausgleich. Ferrit-Peilantenne. Teleskopantenne. 14 Transistoren, 6 Dioden (davon 2 Transistoren, 1 Diode in der Kassette). 0,5 Watt Ausgangsleistung. Klangschalter.



6 AM-, 9 FM-Kreise. Batterien: 4 Mignonzellen 1,5 Volt. Anthrazit/grau, bruchsicheres Plastikgehäuse, 16,7 x 13 x 4 cm, 1,1 kg mit Batterien.

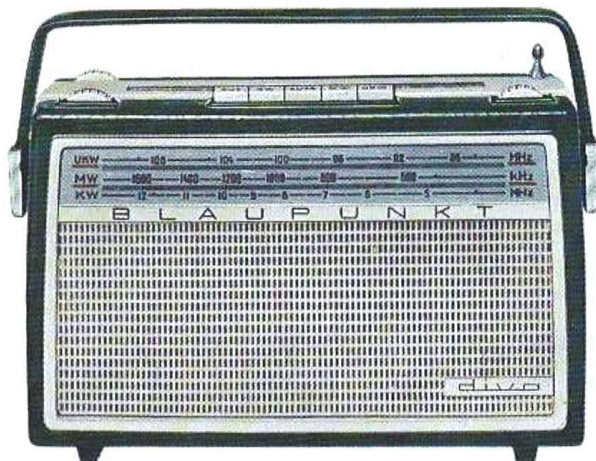

### BLAUPUNKT DIVA

UKW (Europa-Bereich), Mittel und Langwelle. 5 Drucktasten. HF-Vorstufe für alle Bereiche. Hochleistungs-Ferrit-Peilantenne, schwenkbare Teleskopantenne. 2stufiger Schwundausgleich. 10 Transistoren, 4 Dioden. 1 Watt Ausgangsleistung. Sopran-Regler. 6 AM-, 10 FM-Kreise. Separate, bei Autobetrieb beleuchtete Autoskala. Anschluß für BLAUPUNKT-Haltevorrichtung HV 250, Plattenspieler, Tonbandgerät, Kleinsthörer. Zusätzliche Autoantennenbuchse. Bruchsicheres Plastikgehäuse 26,6 x 16,5 x 8 cm, ca. 2,25 kg mit Batterien. Abnehmbarer Tragegriff. 2 x 4,5-Volt-Flachbatterien oder 9-Volt-Blockbatterie.

### BLAUPUNKT DIVA K

UKW (Europa- und US-Bereich), Kurzwelle, Mittelwelle. Sonstige Ausstattung wie BLAUPUNKT DIVA.

### BLAUPUNKT DERBY / DERBY M

UKW (Europa-Bereich), Kurz-, Mittel- und Langwelle. 5 Drucktasten. Stark gespreizter KW-Bereich mit 49-m-Band (Radio Luxemburg u. a.). HF-Vorstufe für alle Bereiche. Besonders rauscharmer UKW-Fernempfang durch Mesa-Transistor. Hochleistungs-Ferrit-Peilantenne, schwenkbare Teleskopantenne. 2stufiger Schwundausgleich. 10 Transistoren, 4 Dioden, 1,8 Watt Ausgangsleistung bei Autobetrieb, 1,2-Watt-Sparschaltung bei Kofferbetrieb. Kombiniertes Baß-/Sopran-Regler. 7+1 AM-10 FM-Kreise. Skalenbeleuchtung bei Auto- und Kofferbetrieb. Anschluß für BLAUPUNKT-Haltevorrichtung HV 450, Plattenspieler, Tonbandgerät, Kleinsthörer. Bruchsicheres Plastikgehäuse 27 x 20 x 8,8 cm, ca. 3 kg mit Batterien. Abnehmbarer Tragegriff. 2 Gehäuseausführungen. 6 x 1,5-Volt-Monozellen.

### DERBY M



### DERBY



# BLAUPUNKT

## BLAUPUNKT NIXE / NIXE M

Kurz-, Mittel- und Langwelle. 5 Drucktasten. HF-Vorstufe. Hochleistungs-Ferrit-Peilantenne, schwenkbare Teleskopantenne. 2stufiger Schwundausgleich. 9 Transistoren, 3 Dioden. 1 Watt Ausgangsleistung. Klangschalter. 7+1 Kreise. Skalenbeleuchtung bei Autobetrieb. Anschluß für BLAUPUNKT-Haltevorrichtung HV 450, Plattenspieler, Tonbandgerät, Kleinsthörer.

Bruchsicheres Plastikgehäuse 27 x 20 x 8,8 cm, ca. 3 kg mit Batterien. Abnehmbarer Tragegriff. 2 Gehäuseausführungen 6 x 1,5-Volt-Monozellen.

NIXE



NIXE M



## BLAUPUNKT- Alltransistor-Kofferradio

### Das Programm der vielen Vorzüge

- **Zweckmäßige Kompaktform, besonders gut für den Einbau im Auto geeignet.**
- **Ausgereifte Konstruktion, gestützt auf die jahrzehntelange Erfahrung der BLAUPUNKT-WERKE GMBH auf dem Sektor Autoradio.**
- **Bruchsichere, abwaschbare Plastikgehäuse mit eleganter Ledernarbung.**
- **Alle Geräte in drei modischen Farbkombinationen: schwarz/pergamentgrau, grau/pergamentgrau, hellblau/pergamentgrau.**
- **Hervorragende Fernempfangsleistung durch Hochfrequenzvorstufen und eingebaute Hochleistungs-Antennen.**
- **Beste Klangwiedergabe durch starke Gegentaktendstufen und verzerrungsarme Vollklang-Lautsprecher mit formsteifer Kreiskonus-Membran.**
- **Niedrige Batteriekosten durch moderne Stabilisierungsschaltungen und 9-Volt-Betrieb für extrem lange Batterie-Lebensdauer.**
- **Gleichmäßiger Rundfunkempfang, auch während der Fahrt, durch wirksame Regel-Automatik und Begrenzerschaltung.**

## BLAUPUNKT-EINBAU-HALTEVORRICHTUNGEN

BLAUPUNKT-Einbau-Haltevorrichtungen sind solide und stabil aufgebaut und geben Ihrem wertvollen Kofferradio im



Auto bombenfesten Halt. Einschieben und Herausziehen des Kofferradios ist kinderleicht, weil der Tragegriff nicht abgenommen werden muß. Zugeklappt schützt der Sicherheitsdeckel vor Verletzungen, aufgeklappt dient er als Führung für das Kofferradio. Das Kofferradio wird in der Haltevorrichtung automatisch mit der Autobatterie, dem Autolautsprecher und der Autoantenne verbunden. Gleichzeitig wird

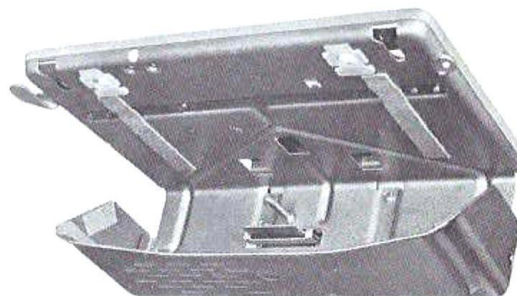

die Skalenbeleuchtung angeschlossen und der Klang der Akkustik im Wagen angepaßt.

Die Haltevorrichtungen sind umschaltbar für Lichtenlagen mit 6 oder 12 Volt und Plus- oder Minus-Anschluß an Masse.

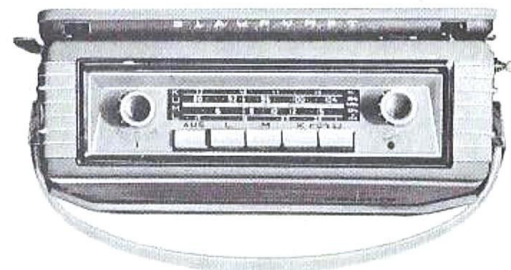

HV 450 für DERBY / DERBY M und NIXE / NIXE M.  
HV 250 für DIVA und DIVA K.  
Sicherheitsschloß leicht nachrüstbar.

# BLAUPUNKT

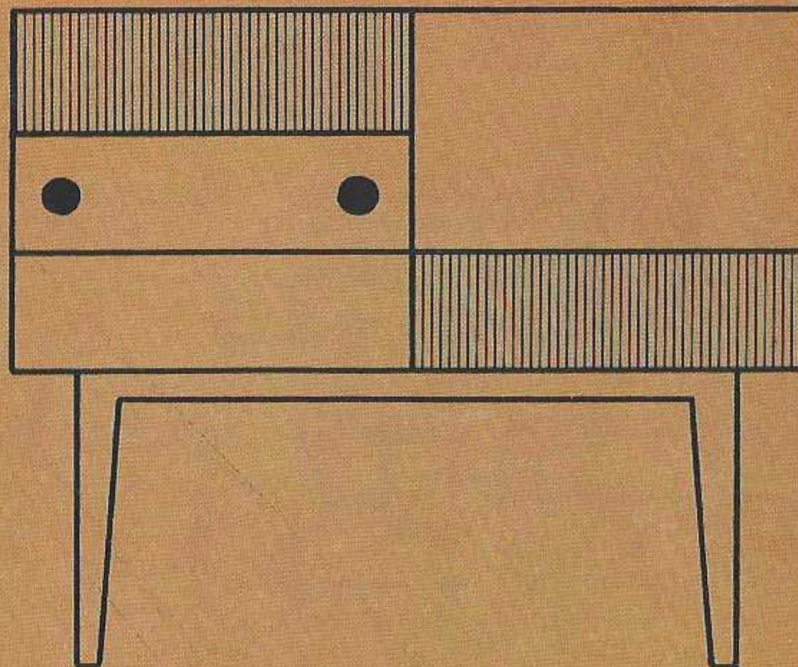

Das **BLAUPUNKT**-Zeichen und die Herkunftsbezeichnung „made in Germany“ sind in aller Welt ein Begriff für höchste Qualität und Betriebs-sicherheit. In 140 Ländern aller fünf Erdteile sind **BLAUPUNKT**-Geräte be-gehrtes Gut und treue Begleiter durch das menschliche Leben. Neben tech-nisch perfekter und formschöner Aus-führung stützt sich ihr guter Ruf aber auch auf eine weitverzweigte Service-Organisation. Ein weltweites Kunden-dienstnetz steht den **BLAUPUNKT**-Freunden in aller Welt immer hilfsbereit zur Verfügung.

# BLAUPUNKT

BERATUNG UND EINBAU:

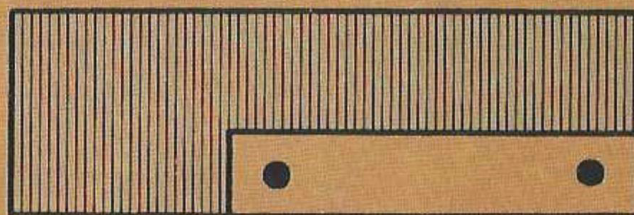
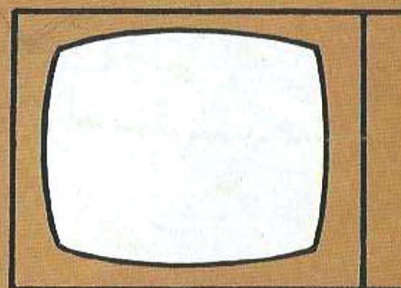

**BLAUPUNKT-WERKE  
GMBH  
HILDESHEIM**

Technische Änderungen vorbehalten  
WEB/A/4/759 D (VOD 863)  
Gedruckt in Deutschland



**AUTORADIO-LAUTSPRECHER  
HAUT-PARLEURS POUR AUTORADIOS**

A) LA 710/6 z	Fr. 41,—
B) LA 711/1 x	Fr. 52,—
C) LA 720/2 z	Fr. 51,—
D) LA 745/3 z	Fr. 51,—
E) LA 752/1 x	Fr. 63,—
F) LA 824/3 z	Fr. 35,10
G) LA 827/3 z	Fr. 38,40
H) LA 832/2 z	Fr. 60,—
I) LA 845/1 z	Fr. 51,—
K) LA 850/1 z	Fr. 46,80
L) LA 857/1 z	Fr. 59,—
M) LA 883/1 z	Fr. 32,50
N) LA 877/1 z	Fr. 33,80
P) LA 879/1 z	Fr. 62,—

**AUTORADIO-SONDER-ZUBEHÖR  
ACCESSOIRES SPECIAUX**

**UBERBLENDREGLER  
POTENTIOMÈTRE MÉLANGEUR**

Q) WI 2215/2 z	Fr. 36,—
R) WI 2184/3 z	Fr. 26,50

**FERNBEDIENUNGSSCHALTER  
COMMUTATEUR DE TÉLÉCOMMANDE**

U) I 890/7 z	Fr. 33,50
T) I 890/6 z	Fr. 33,50
W) I 2599/2 z	Fr. 29,50
V) I 2599/1 z	Fr. 29,50
X) I 2599/3 z	Fr. 13,—

**ANSCHLUSSDOSE FÜR PICKNICK-LAUTSPRECHER  
PRISE POUR HP DE PIQUE-NIQUE**

I 2650/1 z	Fr. 9,50
------------	----------



**BLAUPUNKT-  
AUTORADIO/PORTABLE**

20. November 1963

BREMEN ATR	Fr. 228,—*
ESSEN ATR	Fr. 388,—*
HAMBURG ATR	Fr. 318,—*
STUTTGART ATR	Fr. 355,—*
HANNOVER II/III TR	Fr. 398,—*
FRANKFURT ATR DE LUXE	Fr. 458,—*
KÖLN TR DE LUXE	Fr. 668,—*
KV 820	Fr. 145,—
MAINZ ATR	komplett Fr. 448,—
VORSCHALTKÄSTCHEN FÜR 24 VOLT	Fr. 49,—
LIDO	Fr. 268,—**
DIVA/DIVA K	Fr. 279,—**
NIXE/NIXE M	Fr. 278,—**
DERBY/DERBY M	Fr. 378,—**
EINBAUHALTEVORRICHTUNG DISPOSITIF DE SUPPORT	
HV 200 (DIVA)	Fr. 38,—
HV 250 (DIVA)*	Fr. 58,—
HV 400 (NIXE/DERBY)	Fr. 38,—
HV 450 (NIXE/DERBY)	Fr. 58,—
SICHERHEITSSCHLOSS	Fr. 13,60

\* ohne Zubehör  
\* sans accessoires

\*\* ohne Batterien  
\*\* sans piles

**BLAUPUNKT-WERKE GMBH  
HILDESHEIM**

Import durch: - Importé par:  
**JOHN LAY - LUZERN**  
Radio und Television en gros

Preisänderungen vorbehalten - Changements des prix réservés  
WEB/A/9/806 DF/SF (L) (HDV 1063) - Gedruckt in Deutschland  
Imprimé en Allemagne

# BLAUPUNKT - AUTORADIO

sind für folgende Automobiltypen in Spezialausführung mit dem dazugehörigen Entstör- und Einbaumaterial lieferbar:

sont livrables en exécution spéciale avec le matériel de déparasitage et d'installation y appartenant pour les types de voiture ci-dessous:

Wagentyp Type de voiture	++ Batteriespann. in V + Tastentfarbe w = weiß/blanc s = schwarz/noir	BREMEN ATR HAMBURG ATR STUTTART ATR HANNOVER II/III TR	FRANKFURT TR KOLN TR (UKW)	MAINZ (UKW)	HIRSCHMANN- Antenne	
					Auto	Fr.
Standard I	—	103,—	128,—	—	4000 C	47,—
Standard ohne LA/sans HP	—	61,—	61,—	81,—**	300 N	35,—
Standard III	—	123,—	135,—	155,—**	4000	47,—
Standard IV/o. EM u. LA Universal	—	24,—	24,—	—	—	—
Alfa Romeo 1600 Sprint	12 s	132,—	132,—	152,—**	1200 C	43,—
Alfa Romeo 1600 Spider	12 s	132,—	132,—	152,—**	1200 C	43,—
Alfa Romeo 2600 Sprint	12 s	132,—	132,—	152,—**	1200 C	43,—
Alfa Romeo Giulia T. I./TS	12 s	110,—	110,—	130,—**	1200 C	43,—
Alfa Romeo Guilietta T. I.	12 s	132,—	132,—	152,—**	1200 C	43,—
Austin A 60 C	12 s	112,—	112,—	—	1200 C	43,—
BMW 2,6 1/3,2 l *	12 w	165,—	253,—	273,—**	4000 C	47,—
BMW 700/61 LS	12 w	109,—	122,—	142,—**	2300 D39	39,—
BMW 1500	6 s	96,—	129,—	149,—**	870	48,50
BMW 3200 CS	12 s	238,—	238,—	258,—**	4000 C	47,—
Chevrolet Corvaire	12 s	148,—	166,—	186,—**	4000 C	47,—
Chevrolet 61	12 s	88,—	135,—	—	4000 C	47,—
Chevy II	12 s	89,—	89,—	109,—**	4000 C	47,—
Chevrolet 63	12 s	89,—	89,—	109,—**	350	32,50
Chrysler Valiant 63	12 w	108,—	108,—	128,—**	1200 C	43,—
Citroën DS 19/62 *	12 s	106,—	116,—	136,—**	2200 C	43,—
Citroën ID 19	12 w	140,—	152,—	172,—**	2200 C	43,—
DAF 750/Daffodil/DAF 22 L	6 w	92,—	92,—	112,—**	2 K	2,50
DKW Junior	6 w	93,—	128,—	148,—**	2300 D47	39,—
DKW F 93/F 94/AU 1000	6 w	89,—	115,—	135,—**	4000 C	47,—
Auto-Union 1000/60/S 60 (Panorama)	6 s	89,—	128,—	148,—**	4000 C	47,—
Auto-Union 1000 Sp	6 w	89,—	120,—	140,—**	4000 C	47,—
Fiat 500	12 w	104,—	113,—	133,—**	2 K	22,50
Fiat 600/770/Jagst	12 w	92,—	138,—	158,—**	1200 C	43,—
Fiat 1100/1200/1100 S/ Neckar 1100	12 s	119,—	164,—	119,—	1200 C	43,—
Fiat 1300/1500	12 s	88,—	120,—	—	4000 C	47,—
Fiat 1800 B/2100 B/2300 *	12 s	87,—	139,—	159,—**	4000 C	47,—
Ford 12 M/58	6 w	74,—	137,—	157,—**	4000 C	47,—
Ford 12 M/59—61 (1,2 l)	6 w	78,—	142,—	162,—**	4000 C	47,—
Ford 12 M/59—61 (1,5 l)	6 w	78,—	142,—	162,—**	4000 C	47,—
Ford Taunus 12 M/63	6 s	78,—	98,—	88,—	4000 C	47,—
Ford 17 M	6 w	85,—	148,—	168,—**	4000 C	47,—
Ford 17 M/61	6 s	74,—	129,—	129,—	4000 C	47,—
Ford FK 1000 (1,5 l)	6 s	93,—	143,—	163,—**	300 N	35,—
Ford Anglia 59/60	12 s	103,—	121,—	141,—**	4000 C	47,—
Ford Consul 315	12 s	109,—	109,—	129,—**	1200 C	43,—
Ford Cortina/Consul 215/255	12 s	109,—	109,—	129,—**	1200 C	43,—
Ford USA 60—62 *	12 s	92,—	147,—	—	4000 C	47,—
Ford USA 63 Galaxie	12 s	98,—	98,—	—	2800	38,—
Ford Falcon/Comet 60—62 *	12 w	92,—	136,—	156,—**	4000 C	47,—
Ford Fairlane 500 s *	12 s	98,—	158,—	—	1200 C	43,—
Ford Lincoln Continental 62	12 s	—	154,—	—	4000 C	47,—
Ford Thunderbird 62 *	12 s	100,—	100,—	—	4000 C	47,—
Ford Zephyr MK III/62	12 s	103,—	103,—	123,—**	1200 C	43,—
Ford Zodiac MK III/62	12 s	112,—	112,—	132,—**	1200 C	43,—
Goggomobil 250/300/400	12 w	79,—	79,—	99,—**	300 N	35,—
Goggomobil Coupé	12 w	108,—	108,—	128,—**	200 F	35,—
Glas 600/700 Isar	12 w	89,—	109,—	129,—**	2300 D	39,—
Glas Coupé S 1004/1204	6 w	84,—	108,—	128,—**	2300 D	39,—
Lancia Flavia	12 s	128,—	128,—	148,—**	350	32,50
Lancia Fulvia	12 s	108,—	108,—	128,—**	350	32,50

++ Tension batterie en V + Couleur des touches

Für weitere Zubehör und diejenigen der neuen Wagentypen Preise auf Anfrage.  
Pour d'autres accessoires spéciaux et pour ceux concernant les nouvelles voitures  
prix sur demande.

# BLAUPUNKT - AUTORADIO

sind für folgende Automobiltypen in Spezialausführung mit dem dazugehörigen Entstör- und Einbaumaterial lieferbar:

sont livrables en exécution spéciale avec le matériel de déparasitage et d'installation y appartenant pour les types de voiture ci-dessous:

Wagentyp Type de voiture	++ Batteriespann. in V + Tastentfarbe w = weiß/blanc s = schwarz/noir	BREMEN ATR HAMBURG ATR STUTTART ATR HANNOVER II/III TR	FRANKFURT TR KOLN TR (UKW)	MAINZ (UKW)	HIRSCHMANN- Antenne	
					Auto	Fr.
Mercedes 180 D/190 D	12 s	103,—	126,—	—	4000 C46	47,—
Mercedes 190 D c 1962 *	12 s	105,—	126,—	128,—**	4000 C46	47,—
Mercedes 180 a/190	12 s	117,—	171,—	—	4000 C46	47,—
Mercedes 190 c 1962 *	12 s	128,—	188,—	128,—	4000 C46	47,—
Mercedes 190 SL	12 s	138,—	170,—	190,—**	4000 C46	47,—
Mercedes 220 b/220 S b/ 220 SE b/61*	12 s	128,—	218,—	128,—	4000 C46	47,—
Mercury Monterey 62 *	12 s	106,—	148,—	—	2300 D	39,—
Morris Oxford V	12 s	83,—	107,—	—	4000 C	47,—
NSU Prinz	12 w	75,—	98,—	118,—**	2300 D	39,—
NSU Sport-Prinz	12 s	75,—	98,—	118,—**	2300 D	39,—
NSU Prinz 4	12 w	75,—	98,—	118,—**	2300 D	39,—
Opel Kapitän 58—62 *	6 s	98,—	112,—	98,—	2200 C37	43,—
Opel Olympia Rekord 57	6 w	86,—	114,—	134,—**	2200 C	43,—
Opel Olympia Rek. 58/59/60	6 s	86,—	94,—	114,—**	1200 C27	43,—
Opel Olympia Rek. 61/Coupé	6 s	80,—	90,—	110,—**	1200 C27	43,—
Opel Olympia Rekord 63	6 s	80,—	96,—	86,—	—	—
Opel Kadett	6 s	71,—	87,—	87,—	1200 C27	43,—
Peugeot 403 (59/60)	12 w	85,—	134,—	154,—**	1200 C	43,—
Peugeot 404	12 w	98,—	98,—	118,—**	1200 C	43,—
Peugeot 404, Coupé u. Cabr.	12 s	86,—	86,—	106,—**	1200 C	43,—
Plymouth 62/Dodge Dart 62	12 s	98,—	98,—	118,—**	4000 C	47,—
Dodge 440—63	12 s	98,—	98,—	118,—**	4000 C	47,—
Porsche 356 B/62	6 s	118,—	129,—	149,—**	4000 C11	47,—
Renault Dauphine	12	74,—	93,—	113,—**	2200 C	43,—
Renault Floride S/Caravelle	12 s	109,—	109,—	129,—**	2300 D	39,—
Renault R 8	12 s	118,—	118,—	138,—**	3 K	22,50
Saab 95/96 (Sport 63)	12 w	114,—	119,—	139,—**	2300 D	39,—
Scania Vabis L 75	24 w	78,—	—	—	500 N	58,50
Scania Vabis L B 76	—	74,—	74,—	—	—	—
Skoda Octavia 61	12 w	88,—	148,—	168,—**	2200 C	43,—
Simca Aronde 59	12 w	108,—	118,—	—	2200 C	43,—
Simca Ariane 61	12 s	76,—	108,—	128,—**	1200 C	43,—
Simca 1000	12 s	124,—	124,—	144,—**	1200 C	43,—
Vauxhall Victor 62	12 s	97,—	104,—	124,—**	2200 C	43,—
Vauxhall Cresta Velox	—	106,—	106,—	—	—	—
Vedette 58 (Beaulieu)	12 w	93,—	126,—	—	1200 C	43,—
Volvo 121/122 S (Amazon 60)	12 s	84,—	109,—	129,—**	4000 C	47,—
Volvo PV 544	12 w	98,—	108,—	128,—**	4000 C	47,—
Volvo P 1800	12 s	95,—	108,—	128,—**	1200 C	43,—
Volvo Lkw L 48/49	—	121,—	121,—	141,—**	—	—
Volvo Raske Tiptop (Lkw)	—	121,—	121,—	—	—	—
VW 53	6 w	128,—	128,—	148,—**	300 N	35,—
VW 54—57	6 w	79,—	96,—	116,—**	2300 D	39,—
VW 58/59/60	6 w	78,—	88,—	108,—**	300 N	35,—
VW 60—63	6 w	78,—	88,—	88,—	300 N	35,—
VW 1500	6 w	78,—	98,—	98,—	2200 C	43,—
VW-Bus-/Transporter 55—63	6 w	83,—	96,—	116,—**	2300 D	39,—
Karmann Ghia 1200	6 w	75,—	92,—	112,—**	2300 D	39,—
Karmann Ghia 1500	6 w	78,—	98,—	118,—**	2300 F	39,—

\*\* inclusive Ergänzungs-  
behör zu Mainz — Accessoire  
supplémentaire pour Mainz

\* In die durch \* gekennzeichneten Fahrzeuge empfehlen wir, einen Zweitlaut-  
sprecher einzubauen, um die beste Wiedergabequalität des Autoradios zu  
erzielen.

\* Pour les voitures indiquées avec le signe \* nous vous recommandons de  
monter un deuxième haut-parleur; la qualité de réception de l'autoradio sera  
alors améliorée.

++ Tension batterie en V + Couleur des touches