

AKAI

MANUFACTURED & DISTRIBUTED BY AKAI ELECTRIC CO.,LTD./AKAI TRADING CO.,LTD./AKAI AMERICA LTD.

Operator's Manual
Notice d'Instructions
Bedienungsanleitung

AT-S08 Silver panel model
Modèle de panneau argent
Silbernes Pannelsmodell

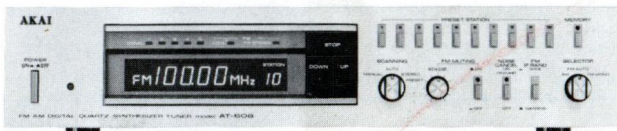

AT-S08 Black panel model
Modèle de panneau noir
Schwarzes Pannelsmodell



AT-S08

- FM AM DIGITAL QUARTZ SYNTHESIZER TUNER
- TUNER SYNTHETISEUR A QUARTZ DIGITAL FM AM
- FM/MW-DIGITAL-QUARTZ-ABSTIMM-EMPFÄNGER

Note:
This manual is applicable to both silver and black panel models.

Note:
Ce manuel est applicable à tous les deux modèles de panneau argent et noir.

Anmerkung:
Diese Anleitung ist anwendbar für jedes der silbernen und schwarzen Pannelsmodelle.

WARNING:
To prevent fire or shock hazard, do not expose this appliance to rain or moisture.

ATTENTION
Afin d'éviter tout risque d'incendie ou de choc électrique, ne pas exposer cet appareil à l'humidité ou à la pluie.

ACHTUNG:
Um Feuergefahr und die Gefahr eines Elektroschocks zu vermeiden, setzen Sie dieses Gerät auf keinen Fall Regen oder Feuchtigkeit aus.

The AT-S08 is a digital quartz synthesizer tuner which can automatically tune any station on either the AM or FM frequency bands to an extremely precise degree. Up to 10 stations can be memorized on the AM and FM bands for easy quick selection. This machine is designed to bring you years of listening satisfaction but to obtain the very best performance, we urge you to read this manual thoroughly before attempting operation.

CAUTION VOLTAGE SELECTION

Power requirements for electrical equipment differ from area to area. Please ensure that your machine meets the power requirements in your area. If in doubt, consult a qualified electrician.

- 120V, 60 Hz for USA and Canada
- 220V, 50 Hz for Europe except U.K.
- 240V, 50 Hz for UK and Australia
- 110V/220V/240V, 50/60 Hz internally switchable for other countries.

POWER CORD

If your machine comes with a detachable power cord, please insert into the AC power inlet on the rear panel of your machine. If you want to use any other kind of power cord, please use one of a similar type and consult a qualified electrician.

FOR CUSTOMERS IN THE UK AND AUSTRALIA THIS APPARATUS MUST BE EARTHED.

The wires in this mains lead are coloured in accordance with the following code:

Green-and-yellow: Earth, Blue: Neutral, Brown: Live
As the colours of the wires in the mains lead of this apparatus may not correspond with the coloured markings identifying the terminals in your plug, proceed as follows:

The wire which is coloured green-and-yellow must be connected to the terminal in the plug which is marked by the letter E or by the safety earth symbol \equiv or coloured green-and-yellow.

The wire which is coloured blue must be connected to the terminal which is marked with the letter N or coloured black.
The wire which is coloured brown must be connected to the terminal which is marked with the letter L or coloured red.

* When wiring a plug, ensure that all terminals are securely tightened and that no loose strands of wire exist.

If your machine comes with a three core power cord, for your safety:

1. Insert this plug only in an effectively earthed three-pin plug socket outlet.
2. If any doubt exists regarding the earthing, consult a qualified electrician.
3. Extension cords, if used, must be three-core correctly wired.

FM MONO — All FM broadcast signals are mixed and limited through the OUTOUTs in mono.

10. FM IF BAND SELECTORS

- WIDE — Usually set to this position.
- NARROW — When stations on the FM band are close together and distortion is caused by a neighbouring station, depress this button.

Le AT-S08 est un tuner synthétiseur à quartz digital capable de syntoniser automatiquement n'importe quel poste à un degré extrême de précision sur bande de fréquence AM ou FM. La capacité de mémorisation pour sélection facile et rapide sur les bandes AM et FM s'étend à 10 postes. Cet appareil est conçu pour vous offrir une satisfaction d'écoute pendant de nombreuses années. Nous vous prions néanmoins, afin d'être à même d'en tirer une performance maximum, de lire complètement ce manuel avant de procéder à sa mise en fonctionnement.

ATTENTION SELECTION DE TENSION

Les conditions d'alimentation pour l'équipement électrique varient de zone en zone. Prière de vous assurer que votre appareil satisfait aux conditions d'alimentation de votre zone. Il est conseillé, en cas de doute, de consulter un électricien qualifié.

- 120V, 60 Hz pour les Etats-Unis et le Canada
- 220V, 50 Hz pour l'Europe à l'exception de la Grande Bretagne
- 240V, 50 Hz pour la Grande Bretagne et l'Australie.
- 110V/220V/240V commutable intérieurement, 50/60 Hz pour les autres pays.

CORDON SECTEUR

Prière au cas où votre appareil est doté d'un cordon secteur détachable, de l'insérer dans la prise de courant alternatif sur le panneau arrière. En cas d'utilisation d'une autre sorte de cordon secteur utiliser un type similaire et consulter un électricien qualifié.

Der AT-S08 ist ein Digital-Quartz-Abstimm-Empfänger, mit dem alle Sender auf den MW- oder FM-Frequenzbreiten mit höchster Präzision automatisch abgestimmt werden können. Bis zu 10 Sender auf den MW- und FM-Bändern können gespeichert werden. Dieses Gerät ist so konstruiert, daß es Ihnen lange Jahre an Hörfreuden garantiert. Damit Sie aber aus dem Gerät das Beste herausholen können, empfehlen wir Ihnen vor der Benutzung ein sorgfältiges Durchlesen dieser Bedienungsanleitung.

VORSICHT BETRIEBSSPANNUNG

Die Netzspannungen sind von Region zu Region verschieden. Überzeugen Sie sich, daß Ihr Gerät auf die korrekte Netzspannung eingestellt ist. Wenden Sie sich im Zweifelstill an einen Fachmann.

- 120V, 60 Hz für USA und Kanada
- 220V, 50 Hz für Europa (außer Großbritannien)
- 240V, 50 Hz für Großbritannien
- 110V/220V/240V umschaltbar, 50/60 Hz für andere Gegenden.

NETZKABEL

Falls Ihr Gerät mit einem separaten Netzkabel geliefert wird, verbinden Sie es mit der Wechselstrombuchse auf der Geräterückseite. Wenn Sie ein anderes Kabel verwenden wollen, achten Sie darauf, daß Sie die gleiche Art Kabel nehmen oder wenden Sie sich an einen Fachmann.

VOLTAGE CONVERSION (Models for Canada, USA, Europe, UK and Australia are not equipped with this facility.) Each machine is preset at the factory according to destination but some machines can be set to 110V, 220V or 240V as required. If your machine's voltage can be converted, refer this voltage conversion to a qualified Service Repair Shop or professional service personnel.

CONVERSION DE TENSION (Modèles pour le Canada, les Etats-Unis, l'Europe, le Royaume-Uni et l'Australie ne sont pas équipés de cette facilité. Chaque appareil est préréglé à l'usine en fonction de la destination mais certains ont une faculté de réglage sur 110V, 220V ou 240V suivant les conditions requises.

SPANNUNGS-ÄNDERUNG (Modelle für Kanada, die USA, Europa, GB und Australien sind nicht mit dieser Vorrichtung ausgerüstet.) Jedes Gerät wird im Werk auf eine dem Bestimmungsland entsprechende Spannung eingestellt, aber bei manchen Modellen kann die Spannung je nach Wunsch auf 110V, 220V oder 240V geändert werden. Wenn die Spannung Ihres Gerätes verstellbar ist, lassen Sie die Spannungsänderung in einem Fachgeschäft oder durch einen professionellen Kundendienst durchführen.

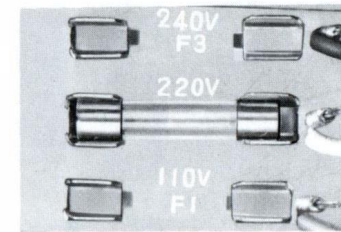
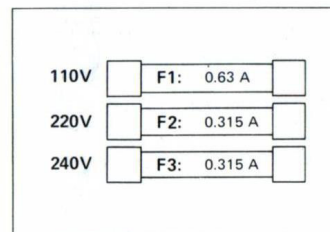

↓ Rear panel Panneau arrière Rückseite

If voltage change is necessary, this can be accomplished as follows:

1. Disconnect Power Cord.
2. Loosen holding screws and remove top panel.
3. Remove existing Line Voltage Fuse and insert required Line Voltage Fuse in proper fuse holder, explicitly following instructions printed inside the tuner near the Line Voltage Fuses.

Prière de faire exécuter ce changement de tension par un service de réparation ou par un personnel qualifié.

1. Débrancher le cordon secteur.
2. Dévisser les vis de fixation et retirer le panneau de dessus.
3. Ôter du porte-fusible le fusible qui y est logé et le remplacer par le fusible correspondant à la tension du courant, selon les instructions se trouvant à l'intérieur du tuner à proximité des fusibles de tension de ligne.

Sollte eine Spannungsstellung erforderlich sein, kann diese folgendermaßen durchgeführt werden:

1. Ziehen Sie das Netzkabel aus dem Stecker.
2. Halteschrauben lösen und die Oberplatte abnehmen.
3. Die vorhandene Netzsicherung herausnehmen und eine Sicherung für die gegebene Netzspannung in den entsprechenden Sicherungshalter einsetzen. Folgen Sie dabei genau den Anweisungen neben Netzsicherungen im Innern des Empfängers.

9. SELECTEUR DE MODE

- AM — Position de réception d'émission AM.
- FM AUTO — Capte les émissions FM en stéréo et en mono. Lorsque SCANNING est en position AUTO, ces signaux sont automatiquement captés et syntonisés et le voyant lumineux s'allume.

8. MEMORY AND MEMORY INDICATOR (SPEICHER UND SPEICHER-ANZEIGE)

Diese Taste dient für die Sendervorwahl. Wählen Sie einen Sender, drücken Sie die MEMORY (SPEICHER)-Taste, und die Anzeige wird aufleuchten. Wird nach Erlöschen der Anzeige die gewünschte vorgewählte Sendernummer gedrückt, so ist dieser Sender gespeichert.

1. **POWER SWITCH AND INDICATOR**
When the power is ON, the power indicator will light.
* As soon as the power is switched ON, the tuner will automatically tune in the station which was set when the power was switched OFF.
2. **LED SIGNAL STRENGTH METER**
Shows the strength of the incoming signal.
3. **DIGITAL FL DISPLAY**
The mode, frequency and pre-set station number are shown in digits.
4. **LOCK INDICATOR**
Only operates in the FM modes, and not in the AM mode. Lights when the signal has been detected, and the station tuned in and locked. To unlock, depress UP or DOWN controls.
5. **STEREO INDICATOR**
Lights to show stereo broadcasts are being received.
6. **TUNING SECTION**
STOP — Depress to stop tuning. With AUTO SCANNING, (SCANNING is at AUTO, STEREO, PRESET), depress when it does not stop automatically.
UP — Depress when a programme higher than the one registered is desired.
DOWN — Depress when a programme lower is desired.
* When the upper limit of the scale (AM-1,647 kHz, FM-108 MHz) is reached the direction is automatically reversed. In the same way, the direction is reversed at the lower limit of the scale, (AM-513 kHz, FM-87.5 MHz). (For USA and Canada, the AM upper limit is 1,610 kHz and the AM lower limit is 520 kHz.)
* When at PRESET, the stations memorized can be changed in sequence by depressing DOWN to 1 and UP to 10.
7. **PRESET STATIONS**
Choice of 10 memorized stations in both AM and FM. When one of these buttons is depressed, the signal frequency becomes a memorized frequency.
8. **MEMORY AND MEMORY INDICATOR**
Used in pre-setting stations. Select the station and depress the Memory button and the indicator will light. Depress the desired pre-set station number and when the indicator is extinguished, the station has been memorized.
* The memory indicator will erase a previously memorized frequency, within about 5 seconds, when this button is depressed.
9. **MODE SELECTOR**
AM — Put to this position when receiving AM broadcasts.
FM AUTO — Detects both stereo and mono FM broadcasts.
When the SCANNING is at AUTO, these signals are automatically picked up and tuned in, and the LOCK indicator lights.
FM MONO — All FM broadcast signals are mixed and limited through the OUTOUTs in mono.
10. **FM IF BAND SELECTORS**
WIDE — Usually set to this position.
NARROW — When stations on the FM band are close together and distortion is caused by a neighbouring station, depress this button.

1. **INTERRUPTEUR DE COURANT ET VOYANT LUMINEUX**
Le voyant lumineux s'allume lorsque le courant est en circuit (ON).
* Le tuner syntonise automatiquement, en cas de remise du courant en circuit (ON), le poste pré-réglé lors de l'interruption du courant (OFF).
2. **S-METRE A DIODE A LUEURS (LED)**
Ce dispositif indique la force du signal en entrée.
3. **AFFICHAGE DIGITAL FL**
Le mode, la fréquence et le numéro de poste pré-réglé sont indiqués sous forme de numéros.
4. **VOYANT LUMINEUX DE BLOCAGE**
Ce voyant ne fonctionne seulement qu'en mode FM à l'exclusion du mode AM. Il s'allume lors de la détection du signal et du blocage du poste syntonisé.
Pour le déblocage, appuyer sur les commandes UP ou DOWN.
5. **VOYANT LUMINEUX STEREO**
Ce voyant s'allume pour indiquer la position précise de réception d'émissions stéréophoniques.
6. **SECTION DE SYNTONISATION**
STOP — Appuyer sur cette touche pour arrêter la syntonisation. En cas de positionnement sur AUTO SCANNING, (SCANNING étant sur AUTO, STEREO, PRESET), le presser lorsqu'il ne s'arrête pas automatiquement.
UP — Appuyer sur cette touche lorsqu'un programme désiré est inférieur à celui qui est enregistré.
DOWN — Appuyer sur cette touche lorsqu'un programme désiré est inférieur à celui qui est enregistré.
* La direction est automatiquement inversée lorsque la limite supérieure de l'échelle (AM-1,647 Hz, FM-108 MHz) est atteinte. Le sens est inversé de manière analogue lorsque la limite inférieure de l'échelle (AM-513 kHz, FM-87,5 MHz) est atteinte. (Dans le cas des Etats-Unis et du Canada, La limite supérieure AM est de 1.610 kHz et la limite inférieure est de 520 kHz.)
* En cas de positionnement sur PRESET, les postes mémorisés peuvent être changés en séquence en pressant DOWN jusqu'à 1 et UP jusqu'à 10.
7. **POSTES PREREGLES**
Choix parmi 10 postes mémorisés à la fois en AM et FM. Lorsqu'une de ces touches est pressée la fréquence du signal devient une fréquence mémorisée.
8. **MEMOIRE ET VOYANT LUMINEUX DE MEMOIRE**
Ce dispositif est utilisé dans le pré-réglage des postes. Sélectionner le poste et presser sur la touche de mémoire. Le voyant lumineux s'allume. Présélectionner le numéro de poste désiré. Le voyant lumineux en s'éteignant signale la mémorisation du poste considéré.
* Le voyant lumineux de mémoire efface toute fréquence mémorisée au préalable dans les cinq secondes consécutives à la pression de cette touche.
9. **SELECTEUR DE MODE**
AM — Position de réception d'émission AM.
FM AUTO — Capte les émissions FM en stéréo et en mono. Lorsque SCANNING est en position AUTO, ces signaux sont automatiquement captés et syntonisés et le voyant lumineux s'allume.

1. **POWER SWITCH AND INDICATOR (NETZSCHALTER UND -ANZEIGE)**
Wird auf ON (EIN) geschaltet, leuchtet die Netzanzeige auf.
* Sobald auf ON (EIN) geschaltet wird, stimmt sich der Empfänger automatisch auf den Sender ein, der vor dem Abschalten des Gerätes gewählt wurde.
2. **LED SIGNAL STRENGTH METER (LED-SIGNALSTÄRKEMESSER)**
Diese Messvorrichtung zeigt die Stärke des eingegebenen Signals an.
3. **DIGITAL FL DISPLAY (DIGITAL-FREQUENZSTÄRKE-ANZEIGE)**
Betriebsart, Frequenz und die Nummer des programmierten Senders werden in Ziffern angezeigt.
4. **LOCK INDICATOR (SPERRANZEIGE)**
Diese Anzeige funktioniert nur, wenn auf FM-Empfang eingestellt ist, nicht bei MW-Einstellung. Die Anzeige leuchtet auf, wenn das Signal entdeckt, der Sender eingestellt und in dieser Stellung gesperrt ist. Durch Drücken der UP (AUFWÄRTS)- oder DOWN (ABWÄRTS)-Taste wird die Sperre gelöst.
5. **STEREO INDICATOR (STEREO-ANZEIGE)**
Diese Anzeige leuchtet bei Empfang eines Stereosenders auf.
6. **TUNING (EMPFÄNGER)-TEIL**
STOP — Durch Drücken dieser Taste wird die Abstimmung gestoppt. Bei Einstellung auf AUTO SCANNING, (AUTO-MATISCHE ABTASTUNG) (die Abtastung geschieht bei Einstellung auf AUTO, STEREO und PRESET) ist diese Taste zu drücken, wenn die Abstimmung nicht automatisch stoppt.
UP (AUFWÄRTS) — Diese Taste drücken, wenn ein Sender gewünscht wird, der auf einer höheren Bandbreite liegt als der registrierte.
DOWN (ABWÄRTS) — Diese Taste drücken, wenn ein Sender auf einer tieferen Bandbreite gewünscht wird.
* Bei Erreichung der oberen Grenze auf der Skala (MW-1.647 kHz, FM-108 MHz) erfolgt automatische Richtungsänderung. Ebenso geschieht eine automatische Richtungsänderung bei Erreichen der unteren Skalengrenze (MW-513 kHz, FM-87,5 MHz). (Für die USA und Kanada ist die obere MW-Grenze 1.610 kHz und die untere 520 kHz.)
* Wenn auf PRESET (VORWAHL) eingestellt ist, können die gespeicherten Sender nacheinander durch Drücken der DOWN (ABWÄRTS)-Taste bis hinab zu 1, und durch Drücken der UP (AUFWÄRTS)-Taste bis hinauf zu 10 gewählt werden.
7. **PRE SET STATIONS (VORGEWÄHLTE SENDER)**
10 MW- und FM-Sender können gespeichert werden. Durch Drücken einer dieser Tasten wird die betreffende Signalfrequenz zu einer gespeicherten Frequenz.
8. **MEMORY UND MEMORY INDICATOR (SPEICHER UND SPEICHER-ANZEIGE)**
Diese Taste dient für die Sendervorwahl. Wählen Sie einen Sender, drücken Sie die MEMORY (SPEICHER)-Taste, und die Anzeige wird aufleuchten. Wird nach Erlöschen der Anzeige die gewünschte vorgewählte Sendernummer gedrückt, so ist dieser Sender gespeichert.

to Ψ or use the standard accessory plug to connect an outdoor antenna.

16. FM and AM ANTENNA SWITCHES

LOCAL — Put to this position when receiving local stations.

DIST. — Put to this position when receiving weak signals from distant stations.

17. OUTPUT

For connections to a pre-amplifier or a pre-main amplifier.

FIXED — Connected through these, no adjustment of the output level is possible. AM, 150 mV, FM, 450 mV are the outputs.

VARIABLE — Connect through these when adjustment of the tuner output is necessary. Use the output level adjuster for adjustment of the left and right channels for a maximum output of AM, 500 mV, FM, 1.5V.

18. AC POWER CORD

(AC INLET FOR SOME COUNTRIES)

19. BATTERY BOX

Contains three 1.5V batteries to operate the pre-set memory. These batteries provide a power supply for the IC memory circuit to keep it functioning when the power is switched OFF.

Insert the batteries in the holder as shown in the photograph, ensuring that the (+) and (–) terminals match. When replacing the holder use both hands and ensure that it is the right way up. With normal usage, these batteries should have a life of approximately one year.

BATTERY BOX
RECEPTACLE DES PILES
OUTPUT (AUSGANG)



STEREO — Seules les émissions stéréo sont bloquées. S'assurer que le SELECTEUR est positionné sur FM AUTO ou que les émissions ne soient pas détectées. De même que pour AUTO il maintient un signal pendant environ 6 secondes. Appuyer sur la touche STOP dans le cas où ce poste fait l'objet de votre choix.

PRESET — Sélectionner le poste de votre choix à présélectionner presser sur la touche et le numéro s'allume sur l'affichage FL.

* Les postes peuvent être balayés en séquence en pressant sur la touche DOWN jusqu'à 1 et la touche UP jusqu'à 15. Enfoncer la touche STOP lorsque le poste désiré est atteint.

14. JACKS D'ANTENNE FM

Connecter une antenne extérieure FM à la prise d'accessoire standard ou connecter l'antenne dipôle intérieure suspendue de l'accessoire standard.

15. JACKS D'ANTENNE AM EXTERNE

Connecter le fil d'antenne intérieure d'accessoire standard à Ψ ou utiliser la prise d'accessoire standard pour connecter l'antenne extérieure.

16. COMMUTEURS D'ANTENNE FM et AM

LOCAL — Cette position correspond à la réception de postes locaux.

DIST. — Cette position correspond à la réception de signaux faibles émis par des stations éloignées.

17. SORTIE

Elle est utilisée pour les connexions à un préamplificateur ou à un préamplificateur principal.

FIXED — Aucun réglage de la sortie n'est alors possible à partir de cette connexion. Les sorties sont en AM de 150 mV, et en FM de 450 mV.

VARIABLE — Cette prise doit être utilisée lorsqu'il est nécessaire de procéder à un réglage de la sortie du tuner. Utiliser le réglage de niveau de sortie pour l'ajustage des canaux de gauche et de droite, pour une sortie maximum pour AM de 500 mV, et de FM de 1.5V.

18. CORDON SECTEUR EN COURANT ALTERNATIF (PRISE DE COURANT ALTERNATIF POUR CERTAINS PAYS)

19. RECEPTACLE DES PILES

Il contient trois piles de 1,5V chaque servant au fonctionnement de la mémoire pré-réglée.

Ces piles constituent une source d'alimentation pour le circuit intégré de la mémoire destiné à entretenir son fonctionnement de manière continue même en cas d'interruption du courant (OFF).

Insérer les piles dans leur logement comme indiqué sur la photo, tout en faisant extrêmement attention à la parité respective des bornes lors de leur accouplement. Prière d'utiliser les deux mains lors de la dépose du logement et vérifier qu'il est correctement positionné vers le haut. Ces piles utilisées dans des conditions normales doivent avoir une vie de service d'approximativement un an.

obere oder untere Grenze der Skala erreicht hat, erfolgt eine automatische Richtungsänderung. Sobald eine Station aufgespürt ist, wird der Empfänger für etwa 6 Sekunden auf diese Station gesperrt. Wird dieser Sender gewünscht, muß die STOP-Taste gedrückt werden. Wird dieser Sender nicht gewünscht, entweder abwarten, bis die Abtastung wieder weiterläuft, oder die UP- oder DOWN-Taste drücken.

* Bei Einstellung auf AUTO werden nur Signale guter Qualität aufgespürt. Für den Empfang schwacher Signale muß daher die MANUAL-Taste gedrückt werden.

* Die Abtastung geschieht stumm. Sobald jedoch die STOP-Taste gedrückt wird, ist die Stummabstimmung ausgeschaltet.

* Gespeicherte Sender werden ebenfalls automatisch gesperrt, aber die Senderzahl erscheint nicht auf der Frequenzstärke-Anzeige.

STEREO

— Nur Stereosender werden gesperrt. Der SELECTOR (WAHLSCHALTER) muß jedoch auf FM AUTO eingestellt sein, weil sonst Stereosender nicht aufgespürt werden. Wie bei der AUTO-Einstellung, wird auch bei dieser Einstellung ein Signal etwa 6 Sekunden lang festgehalten. Wird der betreffende Sender gewünscht, muß die STOP-Taste gedrückt werden.

PRESET (VORWAHL)

— Wählen Sie den gewünschten Vorwahrer, drücken Sie die PRESET-Taste, und die Nummer wird auf der Frequenzstärke-Anzeige erscheinen.

* Die einzelnen Sender können nacheinander bis hinab auf 1 durch Drücken der DOWN-Taste, und bis hinauf auf 10 durch Drücken der UP-Taste aufgespürt werden. Ist die gewünschte Sendestation erreicht, muß die STOP-Taste gedrückt werden.

14. FM ANTENNA (FM-ANTENNEN)-ANSCHLÜSSE

Entweder eine FM-Antenne mit einem 75-ohmigen koaxialen Kabel an die mitgelieferte Standardstecker oder die zum Standardzubehör gehörende Zweipol-Zimmerantenne anschließen.

15. AM EXTERNAL ANTENNA (MW-AUSSENANTENNEN)-ANSCHLÜSSE

Entweder die mitgelieferte Standard-Zimmerantenne an anschließen, Ψ oder die Zubehör-Standardstecker für den Anschluß einer Außenantenne benutzen.

16. FM und AM (MW) ANTENNA (ANTENNEN)-SCHALTER

LOCAL (LOKAL) — Diese Stellung für den Empfang nahe gelegener Sender wählen.

DIST. (ENTFERNT) — Diese Stellung für den Empfang schwacher Signale von entfernten Sendern wählen.

17. OUTPUT (AUSGANG)

Für den Anschluß an einen Vorverstärker oder einen Vor-Kraftverstärker.

NOTES:

1. If heavy noise exists during AM reception, re-position the antenna wire. Maximum sensitivity is obtained when the LED signal strength meter lights completely. In congested areas of the city or in areas remote from the station use an external antenna. Hanging the wire out of a window is advisable for better sensitivity. AM broadcasts are more susceptible to city noise than FM.
2. Set the antenna switch to the correct position. LOCAL for stations in the immediate vicinity and DIST' for distant weak stations.
3. If humming exists during AM reception, re-locate the tuner and move the AM antenna until humming is kept to a minimum.

FM ANTENNA

For FM broadcast reception, the use of a professional type FM outdoor antenna is most ideal, but when signals are strong, the standard accessory di-pole antenna will suffice. Typical examples of FM antennas are: Indoor antenna: For about a 20 km (15 mile) radius from the station; 3-element antenna: For about a 60 km (40 mile) radius from the station; 5-element antenna: For about a 80 km (60 mile) radius from the station. Connect the standard accessory di-pole antenna to the FM antenna jacks and when an external antenna is necessary, use the standard accessory plug to connect a 75 ohm antenna. See HOW TO WIRE FM EXTERNAL ANTENNA PLUG.

- * When using TV antenna feeder wire, keep in mind that the wire is susceptible to corrosion and lasts only a few years. Check wire periodically as defective wire can cause distortion or noise increase.
- * A TV/FM antenna can also be used in place of an FM antenna.
- * If in a remote area, or inside a concrete building etc., a multi-element outdoor antenna is recommended.

NOTES:

1. Be sure to set the antenna switch to LOCAL or DIST depending on the locality of the station.
2. Poor positioning of the antenna, a gust of wind can change the direction, can cause distortion so move the position of the antenna.
3. Heavy noise and poor LED response can be caused by broken or faulty wiring. Check at the output terminal of the antenna and the antenna terminals of the tuner. Check that the antenna is the correct size for the geographical area.
4. To prevent jamming in FM reception when cars are running nearby, it may be necessary to install the antenna away from the highway or high in the air. It is also advisable for noise suppression to use an exclusive FM multi-element antenna for strengthening the wave and to use a 75 ohm coaxial cable in place of the TV feeder.

REMARQUES:

1. Repositionner le fil d'antenne en cas de bruit intense survenant en cours de réception AM. Une sensibilité maximum est obtenue lorsque le S-mètre à diode à lueur (LED) s'allume complètement. Utiliser une antenne externe dans les zones congestionnées en ville ou dans des zones éloignées de la station. Il est conseillé de suspendre le fil à la fenêtre afin d'obtenir une meilleure sensibilité. Les émissions AM sont plus sensibles aux parasites émis dans les villes que celles en FM.
Ne pas placer l'antenne à proximité d'éclairages fluorescents.
2. Placer le commutateur d'antenne sur sa position correcte; à savoir LOCAL pour les stations proches et DIST' pour les stations faibles et éloignées.
3. Repositionner le tuner en cas d'apparition de bourdonnement lors de la réception AM, et déplacer l'antenne AM jusqu'à la réduction du bourdonnement à son expression minimum.

ANTENNE FM

L'utilisation d'une antenne extérieure de type FM est idéale pour la réception des émissions FM. Mais en cas de réception de signaux forts l'antenne dipole d'accessoire standard est amplement suffisante. Des exemples typiques d'antennes FM sont les suivants: antenne intérieure: ayant un rayon d'action d'environ 20 km de la station; antenne à 3-éléments: ayant un rayon d'action de 60 km de la station; antenne à 5-éléments; ayant un rayon d'action de 80 km de la station. Connecter l'antenne dipole d'accessoire standard sur les jacks d'antenne FM et utiliser un prise d'accessoire standard pour connecter une antenne de 75 ohms lorsqu'une antenne extérieure se révèle nécessaire. Se référer à la section intitulée COMMENT CABLER LA PRISE D'ANTENNE FM EXTERIEURE.

- * Garder à l'esprit lors de l'utilisation du câble de descente d'antenne TV que celui-ci subit l'effet de corrosion et ne dure que quelques années. Procéder à la vérification périodique du câble, son état défectueux pouvant être la cause de distorsion ou d'une augmentation du niveau de parasites.
- * Une antenne TV/FM peut aussi être utilisée à la place d'une antenne FM.
- * Il est recommandé d'utiliser une antenne extérieure à éléments multiples dans une zone isolée ou à l'intérieur d'un bâtiment en béton etc...

REMARQUES:

1. Vérifier que le commutateur d'antenne est soit positionné sur LOCAL ou sur DIST conformément à la distance de la station.
2. La position et la direction de l'antenne sont à la merci d'un souffle de vent, causant des distorsions.
3. Des gros parasites ou une faible réponse de la diode à lueurs (LED) peuvent être causés par une cassure du câblage ou à un montage défectueux. Vérifier l'état de sortie de borne d'antenne et les bornes d'antenne du tuner. Vérifier que l'antenne est de correcte dimension pour la zone géographique concernée.
4. Il peut se révéler nécessaire de procéder à l'installation de l'antenne loin des voies à grande circulation ou sur une position élevée en l'air, ceci afin d'éviter tout brouillage de réception FM provoqué par les voitures circulant à proximité. Il est aussi conseillé d'utiliser pour la suppression des parasites une antenne FM exclusive à éléments multiples pour le renforcement de l'onde et d'utiliser un câble de coaxial de 75 ohms à la place de la descente d'antenne TV.

VERMERKE:

1. Wenn beim MW-Empfang schwere Geräusche auftreten, muß das Antennenkabel anders verlegt werden. Maximale Empfindlichkeit ist gegeben, wenn der LED-Signalstärkemesser voll aufleuchtet. In dichten Stadtgebieten oder in Gebieten, die weit von der Senderstation entfernt liegen, muß eine Außenantenne verwendet werden. Wird das Antennenkabel zum Fenster hinausgehängt, erhöht sich die Antennenempfindlichkeit. MW-Sender sind gegen die Stadtgeräusche empfindlicher als FM-Sender.
Die Antenne darf nicht in der Nähe einer Neonleuchte angebracht werden.
2. Der Antennenschalter muß in der richtigen Stellung sein: Auf LOCAL (LOKAL) für den Empfang nahe gelegener Sender, und auf DIST (ENTFERNT) für den Empfang entfernt gelegener schwacher Sender.
3. Tritt während des MW-Empfangs Brummen auf, muß der Empfänger an einem anderen Platze aufgestellt und die MW-Antenne so lange bewegt werden, bis das Brummen auf ein Minimum gesunken ist.

FM-ANTENNE

Für den Empfang eines FM-Senders ist die Verwendung einer professionellen FM-Außenantenne ideal, aber bei starken Signalen genügt auch die zum Gerät gehörende Standard-Zweipolantenne. Typische Beispiele von FM-Antennen sind: Zimmerantenne: bei einem Abstand bis zu 20 km von der Sendestation.

3-Elementen-Antenne: bei einem Abstand bis zu 60 km von der Sendestation.

5-Elementen-Antenne: bei einem Abstand bis zu 80 km von der Sendestation.

Die Standard-Zweipolantenne muß an die FM-Antennenbuchsen angeschlossen werden. Ist eine Außenantenne notwendig, ist der Standardstecker für den Anschluß einer 75-ohmigen Antenne zu verwenden. Siehe den Abschnitt VERDRAHTUNG EINES AUSSENANTENNEN-STECKERS.

- * Bei Verwendung einer Fernseh-Antennenzuleitung, darf nicht vergessen werden, daß diese Leitung der Korrosion ausgesetzt ist und daher gewöhnlich nur einige Jahre hält. Die Leitung muß in regelmäßigen Abständen nachgeprüft werden, weil eine defekte Leitung Verzerrung und verstärktes Geräusch zur Folge haben kann.
- * Eine Fernseh/FM-Antenne kann ebenfalls anstatt einer FM-Antenne verwendet werden.
- * In abgelegenen Gebieten oder innerhalb eines Betongebäudes usw. ist der Gebrauch einer Mehrelementen-Außenantenne empfohlen.

VERMERKE:

1. Immer darauf achten, daß der Antenneschalter entsprechend der Entfernung der Sendestation auf LOCAL (LOKAL) oder DIST (ENTFERNT) eingestellt ist.
2. Schlechte Ausrichtung der Antenne — schon ein starker Windstoß kann deren Richtung ändern —, kann zu Störungen führen, weshalb die Antenne dann neu ausgerichtet werden muß.
3. Starkes Geräusch und schlechter LED-Bereich können durch ein gebrochenes Kabel oder fehlerhafte Verdrahtung verursacht sein. Es muß an der Anschlußbuchse für die Antenne sowie an den Antennenbuchsen nachgeprüft werden. Auch nachsehen, ob die Antennengröße der geographischen Lage entspricht.
4. Um Brummen bei FM-Empfang zu vermeiden, verursacht durch vorbeifahrende Autos, muß die Antenne vielleicht weiter von der Straße entfernt oder in größerer Höhe installiert werden. Außerdem empfiehlt sich für die Geräuschunterdrückung die Verwendung einer exklusiven FM-Mehrelementen-Antenne zur Verstärkung der Wellen, und die Verwendung eines 75-ohmigen coaxialen Kabels anstelle einer Fernseh-Antennenzuleitung.

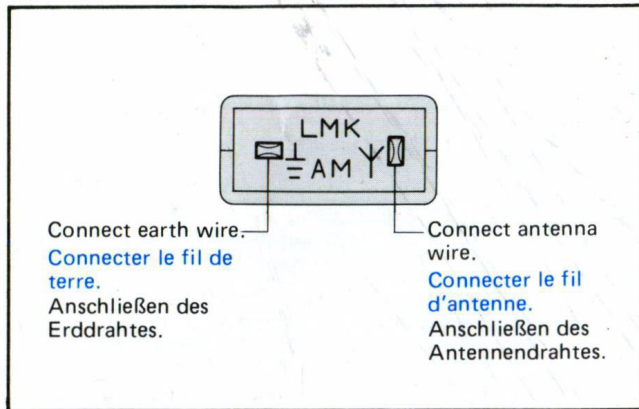

Connect the cable to correspond with the markings on the plug.

Connecter le câble en le faisant correspondre aux repères indiqués sur la prise.

Die Anschlüsse müssen entsprechend den Markierungen auf dem Stecker vorgenommen werden.

1. Unscrew the screws and remove the plug cover.
2. Loosen the cable holder screws and insert cable ensuring that the wires match the markings.

1. Dévisser les vis et enlever le couvercle de la prise.
2. Desserrer les vis de support de câble et insérer le câble en s'assurant que les fils correspondent aux repères.

1. Die Schrauben herausdrehen und die Steckerhaube abnehmen.
2. Die Kabel-Halteschrauben lockern und das Kabel einführen. Dabei darauf achten, daß die einzelnen Drähte gemäß den Markierungen befestigt werden.

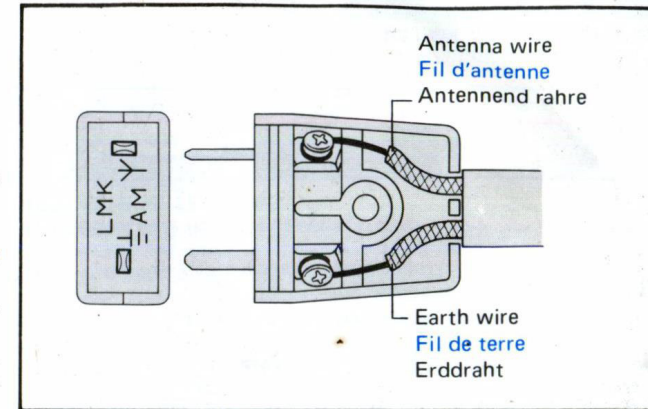

HOW TO WIRE THE FM EXTERNAL ANTENNA PLUG

1. Rotate the plug and take to bits as in Fig. 1.
2. Prepare coaxial cable as in Fig. 2. Use a 75 ohm cable.
3. Once the cable has been passed through section (a), fold back the net shield and cut the insulating cover leaving about 5 mm. Fig. 3
4. Put into part (b) so that the folded back net shield is at the top and use pliers to tighten (b) around it. Fig. 4
5. Loosen the screw on part (c) and thread the core wire through completely. If the wire is still loose when the screws have been tightened, bend back the core until it fits firmly. Fig. 5.
6. Fit parts (a) and (d) together in the order shown in Fig. 6 and screw together.

COMMENT CABLER LA PRISE D'ANTENNE FM EXTERIEURE

1. Faire tourner la prise et la démonter en pièces comme indiqué sur la figure 1.
2. Préparer le câble de coaxial comme indiqué sur la Fig. 2. Utiliser un câble de 75 ohms.
3. Dépouiller la gaine et couper l'enveloppe isolante sur une longueur d'environ 5 mm une fois le câble passé à travers la section (a). Fig. 3
4. Placer dans la partie (b) de telle manière que la gaine dépouillée soit au-dessus serrer autour de (b) à l'aide de pinces. Fig. 4
5. Desserrer la vis située sur la partie (c) et y enfiler totalement l'âme. Replier l'âme jusqu'à ce qu'elle s'adapte fermement dans le cas où le câble joue encore. Fig. 5.
6. Accoupler (a) et (d) dans l'ordre indiqué dans la Fig. 6 et les visser ensemble.

VERDRÄHTUNG EINES FM-AUSSENANTENNEN-STECKERS

1. Den Stecker drehen und wie in Abb. 1 gezeigt auseinandernehmen.
2. Ein koaxiales Kabel wie in Abb. 2 gezeigt zubereiten. Es sollte ein 75-ohmiges Kabel verwendet werden.
3. Ist das Kabel durch den Teil (a) hindurchgeführt, die Netzhülle zurückklappen und die Isolierhülle abschneiden, so daß etwa 5 mm übrig bleiben. Abb. 3
4. Das Kabel in den (b)-Teil einführen, so daß die Netzhülle sich darüber befindet, und mit einer Zange (b) fest um das Kabel drücken. Abb. 4
5. Die Schraube am (c)-Teil lockern und den Drahtkern vollständig hindurch führen. Sitzt der Draht nach Festziehen der Schrauben immer noch locker, muß er so weit zurückgedrückt werden, bis er fest sitzt. Siehe Abb. 5.
6. Die Teile (a) und (d) in der Reihenfolge wie in Abb. 6 gezeigt miteinander verbinden und zusammenschrauben.

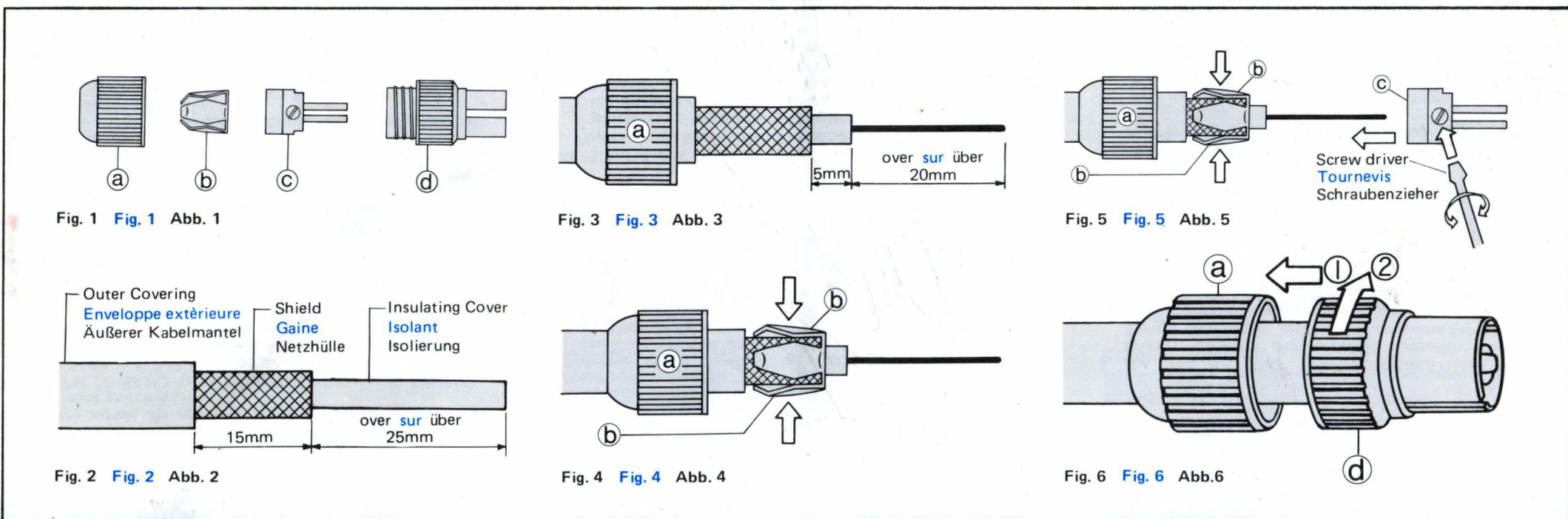

FM BROADCASTS

1. Set mode SELECTOR to FM AUTO or FM MONO.
2. Set FM antenna switch to LOCAL or DIST depending on the locality of the broadcasting station desired.
3. Set SCANNING to desired position.
See HOW TO TUNE AT EACH SCANNING POSITION.
4. Depress FM MUTING and adjust SENSOR when good quality signals are required. For weak signals, ensure that this mute switch is OFF.
5. Set FM IF BAND to WIDE switch. If the station desired is in close proximity to another wherein there will be distortion caused by the neighbouring signal, set to NARROW.
6. Depress UP or DOWN tuning control buttons until desired broadcast is tuned. See HOW TO TUNE AT EACH SCANNING POSITION.

AM BROADCASTS

1. Set mode SELECTOR to AM.
2. Set AM antenna switch to LOCAL or DIST depending on the locality of the broadcasting station desired.
3. Set SCANNING to desired position.
See HOW TO TUNE AT EACH SCANNING POSITION.
* AM broadcasts are not picked up if at "STEREO SCANNING" position.
4. Depress UP or DOWN tuning control buttons until desired broadcast is tuned.
See HOW TO TUNE AT EACH SCANNING POSITION.

HOW TO PRESET

Follow the procedure outlined below for both AM and FM.

1. Use the tuning controls to tune in the station to be memorized.
2. Depress the MEMORY button and the MEMORY indicator will light.
3. Depress preset tuning station number of your choice. The MEMORY indicator should go out. The station of your choice is now memorized and, by merely depressing the corresponding station number, will be tuned in.
4. To memorize another station on the same preset station number, repeat steps 1 to 3. The previous frequency will be erased.
* For your convenience we suggest that you use the preset stations in an easily rememberable sequence.

HOW TO TUNE AT EACH SCANNING POSITION MANUAL

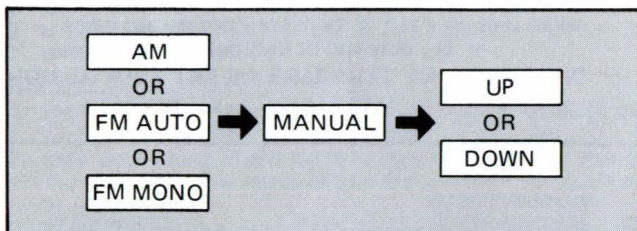

1. Set mode SELECTOR to AM, FM AUTO or FM MONO.
2. Set SCANNING to MANUAL.
3. Depress UP or DOWN tuning controls.
* If you remove your finger from the buttons, tuning will stop because of frequency shift.

NOTES:

When the buttons are depressed once, the frequency will change in steps of AM 9 kHz, FM 50 kHz.
* For USA and Canada, AM 10 kHz, FM 100 kHz.
If the above buttons are depressed for more than three seconds, scanning will continue rapidly. Use this for large changes in frequency reception.
To tune in stations other than the registered frequencies, depress the tuning controls and hold for more than three seconds

EMISSIONS FM

1. Positionner le sélecteur de mode (SELECTOR) sur FM AUTO ou FM MONO.
2. Positionner le commutateur d'antenne FM sur LOCAL ou DIST en fonction du lieu de la station émettrice du poste désiré.
3. Positionner SCANNING sur la position désirée.
Se référer à la section COMMENT SYNTONISER POUR CHAQUE POSITION DE BALAYAGE.
4. Appuyer sur la touche FM MUTING et régler le SENSOR lorsque les signaux de bonne qualité sont requis. Vérifier que le commutateur de sourdine est sur OFF en cas de réception de signaux faibles.
5. Positionner FM IF BAND sur le commutateur WIDE. Positionner sur NARROW dans le cas où le poste désiré est à proximité d'un autre résultant en l'apparence de distorsion causée par le signal voisin.
6. Appuyer sur les touches d'accord UP ou DOWN jusqu'à syntonisation précise de l'émission désirée. Se référer à la section COMMENT SYNTONISER POUR CHAQUE POSITION DE BALAYAGE.

DIFFUSIONS AM

1. Positionner le SELECTEUR de mode sur AM.
2. Positionner le commutateur d'antenne AM sur LOCAL ou DIST en fonction du lieu de la station émettrice désirée.
3. Positionner SCANNING sur la position désirée.
Se référer à la section COMMENT SYNTONISER POUR CHAQUE POSITION DE BALAYAGE.
* Les émissions en AM ne sont pas captées sur la position de balayage "STEREO".
4. Appuyer sur les touches d'accord UP ou DOWN jusqu'à syntonisation précise de l'émission désirée. Se référer à la section COMMENT SYNTONISER POUR CHAQUE POSITION DE BALAYAGE.

COMMENT EFFECTUER LE PREREGLAGE

Prière de suivre la procédure ci-dessous mentionnée pour à la les modes AM et FM.

1. Utiliser les commandes d'accord pour la syntonisation du poste à mémoriser.
2. Appuyer sur la touche de mémoire (MEMORY) ce qui a pour effet d'éclairer le voyant lumineux.
3. Appuyer sur le numéro de poste syntonisé de votre choix. Le voyant lumineux de mémoire (MEMORY) doit alors s'éteindre. Le poste de votre choix est alors mémorisé et est automatiquement syntonisé en appuyant simplement sur le numéro de poste correspondant.
4. Répéter les instructions de 1 à 3 afin de mémoriser un autre poste sur le même numéro de poste pré-réglé. La fréquence précédente est alors automatiquement effacée.
* Nous suggérons, à des fins pratiques, l'utilisation des postes pré-réglés dans une séquence facile à retenir.

COMMENT SYNTONISER POUR CHAQUE POSITION DE BALAYAGE MANUAL

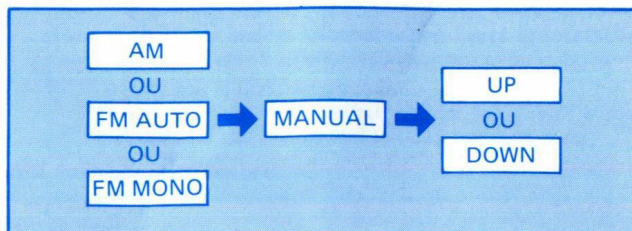

1. Positionner le sélecteur de mode (SELECTOR) sur AM, FM AUTO ou FM MONO.
2. Positionner SCANNING sur MANUAL.

FM-EMPfang

1. Den SELECTOR (BETRIEBSARTENWAHL)-Schalter auf FM AUTO oder FM MONO einstellen.
2. Den FM-Antennenschalter auf LOCAL (LOKAL) oder DIST (ENTFERNT) einstellen, je nach Entfernung von der Sendestation.
3. Die SCANNING (ABTASTUNG) auf die gewünschte Betriebsart einstellen.
Siehe ABSTIMMUNG IN DER JEWEILIGEN ABTAST-EINSTELLUNG.
4. Die FM MUTING (FM-STUMMABSTIMMUNG)-Taste drücken und mit dem SENSOR einstellen, wenn starke Signale empfangen werden. Für schwache Signale muß die Stummabstimmung abgeschaltet werden.
5. Die FM IF WIDE (FM-SELECTIVITÄT BREIT)-Taste drücken. Wenn der gewünschte Sender in unmittelbarer Nähe eines anderen Senders liegt und dadurch Störungen entstehen, die NARROW (SCHMAL)-Taste drücken.
6. Die UP (AUFWÄRTS)- oder DOWN (ABWÄRTS)-Taste so oft drücken, bis der gewünschte Sender eingeschaltet ist. Siehe ABSTIMMUNG IN DER JEWEILIGEN ABTAST-EINSTELLUNG.

AM (MW)-EMPfang

1. Den SELECTOR (BETRIEBSARTENWAHL)-Schalter auf AM einstellen.
2. Den AM (MW)-Antennenschalter auf LOCAL (LOKAL) oder DIST (ENTFERNT) einstellen, je nach Entfernung von der Sendestation.
3. Die SCANNING (ABTASTUNG) auf die gewünschte Betriebsart einstellen.
Siehe ABSTIMMUNG IN DER JEWEILIGEN ABTAST-EINSTELLUNG.
* Bei Einstellung der SCANNING (ABTASTUNG) auf STEREO werden keine MW-Sender aufgefangen.
4. Die UP (AUFWÄRTS)- oder DOWN (ABWÄRTS)-Taste so oft drücken, bis der gewünschte Sender eingeschaltet ist. Siehe unter ABSTIMMUNG IN DER JEWEILIGEN ABTAST-EINSTELLUNG.

SENDERVORWAHL

Folgendes Vorgehen gilt für die Vorwahl von MW- und FM-Sendern.

1. Mit der Ratiomittenanzeige (TUNING) auf den Sender einstellen, der gespeichert werden soll.
2. Die MEMORY (SPEICHER)-Taste drücken. Die MEMORY-Anzeige wird aufleuchten.
3. Die gewünschte Nummer des Vorwahlsenders drücken. Die MEMORY-Anzeige muß dann wieder erlöschen. Der gewählte Sender ist nun gespeichert und kann danach durch ledigliches Drücken der entsprechenden Sendernummer jederzeit eingestellt werden.
4. Soll auf der gleichen Nummer ein anderer Sender gespeichert werden, müssen die Schritte 1 bis 3 wiederholt werden. Die vorherige Senderfrequenz wird dadurch gelöscht.
* Der Bequemlichkeit halber ist es empfehlenswert, für die Vorwahlnummern eine leicht im Gedächtnis zu behaltende Zahlenreihe zu benutzen.

ABSTIMMUNG IN DER JEWEILIGEN ABTAST-EINSTELLUNG

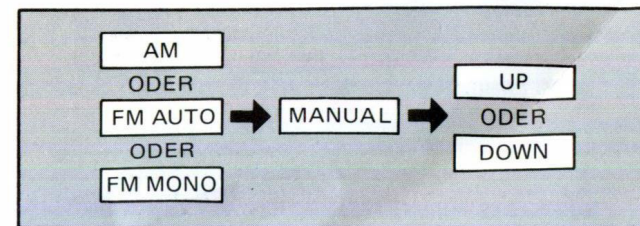

for rapid tuning. When near the desired frequency, remove finger and continue with one step tuning until the desired frequency is obtained.

AUTO

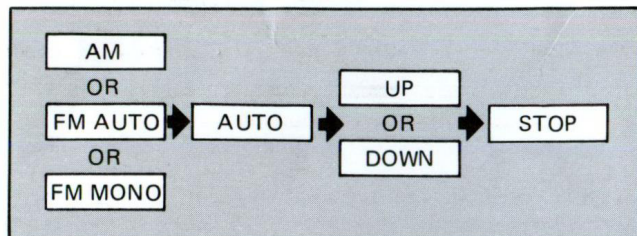

1. Set mode SELECTOR to AM, FM AUTO or FM MONO.
2. Set SCANNING to AUTO.
3. On FM, when strong signals only are to be tuned in, depress FM MUTING switch. In this case the mode SELECTOR should be on FM AUTO or on FM MONO.
4. When the UP and DOWN tuning controls are depressed, the frequency changes and tuning is automatic.
 - a) When the station desired is tuned in, depress the STOP button within 6 seconds of it being picked up.
 - b) If the station is not wanted, do nothing. After holding a station for about 6 seconds, the tuning automatically re-commences and continues until the STOP button is depressed. If desired, tuning can be started earlier than the automatic 6 seconds by depressing the UP or DOWN tuning controls.

STEREO

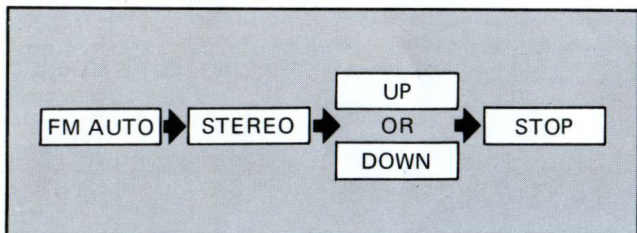

1. Set mode SELECTOR to FM AUTO.
2. Set SCANNING to STEREO.
3. Put FM MUTING switch ON or OFF depending on wave strength.
4. Depress UP or DOWN tuning controls.
5. Only FM broadcasts in STEREO will be picked up.
 - a) When it stops at the desired station, depress the STOP button within 6 seconds of being tuned in.
 - b) Until STOP button is depressed, tuning will continue automatically. To override the 6 second automatic pause, depress UP or DOWN tuning controls.

3. Presser sur les commandes de syntonisation UP ou DOWN.
 - * La syntonisation s'arrête à cause du déplacement de fréquence dans le cas où vous retirez votre doigt des boutons.

REMARQUES:

La fréquence change par degré de 9 kHz en AM et de 50 kHz en FM. Pour les Etats-Unis et le Canada 10 kHz en AM et 100 kHz en FM.

Le balayage continue rapidement si les touches ci-dessus mentionnées sont pressées pendant plus de trois secondes. Utiliser ce procédé pour des gros changements de réception de fréquence.

Appuyer sur les commandes de syntonisation et maintenir dans cette position pendant plus de trois secondes pour une syntonisation rapide lors de la syntonisation de postes différents de ceux dont la fréquence est déjà enregistrée. Enlever le doigt et continuer avec un degré de syntonisation jusqu'à obtention de la fréquence désirée.

AUTO

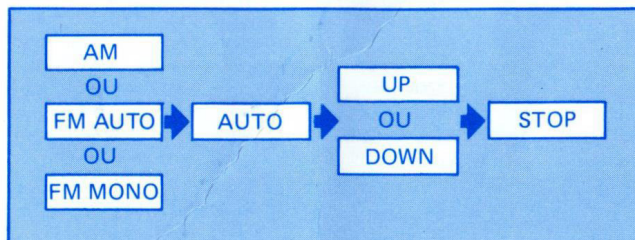

1. Positionner le sélecteur de mode (SELECTOR) sur AM, FM AUTO ou FM MONO.
2. Positionner SCANNING sur AUTO.
3. Lorsque dans le mode FM seuls les signaux forts doivent être sélectionnés, il suffit de presser sur le commutateur FM MUTING. Le sélecteur de mode dans ce cas doit être positionné sur FM AUTO ou sur FM MONO.
4. La fréquence change et la syntonisation est automatique lorsque les commandes de syntonisation UP et DOWN sont enfoncées.
 - a) Appuyer sur la touche de STOP pendant les six secondes de sélection.
 - b) Ne rien faire dans le cas où le poste n'est pas désiré. La syntonisation recommence automatiquement après le maintien du poste pendant environ 6 secondes, et continue jusqu'à ce que la touche STOP soit enfoncée. La syntonisation peut être démarrée plus tôt que les 6 secondes automatiques en appuyant sur les commandes UP et DOWN.

STEREO

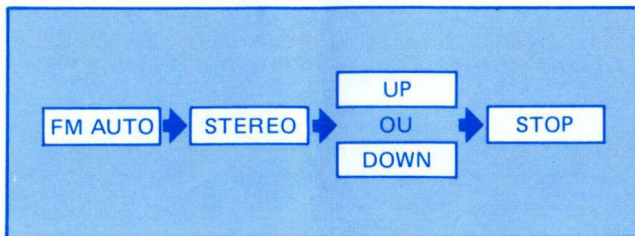

1. Positionner le sélecteur de mode SELECTOR sur FM AUTO.
2. Positionner SCANNING sur STEREO.
3. Placer le commutateur de sourdine sur ON ou OFF en fonction de la longueur d'onde.
4. Appuyer sur les commandes de syntonisation UP ou DOWN.

1. Den SELECTOR (BETRIEBSARTENWAHL)-Schalter auf AM, FM AUTO oder FM MONO einstellen.
2. Die SCANNING (ABTASTUNG) auf MANUAL (MANUELL) einstellen.
3. Die UP (AUFWÄRTS)- oder DOWN (ABWÄRTS)-Taste drücken.

* Wenn der Finger von der jeweiligen Taste genommen wird, hält die Abtastung an, da ein Frequenzwechsel stattfindet.

VERMERKE:

Bei jedem Drücken dieser Tasten ändert sich die Frequenz in Stufen von AM 9 kHz und FM 50 kHz.

Für die USA und Kanada sind die Stufen AM 10 kHz und FM 100 kHz.

Wenn diese Tasten länger als drei Sekunden gedrückt werden, erfolgt die Abtastung in rascher Folge. Dies ist bei einem größeren Wechsel im Frequenzempfang angebracht.

Für die Abstimmung anderer Frequenzen als der gespeicherten, muß die Abstimmtaste zwecks rascher Abstimmung für länger als drei Sekunden gedrückt werden. Ist die gewünschte Frequenz fast erreicht, den Finger von der Taste nehmen und schrittweise weiter abstimmen, bis der gewünschte Sender eingefangen ist.

AUTO (AUTOMATISCH)

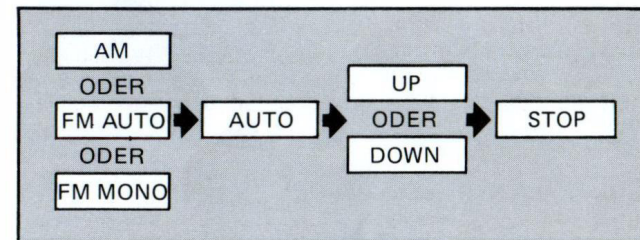

1. Den SELECTOR (BETRIEBSARTENWAHL)-Schalter auf AM, FM AUTO oder FM MONO einstellen.
2. Die SCANNING (ABTASTUNG) auf AUTO einstellen.
3. Wenn bei FM-Empfang starke Signale abgestimmt werden sollen, die FM MUTING (FM-STUMMABSTIMM)-Taste drücken. Der SELECTOR (BETRIEBSARTENWAHL)-Schalter sollte in diesem Falle auf FM AUTO oder FM MONO eingestellt sein.
4. Wird die UP (AUFWÄRTS)- oder DOWN (ABWÄRTS)-Taste gedrückt, ändert sich jeweils die Frequenz, und es erfolgt automatische Senderabstimmung.
 - a) Ist ein gewünschter Sender eingefangen, muß innerhalb 6 Sekunden die STOP-Taste gedrückt werden.
 - b) Wird der betreffende Sender nicht gewünscht, einfach warten. Nach etwa 6 Sekunden wird die Abstimmung von dem jeweiligen Sender automatisch zum nächsten Sender gleiten. Dies wiederholt sich, bis die STOP-Taste gedrückt wird. Falls erwünscht, kann durch Drücken der UP (AUFWÄRTS)- oder DOWN (ABWÄRTS)-Taste auch vor Ablauf der 6 Sekunden mit der Abstimmung weitergefahren werden.

STEREO-EMPfang

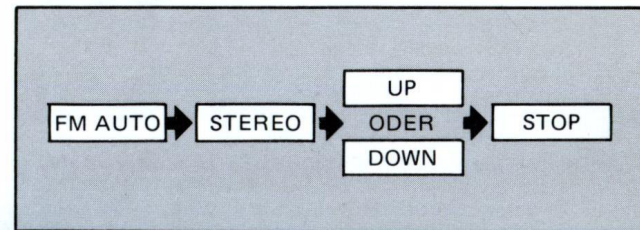

PRESET

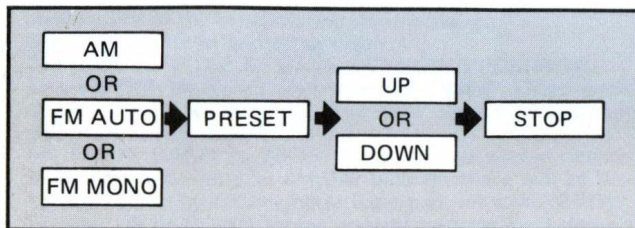

1. Set mode SELECTOR to AM or FM MONO or FM AUTO.
2. Set SCANNING to PRESET.
3. Depress UP or DOWN tuning controls.
4. Only the preset stations will be rapidly reviewed.
 - * The preset stations should have been memorized, otherwise the scanner will not stop.
 - a) When it stops at the desired station, depress the STOP button within 6 seconds of it being tuned in.
 - b) Until the STOP button is depressed, tuning will continue automatically. To override the 6 second automatic pause, depress UP or DOWN tuning controls.The preset tuning stations number controls override the other tuning controls.

DIRECT TUNING USING PRESET STATIONS

1. Depress AM or FM AUTO or FM MONO band selector buttons.
2. Depress the preset station number of your choice.
 - * If there are no memorized stations to be tuned in, the digital FL display will not show the frequency.

TROUBLE SHOOTING

After attempting cures listed under "Troubleshooting" below, should there be a problem with your machine, write down the model and serial numbers and all pertinent data regarding warranty coverage as well as a clear description of the existing trouble and contact your nearest authorized Akai Service Station or the Service Department of Akai Company, Tokyo, Japan.

The conditions listed below do not indicate mechanical failure of your unit. If your machine exhibits any of these conditions, check for trouble as indicated.

5. Seules sont captées les émissions en STEREO.
 - a) Appuyer sur la touche STOP dans les 6 secondes de syntonisation.
 - b) La syntonisation continue automatiquement jusqu'à ce que la touche STOP soit enfoncée. Appuyer sur les commandes de syntonisation UP ou DOWN pour passer la pause automatique de six secondes.

PRESET

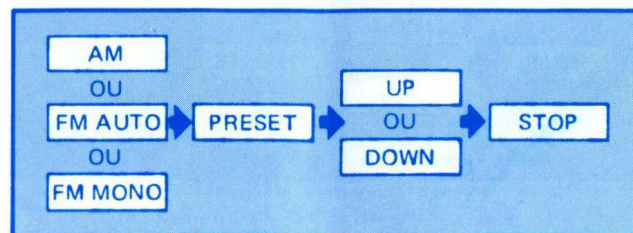

1. Positionner le sélecteur de mode SELECTOR sur AM, FM MONO ou FM AUTO.
2. Positionner SCANNING sur PRESET.
3. Appuyer sur les commandes de syntonisation UP et DOWN.
4. Seuls les postes présélectionnés sont rapidement revus.
 - * Les postes présélectionnés doivent être mémorisés afin d'éviter que dans le cas contraire le balayage ne s'arrête pas.
 - a) Appuyer sur la touche STOP dans la période de six secondes de syntonisation lorsqu'il s'arrête sur le poste désiré.
 - b) La syntonisation continue automatiquement jusqu'à ce que la touche STOP soit enfoncée. Appuyer sur les commandes de syntonisation UP ou DOWN pour passer la pause automatique de six secondes.Les commandes de numéros de postes à syntonisation présélectionnée a préséance sur les autres commandes de syntonisation.

SYNTONISATION DIRECTE SE SERVANT DES POSTES PRESELECTIONNES

1. Presser sur la touche de sélecteur de bande AM ou FM, AUTO ou FM MONO.
2. Presser sur le numéro de poste présélectionné de votre choix.
 - * L'affichage digital FL n'indique pas la fréquence dans le cas où il n'y a pas de postes mémorisés à syntoniser.

TABLEAU DE RECHERCHE DE CAUSES D'INCIDENTS

En cas de persistance d'incident suite à des essais de réparations conformes aux instructions de recherche de causes d'incidents ci-dessous énumérées, nous vous prions de vous adresser à votre concessionnaire Akai le plus proche, ou d'écrire au service Après-vente, Akai Tokyo, Japon en donnant tous les détails sur les troubles que présente votre appareil.

Les incidents énumérés ci-dessous ne signifient nullement que votre appareil présente une défaillance mécanique. Dans le cas où un de ces incidents se produirait, rechercher sa cause probable comme indiqué ci-dessous.

1. Den SELECTOR (BETRIEBSARTENWAHL)-Schalter auf FM AUTO einstellen.
2. Die SCANNING (ABTASTUNG) auf STEREO einstellen.
3. Die FM MUTING (FS-STUMMABSTIMMUNG) je nach Wellenstärke entweder auf ON (EIN) oder OFF (AUS) schalten.
4. Die UP (AUFWÄRTS)- oder DOWN (ABWÄRTS)-Taste drücken.
5. Bei dieser Einstellung werden nur stereophone FM-Sender eingefangen.
 - a) Ist ein gewünschter Sender eingefangen, muß innerhalb 6 Sekunden die STOP-Taste gedrückt werden.
 - b) Die Abstimmung gleitet automatisch so lange weiter, bis die STOP-Taste gedrückt wird. Will man die automatische Pause von 6 Sekunden vermeiden, muß entweder die UP (AUFWÄRTS)- oder DOWN (ABWÄRTS)-Taste gedrückt werden.

PRESET (SENDERVORWAHL)

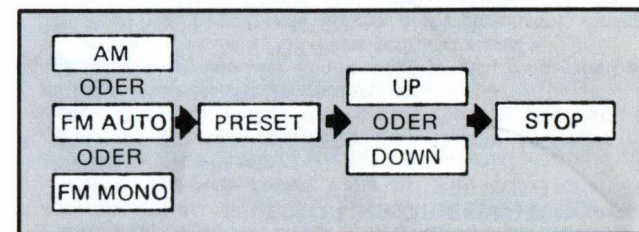

1. Den SELECTOR (BETRIEBSARTENWAHL)-Schalter auf AM, FM MONO oder FM AUTO einstellen.
2. Die SCANNING (ABTASTUNG) auf PRESET (VORWAHL) einstellen.
3. Die UP (AUFWÄRTS)- oder DOWN (ABWÄRTS)-Taste drücken.
4. Nur die vorgewählten Sender werden in dieser Stellung in rascher Reihenfolge eingestellt.
 - * Die vorgewählten Sender müssen aber gespeichert worden sein, sonst hält die Abtastung nicht an.
 - a) Ist ein gewünschter Sender eingefangen, muß innerhalb 6 Sekunden die STOP-Taste gedrückt werden.
 - b) Die Abstimmung gleitet automatisch so lange weiter, bis die STOP-Taste gedrückt wird. Will man die automatische Pause von 6 Sekunden vermeiden, muß entweder die UP- oder DOWN-Taste gedrückt werden.Bei der Nummernwahl vorgewählter Sender werden die anderen Abstimmkontrollen übergangen.

DIREKTE ABSTIMMUNG VORGEWÄHLTER SENDER

1. Auf die Betriebsart AM oder FM AUTO oder FM MONO einstellen.
2. Die gewünschte Nummer des Vorwahlsenders drücken.
 - * Wenn nichtgespeicherte Sender eingestellt werden sollen, erfolgt keine Anzeige auf der FL (FREQUENZSTÄRKE)-Anzeige.

AUFSPÜREN VON FEHLERQUELLEN

Wenn Sie alle oben angeführten Anweisungen beachtet haben, und Ihr Gerät trotzdem noch nicht ordnungsgemäß funktioniert, wenden Sie sich bitte unter Angabe von Modell und Seriennummer, aller Garantieleistungsdaten und einer genauen Beschreibung der festgestellten Mängel an Ihre nächstgelegene Akai-Kundenstelle oder direkt an die Kundendienstabteilung der Firma Akai in Tokio, Japan.

Die nachstehend aufgeführten Störfälle sind kein Zeichen mechanischer Fehler am Gerät. Tritt an Ihrem Gerät eine dieser Störungen auf, ist der Fehler wie folgt nachzuprüfen.

PROBLEM	PROBLEME	PROBLEME	CAUSE	CAUSE	URSACHEN	CURE	REMEDE	ABHILFEN
1	Weak lighting of the LED signal strength meter. Received FM or AM signal distorted. <i>Faible éclairage du S-mètre à LED. Réception déformée de signal FM ou AM.</i>	Schwaches Aufleuchten der LED-Feldstärkeanzeige. Empfangene FM- oder AM (MW)-Signale sind verzerrt.	Position of LOCAL/DIST antenna switch wrong. The broadcasting station is nearby. <i>Position du commutateur d'antenne LOCAL/DIST erronée. La station de radiodiffusion est à proximité.</i>	Der LOCAL/DIST (LOKAL/ENTFERNT)-Antennenschalter ist falsch eingestellt. Die Sendestation liegt ganz in der Nähe.	Für distant stations set to DIST. Set to LOCAL/DIST antenna switch to LOCAL. <i>Positionner sur DIST pour les stations éloignées. Positionner le commutateur d'antenne LOCAL/DIST sur LOCAL.</i>	Für entfernt gelegene Sendestationen den LOCAL/DIST (LOKAL/ENTFERNT)-Schalter auf DIST, und für nahe gelegene Sendestationen auf LOCAL einstellen.		
2	FM sound distorted. <i>Son FM déformé.</i>	Verzerrter Klang.	Multipath Signal from neighbouring station being picked up. <i>Propagation diversifiée Signal en provenance du poste voisin capté.</i>	Mehrwegempfang (Die Mehrweg-Anzeige leuchtet auf.) Signale einer nahe gelegenen Sendestation werden aufgefangen.	Change direction of the antenna. Set FM IF Selector to NARROW. <i>Changer la direction de l'antenne. Positionner le sélecteur FM IF sur NARROW.</i>	Die Antennenrichtung ändern. Den FM IF (FM-SELECTIVITÄTS)-Schalter auf NARROW (SCHMAL) einstellen.		
3	Even when the preset station button is depressed, the frequency is not shown. <i>La fréquence n'est pas indiquée même lorsque la touche du poste présélectionné est pressée.</i>	Trotz Drücken der Vorwahltaste erfolgt keine Frequenzanzeige.	Frequency has not been memorized. <i>La fréquence n'a pas été mémorisée.</i>	Die betreffende Frequenz wurde nicht gespeichert.	Memorize. <i>Procéder à la mémorisation.</i>	Speichern.		
4	No output. <i>Pas de sortie.</i>	Kein Ton.	Output volume at minimum. <i>La puissance en sortie est à son minimum.</i>	Der Lautstärkenregler ist auf Minimum eingestellt.	Raise output level. <i>Élever le niveau en sortie.</i>	Die Lautstärke erhöhen.		
5	Not stopping while on AUTO SCANNING in FM. <i>Pas d'arrêt en AUTO SCANNING sur le mode FM.</i>	Kein Anhalten, wenn bei FM-Empfang auf AUTO SCANNING (AUTOMATISCHE ABSTIMMUNG) eingestellt ist.	Muting level at maximum. <i>Niveau de sourdine à son maximum.</i>	Die Stummabstimmung ist auf Maximum eingestellt.	Lower muting level. <i>Abaisser le niveau de sourdine.</i>	Den Stummabstimmungspegel vermindern.		
6	Even when the UP tuning control is depressed, the frequency remains the same. <i>La fréquence reste identique lorsque la commande de syntonisation UP est appuyée.</i>	Trotz Drücken der UP (AUFWÄRTS)-Taste bleibt die Frequenz unverändert.	Reached upper limit of the scale. <i>La limite supérieure de l'échelle est atteinte.</i>	Die obere Grenze der Skala ist erreicht.	Depress DOWN tuning control. <i>Enfoncer la commande de syntonisation DOWN.</i>	Die DOWN (ABWÄRTS)-Taste drücken.		
7	Even when the DOWN tuning control is depressed, the frequency remains the same. <i>La fréquence reste identique même lorsque la commande de syntonisation DOWN est sur sa position enfoncée.</i>	Trotz Drücken der DOWN (ABWÄRTS)-Taste bleibt die Frequenz unverändert.	Reached lower limit of the scale. <i>La limite inférieure de l'échelle est atteinte.</i>	Die untere Grenze der Skala ist erreicht.	Depress UP tuning control. <i>Presser la commande de syntonisation UP.</i>	Die UP (AUFWÄRTS)-Taste drücken.		
8	When set to STEREO SCANNING signals not being picked up. <i>Signaux non captés même sur la position STEREO SCANNING.</i>	Kein Auffangen von Signalen bei STEREO SCANNING (STEREO-ABTASTUNG)-Einstellung.	Mode selector at FM MONO. <i>Sélecteur de mode sur position FM MONO.</i>	Betriebsartenschalter ist auf FM MONO.	Set to FM AUTO. <i>Positionner sur FM AUTO.</i>	Auf FM AUTO einstellen.		
9	Only noise is being output in both AM and FM. <i>Sortie seulement composée de parasites en AM et FM.</i>	Nur Geräusche werden sowohl bei AM (MW)- wie bei FM-Empfang eingefangen.	Antennas not connected. <i>Antennes non connectées.</i>	Die Antennen sind nicht angeschlossen.	Check the connections of the antennas connected, whether indoor or external. <i>Vérifier l'état des connexions des antennes intérieures ou extérieures.</i>	Die Anschlüsse der angeschlossenen Zimmer- oder Außenantenne nachprüfen.		
10	While automatically selecting AM or FM stations at PRESET Mode, does not stop. <i>Le mode présélectionné (PRESET) n'a pas pour effet d'être interrompu lors de la sélection automatique sur AM ou FM.</i>	Kein Anhalten bei automatischer Wahl von FM- oder AM (MW)-Sendern in PRESET (VORWAHL)-Einstellung.	The preset station has not been memorized. <i>Le poste présélectionné n'a pas encore été mémorisé.</i>	Der Vorwahlsender wurde nicht gespeichert.	First depress the STOP tuning control and then memorize the station. <i>Appuyer tout d'abord sur la commande de syntonisation STOP. Procéder ensuite à la mémorisation du poste concerné.</i>	Erst die STOP-Taste drücken, und dann den Sender speichern.		

TECHNICAL DATA

FM TUNER SECTION

Frequency Range	.87.5 MHz to 108 MHz
Sensitivity (IHF)	.0.9 μ V/75 ohms
Capture Ratio	.1 dB
Selectivity (IHF)	.More than 100 dB
Image Rejection	.More than 110 dB (98 MHz)
IF Rejection	.More than 110 dB (98 MHz)
Spurious Rejection	.More than 110 dB (98 MHz)
AM Suppression	.60 dB
Signal to Noise Ratio	.75 dB
Harmonic Distortion	
MONO	.Less than 0.08% wide/0.2% narrow (100% modulation)
STEREO	.Less than 0.1% wide/0.3% narrow (100% modulation)
Tuning Indicator	
SIGNAL	.5 points LED
LOCK	.LED
Muting	.Level Control (10 μ V to 100 μ V)/ Switchable to ON-OFF
Stereo Separation	.More than 50 dB (1 kHz)
Sub Carrier Suppression	.More than 65 dB
Noise Filter	.Noise Canceller
Output Voltage	.Controllable from 0 V to 1.5 V (Variable (Rear)) or 450 mV (Fixed), (100% modulation)

Antenna Input Impedance	.75 ohms unbalanced
-------------------------	---------------------

AM TUNER SECTION

Frequency Range	.513 kHz to 1,647 kHz (520 kHz to 1,610 kHz for USA and Canada).
Sensitivity (IHF)	.6 μ V (external antenna)
Selectivity (IHF)	.More than 35 dB
Image Rejection	.More than 70 dB (1,000 kHz)
IF Rejection	.More than 65 dB
Signal to Noise Ratio	.More than 55 dB
Output Voltage	.Controllable from 0 mV to 500 mV (Fixed) 150 mV (30% modulation)

MISCELLANEOUS

Semiconductors	.Transistors: 45, Diodes: 110, FETs: 9, ICs: 32
Power Requirements	.120 V, 60 Hz for U.S.A. and Canada 220 V, 50 Hz for Europe except UK 240 V, 50 Hz for UK and Australia 110/220/240 V, 50/60 internally Switchable for the other countries
Dimensions	.440(W) x 90(H) x 447(D) mm (17.3 x 3.5 x 17.4) inches
Weight	.7.7 kg (3.5 lbs)

STANDARD ACCESSORIES

FM di-pole antenna	.1
FM external antenna plug	.1
AM external antenna plug	.1
AM antenna	.1
Connection cords	.1 set
Operator's Manual	.1

* For improvement purposes, specifications and design are subject to change without notice.

SPECIFICATIONS

SECTION DE TUNER FM

Gamme de fréquence	.87,5 MHz à 108 MHz
Sensibilité (IHF)	.0,9 μ V (75 Ohms)
Rapport d'absorption	.1,0 dB
Sélectivité (IHF)	.supérieure à 100 dB
Suppression des ondes image	.supérieure à 110 dB (98 MHz)
Rejection F.I.	.supérieure à 110 dB (98 MHz)
Rejection parasite	.supérieure à 110 dB (98 MHz)
Suppression AM	.60 dB
Rapport signal/bruit	.75 dB
Distorsion harmonique	
MONO	.inférieure à 0,08% large 0,2% étroite (100% modulée)
STEREO	.inférieure à 0,1% large 0,3% étroite (100% modulée)
Indicateur d'accord	
SIGNAL	.LED à 5 points
BLOQUAGE	.LED
Sourdine	.niveau de commande (10 μ V à 100 μ V)/commutable sur ON-OFF
Séparation stéréo	.supérieure à 50 dB (1 kHz)
Suppression de sous-porteuse	.supérieure à 65 dB
Filtre anti-parasites	.suppresseur de bruit
Tension de sortie	.contrôlable à partir de 0 V à 1,5 V variable (arrière) ou 450 mV fixe (100% modulée)

Impédance d'entrée d'antenne	.75 ohms non équilibrée
------------------------------	-------------------------

SECTION DE TUNER AM

Gamme de fréquence	.513 kHz à 1.647 kHz (520 kHz à 1.610 kHz pour les Etats-Unis et le Canada)
Sensibilité (IHF)	.6 μ V (antenne externe)
Sélectivité (IHF)	.supérieure à 35 dB
Suppression des ondes image	.supérieure à 110 dB (98 MHz)
Rejection F.I.	.supérieure à 110 dB (98 MHz)
Rapport signal/bruit	.supérieur à 55 dB
Tension de sortie	.contrôlable de 0 mV à 500 mV ou 150 mV (30% modulable)

DIVERS

Semiconducteurs	.Transistors: 45, Diodes: 110, FETs: 9, ICs: 32
Alimentation	.120 V, 60 Hz pour les Etats-Unis et le Canada 220 V, 60 Hz pour l'Europe à l'exception du Royaume-Uni 240 V, 50 Hz pour le Royaume-Uni et l'Australie 110/220/240 V, commutable intérieurement sur 50/60 Hz pour les autres pays
Dimensions	.440mm (largeur) x 90mm (hauteur) x 447mm (profondeur)
Poids	.7,7 kg

ACCESSOIRES STANDARD

Antenne dipôle FM	.1
Prise d'antenne FM extérieure	.1
Prise d'antenne AM externe	.1
Antenne AM	.1
Antenne AM	.1
Cordons de connexions	.1 jeu
Notice d'instructions	.1

* Par suite d'améliorations la présentation et les spécifications peuvent être modifiés sans préavis.

TECHNISCHE DATEN

FM-EMPFÄNGER-TEIL

Frequenzbereich	.87,5 MHz bis 108 MHz
Empfindlichkeit (IHF)	.0,9 μ V (75 Ohm)
Einfangvermögen	.1,0 dB
Selektivität (IHF)	.über 100 dB
Spiegelwellenabschwächung	.über 110 dB (98 MHz)
ZF-Abschwächung	.über 110 dB (98 MHz)
Streuabschwächung	.über 110 dB (98 MHz)
MW-Unterdrückung	.60 dB
Signalrauschverhalten	.75 dB
Klirgrad	
MONO	.unter 0,08% bei Breit (100% Modulation) unter 0,2% bei Schmal
STEREO	.unter 0,1% bei Breit (100% Modulation) unter 0,3% bei Schmal
Stationsmelder	
SIGNAL	.5-Punkt-LED
SCHLOSS	.LED
Stummabstimmung	.Pegelkontrolle: (10 μ V bis 100 μ V)/Schaltbar OFF/ON
Stereotrennung	.über 50 dB (1 kHz)
Hilfsträgerunterdrückung	.über 65 dB
Lärmfilter	.Rausch aufheber Variabel (Rückseite) FIX (FIXIERT) Regelbar von 0 V bis 1,5 V oder 450 mV (100% Modulation)

Antennen Eingangsimpedanz	.75 Ohm, unsymmetrisch
---------------------------	------------------------

AM (MW)-EMPFÄNGER-TEIL

Frequenzbereich	.513 kHz bis 1.647 kHz (520 kHz bis 1.610 kHz für USA und Kanada)
Empfindlichkeit (IHF)	.6 μ V (Aussenantenne)
Selektivität (IHF)	.über 35 dB
Spiegelwellenabschwächung	.über 70 dB (1.000 kHz)
ZF-Abschwächung	.über 65 dB
Signalrauschverhalten	.über 55 dB
Ausgangsspannung	.Regelbar von 0 mV bis 500 mV (fixiert) 150 mV (30% Modulation)

VERSCHIEDENES

Halbleiterbestückung	.45 Transistoren, 110 Dioden, 9 FET, 32 IC.
Stromversorgung	.120 V, 60 Hz für USA und Kanada 220 V, 50 Hz für Europa, (außer GB) 240 V, 50 Hz für GB und Australien 110/220/240 V, 50/60 Hz für die übrigen Länder (im Gerät einstellbar)
Abmessungen	.440(B) x 90(H) x 447(T) mm
Gewicht	.7,7 kg

STANDARDZUBEHÖR

FM-Zweipolantenne	.1
FM-Außenantennen-Buchse	.1
AM(MW)-Außenantennen-Buchse	.1
AM(MW)-Antenne	.1
Anschlusskabel	.1 Satz
Bedienungsanleitung	.1

* Konstruktive und technische Änderungen aus Gründen der Verbesserung vorbehalten.

AKAI

MANUFACTURED & DISTRIBUTED BY
AKAI ELECTRIC CO., LTD.
AKAI TRADING CO., LTD.
12-14, 2-chome, Higashi-Kojiya,
Ohta-ku, Tokyo, Japan

AKAI AMERICA, LTD.
2139 E. Del Amo Blvd., Compton,
Calif., 90220, U.S.A.
TELEPHONE: (213) 537-3880
TELEX: 67-7494



Printed in Japan
© 540413D2
540512 - 05