

# AP-100/100C

AUTO-RETURN TURNTABLE PLATEAU EN AUTO-RETOUR AUTOMATISCHE RÜCKLAUFPLATTENTELLER

*Operator's Manual*

*Notice d'Instructions*

*Bedienungsanleitung*



AP-100/100C

Silver Panel model  
Modèle de panneau argent  
Silberne Paneelsmodell

**Note:**

\* This manual is applicable to both silver and black panel models.

**WARNING:**

To prevent fire or shock hazard, do not expose this appliance to rain or moisture.

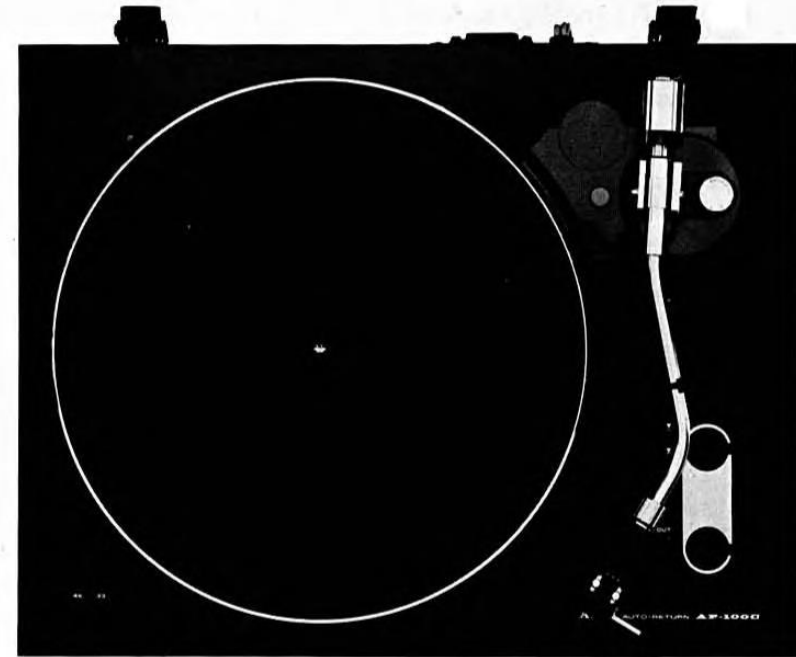

AP-100/100C

Black panel model  
Modèle de panneau noir  
Schwarzem Paneelsmodell

**Anmerkung:**

\* Diese Anleitung ist anwendbar für jedes von silberne und schwarzem Paneelsmodelle.

**ACHTUNG:**

Zur Vermeidung von Brandgefahr und elektrischen Schlägen ist das Gerät vor Regen und Feuchtigkeit zu schützen.

**AKAI**

MANUFACTURED & DISTRIBUTED BY AKAI ELECTRIC CO., LTD./AKAI TRADING CO., LTD./AKAI AMERICA LTD.

## INDEX

|   |   |
|---|---|
| Controls .....                            | 1 |
| Turntable & Drive Belt Installation ..... | 2 |
| Preparation of the Tone Arm .....         | 3 |
| Stylus Pressure Adjustment .....          | 3 |
| Overhang Adjustment .....                 | 4 |
| How to Attach the Dust Cover .....        | 5 |
| Connections .....                         | 5 |
| 4-Channel Stereo .....                    | 6 |
| Playback Operation .....                  | 6 |
| Notes .....                               | 7 |
| Technical Data .....                      | 8 |
| Standard Accessories .....                | 8 |
| Optional Accessories .....                | 8 |

## INDEX

|   |   |
|---|---|
| Commandes .....   | 1 |
| Mise en Place du Plateau et de la<br>Courroie d'Entraînement .....    | 2 |
| Préparation du Bras Acoustique .....                                  | 3 |
| Réglage de la Pression de la Pointe<br>de Lecture sur le Sillon ..... | 3 |
| Ajustement de la Suspension .....                                     | 4 |
| Fixation du Couvercle de Protection .....                             | 5 |
| Connexions .....  | 5 |
| Stéréo Quadriphonique .....   | 6 |
| Lecture .....   | 6 |
| Remarques .....   | 7 |
| Spécifications .....  | 8 |
| Accessoires Fournis .....   | 8 |
| Accessoires Recommandés .....   | 8 |

## REGISTER

|   |   |
|---|---|
| Bedienungselemente .....                                      | 1 |
| Installierung des Plattentellers<br>und Antriebsriemens ..... | 2 |
| Einstellung des Tonarms .....                                 | 3 |
| Einstellung der Auflagekraft des<br>Abtaststifts .....        | 3 |
| Einstellung des Überhangs .....                               | 4 |
| Montage der Staubschutzhaube .....                            | 5 |
| Anschlüsse .....  | 5 |
| 4-Kanal-Stereo .....  | 6 |
| Wiedergabebetrieb .....                                       | 6 |
| Anmerkungen .....   | 7 |
| Technische Daten .....  | 8 |
| Standardzubehör .....   | 8 |
| Spezialzubehör .....  | 8 |

## CONTROLS

## COMMANDES

## BEDIENUNGSELEMENTE

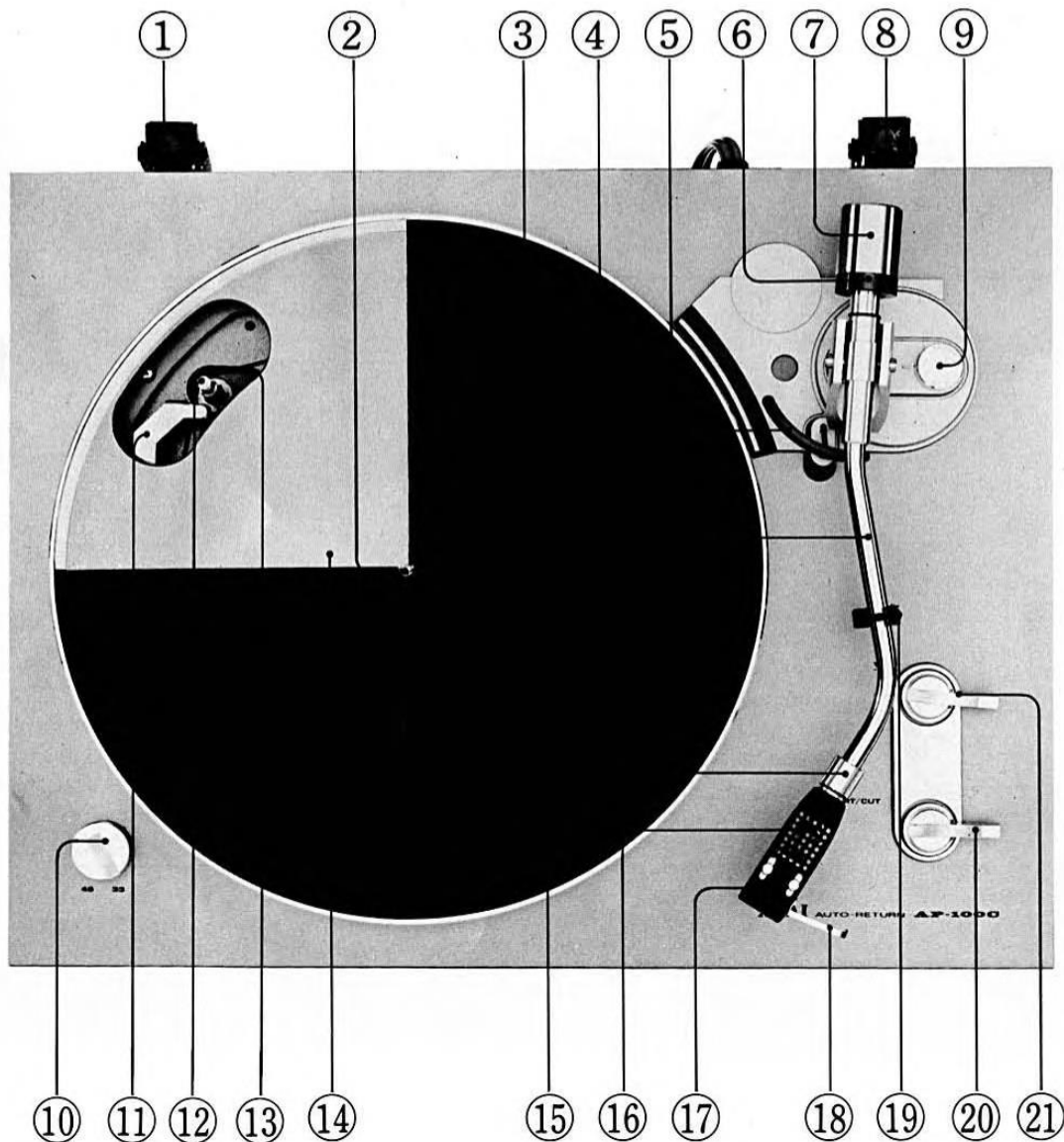

- |                              |                                  |
|------------------------------|----------------------------------|
| ① Hinge                      | ⑫ Capstan                        |
| ② Spindle                    | ⑬ Drive Belt                     |
| ③ Rubber Mat                 | ⑭ Turntable                      |
| ④ Tone Arm                   | ⑮ Locking Nut                    |
| ⑤ Tone Arm Lifter            | ⑯ Cartridge Shell                |
| ⑥ Stylus Pressure Scale Ring | ⑰ Cartridge (Model AP-100C only) |
| ⑦ Main Weight                | ⑱ Cartridge Shell Finger Lever   |
| ⑧ Hinge                      | ⑲ Tone Arm Rest                  |
| ⑨ Anti-Skating Adjuster      | ⑳ Control Lever                  |
| ⑩ Speed Selector             | ㉑ Tone Arm Lifter Lever          |
| ⑪ Drive Belt Guide           |                                  |

- |   |   |
|---|---|
| ① Charnière   | ⑫ Cabestan                                  |
| ② Axe   | ⑬ Courroie d'entraînement                   |
| ③ Tapis de caoutchouc                                 | ⑭ Plateau                                   |
| ④ Bras acoustique                                     | ⑮ Bague de fixation                         |
| ⑤ Lève-bras   | ⑯ Coquille de tête de pick-up               |
| ⑥ Bague d'échelle de pression de la pointe de lecture | ⑰ Tête de pick-up (Modèle AP100C seulement) |
| ⑦ Contrepoids principal                               | ⑱ Lève-bras manuel                          |
| ⑧ Charnière   | ⑲ Appui du bras acoustique                  |
| ⑨ Réglage anti-dérapage                               | ⑳ Levier de commande                        |
| ⑩ Sélecteur de vitesse                                | ㉑ Commande du lève-bras                     |
| ⑪ Guide de courroie d'entraînement                    |   |

- |                           |   |
|---------------------------|---|
| ① Scharnier               | ⑫ Tonwelle                              |
| ② Achse                   | ⑬ Antriebsriemen                        |
| ③ Gummimatte              | ⑭ Plattenteller                         |
| ④ Tonarm                  | ⑮ Feststimmutter                        |
| ⑤ Tonarmlift              | ⑯ Tonehmergehäuse                       |
| ⑥ Auflagedruck-Skalenring | ⑰ Tonabnehmer (nur bei Modelle AP-100C) |
| ⑦ Hauptgewicht            | ⑱ Tonabnehmer Haltegriff                |
| ⑧ Scharnier               | ⑲ Tonarmstütze                          |
| ⑨ Anti-Skating-Einsteller | ⑳ Kontrollhebel                         |
| ⑩ Drehzahlwähl            | ㉑ Tonarmlifthebel                       |
| ⑪ Antriebsriemenführung   |   |

## TURNTABLE & DRIVE BELT INSTALLATION

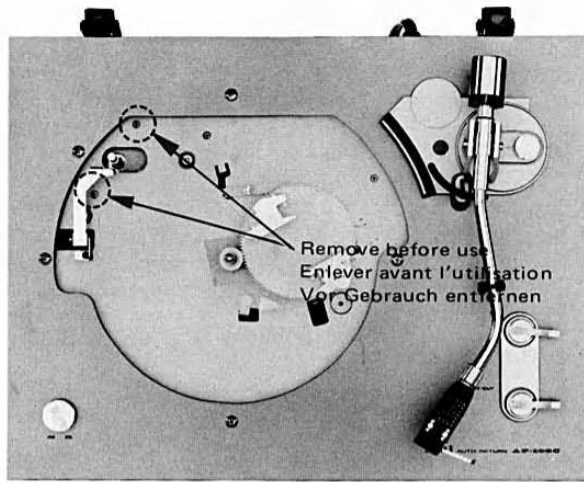

1. To protect your machine during shipment, the unit is bolted down with 2 shipping bolts. These are tagged and must be removed prior to operation.
  2. After removing shipping bolts from turntable mount, set Speed Selector to 33. Then place the drive belt over the inside rim of the turntable and while extending the belt with one thumb over one of the holes in the turntable, install turntable on spindle, looping the drive belt over the capstan and placing belt in belt guide as shown in the figure.
  3. Place rubber mat on turntable with grooved side of mat upward.
- \* If the Speed Selector is set to 45 rpm, drive belt installation becomes difficult (position of the belt guide is determined by Speed Selector).

## MISE EN PLACE DU PLATEAU ET DE LA COURROIE D'ENTRAÎNEMENT

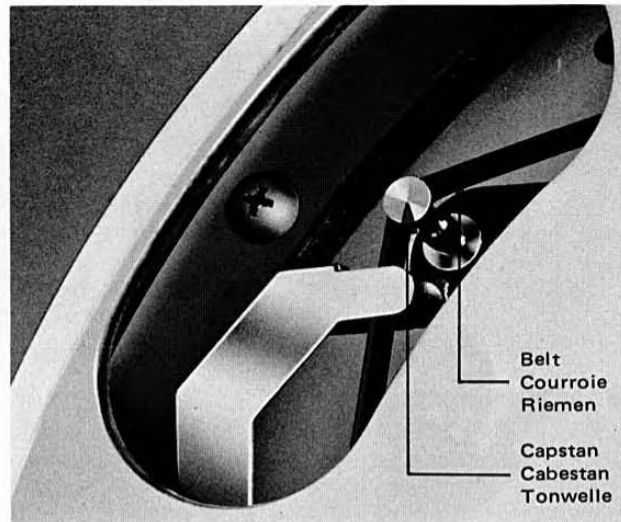

1. Deux boulons maintiennent la platine en place pour éviter tout dégât en cours de transport. Il faut les ôter pour pouvoir utiliser l'appareil.
  2. Après avoir enlevé les boulons de fixation de la monture du tourne-disques, poser le sélecteur de vitesse à 33 tours. Puis mettre la courroie d'entraînement autour de la jante intérieure du plateau, et, passant un pouce par un des orifices du plateau, le glisser entre la jante et la courroie. Tout en gardant cette position, installer le plateau sur son axe, en passant la courroie d'entraînement autour du cabestan et en plaçant le guide de la courroie comme montré dans la figure.
  3. Placer sur le plateau le tapis de caoutchouc le côté strié, vers le haut.
- \* Si le sélecteur de vitesse est posé à 45 tours/min, la mise en place de la courroie d'entraînement devient difficile (la position du guide de la courroie étant déterminée par le sélecteur de vitesses).

## INSTALLIERUNG DES PLATTENTELLERS UND ANTRIEBSRIEMENS

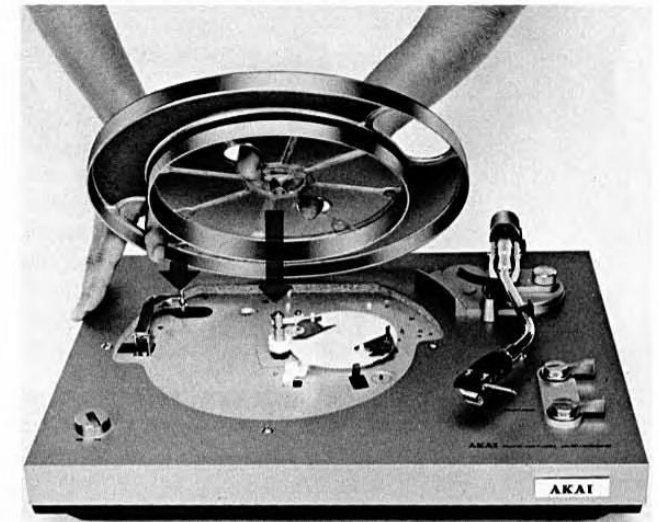

1. Um Ihren AP-100/100C während des Transports zu schützen, ist das Gerät mit 2 Schrauben befestigt. Sie sind markiert und müssen vor Inbetriebnahme des Geräts entfernt werden.
  2. Nach der Entfernung der Schrauben von der Zarge wird der Drehzahlwähler auf 33 eingestellt. Dann legen Sie den Antriebsriemen über den Innenrand des Plattentellers und setzen diesen auf die Achse, während Sie mit ihrem Daumen den Riemen über eines der Löcher im Plattenteller ziehen, ihn über die Tonwelle streifen und dann wie auf der Abbildung gezeigt in die Riemenführungsschiene legen.
  3. Legen Sie nun die Gummimatte mit der gerippten Seite nach oben auf den Plattenteller.
- \* Wird der Drehzahlwähler auf 45 U/Min eingestellt, so erschwert dies die Montage des Antriebsriemens (die Lage der Riemenführungsschiene hängt vom Drehzahlwähler ab).

## PREPARATION OF THE TONE ARM

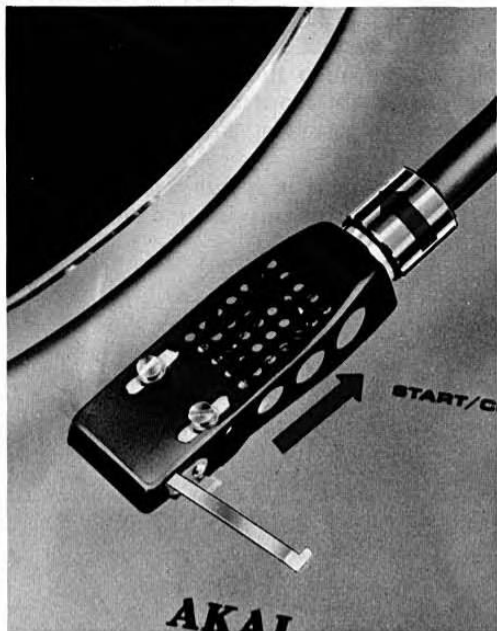

1. Remove vinyl ribbon from Tone Arm.
  2. Plug in cartridge shell to end of Tone Arm matching guide pin and slot, and tighten locking nut.
  3. With Stylus Pressure Scale Ring toward the front, fit the Main Weight over the other end of Tone Arm by turning counterclockwise.
- \* Do not remove stylus guard while fitting cartridge shell to Tone Arm.

## STYLUS PRESSURE ADJUSTMENT



## PREPARATION DU BRAS ACOUSTIQUE

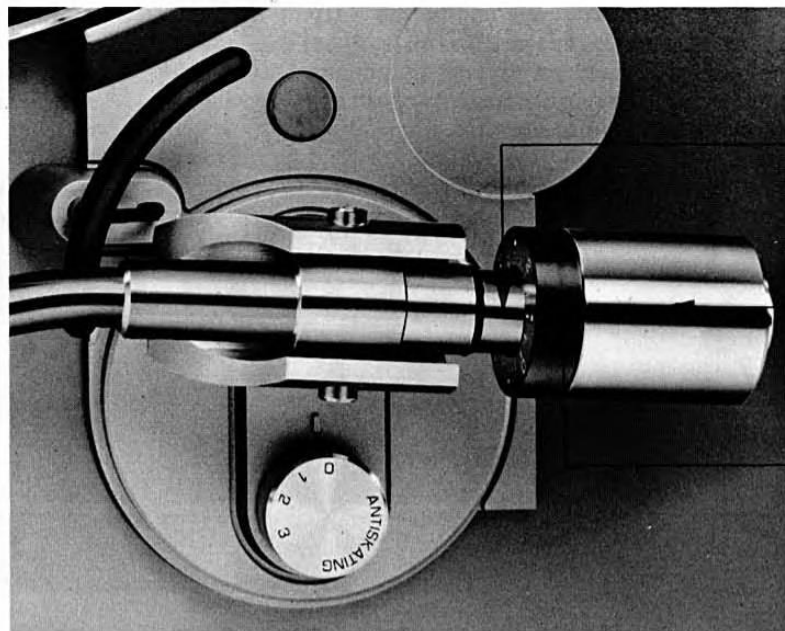

1. Oter le ruban de vinyl du bras acoustique.
  2. Monter la coquille de tête de pick-up sur le bras acoustique en faisant coulisser la tige à l'intérieur de la fente, et resserrer la bague de fixation.
  3. Avec la bague d'échelle de pression de la pointe de lecture poussée vers l'avant, fixer le contrepooids principal à l'autre extrémité du bras acoustique en tournant dans le sens inverse des aiguilles d'une montre.
- \* Ne pas ôter le capot protecteur de la pointe de lecture lorsque l'on monte la coquille de tête de pick-up sur le bras acoustique.

## REGLAGE DE LA PRESSION DE LA POINTE DE LECTURE SUR LE SILLON

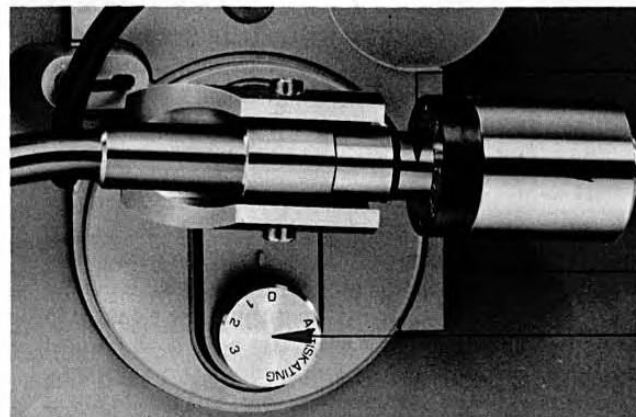

## EINSTELLUNG DES TONARMS

Marker  
Marqueur  
Markierer

Main Weight  
Contrepoids principal  
Hauptgewicht

Stylus Pressure Scale Ring  
Baque d'échelle de pression de la pointe de lecture  
Auflagedruck-Skalenring

1. Vinylband vom Tonarm entfernen.
  2. Tonabnehmer-Einschub auf das Ende des Tonarms montieren, indem Sie den Führungsstift in den Führungsschlitz schieben und die Befestigungsschraube anziehen.
  3. Mit dem Auflagedruck-Skalenring nach vorn, schieben Sie das Hauptgewicht auf das andere Ende des Tonarms, indem Sie es im Gegenuhrzeigersinn drehen.
- \* Die Schutzvorrichtung des Abtaststifts nicht bewegen, während der Tonabnehmer-Einschub in den Tonarm eingefügt wird.

## EINSTELLUNG DER AUFLAGEKRAFT DES ABTASTSTIFTS

Markierer  
Marker  
Marqueur

Main Weight  
Contrepoids principal  
Hauptgewicht

Stylus Pressure Scale Ring  
Baque d'échelle de pression de la pointe de lecture  
Auflagedruck-Skalenring

Anti-Skating Adjuster  
Réglage anti-dérapiage  
Anti-Ausrutsch-Einsteller

1. Connect power cord.
  2. Remove tone arm from tone arm rest. (The turntable should rotate.)
  3. Set control lever to START/CUT position for a few seconds. Wait until the tone arm lifter is lowered. (Tone Arm Lifter Lever should be at ▼ position.)
  4. Rotate main weight backwards and forwards until the tone arm is in perfect horizontal balance. (Zero balance is attained.)
- \* Be sure that Anti-Skating Adjuster is set to zero.
  - \* Be careful not to damage the stylus.
5. Without moving the main weight, turn only the stylus pressure scale ring to match the "0" mark with the marker on the weight shaft. (Refer to photo).
  6. Turn main weight counterclockwise (as viewed from the front) with the stylus pressure scale ring until the marker on the weight shaft corresponds to the desired stylus pressure on the scale.
- \* The recommended stylus pressure for the supplied stylus, RS-100, is 2 grams. However, in the case of outside interference, more pressure may be needed for stability. The range of adjustment is from 0 to 4 grams.
7. Set the Anti-Skating Adjuster to correspond with the stylus pressure. (Fine adjust if necessary.)

1. Raccorder le cable d'électricité.
  2. Enlever le bras acoustique de son appui.
  3. Poser le levier de commande à la position de START/CUT pour quelques secondes. Attendre jusqu'à ce que le lève-bras soit abaissé. (Le lève-bras doit être à la position de ▼).
  4. Faire tourner le contrepoids principal vers l'avant et vers l'arrière, jusqu'à ce que le bras acoustique se trouve en position parfaitement horizontale. (La balance Zéro est atteinte.)
- \* S'assurer que l'ajusteur contre glissement soit posé à zéro.
  - \* Prendre soins de ne pas endommager la pointe de lecture.
5. Sans déplacer le contrepoids principal, tourner seulement la bague d'échelle de pression de la pointe de lecture pour que le "0" s'aligne sur le repère du support du contrepoids. (On se repère à la photo.)
  6. Tourner le contrepoids principal dans le sens inverse des aiguilles d'une montre (en regardant de face) avec la bague d'échelle de pression de la pointe de lecture, jusqu'à ce que le nombre correspondant à la pression de la pointe de lecture sur le sillon vienne en regard du repère de l'axe du contrepoids.
- \* Pour la pointe de lecture fournie avec l'appareil RS-100, la pression recommandée est de 2 grammes. Pourtant, dans le cas de l'interférence extérieure, il peut être nécessaire une plus forte pression pour obtenir une stabilité plus grande. La portée d'ajustement est de 0 à 4 grammes.
7. Mettre l'ajusteur de l'"Anti-patinage" en vue de correspondre à la pression de la pointe de lecture. (Ajuster minutieusement, s'il est nécessaire.)

1. Schliessen Sie Netzkabel an.
  2. Heben Sie den Tonarm von der Stütze ab. (Der Plattensteller soll drehen.)
  3. Schieben Sie den Kontrollhebel auf die Stellung START/CUT für einige Minuten. Warten Sie, bis der Tonarmlift völlig gesunken wird. (Tonarmlift soll auf der Stellung ▼ sein.)
  4. Drehen Sie das Hauptgewicht rückwärts und vorwärts, bis der Tonarm völlig horizontal ausbalanciert ist. (wodurch das Gleichgewicht 0 erzielt wird.)
- \* Stellen Sie fest, dass gleitsicher Einsteller auf Null Eingestellt wird.
  - \* Beschädigen Sie den Abtaststift nicht.
5. Ohne das Schieben des Hauptgewichts drehen Sie nur den Auflagedruck-Skalenring, um die "0" Marke mit der Markierung auf der Gewichtsschse in Übereinstimmung zu bringen. (Sehen Sie das Foto.)
  6. Drehen Sie das Hauptgewicht im Gegenuhrzeigersinn (von vorn gesehen) mit dem Auflagedruck-Skalenring, bis die Markierung auf der Gewichtsschse mit der gewünschten Auflagekraft auf der Skala übereinstimmt.
- \* Die empfohlene Auflagekraft für den mitgelieferten Abtaststift, RS-100, ist 2g. Im Falle von Störung von aussen, wird für Stabilität jedoch ein grösserer Druck benötigt. Der Einstellbereich ist 0 bis 4g.
7. Schieben Sie den Gleitschutzeinsteller, um mit dem Auflagedruck übereinzustimmen. (Im Falle der Not stellen Sie ein.)

## OVERHANG ADJUSTMENT

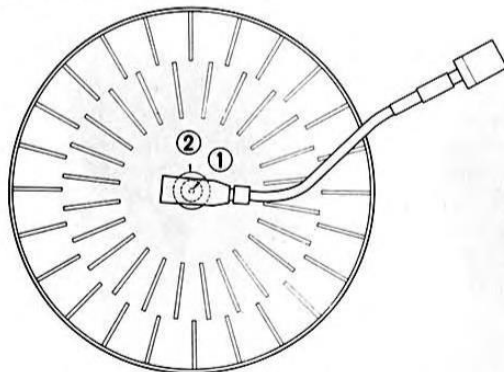

The distance from the turntable shaft to the stylus when the tone arm is at the center of the turntable is called overhang.

Although overhang is preset at the factory for this model, when the cartridge is replaced, adjustment may be necessary. For your convenience, the rubber turntable mat has indicator groove at the center for easy overhang adjustment. Bring the tone arm to the center of the turntable. Adjust the cartridge position in the cartridge shell so that the stylus position is even with the outside groove ring. The cartridge position is

## AJUSTEMENT DE LA SUSPENSION

- ① Spindle
  - ② Groove
- ① Axe
  - ② Cannelure
- ① Achse
  - ② Rille

La distance de l'axe du plateau à la pointe de lecture s'appelle la suspension, lorsque le bras acoustique est au centre du plateau.

Bien que la suspension soit préalablement réglée en usine pour cette modèle, il serait nécessaire de l'ajuster, lors du remplacement de la tête de pick-up. Pour vous assurer des facilités de ce procédé, le mat en caoutchouc du plateau est équipé d'une rainure indicatrice au centre pour avoir l'ajustement facile de la suspension. Amener le bras acoustique au centre du plateau. Régler la position de la tête de pick-up dans la coquille, de telle manière que la position de la pointe de lecture

## EINSTELLUNG DES ÜBERHANGS

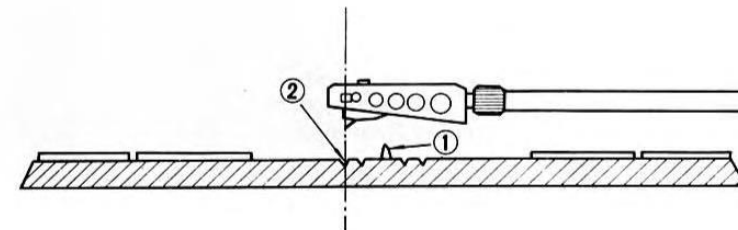

Der Abstand von der Plattentellerachse zum Abtaststift wird den Überhang genannt, wenn der Tonarm in der Mitte des Plattentellers ist.

Ogleich Überhang in der Werkstatt für dieses Modell festgesetzt ist, kann die Einstellung nötig sein, wenn der Tonabnehmer ersetzt wird. Für Ihre Bequemlichkeit hat die Gummimatte des Plattentellers die Anzeigerille in der Mitte für die leichte Einstellung des Überhangs. Den Tonarm zur Mitte des Plattentellers bringen. Die Stellung des Tonabnehmers im Tonnehmergehäuse einstellen, damit die Stellung des Abtast-

adjustable by resetting the screws of the cartridge shell.

se trouve située au niveau de la bague-rainure extérieure. La position de la tête de pick-up est réglable par moyen de remettre en place des vis de la coquille de la tête de pick-up.

stifts so eben wie der äussere Ring der Rille. Die Stellung des Tonabnehmers ist einstellbar durch die Rückstellung der Schrauben von Tonabnehmergehäuse.

## HOW TO ATTACH THE DUST COVER

## FIXATION DU COUVERCLE DE PROTECTION

## MONTAGE DER STAUBSCHUTZHAUBE

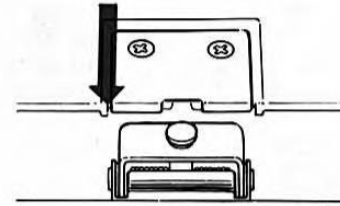
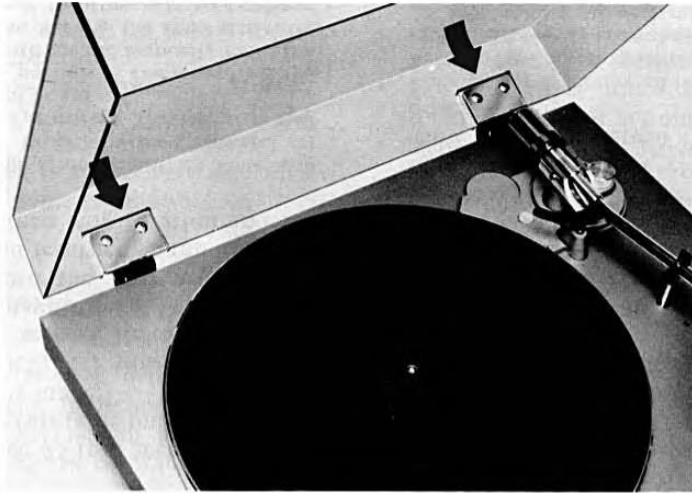

Install dust cover by sliding it onto hinges.

- \* Dust Cover is detachable only when at full open (90° angle) position.
- \* For dust cover cleaning, use a soft dry cleaning cloth.

Installer le couvercle de protection en le glissant sur les charnières.

- \* Le couvercle de protection est détachable seulement à la position pleinement ouverte (90 angle).
- \* Pour nettoyer le couvercle de protection, employer un morceau de tissu souple et sec.

Die Staubschutzhaube auf das Scharnier schieben. Dadurch wird die Staubschutzhaube installiert.

- \* Die Staubschutzhaube kann nur abgenommen werden, wenn sie ganz geöffnet ist (im rechten Winkel).
- \* Verwenden Sie zum Reinigen ein weiches trockenes Tuch.

## CONNECTIONS

## CONNEXIONS

## ANSCHLÜSSE

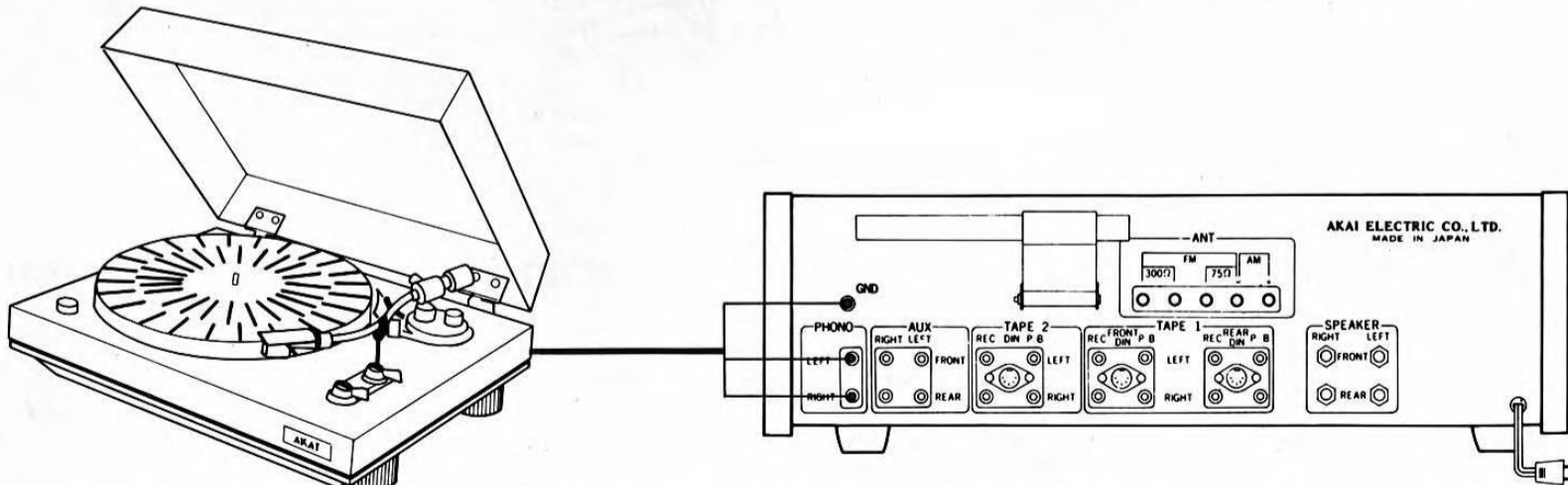

Connect the pin plugs of the built-in connection cord to amplifier (or receiver), matching left and right channels. Then, connect the ground wire to the ground terminal of your amplifier.

Brancher les fiches de fils de connexion incorporés à l'amplificateur (ou récepteur), en raccordant le fil gauche avec la prise d'entrée gauche, et le fil droit avec la prise d'entrée droite et lier la ligne de terre à la prise de borne de terre de l'amplificateur.

Verbinden Sie die Stiftstecker der eingebauten Verbindungskabel mit Verstärker (oder Empfänger), wobei Sie linke und rechte Kanäle aufeinander abstimmen. Dann schliessen Sie die Erdleitung an die Erdklemme Ihres Verstärkers.

## 4-CHANNEL STEREO

Your turntable can also be used for 4-channel stereo operation. For SQ or regular matrix 4-channel, the unit can be used with Akai Model APC-4 cartridge and APN-4 stylus.

For CD-4 system 4-channel, replace cartridge with a stylus for CD-4 use. This is all that is necessary for CD-4 system 4-channel operation. After this change is accomplished, connect the turntable to a 4-channel adapter.

## PLAYBACK OPERATION

1. Remove cartridge stylus guard and unlock tone arm.
  2. Set Tone Arm Lifter Lever to ▼ position.
  3. Manually bring the tone arm by the cartridge shell finger lever to a position just above the place on the record that you wish to begin playback. (The turntable will rotate.)
  4. Set speed selector to 33 or 45 rpm according to the speed of the record. (The turntable must be rotating while speed change is being made.)
  5. Set control lever to START/CUT position and hold the position for about 0.5 second. Release. The tone arm will be lowered and playback will begin.
  6. At the end of the record the tone arm will be automatically be lifted and returned to the tone arm rest. The turntable will then stop rotation and the power will be cut off.
- \* To stop playback in the middle of the record, set Tone Arm Lifter Lever to ▼ position to lift the tone arm and set control lever to START/CUT position. The tone arm will be returned and the power will be cut off.
  - \* If you wish to skip a certain portion of the record, set the tone arm lifter lever to ▼ position and manually move the tone arm to the next section. Setting the tone arm lifter lever to ▼ position will lower the tone arm to continue playback.

## STEREO QUADRIPHONIQUE

Votre tourne-disque peut aussi être utilisé en stéréo quadraphonique. Pour une utilisation 4-canaux SQ ou matrice régulière, cet appareil peut être équipé d'une tête de pick-up Akai Modèle APC-4 et d'une pointe de lecture de Modèle APN-4.

Pour la quadriphonie en système CD-4, remplacer la tête de pick-up par une autre ayant une pointe de lecture pour CD-4. C'est tout ce qui est nécessaire pour la quadriphonie en CD-4. Ceci fait, raccorder le plateau à l'adaptateur quadriphonique.

## LECTURE

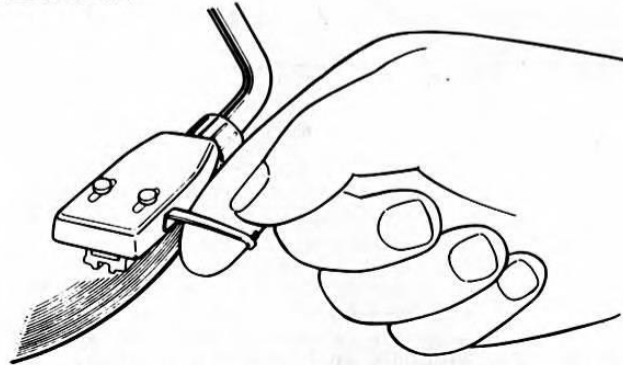

1. Enlever la protection de la pointe de lecture et débloquer le bras de lecture.
  2. Mettre le levier de lève-bras à la position de ▼.
  3. Amener le bras acoustique à l'aide de lève-bras manuel de la coquille de tête de pick-up à une position juste au-dessus de la place sur le disque que vous voulez commencer à lire. (Le plateau tournera.)
  4. Mettre le sélecteur de vitesse à 33 ou 45 tours/min, selon la vitesse de disque. (Le plateau doit être en rotation, pendant que le vitesse se change.)
  5. Mettre le levier de commande à la position de START/CUT et ensuite la tenir pendant à peu près 0,5 seconde. Détacher. Le bras acoustique sera abaissé et la lecture commencera.
  6. Au bout du disque, le bras acoustique sera automatiquement soulevé et retourné à l'appui de bras acoustique. Le plateau s'arrêtera et le courant électrique sera coupé.
- \* Pour arrêter la lecture au milieu de disque, mettre le levier de lève-bras sur la position ▼ pour soulever le bras et mettre le levier de commande à la position de START/CUT. Le bras acoustique sera retourné et le courant électrique sera coupé.
  - \* Si vous voulez sauter une certaine portion de disque, mettez le levier du bras acoustique à la position de ▼ et déplacez-le manuellement à la section suivante. La mise en place du levier de lève-bras à la position de ▼ abaissera le bras acoustique pour continuer la lecture.

## 4-KANAL-STEREO

Ihr AP-100/100C ist auch für 4-Kanal-Stereo-Betrieb eingerichtet. Für SQ oder Normalmatrix 4-Kanal-Betrieb kann das Gerät mit dem Akai-Tonabnehmer-Modell APC-4 und dem Abtaststift Modell APN-4 verwendet werden.

Für den CD-4 System 4-Kanal-Betrieb wechseln Sie den Tonabnehmer mit einem für CD-4-Betrieb geeigneten Abtaststift aus. Dies sind die einzigen für CD-4-Betrieb nötigen Änderungen. Sind sie durchgeführt, schliessen Sie den Plattenteller an einen 4-Kanal-Adapter an.

## WIEDERGABEBETRIEB

1. Schutzkappe des Tonabnehmer-Abtaststifts entfernen und den Tonarm entriegeln.
  2. Schieben Sie den Tonarmlifthebel auf die Stellung ▼.
  3. Von Hand den Tonarm mit dem Tonabnehmer-Haltegriff in die Stellung gerade unter der Stelle auf der Schallplatte bringen, wo Sie die Wiedergabe zu tun beginnen. (Der Plattenteller rotiert.)
  4. Stellen Sie auf den 33 oder 45 U/Min. Drehzahlwähler entsprechend der Schallplattengeschwindigkeit ein. (Der Plattenteller muss sich während der Drehzahlumstellung drehen.)
  5. Den Kontrollhebel auf die Stellung START/CUT ein und halten Sie die Stellung für etwa 0,5. Lösen Sie aus. Der Tonarm wird herabgesetzt und die Wiedergabe beginnt.
  6. Am Ende der Schallplatte wird der Tonarm automatisch gehoben und zur Tonarmstütze zurückgekehrt. Dann hält der Plattenteller zu drehen an und die Betriebsspannung wird abgeschaltet.
- \* Um die Umspielung in der Mitte des Tonbands abzustellen, stellen Sie den Tonarmhebel auf ▼ die Stellung, um den Tonarm zu heben und den Kontrollhebel auf die Stellung START/CUT ein. Der Tonarm kehrt zurück und die Betriebsspannung wird abgeschaltet.
  - \* Wenn Sie ein gewisses Stück zu überspringen wünschen, schieben Sie handbetätigt den Tonarmlifthebel auf die Stellung ▼ und bringen Sie den Tonarm in die nächste Sektion. Die Einstellung des Tonarmlifthebels auf die Stellung ▼ setzt den Tonarm herab, um die Wiedergabe fortzusetzen.

## NOTES

1. As dust or other foreign matter adhering to the stylus or cartridge causes stylus and disc damage as well as deterioration of tone quality, the stylus must be kept clean. Clean gently with a very soft brush. Care must be taken not to touch or jar the stylus.  
\* Place guard over stylus when not in use.
2. If the stylus is worn or the disc damaged, distorted or uneven sound will prevail during playback. If the stylus appears to be worn, replace immediately.
3. If the cartridge is removed from the cartridge shell for any reason, reconnect wires as follows:

WHITE to left channel ⊕  
BLUE to left ground ⊖  
RED to right channel ⊕  
GREEN to right ground ⊖

4. Howling during playback is most often caused by improper speaker placement. If the speakers are too close to the player, the stylus will pick up their vibration. Also avoid placing the turntable on top of the speakers.
5. As most cartridges are highly sensitive and susceptible to the influence of the surrounding magnetic field, care must be taken not to place the unit within the pick-up range of motor driven appliances.
6. When connecting the turntable and amplifier, place the turntable in the opposite direction of the amplifier's transformer to avoid pick-up of noise generated by the amplifier.

Should there be a problem with your machine, write down the model and serial numbers and all pertinent data regarding warranty coverage as well as a clear description of the existing trouble and contact your nearest authorized Akai Service Station or the Service Department of Akai Company, Tokyo, Japan.

## REMARQUES

1. La tête et la pointe de lecture doivent être gardées extrêmement propre car si des poussières ou d'autres corps étrangers viennent s'y accumuler, la pointe de lecture ou le disque pourraient être endommagés et cela pourrait même provoquer une détérioration de la tonalité. Nettoyer doucement avec une brosse très douce. Prendre bien soin de ne pas toucher ou dévier la pointe de lecture.  
\* Mettre le protection dessus quand on ne se sert pas de l'appareil.
2. Si la pointe de lecture est usée ou le disque endommagé, on entendra un son déformé et inégal à la reproduction. Si la pointe de lecture semble usée, changer la immédiatement.
3. Si la cartouche est enlevée du porte-cartouche par quelque raison, réjoindre les fils métalliques comme suit.

Blanche pour le canal gauche ⊕  
Bleue pour la prise de terre gauche ⊖  
Rouge pour le canal droit ⊕  
Verte pour la prise de terre droite ⊖

4. Les sifflements durant la reproduction sont causés la plupart de temps, par un mauvais placement des haut-parleurs. Si les haut-parleurs sont placés trop près du tourne-disque, la pointe de lecture captera leurs vibrations. Eviter aussi de placer le tourne-disque sur le haut-parleurs.
5. Du fait que la plupart des celles sont très sensibles et peuvent être influencées par le champ magnétique environnant, on doit prendre bien soin de ne pas placer l'appareil dans le voisinage de machines ou de moteurs.
6. Quand on raccorde le tourne-disque et l'amplification, il est recommandé de placer le tourne-disque à l'opposé du transformateur de l'amplificateur pour éviter que les vibrations engendrées par l'amplificateur soient captées.

Si vous aviez, par hasard, des ennuis avec votre appareil contactez votre concessionnaire Akai le plus proche ou écrivez au Service Après-vente, Akai, Tokyo, Japon en donnant tous les détails sur les troubles que présente votre appareil.

## ANMERKUNGEN

1. Die Abtastnadel ist stets sauber zu halten, da an der Nadel oder am Tonabnehmer anhaftender Staub oder Fremdstoffe zu Beschädigung von Nadel und Schallplatte sowie zu verminderter Tonqualität führt. Vorsichtig mit einem sehr weichen Pinsel säubern. Hierbei ist sorgfältig darauf zu achten, daß die Abtastnadel nicht beschädigt oder sonstwie berührt wird.  
\* Bei Nichtverwendung die Abtastnadel mit der Schutzvorrichtung abdecken.
2. Eine abgenutzte Nadel oder beschädigte Schallplatte führt während der Wiedergabe zu verzerrtem oder unreinem Klang. Erscheint die Nadel abgenutzt, diese sofort auswechseln.
3. Wenn der Tonabnehmer vom Tonabnehmergehäuse entfernt wird, schliessen Sie Drähte folgendermassen an.

Weiß (WHITE) zum linken Kanal ⊕  
Blau (BLUE) zur linken Erdung ⊖  
Rot (RED) zum rechten Kanal ⊕  
Grün (GREEN) zur rechten Erdung ⊖

4. Heulen während der Wiedergabe wird meistens durch falsche Aufstellung der Lautsprecher verursacht. Befinden sich die Lautsprecher zu nahe am Gerät, so reagiert die Abtastnadel auf deren Schwingungen. Ebenso sollte vermieden werden, den Plattenteller auf einen der Lautsprecher zu stellen.
5. Da die meisten Tonabnehmer sehr empfindlich auf den Einfluß umgebender Magnetfelder reagieren, muß darauf geachtet werden, den Plattenteller nicht in die Nähe von motorangetriebenen Geräten aufzustellen.
6. Beim Anschluß des Plattentellers und den Verstärker sollte das Gerät auf der vom Verstärkertransformator entfernten Seite aufgestellt werden, um das Verstärkerbrummen zu vermeiden.

Falls irgendwelche Probleme mit Ihrem Gerät auftreten, wenden Sie sich bitte unter Angabe von Modell und Seriennummer, aller Garantieleistungsdaten und einer genauen Beschreibung der festgestellten Mängel an Ihre nächstgelegene Akai-Kundendienststelle oder direkt an die Kundendienst-Abteilung der Firma Akai in Tokio, Japan.

## TECHNICAL DATA

**Turntable:** 300 mm aluminum die cast  
**Drive System:** Belt drive  
**Motor:** 4-pole synchronous motor  
**Speed:** 33-1/3 and 45 r.p.m.  
**Wow and Flutter:** 0.05% WRMS (JIS)  
**Signal-to-noise Ratio:** Better than 53 dB (JIS), DIN A 43 dB, DIN B 64 dB  
**Tone Arm:** Static-balanced type with inside force canceller  
**Arm Length:** 220mm  
**Stylus Pressure Adjustment Range:** 0 to 4 grams  
**Applicable Cartridge Weight:** 5-8.5 grams  
**Arm Lifter:** Oil damped  
**Overhang:** 15 mm  
**Offset Angle:** 22°30'  
**Horizontal Tracking Error Angle:** ±2°  
**Shell Weight:** 7 grams  
**Cartridge:** Tri-pole induced magnet type Akai model PC-100 with 0.65 mil diamond stylus Akai model RS-100 (DIN). Model AP-100C only. (Model AP-100 does not include cartridge.)  
**Output Voltage:** 4 mV (1 kHz, 5 cm/sec.)  
**Channel Separation:** More than 20 dB (1 kHz)  
**Optimal Stylus Pressure:** 2 grams  
**Compliance:** 10 × 10<sup>-6</sup> cm/dyne (100 Hz)  
**Power Requirements:** CSA Models: 120V, 60 Hz, CEE Models: 220V, 50 Hz, Other Models: 110-120/220-240V, 50/60 Hz  
**Dimensions:** 440(W) × 145(H) × 355(D) mm  
**Weight:** 6.1 kg  
\* For improvement purposes, specifications and design are subject to change without notice.

## STANDARD ACCESSORIES

45 r.p.m. Adapter ..... 1  
Alternate Capstan ..... 1  
Operator's Manual ..... 1  
\* Alternate capstan not included with CEE and CSA models.

## OPTIONAL ACCESSORIES

Replacement Cartridge ..... PC-100  
Replacement Stylus ..... RS-100

## SPECIFICATIONS

**Plateau:** de 300 mm en aluminium moulé sous pression  
**Système d'entraînement:** par courroie  
**Moteur:** Un moteur synchrone hystérèse à 4 pôles  
**Vitesse:** 33-1/3 et 45 tours/min  
**Wow et Flutter:** 0,05% WRMS (JIS)  
**Rapport signal-bruit:** Supérieur à 53 dB, à DIN A 43 dB et à DIN B 64 dB  
**Bras acoustique:** Bras tubulaire à équilibrage statique avec correcteur de force centripète  
**Longueur du bras:** 220 mm  
**Variation permise de la pression de la pointe de lecture sur le sillon:** de 0 à 4 grammes  
**Variation permise du poids de la cellule:** de 5 à 8,5 grammes  
**Lève-bras:** Amortissement à huile  
**Suspension:** 15 mm  
**Angle de décalage:** 22°30'  
**Angle d'erreur de la poursuite horizontale:** ±2°  
**Poids de coquille:** 7 grammes  
**Tête de pick-up:** Magnéto d'induction à tri-pôles, type AKAI Modèle PC-100 avec diamant de 0,65 mil de la pointe de lecture AKAI Modèle RS-100 (DIN). Seulement Modèle AP-100C. (Modèle AP-100 ne comporte pas de tête de pick-up.)  
**Tension de sortie:** 4 mV(1 kHz, 5 cm/sec.)  
**Séparation des canaux:** plus que 20 dB (1 kHz)  
**Pression optimum de la pointe de lecture:** 2 grammes  
**Soumission:** 10 × 10<sup>-6</sup> cm/dyne (100 Hz)  
**Exigences d'énergie:** CSA Modèles: 120V, 60 Hz, CEE Modèles: 220V, 50 Hz, Autres Modèles: 110-120/220-240V, 50/60 Hz  
**Dimensions:** 440 (La.) × 145 (Ht.) × 355 (Pr.) mm  
**Poids:** 6,1 kg  
\* Dans le but d'améliorations, la conception et les spécifications peuvent être changées sans préavis.

## ACCESSOIRES FOURNIS

Adaptateur pour disques de 45 tours ..... 1  
Cabestan de remplacement\* ..... 1  
Notice d'instruction ..... 1  
\* Le cabestan de remplacement n'est pas fourni avec les modèles CEE et CSA.

## ACCESSOIRES RECOMMANDÉS

Tête de pick-up de rechange ..... PC-100  
Pointe de lecture de rechange ..... RS-100

## TECHNISCHE DATEN

**Plattenteller:** 300 mm Aluminium-Spritzguss  
**Antriebssystem:** Riemenantrieb  
**Motor:** Ein 4-poliger Synchronmotor  
**Drehzahlen:** 33-1/3 und 45 U/Min  
**Gleichlaufschwankungen:** 0,05% WRMS (JIS)  
**Signal/Rausch-Spannungsabstand:** Besser als 53 dB (JIS), DIN A 43 dB, DIN B 64 dB  
**Tonarm:** Statisch ausbalancierter Typ mit Innenkraftausgleich  
**Tonarmlänge:** 220 mm  
**Auflagekraft-Einstellbereich:** 0 bis 4g  
**Verwendbares Tonabnehmergewicht:** 5-8,5g  
**Tonarmlift:** Ölgedämpt  
**Überhang:** 15 mm  
**Reibungswinkel:** 22°30'  
**Horizontaler Spurverzerrungswinkel:** ±2°  
**Gewicht des Tonabnehmergehäuses:** 7g  
**Tonabnehmer:** Dreifachmagnettyp Akai Modell PC-100 mit 0,65 mil Diamantenabstaststift Akai Modell RS-100 (DIN). Nur Modell AP-100C. (Im Modell AP-100 Tonabnehmer nicht enthalten.)  
**Ausgangsspannung:** 4 mV (1 kHz, 5 cm/sec.)  
**Kanaltrennung:** Mehr als 20 dB (1 kHz)  
**Optimale Auflagekraft:** 2g  
**Federungswiderstand:** 10 × 10<sup>-6</sup> cm/dyne (100 Hz)  
**Leistungsbedarf:** CSA Modelle: 120, 60 Hz, CEE Modelle: 220V, 50 Hz, Andere Modelle: 110-120/220-240V, 50/60 Hz  
**Abmessungen:** 440(B) × 145(H) × 355(T) mm  
**Gewicht:** 6,1 kg  
\* Technische Änderungen, die einer Verbesserung von Leistung und Design dienen, vorbehalten.

## STANDARDZUBEHÖR

45 U/Min. Zentrierstück ..... 1  
Ersatztonwelle\* ..... 1  
Bedienungsanleitung ..... 1  
\* Ersatztonwelle nicht inbegriffen in CEE und CSA Modelle.

## SPEZIALZUBEHÖR

Ersatztonabnehmer ..... PC-100  
Ersatzabstaststift ..... RS-100

# AKAI

MANUFACTURED & DISTRIBUTED BY  
AKAI ELECTRIC CO., LTD.  
AKAI TRADING CO., LTD.  
12-14, 2-chome, Higashi-Kojiya,  
Ohta-ku, Tokyo, Japan

AKAI AMERICA, LTD.  
2139 E. Del Amo Blvd., Compton, Calif., 90220, U.S.A.  
TELEPHONE: (213) 537-3880  
TELEX: 67-7494

# 7

© 520827B3  
530711-40  
Printed in Japan

**Scans von <https://archive.org>**