

# AA-M3/L

## SYNTHESIZER STEREO RECEIVER

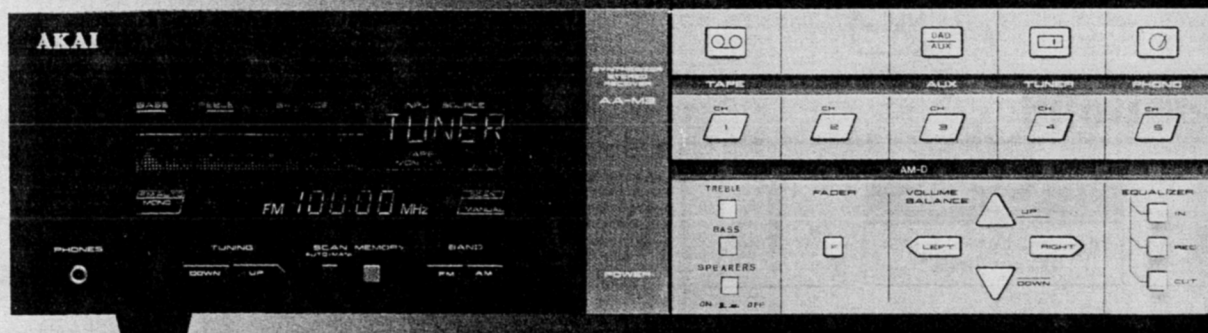

### WARNING

To prevent fire or shock hazard, do not expose this appliance to rain or moisture.

### MISE EN GARDE

Pour éviter les risques d'incendie ou de décharge électrique, ne pas exposer cet appareil aux intempéries ou à l'humidité.

Operator's Manual	Page 1-20
Manuel de l'utilisateur	Page 1-20
Bedienungsanleitung	Seite 21-40
Bruksanvisning	Sid 21-40
Gebruiksaanwijzing	Blz. 41-60
Manual del usuario	Página 41-60

# AKAI

# Warning

## Power requirements

Power requirements for electrical equipment differ from area to area. Please ensure that your machine meets the power requirements in your area.

If in doubt, consult a qualified electrician.

120V, 60 Hz for USA and Canada  
220V, 50 Hz for Europe except UK  
240V, 50 Hz for UK and Australia  
110V/120V/220V/240V, 50/60 Hz switchable for other countries.



## Voltage conversion

Models for Canada, USA, Europe, UK and Australia are not equipped with this facility. Each machine is preset at the factory according to destination, but some machines can be set to 110V, 120V, 220V or 240V as required. If your machine's voltage can be converted:

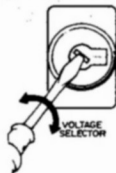
1. Disconnect the power cord.
2. Turn the **VOLTAGE SELECTOR** located on the rear panel with a screwdriver until the correct voltage is indicated.



# Precautions

	<b>CAUTION</b> RISK OF ELECTRIC SHOCK DO NOT OPEN	
<b>CAUTION: TO REDUCE THE RISK OF ELECTRIC SHOCK, DO NOT REMOVE COVER (OR BACK).</b>		
<b>NO USER-SERVICEABLE PARTS INSIDE. REFER SERVICING TO QUALIFIED SERVICE PERSONNEL.</b>		



The lightning flash with an arrowhead symbol superimposed across a graphical representation of a person, within an equilateral triangle, is intended to alert the user of the presence of uninsulated "dangerous voltage" within the product's enclosure; that may be of sufficient magnitude to constitute a risk of electric shock to persons.



The exclamation point within an equilateral triangle is intended to alert the user of the presence of important operating and maintenance (servicing) instructions in the literature accompanying the appliance.

## What you should know to protect yourself and the Akai Synthesizer Stereo Receiver AA-M3/L.

**Watch out!** You might get an electric shock.

- Never touch the plug with wet hands.
- Always pull out by the plug and never the cord.
- Only let a qualified professional repair or reassemble the Akai AA-M3/L. An unauthorized person might touch the internal parts and receive a serious electric shock.
- Never allow a child to put anything, especially metal, into the Akai AA-M3/L.

**Let's protect the Akai AA-M3/L too.**

- Use only household AC power source. Never use DC power source.
- Make sure that the power consumption of each component does not exceed the wattage specified on the rear panel.
- If water is spilled on the Akai AA-M3/L disconnect and call your dealer.
- Make sure that the Akai AA-M3/L is well ventilated and away from direct sunlight.
- To avoid damages to the internal circuits and the external surface, keep away from heat (stoves, etc.).
- Avoid using spray type insecticide near the Akai AA-M3/L. It can damage the finish and might ignite suddenly.
- To avoid damaging the finish, never use alcohol, paint thinner or other similar chemicals to clean the Akai AA-M3/L.
- Place the Akai AA-M3/L on a flat and solid surface.

To enjoy the Akai AA-M3/L for a long time, please read this operator's manual thoroughly.

# Mise en garde

## Alimentation

La tension des appareils électriques varie selon les régions. S'assurer que l'appareil est conforme à la tension d'alimentation dans la région où vous habitez.

Consulter un électricien qualifié en cas de doute.

120V, 60 Hz pour les Etats-Unis et le Canada  
220V, 50 Hz pour l'Europe sauf le Royaume-Uni  
240V, 50 Hz pour le Royaume-Uni et l'Australie  
110V/120V/220V/240V, 50/60 Hz commutable pour les autres pays.

## Conversion de la tension

Les modèles destinés au Canada, aux Etats-Unis, à l'Europe, au Royaume-Uni et à l'Australie ne soit pas équipés de ce dispositif. Chaque appareil est préréglé en usine selon sa destination, mais certains appareils peuvent être réglés sur 110V, 120V, 220V ou 240V si nécessaire. Si la tension de l'appareil peut être changée:

1. Déconnecter le cordon secteur.
2. Tourner le sélecteur de tension (**VOLTAGE SELECTOR**) situé sur le panneau arrière avec un tournevis jusqu'à ce que la tension correcte soit indiquée.

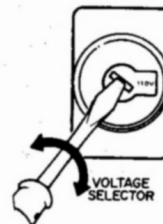

# Précautions à prendre

Ce que vous devez savoir pour vous protéger et protéger récepteur stéréo AA-M3/L Akai.

**Faites attention!** Vous pourriez recevoir une décharge électrique.

- Ne touchez jamais la prise avec des mains mouillées.
- Débrancher en tirant toujours la prise et non le cordon.
- Ne faites réparer ou réassembler la AA-M3/L que par un spécialiste. Une personne non qualifiée pourrait toucher des pièces internes et recevoir une sérieuse décharge électrique.
- Ne laissez jamais un enfant mettre quelque chose, en particulier en métal, dans la AA-M3/L Akai.

**Protégez la AA-M3/L Akai**

- N'utilisez qu'une source d'alimentation secteur. N'utilisez jamais de source CC.
- Assurez-vous que la consommation de chaque élément n'exécède pas le wattage spécifié sur le panneau arrière.
- Au cas où de l'eau est renversée sur la AA-M3/L Akai, débranchez-la et appelez votre concessionnaire.
- Assurez-vous que la AA-M3/L Akai est bien aérée et éloignée des rayons directs du soleil.
- Afin d'éviter tout dommage aux circuits internes et à la surface extérieure, maintenez-la éloignée de la chaleur (four, etc.).
- Evitez d'utiliser des insecticides de type aérosol près de la AA-M3/L Akai. Ils peuvent endommager la finition et s'enflammer soudainement.
- Afin d'éviter d'endommager la finition, n'utilisez jamais d'alcool, de diluant ou d'autres produits chimiques similaires pour nettoyer la AA-M3/L Akai.
- Placez la AA-M3/L Akai sur une surface plane et solide.

Prière de lire ce manuel dans son intégrité afin de pouvoir apprécier la AA-M3/L pendant de nombreuses années.

**FOR CUSTOMERS IN THE UK  
IMPORTANT FOR YOUR SAFETY**

The flex supplied with your machine will have either two wires or three as shown in the illustrations.

**THREE CORE FLEX  
WARNING  
THIS APPARATUS MUST BE  
EARTHED  
IMPORTANT**

The wires in this mains lead are coloured in accordance with the following code:

- Green-and-yellow: Earth
- Blue: Neutral
- Brown: Live

As the colours of the wires in the mains lead of this apparatus may not correspond with the coloured markings identifying the terminals in your plug, proceed as follows: The wire which is coloured green-and-yellow must be connected to the terminal in the plug which is marked by the letter E or by the safety earth symbol  $\equiv$  or coloured green or coloured green-and-yellow. The wire which is coloured blue must be connected to the terminal which is marked with the letter N or coloured black. The wire which is coloured brown must be connected to the terminal which is marked with the letter L or coloured red.

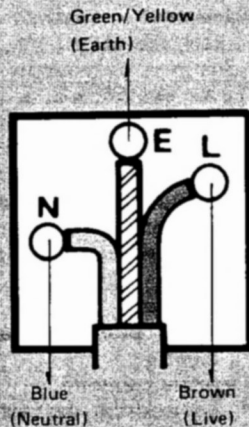

**TWO CORE FLEX  
IMPORTANT**

The wires in this mains lead are coloured in accordance with the following code:

- Blue: Neutral
- Brown: Live

As the colours of the wires in the mains lead of this apparatus may not correspond with the coloured markings identifying the terminals in your plug, proceed as follows: The wire which is coloured blue must be connected to the terminal which is marked with the letter N or coloured black. The wire which is coloured brown must be connected to the terminal which is marked with the letter L or coloured red.

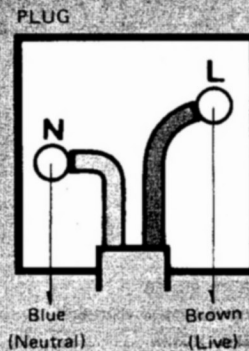

\* Do not connect any wire to the larger pin marked E or  $\equiv$  when wiring a plug. Ensure that all terminals are securely tightened and that no loose strands of wire exist.

**FOR CUSTOMERS IN AUSTRALIA**

If your machine comes with a three core power cord. **FOR YOUR SAFETY.**

1. Insert this plug only into an effectively earthed three-pin plug socket outlet.
2. If any doubt exists regarding the earthing, consult a qualified electrician.
3. Extension cords, if used, must be three core correctly wired.

**FOR CUSTOMERS IN THE U.S.A.  
SAFETY INSTRUCTIONS**

1. **Read Instructions** - All the safety and operating instructions should be read before the equipment is operated.
2. **Retain Instructions** - The safety and operating instructions should be retained for future reference.
3. **Heed Warnings** - All warnings on the equipment and in the operating instructions should be adhered to.
4. **Follow Instructions** - All instructions for operating and use should be followed.
5. **Water and Moisture** - The equipment should not be used near water - for example, near a bathtub, washbowl, kitchen sink, laundry tub, in a wet basement, or near a swimming pool, etc.
6. **Carts and Stands** - The equipment should be used only with a cart or stand that is recommended by Akai.
7. **Wall or Ceiling Mounting** - Akai does not recommend mounting the equipment on a wall or a ceiling.
8. **Ventilation** - The equipment should be situated so that its location or position does not interfere with its proper ventilation. For example, the equipment should not be situated on a bed, sofa, rug, or similar surface that may block the ventilation openings; or, placed in a built-in installation, such as a bookcase or cabinet that may impede the flow of air through the ventilation openings.
9. **Heat** - The equipment should be situated away from heat sources such as radiators, heat registers, stoves, or other equipments (including amplifiers) that produce heat.
10. **Power Sources** - The equipment should be connected to a power supply only of the type described in the operating instructions or as marked on the equipment.
11. **Grounding or Polarization** - The precautions should be taken so that the grounding or polarization means of an equipment is not defeated.
12. **Power-Cord Protection** - Power-supply cords should be routed so that they are not likely to be walked on or pinched by items placed upon or against them, paying particular attention to cords at plugs, convenience receptacles, and the point where they exit from the equipment.
13. **Cleaning** - The equipment should be cleaned only as recommended by the manufacturer.
14. **Power Lines** - An outdoor antenna should be located away from power lines.
15. **Outdoor Antenna Grounding** - If an outside antenna is connected to the receiver, be sure the antenna system is grounded so as to provide some protection against voltage surges and built up static charges. Section 810 of the National Electric Code, ANSI/NFPA No. 70-1981, provides information with respect to proper grounding of the mast and supporting structure, grounding of the lead-in wire to an antenna discharge unit, size of grounding conductors, location of antenna-discharge unit, connection to grounding electrodes, and requirements for the grounding electrode. See Figure 1.
16. **Nonuse Periods** - The power cord of the equipment should be unplugged from the outlet when left unused for a long period of time.
17. **Object and Liquid Entry** - Care should be taken so that objects do not fall and liquids are not spilled into the enclosure through openings.
18. **Damage Requiring Service** - The equipment should be serviced by qualified service personnel when:
  - A. The power-supply cord or the plug has been damaged; or
  - B. Objects have fallen, or liquid has been spilled into the equipment; or
  - C. The equipment has been exposed to rain; or
  - D. The equipment does not appear to operate normally or exhibits a marked change in performance; or
  - E. The equipment has been dropped, or the enclosure damaged.
19. **Servicing** - The user should not attempt to service the equipment beyond that described in the operating instructions. All other servicing should be referred to qualified service personnel.

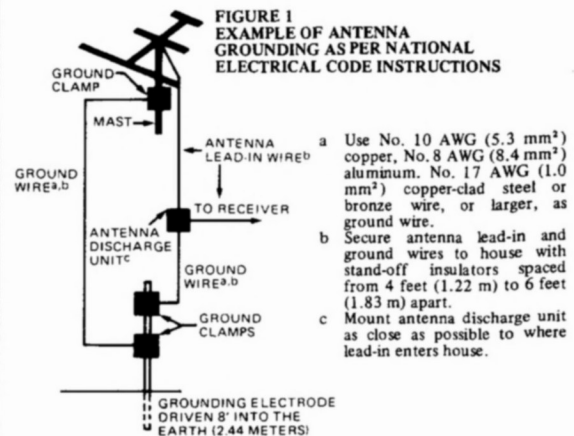



# Features

The Akai AA-M3/L is a mid-sized, micro-computer controlled receiver. Use the Akai AA-M3/L in combination with the other components in the Clarity Series and you will have an excellent hi-fi system.

- Micro-computer controlled receiver with two micro-computers: one to control the tuner and another to control the amplifier.
- Quartz synthesizer tuner controlled by its own exclusive micro-computer.
  - \* You can enjoy clear sound due to the micro-computer which uses the accuracy of quartz oscillator to catch the signals.
- Uses an exclusive IC for micro-computer control of volume levels.
- Micro-computer controlled input source selectors.
  - \* You can change the input source electronically.
- Last memory
  - \* The position of various controls just before the power is turned off are memorized.
- Auto fader
  - \* Auto mute and fade-in operations at just a touch of a button.
- Independent jacks for direct graphic equalizer connection.
  - \* Use the equalizer selectors to enjoy equalizer compensated recording and playback.

## Table of contents

Warning	1
Precautions	1-2
Controls	4
Connections	5-8
Let's enjoy the music	9-10
Tuning in radio stations	11-13
On the tone control	14
On the BALANCE control	14-15
On the EQUALIZER switches	15
Let's record	16
Antennas	17
On the speaker system	18
Let's check first	19
Specifications	20

# Caractéristiques

Le AA-M3/L Akai est un récepteur commandé par micro-ordinateur de dimensions moyennes. Utilisez le AA-M3/L Akai en combinaison avec les autres éléments de la série Clarity et vous aurez une excellente chaîne haute fidélité.

- Récepteur commandé par micro-ordinateur avec deux micro-ordinateurs: un pour commander le tuner et un autre pour commander l'amplificateur.
- Tuner synthétiseur à quartz commandé par son propre micro-ordinateur exclusif.
  - \* Vous pouvez apprécier des sonorités claires grâce au micro-ordinateur qui emploie la précision d'un oscillateur à quartz pour capter les signaux.
- Incorpore un CI exclusif pour la commande par micro-ordinateur des niveaux de volume.
- Sélecteurs de source d'entrée commandés par micro-ordinateur.
  - \* Vous pouvez changer électroniquement la source d'entrée.
- Dernière mémoire
  - \* La position des diverses commandes juste avant que l'alimentation est coupée est mémorisée.
- Gradateur automatique
  - \* Les fonctions de sourdine automatique et de gradateur s'effectuent par simple pression d'une touche.
- Jacks indépendants pour la connexion directe d'un égaliseur graphique.
  - \* Utiliser les sélecteurs de l'égaliseur pour obtenir un enregistrement et une reproduction compensés par l'égaliseur.

## Table des matières

Mise en garde	1
Précautions à prendre	1
Commandes	4
Connexions	5-8
Appréciez la musique	9-10
Syntonisation de stations radio	11-13
Sur la commande de tonalité	14
Sur la commande d'équilibre	14-15
Sur les commutateurs de l'égaliseur	15
Enregistrement	16
Antennes	17
Sur le système haut-parleurs	18
Remèdes aux incidents	19
Spécifications	20



# Controls Commandes

**PHONES jack**  
For headphone listening.  
Use mini stereo headphones with 3.5 mmø plug.

**Jack de casque (PHONES)**  
Pour une écoute au casque.  
Utilisez un mini casque stéréo ayant une prise de 3,5 mmø.

**TUNING DOWN and UP buttons**  
To tune in a station.

**Touchez de syntonisation vers le bas et le haut (TUNING DOWN et UP)**  
Pour syntoniser une station.

**POWER switch**  
To turn on and off the Akai AA-M3/L.

**Commutateur d'alimentation (POWER)**  
Pour mettre sous tension et hors circuit le AA-M3/L Akai.

**FL display**  
Affichage fluorescent

**Input source selector buttons (TAPE, DAD/AUX, TUNER, PHONO)**  
To select the input source you want to listen to.

**Touches du sélecteur de source d'entrée (bande (TAPE), DAD/AUX, TUNER, PHONO))**  
Pour sélectionner la source d'entrée que vous voulez écouter.

**EQUALIZER IN, REC and CUT**  
For recording or playing back with equalizer compensation.

**Marche égaliseur (EQUALIZER IN), enregistrement (REC) et coupure (CUT)**  
Pour un enregistrement ou une reproduction avec une compensation d'égaliseur.

**Memory channel indicators**

**Indicateurs de canal à mémoire.**

**Memory channel buttons (CH-1 to CH-5)**  
For one-touch tuning.

**Touches de canal à mémoire (CH-1 à CH-5)**  
Pour une syntonisation par touche unique.

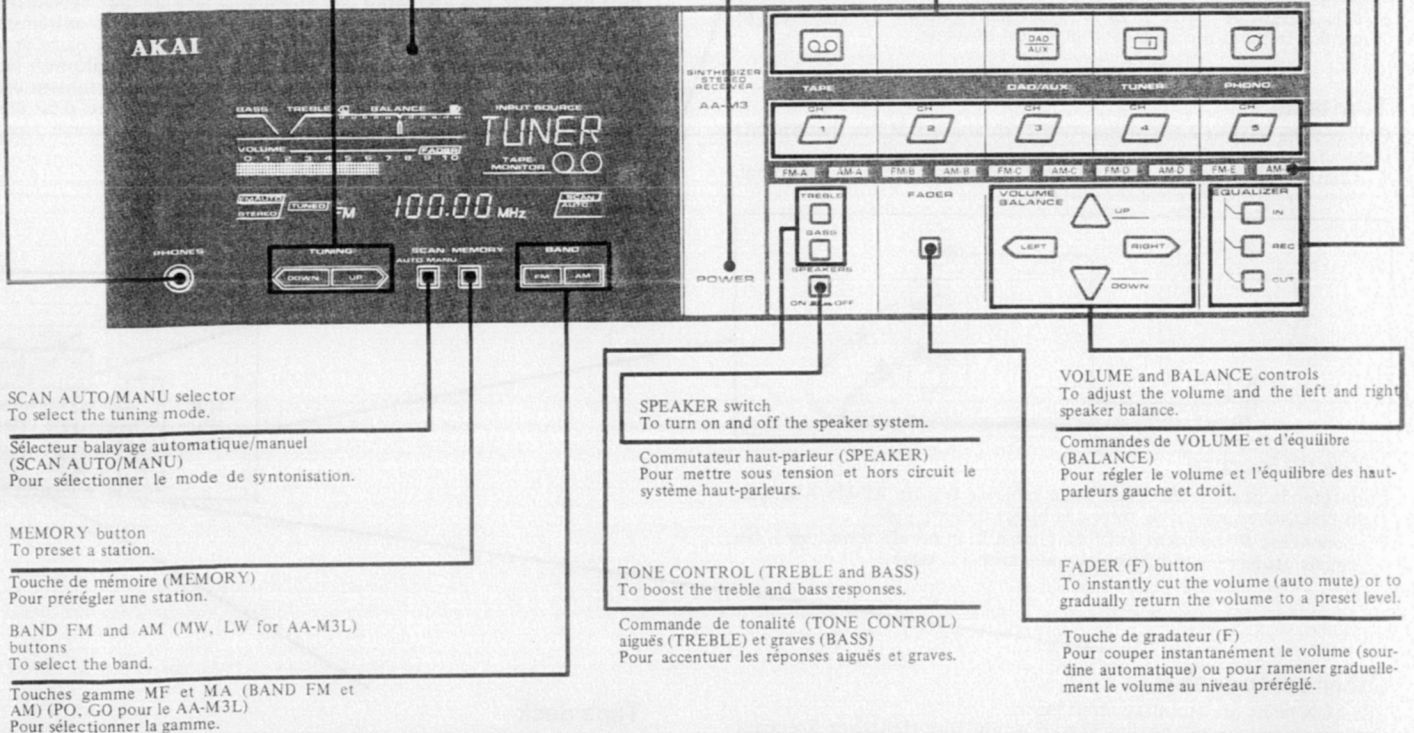

## FL display Affichage fluorescent

**BASS and TREBLE**  
Shows that the bass and treble responses are boosted.

**Graves (BASS) et aiguës (TREBLE)**  
Indique que les réponses graves et aiguës sont accentuées.

**VOLUME**  
Shows the volume level.

**VOLUME**  
Indique le niveau de volume.

**FM AUTO MONO/STEREO**  
FM AUTO MONO lights when the FM button is depressed.  
FM AUTO STEREO lights when a FM stereo station is tuned in.

**FM AUTO MONO/STEREO**  
FM AUTO MONO s'allume lorsque la touche MF est enclenchée.  
FM AUTO STEREO s'allume lorsqu'une station MF stéréo est syntonisée.

**BALANCE (L/R)**  
Shows the left and right speaker balance.

**Equilibre (BALANCE) (gauche/droite) (L/R)**  
Indique l'équilibre des haut-parleurs gauche et droit.

**FADER**  
Shows that the fader is functioning (auto mute).

**Gradateur (FADER)**  
Indique que le gradateur fonctionne (sourdine automatique).

**INPUT SOURCE (AUX, TUNER, PHONO, TAPE MONITOR  $\text{OO}$ )**  
Shows the input source you are listening to.

**Source d'entrée (INPUT SOURCE) (AUX, TUNER, PHONO, contrôle de bande (TAPE MONITOR  $\text{OO}$ ))**  
Indique la source d'entrée que vous écoutez.

**SCAN AUTO/MANU**  
Shows the tuning mode.

**Balayage automatique/manuel (SCAN AUTO/MANU)**  
Indique le mode de syntonisation.

**Memory**  
Lights for 5 seconds when the MEMORY button is depressed for presetting stations.

**Mémoire**  
S'allume pendant 5 secondes lorsque la touche mémoire (MEMORY) est enclenchée pour le pré-réglage de stations.

**TUNED**  
Lights when a station is tuned in accurately.

**Syntonisée (TUNED)**  
S'allume lorsqu'une station est précisément syntonisée.

**Shows the band and the frequency.**

**Indique la gamme et la fréquence.**





# Connections Connexions

## AM loop antenna

Connect the standard accessory AM loop antenna to the AM and ground (⚡) terminals. Detach the AM loop antenna and hang it where best reception can be obtained.

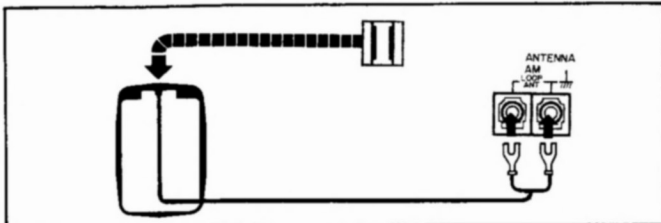

## Antenne à boucle MA

Connectez l'antenne à boucle MA (accessoire standard) à la borne MA et à la borne de terre (⚡). Détachez l'antenne à boucle MA et suspendez-la où la meilleure réception est obtenue.

## Turntable

Connect the output cord of the Akai Turntable AP-M3 to the PHONO jacks and its ground wire to the ground (⚡) terminal.

\* Connect the ground wire securely to the ground (⚡) terminal. Never use this terminal for grounding.

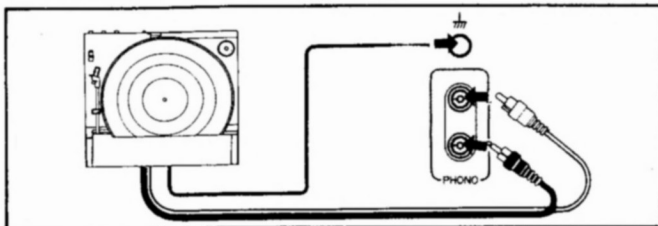

## Table de lecture

Connecter le cordon de sortie de la table de lecture AP-M3 Akai aux jacks PHONO et son fil de terre à la borne de terre (⚡).

\* Connectez fermement le fil de terre à la borne de terre (⚡). Ne jamais utiliser cette borne pour une mise à la terre.

## Other components

The AUX jacks are auxiliary input jacks. Connect such components as Digital Audio Disc (DAD) or Compact Disc (CD) player, TV tuner adaptor, tape deck, etc. to this jack. To match the signal levels, it is best to connect a component whose signal output level is 150 mV.

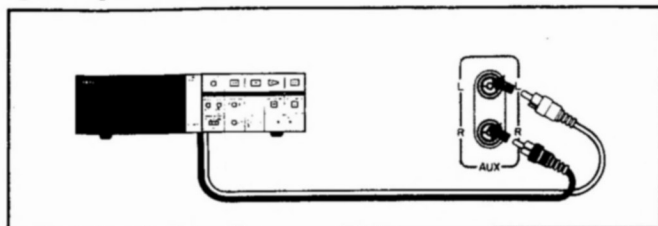

## Autres éléments

Les jacks AUX sont les jacks d'entrée auxiliaire. Connectez les éléments tels qu'un lecteur de disque audio digital (DAD) ou de disque compact (CD), un adaptateur tuner TV, une platine, etc. à ce jack. Afin que les signaux correspondent, il est recommandé de connecter un élément dont le niveau de sortie de signal est de 150 mV.

## Before connecting

Turn off all the components before connecting.

## Please note

- Connect the power cord last.
- Make sure that you connect the white PIN-plug to the left (L-white) jack and the red PIN-plug to the right (R-red) jack.
- Connect everything securely. Loose connections can lead to distortion.
- Make sure that the power cord and the connection cords do not get tangled with each other. This can lead to distortion.
- To prevent damages to the cords, connect and disconnect by holding the plug and not the cord.

## Grounding

You can tune in stations without grounding, but by grounding, you can effectively reduce noise such as humming. Also, when you use an out-door antenna, it helps against getting an electric shock.

Connect one end of the wire to the ground (⚡) terminal and the other end to a deeply buried underground bar (must be made of lead). Do not connect to a gas line, etc. If your apartment is equipped with a community antenna terminal, grounding is not necessary.

## Mise à la terre

Vous pouvez syntoniser des stations sans mise à la terre, mais vous pouvez réduire efficacement le ronflement et les parasites par une mise à la terre. L'utilisation d'une antenne extérieure aide également à la prévention de décharges électriques. Connectez une extrémité d'un fil à la borne de terre (⚡) et l'autre extrémité à une barre profondément enfouie dans la terre (elle doit être faite de plomb). Ne connectez pas à une conduite de gaz, etc. Si votre appartement est équipé d'une borne d'antenne commune, la mise à la terre n'est pas nécessaire.

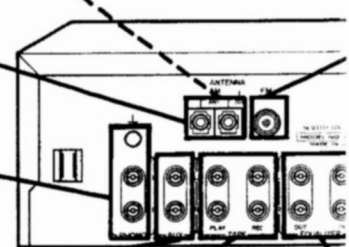

## Tape deck

Connect the REC jacks to the LINE IN jacks of the Akai HX-M7R or HX-M5 and the PLAY jacks to the LINE OUT jacks of the Akai HX-M7R or HX-M5. There is no auto function control jack.

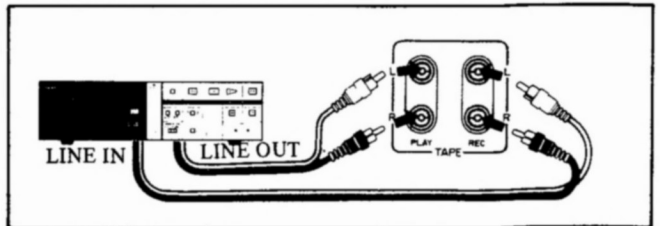

## Platine

Connectez les jacks enregistrement (REC) aux jacks entrée de ligne (LINE IN) du HX-M7R ou HX-M5 Akai et les jacks reproduction (PLAY) aux jacks sortie de ligne (LINE OUT) du HX-M7R ou HX-M5 Akai.

Il n'y a pas de jack de commande de fonction automatique.

### Avant d'effectuer les connexions

Mettez tous les éléments hors circuit.

- Connectez le cordon secteur en dernier lieu.
- Assurez-vous de bien connecter la prise PIN blanche au jack gauche (L-blanc) et la prise PIN rouge au jack droit (R-rouge).
- Connectez tout fermement. Des connexions ayant du jeu peuvent provoquer des distorsions.
- Assurez-vous que les cordons secteur et les cordons de connexion ne s'embrouillent pas. Cela pourrait provoquer des distorsions.
- Pour éviter d'endommager les cordons, connectez et déconnectez en tenant la prise et non pas le cordon.

### Speakers

Be sure to connect the:  
 ⊕ wires to the ⊕ (red) terminals;  
 ⊖ wires to the ⊖ (black) terminals;  
 Left speaker to the left (L) terminals; and  
 Right speaker to the right (R) terminals.

Depress the speaker button and insert the speaker wire fully into the terminal. Release the speaker button and pull the speaker wire gently to make sure that it is secure. Please refer to the illustration on how to prepare the speaker wire.

\* Use speakers of 8 to 16 ohm impedance.

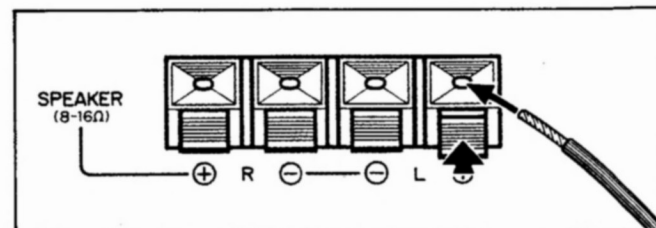
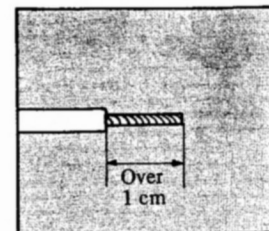

### Bornes haut-parleur (SPEAKER)

Assurez-vous de bien connecter:

Les fils ⊕ aux bornes ⊕;  
 Les fils ⊖ aux bornes ⊖;  
 Le haut-parleur gauche aux bornes gauches (L); et Le haut-parleur droit aux bornes droites (R).

Appuyez sur la touche haut-parleur et insérez à fond le fil haut-parleur dans la borne. Relâchez la touche haut-parleur et tirez doucement sur le fil haut-parleur pour vous assurer qu'il est bien branché.

Prière de se référer à l'illustration concernant la préparation du fil de haut-parleur.

\* Utilisez des haut-parleurs ayant une impédance de 8 à 16 ohms.

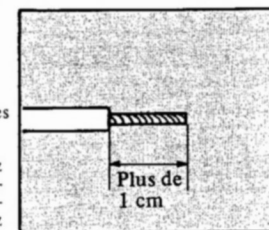

### FM antenna

Connect the standard accessory T-shaped FM antenna to the FM (75Ω) jack.

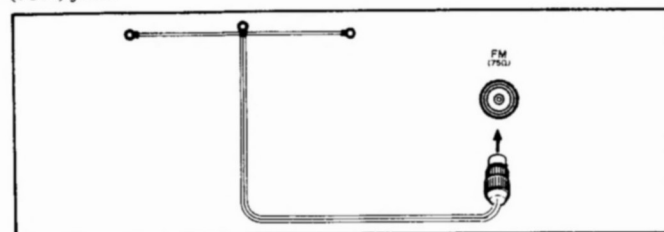

### Antenne MF

Connectez l'antenne MF en forme de T (accessoire standard) au jack FM (75Ω).

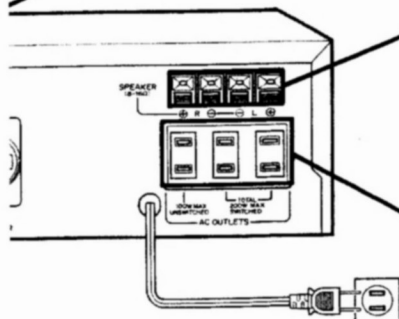

After you have connected everything  
 Connect the power cord to a household AC outlet.

Après avoir tout connecté  
 Connectez le cordon secteur à une sortie secteur murale.

### Graphic equalizer

Connect the IN jacks to the Akai Graphic Equalizer EA-M7's OUT jacks and the OUT jacks to the EA-M7's IN jacks.

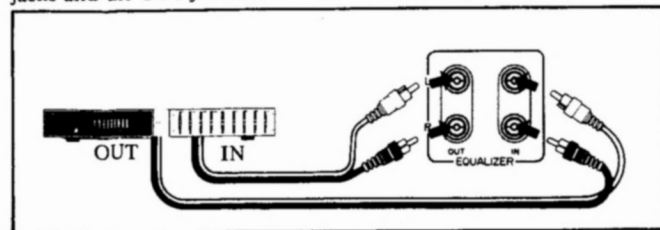

### Egaliseur graphique

Connectez les jacks entrée (IN) aux jacks sortie (OUT) de l'égaliseur graphique EA-M7 Akai et les jacks OUT aux jacks IN.

### AC OUTLETS (Not on some models)

Connect the power cords of the components connected to the Akai AA-M3/L.

**UNSWITCHED:** The power to this AC outlet is maintained even when the Akai AA-M3/L is turned off. Make sure that the power consumption of the component connected to this outlet does not exceed 100 watts.

**SWITCHED:** The power to these AC outlets are cut when the Akai AA-M3/L is turned off. Make sure that the total power consumption of the components connected to these outlets do not exceed 200 watts.

\* Both the UNSWITCHED and the SWITCHED AC OUTLETS can be turned on and off with the Akai Programmable Timer DT-M7.

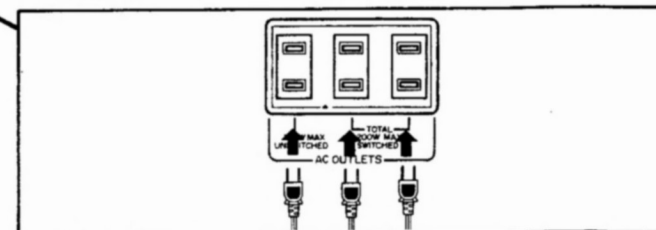

### Sorties CA (AC OUTLETS)

(certains modèles n'en sont pas équipés)

Connectez-y les cordons secteur des éléments connectés au AA-M3/L Akai.

**UNSWITCHED (indépendante):** La puissance à cette sortie CA est maintenue lorsque le AA-M3/L Akai est mis hors circuit. Assurez-vous que la consommation de l'élément connecté à cette sortie n'excède pas 100 watts.

**SWITCHED (commutées):** La puissance à ces sorties CA est coupée lorsque le AA-M3/L Akai est mis hors circuit. Assurez-vous que la consommation totale des éléments connectés à ces sorties n'excède pas 200 watts.

\* A la fois les UNSWITCHED et les SWITCHED AC OUTLETS peuvent être mises sous tension et hors circuit avec la minuterie programmable DT-M7 Akai.



# Overall view Vue générale

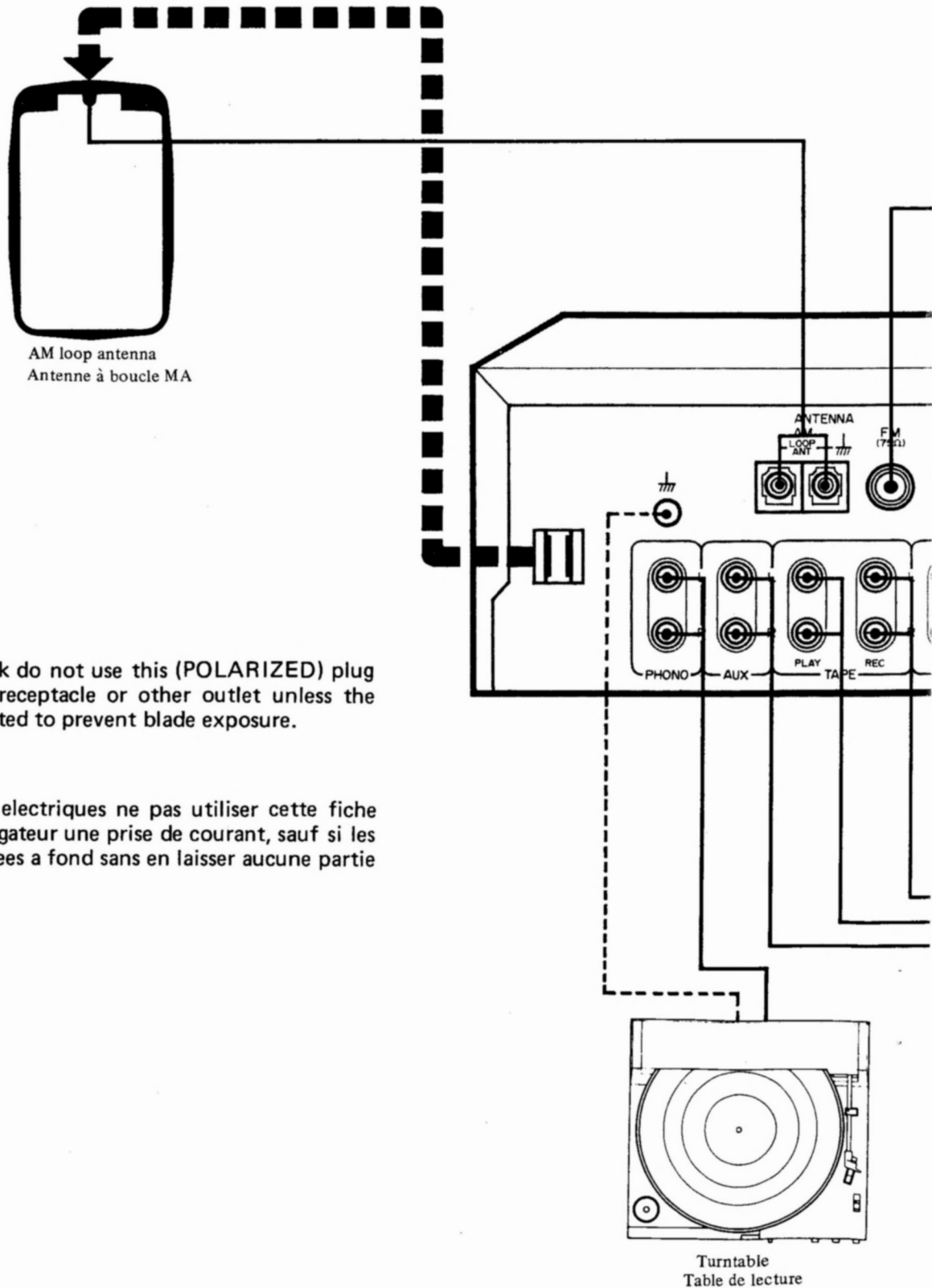

## CAUTION:

To prevent electric shock do not use this (POLARIZED) plug with an extension cord receptacle or other outlet unless the blades can be fully inserted to prevent blade exposure.

## ATTENTION:

Pour prévenir les chocs électriques ne pas utiliser cette fiche polarisée avec un prolongateur une prise de courant, sauf si les lames peuvent être insérées à fond sans en laisser aucune partie à découvert.



Speaker system  
Système haut-parleurs

Left  
Gauche

Right  
Droit

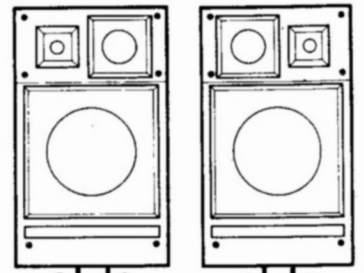

T-shaped FM antenna  
Antenne MF en forme de T

Outdoor FM antenna  
Antenne MF

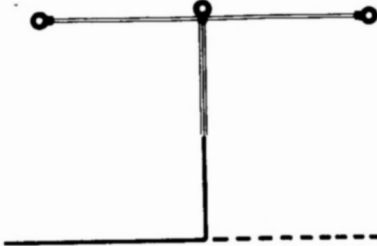

SPEAKER  
(8-16Ω)

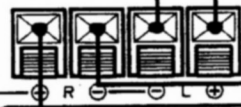

CO. LTD.  
LA-M3  
IPAN



VOLTAGE  
SELECTOR

100W MAX  
UNSWITCHED

TOTAL  
200W MAX  
SWITCHED

AC OUTLETS



Household AC outlet  
Sortie secteur murale

OUTPUT  
(LINE OUT)



Digital Audio Disc (DAD) or  
Compact (CD) player, or TV  
tuner adaptor, tape deck, etc.

Lecteur de disque audio digi-  
tal (DAD) ou de disque com-  
pact (CD), ou adaptateur  
tuner TV, platine, etc.

LINE OUT ↓

↓ LINE IN

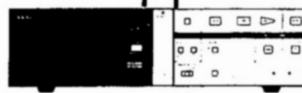

Tape deck  
Platine

IN ↓

↓ OUT

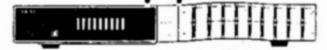

Graphic Equalizer  
Egaliseur graphique



# Let's enjoy the music Appréciez la musique

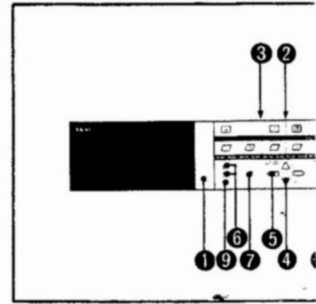

Let's listen to records



Ecoute d'un disque

Depress the PHONO button.

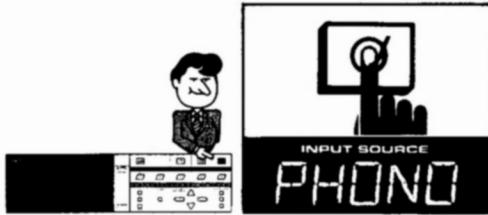

Appuyez sur la touche PHONO.

Play back the record.

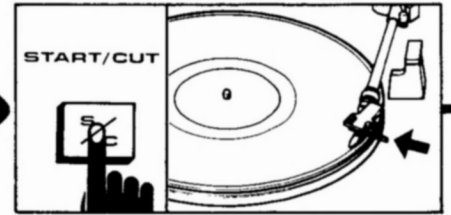

Reproduisez le disque.

Let's listen to radio broadcasts



Ecoute d'une émission de radio

Depress the TUNER button.

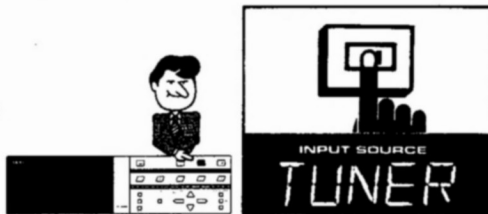

Appuyez sur la touche TUNER.

Tune in the station.  
Please refer to page 11 for details.



Syntonisez la station.  
Référez-vous page 11 pour plus de détails.

Let's listen to the component  
connected to the AUX jacks



Ecoute de l'élément connecté  
aux jacks AUX.

Depress the DAD/AUX button.

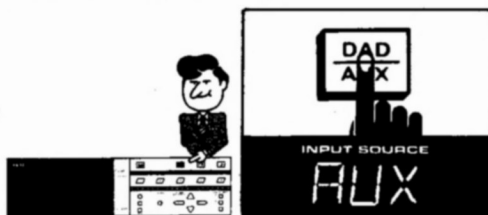

Appuyez sur la touche DAD/AUX.

Play back the component.

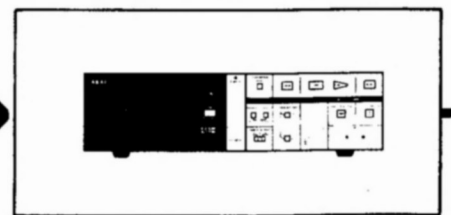

Reproduisez l'élément.

Let's listen to cassette tapes



Ecoute de bandes cassettes

Depress the TAPE button.

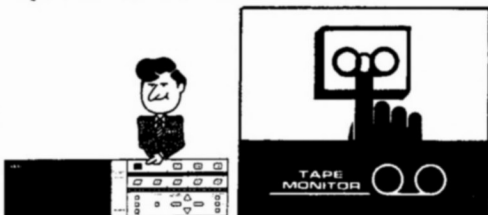

Appuyez sur la touche TAPE.

Play back the cassette tape.



Reproduisez la bande cassette.



The Akai AA-M3/L is turned on.	① Le AA-M3/L Akai est sous tension.
All the other components are turned on.	② Tous les autres éléments sont sous tension.
All the components are connected properly.	③ Tous les éléments sont correctement connectés.
The VOLUME control is set to around 2.	④ La commande de VOLUME est réglée autour de 2.
The BALANCE control is set to the centre position.	⑤ La commande d'équilibre (BALANCE) est réglée en position centrale.
The TREBLE and BASS controls are released (  ).	⑥ Les commandes des graves (BASS) et des aigus (TREBLE) sont relâchées (  ).
FADER is not displayed.	⑦ FADER n'est pas affiché.
The EQUALIZER CUT button is turned on (  ).	⑧ La touche EQUALIZER CUT est sous tension (  ).
The SPEAKER switch is turned on (  ).	⑨ Le commutateur haut-parleur (SPEAKER) est sous tension (  ).
Set it to off (  ) when listening through headphones.	⑨ Réglez-le sur arrêt (  ) lors d'une écoute par un casque.

### Please note

The TAPE ( ) button takes priority over all the other input source selector buttons (PHONO, TUNER, DAD/AUX). Depress this button only when listening to cassette tapes. Make sure that the "TAPE MONITOR " indicator is not display at all the other times. If it is, depress the TAPE ( ) button. It will disappear.

### Prenez note

La touche TAPE ( ) a la priorité sur toutes les autres touches du sélecteur de source d'entrée (PHONO, TUNER, DAD/AUX). N'appuyez sur cette touche que pour écouter des bandes cassettes. Assurez-vous que l'indicateur "TAPE MONITOR " n'est pas affiché dans tous les autres cas. S'il l'est, appuyez sur la touche TAPE ( ). Il disparaîtra.

### To adjust the volume

Use the VOLUME controls.  
To increase the volume → Depress the UP button.  
To decrease the volume → Depress the DOWN button.  
\* The volume will change continuously when the UP or DOWN button is held depressed.  
\* If the volume was set to more than 6 when the Akai AA-M3/L is turned off, it will be set to 5 when the Akai AA-M3/L is turned on again.

### To boost the treble and bass responses

Use the TONE CONTROL button.  
To boost the treble response → Depress the TREBLE button.  
To boost the bass response → Depress the BASS button.  
Please refer to page 14 for details.

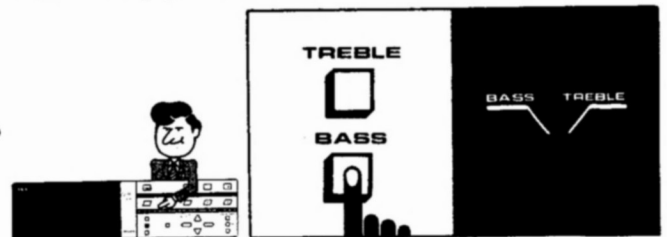

### Pour régler le volume

Utilisez les commandes de VOLUME.  
Pour augmenter le volume → Appuyez sur la touche UP.  
Pour diminuer le volume → Appuyez sur la touche DOWN.  
\* Maintenez la touche UP ou DOWN enfoncée, et le volume changera continuellement.  
\* Si le volume était réglé à plus de 6 lorsque l'alimentation a été coupée, il sera réglé à 5 lorsque l'unité est mise sous tension.

### Pour accentuer les réponses aigües et graves

Utilisez la touche TONE CONTROL.  
Pour accentuer la réponse aigüe → Appuyez sur la touche TREBLE.  
Pour accentuer la réponse grave → Appuyez sur la touche BASS.  
Référez-vous page 14 pour plus de détails.

### On the FADER (F) button

You can instantly turn off the volume (auto mute), such as when answering the telephone. And when you want to listen to the music again, you can gradually increase the volume to the previous level (fade-in).  
To turn off the volume → Depress the FADER (F) button. "FADER" will be displayed.  
To return the volume to the previous level → Depress the FADER (F) button again. "FADER" will flash on and off during fade-in and go off when the volume reaches the previous level.

\* You can also use the FADER (F) button to cut the noise of stylus dropping onto a record, etc.  
\* When the Akai AA-M3/L is turned off, fader operation will be canceled.

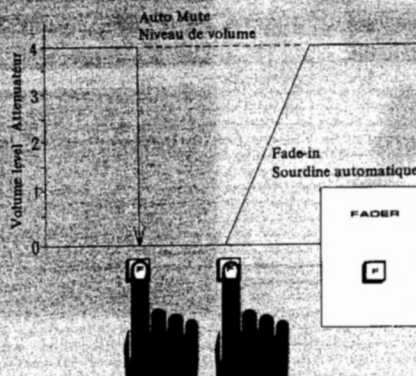

### Touche d'atténuateur (FADER(F))

Vous pouvez couper instantanément le volume (sourdine automatique) pour répondre au téléphone par exemple. Et lorsque vous voulez à nouveau écouter la musique, vous pouvez augmenter graduellement le volume jusqu'au niveau précédent (accentuation).  
Pour couper le volume → Appuyez sur la touche d'atténuateur (F). "FADER" sera affiché.  
Pour ramener le volume au niveau précédent → Appuyez à nouveau sur la touche d'atténuateur (F). "FADER" clignotera pendant l'accentuation et s'éteindra lorsque le volume atteint son niveau précédent.

\* Vous pouvez également utiliser la touche d'atténuateur (F) pour éliminer le bruit de la pointe de lecture entrant en contact avec un disque, etc.  
\* La fonction d'atténuateur est annulée lorsque le AA-M3/L Akai est mis hors circuit.



# Tuning in radio stations

## Syntonisation de stations radio



	<b>1</b> All the components are turned on.	<b>1</b> Tous les éléments sont sous tension.
	<b>2</b> The antennas are connected properly.	<b>2</b> Les antennes sont correctement connectées.
	<b>3</b> The VOLUME control is set to around 2.	<b>3</b> La commande de VOLUME est réglée autour de 2.
	<b>4</b> The EQUALIZER CUT button is turned on (  →  ).	<b>4</b> La touche EQUALIZER CUT est sous tension (  →  ).
	<b>5</b> The SPEAKER switch is turned on (  →  ). Turn it off (  →  ) when listening through headphones.	<b>5</b> Le commutateur SPEAKER est sous tension (  →  ). Mettez-le hors circuit (  →  ) lors d'une écoute par un casque.

### Usual way

Depress the TUNER button.

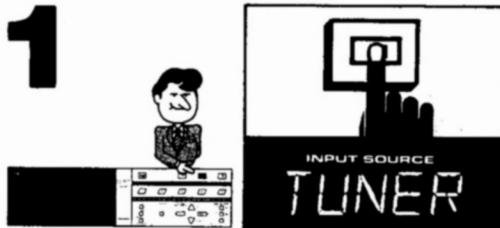

### Méthode normale

Appuyez sur la touche TUNER.

Depress the FM or AM (MW, LW for AA-M3L) button to set the band.

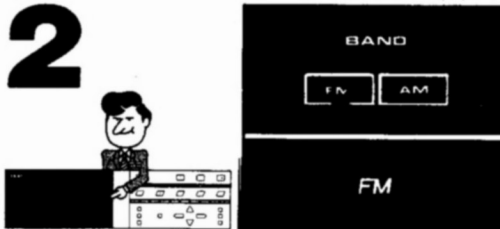

Appuyez sur la touche FM ou AM (MW, LW pour le AA-M3L) pour sélectionner la gamme.

Depress the SCAN AUTO/MANU button to set the tuning mode.

: Auto tuning.

: Manual tuning.

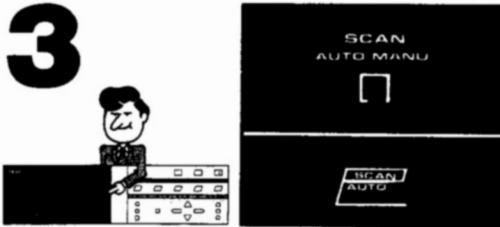

Appuyez sur la touche SCAN AUTO/MANU pour régler le mode de syntonisation.

: Syntonisation automatique.

: Syntonisation manuelle.

Depress the DOWN or UP button to tune in a station.

DOWN: To scan downwards.

UP: To scan upwards.

#### Auto tuning

Depress the DOWN or UP button just once. To tune in a different station, depress the DOWN or UP button again.

#### Manual tuning

Keep depressing the DOWN or UP button until the word TUNED lights clearly.

\* Depress the DOWN or UP button just once and the frequency will be changed by one step.

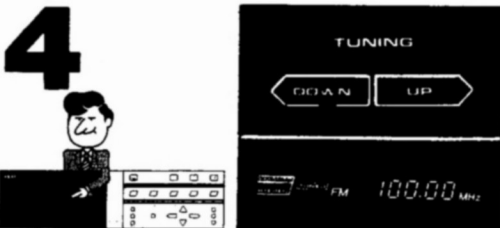

Appuyez sur la touche bas (DOWN) ou haut (UP) pour syntoniser une station.

DOWN: Pour balayer les fréquences vers le bas.

UP: Pour balayer les fréquences vers le haut.

#### Syntonisation automatique

Appuyez une seule fois sur la touche DOWN ou UP. Pour syntoniser une station différente, appuyez à nouveau sur la touche DOWN ou UP.

#### Syntonisation manuelle

Maintenez la touche DOWN ou UP enclenchée jusqu'à ce que le mot TUNED s'allume clairement.

\* N'appuyez qu'une fois sur la touche DOWN ou UP et la fréquence sera changée d'une étape.



Adjust the volume with the VOLUME control.

**Notes**

- Tune in weak FM stations manually. They might not be picked up during auto tuning.
- If FM stereo signals are too weak, the Akai AA-M3/L will automatically receive them in monaural for better audibility.

**5**



Réglez le volume avec les commandes de VOLUME.

**Remarques**

- Syntonisez manuellement les stations faibles. Elles peuvent ne pas être captées avec la syntonisation automatique.
- Si les signaux stéréo MF sont trop faibles, le AA-M3/L Akai les recevra automatiquement en monaural pour une meilleure réception.

**Getting ready for one-touch tuning**

The station you have just tuned in can be preset into one of the memory channel buttons for instant recall.

**Préparation à la syntonisation par touche unique**

La station que vous venez juste de syntoniser peut être préréglée sur l'une des touches de canal à mémoire pour un rappel instantané.

After you have tuned in a station following the above procedure  
Depress the MEMORY button.

**1**

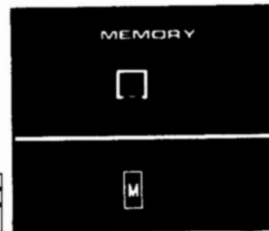

Après avoir syntonisé une station selon la méthode donnée ci-dessus.  
Appuyez sur la touche MEMORY.

Within 5 seconds

Depress the memory channel button (CH-1 to CH-5) of your choice.  
This is all you have to do to preset a station. To preset other stations repeat the "Usual way" and "Getting ready for one-touch tuning" procedures.

**2**

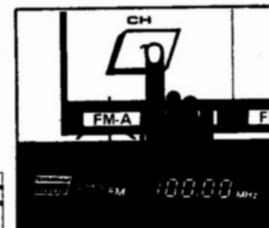

Dans la limite de 5 secondes

Appuyez sur la touche de canal à mémoire (CH-1 à CH-5) de votre choix.  
C'est tout ce que vous devez faire pour préréglé une station. Pour préréglé d'autres stations, répétez les opérations "Méthode normale" et "Préparation à la syntonisation par touche unique".

**Channel memory indicators**

Use the standard accessory memory channel films so that you can tell which memory channel is preset with the station you want.

1. Remove the holder.
2. Insert the films into the holder in the correct order.
3. Replace the holder.

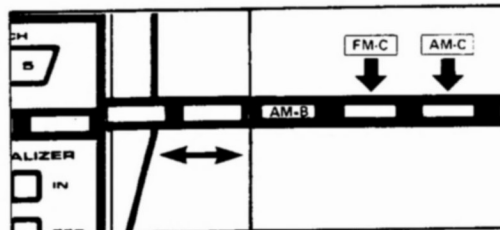

**Indicateurs de canal à mémoire**

Utilisez les films de canal à mémoire (accessoire standard) afin de savoir immédiatement quel canal à mémoire est préréglé avec la station que vous voulez.

1. Enlevez le support.
2. Insérez les films dans le support dans l'ordre correct.
3. Remplacez le support.

Now, you're ready for "One-touch tuning" on the next page.

Vous êtes maintenant prêt pour la "Syntonisation à touche unique" de la page suivante.



# One-touch tuning Syntonisation à touche

Depress the TUNER button.

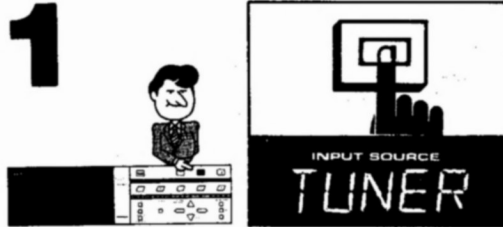

Appuyez sur la touche TUNER.

Depress the FM or AM (MW, LW for AA-M3L) to set the band.

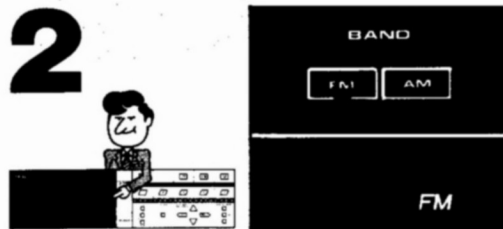

Appuyez sur la touche FM ou AM (MW, LW pour le AA-M3L) pour sélectionner la gamme.

Depress the channel memory button (CH-1 to CH-5) preset with the station you want to listen to.

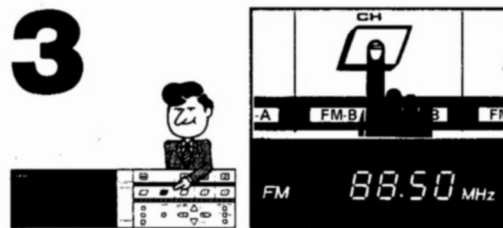

Appuyez sur la touche de canal à mémoire (CH1 à CH10) pré-réglée avec la station que vous voulez syntoniser.

Use the VOLUME control to adjust the volume.



Réglez le volume avec les commandes de VOLUME.

## Notes

- If a channel memory button is not preset with a station, nothing will be displayed on the FL display when the button is depressed.
- If FM stereo signals are too weak, the Akai AA-M3/L will automatically receive them in monaural for better audibility.

## Remarques

- Si une touche à mémoire de canal n'est pas pré-réglée avec une station, rien ne sera affiché sur l'affichage fluorescent lorsque cette touche est enfoncée.
- Si les signaux stéréo MF sont trop faibles, le AA-M3/L Akai les recevra automatiquement en monaural pour améliorer la réception.

## • Station list • Liste des stations

FM	Station Station					
	Frequency Fréquence	MHz	MHz	MHz	MHz	MHz
AM	Station Station					
	Frequency Fréquence	kHz	kHz	kHz	kHz	kHz



# On the TONE CONTROL

## Sur la commande de tonalité

Use the tone control when you feel that the low or high frequencies are inadequate or just to suit your taste.

Utilisez la tone control lorsque vous sentez que les basses fréquences ou les hautes fréquences ne sont pas correctes, ou simplement pour régler le son selon vos goûts personnels.

To boost the low frequencies → Depress ( → ) the BASS button.

To boost the high frequencies → Depress ( → ) the TREBLE button.

Release ( → ) both buttons when not boosting the frequencies or when using a graphic equalizer.

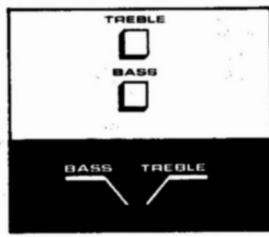

Pour accentuer les basses fréquences → Appuyez ( → ) sur la touche BASS.

Pour accentuer les hautes fréquences → Appuyez ( → ) sur la touche TREBLE.

Relâchez ( → ) les deux touches lorsqu'aucune accentuation des fréquences n'est désirée ou lors de l'utilisation d'un égaliseur graphique.

### Loudness compensation

The human ear is less sensitive to the low and high frequencies at low volume levels. If these frequencies were not boosted or compensated, the sound will seem unnatural. More natural sound can be obtained by boosting the bass and treble responses. This is called loudness compensation. Therefore, when listening at low volume levels, depress ( → ) the BASS and TREBLE buttons for instant loudness compensation.

### Compensation physiologique

L'oreille humaine est moins sensible aux basses et hautes fréquences à faibles niveaux de volume. Si ces fréquences n'étaient pas accentuées ou compensées, le son semblerait artificiel. Un son plus naturel peut être obtenu en accentuant les réponses basses et aigües. Ceci est appelé compensation physiologique. Lors d'une écoute à faible niveau de volume, appuyez ( → ) sur les touches BASS et TREBLE pour une compensation physiologique instantanée.

### On the BALANCE control

Use the BALANCE control when you feel that there is deficiency in the left and right speaker balance due to speaker placement.

### Sur la commande d'équilibre (BALANCE)

Utilisez la commande BALANCE pour compenser les imperfections résultant de l'emplacement des haut-parleurs ou lorsque vous sentez que l'équilibre des canaux droit et gauche n'est pas correct pendant une reproduction.

Depress the TUNER button and tune in an AM station to receive monaural signals.

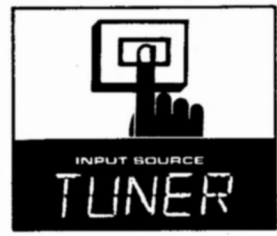
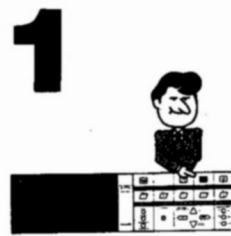

Appuyez sur la touche TUNER et syntonisez une station MA pour recevoir des signaux en monaural.

Set the VOLUME control to the normal listening level.

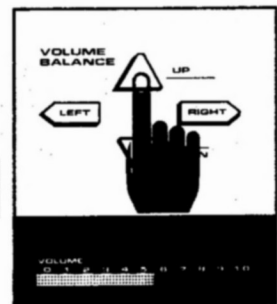

Réglez la commande de VOLUME sur le niveau normal d'écoute.

Use the LEFT and RIGHT buttons until the sound seems to come from the centre.

\* The output of both channels is equal when the indicator is at the centre.

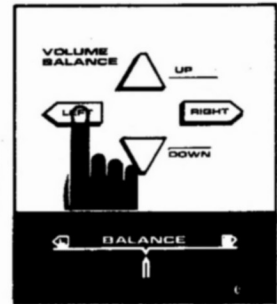

Appuyez sur la touche gauche (LEFT) ou droite (RIGHT) de la commande BALANCE jusqu'à ce que le son semble venir du centre. L'équilibre sera affiché sur l'affichage fluorescent.

\* Le volume des deux canaux est égal lorsque l'indicateur est au centre.



Also use the **BALANCE** control when the left and right channel balance does not feel right on a recorded cassette tape.

Utilisez également la commande **BALANCE** lorsque l'équilibre des canaux droit et gauche ne semble pas correct sur une bande cassette enregistrée.

Depress the **TAPE** button and play back the cassette tape.

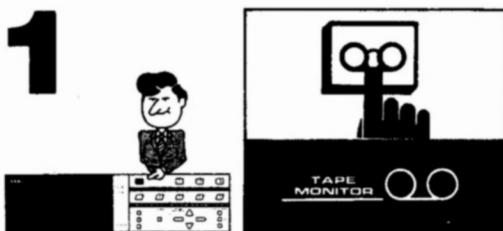

Appuyez sur la touche **TAPE** et reproduisez la bande cassette.

To decrease the right (R) channel → Depress the **LEFT** button.  
To decrease the left (L) channel → Depress the **RIGHT** button.



Pour diminuer le canal droit (R) → Appuyez sur la touche **LEFT**.  
Pour diminuer le canal gauche (L) → Appuyez sur la touche **RIGHT**.

## On the EQUALIZER switches

The Akai AA-M3/L has **EQUALIZER** jacks for direct connection of a graphic equalizer. If you connect the optional accessory Akai Graphic Equalizer EA-M7, you can also enjoy microphone mixing during recording and playback. With a graphic equalizer you can finely adjust the frequencies, not just the low and high frequencies and thus compensate for deficiencies in listening room, speaker characteristics and placement or just to suit your taste.

## Sur les commutateurs de l'égaliseur

Le AA-M3/L Akai est équipé de jacks **EQUALIZER** pour la connexion directe d'un égaliseur. Si vous connectez l'égaliseur graphique EA-M7 Akai (accessoire en option), vous pouvez également apprécier un mixage au microphone pendant l'enregistrement et la reproduction. Avec un égaliseur graphique vous pouvez ajuster finement les fréquences, pas seulement les basses et hautes fréquences et compenser ainsi les insuffisances de la salle d'écoute, des caractéristiques et de l'emplacement des haut-parleurs, ou simplement pour qu'elles correspondent à vos goûts personnels.

Release ( → ) the **TREBLE** and **BASS** buttons.

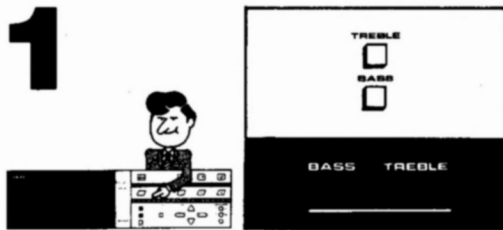

Relâchez ( → ) les touches **TREBLE** et **BASS**.

## Playing back equalizer compensated music

- Depress ( → ) the **EQUALIZER IN** button.
- Play back the music source and adjust the graphic equalizer.

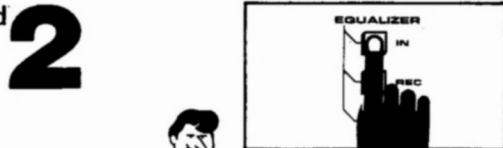

## Reproduction d'une musique compensée par égaliseur

- Appuyez ( → ) sur la touche **EQUALIZER IN**.
- Reproduisez la source musicale et réglez l'égaliseur graphique.

## Recording equalizer compensated music

- Depress ( → ) the **EQUALIZER REC** button.
- Play back the music source and adjust the graphic equalizer.

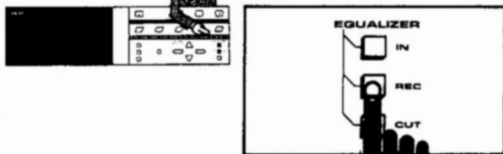

## Enregistrement d'une musique compensée par égaliseur

- Appuyez ( → ) sur la touche **EQUALIZER REC**.
- Reproduisez la source musicale et réglez l'égaliseur graphique.

When not using a graphic equalizer, always depress ( → ) the **EQUALIZER CUT** button.

Lorsqu'aucun égaliseur graphique n'est utilisé, appuyez ( → ) sur la touche **EQUALIZER CUT**.

With the Akai Graphic Equalizer EA-M7, you can perform microphone mixing. Please refer to its operator's manual for details.

Vous pouvez effectuer un mixage au microphone avec l'égaliseur graphique EA-M7 Akai. Référez-vous au manuel de l'utilisateur pour plus de détails.



# Let's record Enregistrement

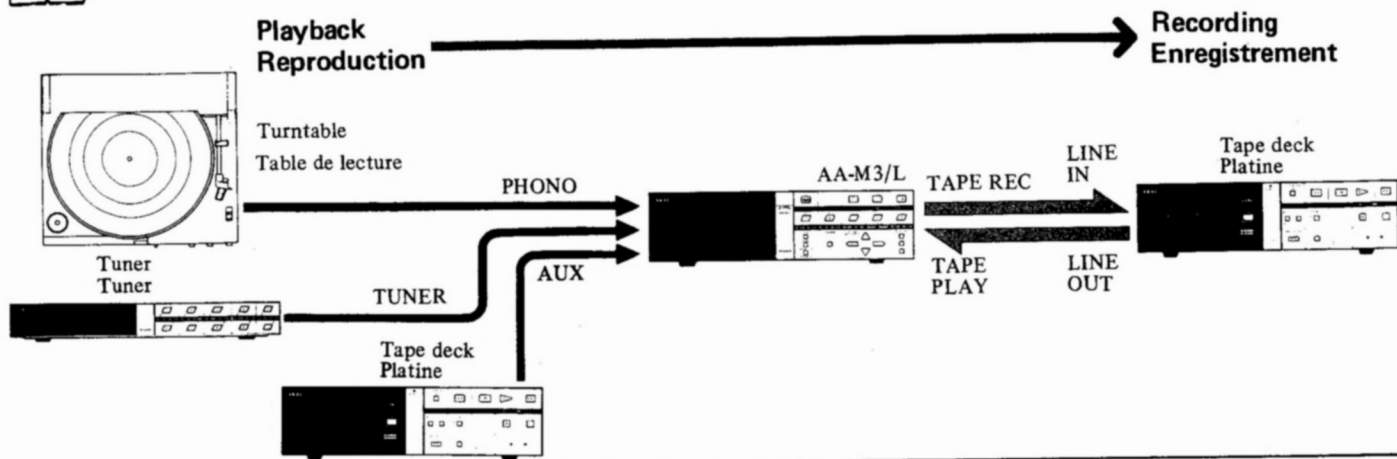

### Please note

The TAPE ( ) button takes priority over all the other input source selector buttons (PHONO, TUNER and DAD/AUX). Depress this button only when listening to cassette tapes. Make sure that the "TAPE MONITOR " indicator is not displayed at all other times. If it is, depress the TAPE ( ) button. It will disappear. You can adjust the listening sound, but this will have no effect on the recorded music.

### Prenez note

La touche TAPE ( ) a la priorité sur toutes les autres touches du sélecteur de source d'entrée (PHONO, TUNER, DAD/AUX). N'appuyez sur cette touche que pour écouter des bandes cassettes. Assurez-vous que l'indicateur "TAPE MONITOR " n'est pas affiché dans tous les autres cas. S'il l'est, appuyez sur la touche TAPE ( ). Il disparaîtra. Vous pouvez régler le son écouté, mais cela n'aura aucun effet sur la musique enregistrée.

### Making a copy of a record

Depress the PHONO button and play back the record.



### Copie d'un disque

Appuyez sur la touche PHONO et reproduisez le disque.

### Recording radio broadcasts

Depress the TUNER button and tune in the station.



### Enregistrement d'émissions de radio

Appuyez sur la touche TUNER et sintonisez la station.

### Making a copy of an original tape

Connect another tape deck to the AUX jacks. Refer to page 7. Depress the DAD/AUX button and play back the cassette tape.

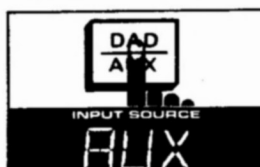

### Copie d'une bande originale

Connectez une autre platine aux jacks AUX. Référez-vous page 7. Appuyez sur la touche DAD/AUX et reproduisez la bande cassette.

### Start recording

\* Refer to the tape deck's operator's manual for details on recording.

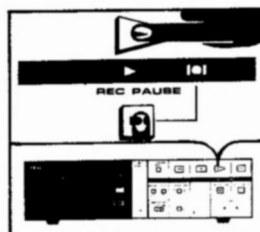

### Commencez l'enregistrement

\* Référez-vous au manuel de l'utilisateur de la platine pour plus de détails sur l'enregistrement.



# Antennas Antennes

## FM antennas

FM broadcasts give you excellent sound quality, but in order to enjoy this quality, you must catch their radio waves properly. Therefore, we recommend that you select an antenna appropriate for your area.

The standard accessory T-shaped FM antenna is of simple type.

Extend the ends and move it around to find the best location and tack it up on a wall.

\* Unless the radio waves are strong, it cannot deliver the sensitivity of the music or let the Akai AA-M3/L show its full capability.

## Multi-element FM outdoor antenna

Choose the number of elements according to how far you are from the radio stations. Greater the number of elements, greater the amount of signals entering the antenna and better the directivity and less the multipath distortions.

## How to connect

Connect the antenna to the FM (75Ω) jack using the **DIN-type plug** (not standard accessory on some models).

1. Rotate the plug and take to bits as in Fig. 1.
2. Prepare a 75 ohm coaxial cable and pass it through section (a). Fold back the net shield and cut the insulating cover leaving about 5 mm. Fig. 2.
3. Put into part (b) so that the folded back net shield is at the top and use pliers to tighten (b) around it. Fig. 3.
4. Loosen the screw on part (c) and thread the core wire through completely. If the wire is still loose when the screws have been tightened, bend back the core until it fits firmly. Fig. 4.
5. Fit parts (a) and (d) together in the order shown in Fig. 5 and screw together.

## Where to install the antenna

Keep the following in mind when you install the antenna.

- Make sure that the antenna is not in a shadow of a building and is away from car traffic and high voltage wires.
- Tune in a station and move the antenna around until you obtain the best reception.

## Multipath distortion

Multipath distortion occurs when radio waves reaching the antenna directly and indirectly (reflected off buildings, mountains, etc.) from the station interfere with each other. This can result in noise and inadequate channel separation.

## Antennes MF

Les émissions MF vous donnent une excellente qualité sonore, mais pour pouvoir apprécier totalement cette qualité, vous devez capter correctement leurs ondes radio. Nous vous recommandons donc de sélectionner une antenne appropriée à votre zone.

L'antenne MF en forme de T accessoire standard est de type simple. Dépliez ses extrémités et déplacez-la afin de déterminer le meilleur emplacement et fixez-la au mur.

\* A moins que les ondes radio ne soient fortes, elle ne peut pas délivrer la sensibilité de la musique ou permettre au AA-M3/L Akai de réaliser toutes ses capacités potentielles.

## Antenne MF extérieure à multi-éléments

Choisissez le nombre d'éléments selon la distance à laquelle vous êtes des stations radio. Plus le nombre d'éléments est élevé, plus grande est la quantité de signaux entrant l'antenne, et meilleure est la directivité et moins les distortions sont importantes.

## Comment la connecter

Connectez l'antenne au jack FM (75Ω) en utilisant une prise de type DIN (accessoire qui n'est pas standard sur certains modèles).

1. Faites tourner la prise et démontez-la comme indiqué sur la Fig. 1.
2. Préparez un câble coaxial de 75 ohms et faites-le passer par la section (a). Repliez le filet de protection et découpez la garniture d'isolation en laissant environ 5 mm. Fig. 2.
3. Mettez dans la partie (b) de sorte que le filet de protection replié est au-dessus et utilisez des pinces pour resserrer (b) autour de celle-ci. Fig. 3.
4. Desserrez le vis sur la partie (c) et faites passer complètement le fil à l'encore du jeu lorsque les vis ont été serrées, repliez l'âme jusqu'à ce qu'il soit fermement inséré. Fig. 4.
5. Assemblez les pièces (a) et (d) comme indiqué sur la Fig. 5 et vissez-les ensemble.

## Où installer l'antenne

Pensez aux points suivants lorsque vous installez l'antenne.

- Assurez-vous que l'antenne ne se trouve pas dans l'ombre d'un bâtiment, et qu'elle est éloignée de la circulation et des fils à haute tension.
- Syntonisez une station et déplacez l'antenne jusqu'à ce que vous obteniez la meilleure réception possible.

## Distorsions diversifiées

Les distortions diversifiées se produisent lorsque les ondes radio atteignant l'antenne directement et indirectement (renvoyées par des bâtiments, des montagnes, etc.) depuis la station interfèrent les unes avec les autres. Ceci peut produire des parasites et une séparation de canaux inadéquate.

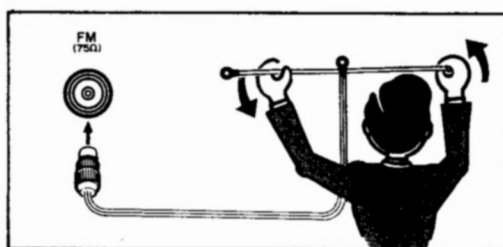

Fig. 1

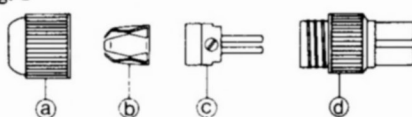

Fig. 2

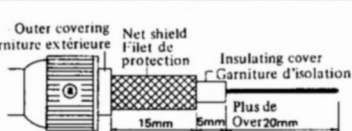

Fig. 3

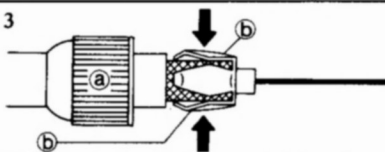

Fig. 4

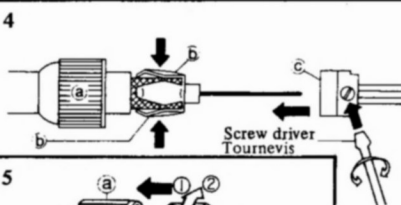
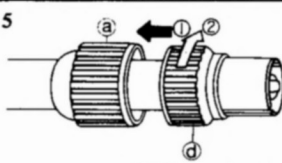
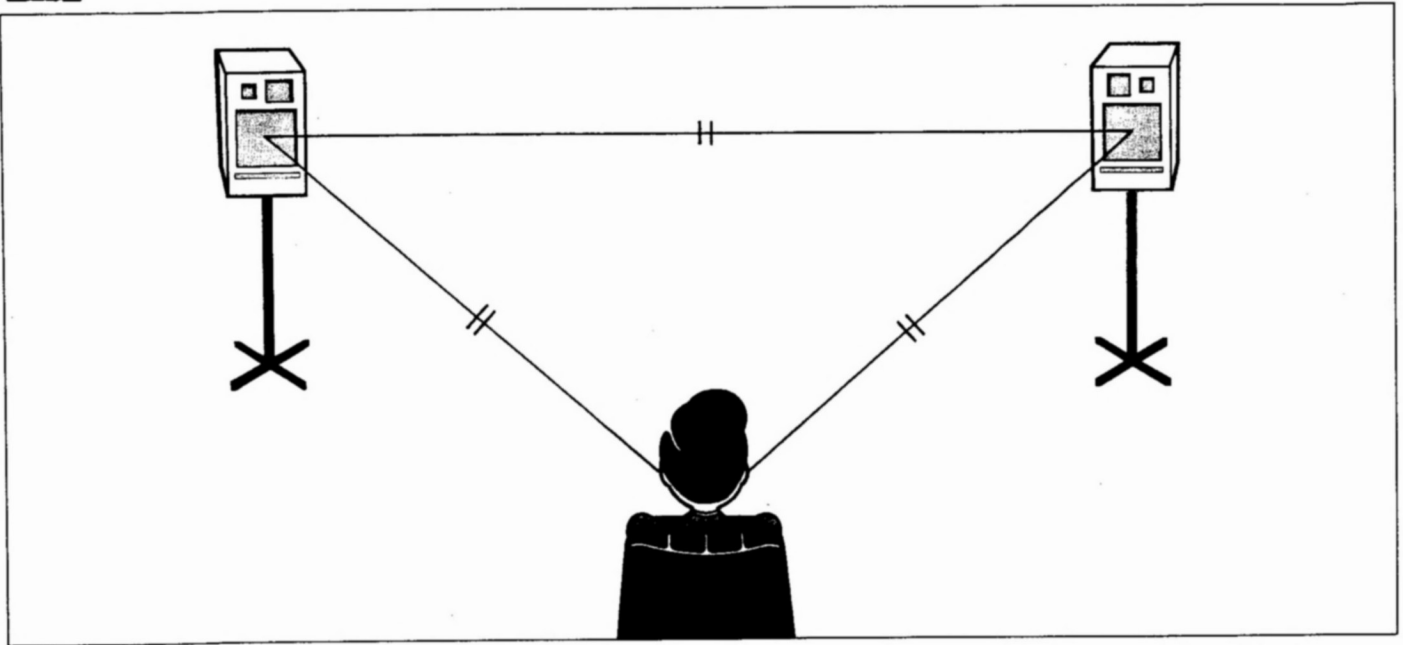

Fig. 5





## On the speaker system Sur le système haut-parleurs



### Speaker placement

The playback characteristics of the speaker system are greatly influenced by its placement and the room in which it is used. For example, if the speaker system is placed near a hard wall, the bass will sound better but the treble might seem too strong. Play back a music without using the tone controls and move the speaker system around to find the best location. However, please keep the following in mind.

Place the speaker system:

- On a flat and solid surface which does not transmit too many vibrations.
- In a well ventilated, not very humid place.
- Away from direct sunlight, heat (stove), etc.
- Away from the turntable and the TV.

### Attention

To prevent damages to the speaker system:

- Do not raise the volume too high.
- Turn off the Akai AA-M3/L when changing or connecting the turntable's cartridge.
- Lower the volume when changing radio stations or cueing or re-viewing a tape.
- Do not touch the speakers' diaphragms.

### How to clean the speaker system

- Clean the speaker system with a soft, dry cloth.
- If it is very dirty, clean with a mild detergent.
- To protect the diaphragms (the vibrating parts), do not spray a liquid cleaner directly on the speaker system. Always spray it on a cloth first.
- Never use alcohol, paint thinner, chemically treated cloth or use a spray-type insecticide near the speaker system. They will damage the finish.

### Positionnement des haut-parleurs

Les caractéristiques de reproduction du système haut-parleurs sont fortement influencées par son positionnement et la salle dans laquelle il est utilisé. Par exemple, si le système haut-parleurs est placé près d'un mur, les sonorités graves sembleront meilleures, mais les aigus peuvent sembler trop fortes. Reproduisez de la musique sans utiliser les commandes de tonalité et déplacez le système haut-parleurs afin de déterminer le meilleur emplacement. Il faut cependant que vous pensiez à placer le système haut-parleurs:

- Sur une surface plate et solide, qui ne transmet pas trop de vibrations.
- Dans un endroit bien aéré, peu humide.
- Loin des rayons directs du soleil, de la chaleur (four), etc.
- Loin de la table de lecture et d'un téléviseur.

### Attention

Pour éviter tout dommage au système haut-parleurs:



- Ne réglez pas le volume trop fort.
- Mettez hors circuit le AA-M3/L pour changer ou installer la cellule de la table de lecture.
- Diminuez le volume pour changer de stations de radio ou embobiner rapidement une bande.
- Ne touchez pas les membranes des haut-parleurs.

### Nettoyage



- Nettoyez le système haut-parleurs avec un tissu doux et sec.
- S'il est très sale, utilisez un détergent doux.
- Pour protéger les membranes (les parties vibrant), n'utilisez pas un nettoyant liquide en aérosol directement sur le système haut-parleurs. Mettez-le d'abord sur un tissu.
- N'utilisez jamais d'alcool, de diluant, de tissu traité chimiquement ou des insecticides de type aérosol près du système haut-parleurs. Ils endommageraient la finition.



## Let's check first Remèdes aux incidents

Problem	Check
	<ul style="list-style-type: none"> <li>• Check to see if the power cord is connected securely to the household AC outlet.</li> <li>• The VOLUME control is set too low. Adjust the VOLUME control.</li> <li>• The SPEAKER switch is turned off. Release (  →  ) the SPEAKER switch.</li> <li>• The input source selector corresponding to the music source you want to listen to is not engaged. Depress the appropriate input source selector.</li> </ul>
During record playback, you cannot hear fully the bass or the sound does not seem to be in stereo.	<ul style="list-style-type: none"> <li>• Check the speaker connections. Make sure that the <math>\ominus</math> wire is connected to the <math>\ominus</math> terminals and the <math>\oplus</math> wires to the <math>\oplus</math> terminals.</li> <li>• Check the cartridge connection. Make sure that the lead wires are connected properly.</li> </ul>
Hear only noise during FM or AM (MW, LW for AA-M3L reception).	<ul style="list-style-type: none"> <li>• Antenna is not connected. For good reception, always connect an antenna appropriate for your area.</li> </ul>
The TUNING indicator will not light properly.	<ul style="list-style-type: none"> <li>• The antenna is oriented improperly. For good reception, the antenna must be oriented properly to catch as much signals as it can.</li> </ul>

Should a problem persist, write down the model and serial numbers and all pertinent data regarding warranty coverage as well as a clear description of the existing trouble and contact your nearest authorized Akai Service Station or the Service Department of Akai Electric Company, Tokyo, Japan.

Problème	Vérifiez
Aucun son	<ul style="list-style-type: none"> <li>• Vérifiez que le cordon secteur est fermement connecté à la sortie secteur murale.</li> <li>• La commande de VOLUME est réglée sur minimum. Réglez la commande de VOLUME.</li> <li>• Le commutateur SPEAKER est hors circuit. Relâchez (  →  ) sur le commutateur SPEAKER.</li> <li>• Le sélecteur de source d'entrée correspondant à la source musicale que vous voulez écouter n'est pas engagé. Appuyez sur le sélecteur de source d'entrée approprié.</li> </ul>
Pendant la reproduction d'un disque, les graves ne sont pas entendues dans leur plénitude ou le son ne semble pas être en stéréo.	<ul style="list-style-type: none"> <li>• Vérifiez les connexions haut-parleurs. Assurez-vous que le fil <math>\ominus</math> est connecté aux bornes <math>\ominus</math> et que le fil <math>\oplus</math> est connecté aux bornes <math>\oplus</math>.</li> <li>• Vérifiez la connexion de la cellule. Assurez-vous que les fils d'amenée sont correctement connectés.</li> </ul>
Seuls des parasites sont entendus pendant une réception MF ou MA (PO, GO pour le AA-M3L).	<ul style="list-style-type: none"> <li>• L'antenne n'est pas connectée. Pour obtenir une bonne réception, connectez toujours une antenne appropriée à votre région.</li> </ul>
L'indicateur TUNING ne s'éclaire pas correctement.	<ul style="list-style-type: none"> <li>• L'antenne est incorrectement orientée. Pour obtenir une bonne réception, l'antenne doit être correctement orientée afin de capter autant de signaux que possible.</li> </ul>

Au cas où un problème persiste, notez les numéros de modèle et de série et toutes les données pertinentes concernant la couverture de la garantie ainsi qu'une description claire du problème, et prenez contact la Station Service Akai la plus proche ou le Service après-vente de la société Akai Electric Company, Tokyo, Japon.

# Specifications

# Spécifications

## FM Tuner Section

Tuning Frequency Range . . . .87.5 MHz to 108 MHz  
 Usable Sensitivity . . . . .16.2 dBf  
 Quieting Sensitivity  
 (S/N=50 dB) Mono/ST . . . .21.4 dBf/43.7 dBf  
 Capture Ratio . . . . .1.5 dB  
 Selectivity (400 kHz) . . . . .70 dB  
 Image Rejection . . . . .45 dB  
 IF Rejection . . . . .90 dB  
 Spurious Rejection . . . . .90 dB  
 AM Suppression . . . . .60 dB  
 Sub Carrier Suppression . . . .60 dB  
 S/N (Mono/ST) . . . . .65 dB/60 dB  
 T.H.D. (Mono/ST) . . . . .0.14%  
 Stereo Separation (1 kHz) . . .45 dB

## AM Tuner Section

	AM (MW-AA-M3L only)	LW (AA-M3L only)
Tuning Frequency Range . . . .	.520 to 1610 kHz (USA and Canada)	137 to 362kHz (522 to 1611 kHz (Others))
Usable Sensitivity (Bar) . . . .	300 µV/m	800µV/m
Selectivity . . . . .	40 dB	35dB
Image Rejection . . . . .	50 dB	45dB
IF Rejection . . . . .	55 dB	55dB
S/N Ratio . . . . .	40 dB	35dB
T.H.D. . . . .	.1%	
Station Memory Back-up. . . .	.20 Days	

## Power Amplifier Section

Rated Power Output  
 (2 channels Driven) . . . . .8 ohms  
 20 to 20,000 Hz: 2 x 25W/0.05%  
 S/N (IHF-A)  
 PHONO . . . . .73 dB  
 AUX . . . . .93 dB  
 Residual Noise (8 ohms) . . . .0.5 mV  
 Channel Separation  
 (IHF, 1 kHz) . . . . .45 dB  
 Damping Factor  
 (1 kHz, 8 ohms) . . . . .50  
 Applicable Speaker  
 Impedance . . . . .8 to 16 ohms

## Pre-amplifier Section

Input Sensitivity/Impedance  
 PHONO . . . . .2.5 mV/47 kohms  
 TUNER . . . . .150 mV/47 kohms  
 Output Level/Impedance  
 TAPE REC. . . . .150 mV  
 Frequency Response  
 PHONO (RIAA Deviation). .±0.5 dB (20 to 20,000 Hz)  
 TUNER, AUX, TAPE . . . .10 Hz to 80 kHz +0, -3 dB  
 Tone Boost  
 BASS . . . . .5.5 dB (100 Hz)  
 TREBLE . . . . .6.0 dB (10 kHz)  
 Power Requirements . . . . .120V, 60 Hz for USA & Canada  
 220V, 50 Hz for Europe except UK  
 240V, 50 Hz for UK & Australia  
 110V/120V/220V/240V, 50/60 Hz  
 switchable for other countries  
 Dimensions . . . . .350(W) x 98(H) x 270(D) mm  
 (13.8 x 3.9 x 10.6 inches)  
 Weight . . . . .5.3 kg (11.7 lbs)

\* For improvement purposes, specifications and design are subject to change without notice.

## Section Tuner MF

Gamme de fréquence de  
 syntonisation . . . . .87,5 MHz à 108 MHz  
 Sensibilité utilisable. . . . .16,2 dBf  
 Seuil de sensibilité  
 (S/B=50 dB) Mono/ST . . . .21,4 dBf/43,7 dBf  
 Taux de capture . . . . .1,5 dB  
 Sélectivité (400 kHz) . . . . .70 dB  
 Facteur de réjection . . . . .45 dB  
 Réjection FI . . . . .90 dB  
 Réjection parasite . . . . .90 dB  
 Suppression MA . . . . .60 dB  
 Suppression de sous-porteuse .60 dB  
 S/B (Mono/ST) . . . . .65 dB/60 dB  
 D.H.T. (Mono/ST) . . . . .0,14%  
 Séparation stéréo (1 kHz) . . .45 dB

## Section Tuner MA

	MA (PO – AA-M3L seulement)	GO (AA-M3L seulement)
Gamme de fréquence de syntonisation . . . . .	.520 à 1610 kHz (USA et Canada) 522 à 1611 kHz (autres pays)	137 a 362kHz
Sensibilité utilisable (bar) . . . .	300 µV/m	800µV/m
Sélectivité . . . . .	40 dB	35dB
Facteur de réjection . . . . .	50 dB	45dB
Réjection FI . . . . .	55 dB	55dB
Rapport S/B . . . . .	40 dB	35dB
D.H.T. . . . .	.1%	

## Soutien de mémoire de station . . . . .20 jours

## Section amplificateur de puissance

Sortie de puissance nominale  
 (2 canaux en charge) . . . . .8 ohms  
 20 à 20.000 Hz: 2 x 25W/0,05%  
 Rapport S/B  
 PHONO . . . . .73 dB  
 AUX . . . . .93 dB  
 Bruit résiduel (8 ohms) . . . . .0,5 mV  
 Séparation de canaux  
 (IHF, 1 kHz) . . . . .45 dB  
 Facteur d'amortissement  
 (1 kHz, 8 ohms) . . . . .50  
 Impédance applicable de  
 haut-parleur . . . . .8 à 16 ohms

## Section préamplificateur

Sensibilité/impédance d'entrée  
 PHONO . . . . .2,5 mV/47 kohms  
 TUNER . . . . .150 mV/47 kohms  
 Niveau/impédance de sortie  
 TAPE REC. . . . .150 mV  
 Réponse en fréquence  
 PHONO (Déviation RIAA). .±0,5 dB (20 à 20.000 Hz)  
 TUNER, AUX, TAPE . . . .10 Hz à 80 kHz +0, -3 dB  
 Accentuation de tonalité  
 BASS . . . . .5,5 dB (100 Hz)  
 TREBLE . . . . .6,0 dB (10 kHz)  
 Alimentation . . . . .120V, 60 Hz pour les USA et le Canada  
 220V, 50 Hz pour l'Europe sauf le Royaume-Uni  
 240V, 50 Hz pour le Royaume-Uni et l'Australie  
 110V/120V/220V/240V, 50/60 Hz  
 commutable pour les autres pays  
 Dimensions . . . . .350(L) x 98(H) x 270(P) mm  
 Poids . . . . .5,3 kg

\* Aux fins d'amélioration, les spécifications et la conception sont sujettes à des modifications sans préavis.



## Bedienungsanleitung Bruksanvisning

### **ACHTUNG**

Wegen Brandgefahr und Möglichkeit eines elektrischen Schlages, muß das Gerät vor Feuchtigkeit geschützt werden.

### **VARNING**

Komponenten får inte utsättas för regn eller fuktighet, eftersom det kan medföra risk för brand eller elektrisk stöt.



# Achtung

# Varning

## Stromversorgung

Die Stromspannungsverhältnisse für elektrische Geräte sind gebietsweise unterschiedlich.

Bitte stellen Sie sicher, daß Ihr Gerät auf die in Ihrem Wohngebiet herrschende Netzspannung und -frequenz eingestellt ist.

Falls irgendwelche Zweifel bestehen, wenden Sie sich an einen Elektro-Fachmann.

120V, 60 Hz für USA und Kanada

220V, 50 Hz für Europa außer Großbritannien

240V, 50 Hz für Großbritannien und Australien

110V/120V/220V/240V, 50/60 Hz, umschaltbar für andere Länder.

## Spannungsumstellung

Die für Kanada, USA, Europa einschließlich Großbritannien und für Australien vorgesehenen Modelle besitzen diese Einrichtung nicht. Diese Geräte werden werkseitig auf die jeweilige Spannung im Bestimmungsland voreingestellt. Einige Modelle können nach Bedarf zwischen 110V, 120V, 220V und 240V umgestellt werden. Wenn Ihr Gerät für eine Spannungsumstellung vorgesehen ist:

1. Netzkabel herausziehen.
2. Den Spannungswähler (VOLTAGE SELECTOR) auf der Geräte-rückseite mit einem Schraubenzieher so drehen, daß die korrekte Netzspannung angezeigt wird.

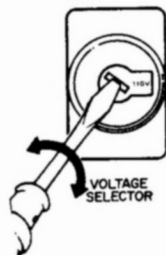

## Effektbehov

Den elektriska spänningen för elektrisk utrustning varierar från ett område till ett annat.

Kontrollera att Din apparats elektriska spänning motsvarar områdets elektriska spänning.

I osäkra fall skall en kvalificerad elektriker kontaktas.

120V, 60 Hz för USA och Kanada

220V, 50 Hz för Europa med undantag av Storbritannien

240V, 50 Hz för Storbritannien och Australien

110V/120V/220V/240V, 50/60 Hz omställbart för andra länder.

## Spänningsomställning

Modeller levererade till Kanada, USA, Europa, Storbritannien och Australien kan inte ställas om.

Varje apparat är förinställd i fabriken enligt dess destination, men vissa apparater kan ställas om mellan 110V, 120V, 220V och 240V efter behov. Om spänningen i Din apparat kan ställas om:

1. Drag ur nätsladden.
2. Skruva på spänningsväljaren (VOLTAGE SELECTOR) på baksidan med hjälp av en skruvmejsel så att rätt spänningstal visas.

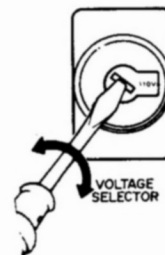

# Vorsichtsmaßnahmen

# Försiktighetsåtgärder

Was Sie zu Ihrem eigenen Schutz und zum Schutz des Stereo Synthesizer-Receivers Akai AA-M3/L wissen sollten.

Detta bör Du veta för Din egen säkerhet och för att skydda Akais stereo syntesreceiver AA-M3/L.

### Vorsicht vor elektrischen Schlägen!

- Den Stecker nie mit nassen Händen berühren.
- Beim Herausziehen stets am Stecker und nicht am Kabel halten.
- Den Akai AA-M3/L nur von qualifiziertem Fachpersonal reparieren und zusammenbauen lassen. Eine Laie, der die inneren Teile berührt, kann einen schweren elektrischen Schlag erleiden.
- Kindern verbieten, irgendwelche Gegenstände, vor allem Metallgegenstände, in den Akai AA-M3/L zu stecken.

### Var försiktig! Du kan få en elektrisk stöt.

- Rör inte själva stickkontakten med våta händer.
- Drag alltid ut nätsladden genom att hålla i kontakten – ej i sladden.
- Låt endast en kvalificerad elektriker reparera och montera ihop Akai AA-M3/L. En icke-fackkunnig person kan röra de inre delarna och få en allvarlig elektrisk stöt.
- Låt inte barn sticka in föremål, speciellt inte metallföremål, i Akai AA-M3/L.

### Schutz des Akai AA-M3/L.

- Das Gerät nur mit Haushalt-Netzstrom betreiben. Nie Gleichstrom verwenden.
- Darauf achten, daß die Leistungsaufnahme der einzelnen Komponenten die an der Rückseite angegebenen Wattzahl nicht überschreitet.
- Falls Wasser auf den Akai AA-M3/L verspritzt, sofort das Netzkabel ziehen und den Händler kontaktieren.
- Den Akai AA-M3/L nicht in direkter Sonneneinstrahlung und an einem gut belüfteten Ort aufstellen.
- Den Akai AA-M3/L von Hitzequellen (z.B. Öfen usw.) fernhalten, damit die internen Schaltungen und die Geräteoberfläche nicht beschädigt werden.
- Den Gebrauch von Insektenssprays in der Nähe des Akai AA-M3/L vermeiden. Solche Sprays können sich plötzlich entzünden und das Gerät beschädigen.
- Um eine Beschädigung der Geräteoberfläche zu vermeiden, für die Reinigung des Akai AA-M3/L niemals Alkohol, Farbverdüner oder ähnliche Chemikalien verwenden.
- Den Akai AA-M3/L auf einer ebenen und soliden Oberfläche aufstellen.

### Var rädd om Din Akai AA-M3/L.

- Använd endast ett vanligt el-uttag. Använd inte likströmskällor.
- Kontrollera att varje komponents strömförbrukning inte överskrider den specificerade watt-förbrukningen som finns märkt på apparatens baksida.
- Om det spills vatten på Akai AA-M3/L, måste Du genast koppla apparaten ifrån nätet och kontakta Din återförsäljare.
- Kontrollera att Akai AA-M3/L står på en välventilerad plats och att den inte står i direkt solljus.
- Ställ inte apparaten nära värmekällor (element, osv.) för att undvika skada inre kretsar och den yttre ytan.
- Använd inte insektspray i närheten av Akai AA-M3/L. Detta kan skada ytbehandlingen och kan plötsligt fatta eld.
- För att inte skada ytbehandlingen, får Du inte rengöra Akai AA-M3/L med alkohol, lösningsmedel för färg eller liknande kemikalier.
- Ställ Akai AA-M3/L på ett jämnt, stabilt underlag.

Vor Inbetriebnahme des Akai AA-M3/L diese Bedienungsanleitung aufmerksam durchlesen, um die Leistung des Geräts voll ausnützen zu können.

För att dra full nytta från Akai AA-M3/L så länge som möjligt, måste du först läsa igenom denna bruksanvisning noggrant.



## Eigenschaften

Der Akai AA-M3/L ist ein mittelgroßer mikrocomputer-gesteuerter Receiver. Verwenden Sie den Akai AA-M3/L in Kombination mit anderen Komponenten der Clarity-Serie und Sie werden ein erstklassiges Hi-Fi System erhalten.

- Mikrocomputer-gesteuerter Receiver mit zwei Mikrocomputer: einen für die Steuerung des Tuners und einen für die Steuerung des Verstärkers.
- Quartz-Synthesizer-Tuner von seinem exklusiv eigenen Mikrocomputer gesteuert.
  - \* Dank des Mikrocomputers, der die Genauigkeit des Quarzoszillators verwendet um die Signale zu empfangen, können Sie den klarsten Klang genießen.
- Verwendet eine exklusive Integralschaltung für die Mikrocomputer-Steuerung der Lautstärkenpegel.
- Mikrocomputer-gesteuerte Eingangsquellen-Wahlschalter.
  - \* Die Eingangsquelle kann elektronisch geändert werden.
- Letzte Speicherung
  - \* Die Position verschiedener Steuerelemente wird gespeichert kurz bevor das Gerät ausgeschaltet wird.
- Automatische Tonblende
  - \* Automatische Stummschaltung und Einblendung mit nur einem Tastendruck.
- Unabhängige Buchsen für direkten Anschluß eines grafischen Entzerrers.
  - \* Verwenden Sie die Entzerrer-Wahlschalter um Entzerrer-ausgeglichenes Aufnehmen und Abspielen genießen zu können.

## Egenskaper

Akai AA-M3/L är en mikrodatorstyrd receiver i mellanstorlek. Använd Akai AA-M3/L i kombination med de andra komponenterna i Akai Clarity serien för att få ett HiFi system av första klass.

- Receiver med två inbyggda mikrodatorer: En som styr tunerdel och en annan som styr förstärkardelen.
- Kvarter syntestunerdel med separat mikrodator.
  - \* Tack vare mikrodatorn, som omfattar en kvartzoscillator för infångning av radiosignaler, kan Du njuta av ett rent ljud.
- Särskild integrerad krets för mikrodatorstyrd kontroll av ljudstyrkenivåerna.
- Mikrodatorstyrda ingångsväljare.
  - \* Elektronisk omkoppling av ingångskällor.
- "Sista minne"
  - \* Inställningarna av de olika kontrollerna registreras i ett minne när strömmen stängs av.
- Auto fader
  - \* Automatisk ljuddämpning och fade-in med ett enkelt tryck på en tangent.
- Särskilda uttag för direkt anslutning av en grafisk equalizer.
  - \* Använd equalizer-väljarna för equalizer-kompenserad inspelning och avspelning.

## Inhaltsverzeichnis

Achtung	22
Vorsichtsmaßnahmen	22
Bedienungselemente	24
Anschlüsse	25-28
Hören wir Musik!	29-30
Radiostatione abstimmen	31-33
Tonabstimmung	34
Balanceabstimmung	34-35
EQUALIZER-Schalter	35
Nehmen wir auf!	36
Antennen	37
Das Lautsprechersystem	38
Überprüfen wir's zuerst!	39
Technische Daten	40

## Innehållsförteckning

Varning	22
Försiktighetsåtgärder	22
Manöverorgan	24
Anslutningar	25-28
Njut av musiken	29-30
Avstämning av radiostationer	31-32
Angående klangfärgskontrollerna	34
Angående balanskontrollen (BALANCE)	34-35
Angående EQUALIZER-omkopplarna	35
Så här spelar Du in	36
Antenner	37
Angående högtalarna	38
Kontrollera först	39
Specifikationer	40



# Bedienungselemente Manöverorgan

**Kopfhörerbuchse (PHONES)**  
För Kopfhörer.  
Verwenden Sie Mini-Stereo-Kopfhörer mit einem 3,5 mm Ø Stecker.

**Hörtelefonuttag (PHONES)**  
För avlyssning via hörtelefoner.  
Använd mini stereo hörtelefoner med en 3,5 mm Ø kontakt.

**Abstimmungstaster (TUNING DOWN/UP)**  
Um einen Sender abzustimmen.

**Avstämningstangenter, nedåt och uppåt (TUNING - DOWN UP)**  
För avstämning av radiostationer.

**Netzschalter (POWER)**  
Um den Akai AA-M3/L ein- und auszuschalten.

**Strömbrytare (POWER)**  
Sätter på och stänger av Akai AA-M3/L.

**Eingangsquellenwahltaster für Band, Tuner, Plattenspieler und andere Geräte (TAPE, TUNER, PHONO, DAD/AUX)**  
Um diejenige Eingangsquelle wählen zu können die Sie hören möchten.

**Ingangsväljare (TAPE DAD/AUX, TUNER, PHONO)**  
För val av den musikkälla Du vill lyssna till.

**Entzerrer-Ein, Aufnahme und Ausblende (EQUALIZER IN, REC, CUT)**  
För das Aufnehmen und Abspielen mit Entzerrer-Ausgleich.

**EQUALIZER omkopplare, inkopplad (IN), inspelning (REC) och urkopplad (CUT)**  
För inspelning eller avspelning med equalizer-kompensation.

**Speicherkanalanzeigen**

**Snabbvalsindikatorer**

**Speicherkanaltaster (CH-1 bis CH-5)**  
För Eintasten-Abstimmung.

**Snabbvaistangenter (CH-1 till CH-5)**  
För snabb inställning av en radiostation.

**Leuchtanzeige**

**Fluorescerande display**

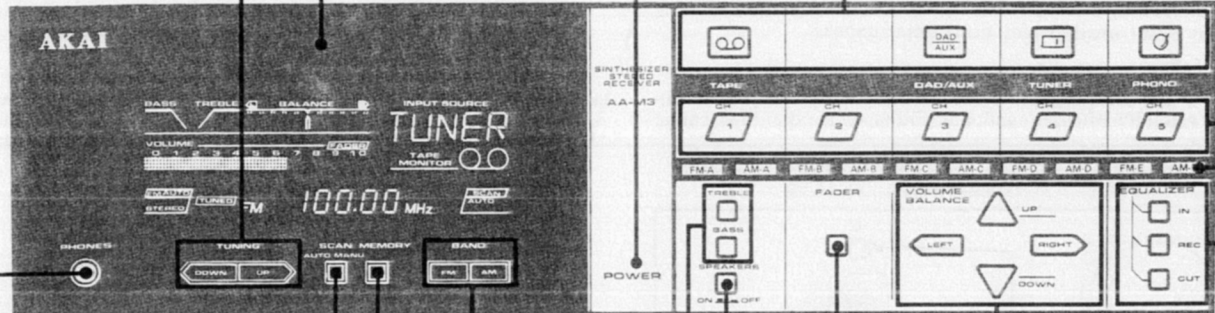

**Automatischer und manueller Abtastwahlschalter (SCAN AUTO/MANU)**  
Um die Abstimmungsposition zu wählen.

**Väljare för automatisk/manuell frekvensavsökning (SCAN AUTO/MANU)**  
För inställning av avstämningssätt.

**Speichertaste (MEMORY)**  
Um einen Sender vorzuwählen.

**Minnestangent (MEMORY)**  
För förinställning av en radiostation.

**Bereichstaster für UKW und MW (BAND FM/AM) (MW, LW für AA-M3L)**  
Um den Bereich zu wählen.

**FM och AM (MV, LV för AA-M3L) frekvensbandtangenter (BAND FM AM)**  
För val av önskat frekvensband.

**Lautsprecherschalter (SPEAKER)**  
Um die Lautsprecher ein- und auszuschalten.

**Högtalaromkopplare (SPEAKER)**  
För in- och urkoppling av högtalarna.

**Tonabstimmung für Höhen und Baß (TONE CONTROL TREBLE/BASS)**  
För geeignete Höhen- und Baßabstimmung.

**Klangfärgskontroller (TONE CONTROL), (bas (BASS) och diskant (TREBLE))**  
För betoning av bas- och diskantåtergivningarna.

**Lautstärken- und Balanceabstimmung (VOLUME, BALANCE)**  
För gewünschte Lautstärken- und linke und rechte Lautsprecherbalanceabstimmung.

**Ljudstyrkekontroll (VOLUME) och balanskontroll (BALANCE)**  
För justering av ljudstyrkan och balansen mellan vänster och höger högtalare.

**Einblendungstaste (FADER) (F)**  
Um die Lautstärke abrupt abzuschalten oder sie langsam wieder auf einen vorgewählten Lautstärkegrad einzublenden.

**FADER (F) tangent**  
För snabb sänkning av ljudstyrkan (automatisk ljuddämpning) eller för gradvis ökning av ljudstyrkan till en förinställd nivå.

## Leuchtanzeige Fluorescerande display

**BASS und TREBLE**  
Zeigt die Baßabstimmung an.

**Bas (BASS) och diskant (TREBLE)**  
Visar betoning av bas- och diskantåtergivningarna.

**VOLUME**  
Zeigt den Lautstärkepegel.

**Ljudstyrka (VOLUME)**  
Visar ljudstyrkenivån.

**FM AUTO MONO/STEREO**  
FM AUTO MONO leuchtet auf wenn die UKW Taste gedrückt wird.  
FM AUTO STEREO leuchtet auf wenn ein UKW Stereosender abgestimmt ist.

**FM AUTO MONO/STEREO**  
FM AUTO MONO tänds när FM tangenten trycks in.  
FM AUTO STEREO tänds vid mottagning av en FM stereosändning.

**BALANCE (L/R)**  
Zeigt die rechte und linke Lautsprecherbalance.

**Balans, vänster/höger (BALANCE L/R)**  
Visar balansen mellan vänster och höger högtalare.

**FADER**  
Zeigt an das der Einblender in Betrieb ist (automatische Stummschaltung).

**FADER**  
Visar att fader funktionen är inkopplad (automatisk ljuddämpning).

**INPUT SOURCE (AUX, TUNER, PHONO, TAPE MONITOR)**  
Zeigt die Eingangsquelle an die Sie gerade hören, wie Tuner, Plattenspieler, Bandüberwachung oder andere Geräte.

**Ingångskälla (INPUT SOURCE - AUX, TUNER, PHONO, TAPE MONITOR)**  
Visar den musikkälla Du lyssnar till.

**SCAN AUTO/MANU**  
Zeigt die Abstimmungsposition, automatisch oder manuell.

**Automatisk/manuell frekvensavsökning (SCAN AUTO/MANU)**  
Visar det avstämningssätt som används.

**MEMORY**  
Leuchtet für 5 Sekunden auf wenn die Speichertaste gedrückt wird um Sender vorzuwählen.

**Minne (M)**  
Tänds i 5 sekunder när Du trycker på minnestangenten (MEMORY) för förinställning av radiostationer.

**TUNED**  
Leuchtet auf wenn ein Sender genau abgestimmt ist.

**Avstämd (TUNED)**  
Tänds när en radiostation är rätt avstämd.

**Zeigt den Bereich und die Frequenz.**

**Visar frekvensband och den avstämda frekvensen.**





# Anslutningar

## MW-Rahmenantenne

Schließen Sie die MW-Rahmenantenne des Standardzubehörs an die AM (LOOP)-Klemme und die Erdklemme (⚡) an. Nehmen Sie die MW-Rahmenantenne ab, und befestigen Sie sie wo der beste Empfang erzielt werden kann.

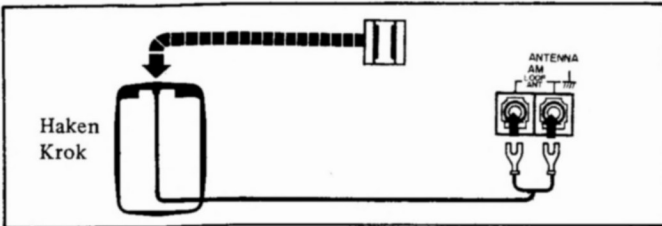

## AM ramantenn

Anslut den medlevererade AM ramantennen till AM (LOOP) anslutningen och till jordanslutningen (⚡). Tag av AM ramantennen och hang den dar basta mojliga radiomottagning uppnas.

## Plattenspieler

Schließen Sie das Ausgangskabel des Akai Plattenspieler-Systems AP-M3 an die PHONO-Buchsen und das Erdkabel an die Erdklemme (⚡) an.

\* Schließen Sie den Erdungsdraht gut an den Erdungsanschluß (⚡) an. Benutzen Sie diesen Anschluß niemals zum erden.

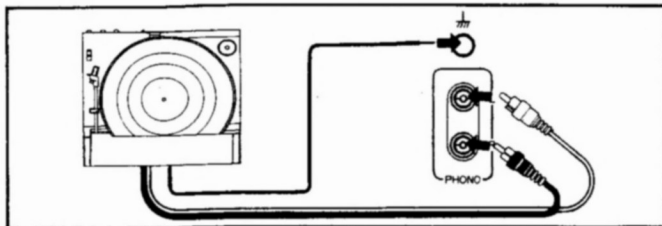

## Skivspelare

Anslut utgångssladden från Akais skivspelare AP-M3 till PHONO uttagen och skivspelarens jordningssladd till jordanslutningen (⚡).

\* Anslut jordningssladden ordentligt till jordanslutningen (⚡). Använd inte denna anslutning för jordning.

## Andere Komponenten

Die AUX-Buchsen sind Eingangsbuchsen für weitere Geräte. Schließen Sie Geräte wie Digital-Audio-Plattenspieler (DAD) oder Kompaktplattenspieler (CD), Fernseh-tuneradapter, Cassettendeck usw. an diese Buchsen an. Am besten schließen Sie ein Gerät an mit einem Signalausgangspegel von 150 mV, um sich den Signalpegel anzupassen.

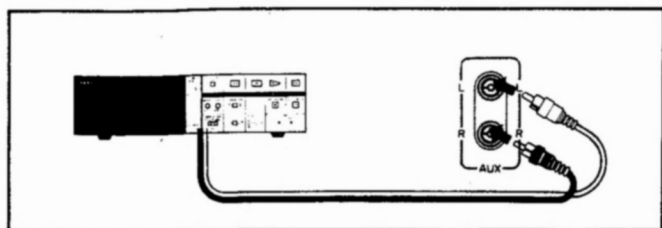

## Andra komponenter

AUX uttagen är reservgångar för andra komponenter. Du kan t.ex. ansluta en spelare för digitala audiodiskar (DAD) eller kompaktdiskar (CD), en TV tuneradapter, bandspelare, osv. För att matcha signalnivåerna är det mest lämpligt om Du ansluter en apparat med en signaleffekt på 150 mV.

## Vor dem Anschluß

Schalten Sie vor dem Anschluß alle Komponenten aus.

- Schließen Sie das Netzkabel zuletzt an.
- Schließen Sie den weißen Stiftstecker an die linke (L-weiße) und den roten Stiftstecker an die rechte (R-rote) Buchse an.
- Schließen Sie alle Kabel fest an. Lose Anschlüsse können zu Verzerrungen führen.
- Achten Sie darauf, daß die Netzkabel und die Anschlußkabel nicht ineinander verwickelt werden. Dies kann zu Verzerrungen führen.
- Halten Sie beim Anschließen und Abziehen der Kabel den Stecker und nicht das Kabel, um Beschädigungen zu vermeiden.

## Erdung

Sie können Sender ohne Erdung abstimmen. Durch die Erdung werden jedoch Nebengeräusche, wie z.B. Brummen, erheblich vermindert. Wenn Sie eine Außenantenne benutzen, schützt die Erdung gleichzeitig auch vor elektrischen Schlägen.

Schließen Sie das eine Ende eines Drahts an die Erdklemme (⚡) und das andere Ende an eine tief im Boden vergrabene Stange (muß aus Blei hergestellt sein) an. Schließen Sie den Draht nicht an Gasleitungen und dergleichen an. Falls Ihre Wohnung mit einem Gemeinschaftsantennenanschluß ausgestattet ist, so ist die Erdung nicht erforderlich.

## Jordning

Det går att stämma av stationen utan att jorda apparaten. Men om apparaten jordas kan Du effektivt reducera brus, som t.ex. brum. Dessutom, om Du använder en utomhusantenn, motverkar jordningen att Du kan få elektriska stötar.

Anslut ena ändan av en jordningssladd till jordanslutningen (⚡) och den andra ändan till en djupt, nedgräven underjordstång (måste vara gjord av bly). Anslut inte till en gasledning, etc. Om det finns en gemensam antennenanslutning där Du bor, behöver Du inte jorda apparaten.

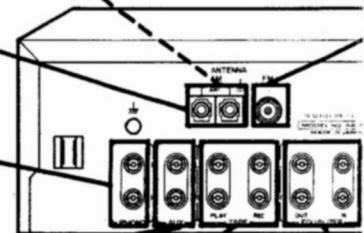

## Cassettendeck

Schließen Sie die REC-Buchsen an die LINE IN-Buchsen des Akai HX-M7R oder HX-M5 und die PLAY-Buchsen an die LINE OUT-Buchsen des Akai HX-M7R oder HX-M5 an.

Das Gerät besitzt keine automatische Funktionsbuchse.

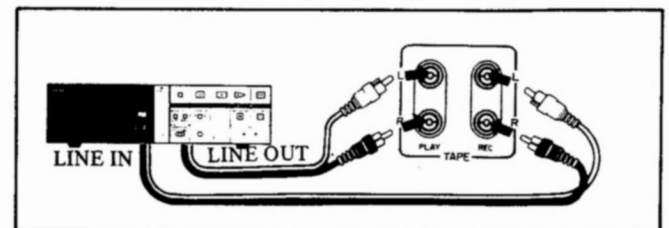

## Bandspelare

Anslut inspelningsuttagen (REC) till linjeingångarna (LINE IN) på Akai HX-M7R eller HX-M5, och avspelningsuttagen (PLAY) till linjeutgångarna (LINE OUT) på Akai HX-M7R eller HX-M5.

Finns någon anslutning för automatisk funktions-kontroll.

## Innan anslutningarna

- Stäng av alla komponenterna innan Du ansluter dem till varandra.
- Anslut nätsladden sist av allt.
  - Kontrollera att den vita PIN-kontakten anslutes till det vänstra (L-vita) uttaget, och att den röda PIN-kontakten anslutes till det högra (R-röda) uttaget).
  - Utför alla anslutningarna ordentligt. Lösa anslutningar är en av de vanligaste orsakerna till distorsion.
  - Kontrollera att nätsladdarna och anslutningsladdarna inte trasslas in i varandra. Detta kan resultera i distorsion.
  - För att inte skada sladdarna måste Du alltid ansluta och dra ut sladdarna genom att hålla i kontakterna – ej i själva sladden.

## UKW (FM) Antenne

Schließen Sie die Standardzubehör T-Form UKW Antenne an die UKW Buchse (75Ω).

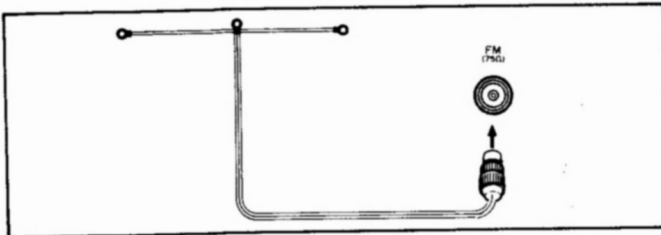

### FM antennen

Anslut den medlevererade T-formade FM antennen till FM (75Ω) uttaget.

## Lautsprecherklemmen (SPEAKER)

Achten Sie auf korrekten Anschluß:

- ⊕ -Kabel an ⊕ -Klemmen;
- ⊖ -Kabel an ⊖ -Klemmen;
- Linker Lautsprecher an linke Klemmen (L) und rechter Lautsprecher an rechte Klemmen (R).

Drücken Sie den Lautsprecherknopf, und fügen Sie das Lautsprecherkabel vollständig in die Klemme ein. Rasten Sie den Lautsprecherknopf aus, und ziehen Sie das Kabel vorsichtig, um sicherzugehen, daß es fest sitzt. Bitte beziehen Sie sich auf die Zeichnung wie man den Lautsprecherdraht vorbereitet.

- \* Verwenden Sie Lautsprecher mit einer Impedanz von 8 bis 16 Ohm.

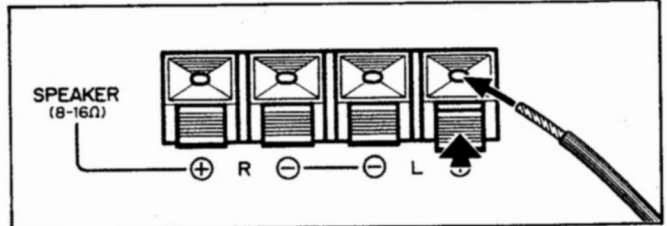
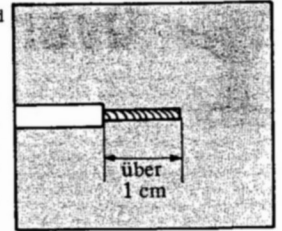

## Högtalaranslutningar (SPEAKERS)

Kontrollera att:

- ⊕ sladdar anslutes till ⊕ anslutningar
- ⊖ sladdar anslutes till ⊖ anslutningar

Vänster högtalare anslutes till vänster högtalaranslutning (L)  
Höger högtalare anslutes till höger högtalaranslutning (R).

Tryck på knappen på högtalaranslutningen och stick in högtalarladden helt i anslutningshålet. Släpp knappen och drag försiktigt i sladden för att se om den sitter fast.

Se bilden för anvisningar angående anslutning av högtalarladden.

- \* Använd högtalare med en impedans på 8 till 16 ohms impedans.

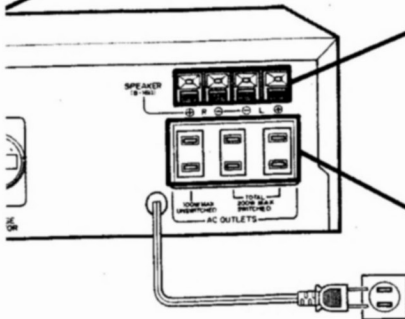
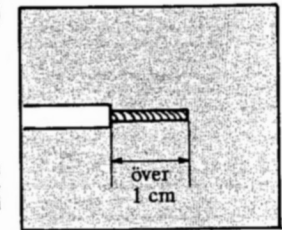

Nachdem Sie alle Kabel angeschlossen haben Schließen Sie das Netzkabel an eine Wand steckdose an.  
Efter att Du har gjort alla anslutningarna Anslut nätsladden till ett el-uttag.

## Wechselstromausgänge (AC OUTLETS)

(An einigen Modellen nicht vorhanden)

Schließen Sie die Netzkabel der an den Akai AA-M3/L angeschlossenen Komponenten an.

UNSWITCHED (Nicht geschaltet): Die Stromversorgung zu diesem Wechselstromausgang wird aufrecht erhalten, selbst wenn Sie den Akai AA-M3/L ausschalten. Achten Sie darauf, daß die Leistungsaufnahme der angeschlossenen Komponenten an diesem Ausgang 100 W nicht übersteigt.

SWITCHED (Geschaltet): Die Stromversorgung zu diesen Wechselstromausgängen wird unterbrochen, wenn Sie den Akai AA-M3/L ausschalten. Achten Sie darauf, daß die Leistungsaufnahme der an diesen Ausgänge angeschlossenen Komponenten 200 W nicht übersteigt.

- \* Die UNSWITCHED und die SWITCHED AC OUTLETS können mit dem programmierbaren Timer Akai DT-M7 ein- und ausgeschaltet werden.

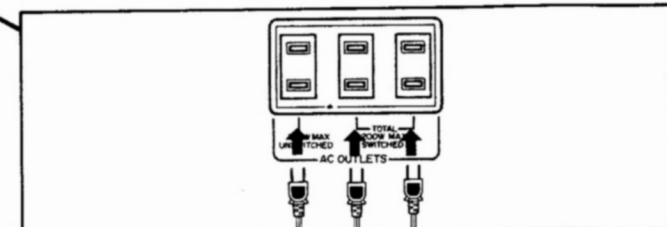

## El-uttag (AC OUTLETS) (Ej på vissa modeller)

Anslut de anslutna komponenternas nätsladdar till Akai AA-M3/L. UNSWITCHED (ickeströmbrytarkopplat): Strömmen till detta uttag är alltid på, även ifall strömmen i Akai AA-M3/L stängs av. Kontrollera att den anslutna komponentens strömförbrukning inte överskrider 100 watt.

SWITCHED (strömbrytarkopplade): Strömmen till dessa uttag stängs av när strömmen i Akai AA-M3/L stängs av. Kontrollera att de anslutna komponenternas totala strömförbrukning inte överskrider 200 watt.

- \* Både UNSWITCHED och SWITCHED AC OUTLETS kan sättas på och stängas av med Akais programmerbara timer DT-M7.

Schließen Sie die IN-Buchsen an die OUT-Buchsen des grafischen Entzerrers Akai EA-M7 und die OUT-Buchsen an die IN-Buchsen des Entzerrers an.

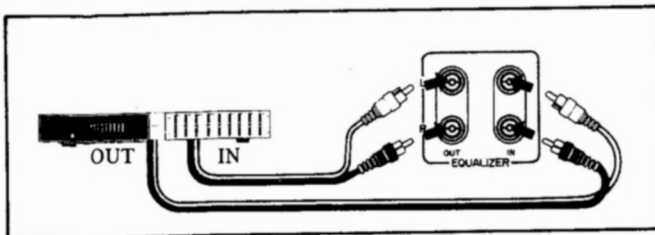

Anslut utgångarna (OUT) på Akais grafiska equalizer EA-M7 till ingångarna (IN) på EA-M7, och equalizerns ingångar (IN) till utgångarna (OUT) på EA-M7.



# Gesamtansicht Översikt

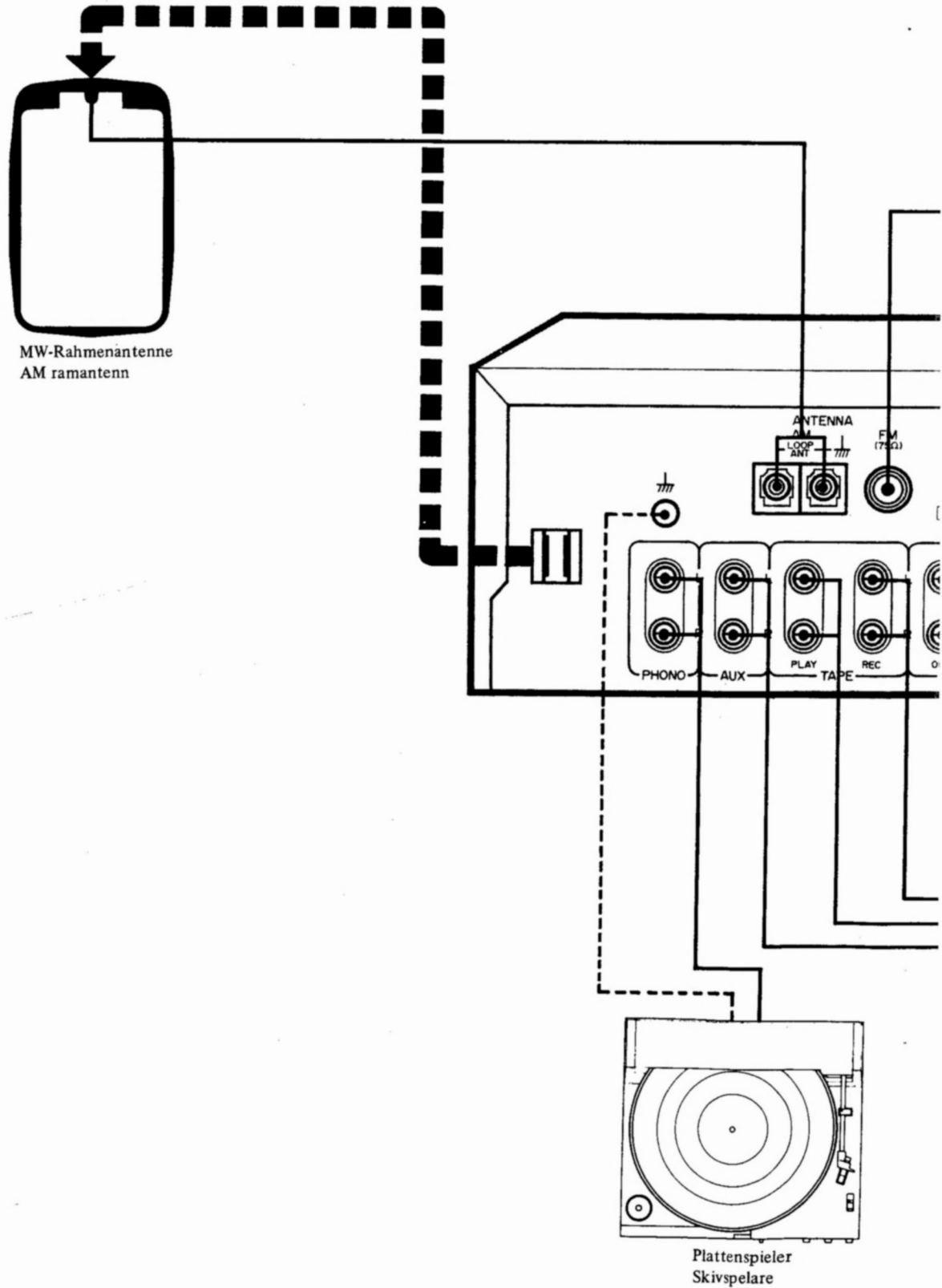

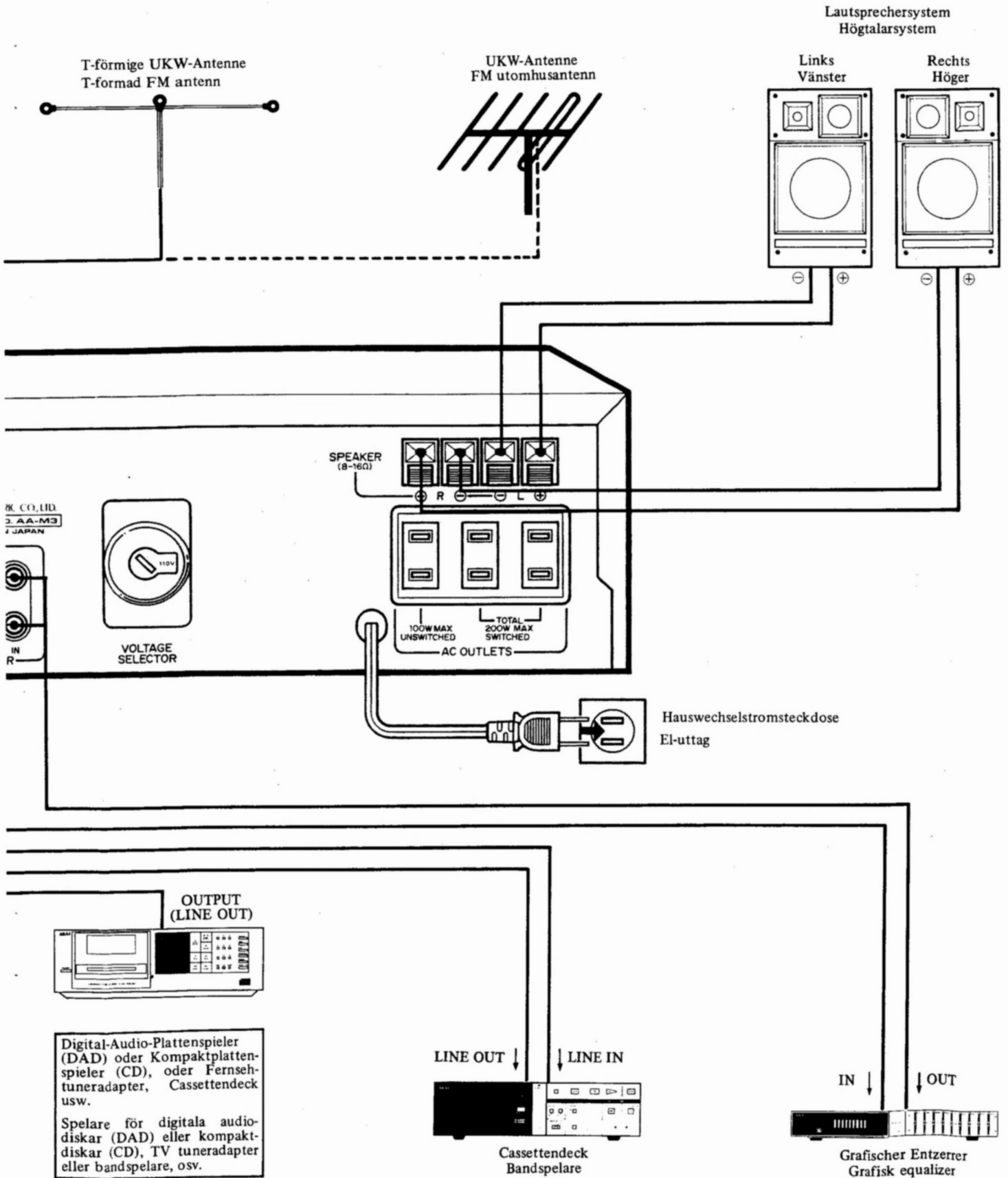



# Hören wir Musik! Njut av musiken

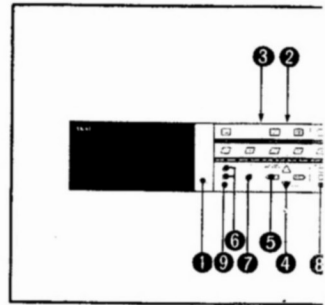

Hören wir Schallplatten!

Drücken Sie die PHONO-Taste.

Spielen Sie die Schallplatte ab.

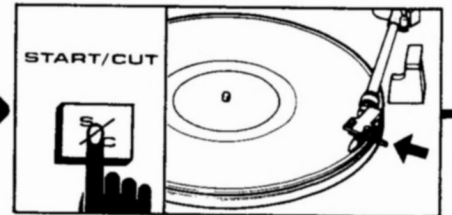
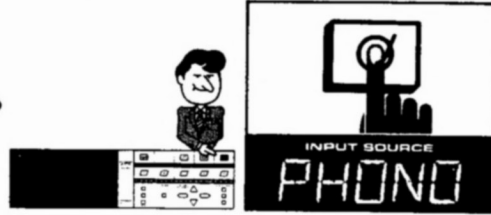

Lyssning till skivor

Tryck på PHONO tangenten.

Starta skivspelningen.

Hören wir Radiosendungen!

Drücken Sie die TUNER-Taste.

Stimmen Sie den Sender ab.  
Für Einzelheiten beziehen Sie sich bitte auf Seite 31.

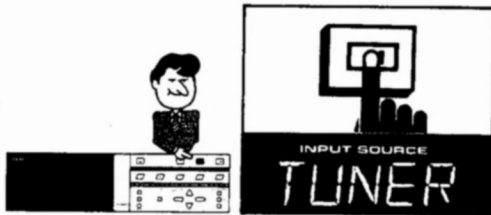

Lyssning till radiosändningar

Tryck på TUNER tangenten.

Stäm av en radiostation.  
Se sid. 31 för närmare anvisningar.

Hören wir die an die AUX-Buchsen angeschlossenen Geräte!

Drücken Sie die DAD/AUX-Taste.

Spielen Sie das Gerät ab.

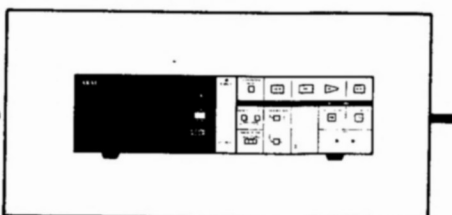
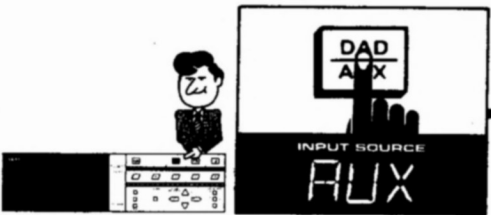

Lyssning till en komponent ansluten till AUX uttagen.

Tryck på DAD/AUX tangenten.

Starta avspelningen på komponenten.

Hören wir Cassettenbänder!

Drücken Sie die TAPE Taste.



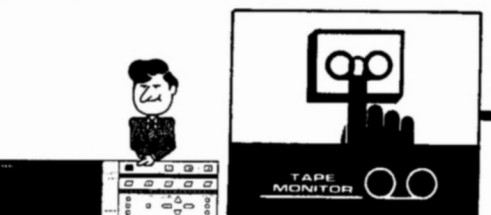













Spielen Sie das Cassettenband ab.





Lyssning till kassetband

Tryck på TAPE tangenten.





Spela av kassetbandet.

) Der Akai AA-M3/L ist eingeschaltet.	1 Akai AA-M3/L är på.
) Alle anderen Geräte sind eingeschaltet.	2 Alla andra komponenter är på.
) Alle Geräte sind richtig angeschlossen.	3 Alla komponenter är rätt anslutna.
) Der VOLUME-Regler ist auf ungefähr 2 gestellt.	4 VOLUME kontrollen står omkring läge 2.
) Der BALANCE-Regler ist auf die Mitte gestellt.	5 BALANCE kontrollen står i mittläget.
) Die TREBLE und BASS-Tasten sind ausgerastet (  →  ).	6 TREBLE och BASS kontrollerna är återställda (  →  ).
) FADER wird nicht angezeigt.	7 FADER visas inte.
) Die EQUALIZER CUT-Taste ist gedrückt (  →  ).	8 EQUALIZER CUT tangenten är aktiverad (  →  ).
) Der Lautsprecherschalter (SPEAKER) ist eingeschaltet (  →  ). Schalten Sie ihn aus (  →  ) wenn Sie durch Kopfhörer hören möchten.	9 Högaltalarkopplaren (SPEAKER) är inkopplad (  →  ). Återställ omkopplaren (  →  ) för avlyssning via hörtelefoner.

### Bitte beachten

Die TAPE-Taste (  ) hat Vorrang über alle anderen Eingangsquellenwahl-tasten (PHONO, TUNER, AUX). Diese Taste nur drücken wenn Sie Cassettenbänder hören möchten.  
Versichern Sie sich das die "TAPE MONITOR  " Anzeige in allen anderen Fällen nicht aufleuchtet. Wenn sie ist, einfach die TAPE-Taste (  ) drücken und sie wird erlöschen.

### Observera

TAPE (  ) tangenten har prioritet över alla andra ingångsväljare (PHONE, TUNER, AUX). Tryck endast in denna tangent när Du vill lyssna till kassetband.  
Kontrollera att "TAPE MONITOR  " indikatorn inte visas vid alla andra tillfällen. Ifall "TAPE MONITOR  " visas, skall Du trycka på TAPE (  ) tangenten en gång till så att indikeringen släcks.

### Die Lautstärke justieren

Verwenden Sie die VOLUME-Regler.  
Um die Lautstärke zu erhöhen → Drücken Sie die UP-Taste.  
Um die Lautstärke herabzusetzen → Drücken Sie die DOWN-Taste.  
\* Wenn Sie die UP- oder die DOWN-Taste gedrückt halten, wird der Lautstärkepegel fortlaufend verändert.  
\* Wenn die Lautstärke vor Einschalten der Stromversorgung auf 6 oder darüber gestellt war, wird sie bei Einschalten des Gerätes auf 5 gestellt.

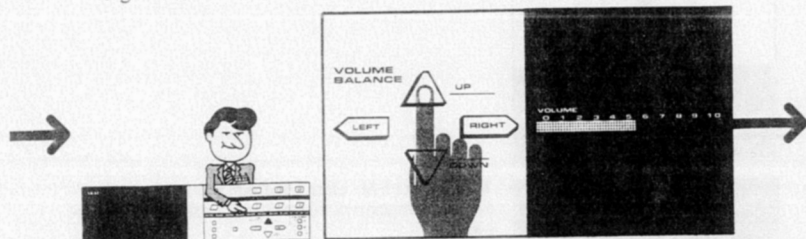

### Justering av ljudstyrkan

Använd VOLUME kontrollerna.  
För att höja ljudstyrkan → tryck på UP tangenten.  
För att sänka ljudstyrkan → tryck på DOWN tangenten.  
\* Håll UP eller DOWN tangenten intryckta för kontinuerlig ändring av ljudstyrkan.  
\* Om ljudstyrkan är inställd på ett högre värde än läge 6 när Du sätter på Akai AA-M3/L ställs ljudstyrkan automatiskt på läge 5.

### Die Höhen und den Baß verstärken

Verwenden Sie die TONE CONTROL-Taste.  
Um die Höhen zu verstärken → Drücken Sie die TREBLE-Taste.  
Um den Baß zu verstärken → Drücken Sie die BASS-Taste.  
Für Einzelheiten beziehen Sie sich bitte auf Seite 34.

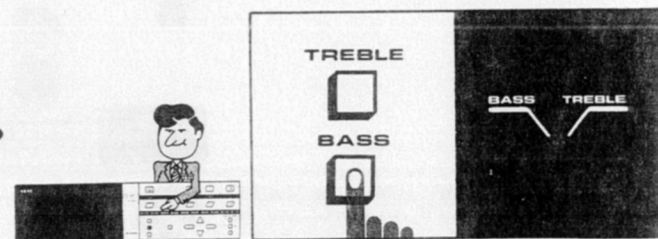

### Förstärkning av diskant- och basåtergivningarna

Använd TONE CONTROL tangenterna.  
För att betona diskantåtergivningen → tryck på TREBLE tangenten.  
För att betona basåtergivningen → tryck på BASS tangenten.  
Se sid. 34 för närmare anvisningar.

### Ein-/Ausblendregler (FADER)

Wenn Sie z.B. einen Telefonanruf beantworten müssen, können Sie die Lautstärke sofort ausschalten (automatische Stummschaltung). Und wenn Sie wieder Musik hören möchten, können Sie die Lautstärke stufenweise auf den vorherigen Pegel erhöhen (Einblendung). Zum Ausschalten der Lautstärke → Drücken Sie die Ein-/Ausblend-Taste. "FADER" wird angezeigt.  
Zum Wiedereinstellen der Lautstärke auf den vorherigen Pegel → Drücken Sie die Ein-/Ausblend-Taste (F) nochmals. "FADER" blinkt während der Einblendung und erlischt, wenn die Lautstärke wieder auf den ursprünglichen Pegel eingestellt ist.  
\* Sie können die Ein-/Ausblend-Taste (F) auch zum Unterdrücken von Geräuschen wie z.B. Aufsetzen der Abtastnadel auf der Schallplatte usw. einsetzen.  
\* Die F-Taste wird ausgerastet, wenn Sie den Akai AA-M3/L ausschalten.

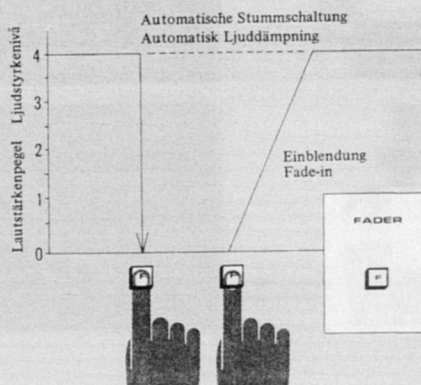

### FADER tangent

Med denna tangent kan Du snabbt sänka ljudstyrkan (automatisk ljuddämpning), t.ex. för att svara i telefon. När Du vill lyssna till musiken igen ökar Akai AA-M3/L automatiskt ljudstyrkenivån till den tidigare inställda nivån (fade-in).  
Sänkning av ljudstyrkan → Tryck på FADER (F) tangenten. "FADER" visas.  
För att få tillbaka den tidigare inställda ljudstyrkenivån → Tryck på FADER (F) tangenten igen. "FADER" blinkar under fade-in, och släcks när den tidigare inställda ljudstyrkenivån nås.  
\* Du kan även använda FADER (F) tangenten för att temporärt sänka ljudstyrkan för att slippa störningar när Du sänker ned pick-upnålen på skivan, osv.  
\* FADER (F) tangentens funktion annulleras om Du stänger av Akai AA-M3/L.



# Radiostatione abstimmen

## Avstämning av radiostationer



	1	Alle Geräte sind eingeschaltet.	1	Alla komponenter är på.
	2	Die Antennen sind richtig angeschlossen.	2	Antennerna är rätt anslutna.
	3	Der VOLUME-Regler ist auf ungefähr 2 gestellt.	3	VOLUME kontrollen står omkring läge 2.
	4	Die EQUALIZER CUT-Taste ist gedrückt (  ).	4	EQUALIZER CUT tangenten är aktiverad (  ).
	5	Die SPEAKER-Taste ist gedrückt (  ). Wenn Sie durch Kopfhörer hören, rasten Sie die Taste aus (  ).	5	SPEAKER omkopplaren är aktiverad (  ). Koppla ur den (  ) när Du lyssnar via hörtelefoner.

### Normalfall

Drücken Sie die TUNER-Taste.

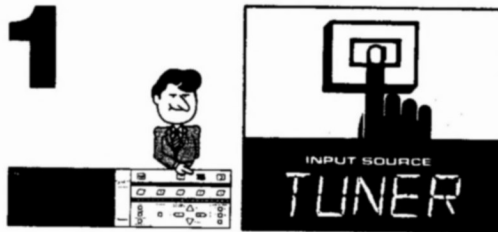

### Vanligt sätt

Tryck på TUNER tangenten.

Drücken Sie die UKW- (FM) oder MW/LW-Taste (AM) (für Modell AA-M3/L), um den Bereich zu wählen.

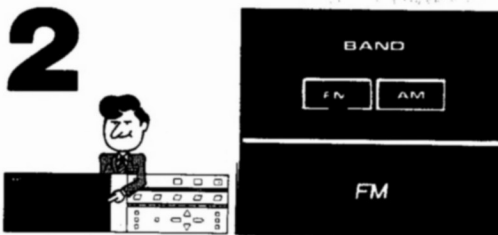

Tryck på FM eller AM (MW, LW för AA-M3/L) tangenten för val av önskat frekvensbandet.

Drücken Sie die SCAN AUTO/MANU-Taste um die Abstimmung einzustellen.

: Automatische Abstimmung.

: Manuelle Abstimmung.

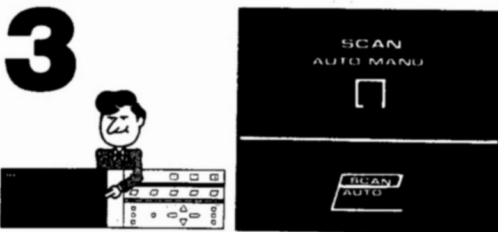

Tryck på SCAN AUTO/MANU tangenten för att ställa in önskat avstämningssätt.

: Automatisk avstämning.

: Manuell avstämning.

Drücken Sie die DOWN- oder UP-Taste, um einen Sender abzustimmen.

DOWN: Zum Abtasten der Frequenz nach unten.

UP: Zum Abtasten der Frequenzen nach oben.

**Automatische Abstimmung**

Drücken Sie entweder die DOWN oder UP Taste einmal. Bei der Abstimmung eines anderen Senders die DOWN oder UP Taste nochmals drücken.

**Manuelle Abstimmung**

Die DOWN oder UP Taste gedrückt festhalten bis das Wort TUNED klar aufleuchtet.

\* Wenn Sie die DOWN- oder UP-Taste einmal drücken, wird die Frequenz um einen Schritt weiterschaltet.

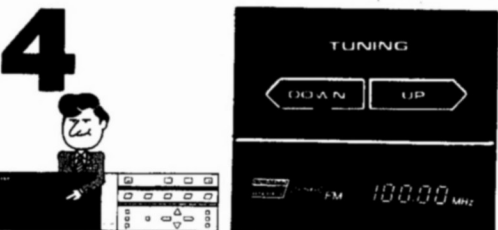

Tryck på ned- (DOWN) eller upp- (UP) tangenten för avstämning av en station.

DOWN: För sökning nedåt av frekvensbandet.

UP: För sökning uppåt frekvensbandet.

**Automatisk avstämning**

Tryck endast en gång på DOWN eller UP tangenten. Tryck en gång till på DOWN eller UP tangenten för att stämma av en annan station.

**Manuell avstämning**  
Håll DOWN eller UP tangenten intryckt tills ordet TUNED visas.

\* Tryck endast en gång på DOWN eller UP tangenten för att ändra frekvensen med ett steg.



Stellen Sie die Lautstärke mit den VOLUME-Reglern ein.

- Stimmen Sie schwache Sender manuell ab, das solche Sender während der automatischen Abstimmung je nachdem nicht erfaßt werden.
- Wenn UKW Stereosignale zu schwach empfangen werden, empfängt der Akai AA-M3/L sie automatisch in Mono für bessere eine Wahrnehmbarkeit.

**5**



Ställ in önskad ljudstyrkenivå med VOLUME kontrollerna.

- Stäm av en svag station manuellt, eftersom dessa kanske inte går att ta emot under automatisk avstämning.
- Ifall FM stereosignalerna är för svaga, kopplar Akai AA-M3/L automatisk om för mottagning av signalerna i mono så att Du får bättre hörbarhet.

### Vorbereitungen für die Eintasten-Abstimmung

Der Sender den Sie gerade abgestimmt haben kann in eine der Speicherkanaltasten für sofortige Abrufung vorgewählt werden.

Nachdem Sie mit dem oben beschriebenen Vorgang einen Sender abgestimmt haben Drücken Sie die MEMORY-Taste.

**1**

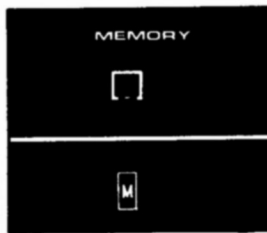

### Förberedelser för avstämning genom tryck på en tangent

Den radiostation som Du just har stämt av kan förinställas på en av snabbvaltangenterna så att Du snabbt kan koppla in stationen vid ett senare tillfälle.

Efter att Du har stämt av stationen enligt instruktionerna ovan.

Tryck på MEMORY tangenten.

Innerhalb 5 Sekunden

Drücken Sie die Speicherkanaltaste (CH-1 bis CH-5) Ihrer Wahl.

Das ist alles was Sie zu tun brauchen um einen Sender vorzuwählen. Um andere Sender vorzuwählen wiederholen Sie den "Vorbereitung für Eintasten-Abstimmung" Ablauf.

**2**

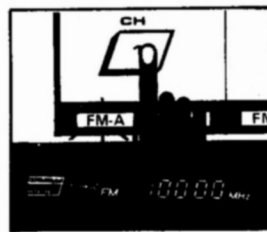

Inom 5 sekunder

Tryck på önskad snabbvaltangent (CH-1 till CH-5).

Detta är allt som är nödvändigt för förinställning av en radiostation. För förinställning av andra stationer, skall Du upprepa instruktionerna i kapitlet "Vanligt sätt" och "Förberedelser för snabbval".

### Speicherkanal-Anzeigen

Verwenden Sie die Speicherkanalfilme des Standardzubehörs, damit Sie sofort ablesen können, in welchen Speicherkanal der gewünschte Sender eingespeichert ist.

1. Entfernen Sie die Halterung.
2. Setzen Sie die Filme in der richtigen Reihenfolge in die Halterung ein.
3. Nachdem Sie die Filme eingesetzt haben Bringen Sie die Halterung wieder an.

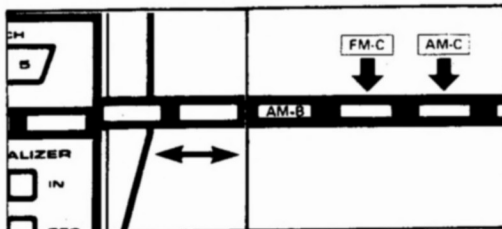

### Snabbvalsindikatorer

Använd den medlevererade filmen för indikering av snabbvalen. På så sätt vet Du med det samma vilken station som ligger på vilken snabbvaltangent.

1. Tag ut hållaren.
2. Sätt i de olika filmindikatorerna i hållaren i rätt ordning.
3. Sätt i hållaren igen.

Jetzt sind Sie für die "Eintasten-Abstimmung" auf der nächsten Seite vorbereitet.

Gå nu vidare till "Snabbval" på nästa sida.



# Eintasten-Abstimmung

## Snabbval

Drücken Sie die TUNER-Taste.

# 1

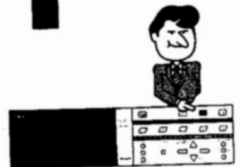

Tryck på TUNER tangenten.

Drücken Sie die UKW- (FM) oder MW/LW-Taste (AM) (für Modell AA-M3/L), um den Bereich zu wählen.

# 2

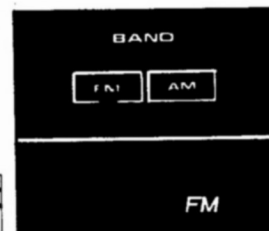

Tryck på FM eller AM (MW, LW för AA-M3/L) tangenten för val av önskat frekvensband.

Drücken Sie die Speicherkanaltaste (CH1 bis CH10), in die der gewünschte Sender gespeichert ist.

# 3

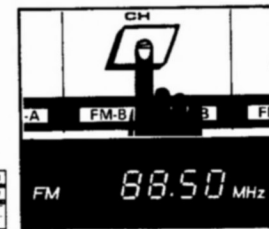

Tryck på den snabbvaltangent (CH1 till CH10) på vilken den station Du vill lyssna till är förinställd på.

Stellen Sie die Lautstärke mit den VOLUME-Reglern ein:

# 4

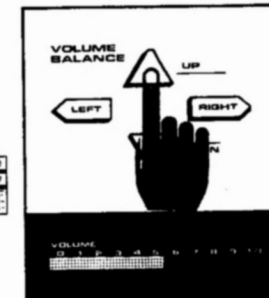

Ställ in önskad ljudstyrkenivå med VOLUME kontrollerna.

### Bemerkungen

- Wenn eine Kanalspeichertaste nicht mit einem Sender vorgewählt wurde, wird auf der Leuchtanzeige nichts angezeigt wenn die Taste gedrückt wird.
- Wenn UKW-Stereosignale zu schwach sind, empfängt der Akai AA-M3/L sie automatisch in Mono, zwecks besserer Wahrnehmbarkeit.

### Observera

- Om det inte finns någon radiostation förinställd på en snabbvaltangent, så visas det ingenting på den fluorescerande displayen när tangenten trycks in.
- Om FM stereosignalerna är för svaga, kopplar Akai AA-M3/L automatiskt om för mottagning av signalerna i mono så att Du får bättre hörbarhet.

### • Senderliste • Stationslista

FM	Sender Station					
	Frequenz Frekvens	MHz	MHz	MHz	MHz	MHz
AM	Sender Station					
	Frequenz Frekvens	kHz	kHz	kHz	kHz	kHz



# Tonabstimmung Angående klangfärgsk kontrollerna

Verwenden Sie die Tonabstimmung-Tasten, wenn Sie das Gefühl haben, daß die tiefen oder hohen Frequenzen unzureichend betont sind, oder einfach zum Einstellen des Klangs nach Ihrem Geschmack.

Använd Klang färgsk kontrollerna när Du tycker att återgivningen av de låga eller höga frekvenserna är otillräcklig eller för att anpassa ljudåtergivningen till Din smak.

Um die unteren Frequenzen zu verstärken → Drücken ( → ) Sie die BASS-Taste.

Um die hohen Frequenzen zu verstärken → Drücken ( → ) Sie die TREBLE-Taste.

Rasten ( → ) Sie beide Tasten aus wenn die Frequenzen nicht verstärkt werden oder wenn Sie einen grafischen Entzerrer verwenden.

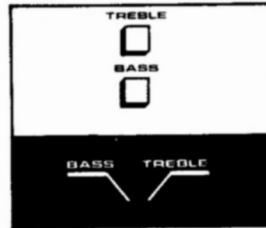

För att betona de låga frekvenserna → Tryck in ( → ) BASS tangenten.

För att betona de höga frekvenserna → Tryck in ( → ) TREBLE tangenten.

Återställ ( → ) båda tangenter när Du inte önskar att frekvensåtergivningarna skall betonas eller när Du använder en grafisk equalizer.

## Loudness-Ausgleich

Das menschliche Ohr ist weniger empfindlich für niedrige und hohe Frequenzen bei niedrigen Lautstärkepegeln. Wenn diese Frequenzen nicht verstärkt oder ausgeglichen werden, erscheint der Klang unnatürlich. Ein natürlicherer Klang kann mit der Verstärkung der Höhen und Bässen erreicht werden. Dieses nennt sich Loudness-Ausgleich. Deswegen, wenn Sie Musik bei niedrigen Lautstärkepegeln hören, drücken ( → ) Sie die BASS- und TREBLE-Tasten für einen sofortigen Loudness-Ausgleich.

## Loudness-kompensation

Det mänskliga örat är mindre känsligt för låga och höga frekvenser vid låga ljudstyrkenivåer. Om inte dessa frekvenser betonas eller kompenseras för, så kommer ljudet att låta onaturligt. Ett mera naturligt ljud kan erhållas genom att förstärka bas- och diskantåtergivningarna. Detta kallas för loudness-kompensation. När Du således lyssnar vid låga ljudstyrkenivåer bör Du trycka in ( → ) BASS och TREBLE tangenterna för att snabbt koppla in loudness-kompensation.

## Balanceabstimmung (BALANCE)

Verwenden Sie den BALANCE-Regler zum Ausgleichen von Mängeln in der Lautsprecheraufstellung, oder wenn Sie das Gefühl haben, daß die Balance zwischen dem linken und dem rechten Kanal während der Wiedergabe nicht ausgeglichen ist.

## Angående balanskontrollerna (BALANCE)

Använd BALANCE kontrollerna för att kompensera för brister i högtalarplaceringarna eller när Du tycker att balansen i vänster och höger kanaler inte är rätt under avspelnigen.

Drücken Sie die TUNER-Taste und stimmen Sie einen MW-Sender ab um Mono-Signale zu empfangen.



Tryck in TUNER tangenten och stäm av en AM station för mottagning av monosignaler.

Stellen Sie den VOLUME-Regler auf den normalen Hörpegel.

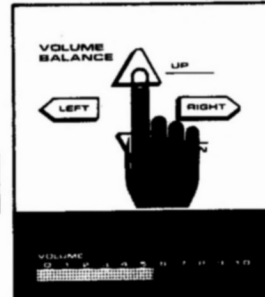

Ställ VOLUME kontrollen i läget för normal lyssningsnivå.

Drücken Sie die Taste LEFT oder RICHT des BALANCE-Reglers, bis der Klang von der Mitte zu kommen scheint. Die Balance wird in der Leuchtstoff-Anzeige angezeigt.

\* Die Lautstärke der beiden Kanäle ist gleich, wenn sich die Anzeige in der Mitte befindet.

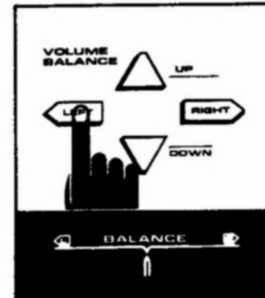

Tryck på BALANCE kontrollernas tangenten för vänster (LEFT) respektive höger (RIGHT) kanal tills ljudet tycks komma från en central punkt mellan högtalarna. Inställningen av balansen visas på den fluorescerande displayen.

\* Ljudstyrkan i båda kanaler är lika stor när indikatorn står i centrumläget.

Benutzen Sie auch die BALANCE Steuerung wenn die rechte und linke Kanalbalance auf einem aufgenommenen Cassettenband nicht richtig ausbalanciert ist.

Använd även BALANCE kontrollen när Du tycker att balansen mellan vänster och höger kanal på ett förinspelat kassetband inte känns rätt.

Drücken Sie die TAPE-Taste und spielen Sie das Band ab.

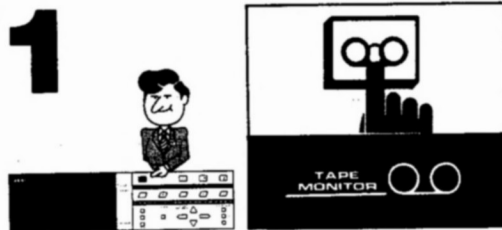

Tryck på TAPE tangenten och starta avspelning av kassetbandet.

Um den rechten Kanal herabzusetzen Drücken Sie die LEFT-Taste.  
Um den linken Kanal herabzusetzen Drücken Sie die RIGHT-Taste.

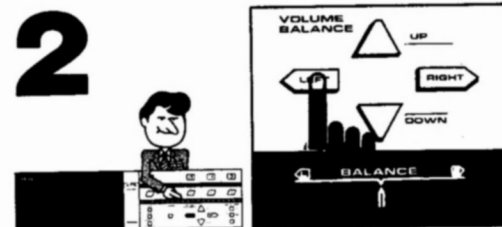

För att sänka ljudstyrkan i höger kanal → tryck på LEFT tangenten.  
För att sänka ljudstyrkan i vänster kanal → tryck på RIGHT tangenten.

## EQUALIZER-Schalter

### Entzerrerschalter (EQUALIZER)

Der Akai AA-M3/L besitzt Entzerrerbuchsen (EQUALIZER) für einen direkten Anschluß eines grafischen Entzerrers. Wenn Sie den Akai grafischen Entzerrer EA-M7, der als Zubehör erhältlich ist, an diese Buchsen anschließen, sind Sie imstande Mikrofonmischen während der Aufnahme und Wiedergabe durchzuführen. Mit einem grafischen Entzerrer können Sie die Frequenzen fein-einjustieren, nicht nur die niedrigen und hohen Frequenzen, und kompensieren Sie somit für eventuelle Unzulänglichkeiten im Hörraum, der Lautsprechereigenschaften und plazerung, oder nur für Ihren persönlichen Geschmack.

Rasten ( ➡ → ➡ ) Sie die TREBLE und BASS-Tasten aus.

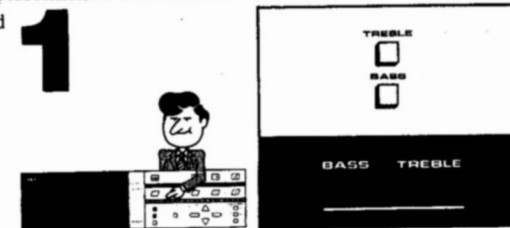

Återställ ( ➡ → ➡ ) BASS och TREBLE tangenterna.

### Die Wiedergabe Entzerrer- ausgeglichener Musik

- Drücken ( ➡ → ➡ ) Sie die EQUALIZER IN-Taste.
- Spiele Sie die Musikquelle ab und justieren den grafischen Entzerrer.

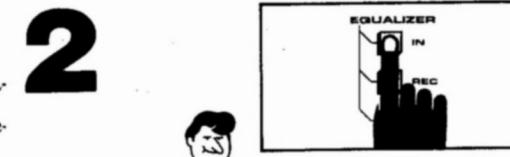

### Avspelning av musik med equalizer-kompensation

- Tryck in ( ➡ → ➡ ) EQUALIZER IN tangenten.
- Starta avspelning av musikkällan och gör nödvändiga justeringar på den grafiska equalizern.

### Die Aufnahme Entzerrer- ausgeglichener Musik

- Drücken ( ➡ → ➡ ) Sie die EQUALIZER REC-Taste.
- Spiele Sie die Musikquelle ab und justieren den grafischen Entzerrer.

Wenn kein grafischer Entzerrer verwendet wird, immer die EQUALIZER CUT-Taste drücken ( ➡ → ➡ ).

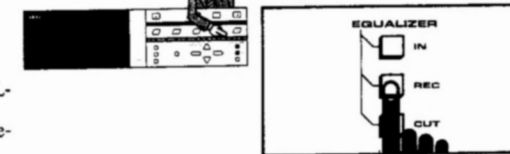

### Inspelning av musik med equalizer-kompensation

- Tryck in ( ➡ → ➡ ) EQUALIZER REC tangenten.
- Starta avspelning av musikkällan och gör nödvändiga justeringar på den grafiska equalizern.

När Du inte använder den grafiska equalizern, måste Du alltid se till att EQUALIZER CUT tangenten är intryckt ( ➡ → ➡ ).

Mit dem Akai grafischen Entzerrer EA-M7 können Sie Mikrofonmischen durchführen. Bitte beziehen Sie sich auf seine Bedienungsanleitung für Einzelheiten.

Med Akais grafiska equalizer EA-M7 kan Du göra mikrofonmixningar. Se EA-M7:s bruksanvisning för närmare anvisningar.



# Nehmen wir auf! Så här spelar Du in

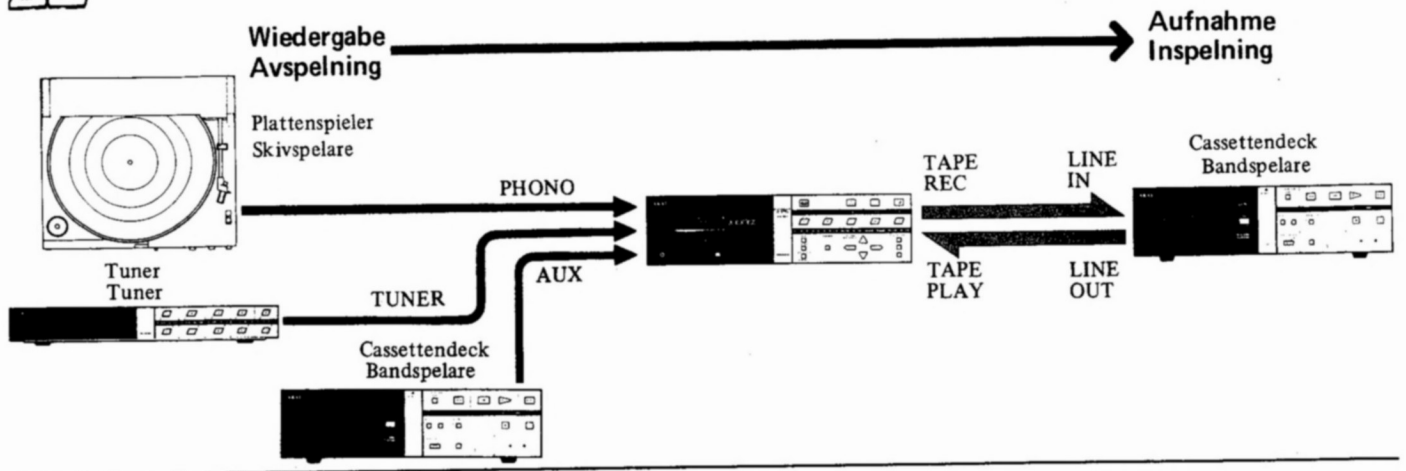

## Bitte beachten:

Die TAPE-Taste (⏻) hat Vorrang über alle anderen Eingangswahl-tasten (PHONO, TUNER, DAD/AUX). Diese Taste nur drücken wenn Sie Cassettenbänder hören möchten. Versichern Sie sich das die "TAPE MONITOR ⏻" Anzeige in allen anderen Fällen nicht aufleuchtet. Wenn sie ist, einfach die TAPE-Taste (⏻) drücken und sie wird erlöschen. Sie können den eigentlichen Klang beliebig abstimmen, es wird die Aufnahme in keiner Weise beeinflussen.

## Observera

TAPE (⏻) tangenten har prioritet över alla andra ingångsväljare (PHONO, TUNER och DAD/AUX). Tryck endast in denna tangent när Du vill lyssna till kassettband. Kontrollera att "TAPE MONITOR ⏻" indikatorn inte visas vid alla andra tillfällen. Ifall "TAPE MONITOR ⏻" visas, skall Du tryck på TAPE (⏻) tangenten en gång till så att indikeringen släcks. Du kan justera ljudet Du lyssnar till om Du vill. Detta har ingen inverkan på ljudet som spelas in på bandet.

### Eine Schallplatte aufnehmen.

Die PHONO taste drücken und die Schallplatte abspielen.



### Kopiering av en skiva

Tryck på PHONO tangenten för att starta avspelning skivan.

### Radiosendungen aufnehmen.

Die TUNER-Taste drücken und einen Sender abstimmen.



### Inspelning av radioprogram

Tryck på TUNER tangenten och stäm av önskad station.

### Eine Kopie eines Originalbandes herstellen.

Schließen Sie ein weiteres Cassettendeck an die AUX-Buchsen an. Beziehen Sie sich auf Seite 27. Drücken Sie die DAD/AUX-Taste und spielen Sie das Band ab.

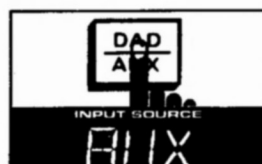

### Kopiering av ett originalband

Anslut en annan bandspelare till AUX uttågen. Se sid. 27. Tryck på DAD/AUX tangenten och starta avspelning av bandspelaren med originalbandet.

## Aufnahmebeginn

\* Beziehen Sie sich auf die Bedienungsanleitung des Cassettendecks für Einzelheiten für die Aufnahme.

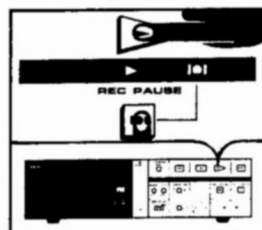

## Starta inspelningen

\* Se bandspelarens bruksanvisning för närmare anvisningar angående inspelning.



# Antennen

## Antenner

### UKW-Antennen

UKW-Rundfunksender haben eine ausgezeichnete Klangqualität. Zum Erzielen dieser Qualität müssen Sie jedoch die Radiowellen korrekt einfangen. Wir empfehlen deshalb die Wahl einer Antenne, die den Bedingungen in Ihrem Gebiet entspricht.

Die T-förmige UKW-Antenne des Standardzubehörs ist einfach. Ziehen Sie die Enden aus, finden Sie die ideale Position, und befestigen Sie die Antenne an einer Wand.

\* Wenn die Radiowellen nicht sehr stark sind, kann die Empfindlichkeit der Musik nicht vollständig erfasst und die Leistung des Akai AA-M3/L nicht ausgenutzt werden.

### Multielement-UKW-Außenantenne

Wählen Sie die Anzahl Elemente gemäß der Distanz zur Radiostation. Je größer die Anzahl Elemente, desto größer die Menge der Signale, die von der Antenne aufgenommen werden. Die Richtwirkung wird ebenfalls verbessert, und Mehrwegverzerrungen werden vermindert.

### Anschlußweise

Schließen Sie die Antenne mit Hilfe des DIN-Steckers (bei einigen Modellen nicht Standardzubehör) an die FM (75Ω)-Buchse an.

1. Drehen Sie den Stecker, und zerlegen Sie ihn wie in Abb. 1 gezeigt in seine einzelnen Teile.
2. Bereiten Sie ein 75 Ohm Koaxialkabel vor, und ziehen Sie es durch Teil (a). Legen Sie die Netzhülle zurück, und schneiden Sie die Isolierabdeckung auf ca. 5mm zurück. Abb. 2.
3. Dann legen Sie ihn so in Teil (b), daß sich die zurückgelegte Netzhülle oben befindet. Benutzen Sie zur Befestigung von (b) eine Flachzange. Abb. 3.
4. Lösen Sie die Schrauben an Teil (c), und ziehen Sie den Kerndraht vollständig durch. Falls der Draht noch locker ist, nachdem Sie die Schrauben angezogen haben, biegen Sie den Draht zurück, bis er fest ist. Abb. 4.
5. Passen Sie die Teile (a) und (d) wie in Abb. 5 gezeigt aneinander an, und schrauben Sie sie fest.

### Befestigungsort der Antenne

Beachten Sie beim Installieren einer Antenne die folgenden Punkte.

- Installieren Sie die Antenne nicht im Schatten eines Gebäudes und in der Nähe von Verkehr oder Hochspannungsleitungen.
- Stimmen Sie einen Sender ab, und richten Sie die Antenne für besten Empfang aus.

### Mehrwegverzerrungen

Mehrwegverzerrungen treten auf, wenn direkte und indirekte (von Gebäuden, Bergen usw. reflektierte) Radiowellen von Sendern einander beeinträchtigen. Dies kann zu Rauschen und unzureichender Kanaltrennung führen.

### FM antenner

Med FM sändningar får Du utmärkt ljudkvalitet, men för att helt kunna njuta av denna höga kvalitet, är det absolut nödvändigt att radiovågorna fångas upp ordentligt. Vi rekommenderar därför att Du anskaffar en antenn som passar för det område där Du bor.

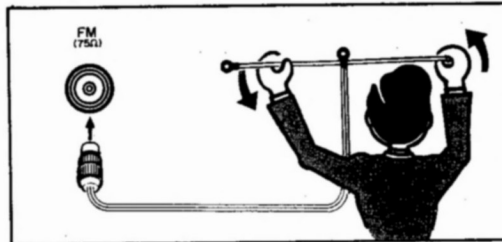

Den medlevererade T-formade FM-antennen är en ganska enkel antenn. Sträck ut antennis ändrar och för uppåt eller nedåt tills Du får bästa möjliga mottagning. Fäst sedan antennen på väggen.

\* Om inte radiovågorna är tillräckligt starka kan denna antenn inte helt återge musiken som den bör låta eller också kan Du inte utnyttja Din Akai AA-M3/L till fullo.

### FM utomhus flerelementsantenn

Välj en antenn med passande antal element beroende på hur långt borta från stationen Du bor. Ju flera element antennen har, desto bättre blir mottagningen, eftersom signalerna mottages bättre, och desto mindre blir inverkningarna från flervägs-mottagning (s.k. multipath).

### Hur Du ansluter antennen

Anslut antennen till FM (75Ω) uttaget med en DIN-kontakt ej standard tillbehör för vissa modeller).

1. Skruva isär kontakten som visas i figur 1.
2. Förbered en 75 ohms koaxialkabel och stick den igenom del (a). Vik tillbaka skärmen och skala av ca. 5 mm av isolationshöjlet. Se figur 2.
3. Sätt på del (b) så att den tillbakavikta skärmen är överst och använd en tång för att klämma åt del (b) omkring skärmen. Se figur 3.
4. Lossa nu skruven på del (c) och stick kärndrahten helt igenom denna. Om träden fortfarande sitter löst efter att Du har skruvat åt skruven igen, skall Du vika skärmen framåt igen så att allting sitter stadigt. Se figur 4.
5. Skruva till sist ihop del (a) och (d) som visas i figur 5.

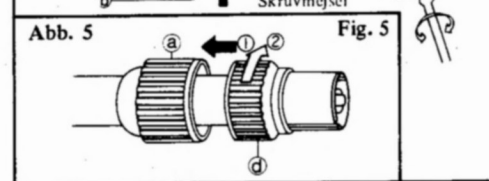
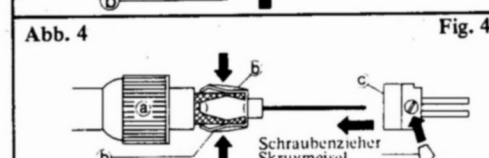
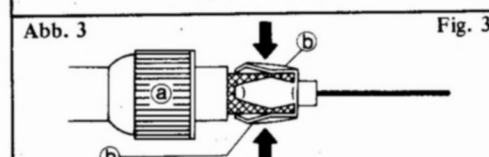
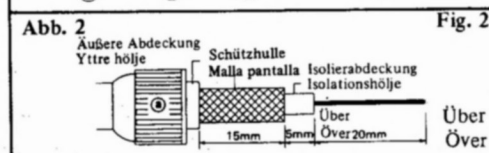
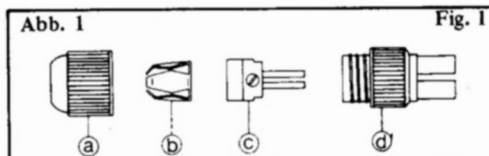

### Antennplacering

Tänk på följande punkter när Du monterar upp antennen.

- Se till att antennen inte är uppmonterad i skuggan av en byggnad, och att den är så långt som möjligt borta från biltrafik och starkströmsledningar.
- Stäm av en station och flytta runt antennen så att Du får bästa möjliga radiomottagning.

### Flervägsdistorsion

Flervägsdistorsion uppstår när radiovågor när antennen direkt och indirekt (reflekterade från byggnader, berg, osv.) från stationen och blandas med varandra. Det kan resultera i brus och otillräcklig kanalseparation.



# Das Lautsprechersystem

## Angående högtalarna

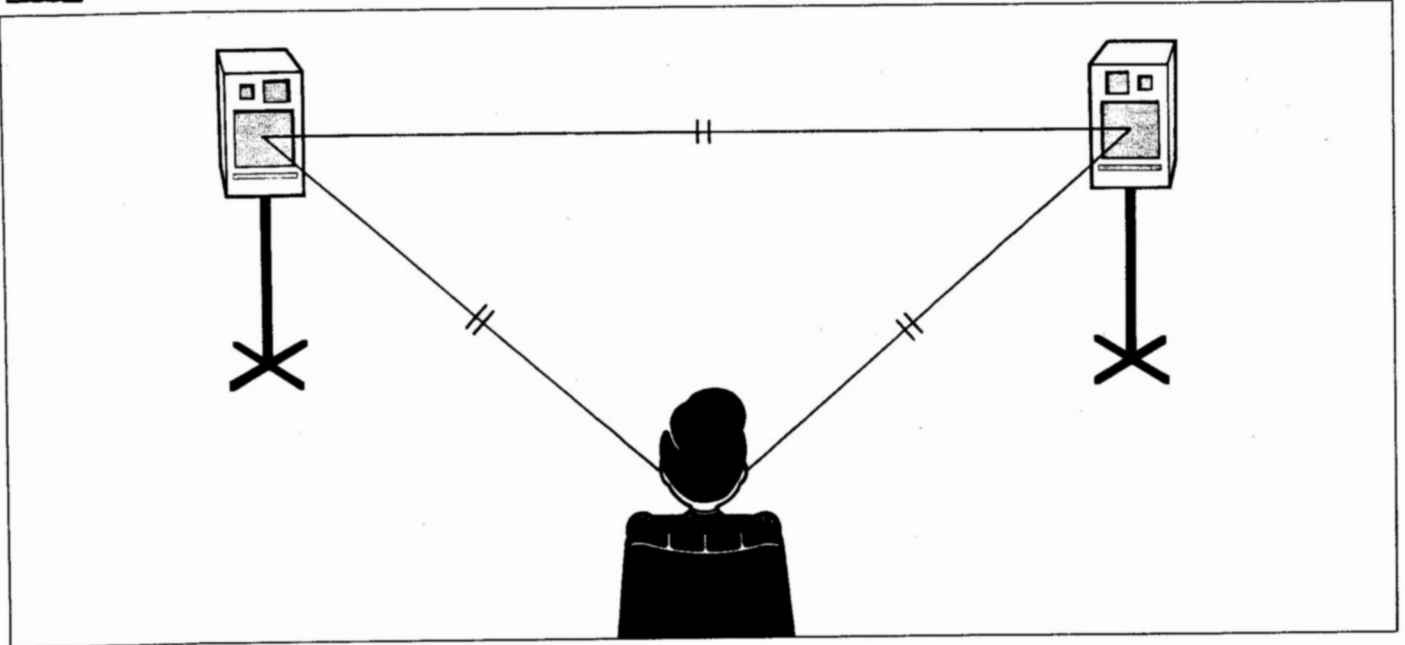

### Aufstellung der Lautsprecher

Die Wiedergabeeigenschaften der Lautsprecheranlage werden stark durch die Aufstellung und den Hörraum beeinflusst. Wenn Sie die Lautsprecheranlage z.B. zu nahe zu einer harten Wand stellen, tönen die Tiefen besser, die Höhen sind jedoch zu stark. Spielen Sie die Musik ohne die Klangregler ab, und bewegen Sie die Lautsprecheranlage, bis Sie die beste Position gefunden haben. Beachten Sie jedoch die folgenden Punkte.

Stellen Sie die Lautsprecheranlage:

- Auf eine flache und solide Unterlage, die nicht zuviel Vibrationen überträgt.
- An einen gut belüfteten, verhältnismäßig feuchtfreien Ort.
- Nicht in direktes Sonnenlicht oder in die Nähe von Heizkörpern (Öfen) usw.
- Nicht in die Nähe des Plattenspieler- oder des Fernsehgerätes.

### Achtung

Schutz vor Beschädigungen der Lautsprecheranlage:

- Stellen Sie die Lautstärke nicht zu hoch ein.
- Schalten Sie den Akai AA-M3/L aus, wenn Sie den Tonabnehmer des Plattenspielers auswechseln oder anschließen.
- Vermindern Sie die Lautstärke, wenn Sie den Radiosender wechseln oder die Cueing- oder Reviewing-Funktion aktivieren.
- Berühren Sie nicht die Membrane der Lautsprecher.

### Reinigung

- Reinigen Sie die Lautsprecheranlage mit einem weichen, trockenen Tuch.
- Bei starker Verschmutzung verwenden Sie ein mildes Reinigungsmittel.
- Zum Schutz der Membrane (vibrierenden Teile) sollten Sie nicht einen flüssigen Reiniger direkt auf die Lautsprecheranlage sprühen. Sie den Reiniger immer zuerst auf ein Tuch.
- Verwenden Sie niemals Alkohol, Farbverdünner, chemisch behandelte Tücher oder Insektensprays in der Nähe der Lautsprecheranlage. Die Gehäuseoberfläche könnte dadurch beschädigt werden.

### Högtalarnas placeringar

Högtalarnas placeringar och lyssningsrummets akustik har stor inverkan på det avspelade ljudet. T.ex. om Du ställer högtalarna nära en kal vägg kommer basen att låta bättre, men diskanten betonas kanske alltför mycket. Spela av musik utan att använda klangfärgs-kontrollerna och flytta omkring på högtalarna för att hitta de bästa högtalarplaceringarna. Kom emellertid ihåg följande punkter.

Ställ högtalarna:

- På ett jämnt och stadigt underlag som inte fortpantlar vibrationer alltför mycket.
- På en plats med bra ventilation och låg fuktighet.
- På en plats som inte utsätts för direkt solljus, och som ej är nära värmelement (ugnar), osv.
- På en plats långt från skivspelare och TV.

### Observera

Följ punkterna nedan för att undvika skada Dina högtalare:



- Höj inte ljudstyrkan för mycket.
- Stäng av Akai AA-M3/L när Du byter ut eller ansluter ett pickup-element.
- Sänk ljudstyrkan när Du ställer in en ny radiostation eller under medlyssning under snabbspolning av ett band.
- Rör inte högtalarmembranet.

### Rengöring



- Damma av Dina högtalare med en mjuk, torr trasa.
- Om högtalarna är mycket smutsiga kan Du använda en svag tvällösning.
- För att skydda högtalarmembranet (den del som vibrerar) får Du inte spraya rengöringsvätska direkt på högtalarna. Spraya först rengöringsvätskan på trasan.
- Använd inte alkohol, lösningsmedel för färg, eller kemiskt behandlade rengöringstrasor för rengöring av högtalarna. Använd ej heller insektsspray nära högtalarna. Detta kan skada ytbehandlingen.



## Überprüfen wirs zuerst! Kontrollera först

Problem	Überprüfung
Kein Ton	<ul style="list-style-type: none"> <li>• Überprüfen Sie ob das Netzkabel richtig an die Steckdose angeschlossen ist.</li> <li>• Der Lautstärkenregler (VOLUME) ist zu niedrig eingestellt. Justieren Sie den Lautstärkenregler.</li> <li>• Die Lautsprechertaste ist ausgerastet. Rasten (  →  ) Sie die Lautsprechertaste (SPEAKER).</li> <li>• Der Eingangswahlschalter der Musikquelle die Sie hören möchten ist nicht eingeschaltet. Drücken Sie den passenden Wahlschalter.</li> </ul>
Während der Wiedergabe ist der Baß nicht richtig wahrnehmbar, oder der Klang scheint nicht in Stereo zu sein.	<ul style="list-style-type: none"> <li>• Kontrollieren Sie die Lautsprecheranschlüsse. Versichern Sie sich daß der ⊖ Draht an die ⊖ Anschlüsse angeschlossen ist, und der ⊕ Draht an die ⊕ Anschlüsse.</li> <li>• Kontrollieren Sie die Tonabnehmerverbindung. Versichern Sie sich daß die Verbindungskabel richtig angeschlossen sind.</li> </ul>
Während des UKW oder MW Empfangs (MW, LW für AA-M3L) wird nur Rauschen vernommen.	<ul style="list-style-type: none"> <li>• Die Antenne ist nicht angeschlossen. Für einen guten Empfang, schließen Sie immer die passende Antenne für Ihren Wohnbereich an.</li> </ul>
Die Abstimmanzeige (TUNING) leuchtet nicht richtig auf.	<ul style="list-style-type: none"> <li>• Die Antenne ist nicht richtig ausgerichtet. Für einen guten Empfang muß die Antenne immer optimal ausgerichtet sein um so viele Signale wie möglich aufzufangen.</li> </ul>

Sollte sich ein Problem nicht beseitigen lassen, notieren Sie sich Modell- und Seriennummern und alle sachgemäßen Daten bezüglich der Garantierstattung, sowie eine klare Beschreibung des bestehenden Problems und treten Sie mit der nächsten autorisierten Akai-Kundendienststelle, oder der Kundendienstabteilung der Akai Electric Company, Tokio, Japan in Verbindung.

Problem	Kontrollera
Inget ljud	<ul style="list-style-type: none"> <li>• Kontrollera om nätsladden är ordentligt ansluten till ett el-uttag.</li> <li>• VOLUME kontrollen står på en låg ljudstyrkenivå. Justera VOLUME kontrollen.</li> <li>• SPEAKER omkopplaren är urkopplad. Återställ (  →  ) SPEAKER omkopplaren.</li> <li>• Ingångsväljaren som motsvarar den ljudkälla Du vill lyssna till är inte inkopplad. Tryck in önskad ingångsväljare.</li> </ul>
Basen är dålig eller ljudet verkar inte bara i stereo under skivspelning.	<ul style="list-style-type: none"> <li>• Kontrollera högtalaranslutningarna. Se till att ⊖ sladdar är anslutna till ⊖ anslutningar, och att ⊕ sladdar är anslutna till ⊕ anslutningar.</li> <li>• Kontrollera pickup-elementets anslutning. Kontrollera att dess anslutningskablar är ordentligt anslutna.</li> </ul>
Endast brus hörs under FM eller AM (MV, LV för AA-M3L) mottagning.	<ul style="list-style-type: none"> <li>• Antennen är inte ansluten. För bästa möjliga mottagning måste Du alltid ansluta en antenn som passar området där Du bor.</li> </ul>
TUNING indikatorn tänds inte helt.	<ul style="list-style-type: none"> <li>• Antennen är fel inriktad. För bästa möjliga mottagning, måste antennen riktas in noggrannt mot sändaren för att fånga upp flest möjliga signaler.</li> </ul>

Om något problem inte går att åtgärda, skall Du skriva ned modell- och serienumren och alla tillhörande data angående garantitäckningen tillsammans med en klar beskrivning av problemet ifråga. Kontakta därefter närmaste auktoriserade Akai serviceverkstad eller Serviceavdelningen hos Akai Electric Company, Tokyo, Japan.

# Technische Daten

## UKW-Tuner

Abstimmfrequenzbereich	. . . . . 87,5 MHz bis 108 MHz
Nutzempfindlichkeit	. . . . . 16,2 dBf
Empfindlichkeitsschwelle (Fremdspannungsabst. = 50 dB) Mono/St.	. . . . . 21,4 dBf/43,7 dBf
Einfangverhältnis	. . . . . 1,5 dB
Trennschärfe (400 kHz)	. . . . . 70 dB
Spiegelfrequenzdämpfung	. . . . . 45 dB
ZF-Dämpfung	. . . . . 90 dB
Nebenwellendämpfung	. . . . . 90 dB
AM-Unterdrückung	. . . . . 60 dB
Pilottondämpfung	. . . . . 60 dB
Fremdspannungsabstand (Mono/St.)	. . . . . 65 dB/60 dB
Gesamtklirrfaktor (Mono/St.)	. . . . . 0,14%
Stereotrennung (1 kHz)	. . . . . 45 dB

## MW-Tuner

	AM - MW/nur AA-M3L	LW/nur AA-M3L 137 bis 362 kHz
Abstimmfrequenzbereich	. . . . . 520 bis 1610 kHz (USA und Kanada) 522 bis 1611 kHz (andere Länder)	

Nutzempfindlichkeit (Stabant.)	. . . . . 300 µV/m	800 µV/m
Trennschärfe	. . . . . 40 dB	35 dB
Spiegelfrequenzdämpfung	. . . . . 50 dB	45 dB
ZF-Dämpfung	. . . . . 55 dB	55 dB
Fremdspannungsabstand	. . . . . 40 dB	35 dB
Gesamtklirrfaktor	. . . . . 1%	
Senderspeicherungsreserve	. . . . . 20 Tage	

## Endverstärker

Nennausgangsleistung (beide Kanäle betrieben)	. . . . . 8 Ohm 20 bis 20.000 Hz: 2 x 25W/0,05%
--	--

## Fremdspannungsabstand

(IHF-A)	
PHONO	. . . . . 73 dB
AUX	. . . . . 93 dB
Eigenrauschen (8 Ohm)	. . . . . 0,5 mV
Kanaltrennung (IHF, 1 kHz)	. . . . . 45 dB
Dämpfungsfaktor (1 kHz, 8 Ohm)	. . . . . 50

Verwendbare Lautsprecherimpedanz . . . . . 8 bis 16 Ohm

## Vorverstärker

Eingangsempfindlichkeit/ Impedanz	
PHONO	. . . . . 2,5 mV/47 kOhm
TUNER	. . . . . 150 mV/47 kOhm

Ausgangspegel/Impedanz  
TAPE REC. . . . . 150 mV

## Frequenzgang

PHONO (RIAA Abweichung)	. . . . . ±0,5 dB (20 bis 20.000 Hz)
TUNER, AUX, TAPE	. . . . . 10 Hz bis 80 kHz +0, -3 dB

## Tonsteigerung

BASS	. . . . . 5,5 dB (100 Hz)
TREBLE	. . . . . 6,0 dB (10 kHz)

Stromversorgung . . . . . 120V, 60 Hz für USA & Kanada  
220V, 50 Hz für Europa, ausg. GB  
240V, 50 Hz für GB & Australien  
110V/120V/220V/240V, 50/60 Hz  
umschaltbar für andere Länder

Abmessungen . . . . . 350(B) x 98(H) x 270(T) mm  
Gewicht . . . . . 5,3 Kg

\* Änderung von Gestaltung und technischen Daten zum Zwecke der Verbesserung vorbehalten.

# Specifikationer

## FM tuner

Avstämningfrekvenser	. . . . . 87,5 MHz till 108 MHz
Känslighet	. . . . . 16,2 dBf
Känslighet med brusspär (signalbrusförhållande 50 dB) mono/stereo	. . . . . 21,4 dBf/43,7 dBf
Infångningsindex	. . . . . 1,5 dB
Selektivitet (400 kHz)	. . . . . 70 dB
Spiegelfrekvensundertryckning	. . . . . 45 dB
Mellanfrekvensundertryckning	. . . . . 90 dB
Störavslag	. . . . . 90 dB
AM undertryckning	. . . . . 60 dB
Bärvägsundertryckning	. . . . . 60 dB
Signalbrusförhållande (mono/stereo)	. . . . . 65 dB/60 dB
Total harmonisk distorsion (mono/stereo)	. . . . . 0,14%
Kanalseparation (1 kHz)	. . . . . 45 dB

## AM tuner

	AM (MV för AA-M3L)	LV (endast för AA-M3L)
Avstämningfrekvenser	. . . . . 520 till 1610 kHz (för USA och Kanada) 522 till 1611 kHz (för andra länder)	137 till 362 kHz
Känslighet (med stavantennen)	300 µV/m	800 µV/m
Selektivitet	. . . . . 40 dB	35 dB
Spiegelfrekvensundertryckning	. . . . . 50 dB	45 dB
Mellanfrekvensundertryckning	. . . . . 55 dB	55 dB
Signalbrusförhållande	. . . . . 40 dB	35 dB
Total harmonisk distorsion	. . . . . 1%	
Minnesskydd för förinställda stationer	. . . . . 20 dagar	

## Effektförstärker

Märkuteffekt (2-kanalsdriven)	. . . . . 8 ohm 20 till 20.000 Hz: 2 x 25W/0,05%
-------------------------------	---

## Signalbrusförhållande (IHF-A)

PHONO	. . . . . 73 dB
AUX	. . . . . 93 dB
Restbrus (8 ohm)	. . . . . 0,5 mV
Kanalseparation (IHF, 1 kHz)	. . . . . 45 dB

## Dämpningsfaktor

(1 kHz, 8 ohm)	. . . . . 50
Tillämplig högtalarimpedans	. . . . . 8 till 16 ohm

## Förförstärker

Ineffekt-känslighet/impedans	
PHONO	. . . . . 2,5 mV/47 kohm
TUNER	. . . . . 150 mV/47 kohm

## Uteffekt-nivå/impedans

TAPE REC.	. . . . . 150 mV
-----------	------------------

## Frekvensåtergivning

PHONO (enligt RIAA kurvavvikelse)	. . . . . ±0,5 dB (20 till 20.000 Hz)
TUNER, AUX, TAPE	. . . . . 10 Hz till 80 kHz +0, -3 dB

## Klangfärgsbetoning

Bas	. . . . . 5,5 dB (100 Hz)
Diskant	. . . . . 6,0 dB (10 kHz)

Effektbehov . . . . . 120V, 60 Hz för USA och Kanada  
220V, 50 Hz för Europa med undantag av Storbritannien  
240V, 50 Hz för Storbritannien och Australien  
110V/120V/220V/240V, 50/60 Hz  
omställbart för andra länder

Yttermått . . . . . 350(B) x 98(H) x 270(D) mm  
Vikt . . . . . 5,3 kg

\* Ur förbättringssyfte förbehålles rätt till ändring av specifikationer och utförande utan föregående meddelande.

**Scans von <https://archive.org>**