

# GEBRAUCHSANLEITUNG



# ZEISS IKON



## Wechselmagazin zur Contarex und Contaflex

## **Mit den Wechsel-Magazinen zur CONTAREX und CONTAFLEX**

können an der entsprechenden Camera die verschiedensten Filmarten bei Tageslicht ohne Bildverlust gewechselt werden, um sich schnell jeder Aufnahmesituation anzupassen. Ob schwarzweiß oder farbig, ob negativ oder positiv: jede Filmart nach Ihrer Wahl ist durch Austauschen des Wechsel-Magazins sofort zur Aufnahme bereit, und Sie sparen sich dadurch ein zweites Cameragehäuse bzw. eine Zweitcamera. In das Wechsel-Magazin wird der Film mit handelsüblicher Patrone eingelegt und nach Belichtung aller Bildfelder in diese wieder zurückgespult. Jedes Wechsel-Magazin besitzt je eine Merkscheibe für Filmart und Filmempfindlichkeit sowie ein Vorrats-Zählwerk. Damit ist laufende Kontrolle über den eingelegten Film gesichert.

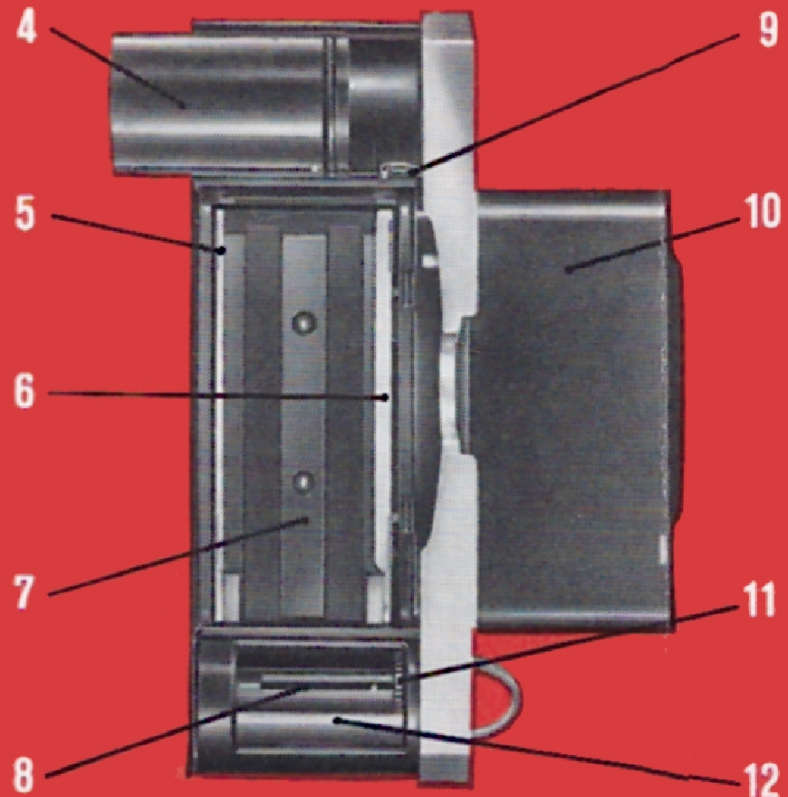
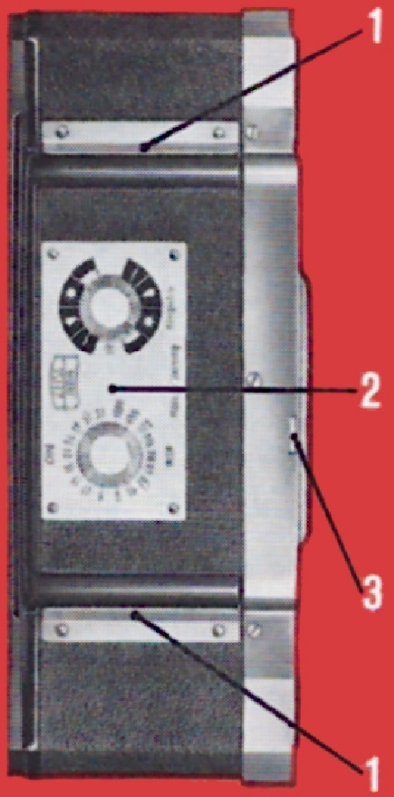

**1** Schienen zum Aufbewahren  
des Schiebers

**2** Filmmerscheiben

**3** Riegel für Schieber

**4** Patronenlager mit Abdeckschale

**5** untere Filmführung

**6** obere Filmführung

**7** Filmandruckplatte

**8** Aufwickelspule

**9** Feder für Abdeckschale

**10** Schieber

**11** Spulenteller der Aufwickelspule

**12** Verschuß für Aufwickelkammer

**13** Boden-Riegel

**14** Bild-Zählwerk

**15** Boden-Riegel

Durch eine Anzahl von Sperrern wird die Handhabung in zwangsläufige Reihenfolge gebracht, um den Film gegen Lichteinfall und Doppelbelichtung zu schützen. **Lesen Sie bitte diese Gebrauchsanweisung, bevor Sie den ersten Film einlegen.** Wenden Sie niemals Gewalt an! Machen Sie von der Möglichkeit Gebrauch, die meisten der darin beschriebenen Handgriffe auch ohne Film zu üben. Die Handhabung des Wechsel-Magazins wird Ihnen schnell so vertraut, daß Sie es unbeschwert benützen.

## **I. Einlegen des Filmes in das Wechsel-Magazin**

Um die für den Lichtabschluß notwendige Stoffeinlage nicht unnötig zu belasten, wird das Wechselmagazin mit herausgezogenem Schieber (10) geliefert. Er befindet sich in den Aufbewahrungsschienen auf der Oberseite des Magazins.

1. Bodenriegel (13, 15) des Wechsel-Magazins hochklappen und bis zum Anschlag drehen.
2. Abdeckschale (4) am Filmpatronenraum abziehen, wozu die Haltefeder (9) etwas über die Kuppe abgehoben wird.
3. Verschuß für Aufwickelkammer (12) öffnen durch Schieben an den Querrillen nach außen bis zum Anschlag.
4. Filmpatrone in das Patronenlager legen, wozu man den Filmanfang so in die Patrone gedreht hat, daß er nur etwa 3—4 cm aus der Patrone herausragt. Filmschnitt mit der matten Schichtseite nach oben durch den Schlitz zur Andruckplatte (7) unter die obere Filmführung (6) schieben (Abb. 1).

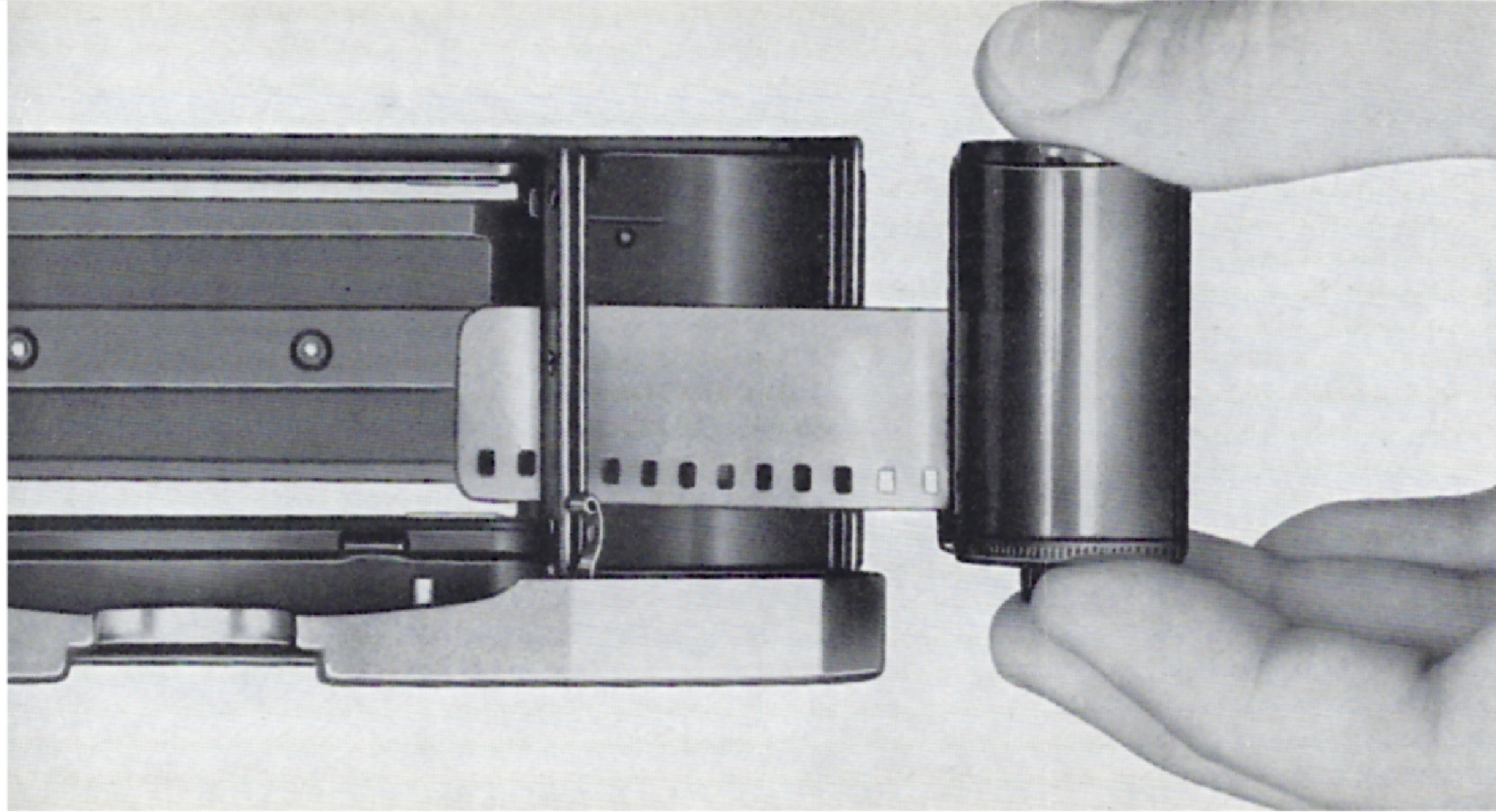

**Abb. 1**

5. **Abdeckschale (4) wieder aufsetzen.** Die Feder (9) muß sichtbar in den Stift der Abdeckschale einrasten. Durch die Öffnung im Boden der Abdeckschale ist der Steg der Filmspule zu sehen. Daran kann man erkennen, ob sich ein Film im Magazin befindet.
6. **Filmanfang nachziehen, ohne die Andruckplatte (7) nach unten zu drücken und dabei den Film auch an der unteren Filmführungsschiene einführen, Filmanfang in den Schlitz unter der Aufwickelspule (8) einführen und soweit nachschieben, daß er um die Aufwickelspule (8) herumläuft.** Beide Filmkanten müssen unter den Filmführungen (5, 6) laufen. Zur Erleichterung des Durchlaufs wird die Aufwickelspule am Spulenteller (11) in Laufrichtung des Films gedreht (Abb. 2).
7. **Durch Drehen am Spulenteller (11) wird der Schlitz in der Aufwickelspule (8) nach oben gebracht und der Film mit dem 2. oder 3. Perforationsloch in die Nase im**



Abb. 2

Schlitz eingehängt. Man dreht nun am Spulenteller (11) den angeschnittenen Film-anfang auf die Aufwickelspule (Abb. 3).

8. Schieber (10) bis zum Einrasten des Riegels (3) einschieben.
9. Filmart und Filmempfindlichkeit an den Merkscheiben (2) einstellen.

**Der Schieber darf bei eingelegtem Film nur dann herausgezogen werden, wenn das Magazin an die Camera angesetzt ist.** Selbst ein geringes Herausziehen des Schiebers macht den darunterliegenden Film durch Lichteinfall unbrauchbar. Das Magazin kann nur an der Camera angesetzt und abgenommen werden, wenn diese gespannt ist.

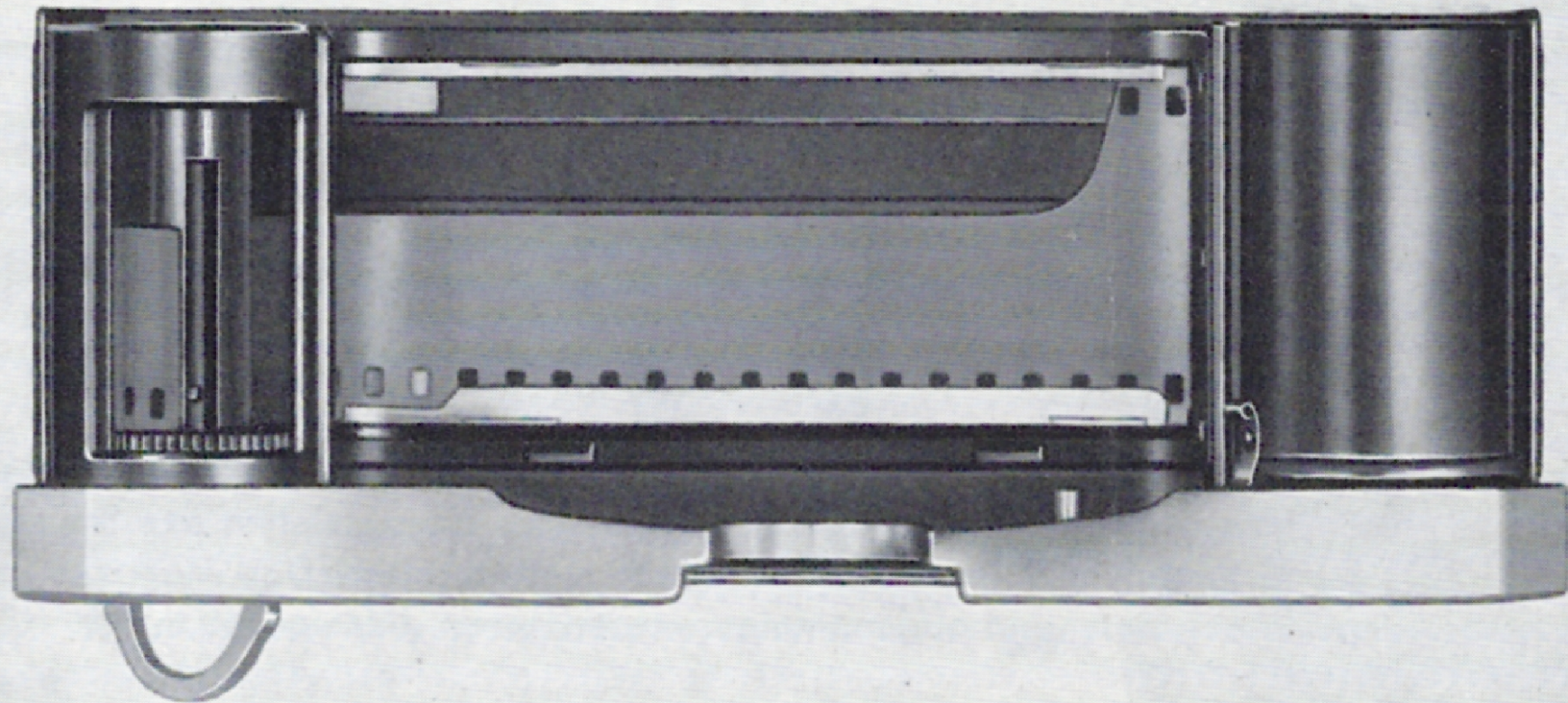
Schwarzweiß-Film

Tageslicht-Film

Kunstlicht-Film

Spezialfilm für Blitzlicht

Infrarot-Film

Schwarzweiß-Film

Tageslicht-Film

Kunstlicht-Film

Spezialfilm für Blitzlicht

Positiv

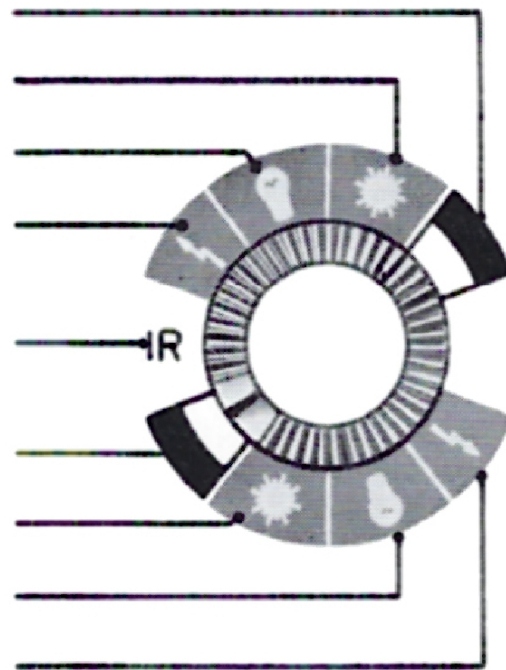

Negativ

Abb. 3

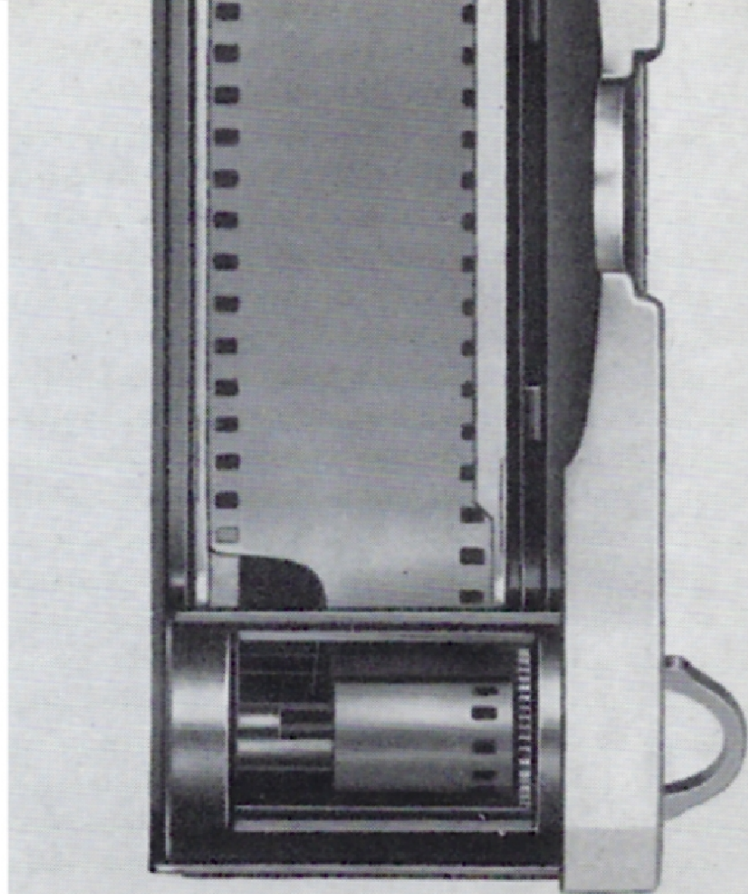

## II. Ansetzen des Wechsel-Magazins

1. Camera-Rückwand abnehmen. Füllstück in der Filmpatronenmulde durch Eindrücken der seitlichen Kante lockern, herausziehen und zusammen mit der ebenfalls herausgenommenen Aufwickelspule aufbewahren. Zum Filmeinlegen ohne Wechsel-Magazin Füllstück wieder einsetzen, wobei die unter dem Füllstück angebrachten Nocken in die entsprechenden Aussparungen im Camerakörper einrasten müssen (Abb. 4).
2. Verschuß spannen und Magazin wie die Rückwand an die Camera ansetzen, Bodenriegel (13, 15) schließen. **Läßt sich das Magazin nicht ganz ansetzen, muß der Rückspulknopf der Camera etwas gedreht werden.** Wenn das Magazin an der Camera verriegelt wird, schließt sich die Aufwickelkammer.

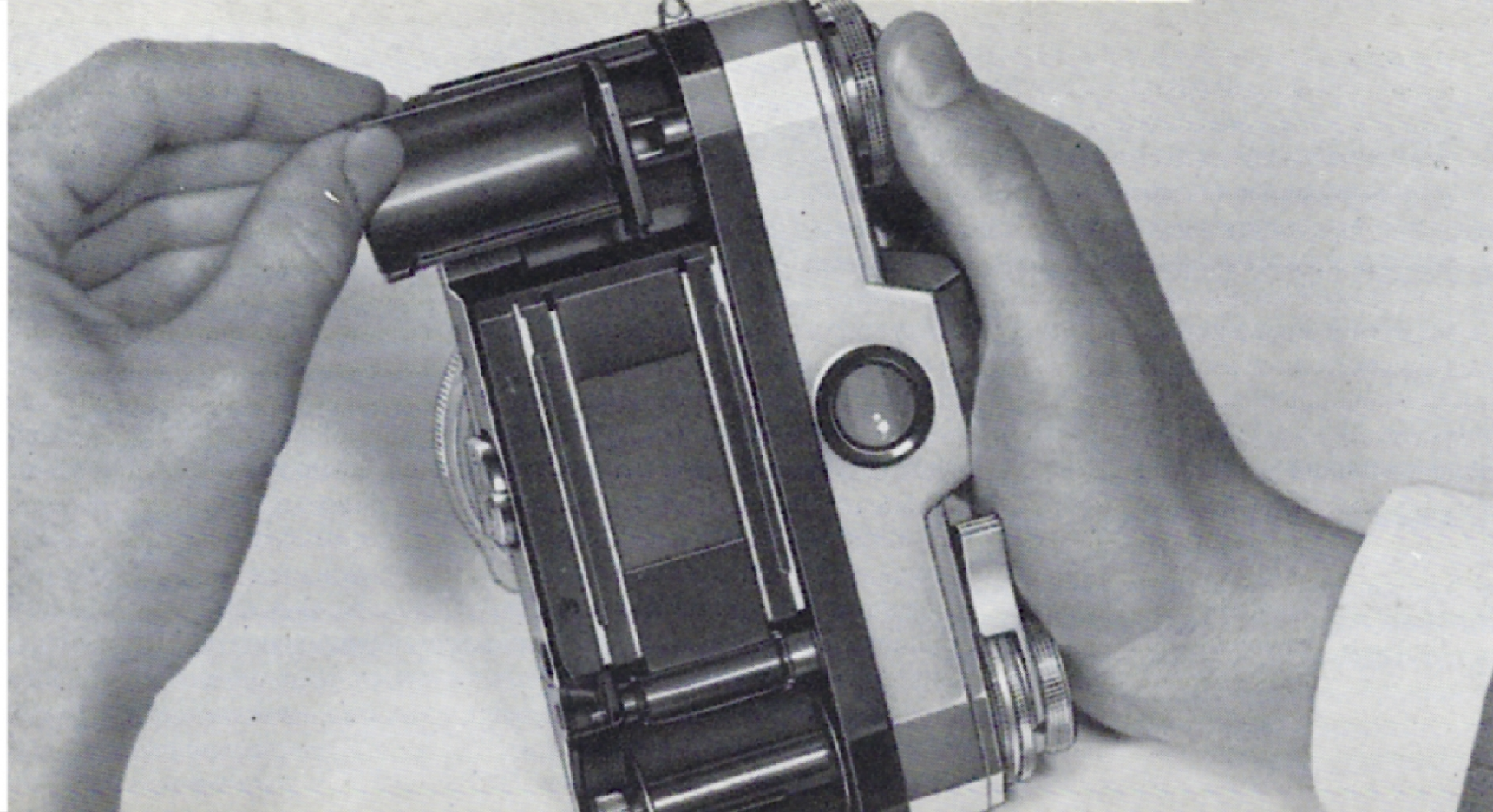

**Abb. 4**

3. Schieber (10) bei gleichzeitigem Druck auf den Riegel (3) ganz herausziehen und in die Schienen (1) einschieben.
4. Nach zwei Leerbelichtungen wird die Bildzählscheibe (14) am Magazin-Boden durch Drehen mit dem Finger auf 36 bzw. 20 eingestellt. Damit ist die Camera aufnahmebereit.

**Das Bildzählwerk gibt stets an, wieviel Bildfelder noch unbelichtet zur Verfügung stehen.**

5. Wird die Camera mit angesetztem Wechsel-Magazin in der Bereitschaftstasche getragen, kann man das Bildzählwerk durch ein Loch im Boden der Tasche ablesen.

### **III. Abnehmen des Wechsel-Magazins**

1. Camera spannen. Läßt sich der Verschuß einmal nicht ganz spannen, so ist der Film zu Ende. In diesem Fall Schieber einführen und Film zurückspulen, dann Schieber herausziehen und Camera spannen.
2. Schieber (10) bis zum Einrasten des Riegels (3) einschieben.
3. Beide Bodenriegel (13, 15) des Magazins öffnen und Magazin abziehen. Das ausgewechselte Magazin bewahrt man bis zum nächsten Gebrauch in einem Behälter auf.
4. Das neue Magazin wird, wie vorher beschrieben, bei gespanntem Camera-Verschuß angesetzt.
5. Nach dem Ansetzen eines Magazins kann der Cameraverschuß versehentlich einmal ausgelöst werden, ohne daß der Schieber gezogen ist. In diesem Fall bleibt ein Bild-

feld unbelichtet. **Zum erneuten Spannen der Camera ist es aber notwendig, daß Schieber (10) herausgenommen ist.**

#### **IV. Rückspulen des Filmes**

1. Die Rückspulung des belichteten Filmes in seine Patrone erfolgt im Magazin an der Camera bei eingeschobenem Schieber (10) mit der Rückspulkurbel der Camera.
2. Ist der Film zurückgespult worden, ohne daß die Camera gespannt wurde, läßt sich das Magazin nicht abnehmen. In diesem Falle zieht man den Schieber (10) ganz heraus und spannt die Camera. Danach wird der Schieber wieder ganz eingeschoben und das Magazin abgenommen.

**Wenn das Magazin nicht gebraucht wird, ist zu empfehlen, den Schieber aus dem Magazin zu entfernen und ihn in den Schienen (1) aufzubewahren.**

**Zubehör für CONTAREX und CONTAREX special**

Umhängerriemen mit Haltevorrichtung (für Cameras ohne Tasche)  
Tasche für 1 Wechselmagazin  
Tasche für 2 Wechselmagazine  
Stativverlängerung  
Luxus-Tragetasche  
Kleine Universaltasche  
Große Universaltasche  
Objektiv-Tasche (mit Platz für 1 Wechselmagazin)

Best.-Nr.

20.0211  
20.7856  
23.0200  
20.0201  
23.0203  
23.0204  
23.0205  
20.7842

**Zubehör für CONTAFLEX super, super B, rapid und prima**

Umhängerriemen mit Haltevorrichtung (für Cameras ohne Tasche)  
Tasche für 1 Wechselmagazin  
Tasche für 2 Wechselmagazine  
Stativverlängerung  
Universaltasche  
Objektiv-Tasche (mit Platz für 1 Wechselmagazin)

20.0211  
20.7855  
23.0201  
20.0201  
23.0206  
23.0202

## V. Sperren des Wechselmagazins und ihre Aufhebung

Es ist gesperrt:

1. Das Ansetzen des Magazins
2. Das Herausziehen des Schiebers
3. Das Spannen der Camera  
bei angesetztem Magazin
4. Das Drehen des Boden-Riegels (15)

Abhilfe:

- a) Füllstück der Camera herausnehmen
  - b) Camera spannen
  - c) Schieber einschieben
  - d) Rückspulknopf drehen
- Auf Riegel (3) drücken
- Schieber herausziehen
- Schieber einschieben

- Schwarzweiß-Film
- Tageslicht-Film
- Kunstlicht-Film
- Spezialfilm für Blitzlicht
- Infrarot-Film
- Schwarzweiß-Film
- Tageslicht-Film
- Kunstlicht-Film
- Spezialfilm für Blitzlicht



Abb. 3



## **Reinigen des Magazins**

Bevor ein neuer Film in das Magazin eingelegt wird, empfiehlt es sich, die Andruckplatte an der Oberfläche und zwischen den Führungsschienen durch Abblasen oder durch Abpinseln von eventuellen Filmablagerungen zu reinigen.

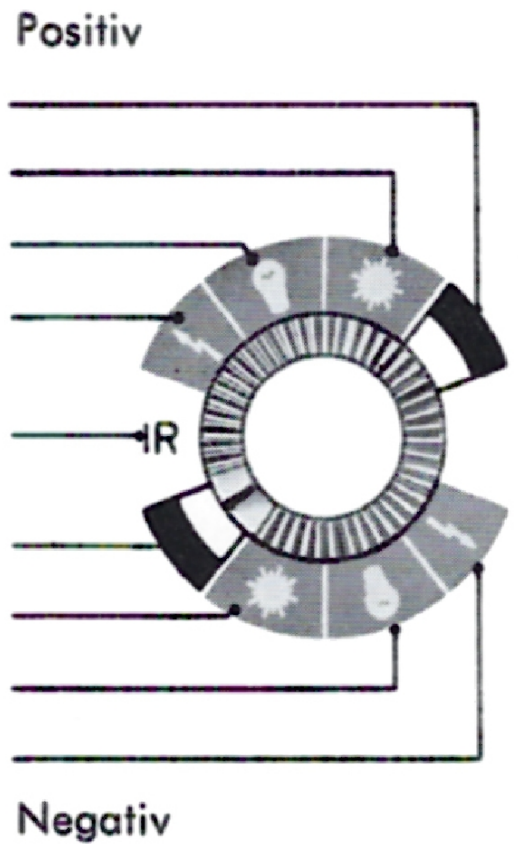
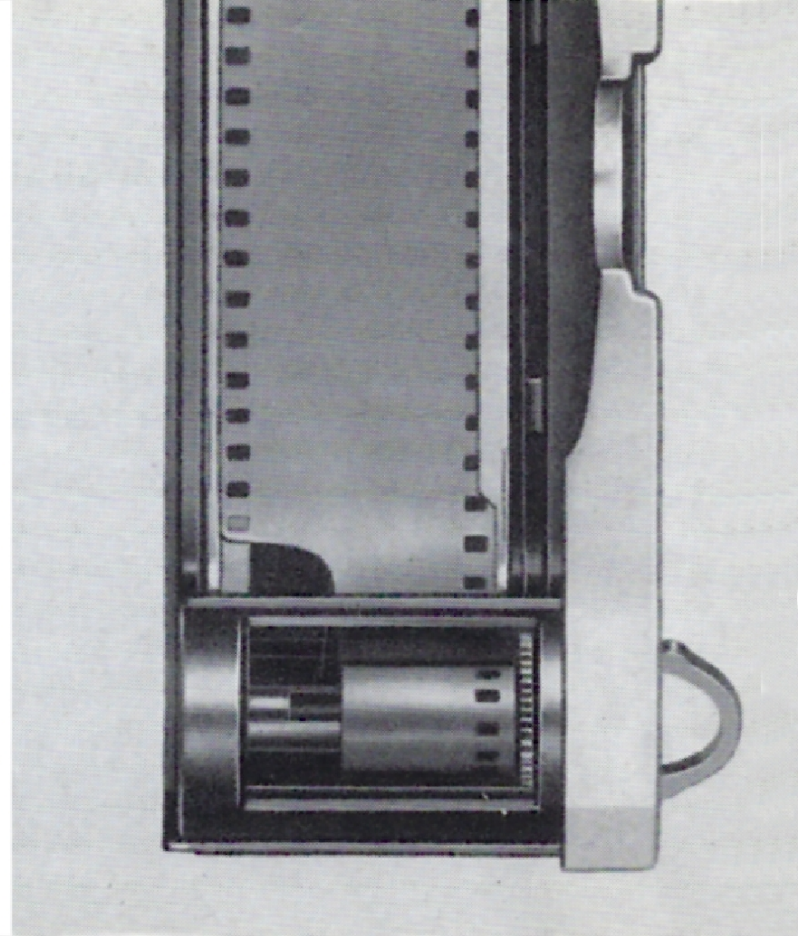
Außerdem sollten in gewissen Abständen in gleicher Weise das gesamte Magazin und die Filmführung in der Camera gereinigt werden.

*Änderungen im Interesse des technischen Fortschritts bleiben vorbehalten*

# **ZEISS IKON**

**deutsch** GA. 20.0304 und 20.0302  
Printed in Germany 10 0566 / 14-6

