

**Die RETINA und ihr System**

**Kodak**

## **Was Ihr Photoherz begehrt**

steckt in der RETINA! Fast zwei Millionen glückliche RETINA Besitzer sind der beste Beweis für das Vertrauen, das diese Präzisionscamera in aller Welt besitzt. Täglich werden mit der RETINA ungezählte Schnappschüsse, aber auch Nahaufnahmen, Stereophotos, Reproduktionen und sogar Mikroaufnahmen gemacht; denn ein wohldurchdachtes Zubehörprogramm – das RETINA System – erschließt dem RETINA Photographen praktisch jedes Aufnahmegebiet.

Über die RETINA Modelle I B, II C und III C sowie über das RETINA System informiert Sie diese Schrift. Weitere Druckschriften behandeln die Spiegelreflexcamera RETINA REFLEX und die preiswerten RETINETTE Modelle mit ihrem Zubehör und liegen bei Ihrem Photohändler kostenlos für Sie bereit.

## Inhaltsverzeichnis

<b>Die Camera</b> mit dem geschützten Objektiv	4
RETINA I B . . . . .	5
RETINA II C . . . . .	6
RETINA III C . . . . .	7
Der Großbild-Meßsucher . . . . .	8
Die RETINA Wechseloptik . . . . .	9
Der Zwischenlinsen-Verschluß . . . . .	10
Der eingebaute Belichtungsmesser . . . . .	12
Objekt- und Lichtmessung . . . . .	13
Der Synchro-Compur-Verschluß . . . . .	15
Der Schnellaufzug . . . . .	16
Die RETINA Bereitschaftstasche . . . . .	18
<b>Das RETINA System</b> . . . . .	19
Optisches Naheinstellgerät . . . . .	21
Nahaufnahme-Ansatz . . . . .	22
Preisliste . . . . .	24
Die Stereo-Photographie . . . . .	26
Dokumentenstativ . . . . .	29
Tischstativ . . . . .	31
Mikro-Ansatz . . . . .	32
Mattscheibengerät . . . . .	34
KODABLITZ . . . . .	36
Sportsucher und Winkelsucher . . . . .	38
Das kleine Zubehör . . . . .	39
Zubehörtaschen . . . . .	43
KODALUX - Belichtungsmesser . . . . .	45
Der Kodak Kleinbildbetrachter . . . . .	46

## Die Camera

### mit geschütztem Objektiv

Die elegante RETINA mit dem gleitenden Objektiv-Tubus hat sich durch ihre besonderen Vorteile unzählige Freunde erworben. Sie läßt sich so flach schließen, daß man sie bequem in die Tasche stecken kann. Zu der größeren Handlichkeit kommt der sichere Schutz für Objektiv und Verschuß gegen Kratzer, Staub oder andere schädliche Einflüsse. Die flache RETINA ist die ideale Camera für Reise, Sport und Beruf – Ihre Kleinbildkamera!



## RETINA IB

Die geschlossene Form, die schnelle Schnappschußbereitschaft und den zuverlässigen Verschuß hat die RETINA IB mit den anderen RETINA Modellen gemeinsam. Eine feine Sache ist der neue Großbildsucher, der das Motiv hell und klar in fast natürlicher Größe zeigt – ohne daß man mit den Augen „wandern“ muß. Auch Brillenträger übersehen ohne Schwierigkeiten das ganze Bild.

### **Technischer Steckbrief:**

4-linsiges Objektiv Xenar f: 2,8/50 mm

Großbildsucher

Synchro-Compur-Verschuß bis zur

1/500 Sek. mit Zeit-Blende-Kupplung

Vollsynchronisation und Selbstauslöser

eingebauter Lichtwertmesser mit Feinfixierung

Schnellaufzug



## RETINA II C

Die RETINA II C mit Wechseloptik hat ein 6-linsiges Objektiv  $f:2,8/50$  mm, vergütet und farbkorrigiert. Aufnahmen mit der Wechseloptik sind besonders reizvoll und noch leichter als bisher; denn mit dem neuen Großbild-Meßsucher (eingespiegelte Bildbegrenzung für die drei Brennweiten) überschauen Sie mit einem Blick die Bildausschnitte für Aufnahmen mit dem Standard-, Tele- oder Weitwinkelobjektiv.

### Technischer Steckbrief :

6-linsiges Xenon C oder

Heligon C  $f:2,8/50$  mm

Wechseloptik

Großbild-**Meß**sucher für die

verschiedenen Brennweiten

Synchro-Compur-Verschluß bis zur

1/500 Sek. mit Zeit-Blende-Kupplung

(Lichtwert)

Vollsynchronisation und Selbstauslöser

Schnellaufzug



## RETINA III C

Die RETINA III C, ebenfalls mit Wechseloptik und Großbild-Meßsucher, ist mit dem Objektiv Xenon C oder Heligon C f:2,0/50 mm noch lichtstärker als die RETINA II C. Ihr eingebauter Belichtungsmesser mit Feinfixierung ist vor allem für Farbaufnahmen ein guter Helfer. Sie ist die Camera für den sehr anspruchsvollen Photofreund.

### Technischer Steckbrief :

6-linsiges Xenon C oder  
Heligon C f:2,0/50 mm

Wechseloptik

Großbild-**Meß**sucher für die  
verschiedenen Brennweiten

Synchro-Compur-Verschluß bis zur  
1/500 Sek. mit Zeit-Blende-Kupplung  
(Lichtwert)

Vollsynchronisation und Selbstauslöser  
eingebauter Lichtwertmesser  
mit Feinfixierung

Schnellaufzug



## Für den richtigen Bildausschnitt:

### Der Großbild-Meßsucher

Der neue Großbild-Meßsucher der RETINA IIC und III C zeigt Ihnen alle Einzelheiten des Motivs in fast natürlicher Größe. Die eingespiegelten Bildbegrenzungsrahmen geben den Bildausschnitt für das Standard-, Tele- und Weitwinkelobjektiv an. Sie brauchen jetzt beim Photographieren mit der Wechseloptik

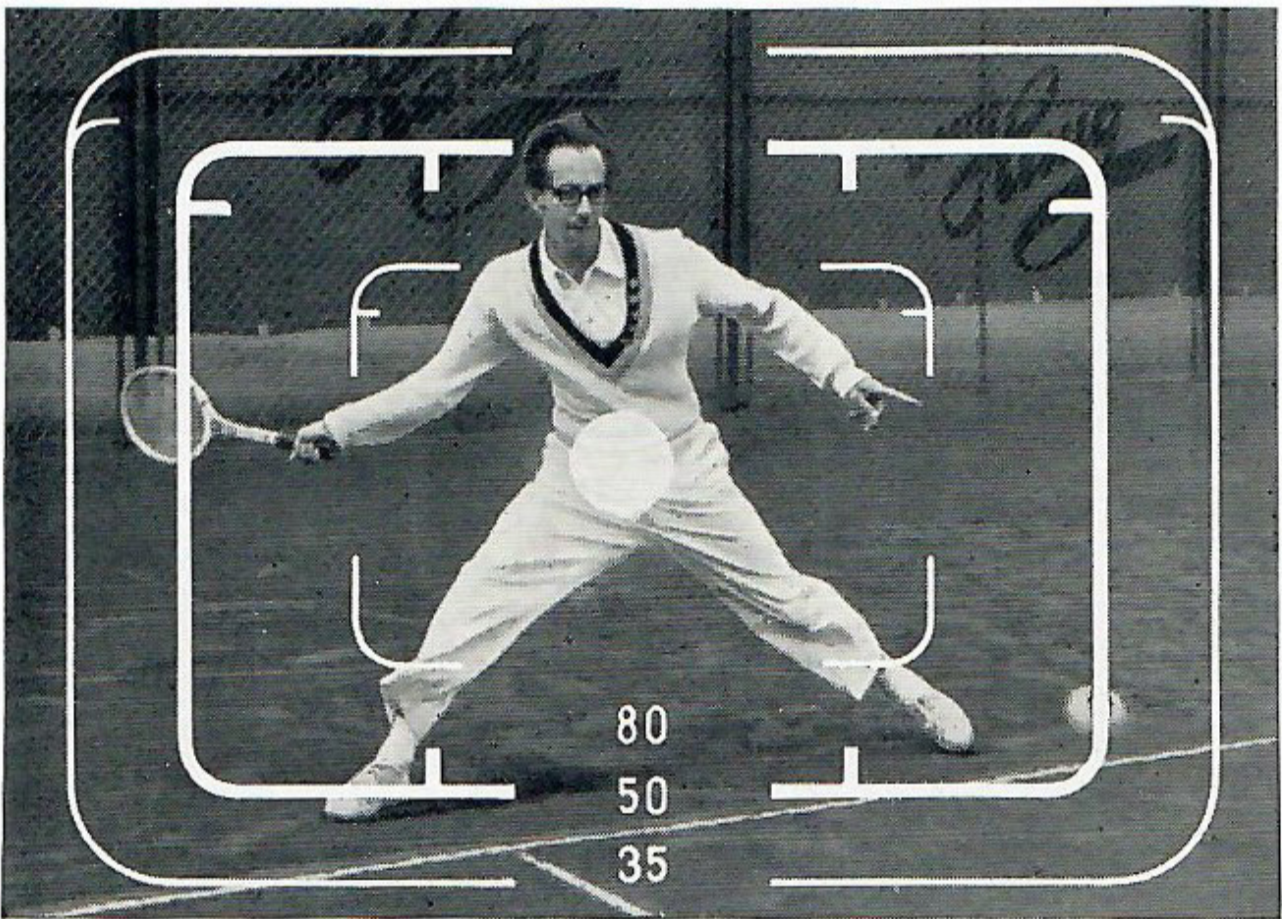

Weitwinkelaufnahme

keinen zusätzlichen Optischen Mehrfachsucher! Mit einem Blick überschauen Sie im neuen Großbild-Meßsucher alle Möglichkeiten für die Bildgestaltung mit der Wechseloptik.

Mit dem Großbildsucher kombiniert ist der Entfernungsmesser. Sein helles, blendungsfreies Meßfeld ermöglicht schnelle Scharfstellung der Camera.

Für außergewöhnliche Aufnahmen:

## Die RETINA Wechseloptik

Gibt es ein interessanteres Mittel für die Bildgestaltung als die Wechseloptik? Kein Besitzer der RETINA IIC oder IIIC sollte sich diese Freude entgehen lassen. Mit der RETINA Wechseloptik holen Sie aus jedem Motiv das Beste heraus und passen sich den verschiedenen Aufnahmebedingungen an.

**Das Teleobjektiv** holt die fernen Dinge heran und ist besonders nützlich für Sportszenen, Tieraufnahmen und alle Schnappschüsse, bei denen man nicht nahe genug an das Motiv herankommt. Mit dem Tele photographierte Porträts wirken natürlicher, da es perspektivische Verzeichnungen ausschaltet.

**Das Weitwinkelobjektiv** eignet sich vornehmlich für Motive, von denen man sich nicht weit genug entfernen kann, um alles aufs Bild zu bekommen. Ideal ist der Weitwinkel für Landschafts- und Panorama-Aufnahmen sowie für Architektur- und Innenaufnahmen. Während das Teleobjektiv den Hintergrund stärker zur Geltung kommen läßt, wird bei Aufnahmen mit Weitwinkel der Vordergrund betont.

Die RETINA Wechseloptik läßt sich mit einem Griff austauschen. „Xenon“ oder „Heligon“ sind lediglich verschiedene Markennamen für ein im übrigen gleich hochwertiges Linsensystem.

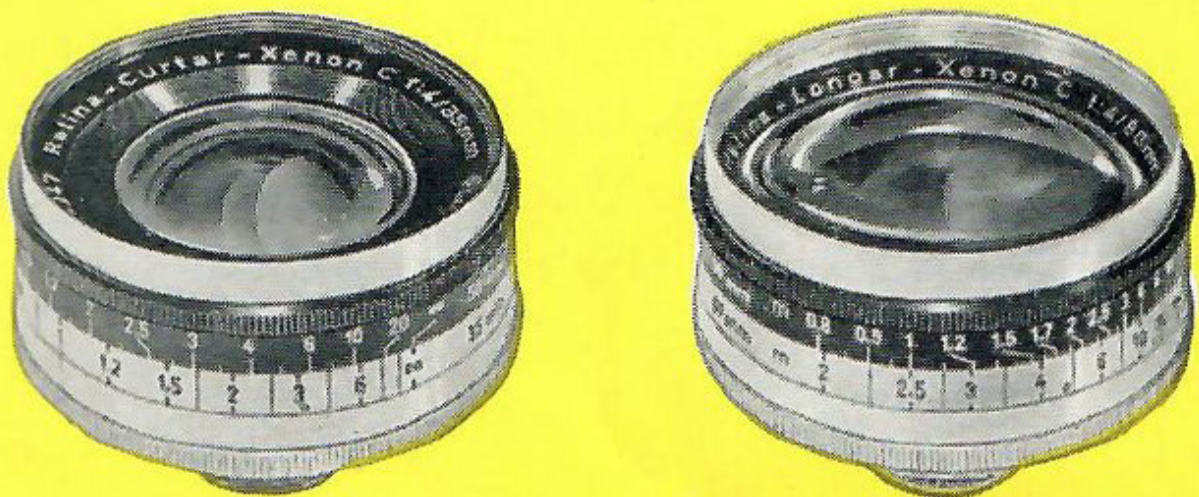

An der optisch richtigen Stelle:

### **Der Zwischenlinsen-Verschuß**

Der Zentralverschluß der RETINA liegt zwischen den Linsen im Strahlenschnittpunkt des Objektivs. Dieser Zwischenlinsen-Verschuß sorgt dafür, daß der Film auch bei kürzesten Belichtungszeiten und allen Blendenöffnungen gleichmäßig ausgeleuch-

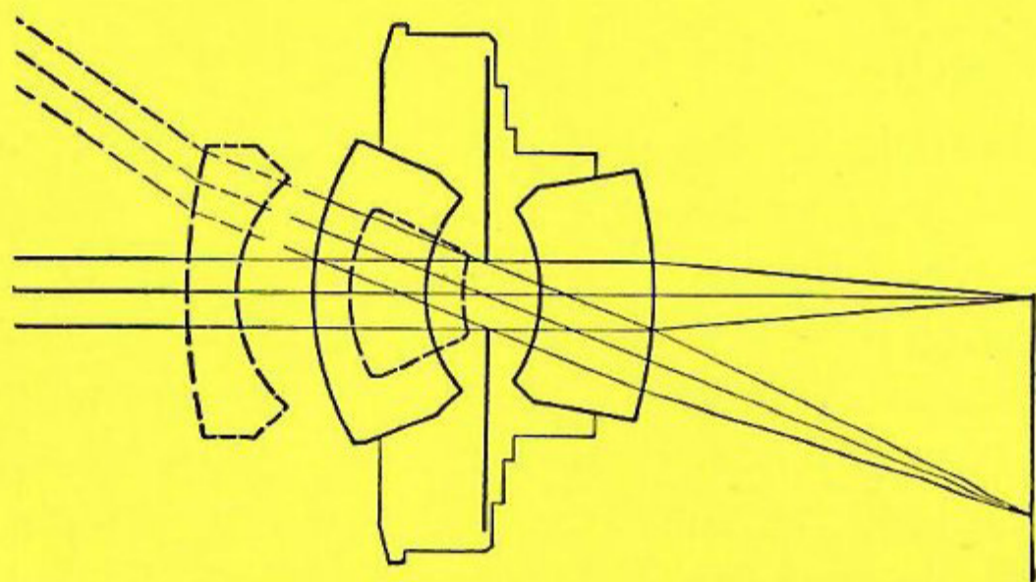

tet wird. Der hinter dem Verschuß befindliche Teil des Standardobjektivs ist fest eingebaut, während sich der vor dem Verschuß liegende Teil bei der RETINA IIC und IIIC gegen eine Tele- oder Weitwinkeloptik austauschen läßt. Damit liegt auch bei Aufnahmen mit der Wechseloptik der Verschuß immer im Strahlenschnittpunkt.

Vergleichsbilder:

Dasselbe Motiv

dreimal

anders gesehen.

Aufgenommen

mit der

RETINA Wechseloptik

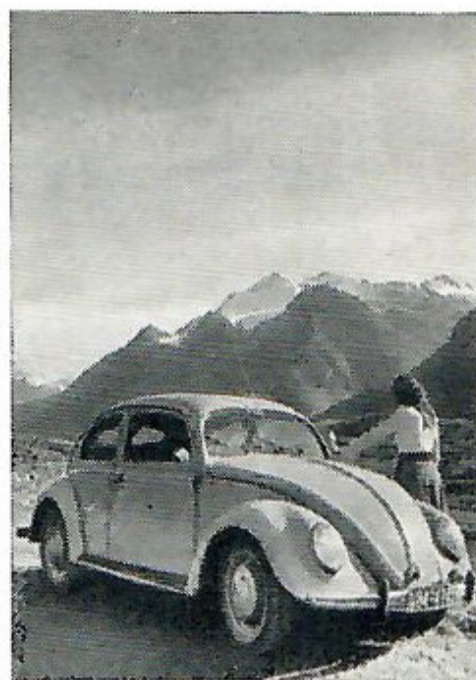

Weitwinkelobjektiv



Standardobjektiv

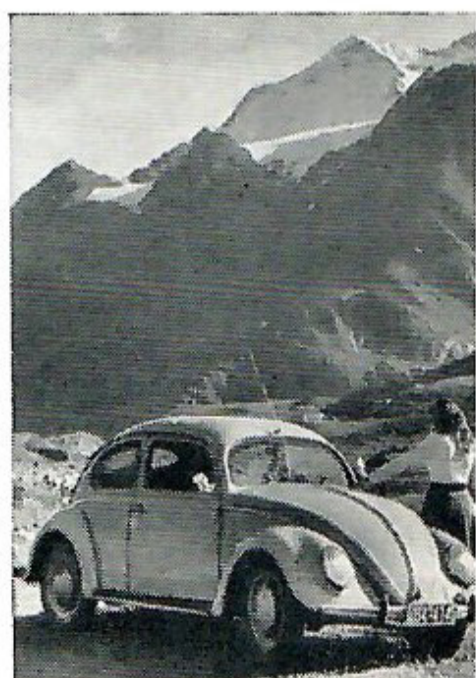

Teleobjektiv

Immer richtig belichtete Aufnahmen

## Der eingebaute Belichtungsmesser

Die Vorteile eines eingebauten Belichtungsmessers sind offensichtlich: er ist immer dabei – und Sie sind sofort genau im Bilde über die richtige Belichtung; denn der in die RETINA IB und III C eingebaute elektrische Belichtungsmesser (Lichtwertmesser mit Feinfixierung) zeigt ganze Lichtwerte und sogar Zwischenwerte an, was gerade für Farbaufnahmen sehr vorteilhaft ist.

Sie ermitteln in Sekundenschnelle den richtigen Lichtwert, der nur noch auf den Cameraverschluß übertragen wird. Auch Zeit und Blende können Sie direkt ablesen.

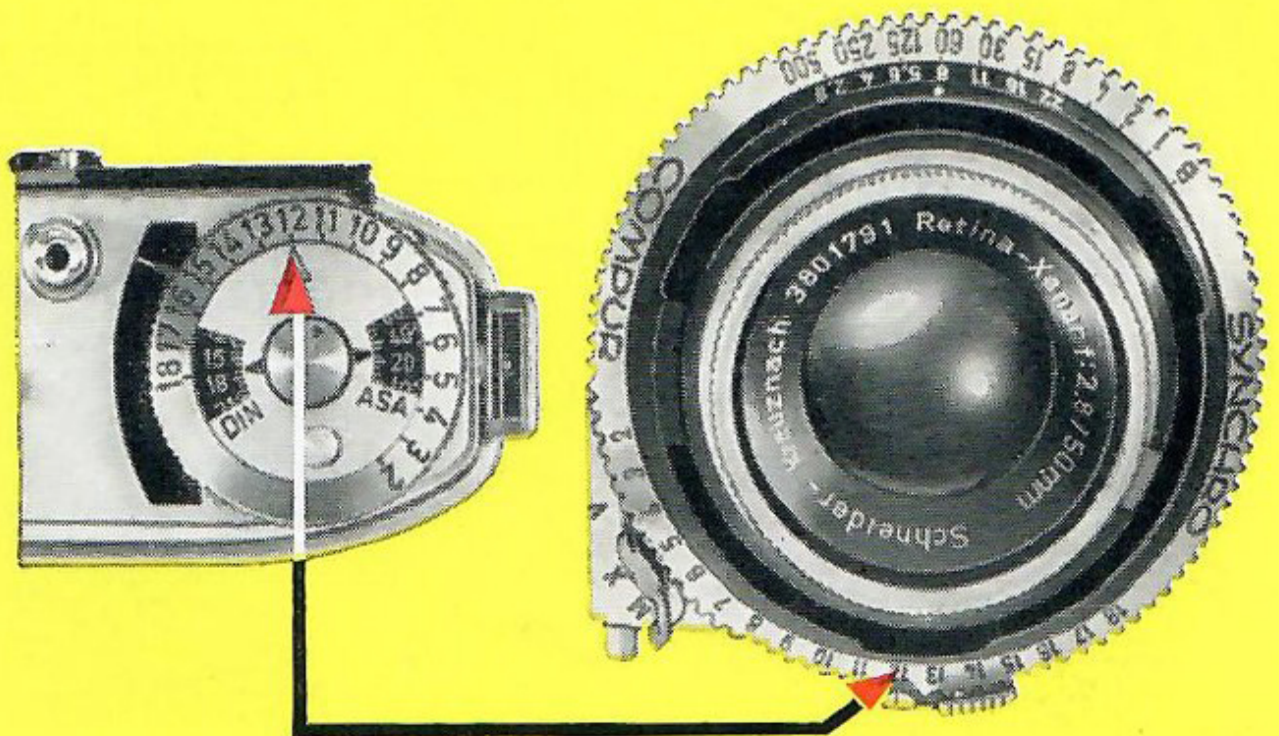

## Objekt- und Lichtmessung

Der stoßfest gebaute **Belichtungsmesser** der RETINA ist hochempfindlich und für Objekt- und Lichtmessung gleich gut geeignet.

**Bei der Objektmessung** mißt man in Richtung zum Objekt hin. Man mißt also das Licht, das vom Aufnahmeobjekt reflektiert wird. Die Objektmessung ist der Normalfall, und die ermittelten Werte ergeben bei Rücken- und Seitenlicht genaue Belichtungszeiten.

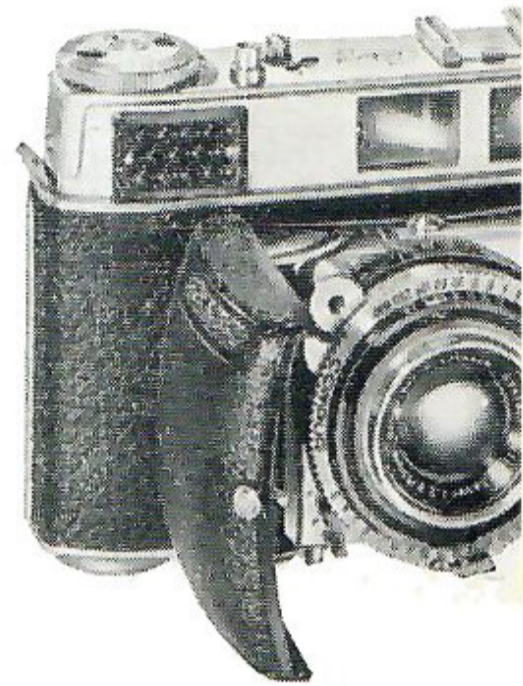

**Bei der Lichtmessung** mißt man in umgekehrter Richtung, also vom Objekt zum Aufnahme-standpunkt hin. Diese Methode ist vor allem bei Gegenlichtaufnahmen genauer, denn es wird das Licht gemessen, das unmittelbar auf das Motiv trifft. Bei dieser Messung muß stets die **Diffusorscheibe** aufgesteckt werden.

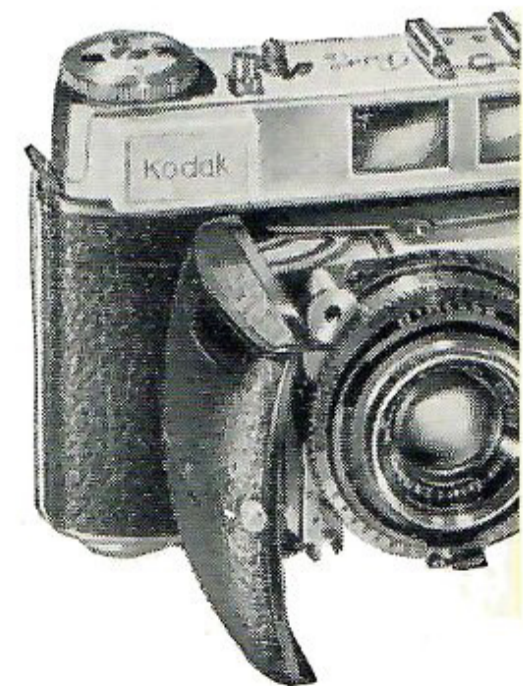

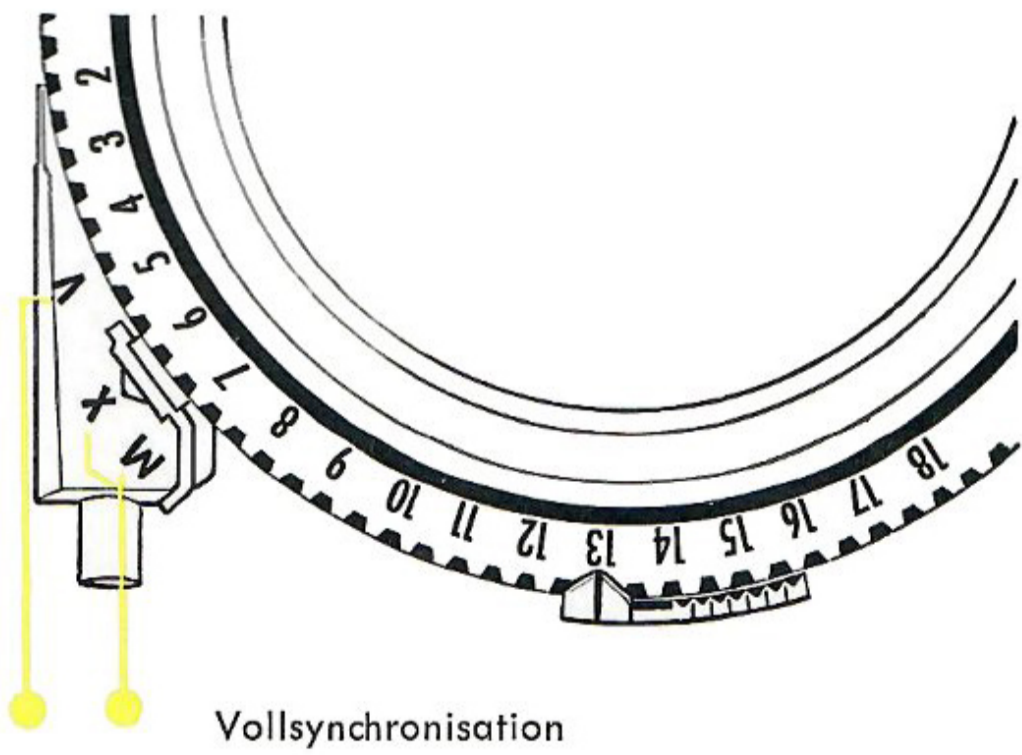
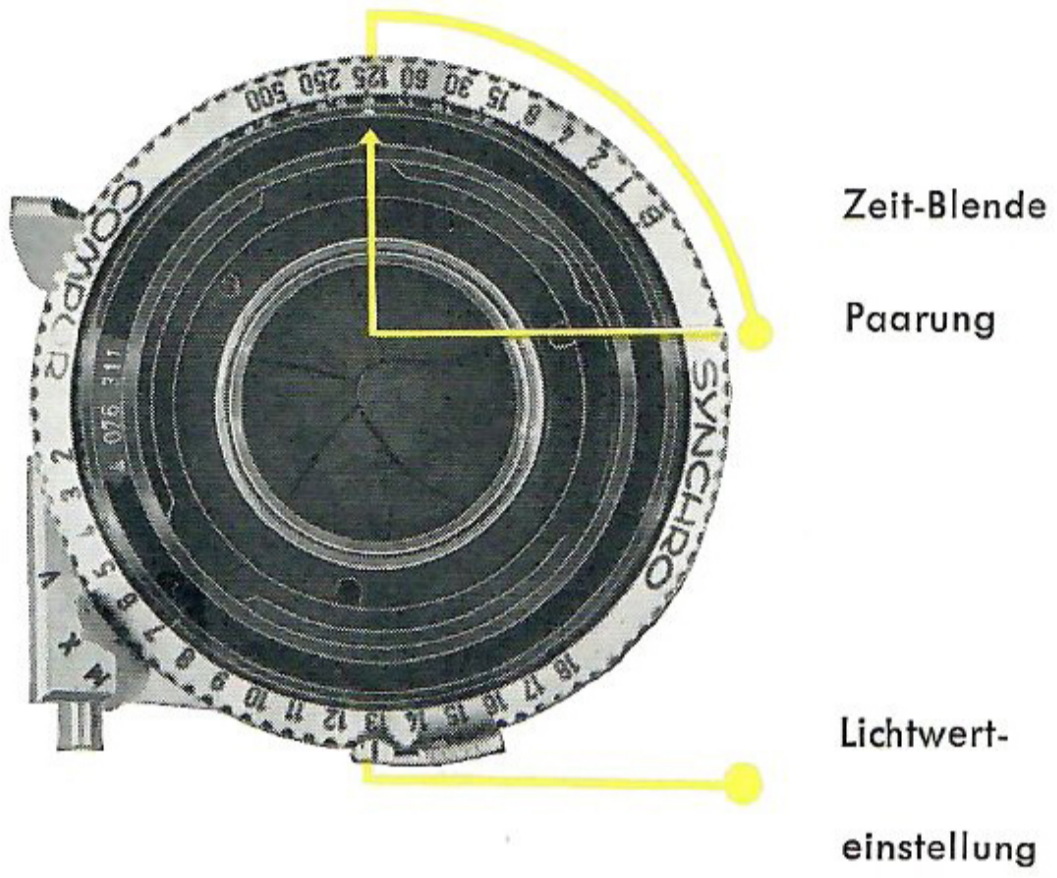

Eingebauter Selbstauslöser

## **Der Synchro-Compur-Verschluß**

Jede RETINA ist mit einem der modernsten Zentralverschlüsse ausgestattet, dem Synchro-Compur-Verschluß. Seine Lichtwertskala mit Zeit-Blende-Kupplung vereinfacht die Bedienung erheblich. Alle Verschlußzeiten von „B“ (beliebige Zeitaufnahme) bis zur blitzschnellen 1/500 Sekunde stehen Ihnen zur Verfügung. Wenn Sie die Belichtungszeit ändern, verstellt sich die Blende von selbst auf die richtige Öffnung, und umgekehrt wird die Verschlußzeit automatisch berichtigt, wenn Sie eine andere Blende wählen. Das erspart Ihnen manche Überlegung.

Der Synchro-Compur-Verschluß ist für sämtliche Belichtungszeiten vollsynchronisiert. Mit Elektronenblitzgeräten und mit Blitzlampen können Sie nach Herzenslust blitzen!

Wollen Sie selbst mit aufs Bild? – Der eingebaute Selbstauslöser hat ein Vorlaufwerk (V) von etwa 10 Sekunden. Zeit genug für ein hübsches „Selbstporträt“.

## **Sie „schalten schnell“ - und Ihre RETINA auch!**

Offt entscheiden Sekunden! RETINA Photos sind nicht zuletzt deshalb so natürlich und lebensecht, weil die Camera einen sehr praktischen Schnellaufzug besitzt. Mit einem Schwung des Schnellaufzuges betätigen Sie gleich drei Funktionen: Sie transportieren den Film, spannen den Verschuß und schalten den Bildzähler weiter. Alles mit einer Daumenbewegung. Bei Schnappschußserien brauchen Sie die RETINA nicht einmal abzusetzen. Sie schalten weiter, ohne sie vom Auge zu nehmen.

Der Auslöseknopf liegt - wie die wenigen anderen Bedienungselemente - fingergerecht. Die „butterweiche“ Auslösung der RETINA schützt gegen ein Verreißen Ihrer Aufnahmen. Auch der Bildzähler hat seine Vorteile: er zählt „rückwärts“ (Sie sind über die Zahl der noch verfügbaren Aufnahmen stets im Bild.) und blockiert nach der letzten Aufnahme automatisch den Filmtransport. So wird verhindert, daß das Filmende aus der Spule gezogen wird.

Schnellaufzug, Auslöser und Bildzähler sind nur ein Teil der ausgeklügelten Präzisionsarbeit, der die RETINA ihren Ruf verdankt. Diese „inneren Qualitäten“ bestimmen den Wert einer Camera ebenso wie die Güte des Verschlusses und des Objektivs. Alle diese Vorzüge kennzeichnen die RETINA!

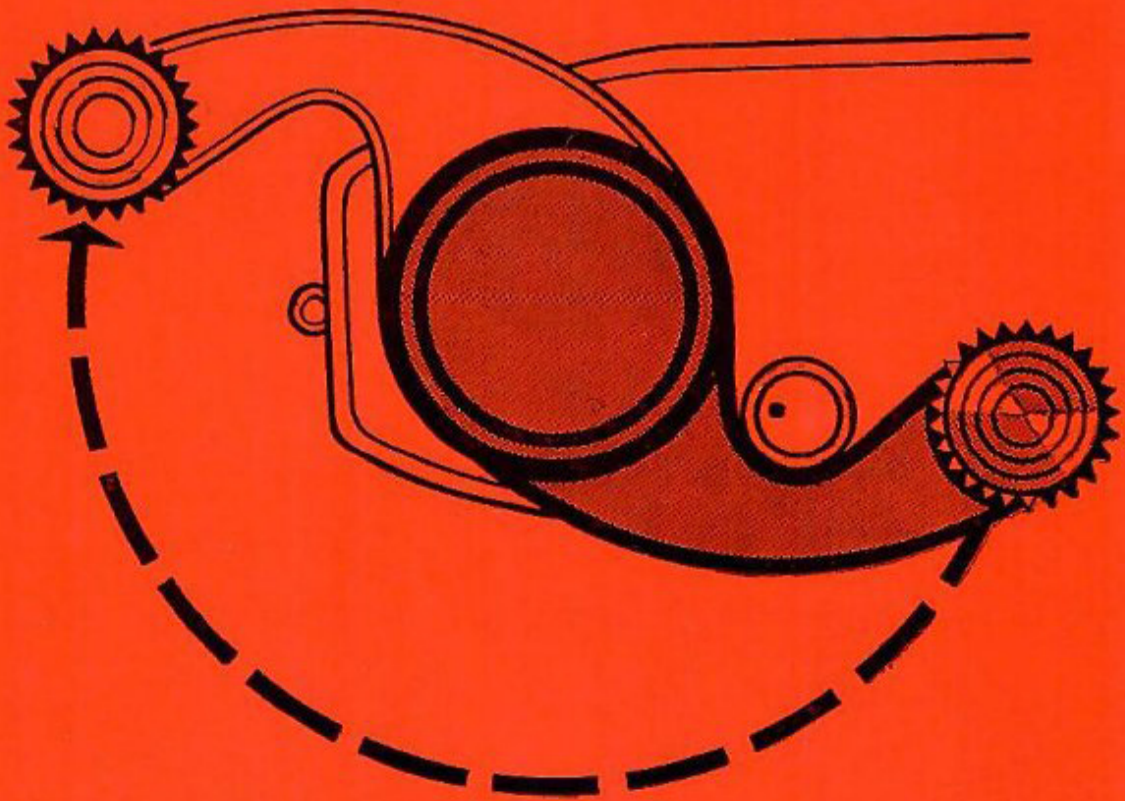
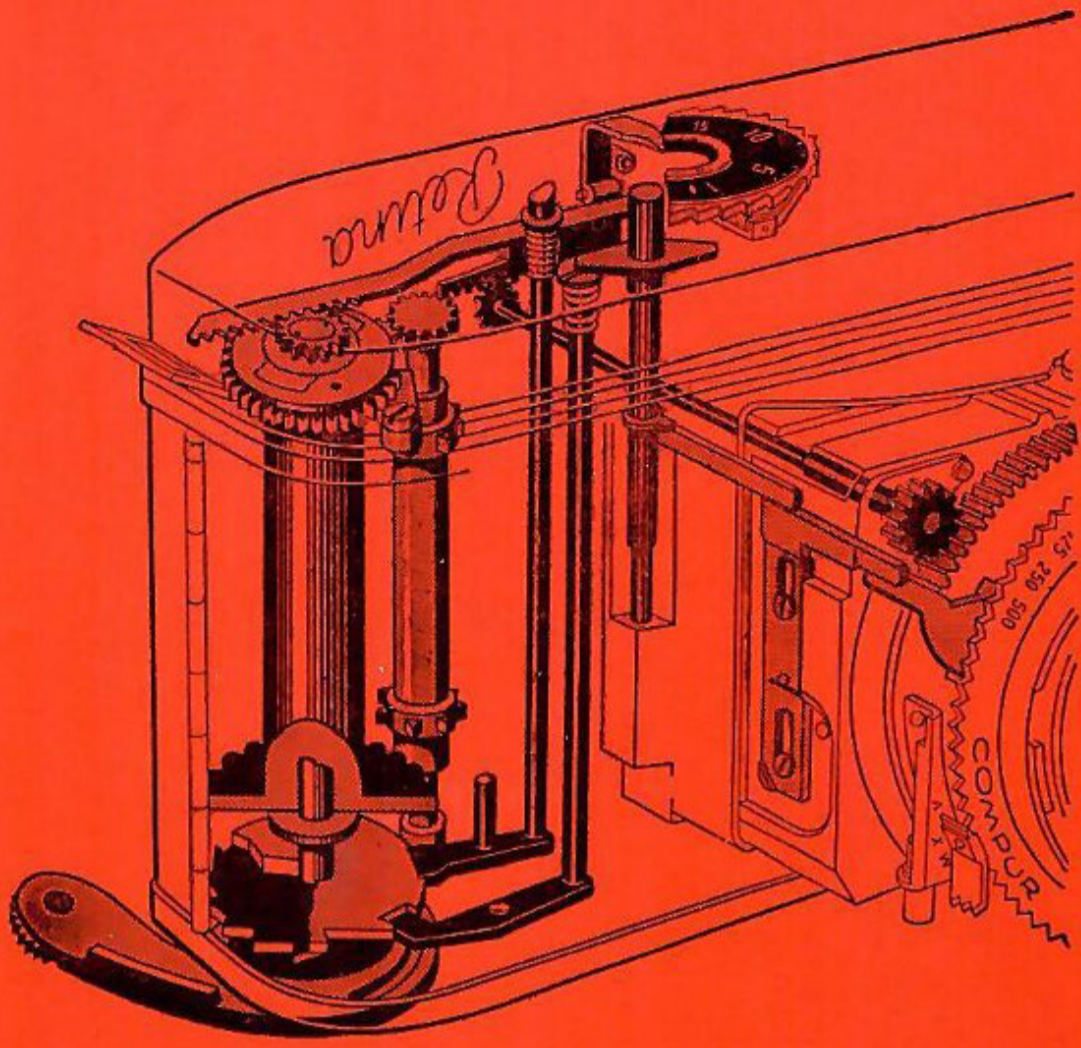

## Die RETINA Bereitschaftstasche

Für jede RETINA gibt es eine elegante, samtgefütterte Bereitschaftstasche; ihr schwenkbarer Deckel stört weder bei Quer- noch bei Hochaufnahmen und kann auch ganz abgenommen wer-

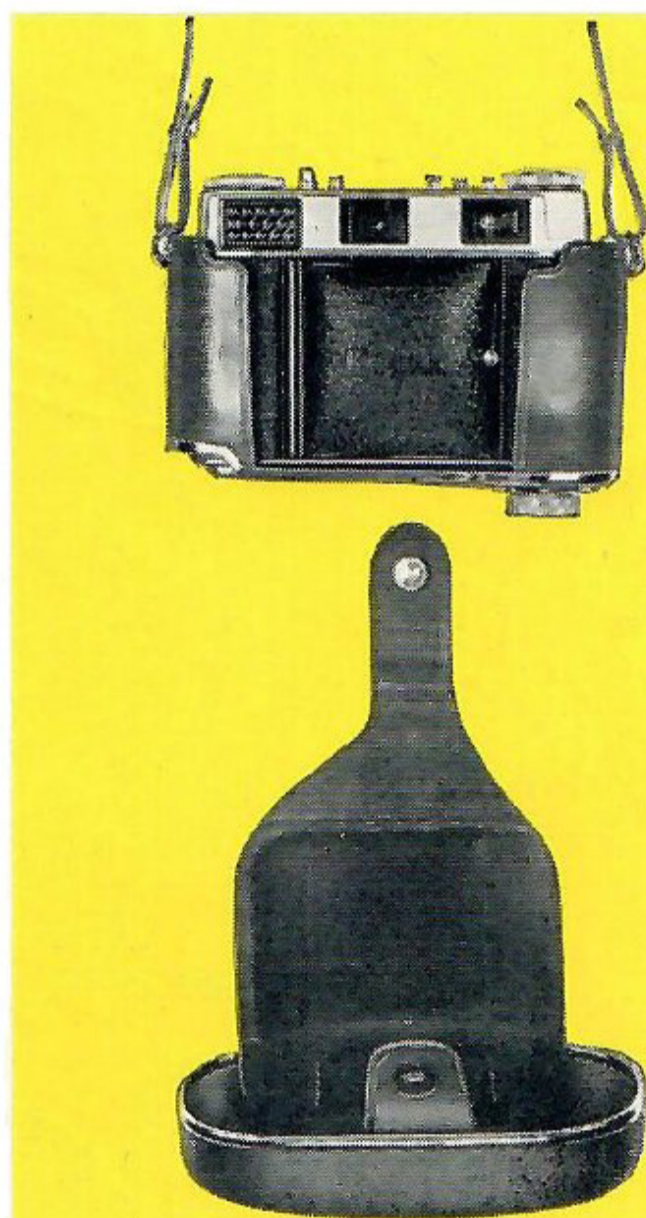
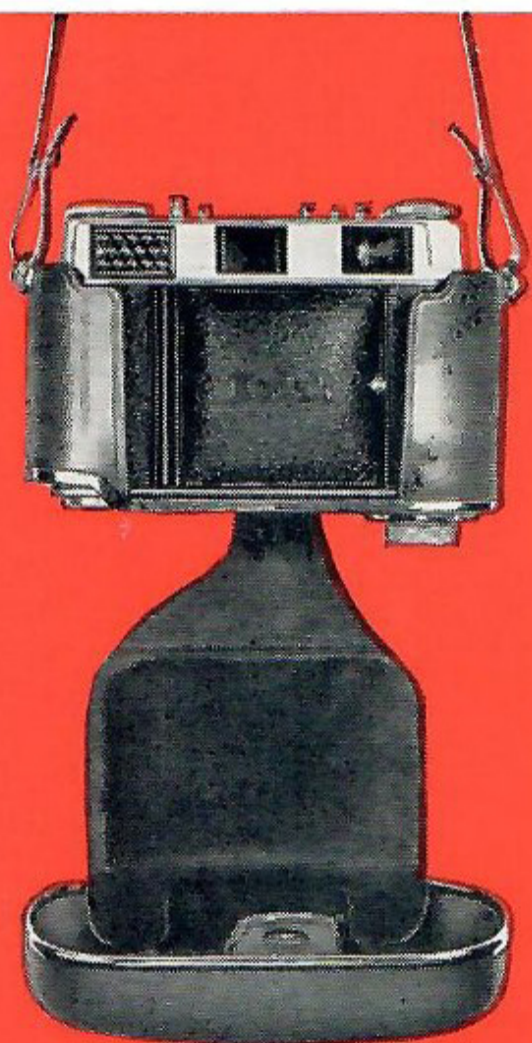

den. Sie können aber auch die Camera direkt am Tragriemen der Bereitschaftstasche befestigen. Die Bereitschaftstaschen zur RETINA sind aus „Echt Leder“ gefertigt und durch Chromleisten verziert.



## **Das RETINA System**

erschließt dem RETINA Besitzer  
praktisch jedes Aufnahmegebiet

## Die Nahaufnahme mit der RETINA

Im Nahbereich unter der 1 m-Grenze beginnt die große Welt der kleinen Dinge – unzählige Motive, an denen Sie bisher vielleicht achtlos vorüberge-



gangen sind. Winzige Käfer, buntschillernde Schmetterlinge oder duftige Blumen abzubilden, ist immer wieder ein ganz besonderes Erlebnis: Sie können es mit dem Optischen Naheinstellgerät und dem RETINA Nahaufnahmeansatz.

## Optisches Naheinstellgerät

für Objektentfernungen von 97 bis ca. 30 cm

Das Optische Naheinstellgerät ist ein Präzisions-Meßsucher, mit dem Sie die genaue Entfernungseinstellung und den parallaxenfreien Bildausschnitt

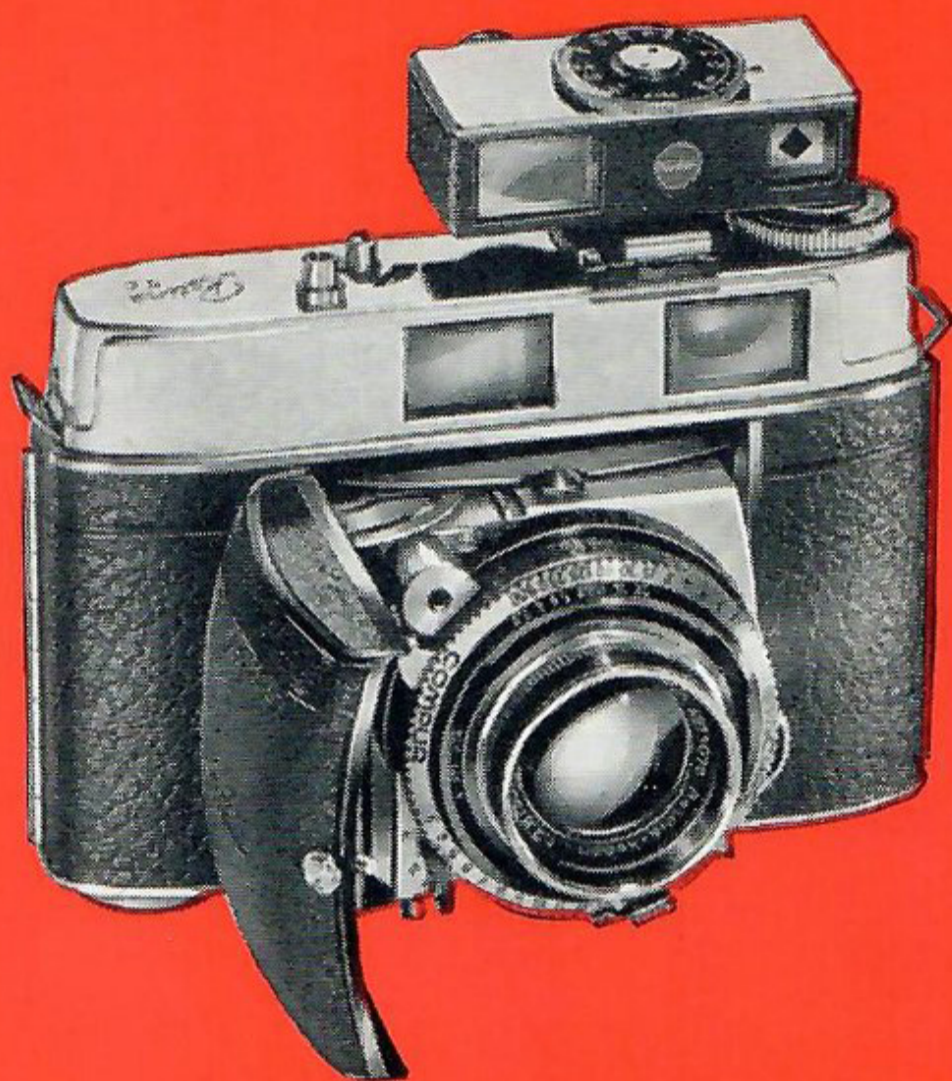

für Nahaufnahmen festlegen. Sie schieben das Gerät einfach in den Aufsteckschuh Ihrer Camera und visieren das Aufnahmeobjekt an. Zum Naheinstellgerät gehören zwei N-Nahlinsen, mit denen Sie bis auf 30 cm Entfernung an das Motiv herangehen können.

## Nahaufnahmeansatz

für Objektentfernungen von 28,5 bis etwa 15 cm

Mit dem RETINA Nahaufnahmeansatz und den drei R-Nahlinsen können Sie noch näher heran gehen und im Abbildungsmaßstab 1:4,5, 1:3, 1:2 und sogar 1:1,5 (also fast in natürlicher Größe) photographieren. Die Einstellstäbe des Nahaufnahmeansatzes le-



gen von vornherein die Entfernungen fest und machen ein Anvisieren durch den Sucher und das Messen der Entfernung überflüssig. Sie wechseln nur die R-Linsen und die dazugehörigen Einstellstäbe für die verschiedenen Entfernungen aus und können sich restlos auf Ihr Motiv konzentrieren.

So ist es kein Wunder, daß auch Fachleute wie Botaniker, Geologen, Zoologen, Ärzte und Techniker gern mit der RETINA und dem Nahaufnahmeansatz arbeiten .





Bereitschaftstasche . . . . .	27,-
(für RETINA I B, II C oder III C)	
Taschenetui für 8 Retina-Filter 32 mm $\phi$	9,-
Sammelbehälter für Gegenlichtblende, Weitwinkel-Zusatzblende und 3 Einschraubfilter 32 mm $\phi$ . . . . .	6,-
<b>Kodak Einschraubfilter 32 mm <math>\phi</math></b>	
Farbfilter:	
gelb hell, gelb mittel . . . . .	je 8,-
gelb-grün, orange, rot, blau, UV . . . . .	je 9,-
<b>KODACHROME Filter:</b>	
Kodak Skylight Filter (Dunstfilter) . . . . .	11,-
Kodak Photoflood Filter (Kunstlichtfilter)	11,-
Kodak Daylight Filter für Type A Film (Tageslichtfilter) . . . . .	11,-
Kodak Diffusion Disk (Weichzeichnerscheibe) . . . . .	10,-
Kodak Polafilter . . . . .	45,-
<b>Kodak Einschraubfilter 60 mm <math>\phi</math></b>	
<b>für Wechseloptik</b>	
Farbfilter:	
gelb mittel . . . . .	24,-
gelb-grün . . . . .	26,-
<b>KODACHROME Filter:</b>	
Kodak Skylight Filter (Dunstfilter) . . . . .	33,-
Kodak Photoflood Filter (Kunstlichtfilter)	33,-
Kodak Daylight Filter für Type A Film (Tageslichtfilter) . . . . .	33,-
<b>Gegenlichtblenden</b>	
für Standardoptik . . . . .	4,50
für Weitwinkeloptik f:5,6/35 mm . . . . .	2,70
für Weitwinkeloptik f:4,0/35 mm . . . . .	4,50
für Teleoptik f:4,0/80 mm. . . . .	7,20

Sämtliche Preisangaben sind ohne Verbindlichkeit für uns.

## **Die Stereo-Photographie mit der RETINA**

Das plastische Bild, die Photographie in drei Dimensionen, packt selbst den routinierten Photofreund immer wieder! Im Stereobild nähert sich die Photographie dem natürlichen Eindruck des Auges.

Um plastische Stereophotos mit der RETINA II C oder III C und dem RETINA Stereo-Vorsatz zu machen, brauchen Sie weder besondere Kenntnisse noch zeitraubende Vorbereitungen. Der Stereo-Vorsatz teilt durch sein hochwertiges Prismensystem das Kleinbildformat der RETINA in ein aufrechtstehendes Doppelbild und wird einfach vor das Standardobjektiv der Camera gesetzt. Dann können Sie, wie gewohnt, photographieren.

Für Stereoaufnahmen auf Schwarzweiß-Umkehrfilm gibt es bei Ihrem Photohändler spezielle Kodak Stereo-Rähmchen. Am schönsten sind natürlich farbige Stereophotos auf KODACHROME Farbfilm. Sie vereinigen Form, Farbe und Raum zur einzigartigen Wirkung. Die KODACHROME Entwicklungsanstalt liefert Ihnen Ihre Stereophotos fertig gerahmt ohne Mehrkosten.

Die Stereo-Diapositive stecken Sie dann in den handlichen Stereobetrachter und schauen gegen das Licht: Ihre Motive stehen greifbar räumlich in annähernd natürlicher Größe vor Ihnen!

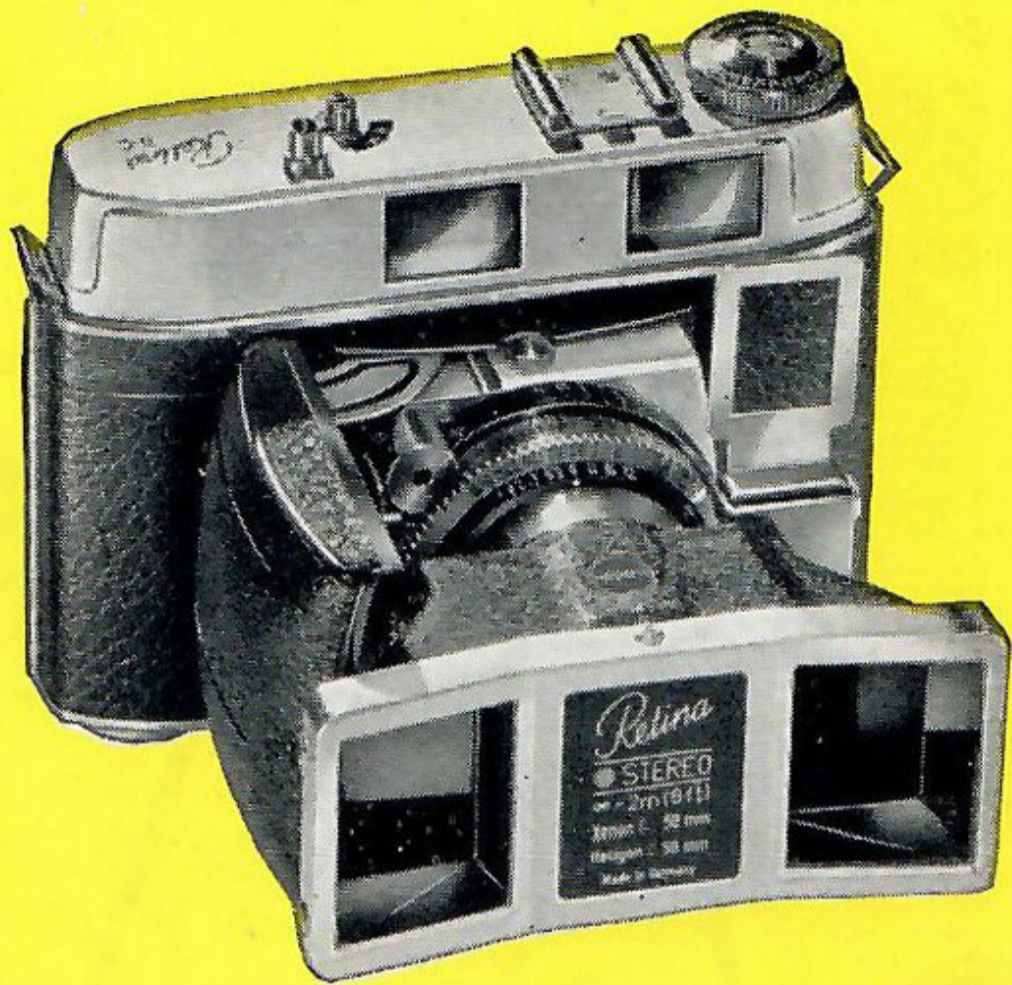



icher Kayser/ zu allen zeytten Nierer  
ch/ Herzog zu Burgūdi ic. Graue zu  
n/ Herren/ Rittern/ Knechte/ Haußel  
nd sunst allen vnsern vnd des Reich  
t/ gesaigt/ oder verkündt wirdet/ r  
len/ Ersamen/ Andechtigen/ vnd lieb  
Landtfriden/ sich mit einer groffen m

## Das RETINA Dokumentenstativ

Mit dem Dokumentenstativ in Verbindung mit der RETINA und der Nahlinse NII ist die rasche Reproduktion planer Vorlagen von DIN A 4 bis DIN A 5 kein Problem. Wertvolle Dokumente, technische Zeichnungen, Zeitungsausschnitte, ja ganze Bücher lassen sich so mühelos und vor allem verblüffend schnell reproduzieren.

Das Dokumentenstativ läßt sich leicht transportieren und rasch auf- und abbauen. Sie können es überallhin mitnehmen. Eine zusätzliche Beleuchtungseinrichtung mit zwei Lampenhaltern läßt sich am Stativ anbringen und macht Sie vom Licht unabhängig.

Das Dokumentenstativ ist eine ideale Ergänzung zur RETINA, vor allem für den Sammler und für Angehörige vieler Berufe, die oft wichtige Unterlagen archivieren müssen.

des Reichs. In Germanien/ zu Hispanien  
Saxspurg/ Flandern/ vnd Tirol ic. &  
zuten/ Ditzthumben/ Vogte/ Pflegern  
vnderthanen vnd getrewen/ in was  
nser gnad vnd alles gut. Hoch vnd  
getrewen. Als Franz von Sigking  
acht/ zu Ross vnd zu fuess versamelt/



## **Das RETINA Tischstativ**

Amateure, Fachphotographen, Forscher, Wissenschaftler und Techniker können mit dem Tischstativ eine große Anzahl photographischer Aufgaben bequem und sicher lösen. Besonders vielseitig und ausbaufähig ist es in Verbindung mit dem Optischen Naheinstellgerät und den N-Nahlinen, mit dem Nahaufnahme-Ansatz und den R-Nahlinen oder mit dem RETINA Mattscheibengerät. In Verbindung mit Nahaufnahme-Ansatz und Kreuzkopf eignet sich das Tischstativ auch sehr gut für Reproduktionen.

Das zerlegte Stativ paßt bequem in eine Aktentasche und kann mit wenigen Handgriffen zusammengesetzt werden. Der feste Halt der Camera auf dem Tischstativ erlaubt lange Belichtungszeiten und deshalb kleinste Blendenöffnungen, mit denen man eine größere Schärfentiefe erreicht. Sie können das Tischstativ (ohne Stativfuß) auch zusammen mit einem normalen Dreibeinstativ verwenden. Dafür wurde ein Verbindungsstück mit Stativgewinde geschaffen.

## Die Mikro-Photographie mit der RETINA

Selbst das Spezialgebiet der Mikro-Photographie erschließt Ihnen das RETINA System. Vor allem Ärzte, Wissenschaftler und Forscher schätzen die RETINA mit dem Mikroansatz.

Auf jedem handelsüblichen Mikroskop mit einem Okulartubus von 25 mm Durchmesser kann der Mikroansatz mit der RETINA verwendet werden.



Im Einstellfernrohr des Ansatzes überblickt man fast das gesamte Bildfeld des Mikroskopes. Die Größe des Bildfeldes hängt von der Verwendung eines geeigneten Mikroskop-Okulars ab. Vorteilhaft ist ein Okular von 10-12facher Eigenvergrößerung. Die RETINA Mikroaufnahme hat etwa  $\frac{1}{5}$  der Größe des Bildes, das man im Einstellfernrohr des Ansatzes überblickt.



## Das Mattscheibengerät zur RETINA



Die genaue Einstellung auf der Mattscheibe hat ihre Vorteile! Man kann bereits vor der Aufnahme Schärfentiefe, Perspektive und Bildwirkung beurteilen und die Ausleuchtung und den parallaxenfreien Bildausschnitt genau festlegen. Bei Werbe-, Porträt- und vielen Spezialaufnahmen ist das wichtig. Für diese Zwecke



steht dem Besitzer der RETINA IIC oder IIIC das Mattscheibengerät zur Verfügung.

Sie ersparen sich mit ihm langwierige und oft kostspielige Probeaufnahmen, da Sie mit dem Mattscheibengerät bereits vor der Aufnahme das Aufnahmeergebnis beurteilen können.

## **Der KODABLITZ mit Zusatzleuchten**

Bei jedem Licht, zu jeder Tages- und Nachtzeit schußbereit sein – das ist der Wunsch jedes Amateurs, und der leistungsfähige KODABLITZ erfüllt ihn! Ein besonderer Vorteil dieser zusammensteckbaren Kondensator-Blitzleuchte ist der Weichlicht-Reflektor, der nach den neuesten Erkenntnissen der Lichttechnik entwickelt wurde. Er garantiert eine gleichmäßige Ausleuchtung selbst bei Weitwinkelaufnahmen.

Im KODABLITZ können Blitzlampen mit Steckfassung oder Glassockel verwendet werden. Ein Auswerfer für abgebrannte Blitzlampen und ein Auslösekontakt für die „Offenblitz-Methode“ sind eingebaut.

Die 22,5 Volt Anoden-Batterie des KODABLITZ erlaubt den Anschluß von 2 bis 3 Zusatzleuchten ohne zusätzliche Stromquelle!

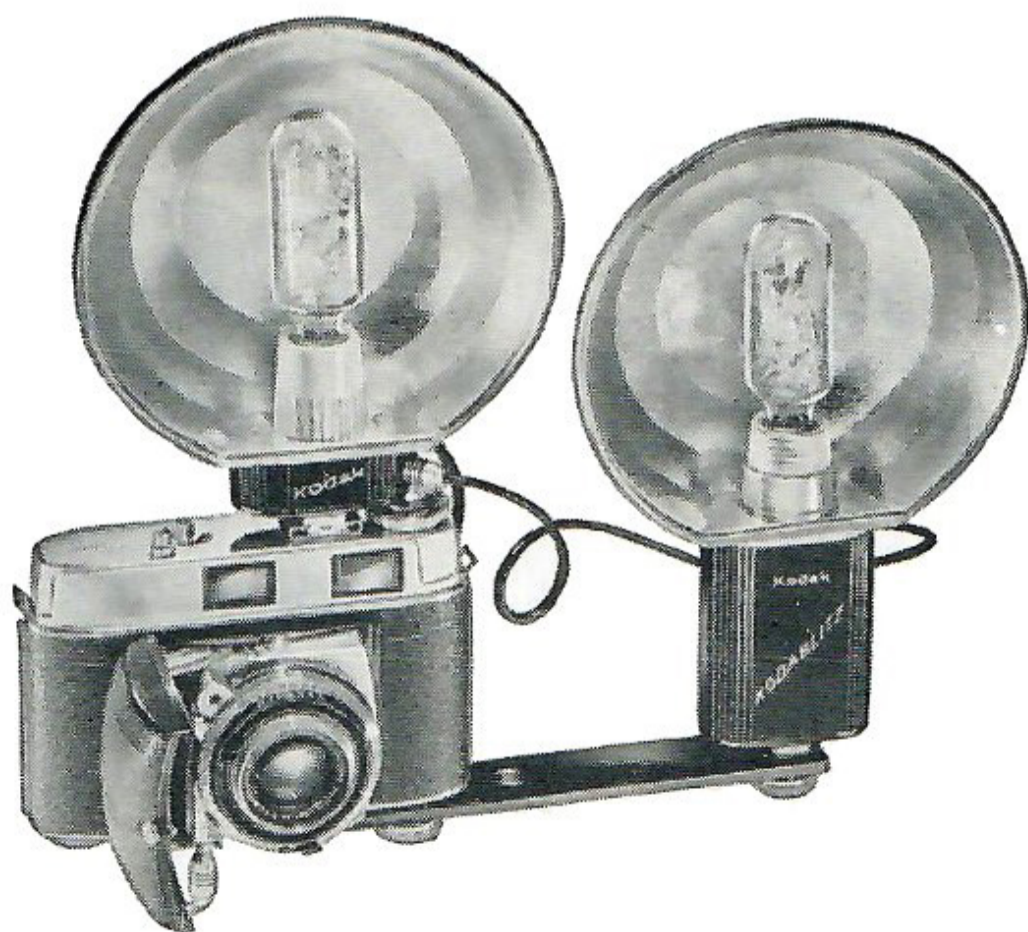
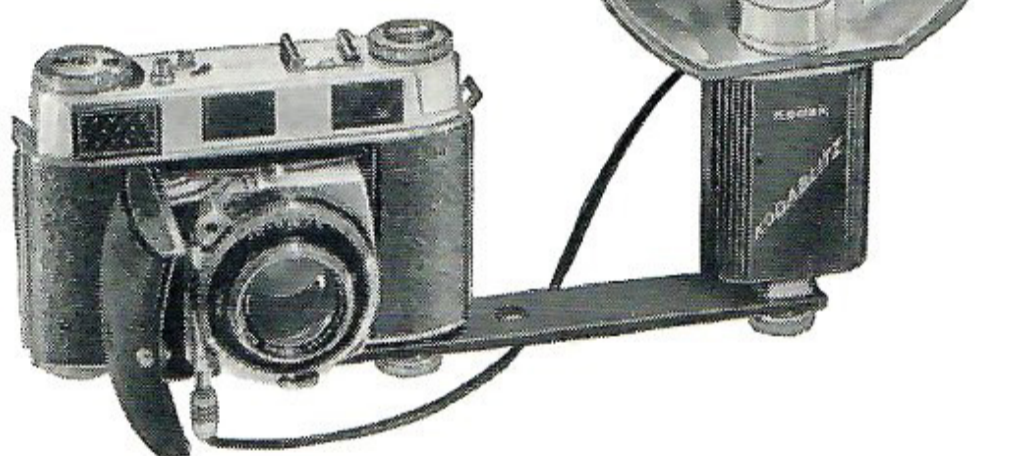

## RETINA Sportsucher und

## RETINA Winkelsucher

Motive mit Tempo und Schwung visiert man am besten mit dem RETINA Sportsucher an. Er zeigt den parallaxenfreien Bildausschnitt in natürlicher Größe. Deshalb ist der Sportsucher (Rahmensucher) auch bei Nachtaufnahmen, Architekturaufnahmen und Nahaufnahmen bis zu 30 cm ein lohnendes und preiswertes Zusatzgerät. Er wird in zwei Ausführungen geliefert: Sportsucher b für RETINA I B und Sportsucher c für RETINA II C und III C.

Für Aufnahmen, bei denen Sie das Motiv durch den Camerasucher nicht mehr oder nur schwierig anvisieren können – z. B. bei Aufnahmen aus der Froschperspektive senkrecht nach oben oder unten – verwenden Sie den RETINA Winkelsucher. Er ermöglicht das Anvisieren im rechten Winkel zur Aufnahme-richtung und wird mittels Bajonettverriegelung direkt auf das Einblickfenster der RETINA gesetzt.

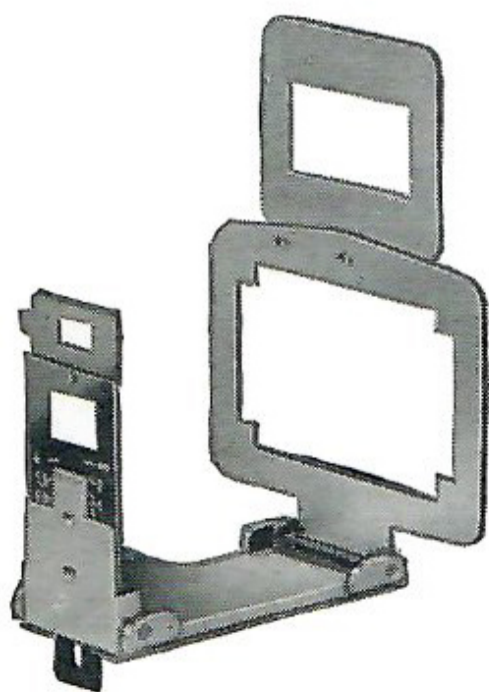

## **Das wertvolle Kleine Zubehör**



Sammelbehälter für  
Gegenlichtblende,  
Weitwinkel-Zusatz-  
blende und 3 Filter  
32 mm  $\phi$

Das vielfältige „Kleine Zubehör“ zur RETINA ist die wertvolle Bereicherung einer wertvollen Camera, und für das Bildergebnis gewiß oft ebenso wichtig wie die „großen“ Zusatzgeräte. Erfahrene Amateure und Fachphotographen wissen das „Kleine Zubehör“ zu schätzen!

Zur rechten Zeit zaubert Ihnen das richtige Filter Plastik und Kontrastreichtum auf das Bild, die Weichzeichnerscheibe malerische Lichteffekte, das Polafilter schaltet unerwünschte Reflexe aus, das UV-Filter filtert im Hochgebirge und an der See die ultravioletten Strahlen weg, und die Gegenlichtblende schützt vor störendem Lichteinfall, Regen oder Schnee. Für KODACHROME u. Schwarzweiß-Film gibt es jeweils besondere Filter; verlangen Sie unseren ausführlichen Prospekt „Die Filteraufnahme mit der RETINA“.

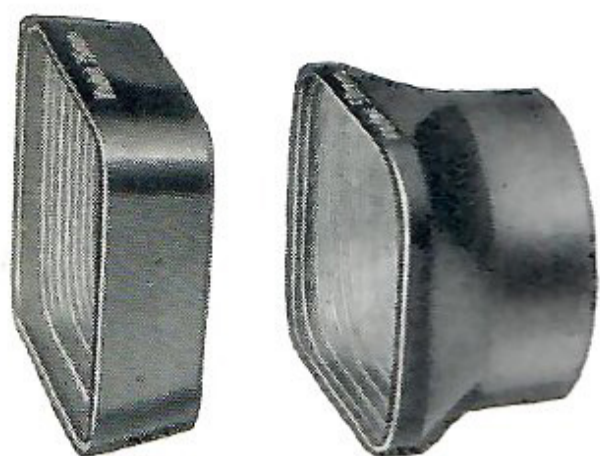

Gegenlichtblende zur  
RETINA Standardoptik  
mit Zusatz-  
Gegenlichtblende  
für die Weitwinkeloptik  
 $f : 5,6/35 \text{ mm}$



Gegenlichtblende  
zur RETINA  
Teleoptik  $f:4,0/80 \text{ mm}$



Gegenlichtblende  
zur RETINA  
Weitwinkeloptik  
 $f:4,0/35 \text{ mm}$



Zusatz-Gegenlicht-  
blende zur RETINA  
Teleoptik  $f:4,0/80 \text{ mm}$



Spezialbehälter für die  
RETINA Wechseloptik  
mit Gegenlicht-  
blende zur RETINA  
Tele- und Weitwinkel-  
optik  $f:4,0$

Farbfilter 32 mm  $\phi$



Farbfilter 60 mm  $\phi$

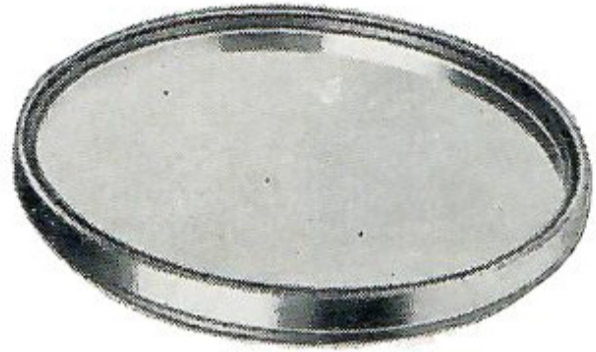

KODACHROME Filter



Polafilter



Weichzeichnerscheibe



## RETINA- und Zubehörtaschen



**Zubehörtasche III**



### **RETINA- und Zubehörtaschen III und IV**

Wenn Sie viel Zubehör „verstauen“ wollen, stecken Sie die RETINA in eine der geräumigen Zubehörtaschen, die neben der Camera die nützlichen Zusatzgeräte des RETINA Systems aufnehmen. Ein Verzeichnis des Zubehörs, das in die beiden Zubehörtaschen III und IV untergebracht werden kann, hat Ihr Photohändler.



**Zubehörtasche IV**

## Der Kodalux L Belichtungsmesser

Messen ist besser als schätzen! Vor allem bei Farbaufnahmen ist eine genaue Ermittlung der Belichtungszeit besonders wichtig. Hier leistet der neue Kodalux L als hochempfindlicher Lichtwertmesser mit Feinfixierung wertvolle Dienste.

Der Kodalux L zeichnet sich durch äußerste Präzision und Meßgenauigkeit aus,



ermittelt den Lichtwert, zeigt gleichzeitig sämtliche zu einem Lichtwert gehörenden Zeit-Blende-Paarungen an und ist für Objekt- wie Lichtmessung geeignet. Er kann auf den Aufsteckschuh gesteckt werden oder beim Messen im Etui bleiben und ist so klein und handlich, daß ihn Fachleute scherzhaft „Praline“ getauft haben.

Der Kodalux L ist vor allem für den Besitzer der RETINA IIC ein sehr wichtiges Zubehörgerät.

## **Der Kodak Kleinbildbetrachter**

Der Kodak Kleinbildbetrachter macht viel Freude! Er ist handlich und überraschend vielseitig; man kann dieses Gerät im vollen Tageslicht für die verschiedensten Zwecke verwenden:

### **Dia-Vorbetrachtung**

Mit einem Blick auf das Leuchtfeld kontrollieren Sie die richtige Lage der Dias und ordnen sie rascher ein.

### **Dia-Betrachtung**

Jedes in Pappe oder zwischen Glas gefaßte Kleinbild-Diapositiv können Sie im Gerät betrachten, und immer freuen Sie sich über die Leuchtkraft Ihrer Farbdias im vergrößerten Betrachtungsfeld!

### **„Durchsicht“-Betrachtung**

Für die Betrachtung von Negativ- und Diapositivstreifen oder Bildbändern besitzt der Kodak Kleinbildbetrachter eine neue Bildbandführung.

### **„Aufsicht“-Betrachtung**

In ihrer zweiten Stellung, im Kopfteil des Betrachters, wirft die Umsteckleuchte das Licht **auf** die Streifenabzüge. Mit dieser „Aufsicht“-Betrachtung können Sie Ihre Kontaktabzüge gut beurteilen und leichter auswählen.

### **Leuchtlupe**

Der abnehmbare Kopfteil des Kleinbild-Betrachters wird zur praktischen Leuchtlupe, die kleine Gegenstände in leuchtender Vergrößerung zeigt.





**KODAK AG. STUTTGART-WANGEN**

MSS-1460-0458 G