



LEBEN

FARBEN

KODAK



RETINA REFLEX III

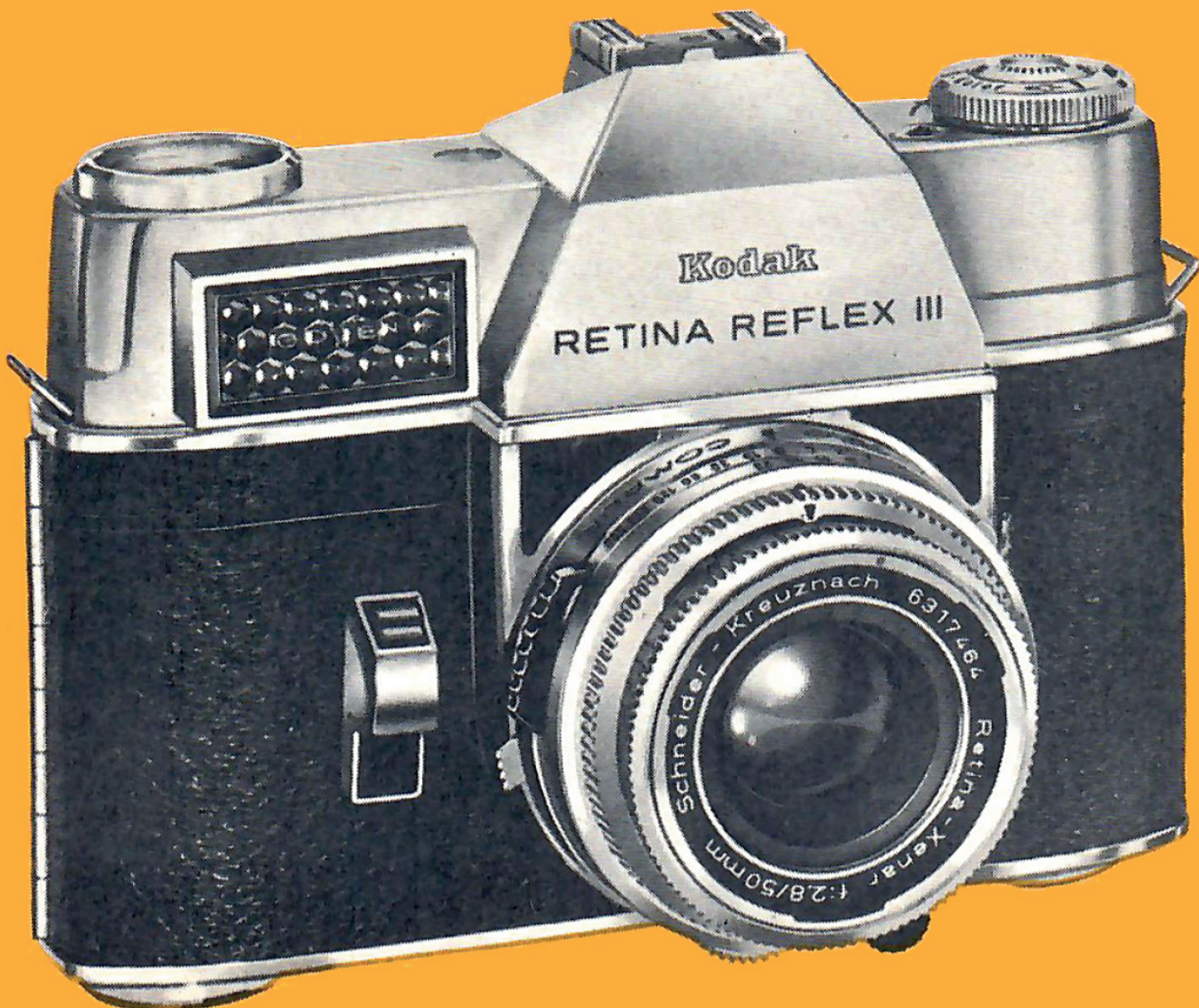

RETINA REFLEX III

DM 648,-

Wollen Sie eine Camera, die nicht jeder hat?
Wollen Sie mehr als nur Erinnerungsbilder photographieren?
Wollen Sie eine Camera, auf die Sie sich immer verlassen können?
Mit einem Wort: Suchen Sie eine Spitzencamera?

Dann ist die RETINA REFLEX III genau die richtige für Sie!

In dieser außergewöhnlichen Spiegelreflex-Kleinbildcamera sind weltbekannte RETINA Präzision und modernste technische Ausstattung auf das glücklichste vereint.

Von der Tele- bis zur Mikro-Aufnahme geht mit dieser Spitzencamera alles in Erfüllung, was ein Photoherz begehrt. Und bei all ihrer technischen Vollkommenheit ist die RETINA REFLEX III ganz einfach zu bedienen. Doch davon überzeugen Sie sich am besten selbst!

**Auf einen Blick:
Bildausschnitt – Bildschärfe – Belichtung**

Sie schauen durch den strahlend hellen Mattscheibensucher, wählen Ihren Bildausschnitt und stellen mit zwei einfachen Handgriffen die genaue Entfernung und Belichtung ein. Und das alles, ohne die Camera vom Auge zu nehmen.

Dabei zeigt Ihnen die helle formatfüllende Mattscheibe Ihrer RETINA REFLEX III immer genau, was Ihre Camera „sieht“ — gleichgültig, aus welcher Entfernung Sie photographieren und ob Sie ein Standard-, Tele- oder Weitwinkelobjektiv verwenden. Ein weiterer Vorteil: das helle Mattscheibenbild ist immer seitenrichtig, aufrechtstehend und von der Nah- bis zur Tele-Aufnahme vollkommen parallaxenfrei.



Zwei Entfernungsmesser

geben Ihnen doppelte Sicherheit. Je nach Eigenart Ihres Motivs können Sie die Bildschärfe entweder auf der formatfüllenden Mattscheibe oder aber mit dem eingebauten Schnittbild-Entfernungsmesser einstellen. Dabei ist es gleichgültig, ob Sie mit dem 200 mm-Tele photographieren oder eine Nahaufnahme aus 15 cm Entfernung machen, denn alle Objektivse sind mit dem Entfernungsmesser direkt gekuppelt.

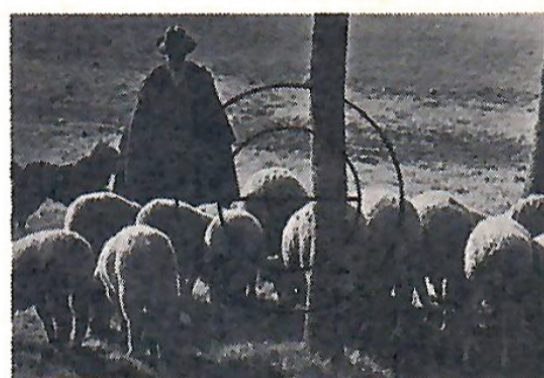

Belichtungssteuerung mit Doppelanzeige

Das ist ein weiterer Vorteil der RETINA REFLEX III: ein Blick durch den Sucher — eine kleine Drehung am Einstellrad, bis der blickgünstig im Sucher angebrachte Zeiger zwischen einer Markierung steht — und die Belichtung stimmt.

Darüber hinaus können Sie die Belichtung auch im Kontrollfenster des Belichtungsmessers kontrollieren — zum Beispiel dann, wenn Sie während der Belichtungseinstellung gleichzeitig den vorhandenen Schärfenbereich wissen möchten.

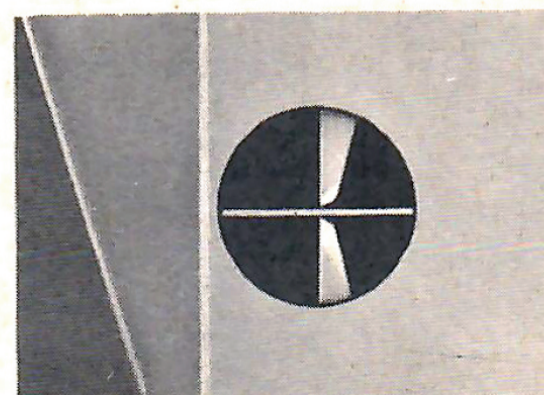



Prachtvolle Aufnahmen im Nahbereich

sind der Stolz eines jeden Photofreundes. Mit Hilfe von N- und R-Nahlinsen können Sie bis auf 15 cm an Ihr Motiv herangehen.

Formatfüllende Porträtaufnahmen

ohne jede perspektivische Verzerrung gelingen Ihnen mit den T-Nahlinsen (DM 15,— und DM 36,—) und den Teleobjektiven 85 und 135 mm.

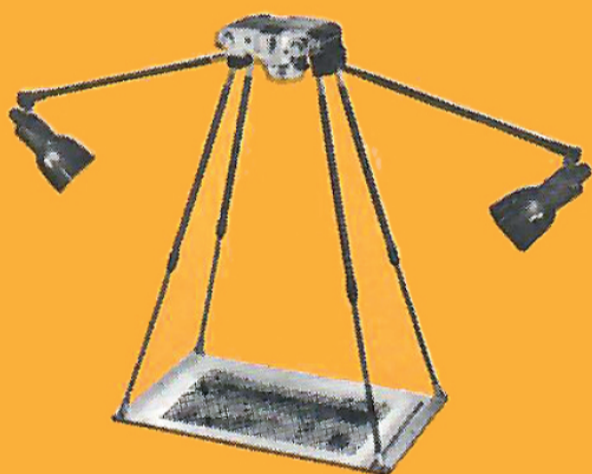

Für rasche, mühelose Reproduktionen

in den Formaten DIN A 4 und DIN A 5 gibt es das Dokumentenstativ (DM 45,—), auf Wunsch mit Beleuchtungseinrichtung (DM 38,—) und Objekt-Andrückplatten (DM 6,— und DM 7,50).

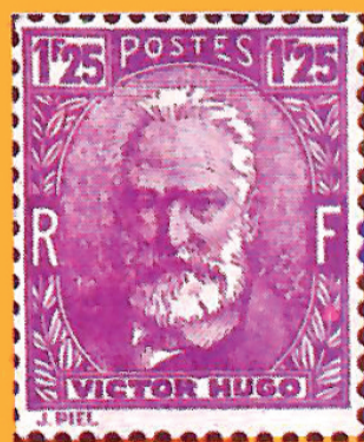
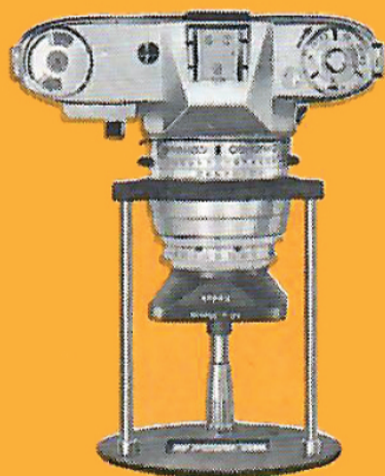

In natürlicher Größe

werden kleine Vorlagen mit dem Nahstativ 1:1 (DM 63,—) reproduziert. Auch können Sie von Ihren Farbdias Reproduktionen herstellen (Diahalter dazu DM 12,—).



Selbst die Mikro-Photographie

unentbehrlich in Medizin, Forschung und Schule, erschließt das RETINA System mit dem RETINA Mikroansatz (DM 118,—).



Für Nahaufnahmen empfiehlt sich das Tischstativ (DM 75,—), dazu Kreuzkopf für Reproduktionen DM 8,—

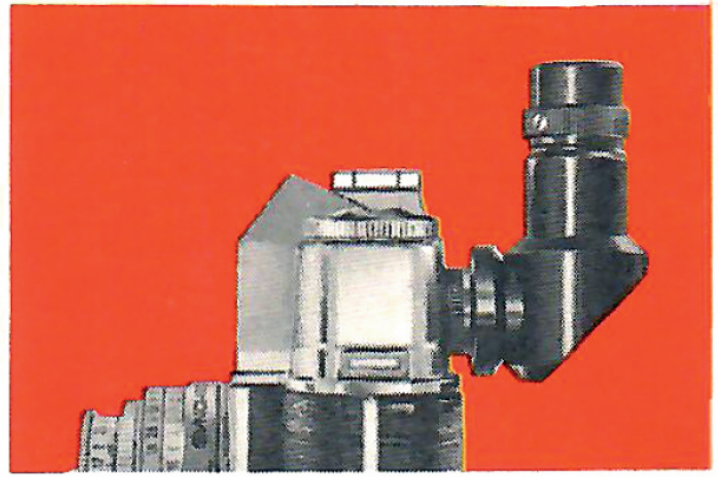

„Um die Ecke“ photographieren können Sie mit dem RETINA Winkelsucher (Mit Lederetui DM 52,50)



Blitzschnell – blitzhell – KODABLITZ, der praktische Taschenblitz mit Breitstrahl-Reflektor (DM 16,50).



Störende Spiegelungen auf nichtmetallischen Oberflächen schalten Sie mit dem RETINA Polafilter aus (DM 45,—).

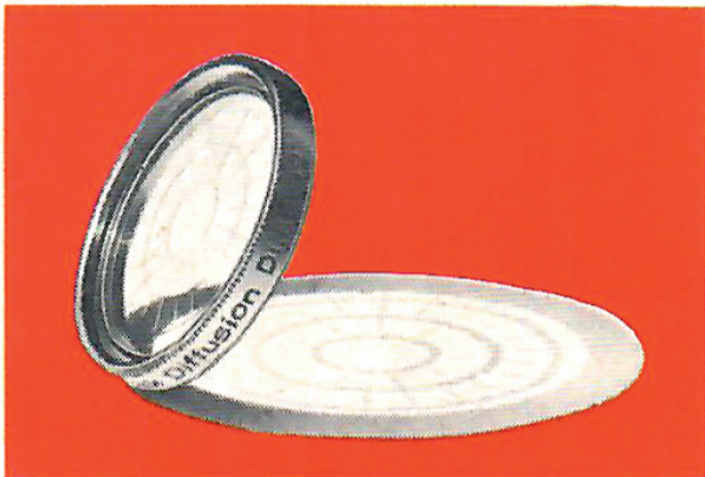

Stimmungsvolle Lichteffekte bei Porträtaufnahmen erzielen Sie durch die Weichzeichnerscheibe (DM 10,—).

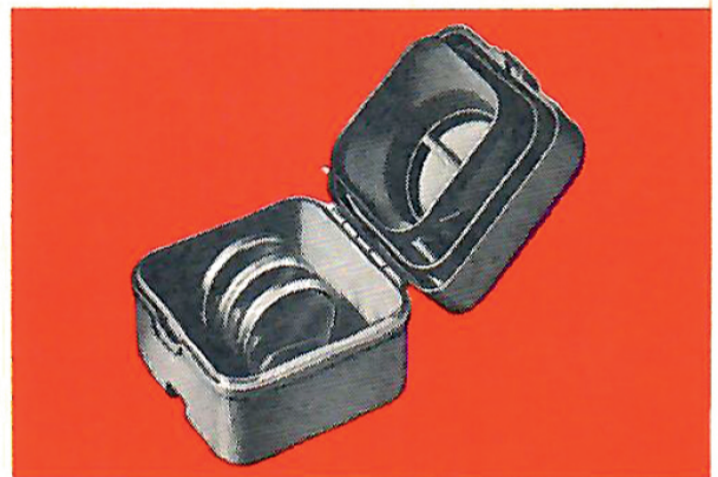

Im Lederetui (DM 7,80) haben Sie die Gegenlichtblende (DM 4,50) und die wichtigsten Filter stets zur Hand.

Weiteres Zubehör:

Bereitschaftstasche
(für f:2,8/50 mm) DM 39,—
(für f:1,9/50 mm) DM 54,—

Nahlinse N 1/32 und N 11/32
für Objektiv f:2,8/50 mm je DM 11,—

Nahlinse N 1/60 und N 11/60
für Objektiv f:1,9/50 mm je DM 27,—

Korrektionslinse für Brillenträger
DM 5,—

Zwischenstück f. Winkelsucher DM 4,80

RETINA Zubehörtaschen
DM 78,— / DM 118,—

KODAK Filter für Schwarzweiß- und
Farbfilm von DM 8,— bis DM 33,—

RETINA REFLEX III
mit Objektiv f:2,8/50 mm DM 648,—

RETINA REFLEX III
mit Objektiv f:1,9/50 mm DM 750,—

Technische Daten: Einäugige Spiegelreflexcamera mit formatfüllendem, aufrechtstehendem und seitenrichtigem Mattscheibenbild bei allen Brennweiten und Entfernungen — Belichtungssteuerung mit Doppelanzeige — Color-Objektive Schneider-Xenar oder Rodenstock-Ysarex f:2,8/50 mm bzw. Xenon oder Heligon f:1,9/50 mm — Wechselobjektive mit den Brennweiten 28, 30, 35, 85, 135 und 200 mm, alle mit automatischem Schärfenbereichs-Anzeiger — Schnittbild-Entfernungsmesser — Synchro-Compur-Verschluss — Großes Sucherfenster — Griffgerechte Auslösetaste — Blitzkontakt — Selbstauslöser — Schnellaufzug.

Automatische Schärfbereichsanzeige

Wie weit die Schärfe reicht, lesen Sie bei allen Objektiven zwischen den beiden roten Markierungen der automatischen Schärfbereichsanzeige ab. Sie wissen sofort, in welchem Bereich sich z. B. bei einem Schnappschuß Ihr „Hauptmotiv“ bewegen darf, damit es scharf wird.

Griffgerechte Auslösetaste

Schon manches Bild wurde gerade durch hartes Auslösen verwackelt. Die Auslösetaste der RETINA REFLEX III wurde deshalb griffgerecht an der Vorderseite der Camera angebracht und zusätzlich gegen unbeabsichtigtes Auslösen gesichert. Ein leichter Fingerdruck genügt, um völlig erschütterungsfrei auszulösen.

Objektiv und Verschluss

sind das Herz einer guten Camera! Die weltbekannten, lichtstarken Colorobjektive von Schneider und Rodenstock garantieren Ihnen bei jeder Aufnahme absolute Schärfe und brillante Farbwiedergabe.

Der moderne Synchro-Compur-Verschluss sorgt bei allen Blenden und Belichtungszeiten, von der Zeitaufnahme bis zur blitzschnellen $\frac{1}{500}$ Sekunde, für gleichmäßig ausgeleuchtete Bilder. Natürlich ist er vollsynchronisiert und hat auch einen eingebauten Selbstauslöser.

Präzision ist entscheidend

denn nur bei einer wirklichen Präzisionscamera haben Sie eine absolute Gewähr für gute Bilder. Öffnen Sie ruhig einmal den Camera-Rückdeckel und überzeugen Sie sich selbst von der hervorragenden Verarbeitung der RETINA REFLEX III.

Sieben Wechselobjektive

vom 28 mm Superweitwinkel bis zum 200 mm Tele hält Ihr Photohändler für die RETINA REFLEX III bereit.

Beim Photographieren mit Tele und Weitwinkel wird der Vorteil der RETINA REFLEX III besonders deutlich, denn für jedes Objektiv zeigt die formatfüllende Mattscheibe den richtigen Bildausschnitt.

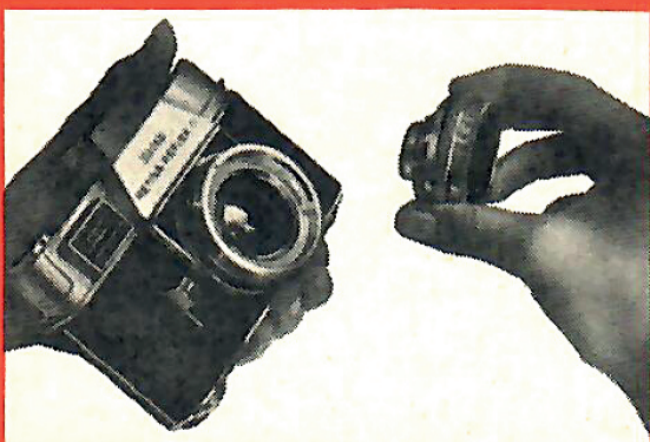
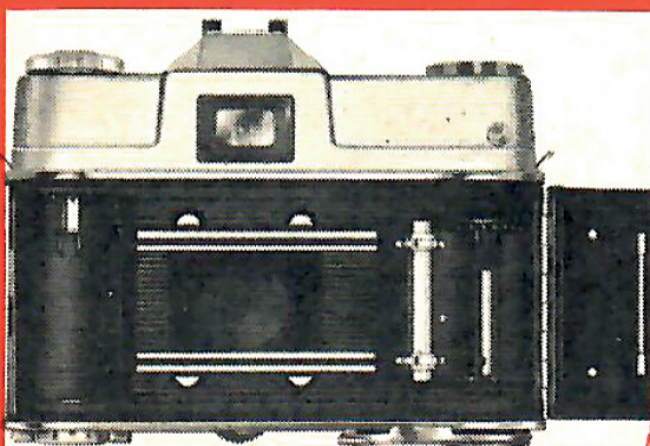
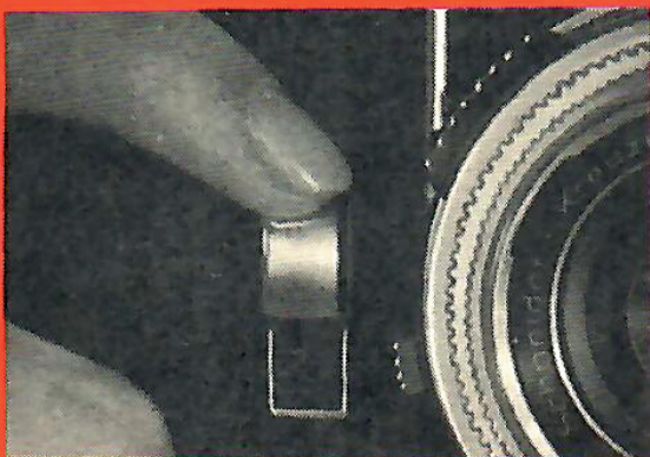
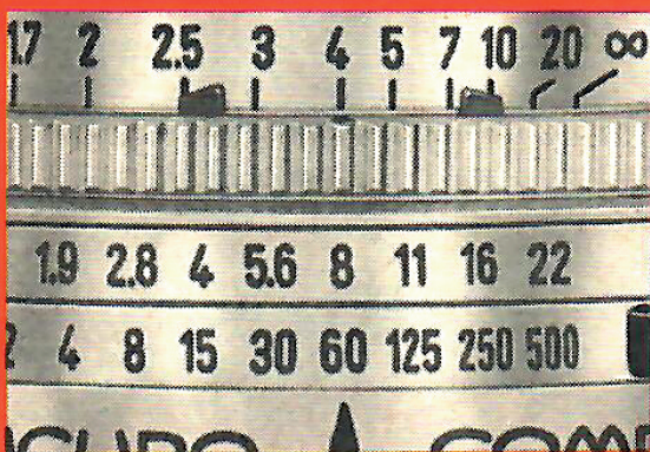

Noch mehr Freude am Photographieren mit dem vielseitigen Zubehör

Eine Kleinbildcamera findet in der Erweiterung ihrer technischen Möglichkeiten erst ihre Vollendung. Mit einem umfassenden System von Zubehörgeräten, dem bekannten RETINA System, erschließen sich jedem Besitzer einer RETINA REFLEX III viele interessante Gebiete der Liebhaber-Photographie und der angewandten Photographie. Hier einige Beispiele:

Ein Weitwinkel-Objektiv wird immer dann verwendet, wenn Sie möglichst viel von Ihrem Motiv auf das Bild bekommen wollen, zum Beispiel bei Landschafts- oder Architekturaufnahmen. Hier eine Aufnahme mit dem 28 mm-Objektiv.

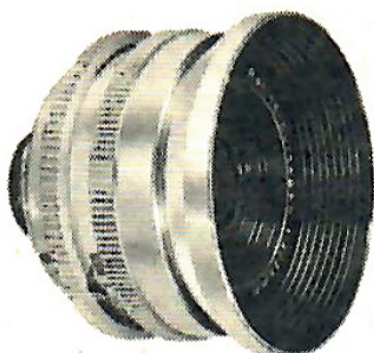

Als Standard-Objektiv für die RETINA REFLEX III können Sie zwischen dem 4-linsigen RETINA Xenar bzw. RETINA Ysarex $f:2,8/50$ mm und dem besonders lichtstarken, 6-linsigen RETINA Xenon bzw. RETINA Heligon $f:1,9/50$ mm wählen.



Wenn es darum geht, ein entferntes Motiv möglichst nah heranzuholen, dann gehört ein Teleobjektiv vor die RETINA REFLEX III. Unser Bildbeispiel zeigt eine Aufnahme mit dem Objektiv Tele-Xenar $f:4,8/200$ mm.

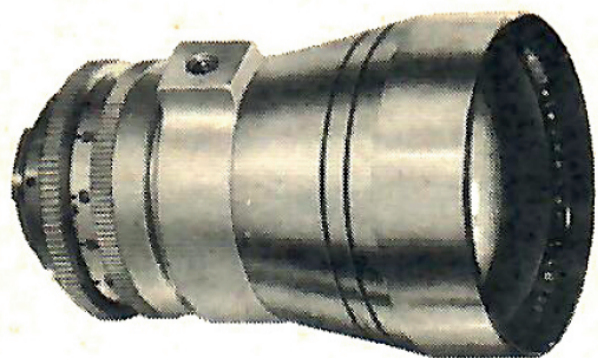

Unsere Bildserie zeigt Vergleichsaufnahmen vom gleichen Standpunkt.

Kenner kaufen Kodak Film



KODACHROME II

Der neue KODAK Umkehr-Farbfilm für herrliche Farbdias und farbige Papierbilder direkt vom Dia!

Tageslicht-Kleinbildfilm (15 DIN)
 Kunstlicht-Kleinbildfilm (17 DIN)
 20 Aufnahmen DM 15.50
 36 Aufnahmen DM 21.—

(Entwicklung und Rahmung eingeschlossen)



EKTACHROME

Der hochempfindliche Umkehr-Farbfilm für Diapositive und farbige Papierbilder!

Tageslicht-Kleinbildfilm (16 DIN)
 20 Aufnahmen DM 7.40
 36 Aufnahmen DM 9.90



EKTACHROME

höchstempfindlich

Tageslichtfilm (23 DIN)
 Kunstlichtfilm (22 DIN)
 20 Aufnahmen DM 10.50

KODACOLOR

Der Negativ-Farbfilm für jede Beleuchtungsart! Die farbigen Papierbilder bringen eine Vollendung der Farbwiedergabe, die Sie immer aufs neue begeistert.

KODACOLOR Kleinbildfilm (16 DIN)
 20 Aufnahmen DM 5.60

Schwarzweiß-Filme

Kleinbildfilme, 36 Aufnahmen

PANATOMIC-X (17 DIN) feinkörnig DM 3.40

PLUS-X PAN (23 DIN) hochempfindlich und feinkörnig DM 3.40

TRI-X PAN (27 DIN) sehr hoch empfindlich, großer Belichtungsspielraum DM 3.40



KODAK AG · STUTTGART-WANGEN

Made in Germany

TO - 3367 - 0562