

KODAK A.G. STUTTGART-WANGEN

DIE

Retina

UND IHR SYSTEM

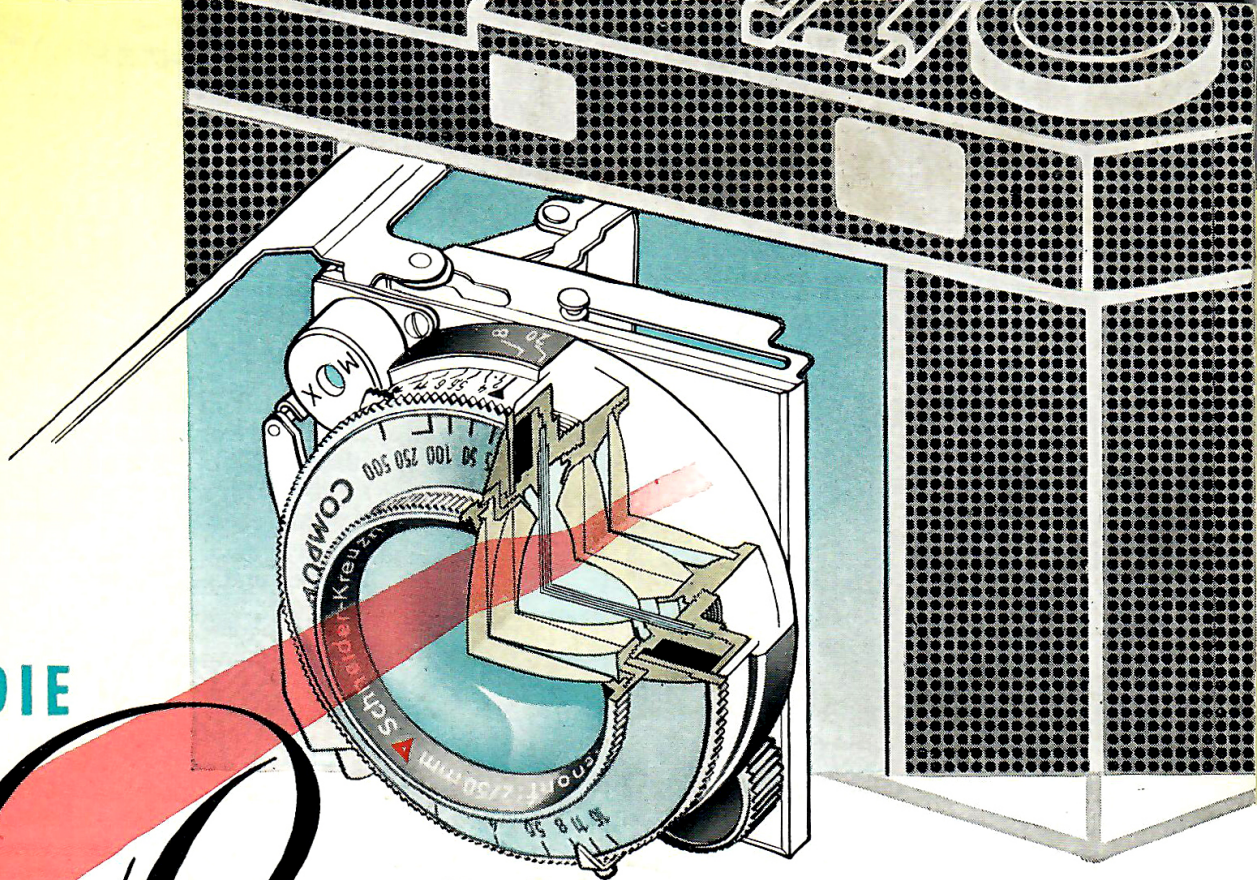

HAKA-SP-

Unübertroffene Objektiv, hartvergütet,



repräsentieren den letzten Stand optisch wissenschaftlicher Erkenntnisse. Die sechslinsigen Anastigmaten Xenon 1:2 und Heligon 1:2 vermitteln bei praktisch gleichmäßiger Formatausleuchtung sowohl eine überzeugend hohe Bildschärfe bis in die Bildecken wie auch eine beachtliche Kontraststeigerung, die in einer erhöhten Bildbrillanz zum Ausdruck kommt. Dies wurde insbesondere auch durch eine sorgfältige Korrektur der Farbkoma und des Farbquerfehlers erreicht, so daß die Objektiv für Schwarzweiß-Film

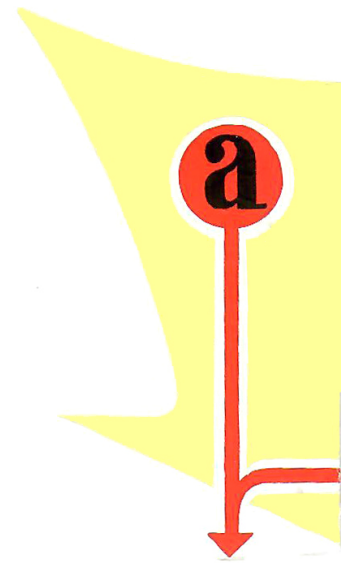
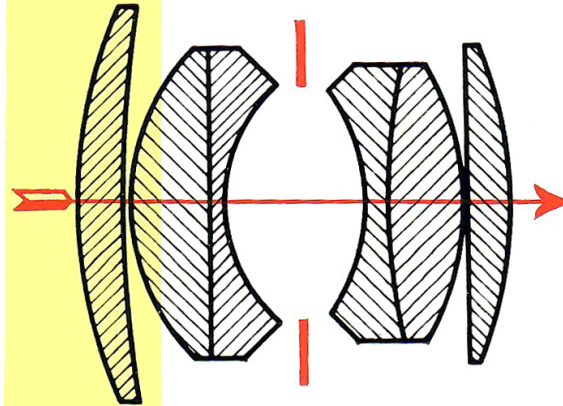

... und für Farbfilm feinstkorrigiert

sind. Diese Farbkorrektion erstreckt sich auf das ganze sichtbare Spektrum, so daß bei Farbaufnahmen selbst kritischer Objekte keinerlei Farbsäume vorhanden sind. Darüber hinaus wird durch die weitestgehende Verminderung der Farbkoma und die gleichmäßige Format- ausleuchtung schon bei voller Objektivöffnung eine farbrichtige Wiedergabe bei Farbfilm- aufnahmen über die ganze Bildfläche erreicht, wozu die durch Hartvergütung erzielte Reflex- freiheit noch besonders beiträgt.

a



Kürzeste Momentaufnahmen...



Situationen, bei denen alles an kleinen Bruchteilen einer Sekunde hängt, Gelegenheiten, bei denen Geschwindigkeit wirklich alles ist . . . der Synchro-Compur-Verschluß der »Retina« Ila mit 9 Verschlusszeiten (außerdem noch »B«!) wird dem allen gerecht. Aber diese Verschluss-Geschwindigkeiten, deren Zwischenwerte das Register der Belichtungsmöglichkeiten noch bereichern, stehen nicht nur bei gutem Licht zur Verfügung . . .

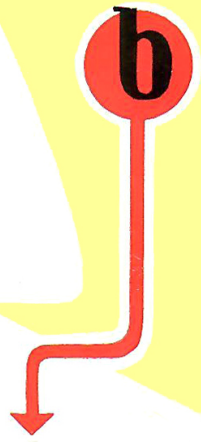
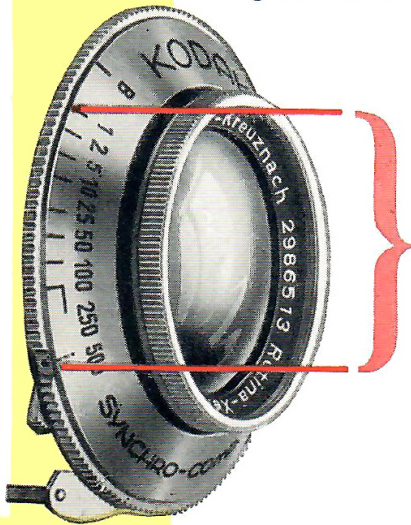

...bei Tag und bei Nacht

auch nachts und bei ungünstigen Lichtverhältnissen ist die »Retina« Ila mit dem KODABLITZ, dank der Vollsynchronisation des Synchro-Compurs, bis zu den kürzesten Belichtungszeiten schußbereit. Der KODABLITZ, die ideale Blitzleuchte, ist leicht, handlich und kurzschlußsicher. Er ist für alle Blitzlampen mit Stecksockel eingerichtet, mit Stabbatterien oder Batterie-Kondensator verwendbar; ein Anschluß für weitere Leuchten ermöglicht jede Art Effektbeleuchtung.

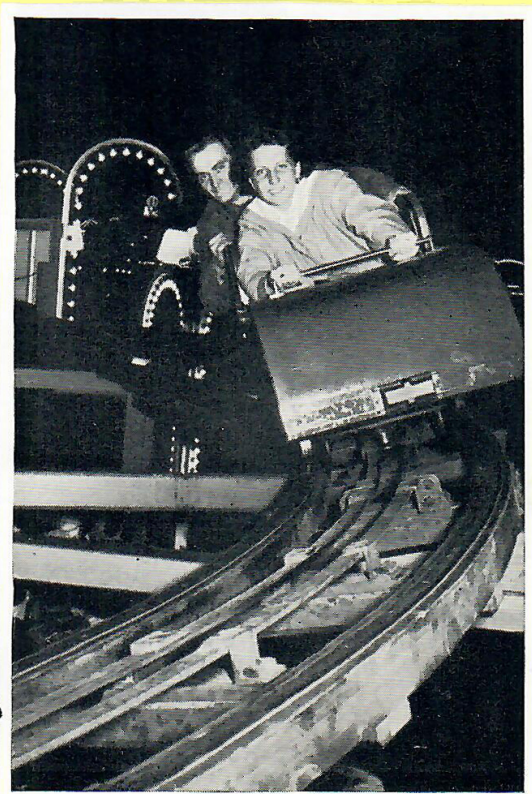
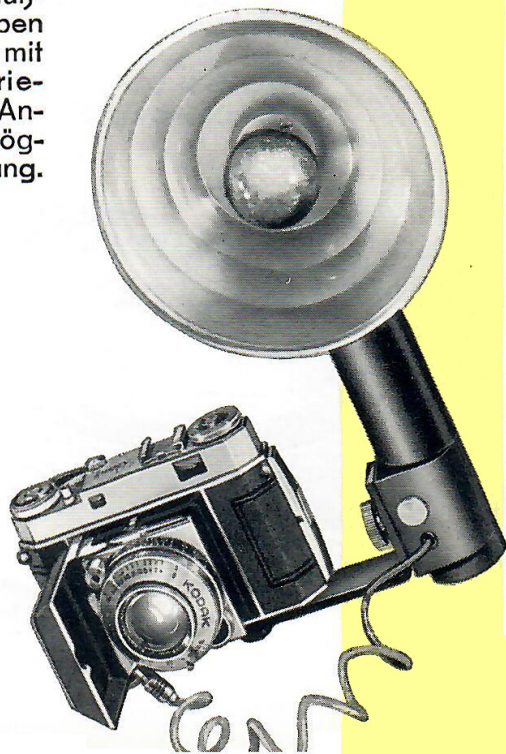

Blitzschnelle Aufnahmebereitschaft...



Eine kurze Bewegung des Schnellaufzugs . . . und der Verschluss ist aufnahmebereit gespannt, gleichzeitig wurde der Film um einen Abschnitt weitertransportiert. Bei vielen Motiven ist es häufig notwendig, rasch hintereinander einige Aufnahmen (eine sog. »Serie«) zu machen, um die wesentlichen Momente eines Bewegungsablaufs erfassen zu können. Hier ist der zeitsparende Schnellaufzug der »Retina« so richtig in seinem Element. Ein in ihn eingebauter Bildzähler zeigt die jeweils vorhandene Filmreserve an.

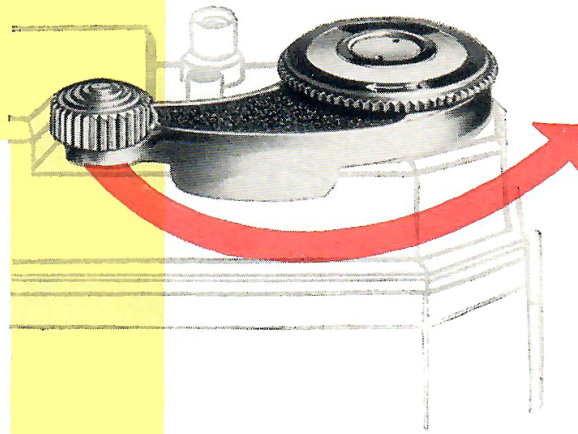

Jedem Tempo gewachsen...

ist die »Retina« Ila mit dem aufgesteckten Sportsucher, der das blitzartige Erfassen rasch wechselnder Szenen erlaubt. Aufnahmeobjekte in schneller Bewegung können durch ihn in natürlicher Größe anvisiert und verfolgt werden, noch bevor sie ins eigentliche Bildfeld treten. Gemeinsam mit dem Schnellaufzug und der $\frac{1}{500}$ Sekunde des Synchro-Compur garantiert so der Sportsucher, daß alle Bewegungsaufnahmen richtig »sitzen«.

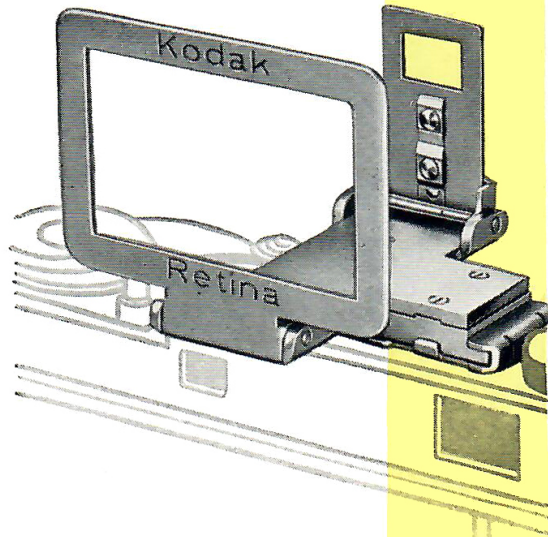
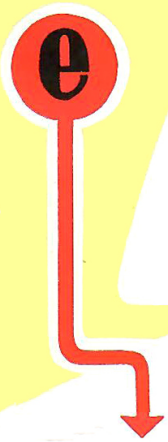

Immer scharfe Bilder...

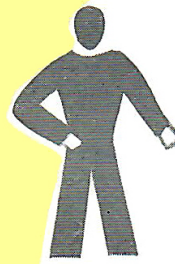
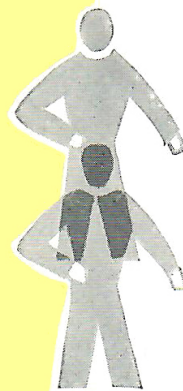

Hohe Lichtstärke verlangt bei Nahaufnahmen präziseste Entfernungseinstellung, und deshalb besitzt die »Retina« Ila einen gekuppelten, kombinierten Sucher-Entfernungsmesser (Meßsucher). Das Motiv wird durch die gleiche Einblicköffnung anvisiert und gleichzeitig scharf eingestellt, indem durch eine einfache Betätigung des Entfernungseinstellknopfes die beiden Bilder im Meßsucher miteinander zur Deckung gebracht werden.



Keine ungewollten Doppelbelichtungen...

Die mit dem Schnellaufzug verbundene Filmsperre schließt bei der »Retina« Ila die so gefürchteten unbeabsichtigten Doppelbelichtungen und Leerschaltungen aus. Dagegen können Sie ohne weiteres **a b s i c h t l i c h** einen Filmabschnitt mehrfach belichten (für sog. «Geisterphotos», Montagen u. dgl.). Ein einziger, müheloser Handgriff ermöglicht es.

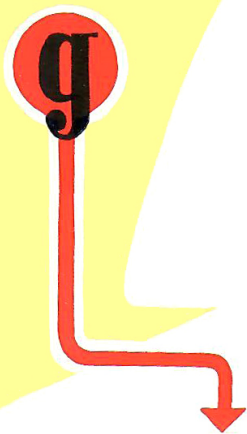
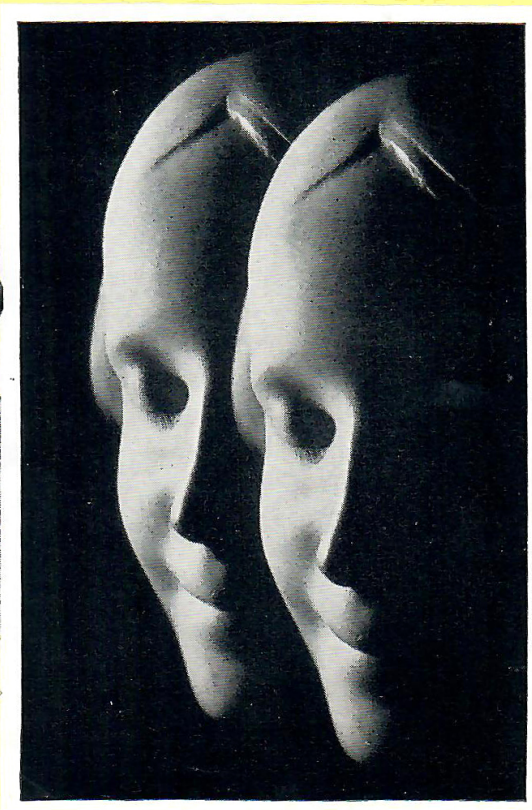

Das Kleine groß geknipst...

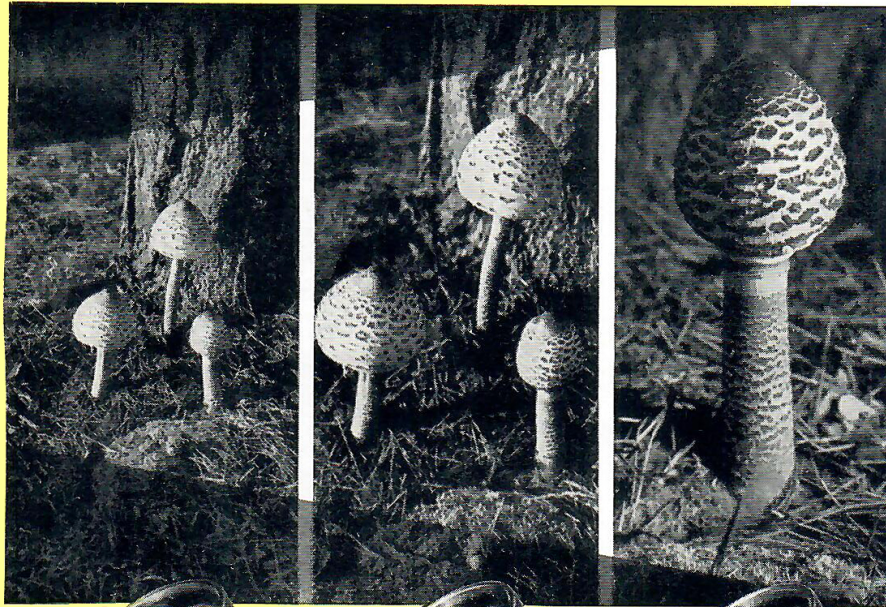

Das weite, reiche Feld der Dinge unter 1 m Aufnahmeabstand bewältigt das Objektiv der »Retina« Ila mittels des Naheinstellgeräts und dreier N-Vorsatzlinsen in den drei Bereichen zwischen 90–48 cm, 44–30 cm und 28–22 cm Entfernung. Großaufnahmen kleiner Aufnahmegegenstände und Details von großen Objekten können so formatfüllend in den Abbildungsverhältnissen von 1:18 bis 1:4,2 photographiert werden.



...vom Großen ins Kleine

Das Naheinstellgerät zur »Retina« selbst, eine Art kombinierter Sucher-Entfernungsmesser, im Aufsteckschuh der Camera befestigt, erlaubt mit einem einzigen Handgriff die Festlegung von Aufnahmeentfernung und Vorsatzlinse. Nahaufnahmen mit der »Retina« Ila, besonders bei freihändigem Gebrauch, werden damit überaus vereinfacht. Der im Reich des Kleinen auf Pirsch ausgehende Photoamateur weiß dies ebenso zu schätzen wie viele Fachphotographen und Wissenschaftler, die ständig mit solchen Objekten unter der 1 m-Grenze zu tun haben.

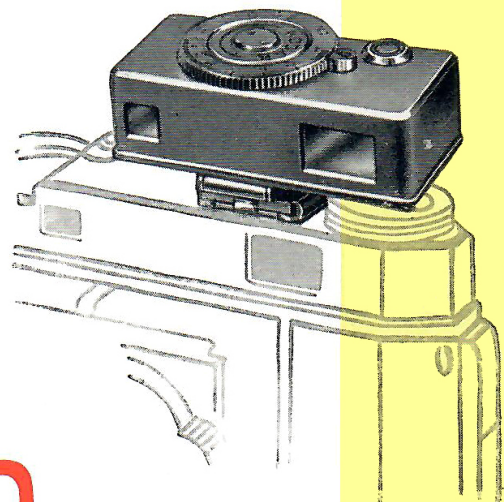

h



Noch näher heran...

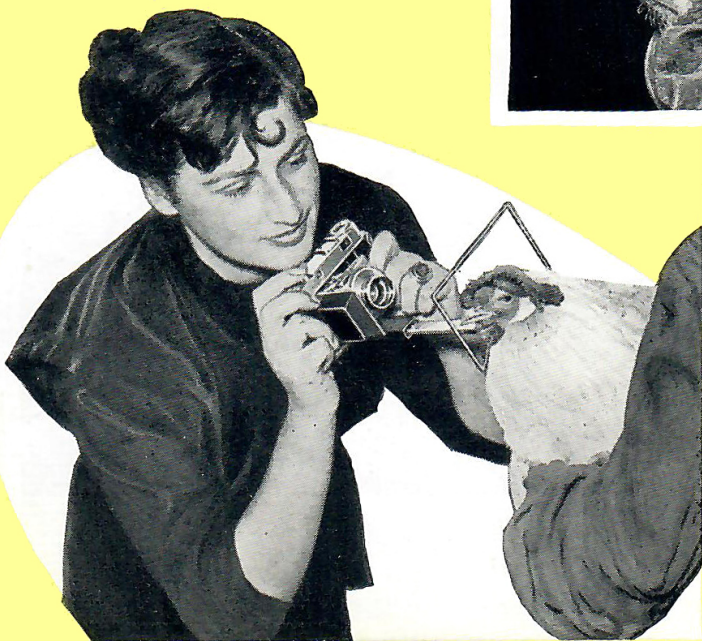

an sehr nahe Aufnahmegegenstände kann man mit der »Retina« Ila und drei R-Vorsatzlinsen sowie dazu passenden Einstellrahmen. Diese 3 Vorsatzlinsen (für die Abbildungsmaßstäbe 1:4,5, 1:3, 1:2) von höchster optischer Präzision, ausgezeichnet durch beste Randschärfe und gleichmäßige

Bildhelligkeit, erleichtern mit ihren für eine feste Aufnahmeentfernung eingerichteten Einstellrahmen den freihändigen Gebrauch der Camera für alle Nahaufnahmen im Bereich von 22 – 11 cm.

Verborgene Schönheiten...

die »Retina« Ila verbunden mit dem zum Reprö-Gerät ausgebauten »Retina«-Tischstativ bringt sie zutage. Vielseitig kombinier- und verstellbar, ein idealer Cameraträger für alle Nahaufnahmen bei längeren Belichtungszeiten, bildet das Tischstativ zusammen mit den 3 R-Vorsatzlinsen und den Einstellrahmen das Reprö-Stativ. Mit seiner Hilfe können Details von Zeichnungen, Landkarten, Plänen u. dgl., aber auch kleine plastische Gegenstände in den Abbildungsmaßstäben 1:4,5, 1:3 und 1:2 aufgenommen werden. Für viele Gebiete von Kunst und Wissenschaft, Technik und Gewerbe wird damit die »Kodak-Retina« Ila zu einem vielseitigen Arbeitsgerät.

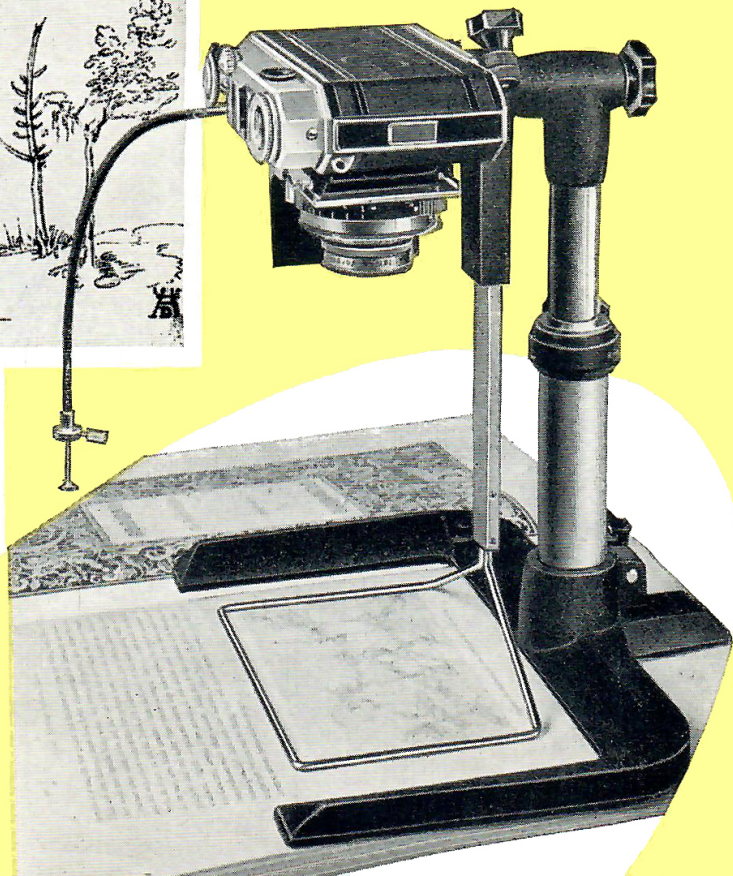

Bis ins Reich der $\frac{1}{1000}$ Millimeter...

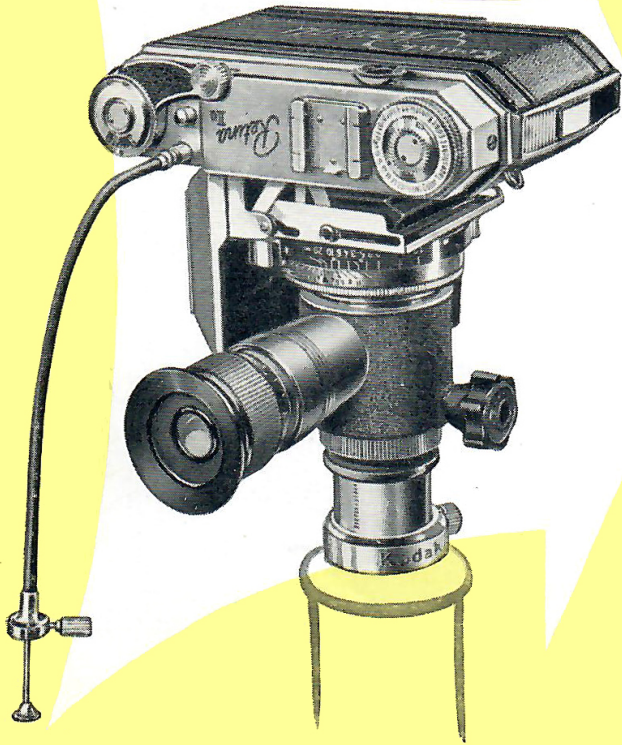

dringt die »Retina« IIa mittels ihres Mikro-Ansatzes vor und ergänzt damit auf ideale Weise jedes Arbeits- und Forschungsmikroskop. Die Aufnahme mikroskopischer Bilder, die durch ein Einstellfernrohr mit Fadenkreuz vor und während der Belichtung wie durch das Mikroskopokular beobachtet werden können, erfolgt dabei in $\frac{1}{5}$ Größe der Mikroskopvergrößerung. Auch die Verwendung früherer »Retina«-Modelle, falls sie vergütete Objektive aufweisen, ist mit dem Mikroansatz möglich. Ein Spezialzubehör dient zur Befestigung eines Belichtungsmessers.

Keine störenden Reflexe...

Wenn bei Aufnahmen auf stark glänzenden, nichtmetallischen Oberflächen (Fenstern, Brillengläsern u. dgl.) spiegelnd reflektiertes Licht auftritt, so verhindert das »Retina«-Polafilter diese störenden Reflexe. Mit einer Gegenlichtblende drehbar verbunden, wird das Polafilter zur »Retina« IIa so ein für viele Aufgaben unentbehrliches Zubehör.

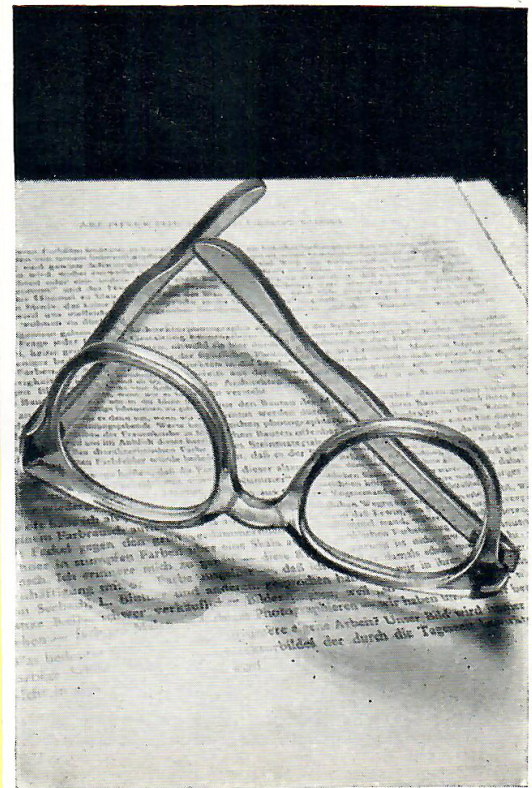

Weich gezeichnet...



Weiche Konturen und gedämpfte Kontraste, also »Schärfe ohne Härte«, vor allem bei Porträtaufnahmen, erreichen Sie, wenn Sie die »Kodak«-Weichzeichnerlinse vor die »Retina«-Ila schrauben. Dieser künstlerische Effekt des strahlenden Lichtes entsteht durch Überstrahlung des Lichtes in die Schatten des Bildes.

Besondere Effekte...

Die Vielfalt der Licht- und Farbverhältnisse ändert sich beinahe von Aufnahme zu Aufnahme. Deshalb sind – sei es zur Korrektur von Tonwerten, sei es zur Dämpfung oder Verstärkung von Kontrasten – für die »Retina« passende Filter vorhanden. Sie stehen in 6-Färbungen (hellgelb, mittelgelb, grün, orange, rot, blau) und als UV-Filter zur Verfügung. Die Camera kann auch mit aufgeschraubtem Filter geschlossen werden.

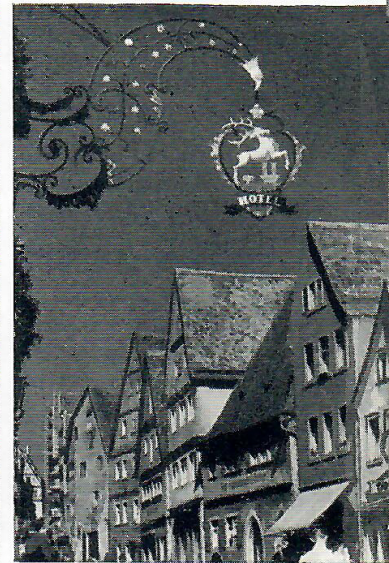

Aufnahmebereit und doch geschützt...

ist die »Kodak-Retina« Ila in ihrer Bereitschaftstasche immer. Abnehmbare, verstellbare Trageriemen mit Sicherheits-Karabinerhaken und ein Deckel, der stets leicht nach unten auspendelt und sich außerdem vom Taschenboden lösen läßt, erlauben die der jeweiligen Aufnahmesituation angepaßte, bequemste Bereithaltung der Camera.

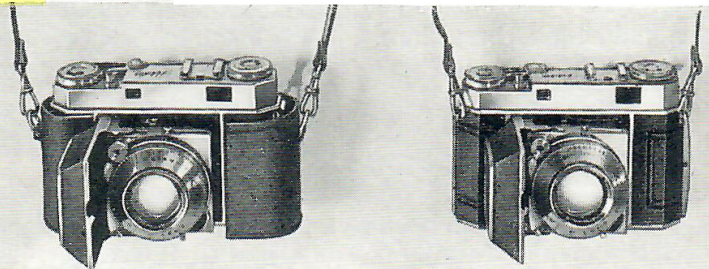
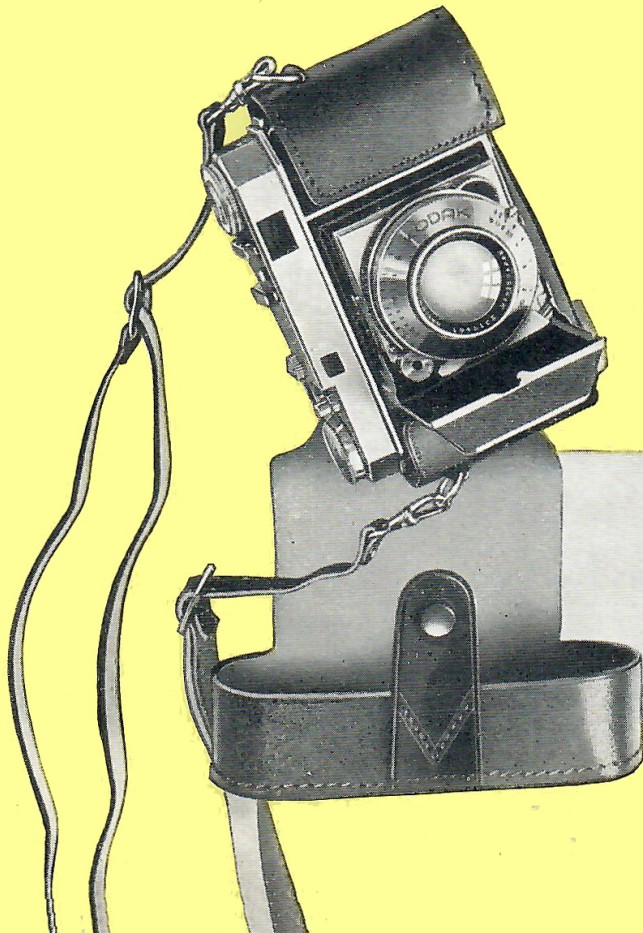

Die Welt ist bunt...

Die Welt in ihrer Buntheit festzuhalten — nichts einfacher als das. Sie brauchen die »Retina« nur mit einem KODACHROME-Film zu laden, um — ohne irgendwelche Hilfsmittel — Momentaufnahmen in natürlichen Farben bei Tages- oder Kunstlicht machen zu können. Dank der hervorragenden Farbkorrektion des Retina-Objektivs und der bewährten Qualität des KODACHROME-Films erhalten Sie Aufnahmen von bestechender Naturtreue und Lebensechtheit — genau so einfach wie Schwarzweiß-Aufnahmen. KODACHROME-Film wird in Patronen zu 20 Aufnahmen in 2 Sorten (»D« für Tageslicht, »Type A« für Kunstlicht) geliefert.

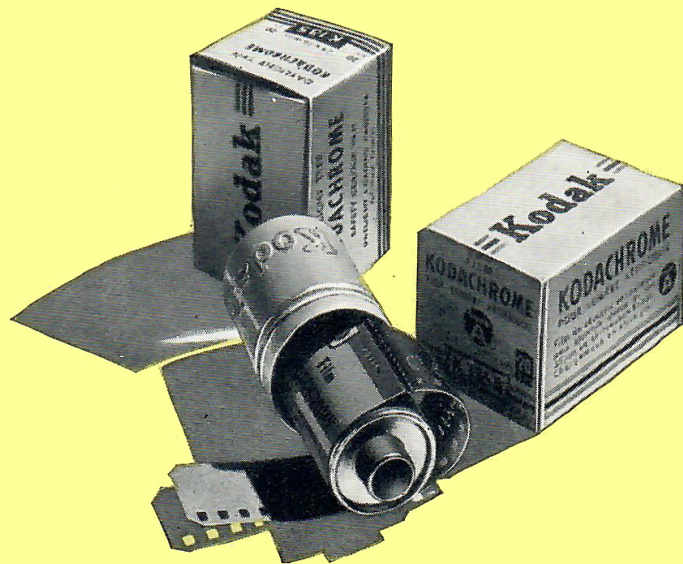

Präzis und universell...

Die »KODAK-RETINA«, eine Kleinbildcamera höchster Präzision und Leistung, ist gleichzeitig Kern und Mittelpunkt eines ganzen Systems. Mit Hilfe ihres mit der gleichen Sorgfalt hergestellten Zubehörs hat sich die »RETINA« Aufnahmegebiete erschlossen, die sie über die reinen Amateurzwecke hinaus zu einer verlässlichen und wertvollen Helferin auch für den Bildberichterstatter u. Fachphotographen, den Techniker und Forscher und für viele andere Berufe macht.

Kodak
Retina
IIIa

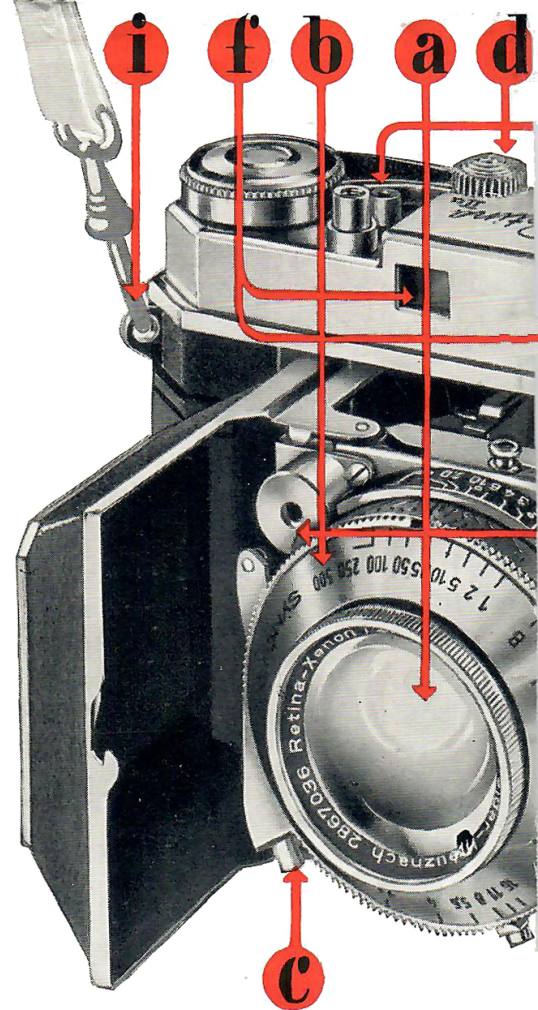

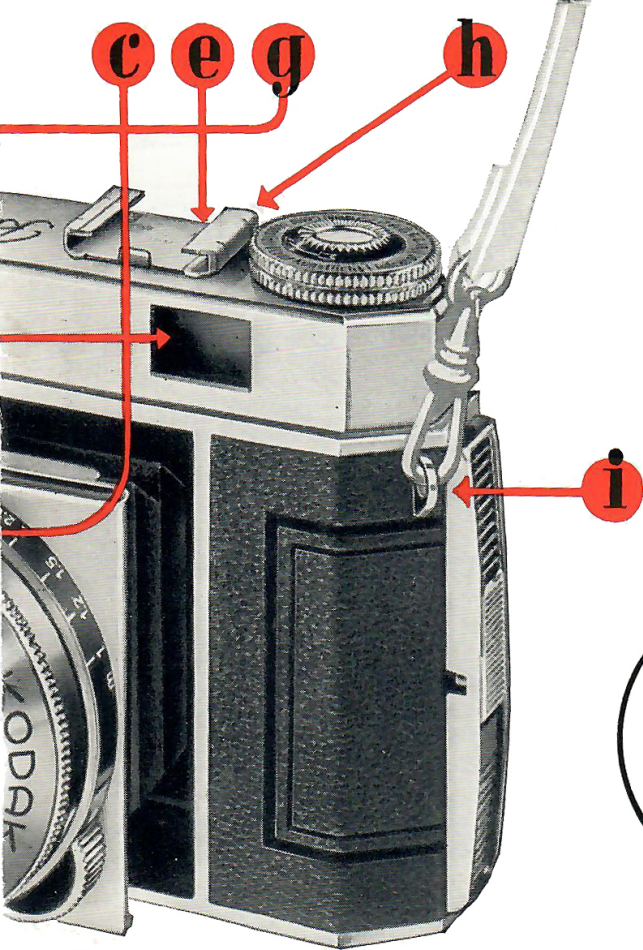

Weitere Ausrüstung:

Gehäuseauslösung mit Innengewinde für Drahtauslöser • Aufsteckschuh für kleines Präzisionszubehör • Entsperrungsknopf zur leichteren Auswechslung teilbelichteter Filme • Filmmerkscheibe • Tiefenschärfenskala • Marken für Schnappschuß- u. Infrarotaufnahmen • Augenschmelze an Messucher-Einblicköffnung • Stativmutter • Trageösen • Lederbezug des Gehäuses • Objektivschutzdeckel

Kodak
Retina
IIIa

ENTSCHEIDEND FÜR DEN V

war die Konzentration aller Mittel und Kräfte
einzigsten Cameratyp. So wurde eine umfa
möglichst, so die *Retina* bis ins Kle
Die Früchte dieser Entwicklung genießen
und im Dienste vieler Berufe mit den Mi
und reiche Leben, die Welt des Großen u

WELTERFOLG DER

Retina

äfte der **Kodak A.G.** auf praktisch diesen
ssende Rationalisierung der Fertigung er-
inste zu höchster Präzision vollendet.
heute alle, die als begeisterte Amateure
itteln des *Retina* - Systems das bunte
nd des Kleinen im Bild festhalten wollen.

»Kodak-Retina« Ila	DM
mit »Retina«-Xenon f:2/50 mm . . . 375.—	
mit »Retina«-Heligon f:2/50 mm . . . 375.—	
Bereitschaftstasche Luxusausführung . . . 24.—	
für »Kodak-Retina« Ila aus Vollrindleder . . .	
Naheinstellgerät mit Lederetui und 3 Vorsatzlinsen NI, NII und NIII	109.—
Vorsatzlinsen	
NI (ca. 90—48 cm), NII (ca. 44—30 cm)	
NIII (ca. 28—22 cm) je	11.—
Gegenlichtblende	4.50
Gelbfilter hell, Gelbfilter mittel . . . je	8.—
Grünfilter, Orangefilter, Rotfilter, Blaufilter, UV-Filter je	9.—
Sportsucher mit Lederetui	14.—
Tischstativ , komplett (Standardausführung, bestehend aus Stativfuß, Stativrohr, Stativ- säule, Kugelgelenk und Camerahalter) . . .	75.—

Einstellrahmen 1:2, 1:3 je	DM 7.50
Einstellmaß 1:4,5	7.50
Vorsatzlinsen für »Retina« Ila R 1:2, R 1:3, R 1:4,5 je	22.—
Mikroansatz für »Retina« Ila Standardaus- führung	112.—
Blitzleuchte KODABLITZ mit	 29.50
Batterie-Kondensator-Einsatz	19.50
für 22,5 Volt-Anodenbatterie	 7.50
Batterie-Tasche für Kodablitz	 9.75
Kodachrome-Film 35 mm in Patrone für 20 Aufnahmen 24 × 36 mm (K 135) für Tageslicht »D«	19.50
für Kunstlicht . . »Type A«	19.50
bei beiden Typen einschließlich Entwicklung und Fassung in vorführfertige Dia-Rähmchen für 24 × 36 mm	

Viermal im Jahr erscheint die **RETINA-REVUE**, der Treffpunkt der »Retina«-Amateure aus aller Welt, in der die vielen Möglichkeiten dieser Camera und ihres Zubehörs an Hand interessanter Anregungen ausführlich behandelt werden. Verlangen Sie bitte bei Ihrem Photohändler oder bei uns direkt (KODAK AG., STUTTGART-WANGEN) ein kostenloses Probeheft